



LATVIEŠU

LIETOŠANAS INSTRUKCIJA STILA MŪZIKA AUDIOSISTĒMA AR DOKSTACIJU

Pirms ierīces lietošanas rūpīgi izlasiet šo instrukciju un saglabāiet to turpmākai uzziņai.

ND1520



MFL67681761

Ēī ierīce ir aprīkota ar portatīvu bateriju vai akumulatoru.

Drošs veids, kā izņemt bateriju vai akumulatoru no ierīces:

izņemiet veco akumulatoru paku un rīkojieties secībā, kas ir pretēja salikšanas laikā veiktajām darbībām. Lai novērstu vides piesārņošanu un pāc iespējas mazāk apdraudētu cilvēku un dzīvnieku veselību, no vecā akumulatora vai baterijas atbrīvojieties, ievietojot to attiecīgajā tvertnē dzādu materiālu savākšanas vietā. Nelieciet vecās baterijas vai akumulatorus kopā ar parastajiem māsāimniecības atkritumiem. Ieteicams izmantot vietējo bezmaksas atmaksas sistēmu akumulatorus un baterijas.

Baterijas nedrīkst pakāiut pārncrīgām karstumam, piemēram, saules staru, uguns u.c. iedarbībai.

BRĪDINĀJUMS: Uz ierīces nedrīkst nokūūt ūdens, uzpilot vai uzdākstoties, kā arī uz tās nedrīkst novietot priekšmetus, kas piepildīti ar ūīdrumu, piemēram, vāzes.

Atbrīvošanās no vecas ierīces



1. Izstrādājumam pievienots pārsvītrotas atkritumu tvertnes simbols nozīmē, ka uz izstrādājumu ir attiecināma Eiropas direktīva 2002/96/EK.
2. No visiem elektriskajiem un elektroniskajiem izstrādājumiem ir jāatbrīvojas atseviđī no māsāimniecības atkritumu plūsmas, izmantojot tam paredzētos materiālu savākšanas pakalpojumus, kurus ir paredzējusi valdība vai vietējās varas iestādes.
3. Pareizi atbrīvojoties no nolietotās ierīces, Jūs palīdzat novērst negatīvu ietekmi uz vidi un cilvēku veselību.
4. Lai iegūtu detalizētāku informāciju par atbrīvošanos no nolietotās ierīces, vērsieties vietējā pašvaldībā, atkritumu apsāimniekošanas uzōcūmumā vai veikalā, kur iegādājāties attiecīgo izstrādājumu.

Izlietoto bateriju/akumulatoru likvidēšana



1. Uz jūsu izstrādājuma baterijām/akumulatoriem, kas markēti ar krusteniski pārsvītrotu atkrituma konteīnera simbolu, attiecas Eiropas direktīva 2006/66/EC.
2. Šo simbolu var papildināt dz īvsudraba (Hg), kadmija (Cd) vai svina (Pb) ķīmisko elementu simboli, ja akumulators satur vairāk nekā 0,0005% dz īvsudraba. 0,002% kadmija vai 0,004% svina.
3. Visas baterijas/akumulatori ir jālikvidē valsts vai pašvaldības nozīmētās speciālās atkritumu savākšanas vietās, atsevišķi no māsāimniecības atkritumiem.
4. Pareizi atbrīvojoties no vecajām baterijām/akumulatoriem, tiks novērstas iespējami nelabvēlīgās sekas uz apkārtējo vidi un cilvēku veselību.
5. Lai saņemtu sīkāku informāciju par atbrīvošanos no vecajām baterijām/akumulatoriem, lūdzū, sazinieties ar savas pašvaldības biroju, atkritumu iznīcināšanas dienestu vai veikalū, kur nopirkāt šo izstrādājumu.



Ar šo LG Electronics apstiprina, ka šis/šie izstrādājums(i) ir saderīgi ar būtiskajām prasībām un citiem attiecināmiem Piezīmeikumiem, kas norādīti direktīvās 2004/108/EK, 2006/95/EK un 2009/125/EK.

Pārstāvis Eiropā:

Krijgsman 1, 1186 DM Amstelveen
The Netherlands

- Lūdzū, ņemiet vērā, ka šis NAV Klientu apkalpošanas dienesta kontaktpunkts. Informāciju, kas attiecas uz Klientu apkalpošanas dienestu, skatiet Garantijas kartē vai arī sazinieties ar tirgotāju, pie kura pirkāt šo izstrādājumu.

Saturs

1 Lietošanas uzsākšana

- 2 Informācija Jūsu drošībai
- 5 Unikālas īpašības
- 5 – Made for iPod/ iPhone
- 5 – Portatīvā ieeja
- 5 – Modinātājs
- 5 – Radio(FM)
- 5 – Time Sync
- 5 Papildpiederumi
- 5 Ievads
- 5 – Instrukcijā izmantotie apzīmējumi
- 6 Priekšējais panelis
- 7 Aizmugurējais panelis
- 8 Maiņstrāvas adaptera pieslēgšana

2 Lietošana

- 9 Vispārēja darbība
- 10 Lietošanas pamatdarbības
- 10 – Darbība ar iPod/ iPhone
- 10 – Saderīgie iPod/ iPhone
- 11 – Automātiskā izslēgšana
- 12 Pulksteņa iestatīšana
- 12 – Ierīces lietošana par modinātāju
- 12 – SNOOZE
- 12 – Pārslēgs
- 13 – Miega taimera iestatīšana
- 14 Radio lietošana
- 14 – Antenas pieslēgšana
- 14 – Raidstaciju programmēšana
- 15 Papildu darbības
- 15 – Mūzikas klausīšanās no ārējas ierīces

3 Darbības traucējumu novēršana

- 16 Darbības traucējumu novēršana

4 Pielikums

- 17 Preču zīmes un licences
- 18 Specifikācijas
- 19 Kā apieties ar ierīci

Unikālas īpašības

Made for iPod/ iPhone

Vienkārši pievienojot, ļauj baudīt mūziku no iPod/ iPhone.

Portatīvā ieeja

Mūzikas klausīšanās no portatīvas ierīces.

Modinātājs

Iestata laiku, kad jāatskan signālam.

Radio(FM)

Radio klausīšanās.

Time Sync

Automātiski noregulē pulksteni, izmantojot iPod/ iPhone.

Papildpiederumi

Lūdzu, pārbaudiet, vai piegādāti atbilstošie papildpiederumi.

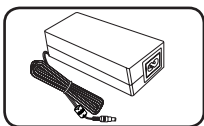

Maiņstrāvas adapteris(1)

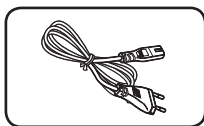

Barošanas vads(1)

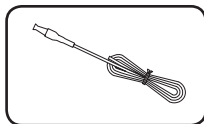

FM antena(1)

Ievads

Instrukcijā izmantotie apzīmējumi

! Piezīme

Norāda īpašas piezīmes un lietošanas īpatnības.

! Uzmanību!

Norāda brīdinājumus par iespējamiem bojājumiem, kas var rasties nepareizas izmantošanas dēļ.

Priekšējais panelis

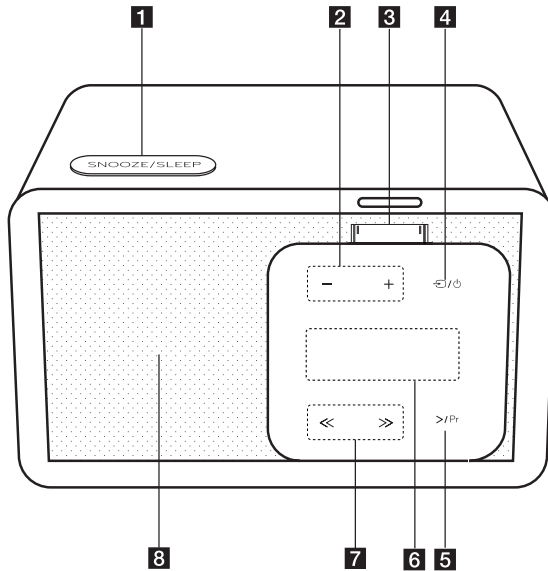

1 SNOOZE/SLEEP

- Modina ik pēc 10 minūtēm, kad aktivizējas modinātāja funkcija.
- Noteiktā laikā ierīci automātiski izslēdz.



2 - / + (VOLUME)

Regulē skaļruņu skaļumu.

3 iPod/iPhone Dock

Pievieno iPod/iPhone.

4

- Izvēlas funkciju un datu avotu.
- Ieslēdz: Nospiediet .
- Izslēdz: Nospiediet un paturiet nospiestu .

5 >/Pr

- Izvēlas un atskaņo radio programmu: Nospiediet >/Pr FM režīmā.
- Saglabājiet raidstaciju: Nospiediet un paturiet nospiestu >/Pr FM režīmā.
- Sāk raidstacijas saglabāšanu atmiņā.

6 Displejs

Parāda stāvokli.

7 <</>> (Izlaist/Meklēt)

- Izlaist: Nospiediet <</>>.
- Meklēt: Nospiediet un paturiet nospiestu <</>>.
- FM režīmā noregulē vēlamo raidstaciju un izvēlas atmiņā saglabātu numuru.

8 Skaļrunis

1

Lietošanas uzsākšana

Aizmugurējais panelis

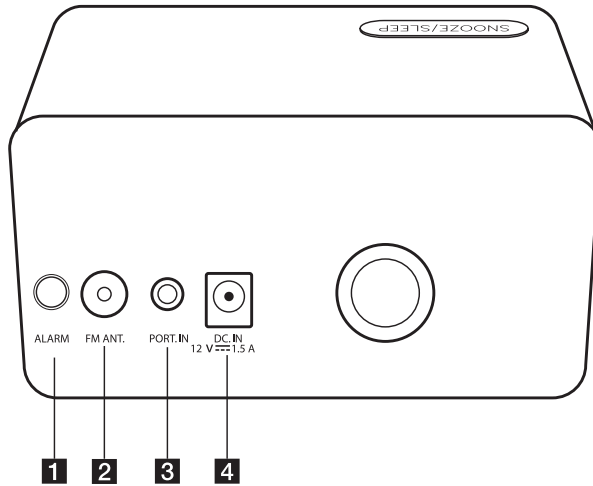

1 ALARM

- Iestata modinātāja taimeri.
- Izslēdz modinātāju.
- Parāda modinātāja iestatījumus.

2 FM ANT.

3 PORT.IN

Mūzikas klausīšanās no portatīvas ierīces.

4 DC.IN 12 V 1.5 A (AC adaptera ievade)

1

Lietošanas uzsākšana

Maiņstrāvas adaptera pieslēgšana

1

Lietošanas uzsākšana

1. Pieslēdziet klātpievienoto maiņstrāvas barošanas vadu maiņstrāvas adapterim.
2. Pieslēdziet maiņstrāvas adaptera vadu tā ieejas ligzdai.
3. Pieslēdziet maiņstrāvas barošanas vadu maiņstrāvas izejas ligzdai. Ierīce pārslēdzas gaidīšanas režīmā.

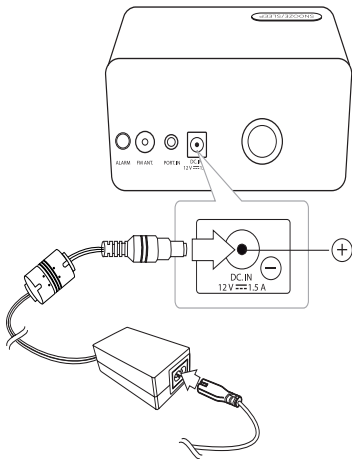

⚠ Uzmanību!

Izmantojiet tikai šai ierīcei klātpievienoto maiņstrāvas adapteri. Neizmantojiet par barošanas avotu citu ierīci vai cita ražotāja barošanas avotu. Izmantojot citu barošanas vadu vai barošanas avotu, ierīcei var rasties bojājumi un iespējams zaudēt garantiju.

Vispārēja darbība

Jūs varat iedarbināt ierīci, izmantojot šo pogu. Lai iegūtu vairāk informācijas, skatīt tabulu zemāk.

Režīms Poga	Standby (Gaidīšanas)	IPOD	PORT	FM	Regulējot modinātāju.	Modinātājam darbojoties.
- / +	-	VOL -/+	VOL -/+	VOL -/+	VOL -/+	VOL -/+
Nospiediet 	leslēgts	Maina katru funkciju	Maina katru funkciju	Maina katru funkciju	Aptur modinātāja iestatījumu. Maina katru funkciju	Izslēgts
Nospiediet un paturiet nospiestu 	leslēgts	Izslēgts	Izslēgts	Izslēgts	Aptur modinātāja iestatījumu. Izslēgts	Aptur modinātāja funkciju. Izslēgts
	-	Izlaist -/+	-	Noregulēt -/+	VOL -/+ Stundas un minūtes iestatīšana	-
Nospiediet >/Pr	-	Atskaņot/ Pauze	-	Atmiņā saglabātās raidstacijas klausīšanās	Saglabā modinātāja avotus	-
Nospiediet un paturiet nospiestu >/Pr	-	-	-	Atmiņā saglabāta numura izvēle	-	-
SNOOZE/ SLEEP	-	Miega režīms (Gaismmainis)	Miega režīms (Gaismmainis)	Miega režīms (Gaismmainis)	Aptur modinātāja iestatījumus. Miega režīms (pārslēgts)	SNAUDA
Nospiediet ALARM	Aktivizē vai deaktivē modinātāju	Aktivizē vai deaktivē modinātāju	Aktivizē vai deaktivē modinātāju	Aktivizē vai deaktivē modinātāju	Aptur modinātāja iestatījumus.	Aptur modinātāja funkciju. Izslēgts
Nospiediet un paturiet nospiestu ALARM	leslēdz modinātāja iestatījumu.	leslēdz modinātāja iestatījumu.	leslēdz modinātāja iestatījumu.	leslēdz modinātāja iestatījumu.	Aptur modinātāja iestatījumus.	Aptur modinātāja funkciju. Izslēgts

Lietošanas pamatdarbības

Darbība ar iPod/ iPhone

Varat atskaņot mūziku no iPod/ iPhone. Sīkāka informācija par iPod/ iPhone ir pieejama iPod/ iPhone lietošanas instrukcijā.

1. Stabili pievienojiet iPod/ iPhone. Ja ieslēgsiet ierīci, tad ieslēgsies arī iPod/iPhone un sāksies akumulatora uzlāde.

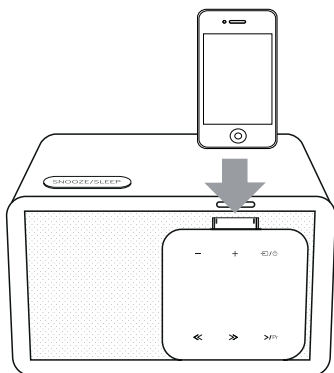

2. Nospiediet \mathbb{C} / \mathbb{P} , lai izvēlētos IPOD funkciju.

Lai	Darīet tā
Pauzētu vai pārstartētu	Nospiediet \mathbb{C} / \mathbb{P} .
Izlaistu	Atskaņošanas laikā nospiediet \mathbb{L} / \mathbb{R} , lai pārietu uz nākamo failu vai atgrieztos uz pašreizējā faila sākumu. Divreiz īsi nospiediet \mathbb{L} , lai atgrieztos pie iepriekšējā faila.
Meklēt	Atskaņošanas laikā nospiediet un paturiet nospiedi \mathbb{L} / \mathbb{R} , atļaidiet to vietā, no kuras vēlaties klausīties.

Saderīgie iPod/ iPhone

- Ierīce ir saderīga ar šādiem modeļiem:

iPod touch

iPod classic

iPod nano

iPhone 4S

iPhone 4

iPhone 3GS

iPhone 3G

Atkarībā no iPod/iPhone programmatūras versijas iPod/ iPhone vadība no ierīces var nebūt iespējama.

Atkarībā no iPod/ iPhone programmatūras versijas iPod/ iPhone vadība no ierīces var nebūt iespējama.

! Piezīme

- Ja ierīce parāda kļūdas paziņojumu, tad izpildiet paziņojumā norādīto. Kļūdas paziņojums "ERR".
 - Jūsu iPod/iPhone nav stabili pievienots.
 - Ierīce atpazīst iPod/ iPhone kā nezināmu ierīci.
 - Jūsu iPod/ iPhone ir ļoti vājš akumulators.
 - ➔ Jāuzlādē akumulatora baterija.
 - ➔ Ja iPod/iPhone akumulators ir stipri izlādējies, tad tā uzlādēšanai būs vajadzīgs ilgāks laiks.
- Atkarībā no iPod/ iPhone programmatūras versijas iPod/ iPhone vadība no ierīces var nebūt iespējama. Mēs iesakām veikt programmatūras jaunākās versijas instalāciju.
- Ja ar iPod touch vai iPhone nepieciešams izmantot kādu programmu, piezvanīt, nosūtīt vai saņemt īsziņu, tad atvienojiet to no šīs ierīces iPod/iPhone sēdnes un tikai tad lietojiet.
- Ja jums rodas grūtības ar iPod/ iPhone, lūdz, apskatiet www.apple.com/support.
- Gaidīšanas režīmā iPod/iPhone var uzlādēt, to pieslēdzot iPod/iPhone sēdnei.
- Jums var būt jāveic papildu darbības ar iPod touch vai iPhone, piemēram, "jāatbloķē", pavelkot uz augšu.

Automātiskā izslēgšana

Šī ierīce izslēgsies pati, lai taupītu elektrību gadījumā, ja ierīce nav pievienota ārējai ierīcei un netiek lietota ilgāk par 25 minūtēm.

Ierīce izslēdzas arī tad, ja galvenā ierīce sešas stundas no vietas ir pievienota pie citas ierīces ar analogā savienojuma palīdzību.

Pulksteņa iestatīšana

Stabili pievienojiet iPod/ iPhone. Notiks displeja loga pulksteņa iestatījumu sinhronizācija ar iPod/iPhone.

Pēc ierīces pulksteņa iestatījumu sinhronizācijas ar iPod/iPhone starp iPod/iPhone un ierīci būs laika atšķirība. Gaidīšanas režīmā iPod/iPhone un pulksteņa sinhronizācija nenotiek.

! Piezīme

Pārbaudiet, vai iPod/iPhone pašreizējais laiks ir pareizs. Ja nav, iestatiet to pareizi pēc pašreizējā laika. Nepareizs laiks iPod/iPhone ierīcē ar radīt laika atšķirību starp iPod/iPhone un ierīci.

Ierīces lietošana par modinātāju

1. Ieslēdziet vai izslēdziet ierīci.
2. Nospiediet un paturiet nospiestu **ALARM**, lai iestatītu modinātāja funkciju.
3. Modinātāja skaņas avoti mirgo. (FM(TUNER)/ IPOD). Kamēr skaņas avoti mirgo, izvēlieties vienu, nospiežot **>/Pr**. Ja izvēlaties FM(TUNER) režīmu, varat izvēlēties atmiņā saglabātu raidstaciju, nospiežot **<</>>**
4. Parādās "ON (TIME)" iestatījums. Mirgo stundu iestatījums. Nospiediet **<</>>**, lai izvēlētos stundu, un nospiediet **>/Pr**, lai saglabātu.
5. Mirgo minūšu iestatījums. Nospiediet **<</>>**, lai izvēlētos minūtes, un nospiediet **>/Pr**, lai saglabātu.
6. Mirgo skaļuma iestatījums. Nospiediet **<</>>**, lai mainītu skaļumu, un nospiediet **>/Pr**, lai saglabātu.
7. Varat pārbaudīt iestatījuma stāvokli.
8. Ja vēlaties modinātāju iestatīt no jauna, atkārojiet 2 - 6. punktā minētās darbības.

SNOOZE

Modinātājam aktivizējoties, snaudas funkcija modina jūs ik pēc 10 minūtēm, ja nospiežat **SNOOZE/SLEEP**. Kad iestatītais laiks ir pagājis, ierīce automātiski ieslēdzas un funkcija iedarbojas. Ja nospiežat **SNOOZE/SLEEP**, modinātāja funkcija pārtrauc darboties. Mirgos "ZZZ" un "🔔". Pēc 10 minūtēm signāls atskan no jauna.

Pārslēgs

Vienreiz nospiediet **SNOOZE/SLEEP**. Displejs tiks daļēji aptumšots. Lai to atceltu, vēlreiz nospiediet **SNOOZE/SLEEP**, kamēr displeja logs kļūst gaišāks.

! Piezīme

- Ja neveicat iPod/iPhone pulksteņa iestatīšanu, ierīces pulksteņa sinhronizācija ar iPod/iPhone nenotiks.
- Ja atvienojat vadu no izejas, pulksteņa iestatījumi netiks saglabāti.
- Pēc pulksteņa funkcijas noregulēšanas varat iestatīt modinātāja funkciju.
- Tā kā modinātājs izslēdzas, ja 30 minūtes netiek nospiesta neviena poga, modinātājs pārstās darboties automātiski.
- Ja iestatāt pulksteni un modinātāju, varat pārbaudīt laika un modinātāja ikonu "🔔", nospiežot **ALARM**, pat ja ierīce ir gaidīšanas režīmā.
- Ja aktivizējat modinātāju, displejā parādās modinātāja ikona "🔔".
- Ja dezaktivējat modinātāju, modinātāja ikona "🔔" no displeja pazūd.
- Modinātāja funkcija darbojas tikai, ja ierīce ir izslēgta.
- Ja pienācis iestatītais laiks, ierīce ieslēdzas automātiski.
- Kad modinātāja funkcija iedarbojas, jūs varat to izslēgt, nospiežot **ALARM** vai **↺/⏻**.
- Jūs varat iestatīt tikai 12:00 (PM displejam)

Miega taimera iestatīšana

Klausoties mūziku vai radio, vairākas reizes nospiediet **SNOOZE/SLEEP**, lai izvēlētos aiztures laiku no 10 līdz 180 minūtēm. Pēc aiztures laika ierīce izslēgsies. (Redzama šāda secība: 180 -> 150 -> 120 -> 90 -> 80 -> 70 -> 60 -> 50 -> 40 -> 30 -> 20 -> 10)
Lai miega funkciju atceltu, vēlreiz nospiediet **SNOOZE/SLEEP**, kamēr displeja logs kļūst gaišāks.

! Piezīme

- Jūs varat pārbaudīt atlikušo laiku pirms ierīces ieslēgšanās, nospiežot **SNOOZE/SLEEP**.
- Miega funkcija iedarbosies pēc aptumšošanas funkcijas.

Radio lietošana

Antenas pieslēgšana

Pieslēdziet FM vada antenu FM antenas konektoram.

2
Lietošana

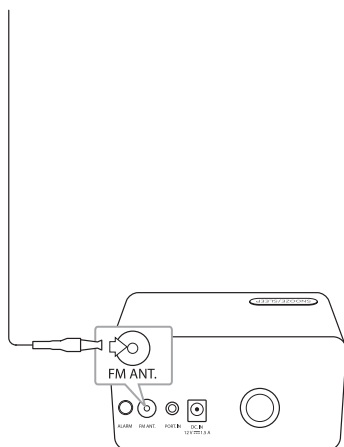

1. Atkārtoti nospiediet \leftarrow / \rightarrow , līdz displejā parādās FM. Tiek noregulēta pēdējā uztvertā raidstacija.
2. Automātiskā regulēšana: Aptuveni 2 sekundes paturiet nospiešu \ll / \gg , kamēr sāk mainīties frekvences rādījums, tad atlaidiet. skenēšana beidzas, kad ierīce uztver un noregulē raidstaciju. Manuāla regulēšana: Vēlreiz nospiediet \ll / \gg .
3. Noregulējiet skaņas skaļumu, nospiežot $- / +$ (VOLUME).

Raidstaciju programmēšana

Jūs varat ieprogramēt 10 FM raidstacijas.

Pirms regulēšanas pazeminiet skaļuma līmeni.

1. Atkārtoti nospiediet \leftarrow / \rightarrow , līdz displejā parādās FM.
2. Izvēlieties vēlamu frekvenci, izmantojot \ll / \gg
3. Nospiediet un paturiet nospiešu $> / Pr$. Saglabātās raidstacijas numurs mirgos displeja logā.
4. Nospiediet \ll / \gg , lai izvēlētos vajadzīgo atmiņā saglabāto numuru.
5. Nospiediet $> / Pr$. Raidstacija ir saglabāta.
6. Lai saglabātu citas raidstacijas, atkārtojiet 2 - 5. punktā minētās darbības.
7. Lai klausītos atmiņā saglabātu raidstaciju, nospiediet $> / Pr$ un \ll / \gg , lai izvēlētos atmiņā saglabāto raidstaciju.

! Piezīme





- Ja visas raidstacijas ir saglabātas atmiņā, displejā uz brīdi parādīsies "FULL" (Pilns) un tad mirgos saglabātais numurs. Lai nomainītu saglabāto numuru, atkārtojiet 4 - 5. punktā minētās darbības.
- Saglabātās raidstacijas izdzēst nav iespējams.
- Ja atmiņā saglabātas visas raidstacijas, jaunu raidstaciju varat iestatīt, ar to aizstājot iepriekšējo raidstaciju.
- Ja radio klausīšanās laikā nospiežat un paturat nospiešu $> / Pr$, pēdējais atskaņotais atmiņā saglabātais numurs mirgos pirmais, lai pārrakstītu iepriekšējo raidstaciju.
- Ja atmiņā saglabātas raidstacijas klausīšanās laikā vēlaties mainīt tās atmiņā saglabāto numuru tajā pašā frekvencē, nospiediet un paturiet nospiešu $> / Pr$. Tad nomainiet atmiņā saglabāto numuru, nospiežot \ll / \gg .

Papildu darbības

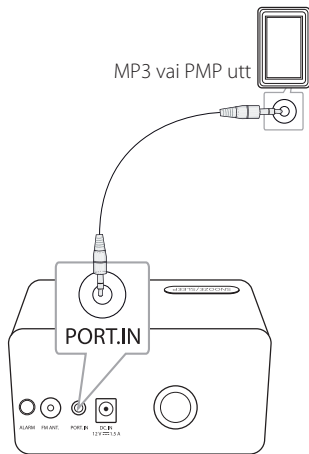

Mūzikas klausīšanās no ārējas ierīces

Iekārtu var izmantot, lai atskaņotu mūziku no dažādām ārējām ierīcēm. (Savienojuma kabelis netiek piegādāts kā papildpiederums kopā ar šo ierīci.)



1. Pieslēdziet ārējo ierīci iekārtas **PORT.IN** konektoram.
2. Ieslēdziet ierīci, nospiežot  / .
3. Izvēlieties PORT (PORTABLE) funkciju, nospiežot  / .
4. Ieslēdziet ārējo ierīci un sāciet atskaņošanu.

Darbības traucējumu novēršana

Problēma	Cēlonis un labojums
Nav barošanas.	<ul style="list-style-type: none"> Pieslēdziet barošanas vadu. Pārbaudiet stāvokli, darbinot citas elektroniskās ierīces.
Nav skaņas.	Pārbaudiet, vai izvēlēta pareizā funkcija. Nospiediet  /  un pārbaudiet izvēlēto funkciju.
Nav iespējams atbilstoši noregulēt raidstacijas.	<ul style="list-style-type: none"> Noregulējiet to pozīciju. Veiciet manuālu raidstacijas regulēšanu. Ieprogramējiet dažas raidstacijas, sīkāk skat. page 14.
iPod/iPhone nedarbojas.	Pareizi savienojiet iPod/iPhone ar ierīci.
Neparādās pulksteņa rādījums.	Pareizi savienojiet iPod/iPhone ar ierīci.

3

Darbības traucējumu novēršana

Preču zīmes un licences



„Made for iPod” un ”Made for iPhone” nozīmē, ka elektroniskā ierīce ir izveidota savienošanai tieši ar iPod vai iPhone un izstrādātājs ir apliecinājis, ka tā atbilst Apple darbības standartiem.

Apple nav atbildīga par šīs ierīces darbību vai tās atbilstību drošības un normatīvajiem standartiem.

Lūdzu, ņemiet vērā, ka šīs ierīces lietošana ar iPod, iPhone var ietekmēt bezvadu sakaru veiktspēju.

Specifikācijas

Vispārēji	
Maiņstrāvas adaptera prasības	DC 12 V \equiv 1.5 A, 100 - 240 V, 50/ 60 Hz
Patērētā jauda	18 W
Izmēri (P x A x D):	158 x 88 x 67(87) mm
Neto svars (aptuveni)	0.57 kg
Darba temperatūra	no 5 °C līdz 35 °C (no 41 °F līdz 95 °F)
Gaisa mitrums	no 5 % līdz 90 %
Kopnes barošanas strāva	iPod/iPhone : DC 5 V \equiv 1 A

Ieejas	
PORT. IN	500 mV (3,5 mm stereo līgda)

Radiouztvērējs	
FM uztveršanas diapazons	no 87.5 līdz 108.0 MHz vai no 87.50 līdz 108.00 MHz

Pastiprinātājs	
Izejas jauda	5 W X 1kan. (8 Ω pie 1 kHz)
Kopējie harmoniskie kropojumi (THD)	10 %

Skalruņi	
Tips	iebūvēti
Nominālā pretestība	8 Ω
Nominālā ieejas jauda	5 W
Maksimālā pievadāmā jauda	10 W

- Dizains un tehniskie parametri var tikt mainīti bez iepriekšēja brīdinājuma.

Kā apieties ar ierīci

Ierīces transportēšana

Lūdzu, saglabājiet oriģinālo kartona iesaiņojumu un iesaiņojuma materiālus. Ja ierīci ir nepieciešams transportēt, iesaiņojiet to tās oriģinālajā rūpnīcas iesaiņojumā, lai nodrošinātu maksimālu aizsardzību.

Ierīces ārējās virsmas uzturiet tīras

Ierīces tuvumā neizmantojiet uzliesmojošus šķīdumus, piemēram, insekticīdu aerosolus.

Ja, slaukot ierīci, tiek pielietots pārmērīgs spiediens, var tikt bojāta tās virsma.

Neļaujiet gumijas vai plastmasas izstrādājumiem ilgstoši atrasties saskarē ar ierīci.

Ierīces tīrīšana

Atskaņotāja tīrīšanai izmantojiet mikstu, sausu drānu. Ja virsmas ir ļoti netīras, lietojiet mikstu drānu, samitrinātu maigā tīrīšanas līdzekļa šķīdumā. Nelietojiet spēcīgus šķīdinātājus, piemēram, alkoholu, benzīnu vai atšķaidītāju, jo tādējādi var tikt bojāta ierīces virsma.



	Телефон	Режим работы	Интернет
Россия	8-800-200-7676	Круглосуточно	http://www.lg.com
Беларусь	8-820-0071-1111		
Латвия	802-00-201	9:00 - 17:00 (Пн.-Пт.)	
Литва	8-800-08081		
Эстония	800-9990	8:00 - 21:00 (Пн.-Пят.) 9:00 - 18:00 (Суб., Вс.)	
Украина	0-800-303-000		
Казахстан	8-8000-805-805	9:00-20:00 (Пн.-Пят.) 9:00-18:00 (Суб., Вс.)	
	2255 (для мобильных телефонов)		
Кыргызстан	8-0000-710-005	Круглосуточно	
Узбекистан	8-800-120-2222	9:00 - 18:30 (Пн.- Пят.) 9:00 - 15:00 (Суб.)	