

ПОСІБНИК КОРИСТУВАЧА

МОНІТОР ДЛЯ ВІДОБРАЖЕННЯ РЕКЛАМНОГО ВМІСТУ

Перед тим як вмикати пристрій, уважно прочитайте цей посібник і збережіть його для довідки в майбутньому.

МОДЕЛІ МОНІТОРА ДЛЯ ВІДОБРАЖЕННЯ РЕКЛАМНОГО
ВМІСТУ
47WX50MF

ЗМІСТ

4 ЛІЦЕНЗІЇ

5 ВСТАНОВЛЕННЯ ТА ПІДГОТОВКА

- 5 Розпакування
- 6 Додаткове приладдя
- 7 Частини та кнопки
- 8 Під'єднання підставки
- 8 Портретна орієнтація
- 9 Під'єднання медіапрогравача
- 10 БЕЗПЕЧНИЙ СПОСІБ ЗБЕРІГАННЯ
- 10 - Правильно
- 10 - Неправильно
- 11 Ручки для перенесення пристрою
- 11 - Перенесення пристрою у вертикальному положенні

12 ПУЛЬТ ДИСТАНЦІЙНОГО КЕРУВАННЯ

14 КОРИСТУВАННЯ МОНІТОРОМ

- 14 Під'єднання до комп'ютера
- 14 - З'єднання RGB
- 15 - З'єднання DVI
- 15 - З'єднання HDMI
- 16 - З'єднання Display Port
- 17 Налаштування екрана
- 17 - Вибір режиму зображення
- 17 - Налаштування параметрів зображення
- 18 - Налаштування параметрів дисплея комп'ютера
- 18 Налаштування параметрів звуку
- 18 - Вибір режиму звуку
- 19 - Налаштування параметрів звуку
- 19 Використання додаткових параметрів
- 19 - Налаштування формату зображення
- 21 - Використання списку зовнішніх пристроїв

22 РОЗВАГИ

- 22 - Підключення до кабельної мережі
- 23 - Стан мережі
- 24 - Під'єднання USB-пристроїв
- 25 - Перегляд файлів
- 27 - Перегляд фільмів
- 30 - Перегляд фотографій
- 33 - Відтворення музики
- 35 - Перегляд списку вмісту
- 36 - Вказівки щодо DivX® VOD
- 37 - Використання технології PIP/PBP

38 НАЛАШТУВАННЯ ПАРАМЕТРІВ

- 38 Виклик головного меню
- 39 - Параметри меню зображення
- 42 - Параметри меню звуку
- 43 - Параметри меню часу
- 44 - Пункти меню параметрів
- 49 - Picture ID
- 50 - Параметри меню мережі

51 ПІДКЛЮЧЕННЯ

- 52 Під'єднання HD-приймача, DVD-програвача, відеокамери, фотоапарата, ігрової консолі або відеомагнітофона
- 52 - З'єднання DVI
- 52 - З'єднання HDMI
- 53 - Компонентне з'єднання
- 53 - З'єднання AV
- 54 Підключення до локальної мережі
- 54 - З'єднання LAN
- 54 Під'єднання до USB-інтерфейсу
- 55 Послідовне з'єднання моніторів
- 55 - RGB-кабель
- 55 - Кабель DVI

56 УСУНЕННЯ НЕСПРАВНОСТЕЙ

59 ТЕХНІЧНІ ХАРАКТЕРИСТИКИ

62 КЕРУВАННЯ ЗА ДОПОМОГОЮ КАБЕЛЮ RS- 232

- 62 Під'єднання кабелю
- 62 Конфігурації RS-232C
- 62 Параметри зв'язку
- 63 Довідковий перелік команд
- 65 Протокол передачі / отримання

77 ІЧ-КОДИ

ЛІЦЕНЗІЇ

Набір ліцензій може бути різним залежно від моделі. Детальнішу інформацію про ліцензії дивіться на веб-сайті www.lg.com.



Напис і логотип "HDMI" та назва "High-Definition Multimedia Interface" є товарними знаками або зареєстрованими товарними знаками компанії HDMI Licensing LLC.



ПРО ВІДЕОФАЙЛИ СТАНДАРТУ DIVX: DivX® – це цифровий відеоформат, який створено корпорацією DivX, Inc. Цей пристрій офіційно сертифікований компанією DivX (DivX Certified®) і може відтворювати відеофайли стандарту DivX. Відвідайте веб-сайт www.divx.com, щоб отримати детальну інформацію та програмне забезпечення для конвертації файлів у формат DivX.

ПРО ВІДЕО ЗА ЗАПИТОМ DIVX: цей пристрій, що отримав сертифікацію DivX Certified®, необхідно зареєструвати, щоб мати змогу відтворювати придбані файли DivX-відео за запитом (Video-on-Demand, VOD). Щоб отримати реєстраційний код, зайдіть до розділу DivX VOD в меню налаштування пристрою. На веб-сайті vod.divx.com ви знайдете детальнішу інформацію про проведення реєстрації.

Пристрій має сертифікат DivX Certified® для відтворення відео DivX® і DivX Plus™ HD (H.264/MKV) із якістю HD 1080p, в тому числі преміум-вмісту.

Написи "DivX®", "DivX Certified®" та пов'язані з ними логотипи є товарними знаками компанії DivX, Inc. і використовуються за ліцензією.

Захищено одним або більше патентами США, що перелічені нижче:
7,295,673; 7,460,668; 7,515,710; 7,519,274"



Виготовлено за ліцензією Dolby Laboratories. Напис "Dolby" і символ подвійної літери "D" є товарними знаками Dolby Laboratories.

ВСТАНОВЛЕННЯ ТА ПІДГОТОВКА

Розпакування

Перевірте наявність перелічених елементів в упаковці. Якщо якогось компонента бракує, зверніться до місцевого постачальника, у якого Ви придбали виріб. Зображення у цьому посібнику можуть відрізнятися від дійсного вигляду виробу та аксесуарів.

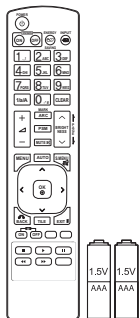

Пульт дистанційного керування і батареї

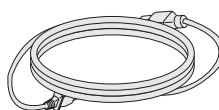

Кабель живлення



Компакт-диск (посібник користувача, програмне забезпечення, посібник із використання програмного забезпечення)/ картка

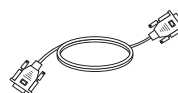

RGB-кабель

УВАГА

- Заради власної безпеки та продовження терміну експлуатації виробу не використовуйте неліцензійні елементи.
- Гарантія не поширюється на будь-які пошкодження або травми, які виникли внаслідок використання неліцензійних елементів.

ПРИМІТКА

- Комплектація виробу може різнитися залежно від моделі.
- Технічні характеристики виробу або зміст цього посібника може бути змінено без попередження у зв'язку з удосконаленням виробу.

Додаткове приладдя

Додаткове приладдя може бути змінено для покращення роботи виробу, а також може додаватися нове приладдя без попередження. Зображення у цьому посібнику можуть відрізнятись від дійсного вигляду виробу та аксесуарів.

Підставка та комплектуючі

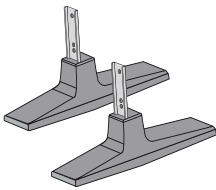

Підставка



Гвинти

Медіапрогравач та комплектуючі

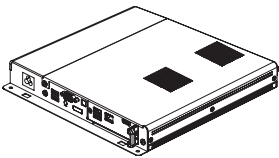

Медіапрогравач



Гвинти



Компакт-диск (посібник користувача)/картка



ПРИМІТКА

- У комплектацию деяких моделей фіксатор/затискач кабелю може не входити.
- Докладніше про медіапрогравач читайте у посібнику користувача, який надається з виробом.

Частини та кнопки

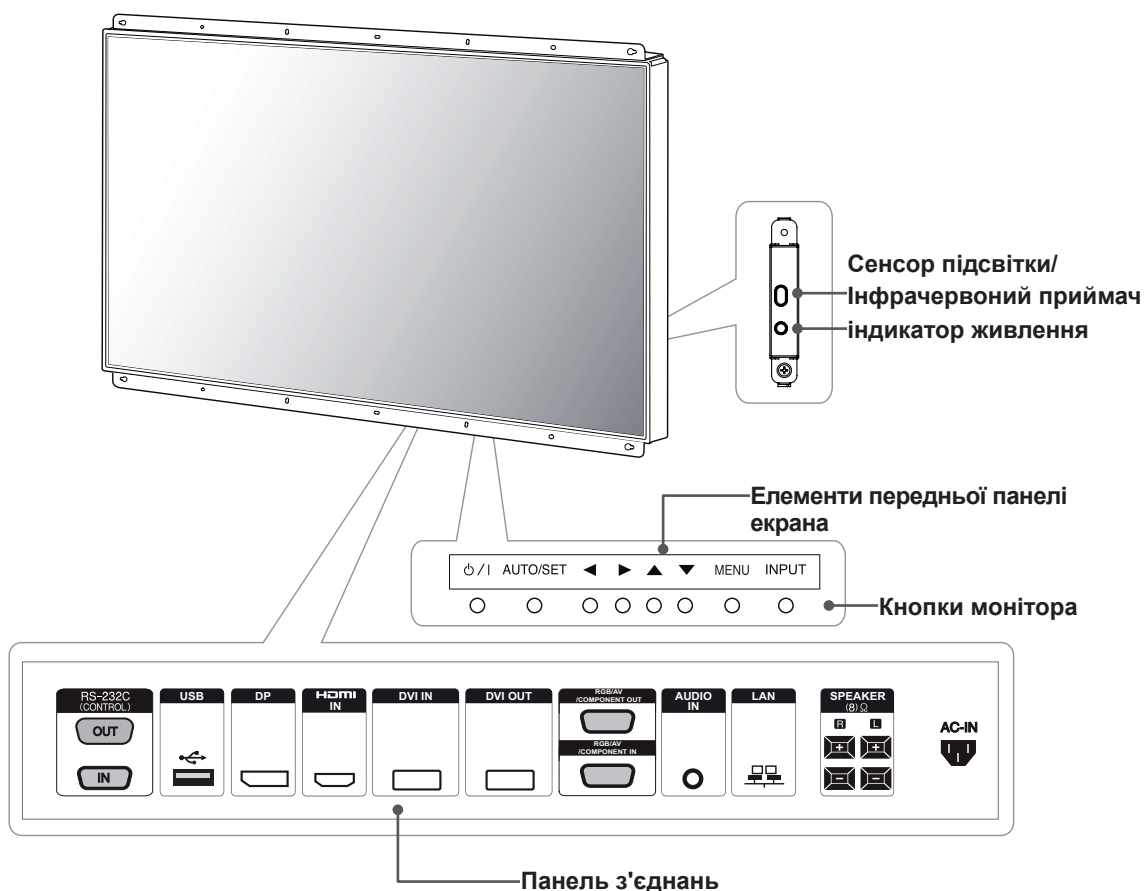

Елементи передньої панелі екрана	Опис
INPUT	Зміна джерела вхідного сигналу.
MENU	Доступ до головних меню, збереження введених даних і вихід із меню.
▼ ▲	Перехід угору та вниз.
◀ ▶	Регулювання рівня гучності.
AUTO/SET	Відображення поточного сигналу та режиму. Натисніть цю кнопку, щоб автоматично налаштувати зображення на екрані (доступно лише в режимі RGB)
⏻ / ⏷	Увімкнення або вимкнення живлення.

Сенсор підсвітки	Налаштування яскравості зображення шляхом визначення рівня освітлення.
Інфрачервоний приймач	Приймає сигнали пульта дистанційного керування.
Індикатор живлення	Зелене світло цього індикатора вказує на звичайну роботу (монітор увімкнено). Коли екран перебуває в режимі очікування (енергозбереження), цей індикатор світиться жовтим.

! ПРИМІТКА

- Індикатор живлення можна увімкнути або вимкнути, вибравши в головному меню пункт **OPTION (ПАРАМЕТРИ)**.

Під'єднання підставки

- Передбачено не для всіх моделей.

- 1 Накрийте стіл м'якою тканиною і покладіть на неї пристрій екраном донизу. Під'єднайте підставку, як це показано на малюнку.

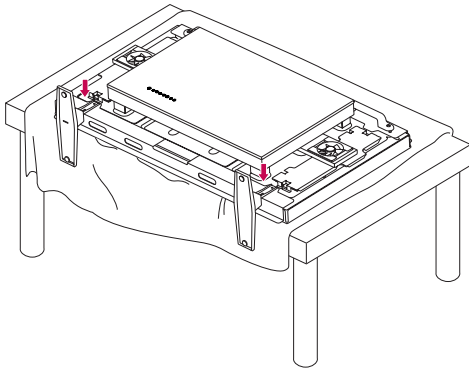

- 2 За допомогою гвинтів закріпіть підставку на задній панелі пристрою, як це показано на малюнку.

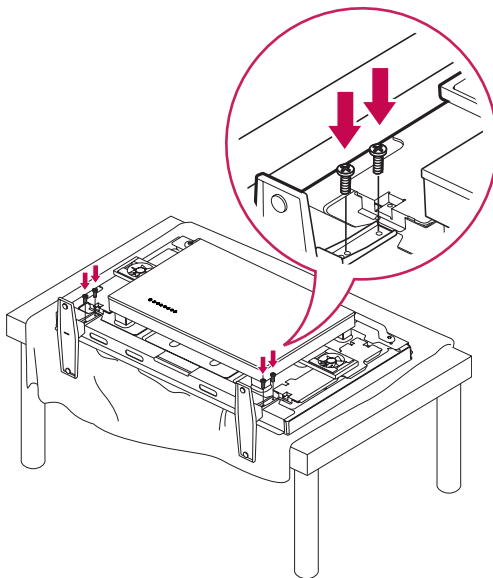

ПРИМІТКА

- Використовуйте вказаний гвинт. (М 4 мм, крок різьби 0,6 мм, довжина 9 мм (із пружинною шайбою : 1,8 мм)).

Портретна орієнтація

У разі встановлення монітора в портретній орієнтації, поверніть його на 90 градусів за годинниковою стрілкою (коли екран обернено до вас).

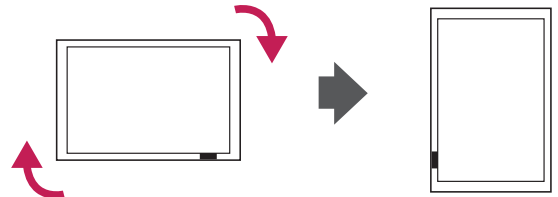

Під'єднання медіапрогра- вача

- Передбачено не для всіх моделей.

- 1 Накрийте стіл м'якою тканиною і покладіть на неї пристрій екраном донизу. Зніміть кришку отвору, викрутивши два гвинти, як показано на малюнку.

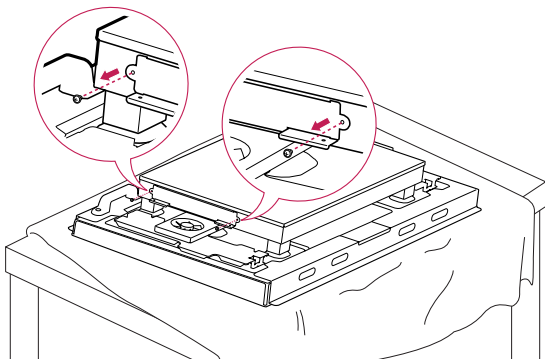

- 2 Провтовхніть медіапрогравач у відповідний відсік, щоби вмонтувати виріб.

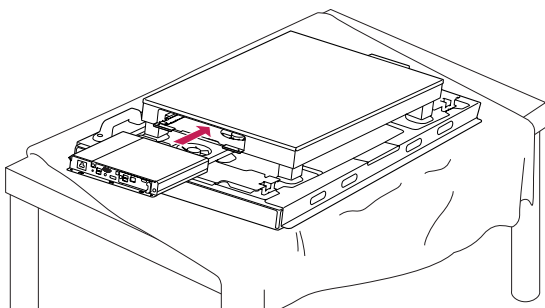

- 3 Зафіксуйте медіапрогравач на пристрої за допомогою двох гвинтів, які додаються.

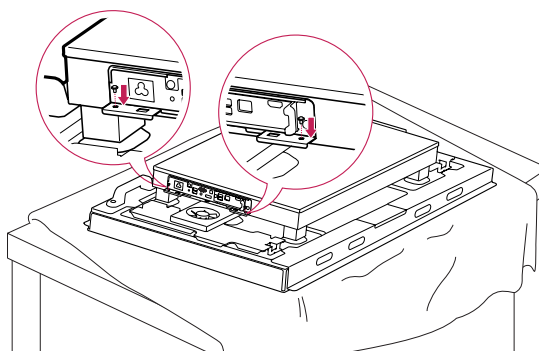

! ПРИМІТКА

- Використовуйте гвинти, які додаються до виробу. (М 3 мм, крок різьби 0,5 мм, довжина 6 мм).

БЕЗПЕЧНИЙ СПОСІБ ЗБЕРІГАННЯ

Правильно

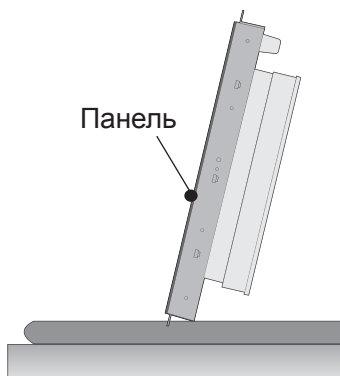

Якщо виріб потрібно поставити вертикально, тримайте його за обидва боки та обережно нахиліть назад, щоб панель не торкалася підлоги.

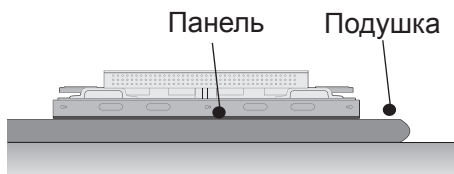

Кладіть пристрій на підлогу екраном донизу, перед тим підклавши під нього м'яку пласку підстилку.

Неправильно

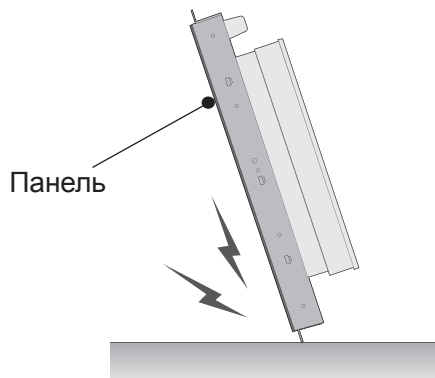

Якщо виріб нахилити в бік екрана, можна пошкодити нижню частину панелі.

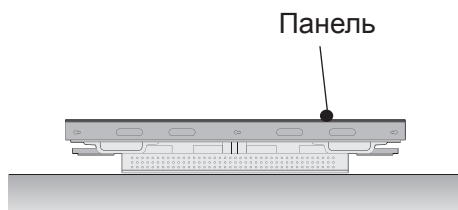

Якщо покласти пристрій на тильну сторону, можна пошкодити кнопки з цифрами, натиснувши на них.

Ручки для перенесення пристрою

Перенесення пристрою у вертикальному положенні

Тримайте за ліву і праву ручки на тильній стороні дисплея.

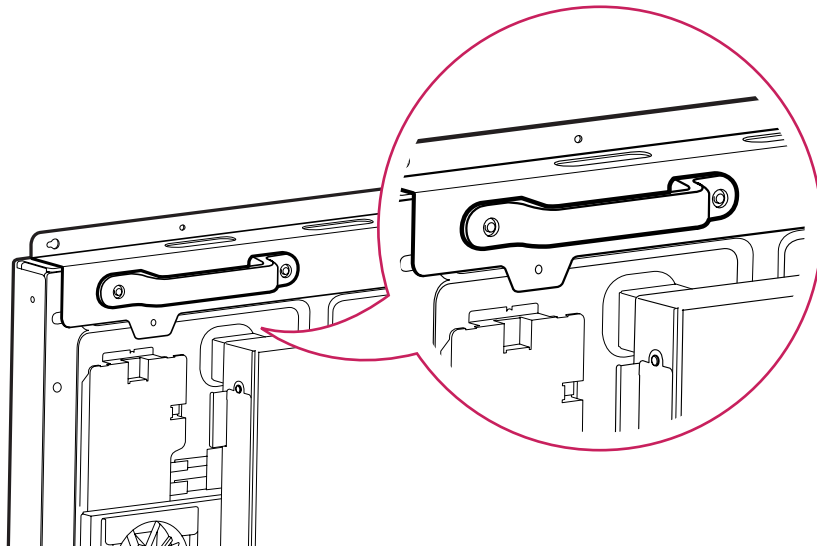

УВАГА

- Під час перенесення не торкайтеся панелі та уникайте різких струсів.
- Тримайте монітор за ручки, оскільки кути передньої панелі гострі й можуть спричинити травми.

ПУЛЬТ ДИСТАНЦІЙНОГО КЕРУВАННЯ

У цьому посібнику описано кнопки пульта дистанційного керування. Уважно прочитайте цей посібник і використовуйте монітор належним чином.

Для заміни батарей відкрийте кришку відсіку для батарей, вставте батареї (1,5 В, ААА), враховуючи відповідні значення полярності (позначки ⊕ та ⊖ всередині відсіку) і закрийте кришку відсіку. Щоб вийняти батареї, виконайте ті самі дії у зворотному порядку.



УВАГА

- Не використовуйте одночасно старі та нові батареї, інакше можна пошкодити пульт дистанційного керування.
- Спрямуйте пульт дистанційного керування на сенсор пульта дистанційного керування на моніторі.

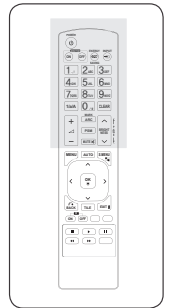
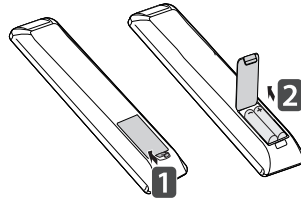

⏻ / I (POWER (ЖИВЛЕННЯ))
Увімкнення або вимкнення монітора.

Кнопка вмикання/вимикання монітора
Вмикання та вимикання монітора.

1/a/A
Перемикання між цифровим та буквеним режимами.

ARC
Вибір формату екрана

Кнопка збільшення/зменшення гучності)
Регулювання гучності.

PSM
Вибір режиму стану зображення.

MUTE (Кнопка вимкнення звуку)
Увімкнення або вимкнення звуку.

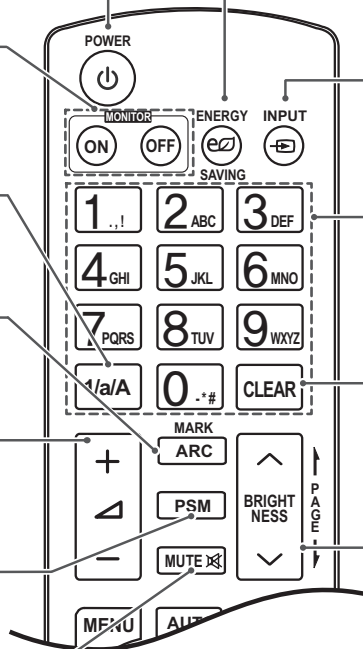

ENERGY SAVING (eZ) (ЕНЕРГОЗБЕРЕЖЕННЯ)
Регулювання яскравості зображення з метою зменшення споживання електроенергії.

INPUT (ВХІД)
Вибір режиму вхідного сигналу.

Кнопки з цифрами та літерами
Введення цифрових або буквених символів, залежно від режиму.

CLEAR
Видалення введеного цифрового або буквеного символу.

BRIGHTNESS (Клавша яскравості)
За допомогою кнопок зі стрілками вгору та вниз на пульті ДК можна регулювати яскравість зображення. У режимі USB в екранному меню є функція "Page (Сторінка)" для переходу до наступного списку файлів.

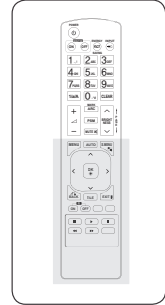

MENU (МЕНЮ) (див. стор.38)
Доступ до головних меню, збереження введених даних і вихід із меню.

Навігаційні кнопки
Переміщення пунктами меню або параметрами.

OK
Вибір меню або параметрів і підтвердження вибору.

BACK (НАЗАД)
Повернення на крок назад у програмі або функції, де передбачена взаємодія з користувачем.

ID ON/OFF (УВІМКНЕННЯ/ВИМКНЕННЯ ІДЕНТИФІКАТОРА)
Якщо ідентифікатор зображення збігається з ідентифікатором пристрою, можна керувати потрібним монітором у режимі багатоекранного зображення.

AUTO (Кнопка автоналаштування)
Автоматичне регулювання розташування зображення та мінімізація ефекту миготіння (тільки для вхідного сигналу RGB).

S.MENU (Клавша меню SuperSign)
Дає змогу вибрати екранне меню SuperSign (лише для вхідного сигналу SuperSign).

EXIT (ВИХІД)
Закриття всіх екранних меню і повернення до перегляду з будь-якого меню.

TILE (Кнопка складеного зображення)
Вибір режиму складеного зображення

Кнопки керування меню USB-пристрою
Керування відтворенням мультимедійного вмісту.

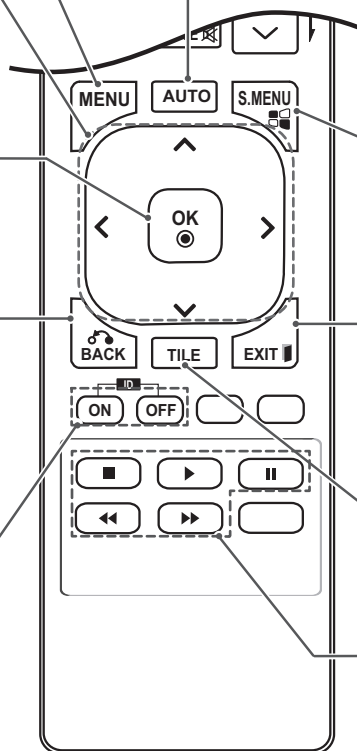

КОРИСТУВАННЯ МОНІТОРОМ

Під'єднання до комп'ютера

Ця модель монітора підтримує функцію Plug & Play*.

* Plug & Play – це функція автоматичного розпізнання пристрою комп'ютером, яка дає змогу користуватися пристроєм одразу після його підключення без додаткового налаштування або іншого втручання з боку користувача.

ПРИМІТКА

- Для забезпечення найкращої якості зображення рекомендується підключати монітор через інтерфейс HDMI.
- Для відповідності стандартам виробу використовуйте екранований кабель передачі сигналу, такий як 15-контактний кабель передачі сигналу D-Sub або кабель DVI (із феритовим осердям).
- Якщо ввімкнути монітор у холодному приміщенні, зображення на екрані може мерехтати. Це нормальне явище.
- На екрані можуть з'явитися червоні, зелені або блакитні точки. Це нормальне явище.

CAUTION

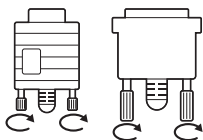

- Під'єднайте кабель вхідного сигналу та зафіксуйте його, повернувши гвинти за годинниковою стрілкою.
- Не тисніть довго на екран пальцем, оскільки це може призвести до тимчасового спотворення зображення.
- Для запобігання "вигорянню" зображення не відтворюйте нерухоме зображення протягом тривалого періоду часу. Якщо можливо, використовуйте екранну заставку.

З'єднання RGB

Дозволяє передавати аналоговий відеосигнал із комп'ютера на монітор. Підключення монітора до комп'ютера

Під'єднайте кабель D-sub із 15-контактними роз'ємами, як це показано на малюнках. Виберіть вхідний сигнал RGB.

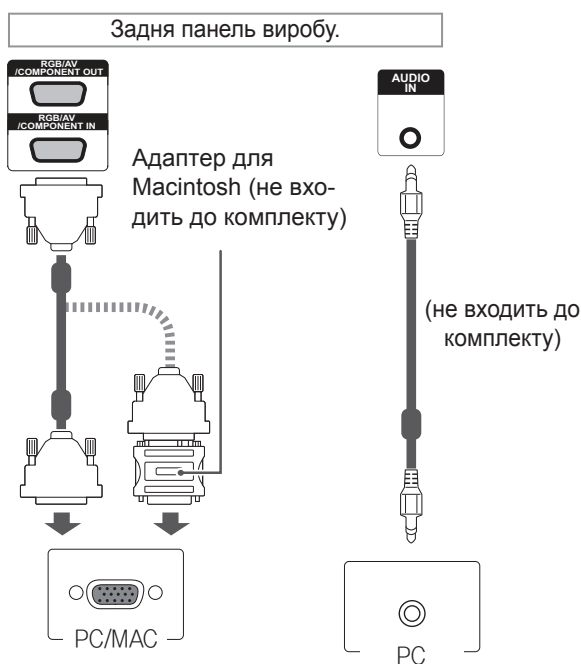

ПРИМІТКА

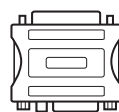

- Використовуйте стандартний адаптер для Macintosh. Інші можуть виявитися несумісними (інша система передачі сигналу).
- Для під'єднання комп'ютерів Apple до цього монітора може знадобитися адаптер. Для отримання детальнішої інформації зателефонуйте в корпорацію Apple або відвідайте її веб-сайт.

З'єднання DVI

Передає цифровий відеосигнал із комп'ютера на монітор. Підключення монітора до комп'ютера Під'єднайте кабель DVI, як показано на малюнку нижче.

Виберіть на моніторі джерело вхідного сигналу DVI.



З'єднання HDMI

Дозволяє передавати цифрові відео- та аудіо-сигнали з комп'ютера на монітор. Під'єднайте монітор до комп'ютера за допомогою кабелю HDMI, як зображено на малюнку нижче.

Виберіть вхідний сигнал HDMI.

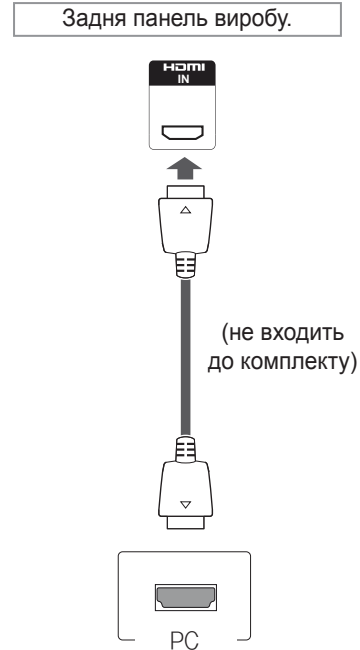

! ПРИМІТКА

- Використовуйте високошвидкісний кабель HDMI™.
- Якщо в режимі HDMI відсутній звук, перевірте комп'ютерне середовище. Для деяких комп'ютерів потрібно вручну змінити стандартне значення аудіовиходу на значення HDMI.
- Щоб користуватися режимом HDMI PC (ПК), PC (ПК)/DTV слід встановити у режим PC (ПК).
- У режимі HDMI (ПК) можуть виникати проблеми із сумісністю пристроїв.

З'єднання Display Port

Дозволяє передавати цифрові відео- та аудіо- сигнали з комп'ютера на монітор. Під'єднайте комп'ютер до монітора за допомогою кабелю Display Port, як це зображено на малюнку. Виберіть джерело вхідного сигналу Display Port.

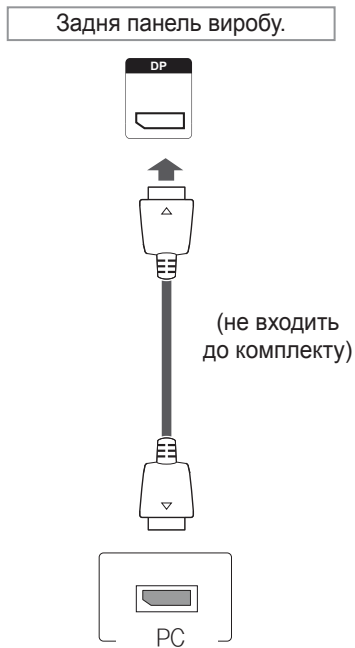

ПРИМІТКА

- Залежно від версії інтерфейсу DP на вашому ПК, звук може не передаватися.

Налаштування екрана

Вибір режиму зображення

Насолоджуйтеся досконалими зображеннями, вибравши один із попередньо встановлених режимів зображення.

- 1 Натисніть кнопку **MENU (Меню)**, щоб відкрити головне меню.
- 2 За допомогою навігаційних кнопок перейдіть до пункту **PICTURE (ЗОБРАЖЕННЯ)** та натисніть кнопку **OK**.
- 3 За допомогою навігаційних кнопок перейдіть до пункту **Picture Mode (Режим зображення)** та натисніть кнопку **OK**.
- 4 За допомогою навігаційних кнопок перейдіть до потрібного режиму зображення та натисніть кнопку **OK**.

Режим	Опис
Vivid (Чіткий)	Режим відеозображення для магазину, з підвищеними значеннями контрастності, яскравості, насиченості кольору та чіткості .
Standard (Стандарт)	Налаштування зображення для перегляду у звичайному середовищі.
Cinema (Кіно)	Оптимізація зображення для створення враження кінотеатру під час перегляду фільмів удома.
Sports (Спорт)	Оптимізація динамічного відеозображення шляхом підкреслення основних кольорів – білого, зеленого і небесно-блакитного.
Game (Гра)	Оптимізація відеозображення для динамічної гри.

- 5 Після завершення налаштування натисніть кнопку **EXIT (Вийти)**.
Щоб повернутися до попереднього меню, натисніть кнопку **BACK (Назад)**.

Налаштування параметрів зображення

Для найкращої якості зображення налаштуйте основні та додаткові параметри кожного режиму зображення на власний розсуд.

- 1 Натисніть кнопку **MENU (Меню)**, щоб відкрити головне меню.
- 2 За допомогою навігаційних кнопок перейдіть до пункту **PICTURE (ЗОБРАЖЕННЯ)** та натисніть кнопку **OK**.
- 3 За допомогою навігаційних кнопок перейдіть до пункту **Picture Mode (Режим зображення)** та натисніть кнопку **OK**.
- 4 За допомогою навігаційних кнопок перейдіть до потрібного режиму зображення та натисніть кнопку **OK**.
- 5 Виберіть і налаштуйте параметри, що описані нижче, після чого натисніть кнопку **OK**.

Параметр	Опис
Backlight (Підсвічування)	Регулювання яскравості екрана шляхом зміни інтенсивності підсвітки РК екрана. Якщо знизити рівень яскравості, екран стане темнішим і споживання електроенергії зменшиться без втрати якості відеосигналу.
Contrast (Контрастність)	Збільшує або зменшує видиму різницю між градаціями тонів відеосигналу. Якщо яскрава частина зображення насичена, налаштуйте контрастність .
Brightness (Яскравість)	Налаштування базового рівня сигналу зображення. Якщо темна частина зображення насичена, налаштуйте яскравість .
Sharpness (Чіткість)	Регулювання рівня чіткості країв між світлими і темними областями зображення. Що нижчий цей рівень, то м'якше зображення.
Color (Колір)	Налаштування інтенсивності всіх кольорів .
Tint (Тон)	Регулювання балансу між червоним і зеленим відтінками зображення.
Color Temperature (Температура кольору)	Із вибором тепліших кольорів збільшиться насиченість відтінків червоного; якщо ж вибрати холодніші кольори, зображення буде синюватим.

Advanced Control (Додаткові налаштування)	Налаштування додаткових параметрів. Детальніше про додаткові параметри див. стор.25.
Picture Reset (Скидання налаштувань зображення)	Відновлення налаштувань за замовчуванням.

- 6 Після завершення налаштувань натисніть кнопку **EXIT (Вийти)**.
Щоб повернутися до попереднього меню, натисніть кнопку **BACK (Назад)**.

Налаштування параметрів дисплея комп'ютера

Для найкращої якості зображення налаштуйте параметри кожного режиму зображення на свій розсуд.

- Ця функція працює лише в режимі RGB[PC].

- 1 Натисніть кнопку **MENU (Меню)**, щоб відкрити головне меню.
- 2 За допомогою навігаційних кнопок перейдіть до пункту **PICTURE (ЗОБРАЖЕННЯ)** та натисніть кнопку **OK**.
- 3 За допомогою навігаційних кнопок перейдіть до пункту **Screen (Екран)** і натисніть кнопку **OK**.
- 4 Виберіть і налаштуйте параметри, що описані нижче, після чого натисніть кнопку **OK**.

Параметр	Опис
Resolution (Роздільна здатність)	Вибір відповідної роздільної здатності .
Auto Configure (Автоналаштування)	Автоматичне налаштування параметрів розташування, розміру та фази зображення на екрані. Під час налаштування зображення може бути нестабільним протягом кількох секунд.
Position/Size/Phase (Розташування/Розмір/Фаза)	Регулювання налаштувань, якщо після автоматичного налаштування зображення є нечітким, особливо якщо тремтять символи.
Reset (Скинути)	Відновлення налаштувань за замовчуванням.

- 5 Після завершення налаштування натисніть кнопку **EXIT (Вийти)**.
Щоб повернутися до попереднього меню, натисніть кнопку **BACK (Назад)**.

Налаштування параметрів звуку

Вибір режиму звуку

Насолоджуйтеся досконалим звучанням, вибравши один із попередньо встановлених режимів звуку.

- 1 Натисніть кнопку **MENU (Меню)**, щоб відкрити головне меню.
- 2 За допомогою навігаційних кнопок перейдіть до пункту **AUDIO (ЗВУК)** і натисніть кнопку **OK**.
- 3 За допомогою навігаційних кнопок перейдіть до пункту **Sound Mode (Режим звуку)** та натисніть кнопку **OK**.
- 4 За допомогою навігаційних кнопок перейдіть до потрібного режиму звуку та натисніть кнопку **OK**.

Режим	Опис
Standard (Стандарт)	Використовується для відтворення звуку стандартної якості.
Music (Музика)	Використовується для прослуховування музики.
Cinema (Кіно)	Використовується для перегляду фільмів.
Sports (Спорт)	Використовується для перегляду спортивних програм.
Game (Гра)	Використовується в режимі гри.

- 5 Після завершення налаштування натисніть кнопку **EXIT (Вийти)**.
Щоб повернутися до попереднього меню, натисніть кнопку **BACK (Назад)**.

Налаштування параметрів звуку

Для найкращої якості зображення налаштуйте параметри кожного режиму звуку на свій розсуд.

- 1 Натисніть кнопку **MENU (Меню)**, щоб відкрити головне меню.
- 2 За допомогою навігаційних кнопок перейдіть до пункту **AUDIO (ЗВУК)** і натисніть кнопку **OK**.
- 3 За допомогою навігаційних кнопок перейдіть до пункту **Sound Mode (Режим звуку)** та натисніть кнопку **OK**.
- 4 За допомогою навігаційних кнопок перейдіть до потрібного режиму звуку та натисніть кнопку **OK**.
- 5 Виберіть і налаштуйте параметри, що описані нижче, після чого натисніть кнопку **OK**.

Параметр	Опис
Infinite Sound (Безмежний звук)	Технологія LG Infinite Sound (Безмежний звук) забезпечує 5.1-канальний стереозвук якості звуку за допомогою двох гучномовців.
Treble (Вис. частоти)	Підвищення інтенсивності високо-частотної складової аудіо.
Bass (Низ. частоти)	Підвищення інтенсивності низько-частотної складової аудіо.
Reset (Скинути)	Відновлення режиму звуку за замовчуванням.

- 6 Після завершення налаштувань натисніть кнопку **EXIT (Вийти)**.
Щоб повернутися до попереднього меню, натисніть кнопку **BACK (Назад)**.

Використання додаткових параметрів

Налаштування формату зображення

Змініть розмір зображення для перегляду в оптимальному форматі, натискаючи під час перегляду кнопку **ARC**.



УВАГА

- Якщо на екрані тривалий час відображається нерухоме зображення, воно зафіксується і спричинюватиме постійне спотворення зображень. Це явище називається “вигорянням” екрана і на нього не поширюється гарантія.
- Якщо тривалий час використовувати формат зображення 4:3, “вигоряння” зображення може спостерігатися праворуч і ліворуч на екрані, де були чорні смуги.



ПРИМІТКА

- Змінити розмір зображення можна також через головне меню.

РЕЖИМ	AV	Component	RGB		Display Port		DVI-D		HDMI	
			ПК	DTV	ПК	ПК	ПК	DTV	ПК	
ARC										
16:9	o	o	o	o	o	o	o	o	o	o
Just Scan (Точне зображення)	x	o	x	o	x	x	o	o	x	x
1:1	x	x	o	x	o	o	x	o	x	o
4:3	o	o	o	o	o	o	o	o	o	o
Zoom (Масштаб)	o	o	x	o	x	x	o	x	o	x
Cinema Zoom (КіноМасштаб)	o	o	x	o	x	x	o	x	o	x

- **16:9:** зображення масштабується горизонтально, в лінійній пропорції, для відображення на весь екран (підходить для перегляду DVD-дисків, записаних у форматі 4:3).

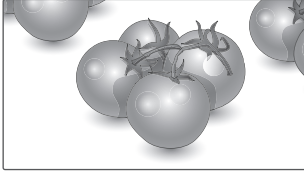

- **4:3:** цей параметр дозволяє переглядати зображення в оригінальному форматі 4:3 із сірими смугами справа та зліва на екрані.

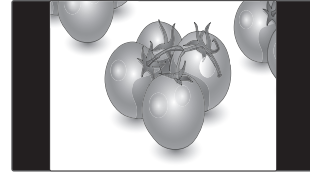

- **Just Scan (Точне відображення):** цей параметр забезпечує найкращу якість зображення з високою роздільною здатністю, зберігаючи кожну деталь оригінального зображення. Примітка. Якщо в оригінальному сигналі присутні шуми в зображенні, ці шуми будуть помітні на краях екрана.



- **Zoom (Масштаб):** використовується для перегляду зображення на весь екран без спотворення. Однак, верх і низ зображення буде обрізано.

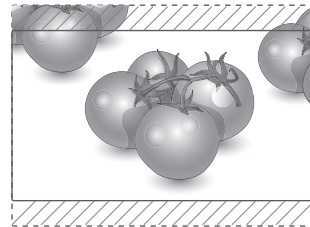

- **1:1:** зберігається формат вихідного зображення. (Лише режими Display Port PC (ПК), HDMI PC (ПК), DVI-D PC (ПК), RGB PC (ПК))

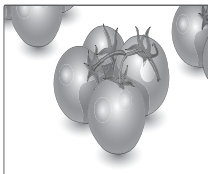

- **Сінема Zoom (Масштаб екр.):** використовується для збільшення зображення з дотриманням правильних пропорцій. Примітка. У разі збільшення або зменшення зображення може бути спотворено.

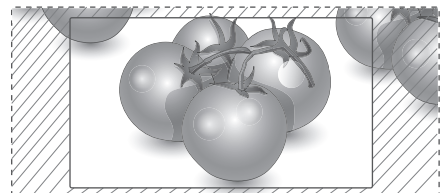

Використання списку зовнішніх пристроїв

Вибір джерела вхідного сигналу

- 1 Натисніть кнопку **INPUT (ВХІД)**, щоб перейти до списку джерел вхідного сигналу.
- 2 За допомогою навігаційних кнопок виберіть одне з джерел вхідного сигналу і натисніть **ОК**.

Джерело вхідного сигналу	Опис
AV(CVBS)	Перегляд відео з відеомагнітофона чи іншого зовнішнього пристрою.
Component	Перегляд вмісту DVD-дисків чи інших зовнішніх пристроїв або перегляд телетрансляції через цифрову приставку.
RGB	Перегляд зображення з комп'ютера на екрані монітора.
Display Port	Перегляд зображення з комп'ютера на екрані монітора.
DVI-D	Перегляд зображення з комп'ютера на екрані монітора.
HDMI	Перегляд вмісту з комп'ютера, DVD-дисків, декодера цифрового телебачення чи інших пристроїв високої чіткості.



ПРИМІТКА

- Якщо екран комп'ютера не відображається на моніторі, підключеному через з'єднання Display Port чи HDMI, натисніть блакитну кнопку, щоб встановити назву вхідного пристрою "Комп'ютер".

РОЗВАГИ

Підключення до кабельної мережі

Підключіть дисплей до локальної мережі через роз'єм для локальної мережі, як показано на малюнку нижче, і налаштуйте параметри мережі. Підтримує лише дротове мережеве з'єднання. Цей монітор підтримує лише дротове мережеве з'єднання.

Для деяких домашніх мереж після фізичного підключення потрібно налаштувати мережеві параметри дисплея. До більшості домашніх мереж дисплей під'єднається автоматично, без додаткових налаштувань.

Для отримання докладнішої інформації зверніться до постачальника послуг Інтернету або дивіться посібник користувача для маршрутизатора.

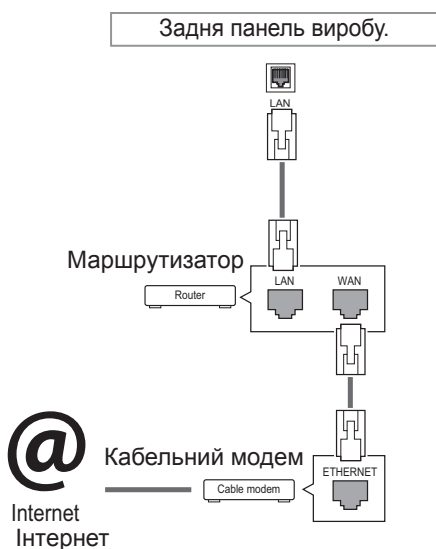

УВАГА

- Не вставляйте модульний телефонний кабель у роз'єм локальної мережі.
- Існують різні методи підключення, тому просимо дотримуватися технічних вимог телекомунікаційної компанії чи постачальника послуг Інтернет.

Налаштування параметрів мережі (навіть якщо дисплей уже під'єднався до мережі автоматично, повторний запуск процесу налаштування не зашкодить):

- 1 Натисніть кнопку **MENU (Меню)**, щоб відкрити головне меню.
- 2 За допомогою навігаційних кнопок перейдіть до пункту **NETWORK (МЕРЕЖА)** та натисніть кнопку **OK**.
- 3 За допомогою навігаційних кнопок виберіть пункт **Network Setting (Налаштування мережі)** та натисніть кнопку **OK**.
- 4 Якщо налаштування мережі вже було виконано, виберіть **Resetting (Повторне налаштування)**. Поточні налаштування мережі будуть замінені новими.
- 5 Виберіть режим **IP Auto Setting (Автоматичне налаштування IP-адреси)** або **IP Manual Setting (Налаштування IP-адреси вручну)**.

- Якщо ви вибрали пункт **IP Manual Setting (Налаштування IP-адреси вручну)**, використовуйте навігаційні кнопки і кнопки з цифрами. IP-адресу необхідно буде ввести вручну.

- **IP Auto Setting (Автоматичне налаштування IP-адреси)**: якщо в локальній мережі наявний DHCP-сервер (маршрутизатор) з кабельним з'єднанням, вибирайте цей режим. IP-адресу дисплею буде встановлено автоматично. Якщо використовується маршрутизатор або модем широкосмугового доступу, який підтримує функцію DHCP (Dynamic Host Configuration Protocol – протокол динамічного налаштування доступу), IP-адресу буде визначено автоматично.

- 6 Після завершення налаштування натисніть кнопку **EXIT (ВИХІД)**.



УВАГА

- Меню мережевих параметрів не буде доступним до фізичного під'єднання дисплею до мережі.
- Існують різні методи підключення, тому просимо дотримуватися технічних вимог телекомунікаційної компанії чи постачальника послуг Інтернет.

! ПРИМІТКА

- Щоб користуватися Інтернетом безпосередньо через дисплей, з'єднання з мережею повинно бути завжди увімкнено.
- Якщо вам не вдається підключитися до Інтернету, перевірте стан з'єднання з мережею за допомогою ПК.
- Перед запуском **налаштування мережі** перевірте, чи під'єднано кабель локальної мережі та чи увімкнено на маршрутизаторі протокол DHCP.
- Якщо налаштування мережі не виконано належним чином, мережа не працюватиме.

Поради щодо налаштування мережі

- Для підключення дисплею використовуйте стандартний кабель локальної мережі – Cat5 або кращий, із роз'ємом RJ45.
- Чимало проблем, які виникають під час встановлення мережевого зв'язку, можна вирішити шляхом перезавантаження маршрутизатора чи модема. Після підключення дисплею до домашньої мережі швидко вимкніть і/або від'єднайте кабель живлення маршрутизатора домашньої мережі чи кабельного модема. Тоді знов увімкніть маршрутизатор або модем і/або під'єднайте кабель живлення.
- Залежно від умов договору з постачальником Інтернет-послуг кількість пристроїв, які можуть отримувати доступ до Інтернету, може бути обмежена. Для отримання детальнішої інформації зверніться до постачальника послуг Інтернету.
- Компанія LG не несе відповідальності за будь-які порушення в роботі дисплею та/або функцій підключення до Інтернету, спричинені помилками/збоями зв'язку, що пов'язані з вашим підключенням до Інтернету чи іншим обладнанням, під'єднаним до дисплею.
- Компанія LG не несе відповідальності за проблеми з підключенням до Інтернету.
- Якщо швидкість зв'язку з Інтернетом не відповідає вимогам для відтворюваного вмісту, якість відображення може бути незадовільною.
- Деякі дії в Інтернеті можуть бути неможливіми через обмеження, встановлені постачальником Інтернет-послуг, який забезпечує підключення до мережі.
- Будь-які витрати на користування послугами,

що надаються постачальником Інтернет-послуг, включаючи плату за зв'язок, є у повному обсязі вашою відповідальністю.

- Для кабельного підключення до цього дисплея потрібний мережевий порт 10 Base-T або 100 Base-TX. Якщо ваше підключення до Інтернету не передбачає такого з'єднання, ви не зможете підключити дисплей.
- Для DSL-підключення потрібен DSL-модем, а для підключення за допомогою кабельного модема потрібен кабельний модем. Залежно від типу підключення та умов абонентського договору з постачальником послуг Інтернет, доступ до Інтернету з дисплею може бути неможливим або кількість пристроїв для одночасного підключення може бути обмежена (Якщо постачальник послуг Інтернет обмежує доступ одним пристроєм, дисплей не зможе підключитися до Інтернету, коли підключено комп'ютер).
- Використання маршрутизатора може бути не дозволене або обмежене відповідно до правил та обмежень постачальника послуг Інтернету. Для отримання детальнішої інформації зверніться безпосередньо до постачальника послуг Інтернету.

Стан мережі

- 1 Натисніть кнопку **MENU (Меню)**, щоб відкрити головне меню.
- 2 За допомогою навігаційних кнопок перейдіть до пункту **NETWORK (МЕРЕЖА)** та натисніть кнопку **OK**.
- 3 За допомогою навігаційних кнопок виберіть пункт **Network Status (Стан мережі)**.
- 4 Щоб перевірити стан мережі, натисніть кнопку **OK**.
- 5 Після завершення налаштування натисніть кнопку **EXIT (Вийти)**.

Параметр	Опис
Setting (Налаштування)	Повернення до меню налаштування мережі.
Test (Перевірка)	Перевірка поточного стану мережі після налаштування.
Close (Закрити)	Повернення до попереднього меню.

Під'єднання USB-пристроїв

Для використання додаткових мультимедійних функцій підключіть до дисплею USB-накопичувач – флеш-карту USB або зовнішній жорсткий диск (див. розділ “Перегляд файлів” на стор. 25).

Під'єднуйте до дисплею флеш-пам'ять USB чи USB-пристрій для читання карт пам'яті так, як зображено на малюнку нижче. З'явиться екран "My media (Мої мультимедіа)".

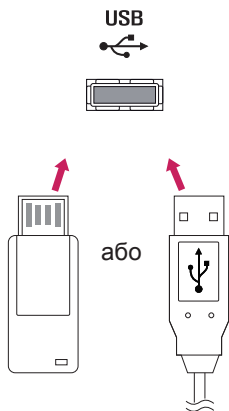

УВАГА

- Не вимикайте дисплей та не від'єднуйте USB-накопичувач, коли меню EMF(my media) активне, адже це може призвести до втрати файлів або пошкодження USB-накопичувача.
- Регулярно робіть резервні копії файлів, збережених на USB-пристрої, оскільки вони можуть бути втрачені або пошкоджені, і це не вважається гарантійним випадком.

Підказки щодо використання USB-пристроїв

- Розпізнаються тільки USB-накопичувачі даних.
- У разі підключення USB-пристрою через USB-концентратор пристрій не розпізнається.
- USB-накопичувачі, для яких використовується програмне забезпечення автоматичного розпізнавання, можуть бути не розпізнані.
- USB-накопичувачі, для яких потрібен спеціальний драйвер, можуть бути не розпізнані.
- Швидкість розпізнавання USB-накопичувача залежить від конкретного накопичувача.
- Не вимикайте дисплей і не відключайте USB-накопичувач під час його роботи. У разі випадкового відключення або від'єднання пристрою записані файли або сам USB-накопичувач можуть бути пошкоджені.
- Не підключайте USB-накопичувачі з мікропрограмою, зміненою на комп'ютері. Такі пристрої можуть призвести до збоїв у роботі виробу або не читатися коректно. Використовуйте лише USB-накопичувач зі стандартними музичними файлами, файлами із зображеннями або відеофайлами.
- Використовуйте лише USB-накопичувач, відформатований у файлової системі FAT32 або файлової системі NTFS, сумісний з операційною системою Windows. Якщо накопичувач відформатовано як іншу сервісну програму, яка не підтримується Windows, можливо, його не вдасться розпізнати.
- Під'єднайте живлення до USB-накопичувача (понад 0,5 A), який потребує зовнішнього джерела живлення. Інакше пристрій може не бути розпізнано.
- Підключайте USB-накопичувач за допомогою кабелю, що надається виробником пристрою USB.
- Деякі USB-накопичувачі можуть не розпізнаватися або працювати повільно.
- Спосіб розташування файлів USB-накопичувача подібний до Windows XP, а ім'я файлу може містити до 100 латинських символів.
- Робіть резервні копії важливих файлів, бо дані, що зберігаються на USB-накопичувачі, можуть бути пошкоджені. Виробник не несе відповідальності за будь-яку втрату даних.
- Якщо USB-накопичувач на жорсткому диску (USB HDD) не має зовнішнього джерела живлення, пристрій USB може бути не розпізнано. Обов'язково підключіть зовнішнє джерело живлення.

- Для зовнішнього джерела живлення застосуйте адаптер живлення. USB-кабель не завжди може замінити зовнішнє джерело живлення.

- Якщо пам'ять USB-накопичувача має кілька розділів або ви використовуєте пристрій USB для зчитування карт різних форматів, ви можете використовувати до чотирьох розділів або USB-накопичувачів.
- Якщо USB-накопичувач підключено до пристрою USB для зчитування карт різних форматів, дані про місткість можуть бути недоступні.
- Якщо USB-накопичувач не працює належним чином, відключіть та підключіть його знову.
- Швидкість виявлення USB-накопичувача може бути різною в різних випадках.
- Якщо USB-пристрій під'єднано в режимі очікування, то після ввімкнення дисплею відповідний жорсткий диск завантажиться автоматично.
- Рекомендована ємність зовнішнього жорсткого диску USB – не більше 1 Тб, USB-пристрою – не більше 32 Гб.
- Пристрої більшої ємності, ніж рекомендовано, можуть не функціонувати належним чином.
- Якщо зовнішній жорсткий диск USB із функцією збереження енергії не функціонує, вимкніть і знов увімкніть його, щоб поновити нормальну роботу.
- USB-пристрої версії, ранішої за USB 2.0, також підтримуються. Проте вони можуть не працювати належним чином у списку фільмів.
- В одній папці можна розпізнати максимум 999 папок або файлів.
- Рекомендовано використовувати сертифікований USB-накопичувач і кабель. В іншому випадку USB-накопичувач може бути нерозпізнано або може виникнути помилка відтворення.
- Для відтворення файлів, розповсюджених і збережених менеджером SuperSign, можна використовувати тільки карти пам'яті USB. Жорсткі диски та пристрої USB для зчитування карт різних форматів не працюватимуть.
- Для відтворення файлів, розповсюджених та збережених менеджером SuperSign, можна використовувати тільки накопичувачі, відформатовані для файлової системи FAT 32.
- Накопичувач стандарту USB 3.0 може не працювати.

Перегляд файлів

Послідовність дій для доступу до фотографій, музики та фільмів та для перегляду файлів.

- 1 Вставте USB-накопичувач.
- 2 Натисніть кнопку **MENU (Меню)**, щоб відкрити головне меню.
- 3 За допомогою навігаційних кнопок перейдіть до пункту **My Media (Мої мультимедіа)** та натисніть кнопку **OK**.
- 4 За допомогою навігаційних кнопок виберіть пункт **Movie List (Список фільмів)**, **Photo List (Список фотографій)**, **Music List (Список музики)** або **Contents List (Список вмісту)** і натисніть кнопку **OK**.

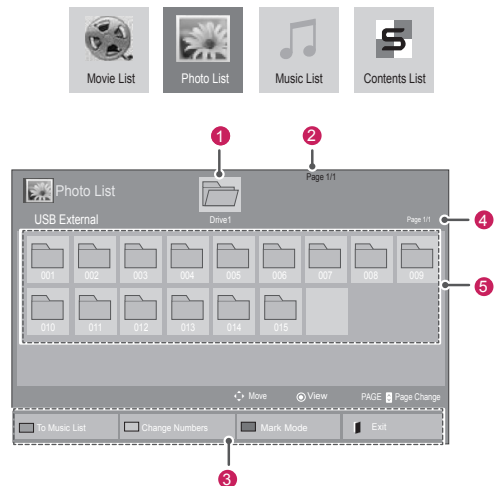

№	Опис
1	Перехід до папки вищого рівня
2	Поточна сторінка/Загальна кількість сторінок
3	Відповідні кнопки на пульті дистанційного керування
4	Поточна сторінка/кількість сторінок вмісту папки в позиції 1
5	Вміст виділеної папки в позиції 1
Кнопка	Опис
Зелена кнопка	За допомогою зеленої кнопки можна перемикаати пункти Photo List (Список фотографій) -> Music List (Список музики) -> Contents List (Список вмісту) -> Movie List (Список фільмів) -> Photo List (Список фотографій)
Жовта кнопка	Зміна режиму відображення: 5 великих ескізів або простий список.
Синя кнопка	Перемикання на режим вибору.

Підтримувані формати файлів

Тип	Підтримувані формати файлів		
Відео	DAT,MPG,MPEG,VOB,AVI,DivX,MP4,MKV,TS,TRP,TP,ASF,WMV,FLV		
	Підтримуються відеофайли форматів *.mpg/*.mpeg/*.dat/*.ts/*.trp/*.tp/*.vob/*.mp4/*.mov/*.mkv/*.divx/*.avi/*.asf/*.wmv/*.flv/*.avi(motion-jpeg)/*.mp4(motion-jpeg)/*.mkv(motion-jpeg)		
	Відеоформат: DivX 3.11, DivX4, DivX5, DivX6, Xvid1.00, Xvid1.01, Xvid1.02, Xvid1.03, Xvid1.10 beta-1/ beta-2, Mpeg-1, Mpeg-2, Mpeg-4, H.264/AVC, VC1, JPEG, Sorenson H.263		
	Аудіоформат: Dolby Digital, AAC, Mpeg, MP3, LPCM, HE-AAC, ADPCM, WMA		
Фотографії	Швидкість передачі: в діапазоні від 32 кбіт/с до 320 кбіт/с (MP3)		
	Формат зовнішніх субтитрів: *.smi/*.srt/*.sub(MicroDVD,Subviewer1.0/2.0)/*.ass/*.ssa/*.txt(TMPlayer)/*.psb(PowerDivX)		
	Формат зовнішніх субтитрів: тільки XSUB (формат субтитрів, що використовується у файлах DivX6)		
	Файлові розширення: *.cts/ *.cse		
Музика	Фільми		
	Файлові розширення: *.mpg/*.mpeg/*.dat/*.ts/*.trp/*.tp/*.vob/*.mp4/*.mov/*.mkv/*.avi/*.asf/*.wmv/*.avi (motion JPEG)/*.mp4 (motion JPEG)/*.mkv (motion JPEG)		
	Формат відео: MPEG1, MPEG2, MPEG4, H.264/AVC, DivX 3.11, DivX4, DivX5, DivX6, Xvid 1.00, Xvid 1.01, Xvid 1.02, Xvid 1.03, Xvid 1.10-beta1/2, JPEG, VC1 (WVC1/MMV3)		
	Формат звуку: MP2, MP3, Dolby Digital, LPCM, AAC, HE-AAC, LPCM, ADPCM, WMA, MP3		
	Файл Розширення	Пункт	Характеристика
Фотографії	JPEG JPG PNG BMP	підтримуваний формат файлу	<ul style="list-style-type: none"> • SOF0: базовий • SOF1: Extend Sequential • SOF2: Progressive
		розмір фотографії	<ul style="list-style-type: none"> • Мін.: 64 x 64 • Макс. тип.: 1366 x 768
Музика	MP3	Швидкість передачі даних	32 – 320 кбіт/с
		Частота дискретизації	32 kHz, 44.1 kHz, 48 kHz (MPEG1 L3) 16 kHz, 22.05 kHz, 24 kHz (MPEG2 L3) 8kHz, 11.025 kHz, 12 kHz (MPEG2.5 L3)
Тільки для 3D-моделей			
	Файл Розширення	Пункт	Характеристика
2D	jreg jrg jre	підтримуваний формат файлу	<ul style="list-style-type: none"> • SOF0: базовий • SOF1: Extend Sequential • SOF2: Progressive
		розмір фотографії	<ul style="list-style-type: none"> • Мін.: 64 x 64 • Макс. – звичайна розгортка: 15360 (Ш) X 8640 (В) • Послідовна розгортка: 1920 (Ш) x 1440 (В)
3D	mro	підтримуваний формат файлу	mro
		розмір фотографії	<ul style="list-style-type: none"> • Формат 4:3: 3648 x 2736, 2592 x 1944, 2048 x 1536 • Формат 3:2: 3648 x 2432

Музика	MP3	Швидкість передачі від 32 до 320 кбіт/с	
		<ul style="list-style-type: none"> • Частота дискретизації MPEG1 рівня 3: 32 кГц, 44,1 кГц, 48 кГц • Частота дискретизації MPEG2 рівня 3: 16 кГц, 22,05 кГц, 24 кГц • Частота дискретизації MPEG2.5 рівня 3: 8 кГц, 11,025 кГц, 12 кГц 	
Вміст (у випадку використання Super-Sign Manager)	Файлові розширення: *.cts/ *.cse	Фільми	
	Файлові розширення: *.mpg/*.mpeg/*.dat/*.ts/*.trp/*.tp/*.vob/*.mp4/*.mov/*.mkv/*.avi/*.asf/*.wmv/*.avi (motion JPEG)/*.mp4 (motion JPEG)/*.mkv (motion JPEG)	Формат відео: MPEG1, MPEG2, MPEG4, H.264/AVC, DivX 3.11, DivX4, DivX5, DivX6, Xvid 1.00, Xvid 1.01, Xvid 1.02, Xvid 1.03, Xvid 1.10-beta1/2, JPEG, VC1 (WVC1/MMV3)	
	Формат звуку: MP2, MP3, Dolby Digital, LPCM, AAC, HE-AAC, LPCM, ADPCM, WMA, MP3		
	Файл Розширення	Пункт	Характеристика
Фотографії	JPEG JPG PNG BMP	підтримуваний формат файлу	<ul style="list-style-type: none"> • SOF0: базовий • SOF1: Extend Sequential • SOF2: Progressive
		розмір фотографії	<ul style="list-style-type: none"> • Мін.: 64 x 64 • Макс. тип.: 1366 x 768
Музика	MP3	Швидкість передачі даних	32 – 320 кбіт/с
		Частота дискретизації	32 kHz, 44.1 kHz, 48 kHz (MPEG1 L3) 16 kHz, 22.05 kHz, 24 kHz (MPEG2 L3) 8kHz, 11.025 kHz, 12 kHz (MPEG2.5 L3)

Перегляд фільмів

На дисплеї можна переглядати відеофайли. Можна переглянути список усіх відеофайлів, збережених на USB-накопичувачі або в папці зі спільним доступом на комп'ютері.

- 1 За допомогою навігаційних кнопок перейдіть до пункту **My Media (Мої мультимедіа)** та натисніть кнопку **OK**.
- 2 За допомогою навігаційних кнопок перейдіть до пункту **Movie List (Відео)** та натисніть кнопку **OK**.
- 3 За допомогою навігаційних кнопок виберіть потрібну папку та натисніть кнопку **OK**.
- 4 За допомогою навігаційних кнопок виберіть потрібний файл та натисніть кнопку **OK**.

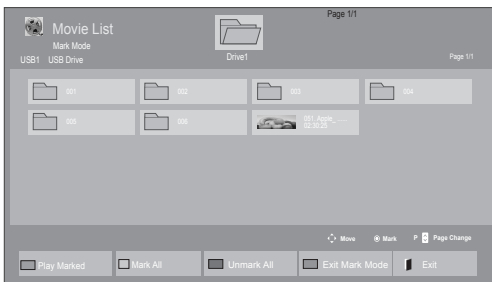
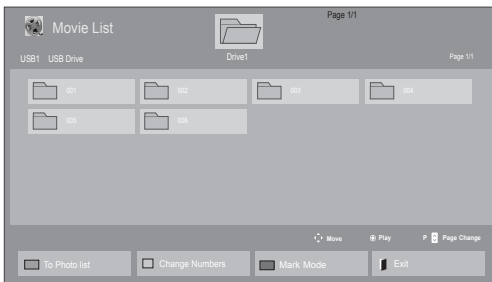

- 5 Увімкніть відтворення фільму.

ПРИМІТКА

- Для невідомого формату файлів не відображатимуться зображення попереднього перегляду, натомість відображатиметься лише піктограма **5**.
- Файли невідомого формату відображаються у вигляді растрового зображення **5**.

- 6 Керуйте процесом відтворення за допомогою клавіш.



Кнопка	Опис
	Зупинка відтворення.
	Відтворення відео.
	Призупинення або відновлення відтворення.
	Пошук назад у файлі.
	Пошук вперед у файлі.
MENU (Меню)	Виклик меню Option (Параметри) .
BACK (Назад)	Приховування меню на повноекранному зображенні.
EXIT (Вихід)	Повернення до списку Movie List (Відео) .
< або >	Перехід до потрібних позицій у файлі під час відтворення. Час позиції буде вказано на смузі стану. У деяких файлах ця функція може не працювати належним чином.
ENERGY SAVING (Енергозбереження)	Щоб збільшити яскравість екрана, натискайте кнопку ENERGY SAVING (Енергозбереження) поки не буде вибрано потрібний рівень.

Меню	Опис
Play Marked (Відтворювати позначене)	Відтворення вибраного відео. Після закінчення програвання відеофайлу, автоматично розпочне програватись наступний вибраний відеофайл.
Mark All (Позначити всі)	Відзначити всі відеофайли на екрані.
Unmark All (Зняти позначення всіх)	Зняти позначення зі всіх відеофайлів.
Exit Mark Mode (Вийти з режиму вибору)	Вихід із режиму вибору.

Підказки щодо відтворення відеофайлів

- Деякі субтитри, створені користувачем, можуть не відображатися належним чином.
- Деякі спеціальні символи в субтитрах не підтримуються.
- Теги HTML у субтитрах не підтримуються.
- Субтитри доступні лише мовами, переліченими у відповідному списку.
- Під час зміни мови аудіосупроводу можливі збої у відтворенні (зупинка зображення, прискорене відтворення тощо).
- Пошкоджений файл із фільмом може не відтворюватися належним чином або можуть бути недоступними деякі функції програвача.
- Відеофайли, створені за допомогою деяких кодувань, можуть не відтворюватися належним чином.
- Якщо структура відео- та аудіосигналу в записаному файлі не пов'язана, може відтворюватися тільки відео або тільки звук.
- Підтримуються відеофайли HD з максимальною роздільною здатністю 1920x1080@25/30P або 1280x720@50/60P, залежно від кадру.
- Відеофайли, що мають більшу роздільну здатність, ніж 1920X1080@25/30P або 1280x720@50/60P, можуть не працювати належним чином, залежно від кадру.
- Відеофайли, які мають інший тип або формат, окрім зазначених, можуть не відтворюватися належним чином.
- Максимальна швидкість передачі для відеофайлу, що відтворюється, складає 20 мбіт/с (тільки Motion JPEG: 10 мбіт/с).
- Рівномірне відтворення файлів із кодуванням рівня 4.1 або вище в H.264/AVC не гарантується.
- Аудіокодек DTS не підтримується.
- Відеофайл розміром понад 30 Гб не може бути відтворено.
- Відеофайл DivX і файл із субтитрами мають бути розташовані в одній папці.
- Щоб субтитри відображалися, назва відеофайлу має відповідати назві файлу субтитрів.
- Відтворення відеофайлу через USB-з'єднання, що не підтримує високу швидкість, може не відбуватися належним чином.

- Файли з кодуванням GMC (Global Motion Compensation – глобальна компенсація руху) можуть не відтворюватися.
- Під час перегляду відеофайлу зі списку відео зображення можна налаштувати, натиснувши клавішу Energy Saving (Енергозбереження) на пульті дистанційного керування. Користувацькі налаштування для кожного режиму зображення недоступні.

Параметри відео

- 1 Натисніть кнопку **MENU (Меню)**, щоб відкрити **спливне меню**.
- 2 За допомогою навігаційних кнопок перейдіть до пункту **Set Video Play. (Налаштування відтворення відео)**, **Set Video. (Налаштування відео)**, або **Set Audio. (Налаштування аудіо)** та натисніть **OK**.

**ПРИМІТКА**

- Зміна значення параметрів у **списку відео** не впливає на налаштування списків **фотографій та музики**.
- Значення параметрів, які було змінено у списках **фотографій та музики**, аналогічно змінюються у списках **фотографій та музики**, але не у **списку відео**.
- Під час повторного відтворення відеофайлу після його зупинення перегляд відео можна продовжити з місця зупинки.

У меню **Налаштування відтворення відео**:

- 1 За допомогою навігаційних кнопок виберіть пункт **Picture Size (Розмір зображення)**, **Audio Language (Мова звукового супроводу)**, **Subtitle Language (Мова субтитрів)** або **Repeat (Повторення)**.
- 2 За допомогою навігаційних кнопок виберіть потрібний пункт та налаштуйте його.

Repeat (Повторення)	Дає змогу увімкнути або вимкнути функцію повторного відтворення відео. Якщо функцію ввімкнено, файли в папці будуть відтворюватися в режимі повтору. Навіть якщо режим повторованого відтворення вимкнено, може початися відтворення файлу, якщо його назва схожа на назву попереднього файлу.
----------------------------	--

Меню	Опис
Picture Size (Розмір зображення)	Дозволяє вибрати бажаний формат зображення під час відтворення відео.
Audio Language (Мова звукового супроводу)	Дозволяє змінити мову звукової доріжки під час відтворення відео. Для файлів із однією звуковою дорізкою функція недоступна.
Subtitle Language (Мова субтитрів)	Вимкнення/ввімкнення субтитрів.
Language (Мова)	Для формату субтитрів SMI ця функція дає змогу вибрати мову субтитрів.
Code Page (Кодування)	Можна вибрати шрифт субтитрів. За замовчуванням буде використовуватися такий самий шрифт, як і в меню.
Sync (Синхронізація)	Налаштування синхронізації субтитрів – від -10 секунд до +10 секунд із кроком 0,5 секунди під час відтворення фільму.
Position (Розташування)	Переміщення субтитрів вгору або вниз під час відтворення відео.
Size (Розмір)	Вибір потрібного розміру субтитрів під час відтворення відео.

Кодування	Підтримувані мови
Latin1 (Латиниця1)	Англійська, іспанська, французька, німецька, італійська, шведська, фінська, голландська, португальська, датська, румунська, норвезька, албанська, гельська, валійська, ірландська, каталанська, валенсійська
Latin2 (Латиниця2)	Боснійська, польська, хорватська, чеська, словацька, словенська, сербська, угорська
Latin4 (Латиниця4)	Естонська, латвійська, литовська
Cyrillic (Кирилиця)	Болгарська, македонська, російська, українська, казахська
Greek (Грецька)	Грецька
Turkish (Турецька)	Турецька
Korean (Корейська)	Корейська

! ПРИМІТКА

- У файлі субтитрів підтримується лише 10 000 синхронних блоків.
- Під час перегляду відео можна налаштувати розмір зображення, натиснувши кнопку **RATIO (Формат)**.
- Субтитри для вашої мови підтримуються тільки в тому випадку, якщо ця мова встановлена і для екранного меню.
- Параметри кодування можуть бути вимкнені залежно від мови файлів субтитрів.
- Виберіть відповідне кодування для файлів субтитрів.

У меню **Set Video. (Налаштування відео):**

- 1 За допомогою навігаційних кнопок виберіть потрібний пункт та налаштуйте його.

У меню **Set Audio. (Налаштування аудіо):**

- 1 За допомогою навігаційних кнопок перейдіть до пункту **Sound Mode (Режим звуку), Clear Voice II (Чіткий голос II)** або **Balance (Баланс)**.
- 2 За допомогою навігаційних кнопок виберіть потрібний пункт та налаштуйте його.

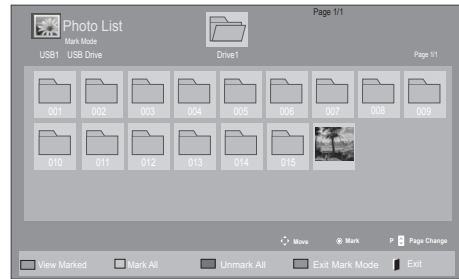
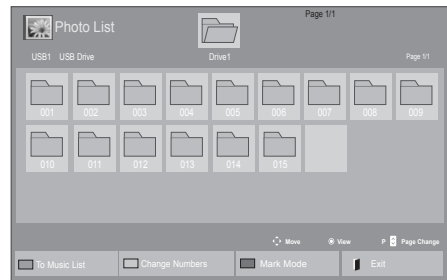

Перегляд фотографій

Переглядайте файли із зображеннями, збережені на USB-пристрої. Залежно від моделі телевізора зображення на екрані може відрізнятися.

- 1 За допомогою навігаційних кнопок перейдіть до пункту **My Media (Мої мультимедіа)** та натисніть кнопку **OK**.
- 2 За допомогою навігаційних кнопок перейдіть до пункту **Photo List (Фотографії)** та натисніть кнопку **OK**.
- 3 За допомогою навігаційних кнопок виберіть потрібну папку та натисніть кнопку **OK**.
- 4 За допомогою навігаційних кнопок виберіть потрібний файл та натисніть кнопку **OK**.

Меню	Опис
View Marked (Переглянути позначене)	Показати виbrane фото.
Mark All (Позначити всі)	Позначити всі фото на екрані.
Unmark All (Зняти позначення всіх)	Зняти позначення зі всіх файлів фотографій.
Exit Mark Mode (Вийти з режиму вибору)	Вихід із режиму вибору.

- 5 Переглядайте фотографії.

ПРИМІТКА

- Для непідтримуваних типів файлів не відображатимуться зображення попереднього перегляду, натомість відображатиметься лише піктограма
- Файли невідомого формату відображаються у вигляді растрового зображення

Використання параметрів фотографій

Під час перегляду фотографій використовуйте нижче перелічені параметри.



Параметри

Кількість вибраних фотографій

Параметри	Опис
Slideshow (Слайд-шоу)	<p>Початок або зупинка показу вибраних фотографій.</p> <p>Якщо фотографії не вибрано, відтворюватимуться всі фотографії, збережені у поточній папці.</p> <p>Щоб встановити швидкість і режим перегляду показу слайдів, виберіть пункт Option.</p>
BGM (Фонова музика)	<p>Увімкнення або вимкнення фонової музики. Щоб вибрати папку для фонової музики, виберіть пункт Option (Параметри).</p> <p>Параметри можна налаштувати за допомогою кнопки MENU (Меню) на пульті дистанційного керування.</p>
Rotate (Повернути)	<p>Обертання фотографій за годинниковою стрілкою (90°, 180°, 270°, 360°).</p> <div style="border: 1px solid black; padding: 5px; margin-top: 10px;"> <p>ПРИМІТКА</p> <ul style="list-style-type: none"> Підтримувані розміри фотографій обмежено. Обернути фотографію неможливо, якщо ширина зображення після обертання більша за підтримувану роздільну здатність. </div>
Zoom (Масштаб)	<p>Збільшення зображення на 200% або 400%.</p> <div style="border: 1px solid black; padding: 5px; margin-top: 10px;"> <p>ПРИМІТКА</p> <ul style="list-style-type: none"> Збільшити на 200% чи 400% можна лише зображення розміру 1372×772 пікселів або більші. Для зображень розміру 960×540 пікселів чи більших доступне збільшення лише на 400%. </div>

ENERGY SAVING (Енергозбереження)	<p>Щоб змінити яскравість екрана, натискайте кнопку ENERGY SAVING (Енергозбереження) до отримання бажаного результату.</p>
MENU Option (Параметри)	<ul style="list-style-type: none"> Slide Speed: вибір швидкості відтворення слайдів (Fast, Medium, Slow). Transition Effect: встановлення режиму перегляду показу слайдів. BGM: вибір папки з музикою для відтворення на тлі. <div style="border: 1px solid black; padding: 5px; margin-top: 10px;"> <p>ПРИМІТКА</p> <ul style="list-style-type: none"> Під час відтворення фонової музики папку з музикою неможливо змінити. Вибрати можна лише папку з файлами MP3, збережену на тому ж пристрої, з якого відтворюються фотографії. </div>
Hide (Приховати)	<p>Приховування вікна параметрів.</p> <p>Для відображення параметрів натисніть OK.</p>
EXIT (Вийти)	<p>Повернення до списку Photo List (Фотографії).</p>

Параметри меню фотографій

- Натисніть кнопку **MENU** (Меню), щоб відкрити меню **Option** (Параметри).
- За допомогою навігаційних кнопок перейдіть до пункту **Set Photo View**. (Налаштування перегляду фотографій), **Set Video**. (Налаштування відео.) або **Set Audio**. (Налаштування аудіо) та натисніть кнопку **OK**.





ПРИМІТКА

- Зміна значення параметрів у списку **відео** не впливає на налаштування списків **фотографій** та **музики**.
- Значення параметрів, які було змінено у списках **фотографій** та **музики**, аналогічно змінюються у списках **фотографій** та **музики**, але не у списку **відео**.

Якщо вибрано пункт **Set Photo View**

- 1 За допомогою навігаційних кнопок виберіть пункт **Slide Speed, Transition Effect** або **BGM**.
- 2 За допомогою навігаційних кнопок виберіть потрібний пункт і налаштуйте його.

Ефекти переходу

Параметр	Опис
Sliding	Плавне усунення поточного слайду з екрана і одночасний перехід до наступного слайду. 
Stairs	Усунення поточного слайду з екрана подібно до сходинок і одночасний перехід до наступного слайду. 
Door Open/Close	Усунення поточного слайду з екрана подібно до того, як відчиняються і зачиняються двері, і одночасний перехід до наступного слайду. 
Shutter	Усунення поточного слайду з екрана подібно до перетягування чи стягування донизу шторки і одночасний перехід до наступного зображення 
Fade In	Повільне зникнення поточного слайду, перш ніж буде відтворено наступний слайд. 

У меню **Set Video (Налаштування відео)**:

- 1 За допомогою навігаційних кнопок виберіть потрібний пункт та налаштуйте його.

У меню **Set Audio (Налаштування аудіо)**:

- 1 За допомогою навігаційних кнопок перейдіть до пункту **Sound Mode (Режим звуку)**, **Clear Voice II (Чіткий голос II)** або **Balance (Баланс)**.
- 2 За допомогою навігаційних кнопок виберіть потрібний пункт та налаштуйте його.

Відтворення музики

- 1 За допомогою навігаційних кнопок перейдіть до пункту **My Media (Мої мультимедіа)** та натисніть кнопку **ОК**.
- 2 За допомогою навігаційних кнопок перейдіть до пункту **Music List (Музика)** і натисніть кнопку **ОК**.
- 3 За допомогою навігаційних кнопок виберіть потрібну папку та натисніть кнопку **ОК**.
- 4 За допомогою навігаційних кнопок виберіть потрібний файл та натисніть кнопку **ОК**.

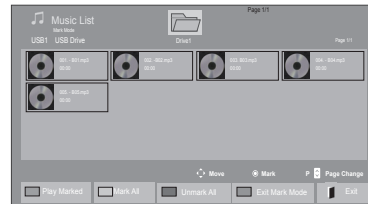
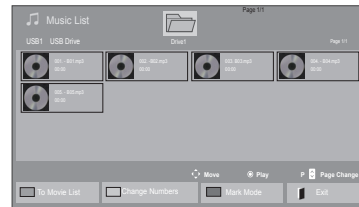

Меню	Опис
Play Marked (Відтворювати позначене)	Показати вибраний музичний файл.
Mark All (Позначити всі)	Позначити всі музичні файли на екрані.
Unmark All (Зняти позначення всіх)	Зняти позначення зі всіх музичних файлів.
Exit Mark Mode (Вийти з режиму вибору)	Вихід із режиму вибору.

- 5 Увімкніть відтворення музики.

- 6 Керуйте процесом відтворення за допомогою клавіш.

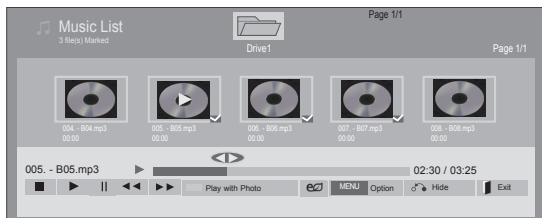

Кнопка	Опис
	Зупинення відтворення файлу і повернення до списку музичних файлів.
	Відтворення музичного файлу
	Призупинення або відновлення відтворення
	Перехід до наступного файлу
	Перехід до попереднього файлу
або	Під час відтворення: Якщо натиснути кнопку , почне відтворюватися попередній музичний файл. Якщо натиснути кнопку , почне відтворюватися наступний музичний файл.
Зелена кнопка	Запуск відтворення вибраних аудіофайлів і перехід до списку фотографій .
ENERGY SAVING (ЕНЕРГОЗБЕРЕЖЕННЯ)	Щоб змінити яскравість екрана, натискайте кнопку ENERGY SAVING (ЕНЕРГОЗБЕРЕЖЕННЯ) до отримання бажаного результату
MENU (Меню)	Виклик меню параметрів.
Hide (Приховати)	Приховування вікна параметрів. Для відображення параметрів натисніть OK .
EXIT (Вихід)	Якщо натиснути кнопку EXIT (Вихід) , коли на екрані відображено музичний програвач, музика зупиниться, але програвач не повернеться до нормального перегляду. Якщо натиснути кнопку EXIT (Вихід) у той час, коли музику зупинено, або коли музичний програвач приховано, програвач повернеться до нормального перегляду
< або >	Якщо під час відтворення натиснути кнопку < або > , відтворення переміститься у місце, на яке вказує курсор.

Підказки щодо відтворення музичних файлів

- Цей пристрій не підтримує MP3-файли з тегами ID3.

ПРИМІТКА

- Для неподтримуваних типів файлів не відображатимуться зображення попереднього перегляду, натомість відобразатимуться лише піктограма
- Файли невідомого формату відображаються у вигляді растрового зображення
- Пошкоджені або дефектні музичні файли не відтворюються і для них показується тривалість 00:00.
- Музичні файли, завантажені з платних веб-сайтів із захистом авторських прав, не відтворюються і для них показується неточна інформація про тривалість.
- Якщо натиснути кнопки **OK** та екранна заставка зникне
- У цьому режимі також працюють кнопки відтворення () паузи () та , , на пульті дистанційного керування.
- Користуйтеся кнопкою для вибору наступного музичного файлу та кнопкою для вибору попереднього файлу.



Параметри меню музики

- 1 Натисніть кнопку **MENU (Меню)**, щоб відкрити **спливне** меню.
- 2 За допомогою навігаційних кнопок перейдіть до пункту **Set Audio Play (Н алаштування відтворення аудіо)**, або **Set Audio (Налаштування аудіо)**, тоді натисніть **ОК**.

! ПРИМІТКА

- Зміна значення параметрів у **списку відео** не впливає на налаштування списків **фотографій та музики**.
- Значення параметрів, які було змінено у списках **фотографій та музики**, аналогічно змінюються у списках **фотографій та музики**, але не у **списку відео**.

У меню **Set Audio Play (Налаштування відтворення аудіо)**:

- 1 За допомогою навігаційних кнопок перейдіть до пункту **Repeat (Повторення)** або **Random (Довільно)**.
- 2 За допомогою навігаційних кнопок виберіть потрібний пункт та налаштуйте його.

У меню **Set Audio (Налаштування аудіо)**:

- 1 За допомогою навігаційних кнопок перейдіть до пункту **Sound Mode (Режим звуку)**, **Clear Voice II (Чистий голос II)** або **Balance (Баланс)**.
- 2 За допомогою навігаційних кнопок виберіть потрібний пункт та налаштуйте його. (на стор. 42)

Перегляд списку вмісту

Відтворення файлів, збережених за допомогою функції Export (Експорт) у SuperSign Manager.

- 1 За допомогою навігаційних кнопок перейдіть до пункту **My Media (Мої мультимедіа)** та натисніть кнопку **ОК**.
- 2 За допомогою навігаційних кнопок перейдіть до пункту **Contents List (Список вмісту)** і натисніть кнопку **ОК**.
- 3 За допомогою навігаційних кнопок виберіть потрібну папку та натисніть кнопку **ОК**.
- 4 За допомогою навігаційних кнопок виберіть потрібний файл та натисніть кнопку **ОК**.

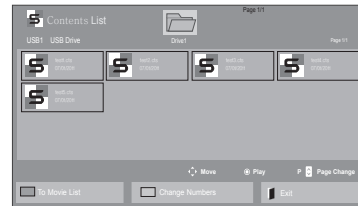

! ПРИМІТКА

- Під час відтворення мультимедійних файлів зі змісту доступними будуть лише кнопки **BACK**, **EXIT** і кнопка регулювання гучності. Якщо натиснути кнопку **BACK** або **EXIT**, відтворення мультимедійних файлів зупиниться, і знову відобразиться звичайний екран.
- Якщо на USB-пристрої є папка автоматичного відтворення із файлами сумісного формату, ці файли автоматично запусяться одразу після під'єднання USB-пристрою до монітора.

Вказівки щодо DivX® VOD

Реєстрація DivX® VOD

Щоб відтворити вміст DivX® VOD, який було придбано чи взято на прокат, слід зареєструвати пристрій на www.divx.com/vod, використовуючи 10-значний реєстраційний код DivX із пристрою.

- 1 Натисніть кнопку **MENU (Меню)**, щоб відкрити головне меню.
- 2 За допомогою навігаційних кнопок перейдіть до пункту **My Media (Мої мультимедіа)** та натисніть кнопку **OK**.
- 3 Натисніть синю кнопку.
- 4 За допомогою навігаційних кнопок перейдіть до пункту **DivX Reg. Code (Реєстр. код DivX)** та натисніть кнопку **OK**.
- 5 З'явиться реєстраційний код дисплея.
- 6 Після завершення налаштувань натисніть кнопку **EXIT (Вийти)**.
Щоб повернутися до попереднього меню, натисніть кнопку **BACK (Назад)**.

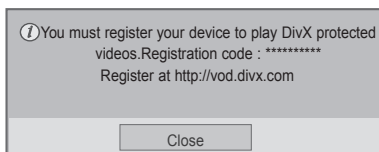

ПРИМІТКА

- Під час перевірки реєстраційного коду деякі кнопки можуть не працювати.
- Якщо реєстраційний код DivX використовується на іншому пристрої, відтворити придбані або взяті на прокат файли DivX неможливо. Упевніться, що використовується реєстраційний код DivX, призначений для вашого телевізора.
- Відео- чи аудіофайли, які не конвертовано за допомогою стандартного кодека DivX, можуть бути пошкоджені або не відтворюватись.
- Код DivX VOD дозволяє активувати до 6 пристроїв під одним обліковим записом.

Скасування реєстрації DivX® VOD

Реєстрацію пристрою слід скасувати на www.divx.com/vod за допомогою 8-значного коду скасування реєстрації із пристрою.

- 1 Натисніть кнопку **MENU (Меню)**, щоб відкрити головне меню.
- 2 За допомогою навігаційних кнопок перейдіть до пункту **My Media (Мої мультимедіа)** та натисніть кнопку **OK**.
- 3 Натисніть синю кнопку.
- 4 За допомогою навігаційних кнопок перейдіть до пункту **Deactivation (Деактивація)** та натисніть кнопку **OK**.
- 5 За допомогою навігаційних кнопок виберіть пункт **Yes (Так)** для підтвердження.

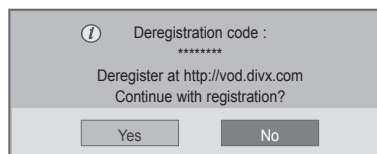

- 6 Після завершення налаштувань натисніть кнопку **EXIT (Вийти)**.
Щоб повернутися до попереднього меню, натисніть кнопку **BACK (Назад)**.

ПРИМІТКА

- Якщо реєстрацію скасовано, пристрій слід зареєструвати ще раз, щоб переглядати вміст DivX® VOD.

Використання технології PIP/PBP

Відео та фото, збережені на USB-пристрої, можна одночасно відтворювати на моніторі за допомогою додаткових екранів. (див. стор.48)

- 1 Натисніть кнопку MENU (Меню), виберіть пункт OPTION (Параметри) і натисніть ОК.
- 2 Натисніть PIP/PBP, виберіть пункт PIP (картинка в картинці) або PBP (картинки поряд) і натисніть ОК.

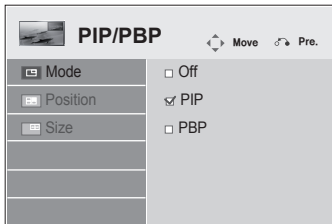

- 3 Виберіть у меню My Media (Мої медіа) пункт Movie List (Список відео) або Photo List (Список фото). (Коли вибрано режим PIP/PBP, пункти Music List (Список музики) та Contents List (Список вмісту) неактивні).

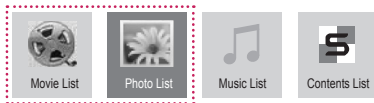

- 4 Виберіть потрібний файл і натисніть ОК.

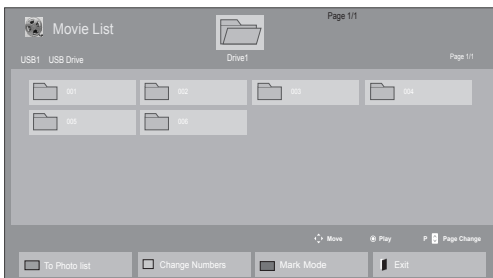

- 5 Виберіть на екрані відтворення піктограму PIP або PBP.

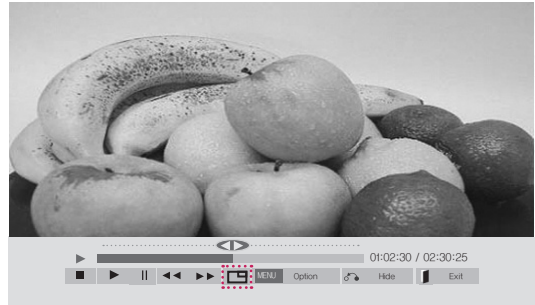

< Відео >



< Фотографії >

- 6 Виберіть для звуку налаштування Main (Основний) або Sub (Додатковий). Перед увімкненням функції PIP або PBP необхідно вибрати джерело виходу звуку.

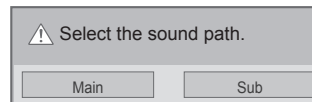

- 7 Додатковий екран відображається поверх основного.



НАЛАШТУВАННЯ ПАРАМЕТРІВ

Виклик головного меню

- 1 Натисніть кнопку **MENU (Меню)**, щоб відкрити головне меню.
- 2 За допомогою навігаційних кнопок виберіть одне з меню та натисніть кнопку **OK**.
- 3 За допомогою навігаційних кнопок виберіть потрібне налаштування або параметр і натисніть кнопку **OK**.
- 4 Завершивши налаштування, натисніть кнопку **EXIT (Вихід)**.
Щоб повернутися до попереднього меню, натисніть кнопку **BACK (Назад)**.

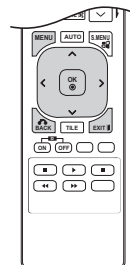

PICTURE (ЗОБРАЖЕННЯ)

(див. стор.39)

Налаштування розміру, якості зображення або ефектів

AUDIO (ЗВУК) (див.

стор.42)

Налаштування якості звуку, ефектів або рівня гучності

TIME (ЧАС) (див. стор.43)

Встановлення часу, дати або функцій таймера.

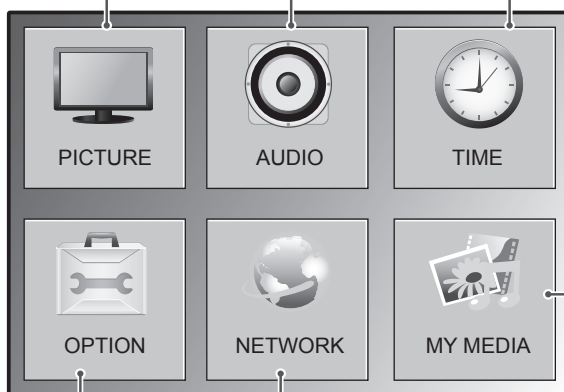

OPTION (ПАРАМЕТРИ)

(див. стор.44)

Здійснення загальних налаштувань

NETWORK (МЕРЕЖА)

(див. стор.50)

Налаштування параметрів мережі.

MY MEDIA (МОЇ МУЛЬТИМЕДІА)

(див. стор.24)

Відображення і відтворення відео, фото і музики, збережених на пристрої USB

Параметри меню зображення

- 1 Натисніть кнопку **MENU (Меню)**, щоб відкрити головне меню.
- 2 За допомогою навігаційних кнопок перейдіть до пункту **PICTURE (ЗОБРАЖЕННЯ)** та натисніть кнопку **OK**.
- 3 За допомогою навігаційних кнопок виберіть потрібне налаштування або параметр і натисніть кнопку **OK**.
- Щоб повернутися до попереднього рівня, натисніть кнопку **BACK (Назад)**.
- 4 Завершивши налаштування, натисніть кнопку **EXIT (Вихід)**. Щоб повернутися до попереднього меню, натисніть кнопку **BACK (Назад)**.

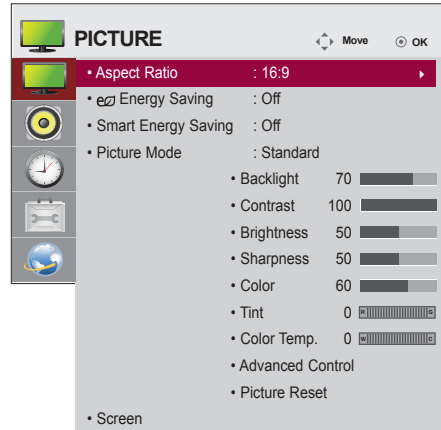

У таблиці описано доступні параметри налаштування зображення.

Параметр	Опис	
Aspect Ratio (Формат зображення)	Зміна розміру зображення для перегляду в оптимальному форматі (див. стор.19).	
Energy Saving (Енергозбереження)	Автоматичне налаштування яскравості екрана відповідно до оточуючого середовища.	
	Параметр	
	Auto (Авто)	Автоматичне налаштування.
	Off (Вимкнено)	Вимкнення функції енергозбереження.
	Minimum (Мін)/ Medium (Середній)/ Maximum (Макс)	Вибір рівня яскравості підсвічування.
Screen off (Вимк. екрану)	Через три секунди екран вимкнеться.	
Smart Energy Saving	Відрегулюйте підсвітку та контрастність відповідно до яскравості екрана.	
	Рівень	
	Off (Вимкнено)	Вимкнення функції Smart Energy Saving (Інтелектуальне заощадження енергії)
On	Дає змогу заощаджувати електроенергію за допомогою функції Smart Energy Saving (Інтелектуальне заощадження енергії) відповідно до встановленого значення.	
Picture Mode (Режим зображення)	Вибір одного з попередньо встановлених режимів зображення або виконання власних налаштувань у кожному режимі для оптимального відтворення зображення. Додаткові параметри для кожного режиму також можна налаштувати. Доступні попередньо встановлені режими зображення відрізняються залежно від моделі монітора.	
	Режим	
	Vivid (Чіткий)	Режим відеозображення для магазину, з підвищеними значеннями контрастності, яскравості, насиченості кольору та чіткості.
	Standard (Стандарт)	Налаштування зображення для перегляду у звичайному середовищі.
	Cinema (Кіно)	Оптимізація зображення для створення враження кінотеатру під час перегляду фільмів удома.
	Sport (Спорт)	Оптимізація динамічного відеозображення шляхом підкреслення основних кольорів – білого, зеленого і небесно-блакитного.
	Game (Гра)	Оптимізація відеозображення для динамічної гри.

Параметр	Опис
SCREEN (ЕКРАН) (лише в режимі RGB-PC)	Customizes the PC display options in RGB mode.
	Режим
Resolution (Роздільна здатність)	Вибір відповідної роздільної здатності.
Cinema (Кіно)	Оптимізація зображення для створення враження кінотеатру під час перегляду фільмів удома.
Sport (Спорт)	Оптимізація динамічного відеозображення шляхом підкреслення основних кольорів – білого, зеленого і небесно-блакитного.
Game (Гра)	Оптимізація відеозображення для динамічної гри.

Параметри режиму зображення

Параметр	Опис
Backlight (Підсвічування)	Регулювання яскравості екрана шляхом зміни інтенсивності підсвітки РК екрана. Якщо знизити рівень яскравості, екран стане темнішим і споживання електроенергії зменшиться без втрати якості відеосигналу.
Contrast (Контрастність)	Збільшує або зменшує видиму різницю між градаціями тонів відеосигналу. Якщо яскрава частина зображення насичена, налаштуйте контрастність .
Brightness (Яскравість)	Налаштування базового рівня сигналу зображення. Якщо темна частина зображення насичена, налаштуйте яскравість .
Sharpness (Чіткість)	Регулювання рівня чіткості країв між світлими і темними областями зображення. Що нижчий цей рівень, то м'якше зображення.
Color (Колір)	Налаштування інтенсивності всіх кольорів.
Tint (Тон)	Регулювання балансу між червоним і зеленим відтінками зображення.
Color Temperature (Температура кольору)	Із вибором тепліших кольорів збільшиться насиченість відтінків червоного; якщо ж вибрати холодніші кольори, зображення буде синюватим.
Advanced Control (Додаткові налаштування)	Налаштування додаткових параметрів. (див. стор.41)
Picture Reset (Скидання налаштувань зображення)	Відновлення налаштувань за замовчуванням.

! ПРИМІТКА

- Якщо в режимі **Picture Mode (Режим зображення)** вибрати параметр **Vivid (Яскравий), Standard (Стандартний), Cinema (Кіно), Sport (Спорт)** або **Game (Гра)**, подальші відповідні налаштування буде встановлено автоматично.
- У режимах RGB-ПК / HDMI-ПК регулювати колір і відтінок неможливо.
- Якщо використовується функція Smart Energy Saving (Інтелектуальне заощадження енергії), екран може виглядати перенасиченим на білих ділянках у режимі стоп-кадру.
- Якщо у пункті "Energy Saving" (Енергозбереження) вибрано значення "Minimum" (Мінімальний), "Medium" (Середній) або "Maximum" (Максимальний), функцію Smart Energy Saving (Інтелектуальне заощадження енергії) буде вимкнено.

Додаткові параметри зображення

Параметр	Опис
Dynamic Contrast (Динамічна контрастність) (Off/Low/Medium/High) (Вимк./Низький/Середній/Високий)	Налаштування оптимальної контрастності зображення відповідно до яскравості екрана. Зображення оптимізується, яскраві деталі робляться більш яскравими, а темні – більш темними. (Цю функцію можна використовувати лише в режимі компонентного сигналу та аудіовідео (композитне відео)).
Dynamic Color (Динамічні кольори) (Off/Low/High) (Вимк./Низький/Високий)	Налаштування кольорів зображення таким чином, що вони виглядають більш реалістичними, насиченими та чіткими. Ця функція оптимізує відтінки, насиченість та яскравість, тому червоний, синій, зелений і білий кольори виглядають чіткішими. (Цю функцію можна використовувати лише в режимі компонентного сигналу та аудіовідео (композитне відео)).
Clear White (Яскравий білий) (Off/Low/High) (Вимк./Низький/Високий)	Робить білі частини зображення світлішими та чіткішими.
Skin Color (Копір шкіри)	Визначає ділянки шкіри на відео і налаштовує природні тони шкіри.
Noise Reduction (Корекція шумів) (Off/Low/Medium/High) (Вимк./Низький/Середній/Високий)	Усуває шуми до моменту створення оригінального зображення. (Цю функцію можна використовувати лише в компонентному режимі). (Цю функцію можна використовувати лише в режимі компонентного сигналу та аудіовідео (композитне відео)).
Digital Noise Reduction (Цифрове зменшення шумів) (Off/Low/Medium/High) (Вимк./Низький/Середній/Високий)	За допомогою цього параметру можна зменшити шуми, які виникли під час створення цифрового відеосигналу.
Gamma (Гама) (Low/Medium/High) (Низький/Середній/Високий)	Встановить власне значення гама. Зображення з високими значеннями гама відобразатимуться на моніторі в білих тонах, а з низькими значеннями гама відобразатимуться з високою контрастністю.
Black Level (Рівень чорного) (Low/High) (Низький/Високий)	<ul style="list-style-type: none"> » Низький: відбиття на екрані стає темнішим. » Високий: відбиття на екрані стає яскравішим. Ця функція працює лише в режимах компонентний, HDMI та DVI-D і регулює контрастність та яскравість екрану, змінюючи рівень насиченості чорного.

Параметри меню звуку

- 1 Натисніть кнопку **MENU (Меню)**, щоб відкрити головне меню.
- 2 За допомогою навігаційних кнопок перейдіть до пункту **AUDIO (ЗВУК)** і натисніть кнопку **OK**.
- 3 За допомогою навігаційних кнопок виберіть потрібне налаштування або параметр і натисніть кнопку **OK**.
 - Щоб повернутися до попереднього рівня, натисніть кнопку **BACK (Назад)**.
- 4 Завершивши налаштування, натисніть кнопку **EXIT (Вихід)**. Щоб повернутися до попереднього меню, натисніть кнопку **BACK (Назад)**.

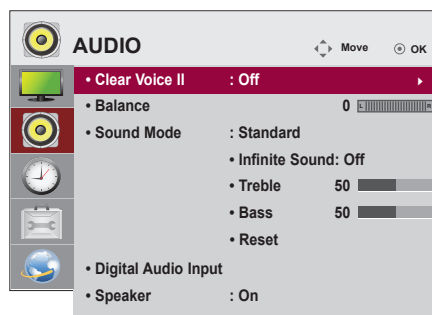

У таблиці описано доступні параметри налаштування звуку.

Параметр	Опис
Clear Voice II (Чіткий голос II)	Полегшує сприйняття діалогів користувачами голосів завдяки вирізненню діапазону людського голосу.
Balance (Баланс)	За допомогою цієї функції можна врівноважити звук із правого та лівого гучномовців.
Sound Mode (Режим звуку)	Найкраща якість тону звуку встановлюється автоматично залежно від типу відео, яке зараз переглядається.
Режим	
Standard (Стандарт)	Найбільш вражаючий та природній звук.
Music (Музика)	Виберіть цей параметр, щоб насолоджуватись оригінальним звуком під час прослуховування музики.
Cinema (Кіно)	Забезпечує неперевершений звук під час перегляду фільмів.
Sports (Спорт)	Вибирайте цей параметр для перегляду спортивних телепередач.
Game (Гра)	Використовується для забезпечення динамічного звуку під час гри.
<p>ПРИМІТКА</p> <p>Якщо якість звуку або рівень гучності не такий, який потрібно, рекомендується використовувати окрему систему домашнього кінотеатру чи підсилювач для відтворення звуку в будь-якому середовищі.</p>	
Параметр	
Infinite Sound (Безмежний звук)	Технологія LG Infinite Sound (Безмежний звук) забезпечує 5.1-канальний стереозвук за допомогою двох гучномовців.
Treble (Вис. частоти)	Керування відтворенням основних тонів звуку. Підкручуючи високі частоти, ви робите звук різкішим.
Bass (Низ. частоти)	Пом'якшення вихідного звуку. Якщо підсилити низькі частоти, збільшиться і частота вихідного звуку.
Reset (Скинути)	Відновлення режиму звуку за замовчуванням.
Digital Audio Input	HDMI/DisplayPort: цифровий аудіосигнал із пристроїв, під'єднаних через інтерфейс HDMI та DisplayPort, відтворюється через динамік монітора. Audio In: для відтворення аудіосигналу з пристроїв, під'єднаних через інтерфейс HDMI та DisplayPort, через динамік монітора потрібне окреме підключення до вхідного аудіороз'єму.
Speaker (Динамік)	Перемикає звук із зовнішньої системи Hi-Fi на вбудований гучномовець пристрою. Гучномовець можна використовувати як пристрій виведення звуку навіть за відсутності вхідного відеосигналу.

Параметри меню часу

- 1 Натисніть кнопку **MENU (Меню)**, щоб відкрити головне меню.
- 2 За допомогою навігаційних кнопок перейдіть до пункту **TIME (ЧАС)** і натисніть **OK**.
- 3 За допомогою навігаційних кнопок виберіть потрібне налаштування або параметр і натисніть **OK**.
- Щоб повернутися до попереднього рівня, натисніть кнопку **BACK (Назад)**.
- 4 Завершивши налаштування, натисніть кнопку **EXIT (Вихід)**. Щоб повернутися до попереднього меню, натисніть кнопку **BACK (Назад)**.

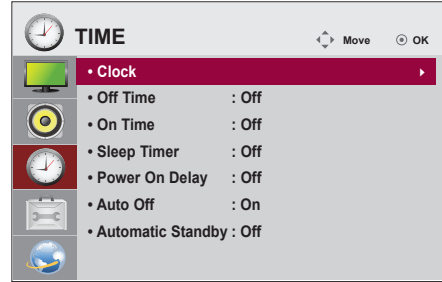

У таблиці описано доступні параметри налаштування часу.

Параметр	Опис
Clock (Годинник)	Встановлення часу.
On/Off Time (Час увімкнення/вимкнення)	Встановлення часу для увімкнення або вимкнення монітора.
Sleep Timer (Таймер сну)	Встановлення періоду часу, після якого монітор повинен вимкнутись. Якщо вимкнути та знову увімкнути монітор, таймер сну вимкнеться.
Power on delay (Затримка ввімкнення)	У разі під'єднання кількох моніторів після ввімкнення живлення монітори вмикатимуться по черзі, щоб уникнути перевантаження.
Auto off (Автоматичне вимкнення)	Якщо активовано функцію "Auto off (Автоматичне вимкнення)" пристрій вимикається автоматично за умови відсутності вхідного сигналу протягом 15 хвилин.
Automatic Standby	Якщо монітор не використовується довше 4 годин, він автоматично перейде в режим очікування.

! ПРИМІТКА

- Після встановлення часу увімкнення або вимкнення ці функції вмикатимуться чи вимикатимуться щодня у визначений час.
- Функція вимкнення за розкладом працює належним чином лише в разі вірних налаштувань часу на пристрої.
- Якщо час увімкнення та час вимкнення за розкладом співпадають, час вимкнення має пріоритет над часом увімкнення, якщо телевізор увімкнено, і навпаки, якщо його вимкнено.
- Наявність функції "**Auto off (Автоматичне вимкнення)/ Automatic Standby**" залежить від країни.
- Якщо довший час не скидати час, може виникнути похибка через умови зовнішнього середовища, наприклад температуру.

Пункти меню параметрів

- 1 Натисніть кнопку **MENU (Меню)**, щоб відкрити головне меню.
- 2 За допомогою навігаційних кнопок перейдіть до пункту **OPTION (ПАРАМЕТРИ)** та натисніть **OK**.
- 3 За допомогою навігаційних кнопок виберіть потрібне налаштування або параметр і натисніть **OK**.
 - Щоб повернутися до попереднього рівня, натисніть кнопку **BACK (Назад)**.
- 4 Завершивши налаштування, натисніть кнопку **EXIT (Вихід)**. Щоб повернутися до попереднього меню, натисніть кнопку **BACK (Назад)**.

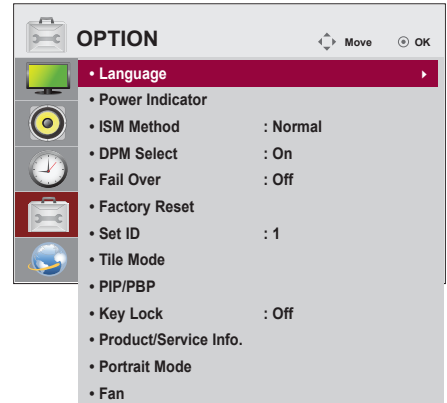

Доступні пункти меню параметрів описано в таблиці нижче.

Параметр	Опис
Language (Мова меню)	Для вибору мови відображення елементів керування.
Power Indicator (Індикатор живлення)	Ця функція використовується для ввімкнення або вимкнення індикатора живлення на передній панелі пристрою.
ISM Method (Метод ISM)	Тривале відтворення на екрані статичного зображення (стоп-кадру) з ПК чи відеогри може призвести до появи ефекту фантомного зображення. Уникайте тривалого відтворення на екрані статичних зображень.
	Параметр
	Normal (Звичайний) Цим режимом можна користуватися, якщо ви не остерегаєтеся можливості вигорання зображення.
	Orbiter (Орбітер) Допомагає запобігти появі фантомних зображень. Проте, краще уникайте того, щоб фіксовані зображення залишались на екрані протягом тривалого часу. Для уникнення залишкових зображень на екрані, зображення буде зсуватися кожних 2 хвилини.
	Inversion (Зміна) Ця функція передбачає зміну кольорів екрана. Екран змінює колірну палітру кожні 30 хвилин.
	White Wash (Вибілювання) У цьому режимі екран на деякий час заповнюється білим кольором. Це допомагає позбутися залишкового зображення. Надмірно яскраве залишкове зображення може бути неможливо повністю стерти за допомогою функції вибілювання.
DPM Select (Керування живленням дисплея)	Використовується для ввімкнення або вимкнення режиму енергозбереження.
Fail Over	Якщо вхідний сигнал відсутній, здійснюється автоматичне перемикання на інший вхід із наявним сигналом.
	Параметр
	Off Вимкнення автоматичного перемикання джерела вхідного сигналу.
	Auto Перемикання на інше джерело вхідного відеосигналу, якщо з поточного джерела вхідного сигналу не поступає відеосигналу.
	Manual Вибір пріоритетного джерела вхідного сигналу для автоматичного перемикання. У разі якщо буде знайдено кілька джерел вхідного сигналу, буде вибрано джерело вхідного сигналу вищого пріоритету.
Factory Reset (Заводські налаштування)	За допомогою цього параметру можна відновити заводські налаштування.
Set ID (Ідентифікатор пристрою)	У системі з кількома пристроями відображення кожному пристрою можна призначити власний унікальний ідентифікатор (кодове ім'я). За допомогою кнопок вкажіть номер (від 1 до 255) і вийдіть із меню. Ідентифікатор пристрою потрібний для керування кожним конкретним пристроєм окремо у програмі керування.

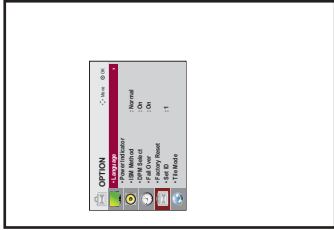
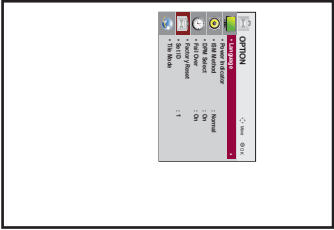
Параметр	Опис	
Tile Mode (Складене зображення)	Tile Mode (Складене зображення)	Для використання цієї функції: - відтворення має здійснюватися на кількох моніторах; - має бути можливість під'єднання до розподільвача сигналу через з'єднання RGB та RS-232C. У меню "Tile mode (Складене зображення)" виберіть пункт "Tile alignment (Розташування елемента)" і введіть ідентифікатор монітора для визначення місця розташування. * Налаштування буде збережено лише після натиснення кнопки SET (ВСТАНОВИТИ). - Tile mode (Складене зображення): стовпчик x ряд (c = 1, 2, 3, 4, 5 p = 1, 2, 3, 4, 5). - Можливість розташування до 5 x 5. - Передбачено можливість налаштування об'єданого зображення або відтворення окремих зображень на кожному з моніторів.
Tile Mode (Складене зображення)	Auto Config (Автоналаштування)	Автоматичне налаштування розташування, синхронізації та фази екрана. Під час налаштування зображення може бути нестабільним протягом кількох секунд.
	Position (Розташування зображення комп'ютера)	Переміщення зображення на екрані горизонтально або вертикально.
	Size	Регулювання розміру зображення за горизонталлю та вертикаллю з урахуванням розміру рамки монітора.
	Natural (Природно)	Зображення, яке припадає на рамки між екранами, буде вирізано для збереження природного відображення.
	Reset (Скинути)	Скидання налаштувань параметра Tile Mode (Відеостіна). Якщо вибрано цей пункт, буде скинуто автоматичні налаштування.
PIP/PBP	Відео та фото, збережені на USB-пристрої, можна одночасно відтворювати на моніторі за допомогою додаткових екранів.	
	Параметр	
	Mode	Встановлення типу вторинного зображення. *OFF (Вимк.): вимкнення функції вторинного зображення. *PIP (Picture In Picture) (Зображення в зображенні): відображення вторинного зображення поверх основного. *PBP (Picture By Picture) (Паралельні зображення): відображення вторинного зображення поряд із основним.
	Position (Розташування зображення комп'ютера)	Відрегулюйте розташування додаткового екрана (вгорі зліва, внизу зліва, вгорі справа, внизу справа). Стандартне розташування — унизу справа.
	Size	Відрегулюйте розмір додаткового екрана (розмір від 0 до 10). Стандартний розмір додаткового екрана в режимі PIP (розмір 0) — 480x240; максимальний розмір (10) — 960x540.
	<div style="border: 1px solid black; padding: 10px;"> <p>! ПРИМІТКА</p> <ul style="list-style-type: none"> • Параметри Position (Розташування) та Size (Розмір) доступні лише у режимі PIP. </div>	
Key Lock	Вимкнення кнопок на пристрої. Якщо ввімкнено блокування, кнопки на пристрої не працюватимуть.	
Product/Service Info.	Відображення назви моделі, версії програмного забезпечення, серійного номера, IP-адреси, MAC-адреси та домашньої сторінки.	
Portrait mode (Портретний режим)	Обертання екранного меню за годинниковою стрілкою (на 90°, на 270°)	
	Параметр	
	90°	Обертання екранного меню за годинниковою стрілкою на 90°.
	270°	Обертання екранного меню за годинниковою стрілкою на 270°.
	<div style="text-align: center;">  <p>270°</p> </div>	<div style="text-align: center;">  <p>90°</p> </div>

Параметр	Опис
Fan (Вентилятор)	Налаштування
Mode (Режим)	Показує внутрішню температуру монітора та керує вентилятором. <ul style="list-style-type: none"> • Auto (Автоматично): вмикає та вимикає вентилятор відповідно до температури пристрою. • On (Увімк.): вентилятор завжди увімкнено. • Manual (Вручну): вентилятор вмикається та вимикається згідно з налаштуваннями користувача.
Hysteresis (Гістерезис)	Різниця температури з увімкненим і вимкненим вентилятором.
Set Temperature (Встановити температуру)	Встановлення температури, за якої вентилятор вмикатиметься.
Current Temperature (Поточна температура)	Поточна температура всередині пристрою.
<div style="border: 1px solid black; padding: 10px;"> <p> ПРИМІТКА</p> <ul style="list-style-type: none"> • Радимо використовувати режим Auto (Автоматичний) для уникнення будь-яких помилок роботи через неправильні налаштування вентилятора. • Якщо внутрішня температура виробу буде вищою за 80°C, задля безпеки виріб автоматично вимкнеться. </div>	

Tile Mode (Складене зображення)

Цей монітор можна об'єднати з іншими моніторами для створення великого складеного зображення.

• Off (Вимк.):

режим складеного зображення вимкнено

• 1X2:

використовується 2 монітори



Tile ID (Ідентифікатор елемента)

• 2X2:

використовується 4 монітори



• 3X3:

використовується 9 моніторів



• 4X4:

використовується 16 моніторів



• 5X5:

використовується 25 моніторів



Tile Mode (Складене зображення) – Natural mode (Природний режим)

Частини зображення, які припадають на рамки моніторів, будуть вирізані.

До



Після



PIP/PBP (Зображення у зображенні / Паралельні зображення)

Перегляд відео та фотографій, збережених на USB-пристрої, на одному моніторі, розділяючи їх на головний екран та підекрани. (див. стор.37)

Mode (Режим)

***PIP (Picture In Picture) (Зображення у зображенні):** відображення підекрана в головному екрані.

***PBP (Picture By Picture) (Паралельні зображення):** відображення підекрана поряд із головним екраном.



Position (Розташування)

Налаштування розміщення підекрана (вгорі ліворуч, внизу ліворуч, вгорі праворуч, внизу праворуч)

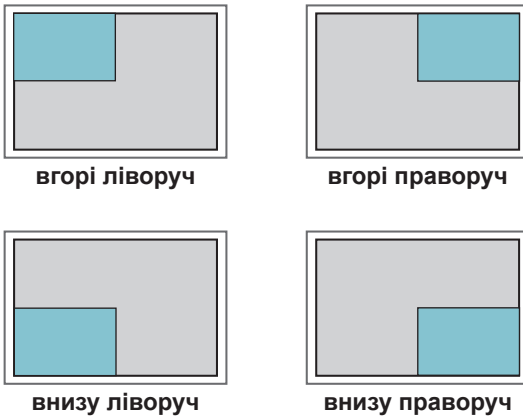

Size (Розмір)

Налаштування розміру підекрана (Розмір 0–10).

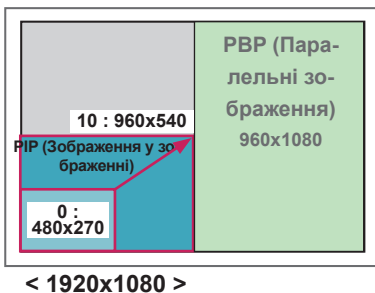

! ПРИМІТКА

- Підекран підтримується лише за умови використання USB-пристрою.

		Sub (Підекран)
		USB
Main (Головний екран)	Компонентний	O
	RGB	O
	HDMI/DVI-D/Display Port	O
	Аудіовідео	X

- У режимі PIP (Зображення у зображенні) можна змінювати лише розмір і розташування зображення.
- Якщо вибрано режим PBP (Паралельні зображення), параметр "Aspect Ratio" (Формат зображення) в меню PICTURE (Зображення) недоступний (фіксоване налаштування – 16:9).
- Якщо увімкнено режим PBP (Паралельні зображення), функція "Tile Mode" (Складене зображення) недоступна.
- Слід обов'язково вибрати вихідний звук перед тим, як вмикати функцію PIP (Зображення у зображенні) або PBP (Паралельні зображення). (Слід вибрати "Main" (Головний екран) або "Sub" (Підекран).)
- Якщо у полі вибору режиму звуку не вибрати пункт "Main" (Головний екран) або "Sub" (Підекран) і зображення на екрані зникне за певний період часу або ж коли буде натиснуто кнопку "Exit" (Вийти) або "Back" (Назад), підекран режиму PIP/PBP (Зображення у зображенні / Паралельні зображення) не буде увімкнено.
- Налаштування звуку неможливо змінювати під час роботи функцій PIP (Зображення у зображенні) або PBP (Паралельні зображення). Щоб змінити налаштування звуку, потрібно перезапустити PIP/PBP.
- Якість зображення на підекрані встановлюється відповідно до налаштувань у головному меню, а не налаштувань для USB-пристрою.
- Після вимкнення та увімкнення живлення режим зображення в зображенні/паралельних зображеннях вимикається.
- Для відеофайлів, вибраних у режимі "зображення в зображенні"/"зображення біля зображення", буде виконано повторюване послідовне відтворення.
- Нижченаведені кнопки працюють у режимі "зображення в зображенні".

Кнопка	Фото	Відео
"<"	O	X
">"	O	X
▶	X	O
■	X	X
▶▶	X	O
◀◀	X	O
⏸	X	O

Picture ID

Ідентифікатор зображення використовується для зміни налаштувань певного пристрою (дисплею) з використанням одного ІЧ приймача для перегляду зображення на кількох з'єднаних екранах. Пристрій, який отримує ІЧ сигнал, з'єднується з іншим пристроєм через інтерфейс RS232. Кожен пристрій має свій унікальний ідентифікатор пристрою. Якщо ви присвоюєте ідентифікатор зображення за допомогою пульта ДК, пульт ДК можна буде використовувати тільки для керування дисплеями з однаковими ідентифікаторами зображення та пристрою.



2X2 Multi-Vision (перегляд зображення на кількох з'єднаних екранах) (загальна кількість ідентифікаторів пристроїв: 4) Ідентифікатори пристроїв присвоюються так, як це показано на малюнку.

- 1 Щоб присвоїти ідентифікатор зображення, натисніть червону кнопку ON (УВИМК.) на пульті ДК.

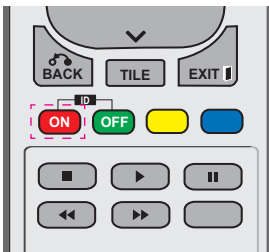

- 2 Якщо натискати кнопки праворуч/ліворуч або кнопку ON (УВИМК.) декілька разів, ідентифікатор зображення можна змінити зі значення OFF (ВИМК.) на цифру від 0 до 4. Виберіть бажаний ідентифікатор.

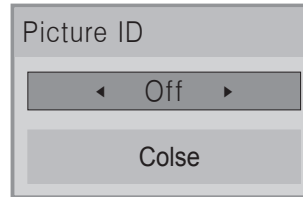

- Якщо ви вибрали ідентифікатор пристрою для кожного екрана, об'єднаного в систему, а тоді присвоїли ідентифікатор зображення за допомогою червоної кнопки пульта ДК, команда кнопки відобразиться для пристрою з однаковими ідентифікаторами зображення та пристрою. Пристроями з різними ідентифікаторами зображення та пристрою неможливо керувати за допомогою ІЧ сигналів.
- Детальніше про призначення ідентифікаторів пристроїв читайте в розділі "Призначення ідентифікатора пристрою для виробу" на сторінці 44.
- Докладніше про призначення загального ідентифікатора пристрою читайте в посібнику зі встановлення.

! ПРИМІТКА

- Наприклад, якщо встановлено ідентифікатор зображення 2, то приймати ІЧ сигнали буде верхній правий пристрій (ідентифікатор пристрою 2).
- Для кожного пристрою можна змінювати налаштування для меню PICTURE (ЗОБРАЖЕННЯ), AUDIO (ЗВУК), TIME (ЧАС), NETWORK (МЕРЕЖА) та MY MEDIA (МОЇ МЕДІА) або кнопки швидкого набору пульта ДК.
- Якщо натиснути зелену кнопку OFF (ВИМК.) для ідентифікатора зображення, всі ідентифікатори зображення для всіх пристроїв буде вимкнено. Якщо після цього натиснути будь-яку кнопку на пульті ДК, всі пристрої знову почнуть працювати.
- В режимі "MY MEDIA" (Мої дані) ID зображення буде вимкнено.

Параметри меню мережі

- 1 Натисніть кнопку **MENU (Меню)**, щоб відкрити головне меню.
- 2 За допомогою навігаційних кнопок перейдіть до пункту **NETWORK (МЕРЕЖА)** та натисніть кнопку **OK**.
- 3 За допомогою навігаційних кнопок виберіть потрібне налаштування або параметр і натисніть кнопку **OK**.
 - Щоб повернутися до попереднього рівня, натисніть кнопку **BACK (Назад)**.
- 4 Після завершення налаштувань натисніть кнопку **EXIT (Вийти)**. Щоб повернутися до попереднього меню, натисніть кнопку **BACK (Назад)**.

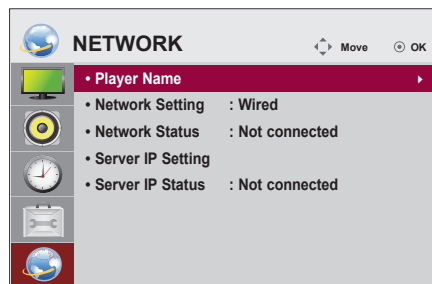

Доступні пункти меню описано в таблиці нижче.

Параметр	Опис
Player Name	Визначення назви програвача, який використовується у SuperSign Manager. (До 20 символів)
Network Setting (Налаштування мережі)	Налаштування параметрів мережі.
Network Status (Стан мережі)	Відображення стану мережі. - Під'єднано до мережі Інтернет: зовнішнє з'єднання - Під'єднано до домашньої мережі: тільки внутрішнє з'єднання - Не під'єднано: немає мережевого з'єднання
Server IP Setting	Визначення IP-адреси на комп'ютері (сервері), на якому встановлено SuperSign Manager.
Server IP Status	Відображення стану підключення до сервера. - Не під'єднано: немає мережевого з'єднання з сервером SuperSign - Очікування дозволу: встановлено мережеве з'єднання з сервером SuperSign, але ще немає дозволу від сервера на доступ - Відхилено: встановлено мережеве з'єднання з сервером SuperSign, але сервер заборонив доступ Під'єднано до мережі Інтернет: встановлено мережеве з'єднання з сервером SuperSign і сервер дозволив доступ



УВАГА

- Під час визначення назви програвача може виникнути затримка введення, якщо постійно натискати кнопки на пульті дистанційного керування.

ПІДКЛЮЧЕННЯ

Під'єднайте різні зовнішні пристрої до роз'ємів на задній панелі монітора.

- 1 Знайдіть на малюнку нижче зовнішній пристрій, який потрібно під'єднати до монітора.
- 2 Перевірте тип під'єднання зовнішнього пристрою.
- 3 Перейдіть до відповідного зображення та перегляньте інформацію про під'єднання.

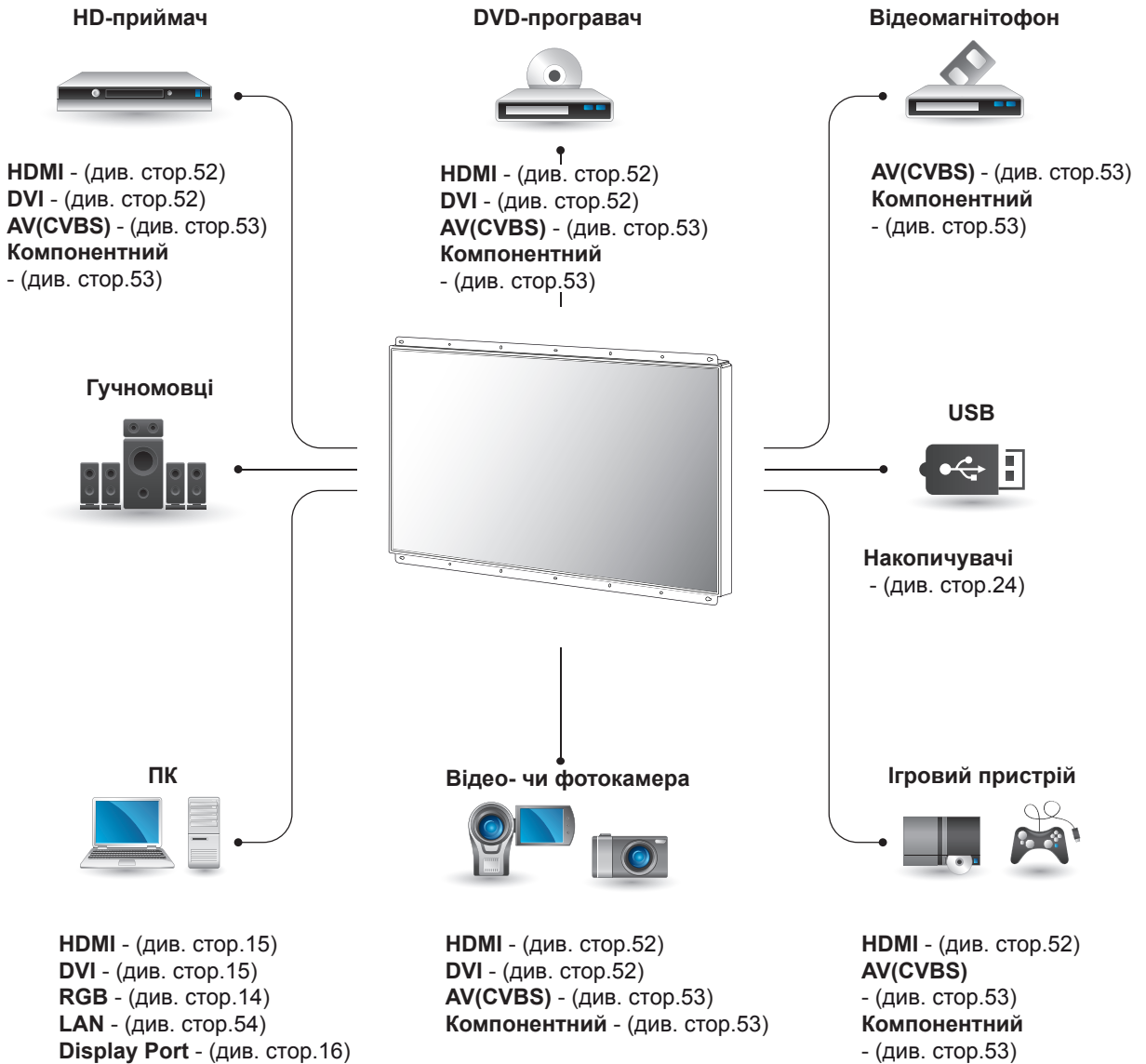

! ПРИМІТКА

- У разі під'єднання до монітора ігрової консолі використовуйте кабель, який додається до неї.

Під'єднання HD-приймача, DVD-програвача, відеокмери, фотоапарата, ігрової консолі або відеоманітофона

Connect a HD receiver, DVD, or VCR player to the Monitor set and select an appropriate input mode.

З'єднання DVI

Дозволяє передавати цифровий відеосигнал із зовнішнього пристрою на монітор. За допомогою кабелю DVI під'єднайте зовнішній пристрій до монітора, як зображено на малюнку нижче. Для передачі звукового сигналу під'єднайте додатковий аудіокабель.

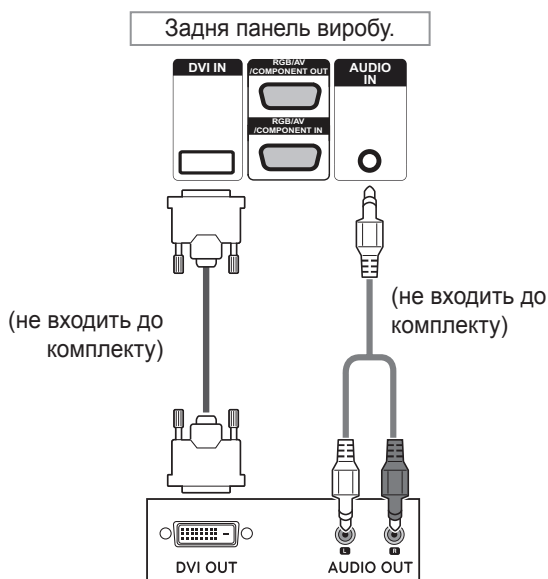

З'єднання HDMI

Дозволяє передавати цифрові відео- та аудіосигнали із комп'ютера на монітор. За допомогою кабелю HDMI під'єднайте зовнішній пристрій до монітора, як зображено на малюнку нижче.

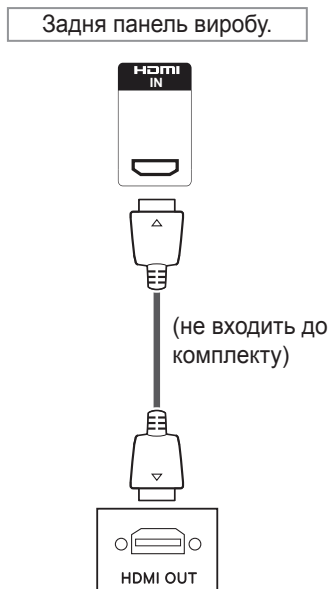

ПРИМІТКА

- Використовуйте високошвидкісний кабель High Speed HDMI™.
- Високошвидкісні кабелі High Speed HDMI™ розраховані для передавання сигналу високої чіткості до 1080p і вище.

Компонентне з'єднання

Дозволяє передавати аналогові відео- та аудіосигнали із зовнішнього пристрою на монітор. За допомогою кабелю RCA із 15-контактним роз'ємом під'єднайте зовнішній пристрій до монітора, як зображено на малюнку нижче. Для відтворення зображень із послідовною розгорткою використовуйте компонентний кабель.

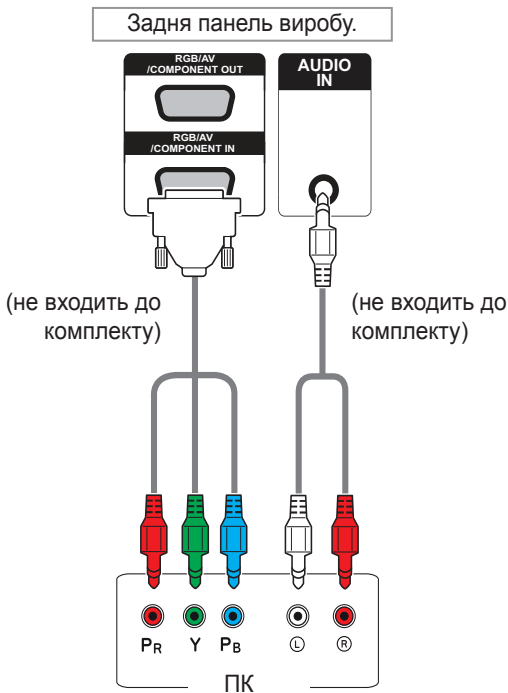

! ПРИМІТКА

- У випадку підключення до роз'єму AV або компонентного роз'єму через спільний інтерфейс роз'єм повинен відповідати джерелу вхідного сигналу. У протилежному випадку можуть виникати перешкоди.

З'єднання AV

Дозволяє передавати аналогові відео- та аудіосигнали із зовнішнього пристрою на монітор. За допомогою кабелю RCA із 15-контактним роз'ємом під'єднайте зовнішній пристрій до монітора, як зображено на малюнку нижче.

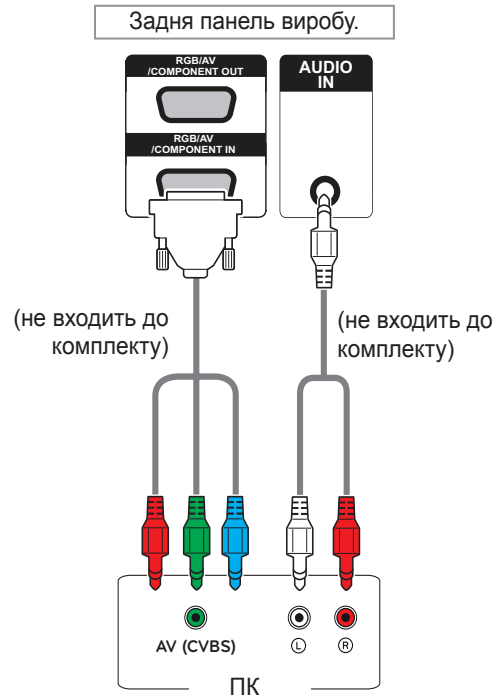

! ПРИМІТКА

- У випадку підключення AV (CVBS) червоний та синій кабелі спільного інтерфейсу не використовуються.

Підключення до локальної мережі

З'єднання LAN

A За допомогою маршрутизатора (комутатора)

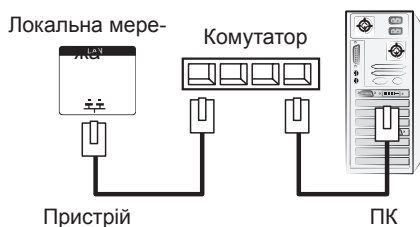

B Через Інтернет.

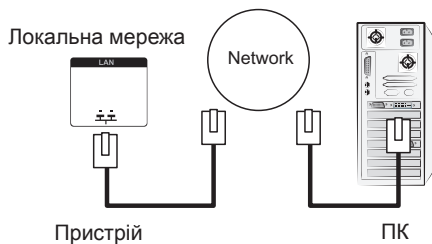

Під'єднання до USB-інтерфейсу

Під'єднуйте до монітора такі USB-пристрої, як флеш-пам'ять USB, зовнішній жорсткий диск, MP3-програвач або USB-пристрій зчитування із карт пам'яті, та переходьте до меню USB для використання різних мультимедійних файлів.

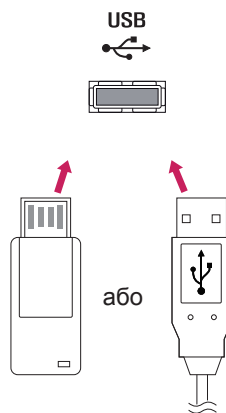

Послідовне з'єднання моніторів

Використовуйте цю функцію для надсилання відеосигналів RGB на інші монітори без використання окремого розгалужувача сигналу.

- Для послідовного з'єднання пристроїв під'єднуйте один кінець кабелю вхідного сигналу (кабель D-sub із 15-контактним роз'ємом) до гнізда RGB OUT одного пристрою, а другий – до гнізда RGB IN наступного пристрою.

RGB-кабель

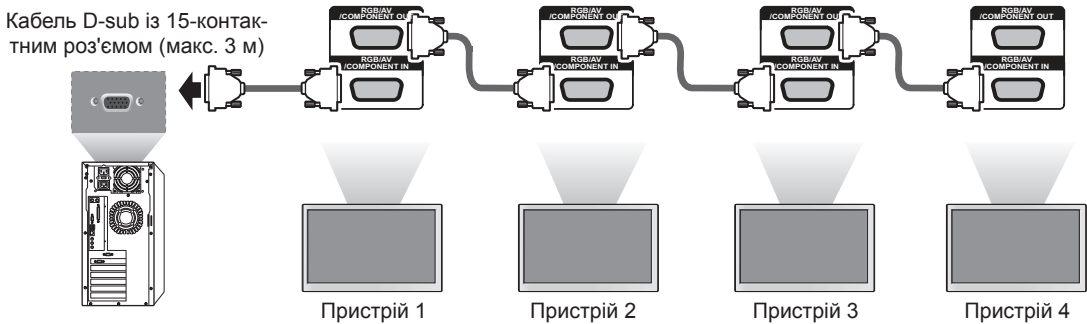

Кабель DVI

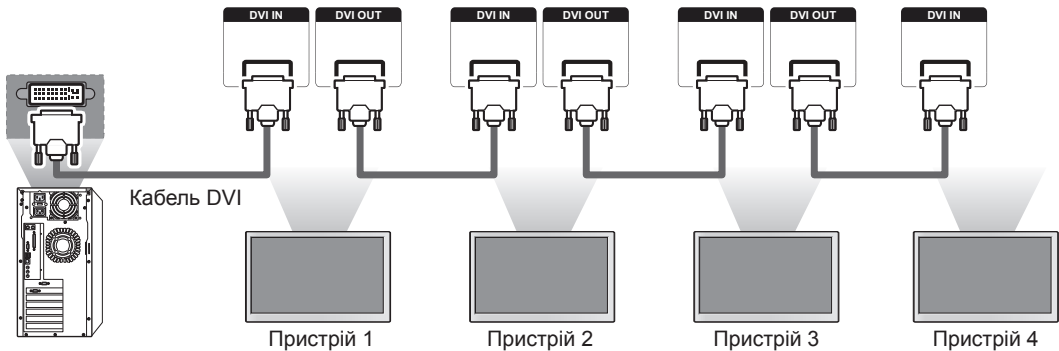

! ПРИМІТКА

- Кількість моніторів, які можна під'єднати до одного виходу, може відрізнятись залежно від потужності сигналу та його втрат під час передачі кабелем. Якщо сигнал хороший і немає втрат під час його передачі кабелем, можна під'єднати до 9 моніторів. Якщо потрібно під'єднати більше, ніж 9 моніторів, рекомендується використовувати розподільник.
- Під'єднуючи декілька пристроїв послідовно, використовуйте кабелі, що забезпечують передачу сигналу без втрат.
- Роз'єм DVI OUT не працює у випадку підключення виробу іншого виробника.

УСУНЕННЯ НЕСПРАВНОСТЕЙ

Зображення відсутнє.

Проблема	Вирішення
Чи під'єднано кабель живлення?	<ul style="list-style-type: none"> Перевірте, чи кабель живлення належним чином під'єднано до електророзетки.
Чи світиться індикатор живлення?	<ul style="list-style-type: none"> Перевірте, чи увімкнено вимикач живлення. Можливо, виріб потребує ремонту.
Живлення увімкнено, але зображення на екрані надто темне.	<ul style="list-style-type: none"> Відрегулюйте яскравість і контрастність. Можливо, підсвітка екрана потребує ремонту.
Чи світиться індикатор живлення жовтим?	<ul style="list-style-type: none"> Якщо пристрій перебуває в режимі енергозбереження, порухайте мишею або натисніть будь-яку кнопку. Вимкніть і знов увімкніть обидва пристрої.
На екрані відображається повідомлення "Out of range (Поза діапазоном)"?	<ul style="list-style-type: none"> Сигнал із комп'ютера (відеокарти) не відповідає діапазону вертикальної або горизонтальної частоти пристрою. Відрегулюйте частоту сигналу відповідно до технічних характеристик, вказаних у цьому посібнику користувача. * Максимальна роздільна здатність RGB: 1920 x 1080 із частотою 60 Гц HDMI/DVI: 1920 x 1080 із частотою 60 Гц
На екрані відображається повідомлення "Check signal cable (Перевірте кабель передачі сигналу)"?	<ul style="list-style-type: none"> Кабель для з'єднання комп'ютера і телевізора не підключено. Перевірте кабель передачі сигналу. Натисніть на пульті дистанційного керування кнопку INPUT (ВХІД), щоб перевірити, який саме вхідний сигнал використовується.

Після під'єднання зовнішнього пристрою відображається повідомлення "Unknown Product (Невідомий пристрій)".

Проблема	Вирішення
Не встановлено драйвер?	<ul style="list-style-type: none"> Перевірте в посібнику з користування відеокартою, чи підтримується функція Plug & play.

Відображається повідомлення “Key Lock On (Увімкнено блокування кнопок)”.

Проблема	Вирішення
Після натиснення кнопки MENU (МЕНЮ) відображається повідомлення “Key Lock On (Увімкнено блокування кнопок)”.	<ul style="list-style-type: none"> Функція блокування запобігає випадковому змінненню параметрів екранного меню. Щоб скасувати блокування, вимкніть функцію блокування клавіш у меню параметрів пристрою.

Неналежне відтворення зображення на екрані.

Проблема	Вирішення
Неправильне положення зображення?	<ul style="list-style-type: none"> Аналоговий сигнал D-Sub: натисніть на пульті дистанційного керування кнопку AUTO (АВТО), щоб автоматично вибрати оптимальні параметри екрана відповідно до поточного режиму. Якщо результат вас не влаштує, скористайтеся екранним меню “Position (Розташування)”. Перевірте, чи роздільна здатність і частота відеокарти підтримуються цим пристроєм. Якщо частота не відповідає підтримуваному діапазону, виконайте відповідні налаштування, вибравши на комп’ютері параметри “Панель керування” – “Дисплей” – “Налаштування”.
На екрані відображаються тонкі лінії?	<ul style="list-style-type: none"> Аналоговий сигнал D-Sub – натисніть кнопку AUTO (АВТО) на пульті ДК, щоб оптимальний стан екрана вибирався автоматично у відповідності до поточному режиму. Якщо результат вас не влаштує, скористайтеся пунктом “Clock (Годинник)” в екранному меню ручного налаштування зображення.
З’являються горизонтальні шуми або символи відображаються розмитими.	<ul style="list-style-type: none"> Аналоговий сигнал D-Sub – натисніть кнопку AUTO (АВТО) на пульті ДК, щоб оптимальний стан екрана вибирався автоматично у відповідності до поточному режиму. Якщо результат вас не влаштує, скористайтеся пунктом “Phase (Фаза)” в екранному меню ручного налаштування зображення.
Зображення відтворюється неналежним чином.	<ul style="list-style-type: none"> До вхідного роз’єму не підключено відповідне джерело сигналу. Під’єднайте кабель, який відповідає сигналу зовнішнього джерела.

Залишкове зображення на екрані.

Проблема	Вирішення
Після вимкнення монітора на екрані присутнє залишкове зображення.	<ul style="list-style-type: none"> Якщо на екрані тривалий час відображається статичне зображення, це може призвести до пошкодження пікселів. Щоб цьому запобігти, використовуйте заставку. Якщо після зображення високої контрастності (чорно-білого або сірого) відображається темне зображення, це може спричинити появу залишкового зображення. Залишкове зображення зникне через 2–3 хвилини. Це звичне явище для рідкокристалічних екранів. Уникайте відображення на екрані зображень, які показано нижче. Рекомендовано відобразити зображення порівняно високої яскравості. <div style="text-align: center;">  </div>

Проблеми з відтворенням звуку.

Проблема	Вирішення
Відсутній звук?	<ul style="list-style-type: none"> • Перевірте, чи аудіокабель під'єднано належним чином. • Відрегулюйте гучність. • Перевірте, чи правильно налаштовано параметри звуку.
Звук надто глухий.	<ul style="list-style-type: none"> • Виберіть відповідний режим еквалайзера.
Звук надто тихий.	<ul style="list-style-type: none"> • Відрегулюйте гучність.

Кольори екрана невідповідні.

Проблема	Вирішення
Недостатня глибина кольору на екрані (16 кольорів).	<ul style="list-style-type: none"> • Встановіть глибину кольору понад 24 біт (природний колір), вибравши пункти меню "Панель керування" – "Дисплей" – "Параметри" – "Таблиця кольорів" у системі Windows.
Кольори нестабільні або відображається чорно-біле зображення.	<ul style="list-style-type: none"> • Перевірте, чи кабель передачі сигналу під'єднано належним чином. Або від'єднайте та підключіть знову відеокарту комп'ютера.
На екрані відображаються чорні цятки?	<ul style="list-style-type: none"> • Кілька пікселів (червоного, зеленого, білого або чорного кольору) можуть виділятися на екрані внаслідок індивідуальних особливостей рідкокристалічної панелі. Це не є ознакою несправності РК дисплея.

Функціональні несправності.

Проблема	Вирішення
Раптово вимкнулося живлення.	<ul style="list-style-type: none"> • Можливо, налаштовано таймер сну? • Перевірте налаштування режиму управління живленням. Можливий збій подачі живлення.

ТЕХНІЧНІ ХАРАКТЕРИСТИКИ

Рідкокристалічна панель	Тип екрана	Широкий 1192,78 мм(46.96 дюйми) TFT-екран (тонкоплівкова технологія) Рідкокристалічна панель Розмір видимої області по діагоналі: 1192,87 мм
	Крок пікселів	0,5414 мм (горизонтально) x 0,5414 мм (вертикально)
Відеосигнал	Максимальна роздільна здатність	RGB: 1920 x 1080 за 60 Гц HDMI/DVI/DP: 1920 x 1080 за 60 Гц - Може не підтримуватися залежно від операційної системи та типу відеокарти.
	Рекомендована роздільна здатність	RGB: 1920 x 1080 за 60 Гц HDMI/DVI/DP: 1920 x 1080 за 60 Гц - Може не підтримуватися залежно від операційної системи та типу відеокарти.
	Горизонтальна частота	RGB: від 30 кГц до 83 кГц HDMI/DVI/DP: від 30 кГц до 83 кГц
	Вертикальна частота	RGB: від 56 Гц до 75 Гц HDMI/DVI/DP: від 56 Гц до 60 Гц
	Тип синхронізації	Синхронізація окремо, композитна синхронізація, цифрова
Вхідний роз'єм	D-Sub 15-контактний, HDMI (цифровий), RS-232C, мережевий, DVI-D, DisplayPort, USB	
Живлення	Номінальна напруга	Змінний струм 100-240 В, 50 / 60 Гц, 3.0 А
	Споживання електроенергії	Під час роботи: макс : 240 Вт Режим очікування : ≤ 1 Вт У вимкненому стані : ≤ 0,7 Вт
Умови зовнішнього середовища	Робоча температура	від 0 °С до 40 °С
	Робоча вологість	від 10% до 80%
	Температура зберігання	від -20 °С до 60 °С
	Вологість під час зберігання	від 5% до 95%

Технічні характеристики виробу, подані вище, можуть бути змінені без попереднього повідомлення у зв'язку із вдосконаленням функціональності виробу.

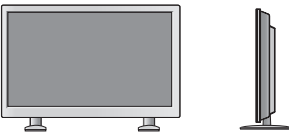
Розміри (ширина x висота x глиби- на)/вага	
	1070,8 мм X 665,5 мм X 157 мм / 23,9 кг
	
	1070,8 мм X 720 мм X 293,7 мм / 25,7 кг

* Технічні характеристики динаміків

Звук	Потужність звуку, середньо-кватрична	10 Вт + 10 Вт (П + Л)
	Вхідна чутливість:	0,7 В (середньокватрична)
	Номінальний опір динаміка:	8 Ω

Технічні характеристики виробу, подані вище, можуть бути змінені без попереднього повідомлення у зв'язку із вдосконаленням функціональності виробу.

Підтримувані режими RGB (ПК)

Роздільна здатність	Горизонтальна частота (кГц)	Вертикальна Частота (Гц)
640 x 350	31,469	70,8
720 x 400	31,468	70,8
640 x 480	31,469	59,94
640 x 480	37,5	75
800 x 600	37,879	60,317
800 x 600	46,875	75
832 x 624	49,725	74,55
1024 x 768	48,363	60
1024 x 768	60,123	75,029
1280 x 720	44,772	59,855
1280 x 768	47,7	60
1360 x 768	47,72	59,799
1366 x 768	47,7	60
1280 x 1024	63,981	60,02
1280 x 1024	79,98	75,02
1680 x 1050	65,290	59,954
1920 x 1080	67,5	60

Підтримувані режими HDMI/DVI/DisplayPort (ПК)

Роздільна здатність	Горизонтальна частота (кГц)	Вертикальна Частота (Гц)
640 x 480	31,469	59,94
800 x 600	37,879	60,317
1024 x 768	48,363	60
1280 x 720	44,772	59,855
1280 x 768	47,7	60
1360 x 768	47,72	59,799
1366 x 768	47,7	60
1280 x 1024	63,981	60,02
1680 x 1050	65,290	59,954
1920 x 1080	67,5	60

DTV Mode

Роздільна здатність	Component	HDMI/DVI (DTV)
480i	o	x
576i	o	x
480p	o	o
576p	o	o
720p	o	o
1080i	o	o
1080p	o	o

Індикатор живлення

Режим	Колір
Увімкнено	Червона
Режим очікування	Жовтий
Вимкнено	-

! ПРИМІТКА

- Значення роздільної здатності ПК доступні як варіанти назви входу у режимі входу RGB та HDMI/DVI: 640 x 480 / 60 Гц, 1280 x 720 / 60 Гц, 1920 x 1080 / 60 Гц та значення роздільної здатності цифрового ТБ: 480р, 720р, 1080р.

! ПРИМІТКА

- Вертикальна частота: для того, щоб користувач міг переглядати рухоме зображення, зображення на екрані змінюється десятки разів щосекунди, подібно до спалахів лампи денного світла. Вертикальна частота або частота оновлення – це частота зміни зображень за секунду. Одиниця вимірювання – герци (Гц).
- Горизонтальна частота: горизонтальний інтервал – це відрізок часу, необхідний для відтворення одного горизонтального рядка зображення. Якщо розділити 1 на значення горизонтального інтервалу, можна отримати кількість горизонтальних ліній, що відображаються за секунду; цей параметр називають частотою горизонтальної розгортки. Одиниця вимірювання – кілогерци (кГц).

КЕРУВАННЯ ЗА ДОПОМОГОЮ КАБЕЛЮ RS-232

- Цей метод використовується для підключення кількох пристроїв до одного ПК. Ви можете керувати кількома пристроями одночасно, під'єднавши їх до одного комп'ютера.
- У меню Option (Параметри) параметр Set ID (Ідентифікатор пристрою) повинен мати значення від 1 до 99, унікальне для кожного пристрою.

Під'єднання кабелю

Під'єднайте кабель RS-232C, як показано на малюнку.

- Для обміну даними між ПК і цим виробом використовується протокол RS-232C. За допомогою комп'ютера можна вмикати та вимикати виріб, вибирати джерело вхідного сигналу і налаштовувати параметри екранного меню.

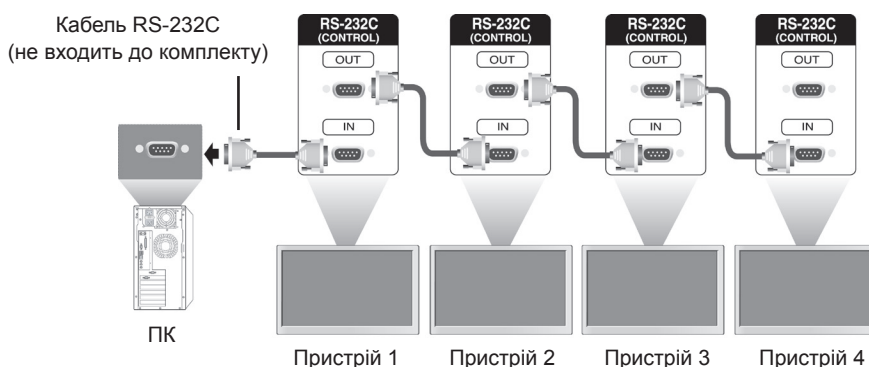

Конфігурації RS-232C

7-контактне з'єднання (стандартний кабель RS-232C)

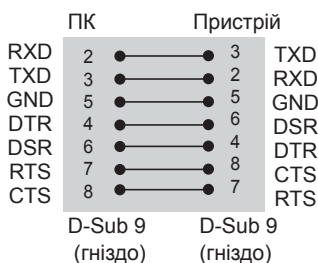

3-контактне з'єднання (спеціальний кабель)



ПРИМІТКА

- У разі використання 3-дротових з'єднань (нестандартних) послідовне ІЧ з'єднання недоступне.

Параметри зв'язку

- Швидкість передачі даних: 9600 бод (УАПП)
- Довжина даних: 8 біт
- Біт перевірки парності: немає
- Стоповий біт: 1 біт
- Керування потоком: немає
- Код зв'язку: код ASCII
- Використовується зворотній кабель

Довідковий перелік команд

	КОМАНДА		ДАНІ (у шістнадцятковій системі)
	1	2	
01. Power (Живлення)	k	a	00H - 01H
02. Input Select (Вибір вхідного сигналу)	x	b	відповідає пункту 02. Input Select (Вибір вхідного сигналу)
03. Aspect Ratio (Формат зображення)	k	c	відповідає пункту 03. Aspect Ratio (Формат зображення)
04. Energy Saving (Енергозбереження)	j	q	відповідає пункту 04. Energy Saving (Енергозбереження)
05. Picture Mode (Режим зображення)	d	x	00H - 04H
06. Contrast (Контрастність)	k	g	00H - 64H
07. Brightness (Яскравість)	k	h	00H - 64H
08. Sharpness (Чіткість)	k	k	00H - 64H
09. Color (Колір)	k	i	00H - 64H
10. Tint (Тон)	k	j	00H - 64H
11. Color Temperature (Температура кольору)	x	u	00H - 64H
12. H Position (Горизонтальне положення)	f	q	00H - 64H
13. V Position (Вертикальне положення)	f	r	00H - 64H
14. H Size (Горизонтальний розмір)	f	s	00H - 64H
15. Auto Configuration (Автоматичне налаштування)	j	u	01H
16. Balance (Баланс)	k	t	00H - 64H
17. Sound Mode (Режим звуку)	d	y	01H - 05H
18. Treble (Високі частоти)	k	r	00H - 64H
19. Bass (Високі частоти)	k	s	00H - 64H
20. Speaker (Динамік)	d	v	00H - 01H
21. Volume Mute (Вимкнення звуку)	k	e	00H - 01H
22. Volume Control (Регулювання гучності)	k	f	00H - 64H
23. Time 1 (Year/ Month/ Day) (Час 1 (рік/місяць/день))	f	a	відповідає пункту 23. Time 1 (Час 1)
24. Time 2 (Hour/ Minute/ Second) (Час 2 (година/хвилина/секунда))	f	x	відповідає пункту 24. Time 2 (Час 2)
25. Off Timer (Repeat Mode/ Time) (Таймер вимикання (Режим повтору / Час))	f	e	відповідає пункту 25. Off Timer (Таймер вимикання)
26. On Timer (Repeat Mode/ Time) (Таймер вмикання (Режим повтору / Час))	f	d	відповідає пункту 26. On Timer (Таймер вмикання)
27. On Timer Input (Вхідний сигнал для таймера вмикання)	f	u	відповідає пункту 27. On Timer Input (Вхідний сигнал для таймера вмикання)
28. Sleep Time (Таймер сну)	f	f	00H - 08H
29. Power On Delay (Затримка ввімкнення)	f	h	00H - 64H
30. Automatic Standby	m	n	00H - 01H
31. Auto off (Автоматичне вимкнення)	f	g	00H - 01H
32. Language (Мова)	f	i	відповідає пункту 32. Language (Мова)

	КОМАНДА		ДАНІ (у шістнадцятковій системі)
	1	2	
33. Power Indicator (Standby Light) (Індикатор живлення (Індикатор очікування))	f	o	00H - 01H
34. Power Indicator (Power Light) (Індикатор живлення)	f	p	00H - 01H
35. ISM mode (Метод ISM)	j	p	відповідає пункту 35. ISM mode (Метод ISM)
36. Fail Over Select (Перемикання на резервний сигнал)	m	i	00H - 02H
37. Fail Over Input Select (Вибір джерела резервного сигналу)	m	j	відповідає пункту 37. Fail Over Input Select (Вибір джерела резервного сигналу)
38. Reset (Скидання)	f	k	00H - 03H
39. Tile Mode (Складене зображення)	d	d	00H - FFH
40. Tile Mode Check (Перевірка режиму складеного зображення)	d	z	FFH
41. Tile ID (Ідентифікатор складеного зображення)	d	i	відповідає пункту 41. Tile ID (Ідентифікатор складеного зображення)
42. Tile H Position (Горизонтальне положення елемента)	d	e	00H - 32H
43. Tile V Position (Вертикальне положення елемента)	d	f	00H - 32H
44. Tile H Size (Горизонтальний розмір елемента)	d	g	00H - 32H
45. Tile V Size (Вертикальний розмір елемента)	d	h	00H - 32H
46. Fail Over (Перемикання на резерв)	d	j	00H - 01H
47. DPM (Керування живленням дисплея)	f	j	00H - 01H
48. FAN Control (Керування вентилятором)	d	o	00H - 03H
49. FAN Fault Check (Перевірка вентилятора на несправність)	d	w	FFH
50. Temperature Value (Значення температури)	d	n	FFH
51. Remote Controller Lock/ Key Lock (Блокування пульта ДК/клавіш пристрою)	k	m	00H - 01H
52. Key (Кнопка)	m	c	відповідає пункту 52. Key (Кнопка)
53. OSD Select (Вибір екранного меню)	k	l	00H - 01H
54. Elapsed time return (Час, що пройшов)	d	l	FFH
55. Serial No. Check (Перевірка серійного номера)	f	y	FFH
56. S/W Version (Версія ПЗ)	f	z	FFH
57. White Balance Red Gain (Підсилення червоного в балансі білого)	j	m	00H - FEH
58. White Balance Green Gain (Підсилення зеленого в балансі білого)	j	n	00H - FEH
59. White Balance Blue Gain (Підсилення синього в балансі білого)	j	o	00H - FEH
60. Backlight (Підсвічування)	m	g	00H - 64H

- Примітка. Під час виконання USB-операцій (наприклад, Dvix або EMF) усі команди, окрім “живлення” (ка) і “кнопки” (mc), заблоковані та обробляються як помилкові.

Протокол передачі / отримання

Transmission

[Command1][Command2][][Set ID][][Data][Cr] або
[Command1][Command2][][Set ID][][Data1][][Data2][][Data3][Cr]

- * [Command1]: перша команда керування пристроєм.
- * [Command2]: друга команда керування пристроєм.
- * [Set ID]: визначає пристрій, для якого призначена команда. Команда для тестування – 00.
- * [Data]: значення, що передається на пристрій.
- * [Data1]: значення, що передається на пристрій.
- * [Data2]: значення, що передається на пристрій.
- * [Data3]: значення, що передається на пристрій.
- * [Cr]: повернення каретки. ASCII-код "0x0D"
- * []: пробіл, код ASCII "0x20".

Acknowledgement

[Command2][][Set ID][][OK/NG][Data][x] або
[Command2][][Set ID][][OK/NG][Data1][Data2][Data3][x]

- * Подібним чином, якщо певні функції передають у цьому форматі дані "FF", зворотні дані підтвердження несуть інформацію про стан кожної функції.
- * Примітка. У цьому режимі дисплей надсилатиме підтвердження після завершення процесу увімкнення. Між командою та підтвердженням може виникати затримка.
- * Дисплей не надсилатиме сигналу підтвердження, якщо для ідентифікатора пристрою в команді встановлено значення "00"(=0x00).

01. Power (Живлення) (команда: k a)

Керування увімкненням/вимкненням живлення пристрою.

Transmission
[k][a][][Set ID][][Data][Cr]

Дані 00 : вимкнути живлення
01 : увімкнути живлення
FF: Перевірка стану

Acknowledgement
[a][][Set ID][][OK/NG][Data][x]

* Подібним чином, якщо певні функції передають у цьому форматі дані "FF", зворотні дані підтвердження несуть інформацію про стан кожної функції.

* Примітка. В цьому режимі дисплей надсилатиме підтвердження після завершення процесу увімкнення. Між командою та підтвердженням може виникати затримка.

* Можлива деяка затримка в часі між надсиланням команди та отриманням підтвердження.

02. Input Select (Вибір вхідного сигналу) (команда: x b)

Вибір джерела вхідного сигналу для відображення.

Transmission
[x][b][][Set ID][][Data][Cr]

Дані 20: AV
40: Component
60: RGB ПК
70: DVI-D
90: HDMI(DTV)
A0: HDMI(PC)
C0: Display Port(DTV)
D0: Display Port(PC)

Acknowledgement
[b][][Set ID][][OK/NG][Data][x]

03. Aspect Ratio (Формат зображення) (команда: k c)

Налаштування формату екрана.

Transmission
[k][c][][Set ID][][Data][Cr]

Дані 01: 4:3
02: 16:9
04: Масштаб
09: Точне відображення (720p або більше)
10-1F: Масштаб екрана від 1 до 16

Acknowledgement
[c][][Set ID][][OK/NG][Data][x]

04. Energy Saving (Енергозбереження) (команда: j q)

Керування функцією енергозбереження.

Transmission
[j][q][][Set ID][][Data][Cr]

Дані 00: Вимк.
01: Мінімум
02: Середньо
03. Максимум
04: автоматично
05. Вимкнення екрана

Acknowledgement
[q][][Set ID][][OK/NG][Data][x]

05. Picture Mode (Режим зображення) (команда: d x)

Налаштування режиму зображення.

Transmission
[d][x][][Set ID][][Data][x]

Дані 00: Чіткий
01: Стандартний (користувач)
02. Кіно
03. Спорт
04: Гра

Acknowledgement
[x][][Set ID][][OK/NG][Data][x]

06. Contrast (Контрастність) (команда: k g)

Налаштування контрастності зображення.

Transmission
[k][g][][Set ID][][Data][Cr]

Дані від 0 до 64: контрастність від 0 до 100

Acknowledgement
[g][][Set ID][][OK/NG][Data][x]

07. Brightness (Яскравість) (команда: k h)

Налаштування яскравості зображення.

Transmission

[k][h][][Set ID][][Data][Cr]

Дані від 0 до 64: яскравість від 0 до 100

Acknowledgement

[h][][Set ID][][OK/NG][Data][x]

10. Tint (Тон) (команда: k j) (Лише вхідний відеосигнал)

Налаштування відтінку зображення.

Transmission

[k][j][][Set ID][][Data][Cr]

Дані від 00 до 64: відтінок від 0 до 100 (від 450 до 350)

Acknowledgement

[j][][Set ID][][OK/NG][Data][x]

08. Sharpness (Чіткість) (команда: k k) (Лише вхідний відеосигнал)

Налаштування чіткості зображення.

Transmission

[k][k][][Set ID][][Data][Cr]

Дані від 0 до 64: чіткість від 0 до 100

Acknowledgement

[k][][Set ID][][OK/NG][Data][x]

11. Color Temperature (Температура кольору) (команда: x u)

Для налаштування температури кольору.

Transmission

[x][u][][Set ID][][Data][Cr]

Дані від 00 до 64: від теплого 50 до холодного 50

Acknowledgement

[u][][Set ID][][OK/NG][Data][x]

09. Color (Колір) (команда: k i) (Лише вхідний відеосигнал)

Налаштування кольорової гами зображення.

Transmission

[k][i][][Set ID][][Data][Cr]

Дані від 0 до 64: колір від 0 до 100

Acknowledgement

[i][][Set ID][][OK/NG][Data][x]

12. H Position (Горизонтальне положення) (команда: f q)

Налаштування горизонтального положення.

*Доступно лише коли режим складеного зображення вимкнено.

Transmission

[f][q][][Set ID][][Data][Cr]

Дані від 00 до 64: від лівого -50 до правого 50

Acknowledgement

[q][][Set ID][][OK/NG][Data][x]

13. V Position (Вертикальне положення) (команда: f r)

Налаштування вертикального положення.

* Доступно лише коли режим складеного зображення вимкнено.

Transmission

[f][r][][Set ID][][Data][Cr]

Дані 0-64: мін. -50 (внизу) до макс. 50 (вгорі)

* Робочий діапазон різниться залежно від роздільної здатності вхідного сигналу RGB.

Acknowledgement

[r][][Set ID][][OK/NG][Data][x]

14. H Size (Горизонтальний розмір) (команда: f s)

Налаштування горизонтального розміру.

* Доступно лише коли режим складеного зображення вимкнено.

Transmission

[f][s][][Set ID][][Data][Cr]

Дані від 00 до 64: розмір від -50 до +50

Acknowledgement

[s][][Set ID][][OK/NG][Data][x]

15. Auto Configuration (Автоматичне налаштування) (команда: j u)

Автоматичне налаштування положення зображення та зменшення його тремтіння.

* Доступно лише для вхідного сигналу RGB.

Transmission

[j][u][][Set ID][][Data][Cr]

Дані 01: встановити

Acknowledgement

[u][][Set ID][][OK/NG][Data][x]

16. Balance (Баланс) (команда: k t)

Регулювання балансу каналів.

Transmission

[k][t][][Set ID][][Data][Cr]

Дані від 00 до 64: від лівого 50 до правого 50

Acknowledgement

[t][][Set ID][][OK/NG][Data][x]

17. Sound Mode (Режим звуку) (команда: d y)

Вибір режиму звуку.

Transmission

[d][y][][Set ID][][Data][x]

Дані 01: стандартний

02: Музика

03: Кіно

04: Спорт

05. Гра

Acknowledgement

[y][][Set ID][][OK/NG][Data][x]

18. Treble (Високі частоти) (команда: k r)

Налаштування високих частот.

Transmission

[k][r][][Set ID][][Data][Cr]

Дані від 0 до 64: високі частоти від 0 до 100

Acknowledgement

[r][][Set ID][][OK/NG][Data][x]

19. Bass (Високі частоти) (команда: k s)

Налаштування низьких частот.

Transmission

`[k][s][][Set ID][][Data][Cr]`

Дані від 0 до 64: низькі частоти від 0 до 100

Acknowledgement

`[s][][Set ID][][OK/NG][Data][x]`**20. Speaker (Динамік) (команда: d v)**

Увімкнення та вимкнення гучномовця.

Transmission

`[d][v][][Set ID][][Data][x]`

Дані 00: Вимк.

01: Увімк.

Acknowledgement

`[v][][Set ID][][OK/NG][Data][x]`**21. Volume Mute (Вимкнення звуку) (команда: k e)**

Вимкнення та увімкнення звуку.

Transmission

`[k][e][][Set ID][][Data][Cr]`

Дані 00: функцію вимкнення звуку увімкнено (звук вимкнено)

01: функцію вимкнення звуку вимкнено (звук увімкнено)

Acknowledgement

`[e][][Set ID][][OK/NG][Data][x]`**22. Volume Control (Регулювання гучності) (команда: k f)**

Регулювання рівня гучності.

Transmission

`[k][f][][Set ID][][Data][Cr]`

Дані від 00 до 64: гучність від 0 до 100

Acknowledgement

`[f][][Set ID][][OK/NG][Data][x]`**23. Time 1 (Year/ Month/ Day) (Час 1 (рік/місяць/день)) (команда: f a)**

Встановлення значень параметра Time 1 (Year/ Month/ Day) (Час 1 (рік/місяць/день)).

Transmission

`[f][a][][Set ID][][Data1][][Data2][][Data3][Cr]`

Дані1 00 – 14: 2010 – 2030

Дані2 01 – 0C: січень – грудень

Дані3 01 – 1F: 1 – 31

* Введіть "fa [Ідентифікатор пристрою] ff", щоб перевірити значення параметра Time 1 (Час 1).

Acknowledgement

`[a][][Set ID][][OK/NG][Data1][Data2][Data3][x]`**24. Time 2 (Hour/ Minute/ Second) (Час 2 (година/хвилина/секунда)) (команда: f x)**

Встановлення значень параметра Time 2 (Hour/ Minute/ Second) (Час 2 (година/хвилина/секунда)).

Transmission

`[f][x][][Set ID][][Data1][][Data2][][Data3][Cr]`

Дані1 00 – 17: 00 – 23 годин

Дані2 00 – 3В: 00 – 59 хвилин

Дані3 00 – 3В: 00 – 59 секунд

* Введіть "fx [Ідентифікатор пристрою] ff", щоб перевірити поточні значення параметра Time 2 (Час 2).

**Ця команда не працює, якщо попередньо не було налаштовано параметр Time 1 (Час 1).

Acknowledgement

`[x][][Set ID][][OK/NG][Data1][Data2][Data3][x]`

25. Off Timer(Repeat Mode/ Time) (Таймер вимикання (Режим повтору / Час)) (команда: f e)

Налаштування функції Off Timer(Repeat Mode/ Time) (Таймер вимикання (Режим повтору / Час)).

Transmission

[f][e][][Set ID][][Data1][][Data2][][Data3][Cr]

Дані1 00: Повтор вимкнено
01: Повтор один раз
02: Повтор щодня
03: Повтор із понеділка по п'ятницю
04: Повтор із понеділка по суботу
05: Повтор у суботу й неділю
06: Повтор у неділю

Дані2 00 – 17: 00 – 23 годин

Дані3 00 – 3В: 00 – 59 хвилин

* Введіть "fe [Ідентифікатор пристрою] ff", щоб перевірити поточні значення параметра Off Timer(Repeat Mode/ Time) (Таймер вимкнення (Режим повтору / Час)).

* Переш ніж налаштувати цю функцію, перевірте, чи встановлено значення у параметрах Time1 (Час 1) і Time2 (Час 2).

Acknowledgement

[e][][Set ID][][OK/NG][Data1][Data2][Data3][x]

26. On Timer(Repeat Mode/ Time) (Таймер вмикання (Режим повтору / Час)) (команда: f d)

Налаштування функції On Timer(Repeat Mode/ Time) (Таймер вмикання (Режим повтору / Час)).

Transmission

[f][d][][Set ID][][Data1][][Data2][][Data3][Cr]

Дані1 00: Повтор вимкнено
01: Повтор один раз
02: Повтор щодня
03: Повтор із понеділка по п'ятницю
04: Повтор із понеділка по суботу
05: Повтор у суботу й неділю
06: Повтор у неділю

Дані2 00 – 17: 00 – 23 годин

Дані3 00 – 3В: 00 – 59 хвилин

* Введіть "fa [Ідентифікатор пристрою] ff", щоб перевірити поточні значення параметра On Timer(Repeat Mode/ Time) (Таймер вмикання (Режим повтору / Час)).

* Переш ніж налаштувати цю функцію, перевірте, чи встановлено значення у параметрах Time1 (Час 1) і Time2 (Час 2).

Acknowledgement

[d][][Set ID][][OK/NG][Data1][Data2][Data3][x]

27. On Timer Input (Вхідний сигнал для таймера вмикання) (команда: f u)

Налаштування функції On Timer Input (Вхідний сигнал для таймера вмикання).

Transmission

[f][u][][Set ID][][Data][Cr]

Дані 20: AV
40: Component
60: RGB
90: HDMI
70: DVI
C0: DISPLAY PORT

* Переш ніж налаштувати цю функцію, перевірте, чи встановлено значення у параметрах Time1 (Час 1), Time2 (Час 2) та On Timer(Repeat Mode/ Time) (Таймер вмикання (Режим повтору / Час)).

Acknowledgement

[u][][Set ID][][OK/NG][Data][x]

28. Sleep Time (Таймер сну) (команда: f f)

Налаштування таймера сну.

Transmission

[f][f][][Set ID][][Data][Cr]

Дані 00: Вимк.
01: 10 хв.
02: 20 хв.
03: 30 хв.
04: 60 хв.
05: 90 хв.
06: 120 хв.
07: 180 хв.
08: 240 хв.

Acknowledgement

[f][][Set ID][][OK/NG][Data][x]

29. Power On Delay (Затримка ввімкнення) (команда: f h)

Увімкнення затримки ввімкнення живлення (в секундах).

Transmission

[f][h][][Set ID][][Data][Cr]

Дані від 0 до 64: від 0 до 100 с.

Acknowledgement

[h][][Set ID][][OK/NG][Data][x]

30. Automatic Standby (Автоматичний перехід у режим очікування) (команда: m p)

Налаштування функції автоматичного переходу у режим очікування.

Transmission

[m][n][][Set ID][][Data][Cr]

Дані 00: Автоматичний перехід у режим очікування вимкнути
01: Автоматичний перехід у режим очікування увімкнути

Acknowledgement

[n][][Set ID][][OK/NG][Data][x]

31. Auto off (Автоматичне вимкнення) (команда: f g)

Налаштування функції Auto off (Автоматичне вимкнення).

Transmission

[f][g][][Set ID][][Data][Cr]

Дані 00: функцію автоматичного вимкнення вимкнено
01: функцію автоматичного вимкнення ввімкнено

Acknowledgement

[g][][Set ID][][OK/NG][Data][x]

32. Language (Мова) (команда: f i)

Встановлення мови для екранних меню.

Transmission

[f][i][][Set ID][][Data][Cr]

Дані 00: Чеська
01: Данська
02: німецька
03: англійська
04: іспанська (ЄС)
05: Грецька
06: французька
07: італійська
08: Голландська
09: Норвезька
0A: португальська
0B: Португальська (бразильська)
0C: російська
0D: Фінська
0E: Шведська
1F: корейська
10: китайська
11: японська
12: Китайська (кантонський діалект)

Acknowledgement

[i][][Set ID][][OK/NG][Data][x]

33. Power Indicator (Standby Light) (Індикатор живлення (Індикатор очікування)) (команда: f o)

Налаштування функції Power Indicator (Standby Light) (Індикатор живлення (Індикатор очікування)).

Transmission

[f][o][][Set ID][][Data][Cr]

Дані 00: Індикатор очікування вимкнено
01: Індикатор очікування ввімкнено

Acknowledgement

[o][][Set ID][][OK/NG][Data][x]

34. Power Indicator (Power Light) (Індикатор живлення) (команда: f p)

Налаштування функції Power Indicator (Power Light) (Індикатор живлення).

Transmission

[f][p][][Set ID][][Data][Cr]

Дані 00: Індикатор живлення вимкнено
01: Індикатор живлення ввімкнено

Acknowledgement

[p][][Set ID][][OK/NG][Data][x]

35. ISM mode (Метод ISM) (команда: j p)

Вибір методу ISM для уникнення утворення залишкового зображення на екрані.

Transmission

[j][p][][Set ID][][Data][Cr]

Дані 01: Inversion (Зміна)
02: Orbiter (Орбітер)
04: White Wash (Вибілювання)
08: Normal (Звичайний)

Acknowledgement

[p][][Set ID][][OK/NG][Data][x]

36. Fail Over Select (Перемикання на резервний сигнал) (команда: m i)

Налаштування функції резервного сигналу.

Transmission`[m][i][][Set ID][][Data][Cr]`

Дані 00: Off (Вимк.)

01: Auto (Автоматично)

02: Manual (Вручну)

Acknowledgement`[i][][Set ID][][OK/NG][Data][x]`**37. Fail Over Input Select (Вибір джерела резервного сигналу) (команда: m j)**

Вибір джерела для перемикання на резервний сигнал.

* Доступно лише в режимі ручного перемикання на резервний сигнал.

Transmission`[m][j][][Set ID][][Data1][][Data2][][Data3][Cr][][Data4][Cr]`

Дані від 1 до 4 (пріоритет від 1 до 4)

60: RGB

70: DVI-D*

90: HDMI**

C0: Display Port***

* Використовуйте 0x70 як дані для вхідного сигналу DVI-D, як для DVI-D(PC), так і для DVI-D(DTV).

** Використовуйте 0x90 для дані для вхідного сигналу HDMI, як для HDMI-DTV, так і для HDMI-PC

*** Використовуйте 0xC0 як дані для вхідного сигналу Display Port, як для Display Port(DTV), так і для Display Port(PC)

Acknowledgement`[j][][Set ID][][OK/NG][Data1][Data2][Data3][Data4][x]`

Дані від 1 до 4 (пріоритет від 1 до 4)

60: RGB

70: DVI-D****

90: HDMI*****

C0: Display Port*****

**** Повертає 0x70 як дані для порту DVI-D, як для DVI-D(PC), так і для DVI-D(DTV).

***** Повертає 0x90 як дані для порту HDMI, як для HDMI-DTV, так і для HDMI-PC.

***** Повертає 0xC0 як дані для порту Display Port, як для Display Port(DTV), так і для Display Port(PC).

38. Reset (Скидання) (команда: f k)

Скидання параметрів екрана, зображення та звуку або відновлення заводських налаштувань.

Transmission`[f][k][][Set ID][][Data][Cr]`

Дані 00: Скидання налаштувань зображення

01: Скидання параметрів екрана

02: Скидання до заводських налаштувань

03: Скидання налаштувань звуку

Acknowledgement`[k][][Set ID][][OK/NG][Data][x]`**39. Tile Mode (Складене зображення) (команда: d d)**

Вимкнення/ввімкнення режиму складеного зображення та встановлення кількості рядків і стовпчиків.

Transmission`[d][d][][Set ID][][Data][Cr]`

Дані 00 – FF; 1-й байт – кількість стовпчиків

2-й байт – кількість рядків

*00, 01, 10, 11 – режим складеного зображення вимкнено.

Acknowledgement`[d][][Set ID][][OK/NG][Data][x]`**40. Tile Mode Check (Перевірка режиму складеного зображення) (команда: d z)**

Перевірка стану режиму Tile Mode (Складене зображення).

Transmission`[d][z][][Set ID][][Data][Cr]`

Дані FF: перевірка стану режиму складеного зображення

Acknowledgement`[z][][Set ID][][OK/NG][Data1][Data2][Data3][x]`

Дані1 00: Складене зображення вимкнено

01: Складене зображення ввімкнено

Дані2 00 – 0F: кількість стовпчиків

Дані3 00 – 0F: кількість рядків

41. Tile ID (Ідентифікатор складеного зображення)
(команда: d i)

Ідентифікація складеного зображення.

Transmission

[d][i][][Set ID][][Data][x]

Значення 01-E1: ідентифікатор складеного зображення 01-225**

FF: зчитування ідентифікатора складеного зображення

** Значення не може бути більшим за добуток кількості рядків та кількості стовпчиків

Acknowledgement

[i][][Set ID][][OK/NG][Data][x]

* У разі введення значення, що перевищує добуток кількості рядків та кількості стовпчиків (окрім 0 x FF), буде повернено результат "NG".

44. Tile H Size (Горизонтальний розмір елемента)
(команда: d g)

Налаштування горизонтального розміру елемента.

*Перед налаштуванням горизонтального розміру елемента встановіть для горизонтального положення елемента значення 0 x 32 (50).

*Доступно лише коли природний режим складеного зображення вимкнено.

Transmission

[d][g][][Set ID][][Data][x]

Дані 0 – 32: 00 – 50

Acknowledgement

[g][][Set ID][][OK/NG][Data][x]

42. Tile H Position (Горизонтальне положення елемента) (команда: d e)

Налаштування горизонтального положення елемента.

Доступно лише коли природний режим складеного зображення вимкнено.

Transmission

[d][e][][Set ID][][Data][Cr]

Дані 00 – 32: від макс. ліворуч (-50) до макс. праворуч (0)

(*значення зсуву ліворуч/праворуч залежать від горизонтального розміру елемента).

Acknowledgement

[e][][Set ID][][OK/NG][Data][x]

45. Tile V Size (Вертикальний розмір елемента)
(команда: d h)

Налаштування вертикального розміру елемента.

*Перед налаштуванням вертикального розміру елемента встановіть для вертикального положення елемента значення 0x00.

*Доступно лише коли природний режим складеного зображення вимкнено.

Transmission

[d][h][][Set ID][][Data][x]

Дані 0 – 32: 00 – 50

Acknowledgement

[h][][Set ID][][OK/NG][Data][x]

43. Tile V Position (Вертикальне положення елемента) (команда: d f)

Налаштування вертикального положення елемента.

*Доступно лише коли природний режим складеного зображення вимкнено.

Transmission

[d][f][][Set ID][][Data][Cr]

Дані 0 – 32: від макс. нижнього положення (0) до макс. верхнього (50)

(*значення зсуву вгору/вниз залежать від вертикального розміру елемента).

Acknowledgement

[f][][Set ID][][OK/NG][Data][x]

46. Natural Mode (In Tile Mode) (Природний режим складеного зображення) (команда: d j)

Встановлення природного режиму складеного зображення.

Transmission

[d][j][][Set ID][][Data][x]

Дані 00: Вимк.

01: Увімк.

Acknowledgement

[j][][Set ID][][OK/NG][Data][x]

47. DPM (Керування живленням дисплея) (команда: f j)

Налаштування функції DPM (керування живленням дисплея).

Transmission

[f][j][][Set ID][][Data][x]

Дані 00: Керування живленням дисплея вимкнено
01: Керування живленням дисплея ввімкнено

Acknowledgement

[j][][Set ID][][OK/NG][Data][x]

48. FAN Control (Керування вентилятором) (команда: d o)

Налаштування перевірки стану вентилятора на увімк. або вимк.

Transmission

[d][o][][Set ID][][Data][Cr]

Дані 00: Auto (Автоматично)
01: On (Увімк.)
02: Manual (Вручну)
03: Off (Вимк.)

Acknowledgement

[o][][Set ID][][OK/NG][Data][x]

49. FAN Fault Check (Перевірка вентилятора на несправність) (команда: d w)

Налаштування перевірки стану вентилятора на увімк. або вимк.

Transmission

[d][w][][Set ID][][Data][Cr]

Дані FF: для даних слід завжди встановлювати значення "ff" в шістнадцятковій системі.

Acknowledgement

[w][][Set ID][][OK/NG][Data][x]

Дані 00: Fan fault (Помилка вентилятора)
01: Fan OK (Вентилятор справний)

50. Temperature Value (Значення температури) (команда: d n)**Transmission**

[d][n][][Set ID][][Data][Cr]

Дані FF: для даних слід завжди встановлювати значення "ff" в шістнадцятковій системі.

Acknowledgement

[n][][Set ID][][OK/NG][Data][x]

51. Remote Controller Lock/ Key Lock (Блокування пульта ДК/клавіш пристрою) (команда: k m)

Блокування клавіш пульта дистанційного керування та передньої панелі пристрою.

Transmission

[k][m][][Set ID][][Data][Cr]

Дані 00: Блокування вимкнено
01: Блокування ввімкнено

* Цей режим слід використовувати, якщо з якихось причин ви не маєте наміру користуватися клавішами пульта дистанційного керування та передньої панелі пристрою. Після перезавантаження блокування кнопок пульта ДК та клавіш пристрою буде автоматично вимкнено.
* Монітор може не вмикатися після натискання кнопки живлення на пульті дистанційного керування та на передній панелі пристрою, якщо цю кнопку було заблоковано в режимі очікування.

Acknowledgement

[m][][Set ID][][OK][Data][x]

52. Key (Кнопка) (команда: m c)

Надсилання коду клавіші інфрачервоного пульта дистанційного керування.

Transmission

[m][c][][Set ID][][Data][Cr]

Дані IЧ_КОД_КНОПКИ

Acknowledgement

[c][][Set ID][][OK/NG][Data][x]

Якщо дисплей перебуває в режимі очікування, його можна ввімкнути тільки кнопкою ввімкнення живлення на пульті ДК.

53. OSD Select (Вибір екранного меню) (команда: k l)

Щоб увімкнути/вимкнути екранні меню (OSD).

Transmission

[k][l][][Set ID][][Data][Cr]

Дані 00: екранне меню вимкнено
01: екранне меню ввімкнено

Acknowledgement

[l][][Set ID][][OK/NG][Data][x]

56. S/W Version (Версія ПЗ) (команда: f z)

Перегляд версії ПЗ.

Transmission

[f][z][][Set ID][][Data][Cr]

Дані FF: для даних слід завжди встановлювати значення "ff" в шістнадцятковій системі.

Acknowledgement

[z][][Set ID][][OK/NG][Data][x]

54. Elapsed time return (Час, що пройшов) (команда: d l)

Відображення часу, що пройшов.

Transmission

[d][l][][Set ID][][Data][x]

Дані FF: для даних слід завжди встановлювати значення "ff" в шістнадцятковій системі.

Acknowledgement

[l][][Set ID][][OK/NG][Data][x]

* Значення зворотних даних визначаються в годинах у шістнадцятковій системі.

57. White Balance Red Gain (Підсилення червоного в балансі білого) (команда: j m)

Регулювання підсилення червоного в балансі білого.

Transmission

[j][m][][Set ID][][Data][Cr]

Дані від 00 до FE: Підсилення червоного від 0 до 254

Acknowledgement

[m][][Set ID][][OK/NG][Data][x]

55. Serial No.Check (Перевірка серійного номера) (команда: f y)

Перегляд серійних номерів.

Transmission

[f][y][][Set ID][][Data][Cr]

Дані FF: для даних слід завжди встановлювати значення "ff" в шістнадцятковій системі.

Acknowledgement

[y][][Set ID][][OK/NG][Data][x]

58. White Balance Green Gain (Підсилення зеленого в балансі білого) (команда: j n)

Регулювання підсилення зеленого в балансі білого.

Transmission

[j][n][][Set ID][][Data][Cr]

Дані від 00 до FE: Підсилення зеленого від 0 до 254

Acknowledgement

[n][][Set ID][][OK/NG][Data][x]

59. White Balance Blue Gain (Підсилення синього в балансі білого) (команда: j o)

Регулювання підсилення синього в балансі білого.

Transmission

[j][o][][Set ID][][Data][Cr]

Дані від 00 до FE: Підсилення синього від 0 до 254

Acknowledgement

[o][][Set ID][][OK/NG][Data][x]

60. Backlight (Підсвічування) (команда: m g)

Налаштування підсвічування екрана.

Transmission

[m][g][][Set ID][][Data][Cr]

Дані від 00 до 64: підсвітка від 0 до 100

Acknowledgement

[g][][set ID][][OK/NG][Data][x]

ІЧ-КОДИ

- Ця функція доступна лише в окремих моделях.

Код (шістнадцятковий)	Функція	Примітка
95	Energy Saving (Енергозаощадження) (e)	Кнопка на пульті ДК
08	⏻ (POWER (ЖИВЛЕННЯ))	Кнопка на пульті ДК
0B	INPUT (ВХІД)	Кнопка на пульті ДК
C4	Monitor On (Увімкнення монітора)	Кнопка на пульті ДК
C5	Monitor Off (Вимкнення монітора)	Кнопка на пульті ДК
43	MENU (МЕНЮ)	Кнопка на пульті ДК
40	Вгору (^)	Кнопка на пульті ДК
41	Вниз (v)	Кнопка на пульті ДК
07	Вліво (<)	Кнопка на пульті ДК
06	Вправо (>)	Кнопка на пульті ДК
44	OK(⊙)	Кнопка на пульті ДК
28	BACK (НАЗАД) (↶)	Кнопка на пульті ДК
5B	EXIT (ВИХІД)	Кнопка на пульті ДК
4D	PSM (РЕЖИМ ЗОБРАЖЕННЯ)	Кнопка на пульті ДК
02	Гучність  (+)	Кнопка на пульті ДК
03	Гучність  (-)	Кнопка на пульті ДК
09	MUTE (БЕЗ ЗВУКУ)	Кнопка на пульті ДК
E0	Bright (Яскравість) ^ (сторінка вгору)	Кнопка на пульті ДК
E1	Bright (Яскравість) v (сторінка вниз)	Кнопка на пульті ДК
10 to 19	Кнопки з цифрами від 0 до 9	Кнопка на пульті ДК
72	Червона кнопка (ID ON)	Кнопка на пульті ДК
71	Зелена кнопка (ID OFF)	Кнопка на пульті ДК
63	Жовта кнопка	Кнопка на пульті ДК
61	Синя кнопка	Кнопка на пульті ДК
7B	TILE (СКЛАДЕНЕ ЗОБРАЖЕННЯ)	Кнопка на пульті ДК
76	ARC (4:3)	Кнопка на пульті ДК
77	ARC (16:9)	Кнопка на пульті ДК
AF	ARC (ZOOM)	Кнопка на пульті ДК
79	ARC (MARK)	Кнопка на пульті ДК
99	Auto Config. (Автоналаштування)	Кнопка на пульті ДК
B1	■	Кнопка на пульті ДК
B0	▶	Кнопка на пульті ДК
BA		Кнопка на пульті ДК
8F	◀	Кнопка на пульті ДК
8E	▶	Кнопка на пульті ДК



Обов'язково прочитайте застереження щодо безпеки, перш ніж використовувати пристрій.

Тримайте цей посібник користувача (компакт-диск) у доступному місці для подальших довідок.

Модель і серійний номер пристрою розташовані на тильній і бічній стороні пристрою. Залиште ці дані нижче на випадок технічного обслуговування.

МОДЕЛЬ _____

СЕРІЙНИЙ № _____

Важливо

WARRANTY VOID
IF REMOVED

Якщо усунути, гарантія не діє.

УВАГА - Цей виріб належить до класу А. В умовах домашнього використання пристрій може генерувати радіоперешкоди, для усунення яких користувачеві потрібно буде вживати відповідні заходи.

Під час увімкнення та вимкнення живлення пристрою допускається тимчасовий ефект шумів.