



MANUAL DEL PROPIETARIO ROBOT DE LIMPIEZA

Antes de usar el producto por primera vez, lea atentamente la sección de Precauciones de seguridad para asegurar el funcionamiento seguro del producto. Después de leer el manual de instrucciones, consérvelo en un lugar accesible.

VR6260 Ser.
VR6270 Ser.



MFL67680002

www.lg.com

CARACTERÍSTICAS

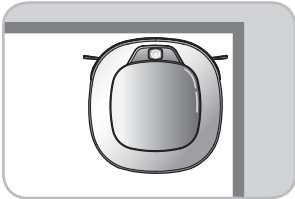

Maestro de la esquina

Gracias a la adopción de un nuevo diseño de concepto que resulta adecuado para las paredes, el rendimiento del robot de limpieza es increíblemente eficaz.

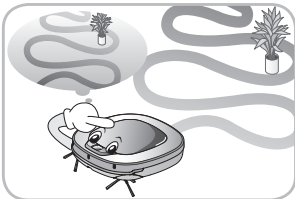

El aprendizaje de conducción

El robot de limpieza puede memorizar el entorno de limpieza mediante su función de «Funcionamiento inteligente» para así realizar una limpieza más inteligente.

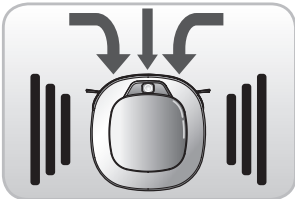

El modo Turbo

En el modo «Turbo», el robot de limpieza funciona con mayor potencia, y la limpieza es más intensa.

El modo «Turbo» se activa automáticamente en alfombras, así el robot de limpieza puede funcionar de forma más eficaz.

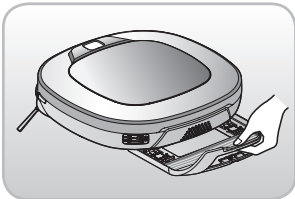

Nuevo tipo de trapeador

La «Bandeja extraíble para la bayeta» permite que los usuarios cambien la bayeta fácilmente y sin tener que dar la vuelta al aparato.



Mi espacio

Si desea limpiar rápidamente una zona sucia, solo tiene que programar el robot de limpieza para que limpie esa zona en particular.

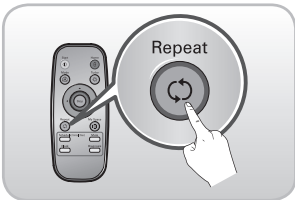

Repita la limpieza

El robot de limpieza continuará limpiando hasta que se agote la batería.

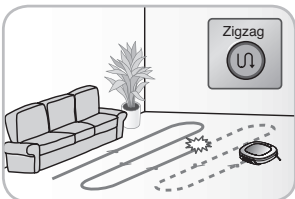

Lugar de búsqueda

Si mueve el robot de limpieza cuando este está limpiando una zona en particular, el aparato buscará automáticamente esa ubicación, volverá a dicha zona y continuará la limpieza.

ÍNDICE

1

PREPARACIÓN DEL DISPOSITIVO

- 2~5 Precauciones de seguridad
- 6 Elementos incluidos en el producto
- 7~8 Descripción de las piezas
- 9~10 Funciones de los botones
- 11 Pantalla de información de estado
- 12 Antes de usar
- 13 Vista general

2

FORMA DE USO

- 14 Instalación de la base
- 15 Encendido y apagado de la fuente de alimentación
- 16 Inicio e interrupción de la limpieza
- 17~18 Carga de la batería
- 19~20 Modos de limpieza
- 21~22 Modos de limpieza auxiliares
- 23 Configuración de la hora
- 24 Limpieza programada
- 25 Limpieza con bayeta (opcional)
- 26 Función de búsqueda de ubicación
- 27~28 Diagnóstico inteligente

3

MANEJO DESPUÉS DEL USO

- 29 Limpieza del depósito de polvo
- 30 Limpieza del filtro del depósito de polvo
- 31 Limpieza del cepillo
- 32 Limpieza del sensor/terminal de carga
- 33 Limpieza de los cepillos laterales
- 34 Limpieza de la bayeta ultramicrofibras (opcional)

4

INFORMACIÓN ADICIONAL

- 35~37 Resolución de problemas
- 38 Antes de solicitar asistencia técnica

5

REFERENCIAS

- 39 Especificaciones del producto
- 40 Aviso sobre el software de código abierto

PRECAUCIONES DE SEGURIDAD

La finalidad de las precauciones de seguridad descritas a continuación es asegurar el uso seguro y correcto del producto por parte del usuario para así prevenir posibles daños o lesiones.

Precauciones de seguridad básicas

Después de leer este manual, consérvelo en un lugar accesible.



Este es el símbolo de alerta de seguridad. Este símbolo le advierte de aquellos riesgos que pueden provocar daños a la propiedad, lesiones corporales graves o la muerte.



ADVERTENCIA

Indica una situación peligrosa que, de no evitarse, puede provocar la muerte o una lesión grave.



PRECAUCIÓN

Indica una situación peligrosa que, de no evitarse, puede provocar una lesión leve o moderada.



ADVERTENCIA

1. Este electrodoméstico no está destinado para ser utilizado por personas (incluyendo niños) cuyas capacidades físicas, sensoriales o mentales sean reducidas, ni por aquellas que no tengan experiencia y conocimientos, a menos que hayan recibido supervisión o instrucción relacionadas con el uso del electrodoméstico por parte de una persona responsable por su seguridad.
2. Los niños deben ser supervisados para asegurarse de que no jueguen con el electrodoméstico.
3. Si el cable de alimentación está dañado, debe ser sustituido por un Agente de Servicios de LG Electronics para evitar riesgos.
4. Este electrodoméstico puede ser utilizado por niños de 8 años de edad y mayores, así como por personas cuyas capacidades físicas, sensoriales o mentales sean reducidas, siempre y cuando reciban supervisión o instrucción relacionadas con el uso seguro del electrodoméstico y comprendan los riesgos involucrados. Los niños no jugarán con el electrodoméstico. La limpieza y el mantenimiento del usuario no las realizarán niños sin la debida supervisión.

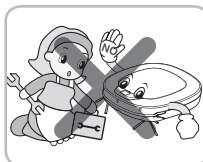

Por motivos de seguridad, no extraiga la batería del robot de limpieza. Si necesita reemplazar la batería o el robot de limpieza, llévelo al distribuidor o al centro de servicio técnico autorizado de LG Electronics más cercano.

De no seguir esta advertencia, podría provocar un incendio o un fallo en el producto.

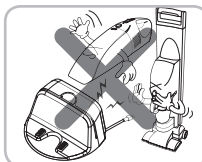

Nunca use el robot de limpieza con una batería o con una base que no esté diseñada para este producto.

Al hacerlo, podría provocar un incendio o un fallo en el producto.

PRECAUCIONES DE SEGURIDAD

! ADVERTENCIA

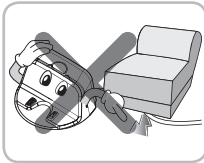

Asegúrese de que el cable de alimentación de la base no queda atrapado bajo un objeto pesado o dañado por entrar en contacto con objetos afilados.

De no seguir esta advertencia, podría provocar una descarga eléctrica, un incendio o un fallo en el producto. Si el cable de alimentación está dañado, no lo enchufe. Lleve el producto a un centro de reparación autorizado de LG Electronics.



No use el robot de limpieza cuando haya velas u objetos frágiles en el suelo.

Al hacerlo, podría provocar un incendio o un fallo en el producto.

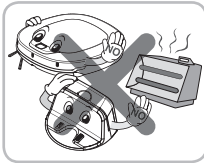

No coloque la base o el robot de limpieza cerca de una fuente de calor.

Al hacerlo, podría provocar la deformación del producto, un incendio o un fallo en el producto.

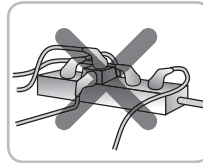

Use siempre una toma de corriente independiente de al menos 5 A.

Si se conectan varios dispositivos simultáneamente a una toma de corriente, estos pueden generar suficiente calor como para provocar un incendio.

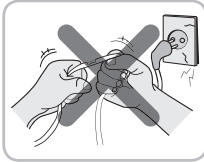

No doble el enchufe de alimentación. No use el enchufe de alimentación cuando este esté dañado o aflojado.

Al hacerlo, podría provocar un incendio o un fallo en el producto.

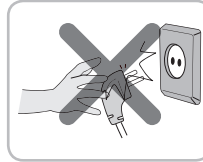

Cuando desenchufe el enchufe de alimentación, hágalo siempre agarrando el enchufe, y no el cable. Cuando desenchufe el enchufe de alimentación, no toque las clavijas.

Al hacerlo, podría provocar una descarga eléctrica.

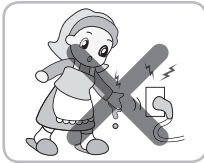

No toque el enchufe de alimentación con las manos húmedas.

Al hacerlo, podría provocar una descarga eléctrica.

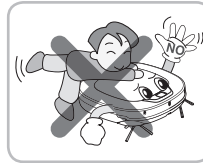

No permita en ningún momento que los niños o los animales de compañía jueguen con el robot de limpieza o se apoyen en el mismo. No use el robot de limpieza mientras un objeto cuelgue del mismo.

Al hacerlo, podría provocar una lesión o dañar el producto.

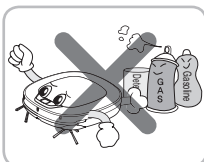

No pulverice o aspire materiales inflamables, surfactantes o agua potable cerca del robot de limpieza.

Al hacerlo, podría provocar un incendio o un fallo en el producto.

* Materiales inflamables: gasolina, disolvente, etc.
* Surfactantes: detergente, artículos para el baño, etc.



Apague la fuente de alimentación inmediatamente si el robot de limpieza produce cualquier sonido u olor anómalo, o si sale humo del mismo.

De no hacerlo, podría provocar un incendio o un fallo en el producto.

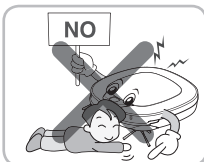

No introduzca ningún miembro del cuerpo, como, por ejemplo, la mano o el pie, bajo el cepillo o bajo las ruedas del robot de limpieza mientras este esté en uso.

Al hacerlo, podría provocar una lesión o dañar el producto.



No use el robot de limpieza en una habitación donde haya un niño durmiendo.

Al hacerlo, podría provocar una lesión o dañar el producto.



No use el robot de limpieza en mobiliario estrecho y alto como, por ejemplo, armarios, frigoríficos, escritorios o mesas.

Al hacerlo, podría provocar lesiones o daños y fallos en el producto que no están cubiertos por la garantía.

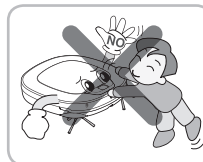

No deje que los niños o los animales de compañía permanezcan cerca del robot de limpieza sin vigilancia.

Al hacerlo, podría provocar una lesión o dañar el producto.



No active el aparato sobre aquellos suelos que tengan más de diez grados de inclinación.

El aparato no funcionará correctamente.

PRECAUCIONES DE SEGURIDAD

! PRECAUCIÓN

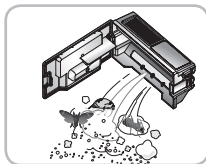

Vacíe frecuentemente el depósito de polvo y manténgalo limpio.

El polvo recogido en el depósito de polvo puede provocar alergias y contener insectos dañinos.



No deje caer el robot de limpieza ni lo someta a impactos fuertes.

Al hacerlo, podría provocar lesiones o fallos en el producto que no están cubiertos por la garantía.

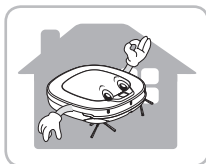

Use el robot de limpieza únicamente en espacios interiores.

Si lo usa en espacios exteriores, puede provocar un fallo en el producto y daños irreparables en la unidad.



No exponga el robot de limpieza a bajas temperaturas (por debajo de -5°C) durante un largo periodo.

Al hacerlo, podría provocar un fallo en el producto.

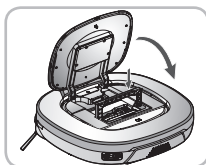

Cierre la tapa del depósito de polvo de la unidad principal antes del inicio de la limpieza.

Si la tapa no está cerrada, podría provocar lesiones o daños en el producto.

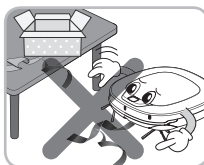

Retire cualquier cable o cuerda de gran longitud que haya en el suelo.

Los cables o las cuerdas pueden quedar enredados en las ruedas del robot de limpieza y provocar un fallo en el producto o la desconexión del cable.

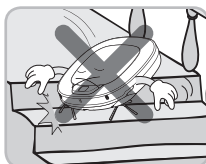

NO use el robot de limpieza cerca de barandillas, escaleras o cualquier otro lugar peligroso.

De lo contrario, el usuario o el producto podrían estar expuestos a cualquier daño.

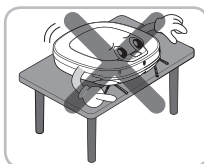

Nunca coloque el robot de limpieza sobre una mesa o sobre un escritorio cuando esté encendido.

Podría provocar una lesión en el usuario o daños en el producto.

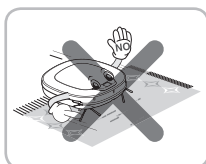

En casos excepcionales, el cepillo del robot de limpieza puede dañar las alfombras. En este caso, detenga la operación de limpieza inmediatamente.

Los flecos largos de las alfombras pueden resultar dañados.

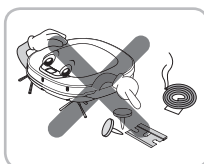

No permita que el robot de limpieza aspire líquidos, cuchillas, chinchetas, combustibles, etc.

Estos elementos podrían provocar un fallo en el producto.

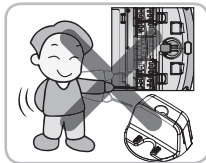

No permita que la unidad principal y el terminal de carga de la base entren en contacto con objetos metálicos.

Al hacerlo, podría provocar un fallo en el producto.

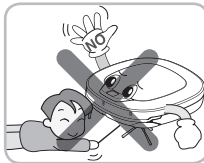

No coloque objetos afilados en la abertura del sensor supersónico del robot de limpieza.

Al hacerlo, podría provocar un fallo en el producto.

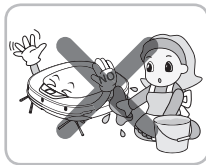

No introduzca agua, detergente, etc., en el robot de limpieza.

Al hacerlo, podría provocar un fallo en el producto. No introduzca agua o detergente en el robot de limpieza. Si algún líquido penetra en el robot de limpieza, apague la fuente de alimentación y póngase en contacto con el centro de atención al cliente o el agente de ventas de LG Electronics.

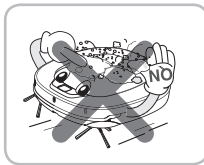

No use el robot de limpieza cuando el depósito de polvo está completamente lleno.

Al hacerlo, podría provocar un fallo en el producto.

PRECAUCIONES DE SEGURIDAD

! PRECAUCIÓN



Si el suelo está mojado o hay alguna superficie húmeda, séquelos antes de usar el robot de limpieza. No use el robot de limpieza en superficies húmedas.

De hacerlo, podría provocar un fallo en el producto.

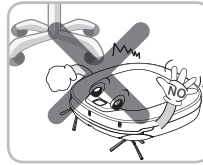

Cuando el robot de limpieza está en funcionamiento, es posible que golpee las patas de las sillas, de los escritorios, de las mesas, o cualquier otro mueble estrecho.

Para conseguir una limpieza mejor y más rápida, coloque las sillas sobre la mesa.

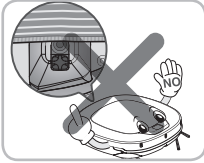

Cuando acople la bayeta, no bloquee el sensor de la cámara inferior.

Si bloquea el sensor de la cámara inferior, es posible que el producto no funcione adecuadamente.

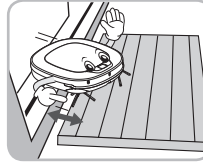

Antes de comenzar la limpieza, asegúrese de que el umbral de la puerta sobresale 3 cm del suelo.

Si el umbral es bajo, el robot de limpieza puede pasar por encima de él y atravesar la puerta principal.

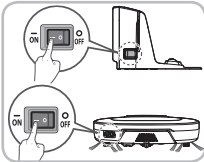

Para ahorrar energía, apague el interruptor mientras no lo esté usando, y enciéndalo para la limpieza y la carga.

✓ Consejos

Compruebe los siguientes consejos antes de usar el robot de limpieza:

- Vacíe el depósito de polvo una vez que esté lleno.
- Retire cualquier cable o cuerda de gran longitud que haya en el suelo.
- Seque cualquier superficie húmeda que haya en el suelo antes del inicio de la limpieza.
- Cierre la tapa del depósito de polvo antes del inicio de la limpieza.
- Retire cualquier objeto frágil o innecesario que haya en la habitación que desea limpiar. Por ejemplo, retire del suelo artículos de cerámica valiosos u otros objetos de valor.
- Compruebe si la batería tiene potencia suficiente y recárguela si es necesario.
- Cierre la puerta de cualquier habitación en la que no quiere que entre el robot de limpieza. Durante la limpieza, es posible que el robot de limpieza entre en otra habitación y continúe limpiando.
- No use este producto en una habitación donde haya un niño durmiendo. El niño puede resultar herido.
- Retire las toallas o cualquier otro tipo de tela fina del suelo, ya que pueden quedar atrapados en el cepillo.
- La limpieza puede presentar problemas en alfombras con borlas o con un grosor de más de 20 mm. Por lo tanto, se recomienda que las prepare o las retire antes de usar el producto.
- Cierre todas las puertas de los balcones. Las ruedas pueden atascarse durante la limpieza.

ELEMENTOS INCLUIDOS EN EL PRODUCTO

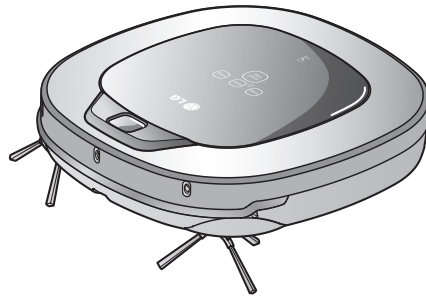

Robot de limpieza



Mando a distancia

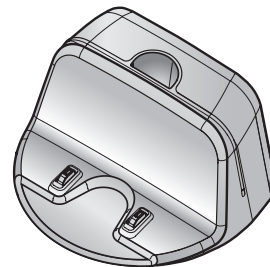

Base

► Las ilustraciones pueden ser diferentes de la apariencia real de los objetos.

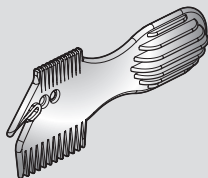

Herramienta de limpieza

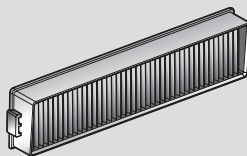

Filtro del depósito de polvo (de recambio) (opcional)



Guía rápida



Manual de instrucciones

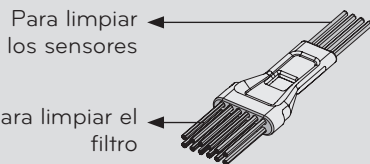

Para limpiar los sensores

Para limpiar el filtro

Cepillo de limpieza (situado en la tapa del depósito de polvo)

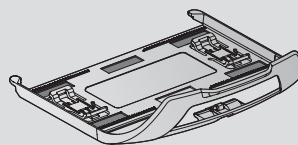

Bandeja para la bayeta (opcional)



Bayeta ultramicrofibras (2 unidades) (opcional)

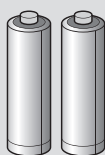

Pilas secas para el mando a distancia (2 unidades de tamaño AAA)

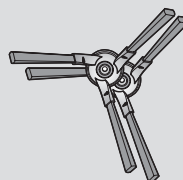

Cepillo lateral (2 piezas) (opcional)

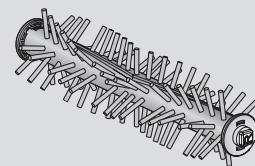

Cepillo alfombra (opcional)

DESCRIPCIÓN DE LAS PIEZAS: Robot de limpieza

Vista superior

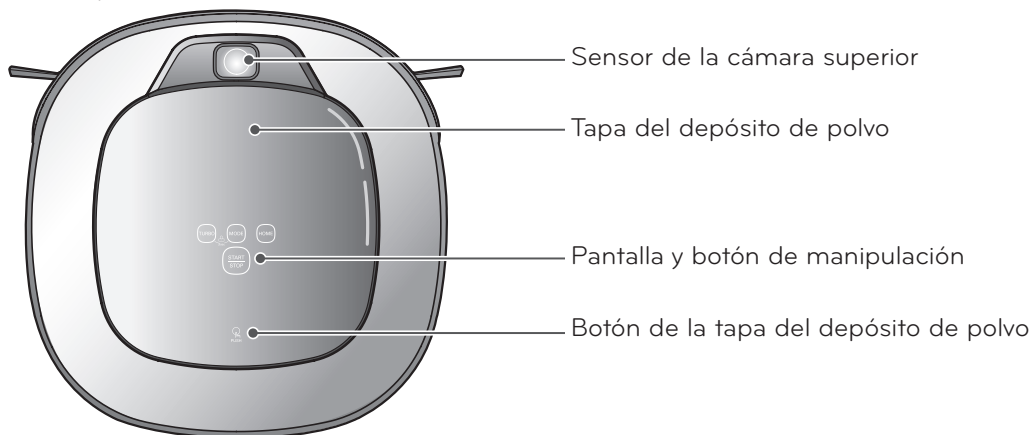

Vista frontal

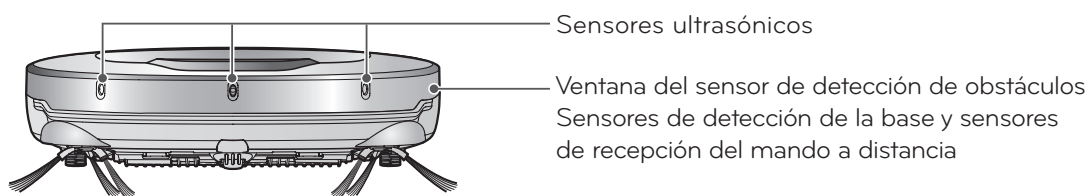

Vista trasera

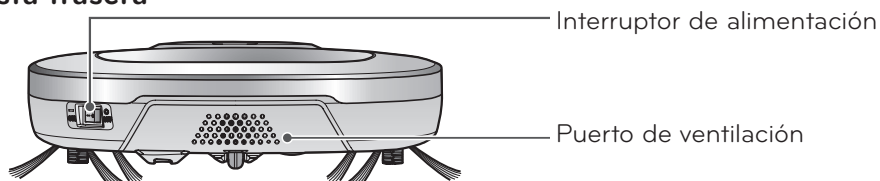

Vista inferior

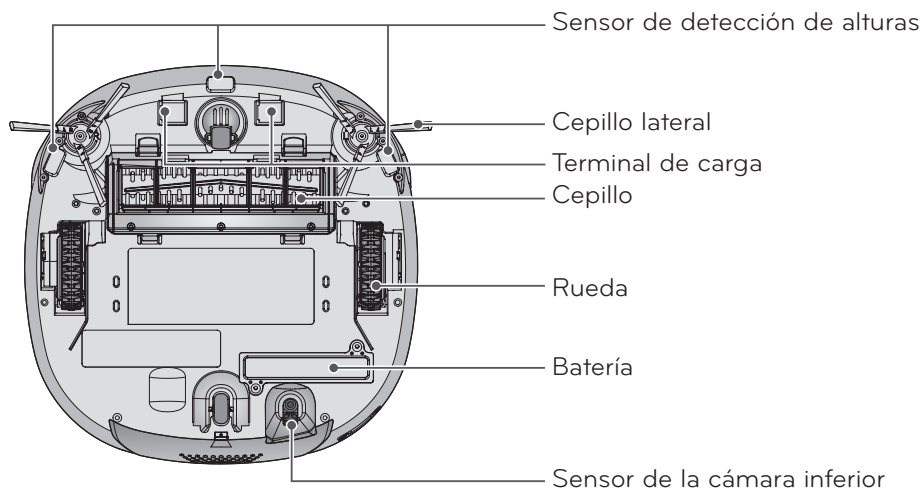

► Las ilustraciones pueden ser diferentes de la apariencia real de los objetos.

DESCRIPCIÓN DE LAS PIEZAS: Base / Depósito de polvo

Base

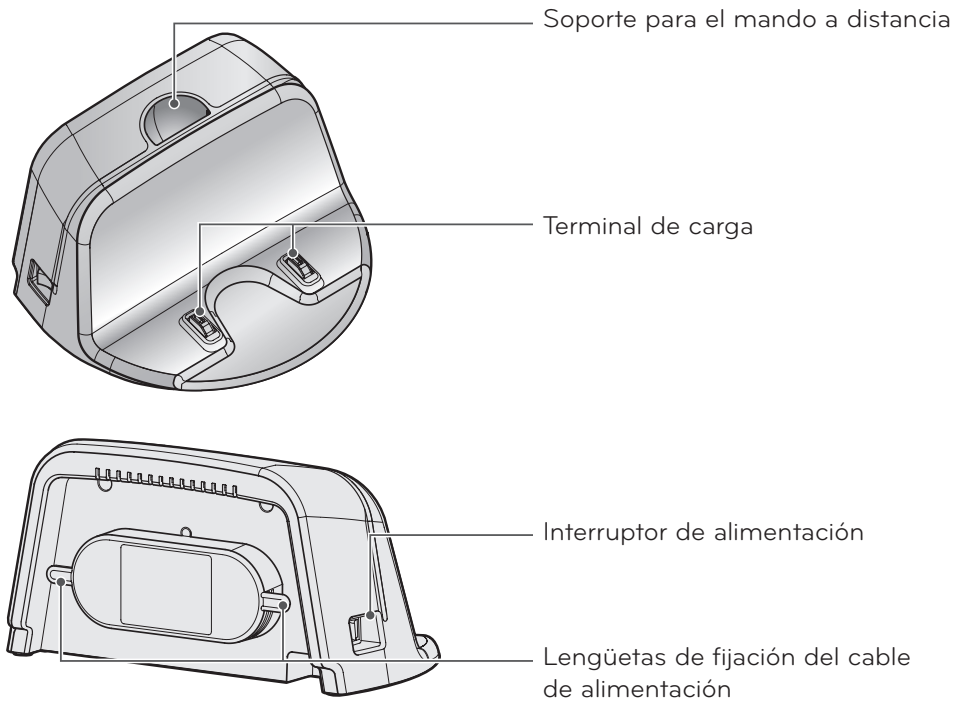

Depósito de polvo

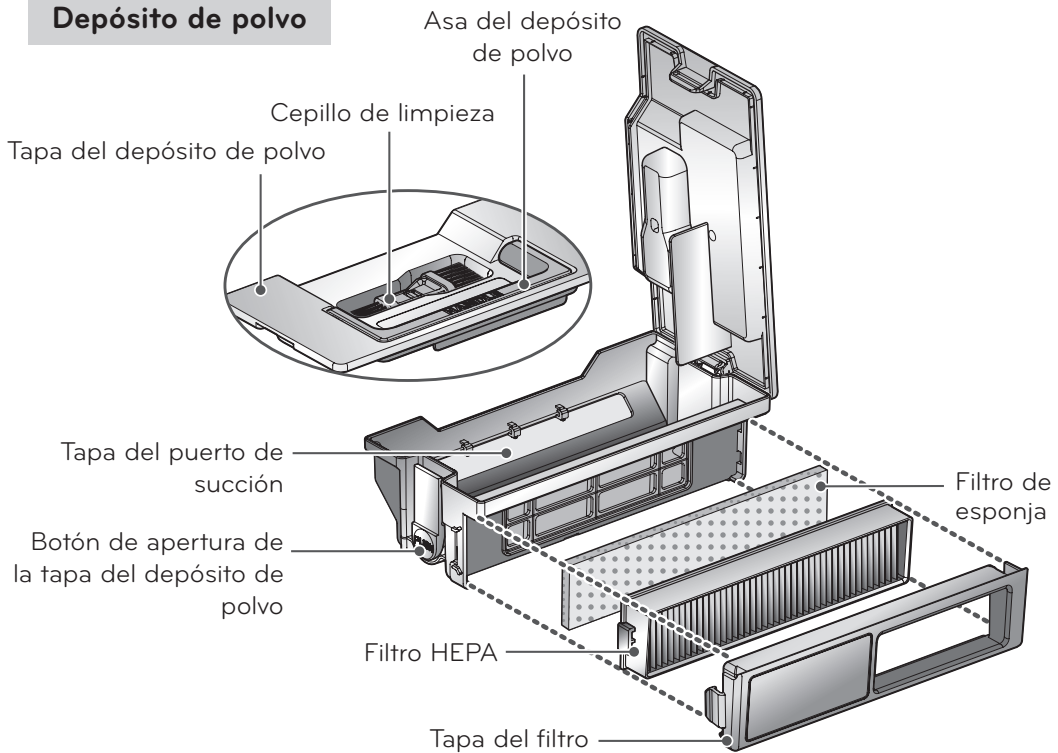

► Las ilustraciones pueden ser diferentes de la apariencia real de los objetos.

FUNCIONES DE LOS BOTONES: Robot de limpieza

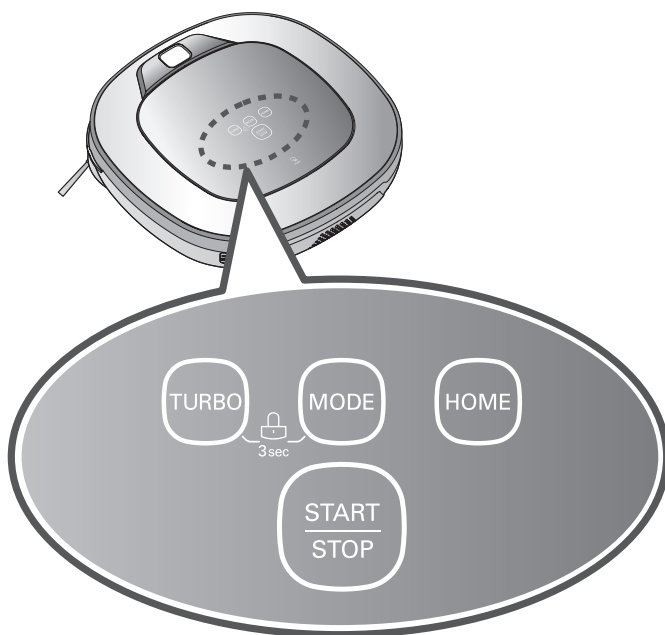

TURBO

- Si pulsa este botón, se activará el modo «Turbo» y se emitirá un mensaje de voz de confirmación.
- Si pulsa este botón en el modo «Turbo», se cancelará dicho modo.

START/STOP

- Este botón se usa para encender el aparato y para iniciar o interrumpir la limpieza.
- Si pulsa este botón cuando el aparato está encendido, se iniciará la limpieza.
- Si pulsa este botón durante limpieza automática, la limpieza se parará.
- Si pulsa este botón durante aproximadamente 2 segundos cuando el aparato está encendido, se apagará el aparato.
- Si pulsa este botón cuando la función de «Diagnóstico inteligente» está activada, se finalizará el diagnóstico.

MODE

- Este botón se usa para cambiar la configuración del modo de limpieza.
- Si el aparato está acoplado a la base, los modos «Limpieza focalizada(Spot)» no están disponibles.
- El modo de «Limpieza Mi espacio(My Space)» solo se puede seleccionar a través del mando a distancia (cuando el aparato no está cargando).

HOME

- Este botón hace que el robot de limpieza vaya a la base para cargar la batería.
- Si la limpieza ha finalizado o si la batería no es suficiente, El robot de limpieza irá a la base automáticamente para cargar la batería.

BLOQUEO DE BOTONES activado/ desactivado

- Si pulsa los botones «TURBO» y «MODE» durante al menos 3 segundos, se activará o se desactivará la función de bloqueo de botones.
- Si pulsa cualquier botón cuando el bloqueo de botones está activado, el icono del bloqueo de botones parpadeará, y el aparato emitirá el mensaje: «El panel está bloqueado».

FUNCIONES DE LOS BOTONES: Mando a distancia



✓ Consejos

- El mando a distancia NO tiene una función de encendido.
- Si el aparato está apagado, el mando a distancia no funciona.
- Para encender/apagar el aparato, use el botón «START/STOP» situado en la parte superior del robot de limpieza.
- Use los botones «Mode», «My Space» o «Clock» después de detener el robot de limpieza.

PANTALLA DE INFORMACIÓN DE ESTADO

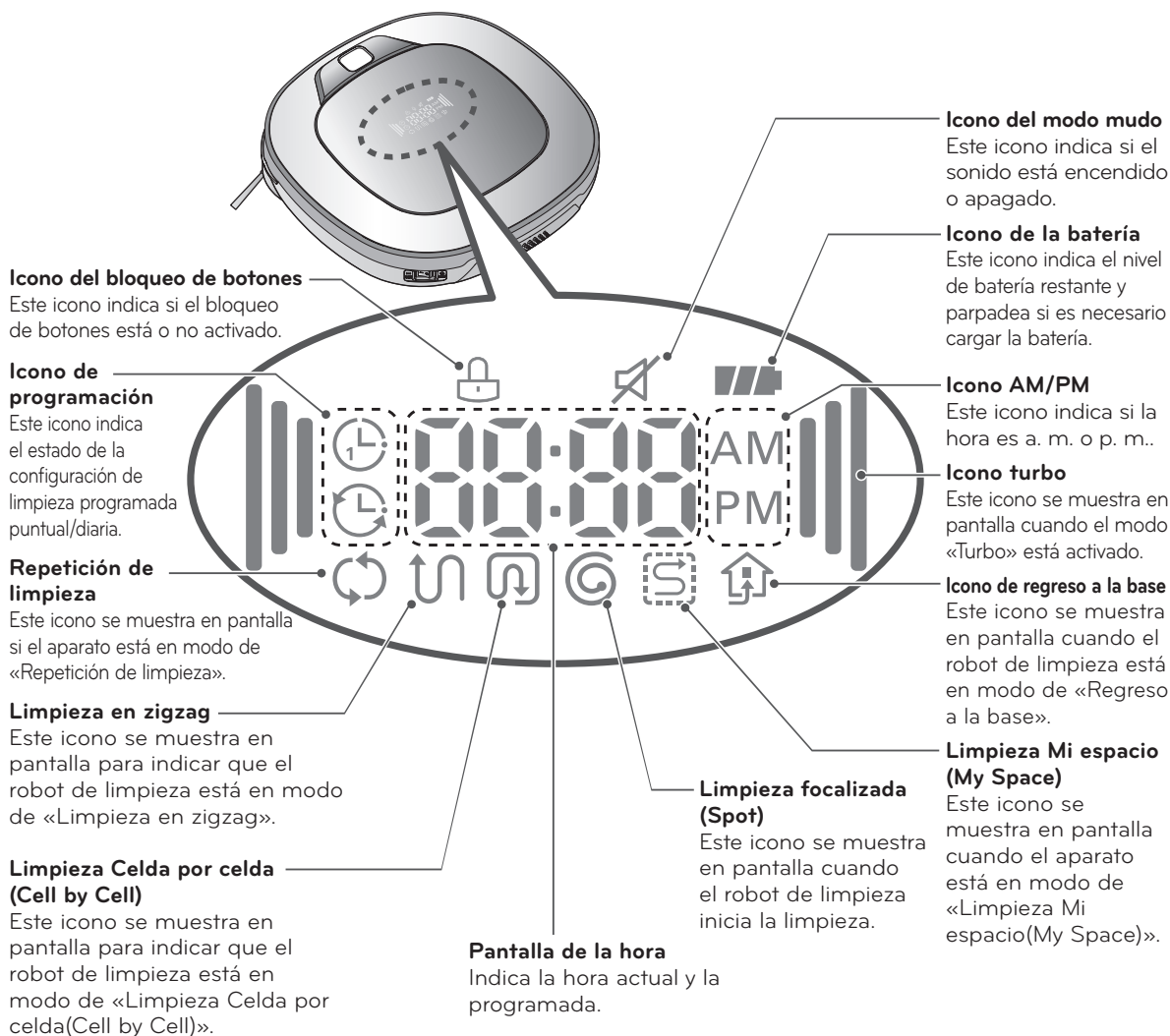

✓ Consejos

- Una vez seleccionado, el modo de limpieza (en zigzag o Celda por celda) continuará activado incluso si el aparato está apagado.
- Para cancelar la reserva, pulse el botón «Schedule» durante tres segundos mientras el aparato está cargando.

ANTES DE USAR

Compruebe los siguientes consejos antes de usar el robot de limpieza:

- No use este aparato en una habitación donde haya un niño sin vigilancia. El niño puede resultar herido.
- Retire cualquier objeto frágil o innecesario que haya en la habitación que desea limpiar. En especial, retire del suelo artículos de cerámica valiosos u otros objetos de valor.
- Cierre la tapa del depósito de polvo antes del inicio de la limpieza.
- Seque cualquier superficie húmeda que haya en el suelo.
- Retire cualquier cable, cuerda, toalla, felpudo, etc., del suelo de modo que no quede atrapado por el cepillo.
- Compruebe si la batería tiene potencia suficiente y recárguela si es necesario.
- Vacíe el depósito de polvo una vez que esté lleno.
- Cierre la puerta de cualquier habitación en la que no quiere que entre el robot de limpieza. Durante la limpieza, es posible que el robot de limpieza entre en otra habitación y continúe limpiando.
- Cuando la bayeta está acoplada, el robot de limpieza no puede pasar umbrales de altura igual o superior a 5 mm. Si no desea usar la bayeta durante la limpieza, sepárela del aparato antes de usar el robot de limpieza.
- La limpieza puede presentar problemas en alfombras con borlas o con un grosor de más de 20 mm. Por lo tanto, se recomienda que las prepare o las retire antes de usar el producto.
- Cierre todas las puertas de los balcones. Las ruedas pueden atascarse durante la limpieza.

Instalación de las pilas del mando a distancia

1. Abra la tapa del compartimento de las pilas levantando la pestaña de la parte posterior del mando a distancia.
2. Introduzca dos pilas AAA y compruebe que los polos positivo (+) y negativo (-) están en la posición correcta.
3. Cierre la tapa del compartimento de las pilas completamente para que estas no se caigan.

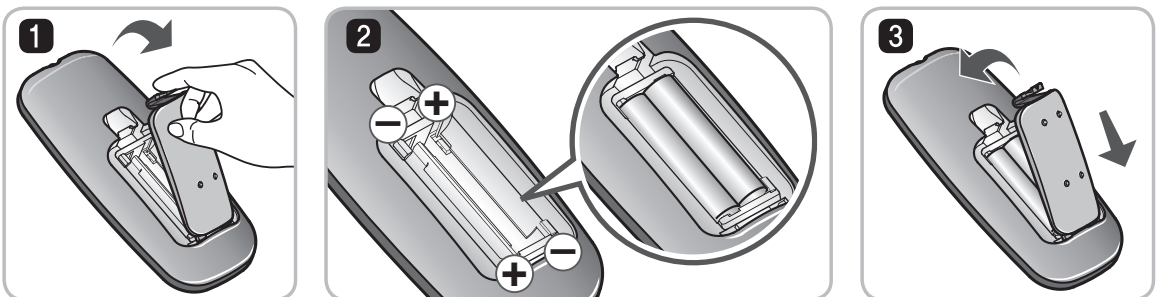

Medidas de precaución durante el uso del mando a distancia

- Nunca pulse más de un botón al mismo tiempo.
- No lo deje caer ni lo someta a impactos fuertes.
- No lo guarde en un lugar cercano a fuentes de calor, fuego o aire caliente.
- Ciertas lámparas fluorescentes, como, por ejemplo, tres bandas de radiación de la lámpara, pueden interferir en la activación del mando a distancia. Por tanto, procure usarlo lo más alejado posible de dichas lámparas.
- Si el mando a distancia se activa lejos del robot de limpieza, es posible que no funcione de la forma adecuada. Si es posible, use el mando a una distancia máxima de 3 m del robot de limpieza.

1

Instale la base. (p14)

Introduzca el enchufe del cable de alimentación en una toma de corriente y coloque la base apoyada en la pared. Si la base no recibe electricidad, el robot de limpieza no se cargará.

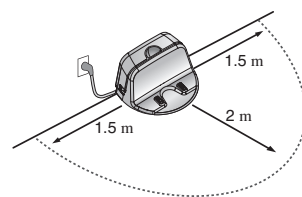

2

Encienda la fuente de alimentación del robot de limpieza. (p15)

Coloque en la posición «ON» el interruptor de alimentación de la parte posterior izquierda del robot de limpieza y pulse el botón «START/STOP» de la parte superior.

* Si la fuente de alimentación no está encendida, consulte la página 15.

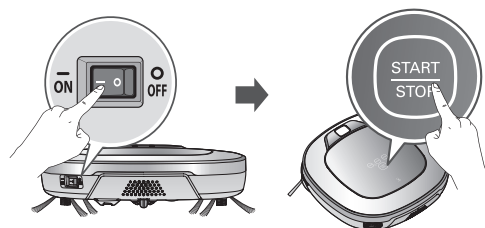

3

Compruebe el depósito de polvo.

Compruebe que el depósito de polvo está limpio antes de iniciar la limpieza y cierre la tapa del depósito de polvo en la unidad principal.

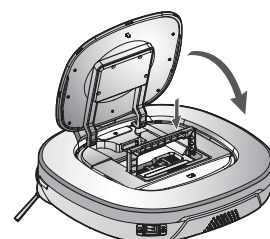

4

Inicie la limpieza (p16)

Pulse de nuevo el botón «START/STOP» cuando el robot de limpieza está encendido. Al iniciar la limpieza, oírás el sonido de indicación de inicio de la limpieza.

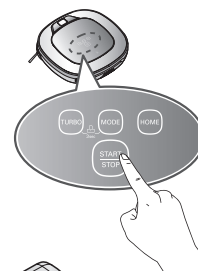

5

Carga automática. (p17~18)

El robot de limpieza autoevaluará el estado de la batería y volverá automáticamente a la base para cargar la batería antes de que esta se vacíe por completo. La batería tarda aproximadamente tres horas en cargarse.

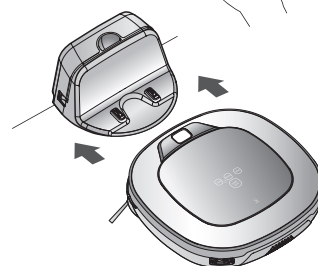

6

Use los modos de limpieza y las funciones auxiliares. (p19~25)

Use los botones del robot de limpieza y del mando a distancia para usar cada modo de limpieza y cada complemento.

Hay varios modos de limpieza, entre ellos: Zigzag; Celda por celda; Limpieza focalizada; Mi sitio; Repetir; los complementos incluyen limpieza manual, programada y con bayeta ultramicrofibras.



< Advertencia > Si pone en funcionamiento el robot de limpieza con la tapa del depósito de polvo abierta, podría provocar una lesión o daños graves en el producto.

INSTALACIÓN DE LA BASE

INSTALACIÓN DE LA BASE

1. Coloque la base sobre suelo liso y apoyada a la pared para así evitar deslizamientos durante el acoplamiento.

Retire cualquier objeto que se encuentre a menos de 1,5 m de los laterales y a menos de 2 m del frontal.

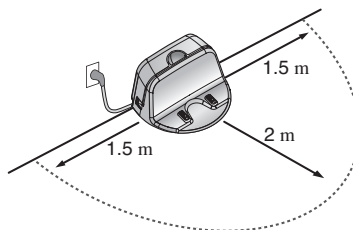
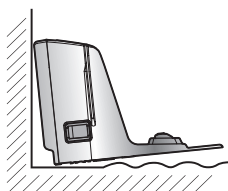
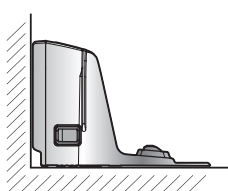

2. Enchufe el cable de alimentación a una toma de corriente.

Enrolle el cable de alimentación alrededor de las lengüetas de fijación de la parte posterior de la base o colóquelo pegado a la pared de modo que el recorrido del robot de limpieza no quede obstruido.

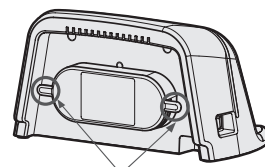

Lengüetas de fijación del cable de alimentación

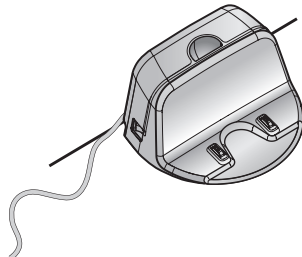
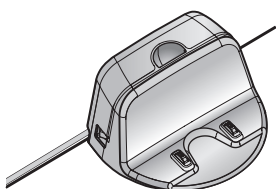

3. Fije la base colocándola pegada a la pared para que no se mueva.

Encienda el interruptor de alimentación.

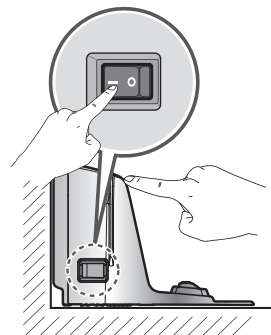

4. Cuando el mando a distancia no esté en uso, colóquelo en el soporte adecuado de la base.

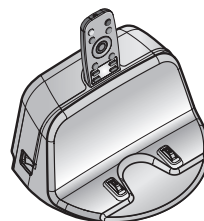

✓ Consejos

- Debe mantener la base enchufada en todo momento. Si la base no está enchufada, el robot de limpieza no volverá a ella para cargarse automáticamente.

< **Advertencia** > **No ponga en funcionamiento el robot de limpieza si este no funciona adecuadamente, si está dañado o se ha caído, o si el enchufe o el cable están dañados. Para evitar peligros, solamente LG Electronics, Inc. o un técnico de servicio cualificado deben reemplazar el cable.**

ENCENDIDO Y APAGADO DE LA FUENTE DE ALIMENTACIÓN

Encendido de la fuente de alimentación principal

Asegúrese de que el interruptor de alimentación principal de la parte posterior izquierda del aparato está en la posición «ON». Si está en la posición «OFF», póngalo en la posición «ON».

- * Cuando encienda el interruptor de alimentación, no pulse el botón situado en la parte superior del robot de limpieza. La acción del botón puede verse retrasada.
- * Con el fin de proteger la batería, ponga el interruptor de alimentación en la posición «OFF» si no va a usar el robot de limpieza durante un largo periodo.

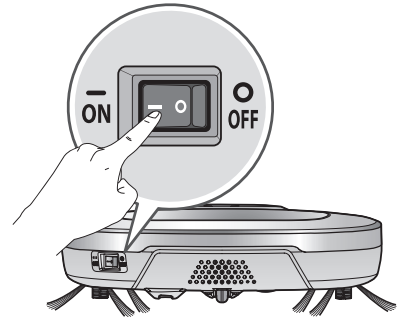

Encendido desde el modo en espera.

Con el robot de limpieza apagado, pulse «START/STOP» durante al menos 1 segundo, hasta que se oiga un «tin». En unos 10 segundos, el aparato se encenderá, y sonará una melodía.

- * El robot de limpieza se apagará si no se ha movido en 10 minutos y la batería no está cargada.

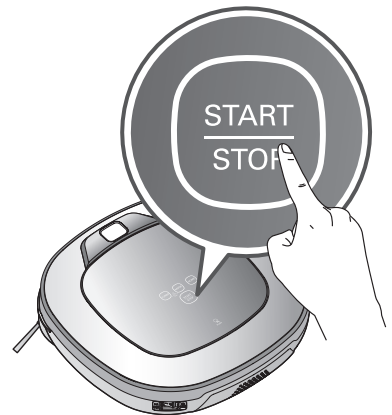

Apagado de la fuente de alimentación

Pulse el botón «START/STOP» durante 2 segundos cuando el robot de limpieza está encendido. Sonará una melodía cuando se apague.

✓ Consejos

- Si no puede encender el aparato, haga lo siguiente:
 - Ponga el interruptor de alimentación en la posición «ON» y espere durante más de 3 segundos.
 - Pulse el botón «START/STOP» cuando el interruptor de alimentación está encendido.
 - Si el aparato no se enciende o si no aparece nada en la pantalla y solo se emite un «tin», coloque el robot de limpieza en la base.

INICIO E INTERRUPCIÓN DE LA LIMPIEZA

Mediante los botones del robot de limpieza

Cuando el robot de limpieza está encendido, pulse el botón «START/STOP» para iniciar la limpieza. Sonará una melodía y se iniciará la limpieza.

Pulse el botón «START/STOP» durante el ciclo de limpieza para interrumpir la limpieza.

* Si pulsa el botón «START/STOP» cuando la fuente de alimentación del robot de limpieza está apagada, el aparato se encenderá. Pulse de nuevo el botón «START/STOP» para iniciar la limpieza.



Mediante el mando a distancia

Cuando el robot de limpieza está encendido, pulse el botón «Start» en el mando a distancia. Sonará una melodía y se iniciará la limpieza.

Pulse el botón «STOP» durante el ciclo de limpieza para interrumpir la limpieza.

* Cuando el robot de limpieza está apagado, este no se puede encender desde el modo en espera mediante el mando a distancia. Cuando el aparato está apagado, pulse el botón «START/STOP» en la parte superior del robot de limpieza para encenderlo y así poder usar el mando a distancia.

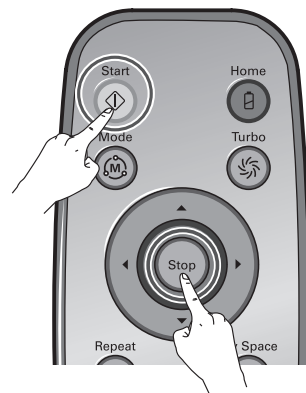

* Durante la limpieza, se pueden producir colisiones si el sensor no detecta objetos a causa de sus características físicas (patas finas de mesas y sillas, esquinas de los muebles, etc.). Cuando esto sucede, el sensor de detección de impactos del interior del aparato evitará los obstáculos mediante un movimiento de retroceso.

* Si el robot de limpieza está configurado para iniciar la limpieza en una ubicación distinta de la base, coloque el aparato en un suelo liso para prevenir el mal funcionamiento del sensor de detección de obstáculos. Además, deberá iniciar la limpieza desde una ubicación en la que no haya ningún obstáculo, como, por ejemplo, cortinas o paredes, en un radio de 30 cm alrededor del robot de limpieza.

✓ Consejos

Para obtener mejores resultados:

- Examine rápidamente la zona a limpiar y retire cualquier objeto, ya sea grande o pequeño, que pueda dificultar el paso del robot de limpieza.
- Si la limpieza se inicia cuando el robot de limpieza está en la base, el aparato puede volver rápidamente a ella, ya que habrá leído con precisión la posición actual de la base.
- Cuando la bandeja para la bayeta está instalada, para prevenir una segunda contaminación por la bayeta contaminada, el aparato no puede atravesar umbrales de altura igual o superior a 5 mm.

CARGA DE LA BATERÍA

Carga automática

El robot de limpieza vuelve a la base al finalizar el ciclo de limpieza o cuando le queda poca batería.

- * El robot de limpieza se apagará si no se ha movido en 10 minutos y la batería no está cargada.
- * **NO ponga el interruptor de alimentación principal en la posición «OFF», ya que no se cargará la batería. Si el aparato intenta cargar la batería con el interruptor de alimentación principal en la posición «OFF», se muestra el mensaje de error: "El interruptor principal en la parte posterior del HomBot está apagado. Por favor, encienda el interruptor."**
- * Si el aparato vuelve a la base porque necesita cargar la batería, la limpieza se reanuda, después de la carga, desde el lugar más cercano a la zona que aún no se había limpiado. (Página 18)
- * Si el robot de limpieza no consigue acoplarse a la base al primer intento, lo intentará de nuevo hasta que consiga acoplarse correctamente.
- * Cuando el robot de limpieza haya finalizado la limpieza de todas las zonas que puede limpiar, volverá a la base incluso si no tiene un nivel bajo de batería.

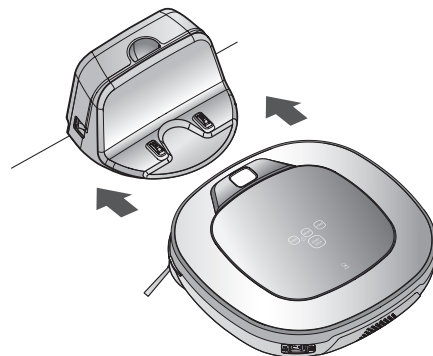

Carga manual

Si usa el robot de limpieza por primera vez o si carga la batería durante la limpieza, puede cargar la batería manualmente.

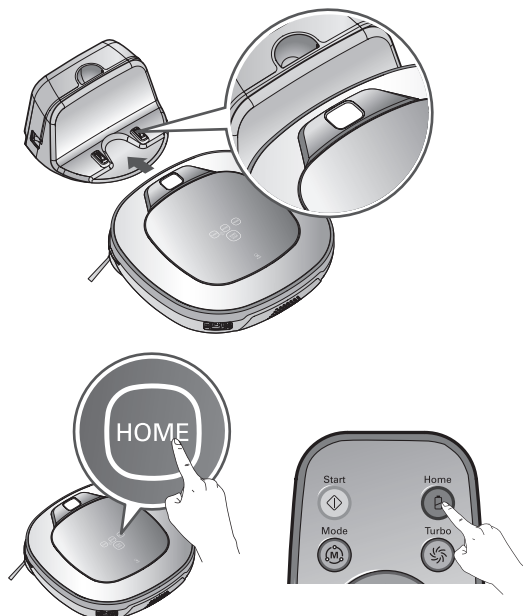

Método 1. Acople el robot de limpieza a la base, para ello, alinéelo con el lado frontal de la base. Sonará una melodía y un mensaje de audio que confirmará el inicio de la carga.

- * Si se repite el mensaje de voz "El interruptor principal en la parte posterior del HomBot está apagado. Por favor, encienda el interruptor.", asegúrese de que el interruptor de alimentación principal está en la posición «ON».

Método 2. Si pulsa el botón «Home» del mando a distancia o del robot de limpieza, se emitirá automáticamente un sonido de búsqueda y el robot de limpieza volverá a la base para iniciar la carga.

- * Si el robot de limpieza no inicia la limpieza desde la base o si se carga manualmente mediante el botón de carga, es posible que necesite algo más de tiempo para localizar la base.
- * Si el robot de limpieza se encuentra a menos de 10 cm del frontal del terminal de carga cuando la fuente de alimentación está encendida, el aparato volverá automáticamente a la base y se iniciará la carga.

Consejos

Tome las precauciones siguientes cuando use la base:

- Si hay sustancias extrañas en el terminal de carga, es posible que la carga no se realice adecuadamente. Limpie el terminal periódicamente con un paño seco después de desconectar el enchufe de alimentación.(p.32)
- Para evitar una descarga eléctrica, no toque el terminal de carga con objetos metálicos.
- Para evitar un incendio o una descarga eléctrica, nunca desensamble o modifique la base.
- No coloque la base o el enchufe de alimentación cerca de un aparato de calefacción.

CARGA DE LA BATERÍA

Indicador de la cantidad de batería restante

El nivel de la batería se indica en la pantalla de estado, como se muestra a continuación.

- Si el aparato está cargando la batería, la luz del nivel de la batería parpadea.
- Si la carga de la batería se ha completado, solo se muestran los iconos de la batería y del modo de limpieza, para ahorrar energía.
- Cuando es necesario cargar la batería, solo el primer nivel de la luz del nivel de la batería está encendido y parpadeando.

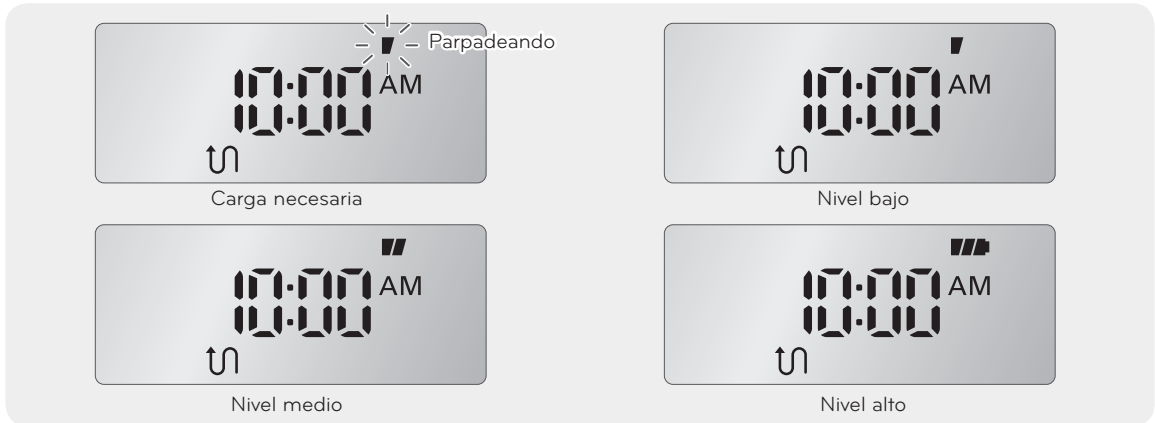

* Si el robot de limpieza vuelve a la base con un nivel bajo de batería, la luz del modo de limpieza comienza a parpadear.

- Cuando se ha completado la carga y si la luz del modo de limpieza parpadea, el robot de limpieza buscará y limpiará aquellas zonas por las que no pasó.
- Si pulsa el botón «Start» en el mando a distancia o el botón «START/STOP» en la unidad principal mientras la luz del modo de limpieza parpadea, el robot de limpieza buscará y limpiará aquellas zonas por las que no pasó.
- Si pulsa el botón «Start» en el mando a distancia o el botón «START/STOP» en el aparato después de cambiar el modo, el robot de limpieza reiniciará la limpieza desde el principio.

Luz de indicación de estado cuando el robot está cargando (modo de limpieza en zigzag)



En caso de que no exista una zona a limpiar



En caso de que exista una zona a limpiar (parpadea)

Si la batería no está cargando

Comprobación:

- Si la batería no está cargando incluso cuando el robot de limpieza está acoplado a la base, compruebe lo siguiente:
- Ponga el interruptor de alimentación de la parte inferior del robot de limpieza en la posición «OFF» y, después, vuelva a ponerlo en la posición «ON».
 - Compruebe la luz de encendido de la base. Si la luz está en posición OFF, vuelva a ponerlo en la posición ON al lado izquierdo del terminal de la base.
 - Limpie el terminal de la base con un paño seco. (p32)

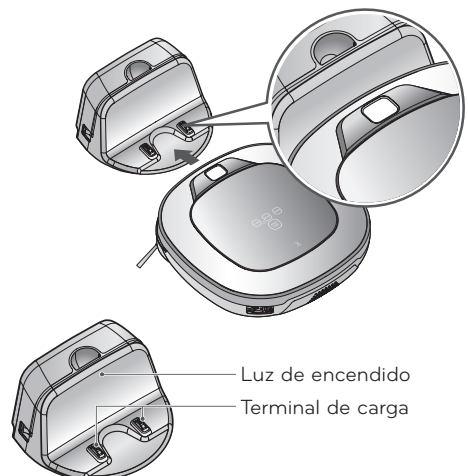

MODOS DE LIMPIEZA

Limpieza en zigzag

En el modo de «Limpieza en zigzag», el robot de limpieza repite un patrón en zigzag para limpiar todos y cada uno de los rincones del hogar.

Si necesita terminar la limpieza rápidamente, elija el modo de «Limpieza en zigzag».

Pulse el botón «Mode» en el mando a distancia o en la unidad principal para seleccionar el modo de «Limpieza en zigzag» y, a continuación, pulse el botón «Start».

* La configuración de fábrica predeterminada es el modo de «Limpieza en zigzag».

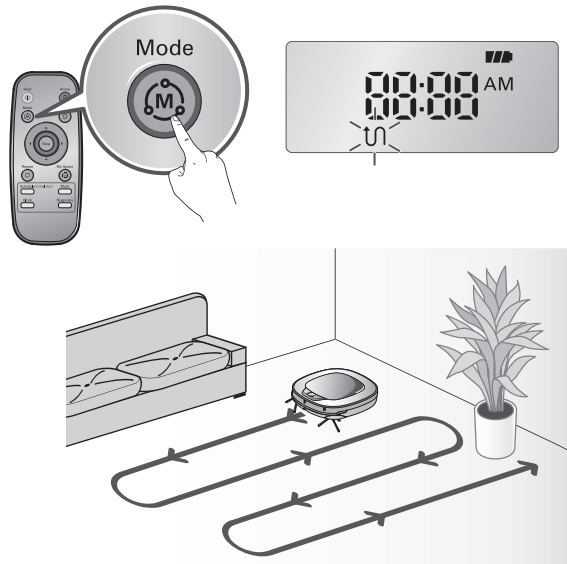

Limpieza Celda por Celda(Cell by Cell)

En el modo de «Celda por Celda(Cell by Cell)», el robot de limpieza limpia el hogar mediante la división del espacio en zonas rectangulares. Si necesita una limpieza exhaustiva, seleccione este modo.

Pulse el botón «Mode» en el mando a distancia para seleccionar el modo de «Celda por Celda(Cell by Cell)» y, a continuación, pulse el botón «Start».

1.ª etapa:

Se limpia el contorno de la zona de limpieza, cuyas dimensiones máximas son 3 m x 3 m. (El tamaño del contorno varía según la forma del interior del hogar).

2.ª etapa:

Se limpia el interior del contorno siguiendo un recorrido en zigzag.

Cuando hayan finalizado la 1.ª y la 2.ª etapa, el aparato se moverá a la siguiente zona de limpieza y limpiará el interior del hogar mediante la repetición del modo de limpieza indicado anteriormente.

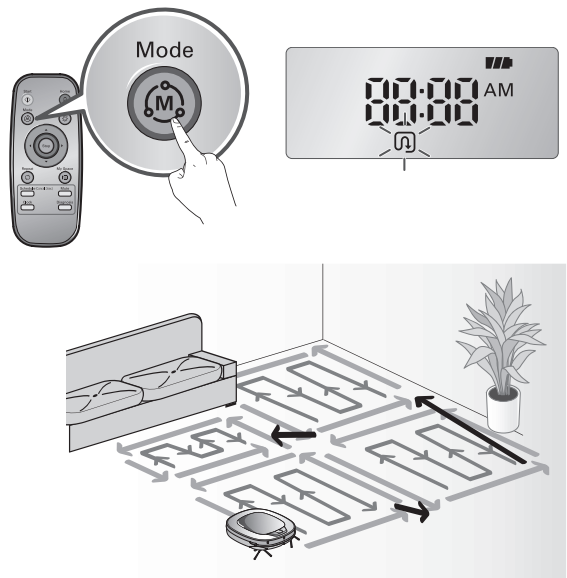

✓ Consejos

- Una vez configurado, el modo de limpieza se mantendrá seleccionado incluso si se apaga la fuente de alimentación.
- Si necesita cambiar el modo de limpieza cuando el aparato está en funcionamiento, pulse el botón «STOP» y, a continuación, seleccione el modo.

MODOS DE LIMPIEZA

Limpieza Mi espacio(My Space)

Al pulsar el botón «My Space» en el mando a distancia, se emitirá un mensaje de voz y el modo de limpieza pasará a «Selectivo».

Si desea limpiar una zona determinada, seleccione este modo.

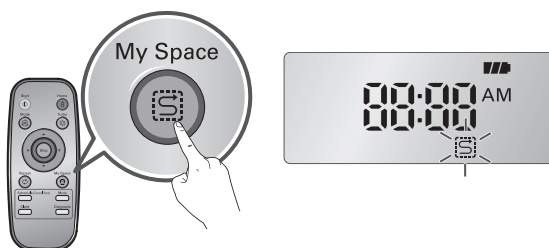

1.ª etapa:

Use el mando a distancia para realizar manualmente la limpieza del contorno de cada zona de limpieza.

* Para que el aparato pueda reconocer el contorno, la distancia entre el punto inicial y el final debe ser menor de 1 m.

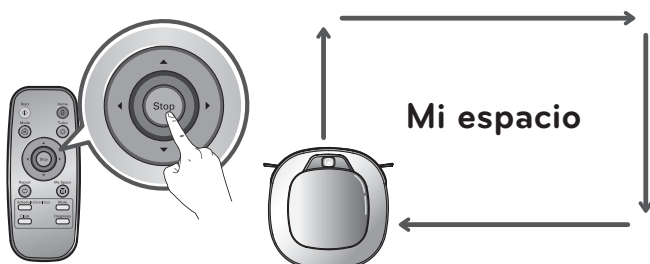

2.ª etapa:

Al pulsar el botón «Start», el robot de limpieza limpiará intensivamente las zonas seleccionadas.

* Si se produce un fallo durante la selección de una zona, se emitirá el siguiente mensaje de voz: "La zona no cumple las condiciones especificadas. Delimite la zona especificada para el proceso de limpieza."

Por tanto, debe usar el mando a distancia para volver a asignar una zona.

* Una vez completada la limpieza de todas las zonas seleccionadas, el aparato pasará a estar en el modo de limpieza automática (en zigzag o por módulos) que estaba activo anteriormente.

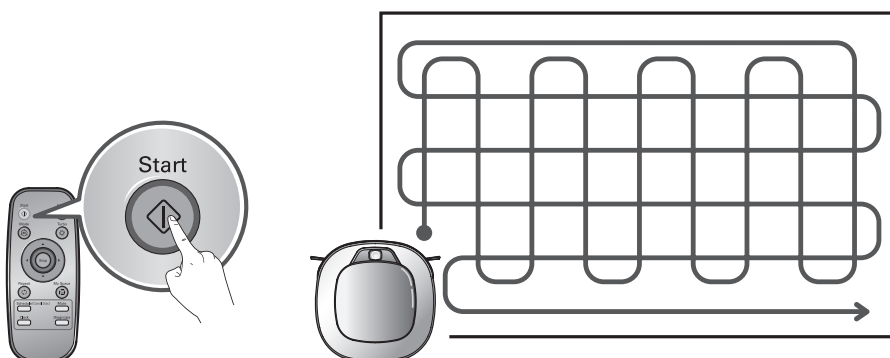

✓ Consejos

- Cuando el aparato está cargando, no es posible activar el modo de «Mi espacio(My Space)».
- Para cambiar el modo de limpieza cuando el robot de limpieza está en funcionamiento, pulse el botón «Stop» y, a continuación, seleccione el modo.

MODOS DE LIMPIEZA AUXILIARES

Limpieza manual

Al pulsar una tecla de dirección en el mando a distancia, puede mover el robot de limpieza en el modo «Manual».

El robot de limpieza limpiará el hogar siguiendo la trayectoria que usted defina mediante la tecla de dirección: adelante/atrás/izquierda/derecha. En el modo «Manual», el robot de limpieza retrocederá si colisiona con un obstáculo.

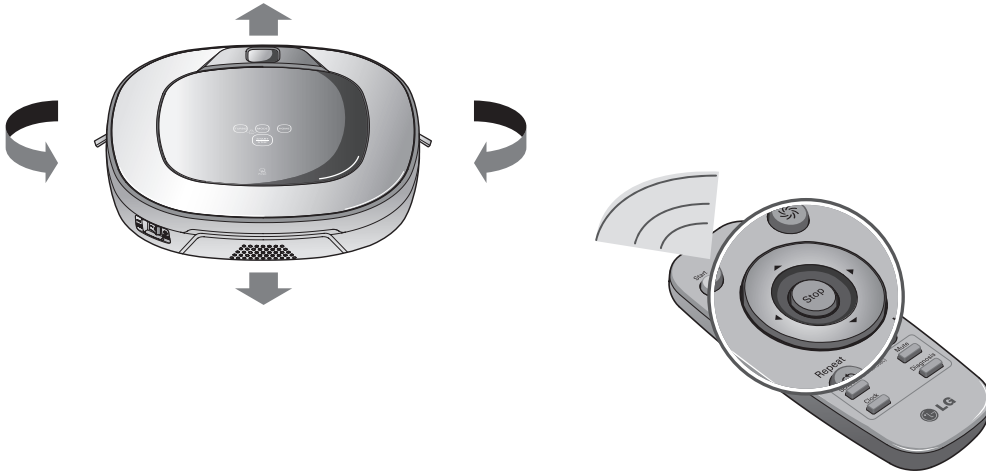

Limpieza focalizada(Spot)

Este modo está pensado para limpiar una parte determinada del hogar.

Pulse el botón «Mode» en el mando a distancia para seleccionar el modo de «Limpieza focalizada», que se indica en la pantalla de estado, y, a continuación, pulse el botón «Start», el robot de limpieza comenzará entonces una limpieza focalizada en un espacio de 1,5 m de diámetro.

- * Cuando el aparato está cargando, no es posible activar el modo de «Limpieza focalizada(Spot)».
- * Una vez completada la limpieza focalizada, el aparato pasará a estar en el modo de limpieza automática (Zigzag, Celda por Celda) que estaba activo anteriormente.

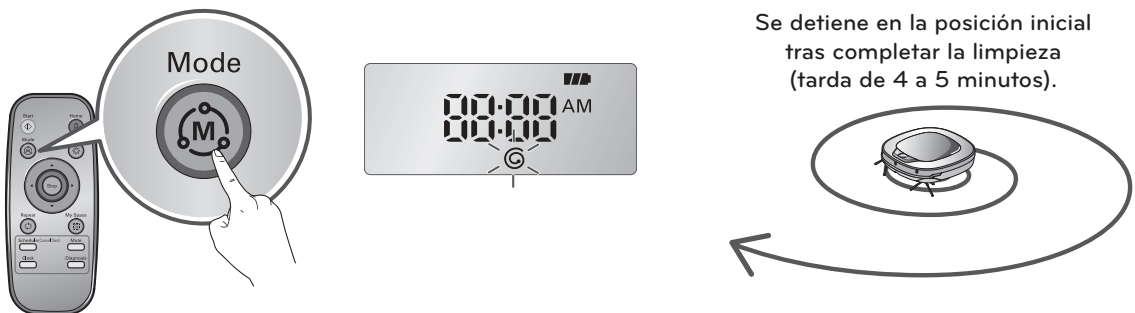

MODOS DE LIMPIEZA AUXILIARES

Modo Turbo

Al pulsar el botón «Turbo» en el mando a distancia o en la unidad principal, se emitirá un mensaje de voz y se activará el modo «Turbo».

Si pulsa el mismo botón cuando el modo «Turbo» está activado, se emitirá un mensaje de voz y se cancelará dicho modo.

En el modo «Turbo», el robot de limpieza funciona con mayor potencia y la limpieza es más intensa.

* <Modo «Turbo» inteligente>

El modo «Turbo» se pone en funcionamiento automáticamente cuando el robot de limpieza limpia alfombras.

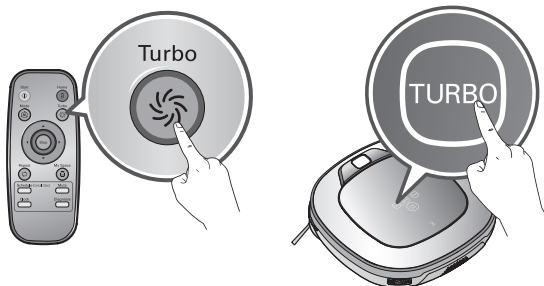

Modo de Repetición de limpieza(Repeat)

Al pulsar el botón «Repeat» en el mando a distancia, se emitirá un mensaje de voz y se activará el modo de «Repetición de limpieza(Repeat)».

Si pulsa el mismo botón cuando el modo de «Repetición de limpieza(Repeat)» está activado, se emitirá un mensaje de voz y se cancelará dicho modo.

En el modo de «Repetición de limpieza», el robot de limpieza repite la limpieza hasta que se agota la batería.

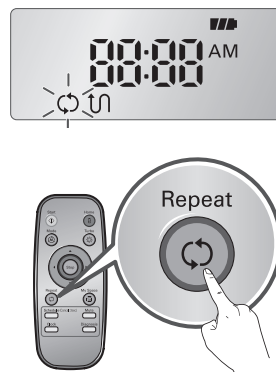

Modo de Memorización

El robot de limpieza puede memorizar el entorno de limpieza mediante su función de «Funcionamiento inteligente» para así realizar una limpieza inteligente.

* La función de «Funcionamiento inteligente» solo está disponible cuando el aparato inicia la limpieza desde la base.

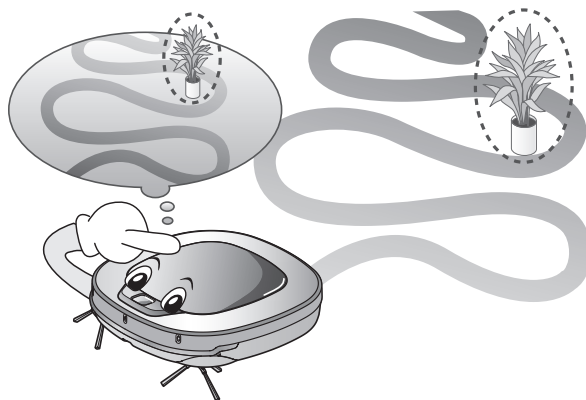

✓ Consejos





- Precauciones con la función de «Funcionamiento inteligente»
 - Esta función de limpieza inteligente permite memorizar la ubicación de los obstáculos para así eludirlos. El robot de limpieza memoriza cada aspecto del entorno en el que se encuentra desde que comienza la limpieza en la base hasta el momento en que finaliza su trabajo.
 - El robot de limpieza memoriza las nuevas condiciones del entorno cuando se cambia la ubicación de la base.
 - Si la función de "Funcionamiento inteligente" ha sido reconocida, se emite el mensaje de voz: «EL proceso de aprendizaje de limpieza ha finalizado.»

CONFIGURACIÓN DE LA HORA

Puede configurar la hora indicada en el robot de limpieza.

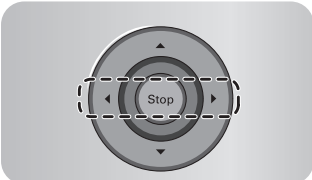
Al pulsar el botón «Clock» en el mando a distancia, el robot de limpieza iniciará la configuración de la hora.

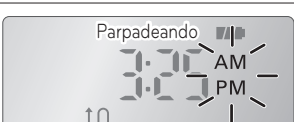

 <p>Seleccione una categoría usando los botones « ◀ ▶ » del mando a distancia.</p> <p>La función se puede encontrar mediante un mensaje de voz.</p>	<p>Parpadeando</p> 	<p>Ajuste la hora usando los botones « ▲ ▼ » del mando a distancia.</p>
	<p>Parpadeando</p> 	<p>Ajuste los minutos usando los botones « ▲ ▼ » del mando a distancia.</p>
	<p>Parpadeando</p> 	<p>Ajuste si la hora es AM/PM usando los botones « ▲ ▼ » del mando a distancia.</p>
		<p>Al pulsar el botón "schedule" en el mando a distancia, se completará el proceso de configuración de hora.</p>

Consejos

- La limpieza programada se activa en función de la hora actual del robot de limpieza.
- Si no realiza ninguna acción durante 10 segundos, se cancelará el proceso de configuración.



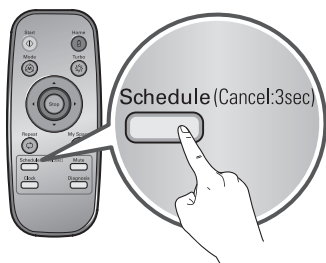

LIMPIEZA PROGRAMADA

Con la función de limpieza programada, puede hacer que el robot de limpieza inicie la limpieza a una hora determinada.

Al pulsar el botón «Schedule» en el mando a distancia, y si la batería está cargada, el robot de limpieza iniciará la configuración de la limpieza programada.

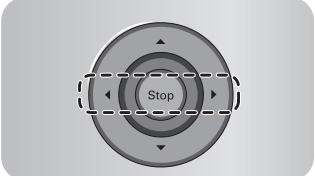

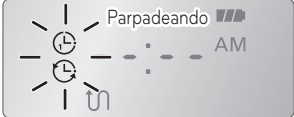
* Solo se puede configurar/cancelar la reserva cuando el aparato está cargando.

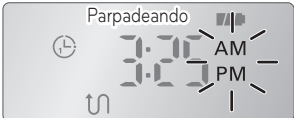
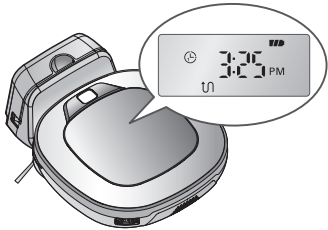
 <p>Seleccione una categoría usando los botones « ◀ ▶ » del mando a distancia.</p> <p> Puntual</p> <p> Diaria</p>	 <p>Parpadeando</p>	<p>Seleccione la opción «Puntual» o «Diaria» usando los botones « ▲▼ » del mando a distancia. Un mensaje de voz confirmará la programación.</p>
 <p>Parpadeando</p>	<p>Ajuste la hora usando los botones « ▲▼ » del mando a distancia.</p>	
 <p>Parpadeando</p>	<p>Ajuste los minutos usando los botones « ▲▼ » del mando a distancia.</p>	
 <p>Parpadeando</p>	<p>Ajuste si la hora es AM/PM usando los botones « ▲▼ » del mando a distancia.</p>	
	<p>Al pulsar el botón «Schedule» en el mando a distancia, se completará el proceso de configuración.</p>	

✓ Consejos

- Cuando llegue la hora programada, el robot de limpieza iniciará la limpieza automáticamente.
- La función de limpieza programada solo está disponible cuando el robot de limpieza está cargando.
- Si, cuando el aparato está cargando, pulsa el botón «Schedule» del mando a distancia durante al menos 3 segundos, se cancelará la programación.
- La función de limpieza programada solo está disponible cuando el robot de limpieza está cargando y preparado para el uso.

LIMPIEZA CON BAYETA (OPCIONAL)

Si acopla la bayeta ultramicrofibras, puede usar el robot de limpieza para eliminar el polvo de forma eficaz.

Cuando la bandeja para la bayeta está acoplada, el robot de limpieza no pasará por encima de las alfombras o de los umbrales de las puertas para prevenir así la transferencia de suciedad desde la bayeta.

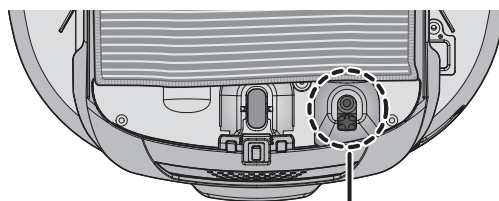

⚠ Precaución
No cubra el sensor de la cámara.

Para realizar la limpieza con bayeta, acople la bayeta y la bandeja para la bayeta al robot de limpieza según las instrucciones siguientes:

1. Acople la bayeta ultramicrofibras al velcro de la bandeja para la bayeta como muestra la ilustración.

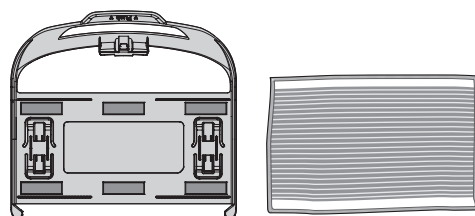

2. Empuje suavemente la bandeja para la bayeta en las ranuras hasta oír un clic.
* Tenga en cuenta que la bandeja para la bayeta se puede desacoplar durante la limpieza si no se ha colocado de la forma correcta.

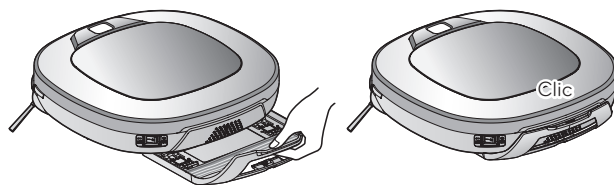

3. En este modo, es preciso ajustar firmemente las lengüetas de la bandeja para la bayeta en las ranuras de fijación ubicadas bajo el aparato.

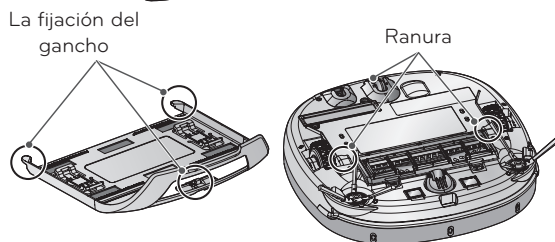

✓ Consejos

- Para evitar olores, lave cualquier sustancia extraña o desempolve la bayeta una vez completada la limpieza.
- Para evitar extender manchas por el suelo, no use la bayeta ultramicrofibras para limpiar cuando en el suelo haya suciedad mezclada con líquidos, como, por ejemplo, café o tinta.
- Para evitar dañar las alfombras con el velcro o con la transferencia de suciedad de la bayeta, no limpie las alfombras cuando la bayeta o la bandeja para la bayeta estén acopladas.
- Mantenga la bayeta ultramicrofibras seca. No la use en superficies húmedas. Si hay humedad, esta puede interferir con la navegación.
- La función de «Diagnóstico inteligente» no está disponible cuando la bandeja para la bayeta está acoplada.

FUNCIÓN DE BÚSQUEDA DE UBICACIÓN

El robot de limpieza recuerda su ubicación durante la limpieza.

Si mueve el robot de limpieza cuando está en funcionamiento, este buscará su ubicación con la función de búsqueda de ubicación para continuar la limpieza desde la última ubicación.

Si retira cualquier condición anómala del robot de limpieza o si cambia la ubicación de este último arbitrariamente, se activará la función de búsqueda de ubicación.

* La función de navegación se activará después de que el robot de limpieza reconozca adecuadamente las condiciones de limpieza.

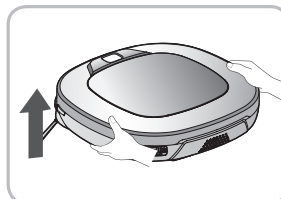

Cambio de ubicación

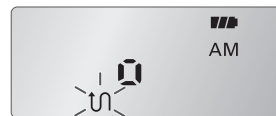

Cuando la función de búsqueda de ubicación está activada, el modo de limpieza del indicador de estado parpadea

1. Coloque el robot de limpieza cerca de la ubicación desde la que fue movido.

- * La búsqueda de ubicación es más eficaz cuando el robot de limpieza está cerca de la ubicación desde la que fue movido.
- * Si está fuera de un diámetro de 1 m de la posición desde la que fue movido, el aparato tiene dificultades para buscar la posición.

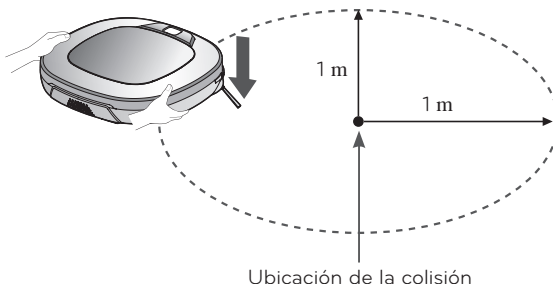

2. Pulse el botón «START/STOP» en el robot de limpieza o el botón «Start» en el mando a distancia. El robot de limpieza iniciará la función de búsqueda de ubicación y emitirá un mensaje de audio.

- * Cuando la búsqueda de ubicación se ha completado correctamente, el aparato continuará la limpieza desde el lugar donde fue movido.
- Si se produce un fallo en la búsqueda de ubicación, el aparato iniciará la limpieza desde el principio.

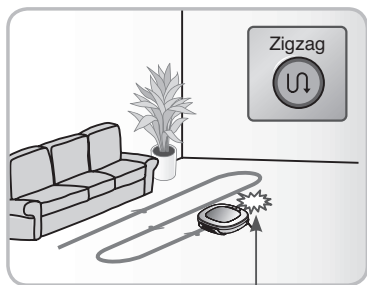

Ubicación de la colisión

Para encontrar la posición exacta, por favor, apártese del HomBot.

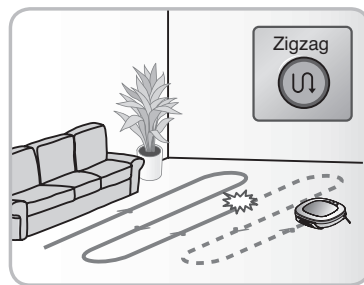
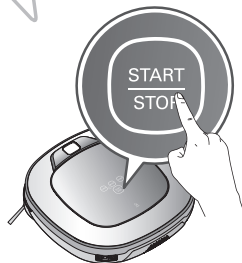

✓ Consejos

- Si apaga el aparato cuando la función de búsqueda de ubicación está activada, dicha función resultará cancelada.
- La búsqueda de ubicación es más eficaz cuando el robot de limpieza está cerca de la ubicación desde la que fue movido.
- Si el robot está cargando, se cancelará la anterior programación de la "Función de navegación".

DIAGNÓSTICO INTELIGENTE

El robot de limpieza usa la función de «Diagnóstico inteligente» para realizar un autodiagnóstico.

Si el diagnóstico detecta cualquier irregularidad, póngase en contacto con el centro de servicio técnico de LG Electronics más cercano.

✳ **Durante el diagnóstico inteligente, es posible que el robot de limpieza se mueva dentro de un radio de 50 cm. Por tanto, antes de iniciar el diagnóstico inteligente, asegúrese de que no haya ningún objeto dentro de un radio de 1 m alrededor de la base.**

1. Ponga el interruptor de alimentación principal de la parte trasera en la posición «ON» y asegúrese de que el robot de limpieza está acoplado a la base.

✳ **La función de «Diagnóstico inteligente» solo está disponible cuando el robot de limpieza está acoplado a la base.**

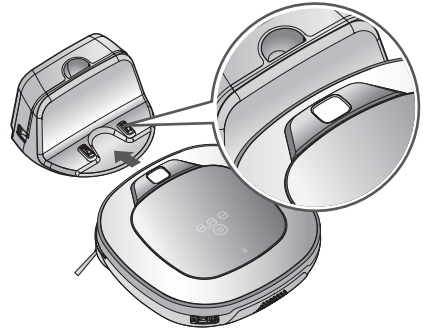

2. Pulse el botón «Diagnosis» en el mando a distancia, a continuación, el proceso se iniciará con el siguiente mensaje: "Iniciando diagnóstico inteligente de HomBot. Por favor apártese y quite cualquier objeto a una distancia de 1 metro o 3 pies aproximadamente."

✳ **Si la bandeja para la bayeta está acoplada, el proceso no se activará.**



3. Si el diagnóstico inteligente se completa con normalidad, el robot de limpieza volverá a la base e informará del resultado mediante un mensaje de voz. Una vez emitido el mensaje de voz, si pulsa el botón «Recharge» en el mando a distancia o en la unidad principal, el mensaje se volverá a emitir. Para finalizar el proceso de diagnóstico, pulse el botón «Stop» en el mando a distancia o en la unidad principal.

✳ **Si, pasado 1 minuto desde el mensaje de voz, no ha realizado ninguna acción, el robot se pondrá en modo de «Carga».**

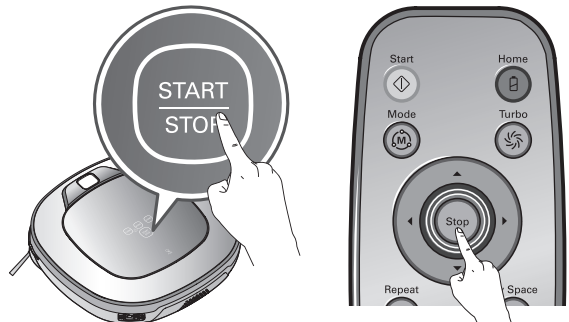

✳ **Si se produce un error en el sensor de obstáculos, en el sensor ultrasónico o en el sensor de alturas, el robot de limpieza no volverá a la base, sino que finalizará el diagnóstico inteligente con el mensaje de voz correspondiente.**

✓ Consejos

- Asegúrese de no tocar el robot de limpieza o de alterar su funcionamiento antes de que el diagnóstico inteligente haya finalizado. De lo contrario, deberá poner el interruptor de alimentación principal primero en la posición «OFF» y después en la posición «ON» para reanudar el diagnóstico.
- El diagnóstico inteligente no se activará en cualquiera de los casos siguientes. En cada caso, compruebe el problema e inténtelo de nuevo.
 - El robot de limpieza no está acoplado a la base
 - No hay suficiente batería
 - El filtro del depósito de polvo no está en su posición
 - La bandeja para la bayeta está acoplada

DIAGNÓSTICO INTELIGENTE

Si se emite un mensaje de voz después del diagnóstico inteligente, consulte la tabla siguiente y actúe en consecuencia.

Mensaje de voz	Medidas a tomar (referencia)
Iniciando diagnóstico inteligente de HomBot. Por favor apártese y quite cualquier objeto a una distancia de 1 metro o 3 pies aproximadamente.	Retire cualquier objeto que se encuentre en un radio de 1 m alrededor de la base y aléjese del aparato hasta que el diagnóstico haya finalizado.
Hombot tiene que estar cargándose para poder iniciar el diagnóstico inteligente. Por favor acople el HomBot a la base de carga.	Lleve el robot de limpieza a la base para cargarlo.
No se encontró ningún defecto durante el diagnóstico.	
Imposible iniciar el diagnóstico inteligente debido al bajo nivel de batería. Por favor, vuelva a intentarlo después de cargar la batería.	Repita el diagnóstico inteligente después de cargar la batería.
Por favor, compruebe que la bolsa de polvo y el filtro están correctamente instalados.	Abra la tapa del depósito de polvo y examine el interior del mismo.
HomBot no se cargará debido a un error del sensor infrarrojo.	Repita el diagnóstico inteligente y si se emite el mismo mensaje, póngase en contacto con el centro de servicio técnico de LG Electronics más cercano.
HomBot no se cargará debido a un error del sensor ultrasónico.	Repita el diagnóstico inteligente y si se emite el mismo mensaje, póngase en contacto con el centro de servicio técnico de LG Electronics más cercano.
HomBot no se cargará debido a un problema con los sensores de inclinación inferiores. Por favor, limpie los sensores.	Limpie los tres sensores de alturas de la parte frontal inferior.
Por favor, limpie el sensor de la cámara situado en la parte inferior del lado derecho.	Limpie la lente de la cámara del sensor de la parte inferior derecha.
Por favor, limpie las ventanas del sensor de detección de obstáculos en ambos lados del HomBot.	Limpie la lente de los sensores de obstáculos de la partes izquierda y derecha.
Se ha encontrado un problema en el sensor de giro.	Repita el diagnóstico inteligente y si se emite el mismo mensaje, póngase en contacto con el centro de servicio técnico de LG Electronics más cercano.
Por favor, compruebe que no hay materiales extraños en la rueda izquierda.	Compruebe si hay sustancias extrañas en la rueda izquierda.
Por favor, compruebe que no hay materiales extraños en la rueda derecha.	Compruebe si hay sustancias extrañas en la rueda derecha.
Se ha encontrado un problema en el sensor de la rueda izquierda.	Repita el diagnóstico inteligente y si se emite el mismo mensaje, póngase en contacto con el centro de servicio técnico de LG Electronics más cercano.
Se ha encontrado un problema en el sensor de la rueda derecha.	Repita el diagnóstico inteligente y si se emite el mismo mensaje, póngase en contacto con el centro de servicio técnico de LG Electronics más cercano.
Se ha encontrado un problema con el cepillo. Por favor, compruebe que no hay materiales extraños.	Compruebe si hay sustancias extrañas atrapadas en el cepillo.
Se ha encontrado un problema en el motor de succión.	Repita el diagnóstico inteligente y si se emite el mismo mensaje, póngase en contacto con el centro de servicio técnico de LG Electronics más cercano.
Se ha encontrado un problema en el sensor de aceleración.	Repita el diagnóstico inteligente y si se emite el mismo mensaje, póngase en contacto con el centro de servicio técnico de LG Electronics más cercano.
Para volver a escuchar el resultado del diagnóstico inteligente, por favor pulse el botón de carga. Para parar, por favor, pulse el botón de parada.	Si necesita comprobar de nuevo los resultados del diagnóstico, pulse el botón «Recharge»; si desea finalizar el diagnóstico, pulse el botón «Stop».
Por favor, intente de nuevo el diagnóstico inteligente tras apagar el interruptor principal situado en la parte trasera del HomBot y encenderlo de nuevo. Si el problema persiste, por favor, contacte con atención al cliente de LG Electronics.	Ponga el interruptor de alimentación principal primero en la posición «OFF» y después en la posición «ON» para reanudar el diagnóstico. Si el problema continúa, póngase en contacto con el centro de servicio técnico de LG más cercano.
El modo diagnóstico inteligente se apagará.	
El modo diagnóstico inteligente no funcionará con la mopa acoplada. Por favor, vuelva a intentarlo tras quitarla.	Repita el diagnóstico inteligente después de haber extraído la bandeja para la bayeta.
El diagnóstico inteligente no ha podido completar el diagnóstico. Por favor, vuelva a intentarlo de nuevo tras haber apagado el interruptor principal situado en la parte posterior del HomBot y encenderlo de nuevo.	Ponga el interruptor de alimentación principal primero en la posición «OFF» y después en la posición «ON» para reanudar el diagnóstico. NO toque el robot o altere su funcionamiento hasta que el diagnóstico haya finalizado.
Por favor compruebe si el terminal de carga está dañado o sucio.	Limpie la parte inferior del aparato y el terminal de carga de la base.

LIMPIEZA DEL DEPÓSITO DE POLVO

Si el depósito de polvo está lleno, la potencia de succión disminuirá. Limpie el depósito de polvo antes y después de cada sesión de limpieza. Limpie el depósito de polvo siguiendo la secuencia que se indica a continuación:

1. Pulse el botón «PUSH» en el robot de limpieza para abrir la tapa del depósito de polvo.
2. Agarre el asa del depósito de polvo y tire de ella hacia arriba.
3. Tire de la lengüeta del lateral izquierdo del módulo del filtro HEPA situado en la parte trasera del depósito de polvo para así separar el filtro HEPA y la esponja.
 - * Tenga en cuenta que al separar el filtro se puede caer algo de polvo.
 - * Consulte la página 30 antes de limpiar el filtro del depósito de polvo.
4. Levante la tapa hacia arriba mientras mantiene pulsado el botón de separación del depósito de polvo.
5. Vacíe el depósito de polvo y límpielo con un cepillo de limpieza o bajo un chorro de agua.
6. Después de limpiar el depósito de polvo con agua, séquelo completamente en una zona bien ventilada y a la sombra.
7. Cuando haya finalizado la limpieza del depósito de polvo, cierre la tapa y coloque la esponja y el filtro HEPA.
 - * En la página 30 encontrará guías de ensamblaje detalladas.
8. Coloque el depósito de polvo en el robot de limpieza y cierre la tapa del depósito de polvo.

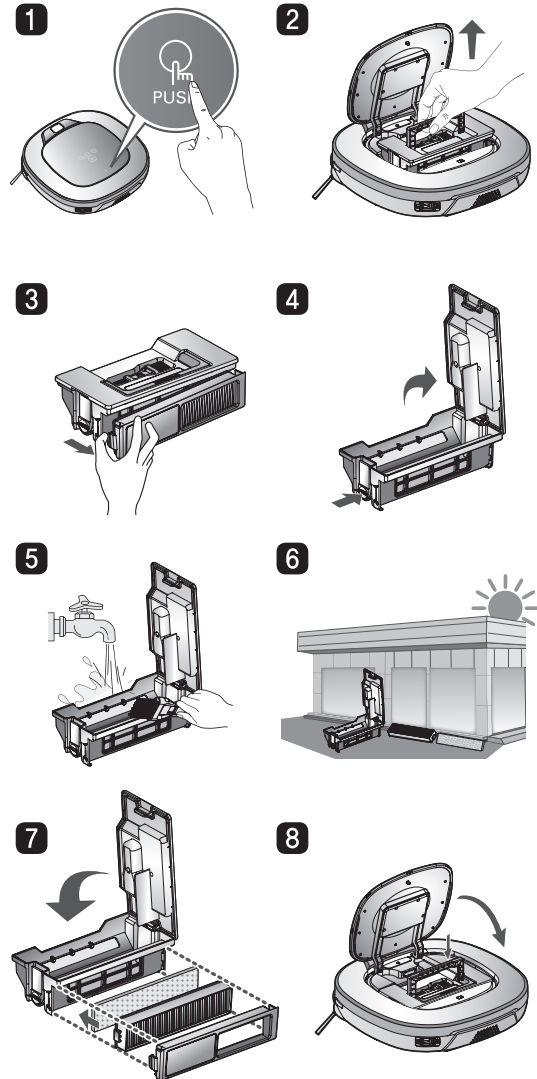

Consejos

- Si cierra la tapa del filtro del depósito de polvo sin colocar ningún filtro, el polvo que llega al interior puede provocar fallos en el aparato.
- Asegúrese de ensamblar el filtro en el depósito de polvo después de limpiarlo.
Si pone el robot de limpieza en funcionamiento sin haber colocado los filtros o sin haber ensamblado la tapa del filtro, se emitirá el mensaje de voz siguiente: «Por favor, compruebe que la bolsa de polvo y el filtro están correctamente instalados.»
- Si la cubierta del aparato se desacopla durante la limpieza, acóplela verticalmente en la ranura del depósito de polvo.

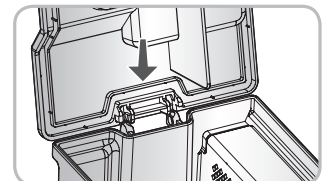

LIMPIEZA DEL FILTRO DEL DEPÓSITO DE POLVO

El filtro del depósito de polvo está compuesto de un filtro HEPA y de un filtro de esponja. Limpie el filtro HEPA y el filtro de esponja siguiendo la secuencia que se indica a continuación:

1. Tire de la lengüeta del lateral izquierdo del módulo del filtro HEPA situado en la parte trasera del depósito de polvo para así separar el filtro HEPA y la esponja.

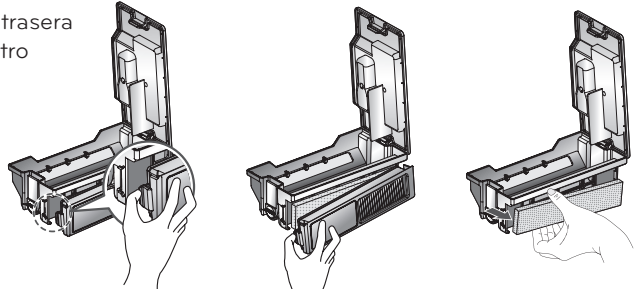

2. Limpie a fondo las pequeñas partículas del filtro HEPA con una aspiradora o con un cepillo.
* NO lave el filtro HEPA con agua. Su potencia de succión podría disminuir.

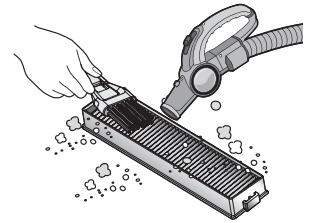

3. Use un cepillo para limpiar el filtro de esponja. Si lo ha lavado con agua, séquelo completamente a la sombra.

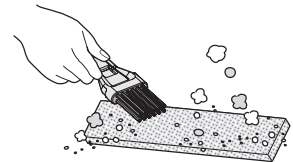

4. Ensamble el filtro HEPA y el filtro de esponja en la tapa siguiendo la secuencia que se indica a continuación:

* Encaje el saliente rectangular del lateral del filtro HEPA en la ranura de la tapa.

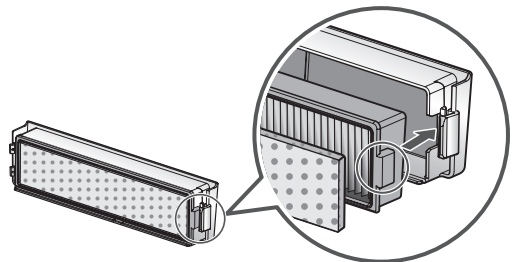

* Asegúrese de ensamblar correctamente el filtro HEPA y el filtro de esponja en la tapa.

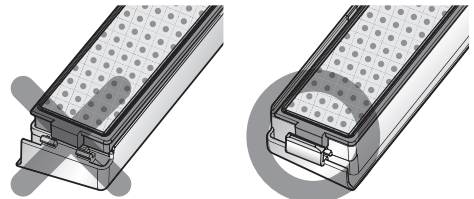

✓ Consejos

- Para mantener el rendimiento del robot de limpieza, limpie el filtro HEPA al menos una vez a la semana con un cepillo o con una aspiradora.
- Si pone el robot de limpieza en funcionamiento con la tapa del filtro ensamblada en el depósito de polvo sin haber colocado ningún filtro, el polvo que llega al interior puede provocar fallos en el aparato.

LIMPIEZA DEL CEPILLO

El cepillo, situado en la parte inferior del robot de limpieza, ayuda a absorber el polvo. Limpie el cepillo siguiendo la secuencia que se indica a continuación:

*** Antes de dar la vuelta a la unidad principal, extienda un paño suave en el suelo y extraiga el depósito de polvo.**

De lo contrario, la unidad principal se puede rayar o se puede llenar de polvo procedente del depósito.

- 1** Ponga el interruptor de alimentación principal en la posición «OFF» antes de empezar la limpieza. Coloque el robot de limpieza boca abajo sobre un paño suave.

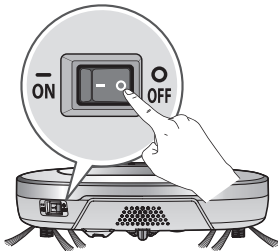

- 2** Después de comprobar si hay sustancias extrañas, pulse la lengüeta de fijación y tire de ella hacia arriba para separar la tapa.

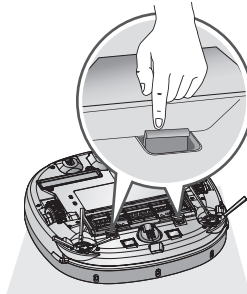

- 3** Use una herramienta de limpieza para limpiar los pelos y otras sustancias extrañas que haya en el cepillo.

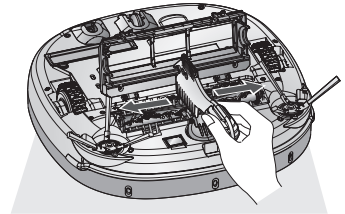

- 4** Póngase unos guantes y empuje el cepillo hasta una protuberancia amarilla.

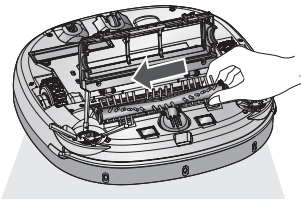

- 5** Al empujar el cepillo, levante la protuberancia amarilla para separarla de la unidad principal.

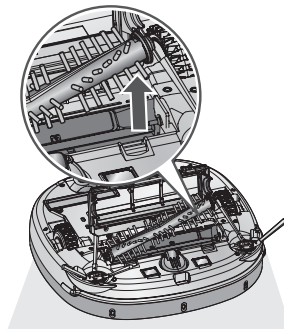

- 6** Limpie el cepillo con una aspiradora o con unas tijeras.

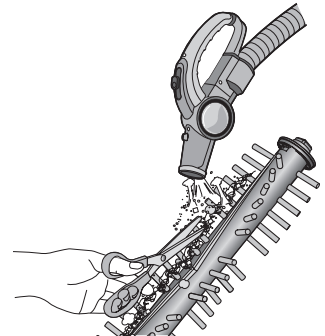

- 7** Encaje la lengüeta de fijación (de forma rectangular) del lateral del cepillo en las ranuras del mismo color.

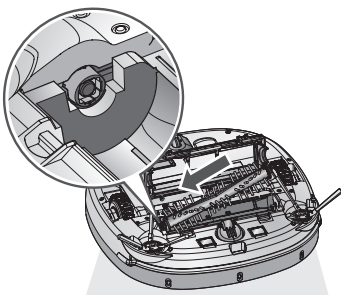

- 8** Mientras empuja el cepillo en la dirección de la flecha, encaje la lengüeta de fijación (de forma rectangular) del lateral opuesto en las ranuras.

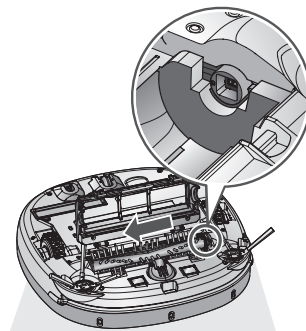

- 9** Presione el cepillo y cierre la tapa hasta oír un chasquido en ambos lados de la lengüeta de fijación.
*** Asegúrese de no atascar los cepillos laterales en la tapa.**

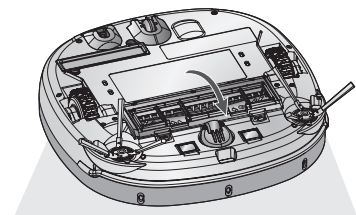

LIMPIEZA DEL SENSOR/TERMINAL DE CARGA

El robot de limpieza tiene sensores que le permiten detectar obstáculos y escaleras, así como la ubicación de la base para cargar la batería. Para mantener el rendimiento del robot de limpieza, limpie con frecuencia los sensores y el terminal de carga como se indica a continuación:

1. Ponga el interruptor de alimentación de la parte inferior del robot de limpieza en la posición «OFF». Si el interruptor no está en la posición «OFF», la activación del robot de limpieza puede provocar lesiones.
2. Extienda un paño suave en el suelo, dé la vuelta al robot de limpieza y colóquelo sobre el paño.

*** Asegúrese de extraer el depósito de polvo antes de dar la vuelta a la unidad principal. De lo contrario, el polvo del depósito de polvo se puede caer.**

3. Use un paño suave o un cepillo de limpieza para limpiar el polvo de cada sensor y del terminal de carga como se describe a continuación:

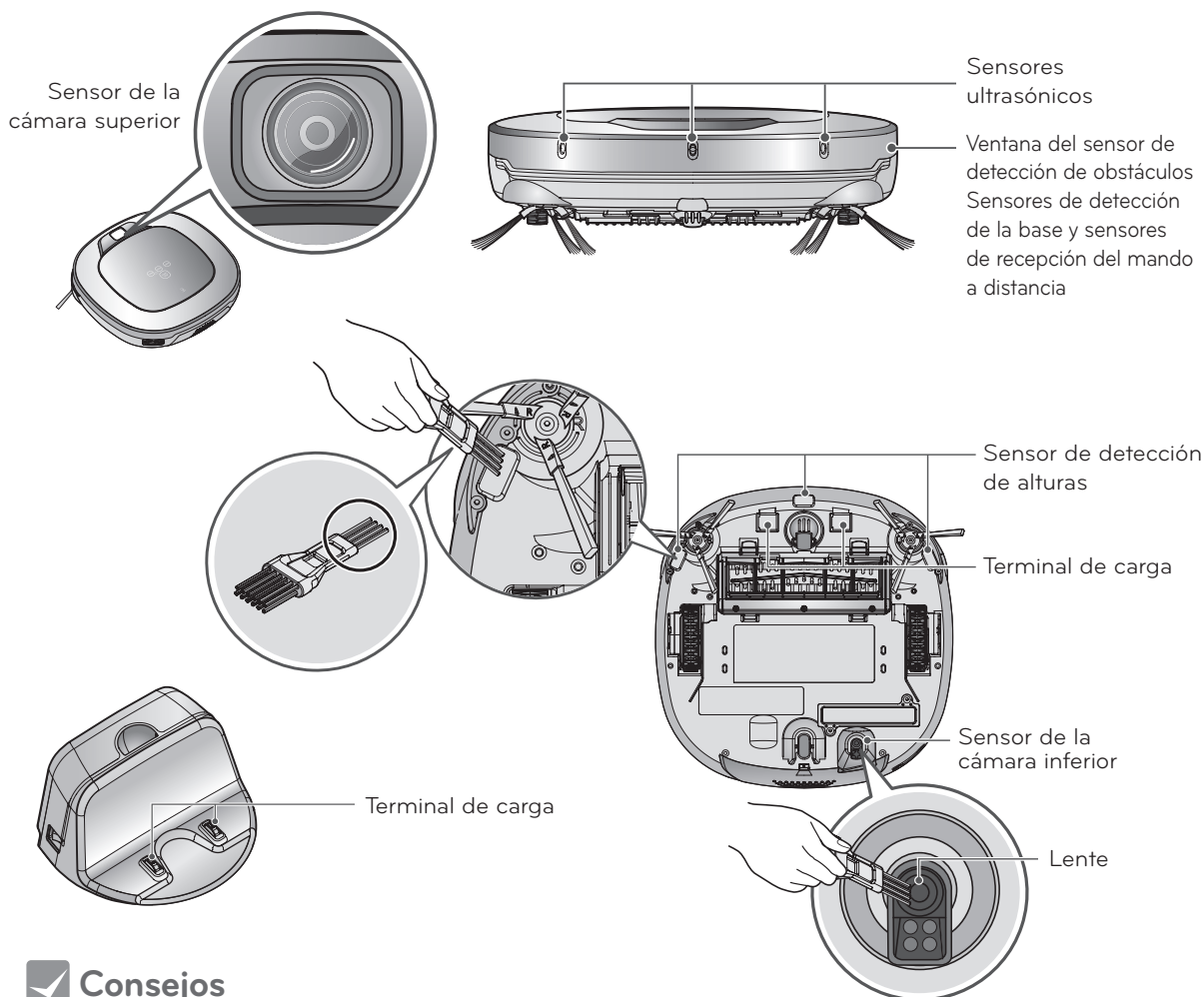
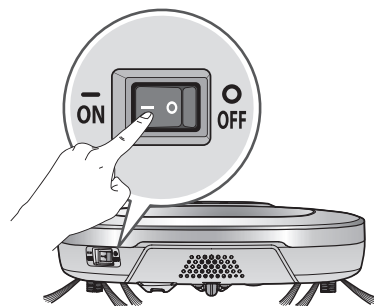

✓ Consejos

- Cuando limpie el robot de limpieza, nunca pulverice agua, disolvente, benceno, etc., directamente sobre él.
- Llame al centro de servicio técnico si el sensor o el terminal de carga están dañados. Los daños en el sensor y en el terminal pueden provocar un mal funcionamiento del aparato.
- Para limpiar el filtro/sensor, use un paño suave o un cepillo de limpieza.

LIMPIEZA DE LOS CEPILLOS LATERALES

Sustancias u objetos extraños, como, por ejemplo, pelos, pueden quedar adheridos fácilmente a los cepillos laterales. Elimine esas sustancias al menos una vez a la semana.

Si hay una gran cantidad de sustancias extrañas en los cepillos, es posible que estos resulten dañados.

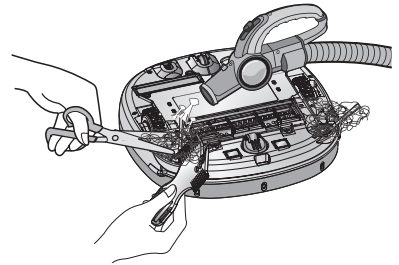

Si el suelo es áspero o si se limpian las paredes con frecuencia, los cepillos laterales se pueden doblar o dañar. En ese caso, siga el método siguiente para alisar los cepillos laterales:

1. El procedimiento siguiente ayuda a restaurar los cepillos deformados.
2. Pulse el botón «START/STOP» en el robot de limpieza durante 2 segundos para apagar la fuente de alimentación.
3. Coloque el robot de limpieza en el extremo de una mesa para facilitar la limpieza de los cepillos laterales. Asegúrese de que el robot de limpieza no se puede caer.
4. Sumerja el cepillo lateral en agua caliente.
5. Presione el cepillo lateral durante aproximadamente 10 segundos para que esté completamente sumergido en el agua.
6. Frote suavemente el cepillo lateral deslizándolo en la mano.
7. Gire el cepillo lateral y repita los pasos 4 a 6 para cada sección del cepillo.
8. Antes de usar el cepillo lateral, espere a que se haya secado por completo.

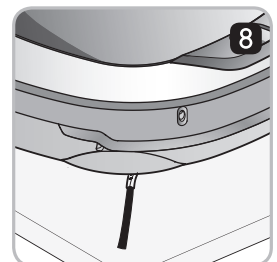
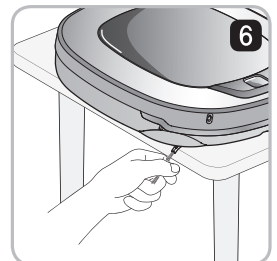
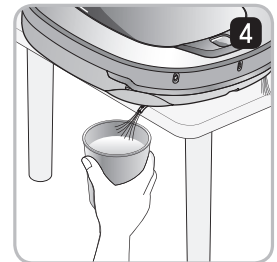
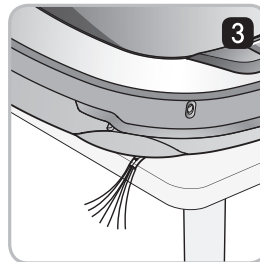
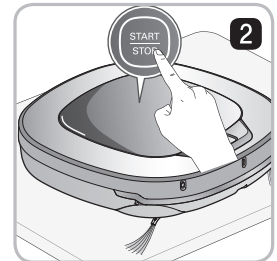
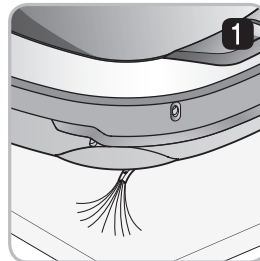

Reemplazo de los cepillos laterales

1. Use un destornillador para extraer los tornillos y así separar el cepillo lateral de la unidad principal.
2. Elimine cualquier cabello que pueda haber tras la separación.
3. Ensamble el cepillo lateral a reemplazar en la parte inferior del robot de limpieza, colocando las marcas «R» y «L» del cepillo en sus homólogos del robot de limpieza.

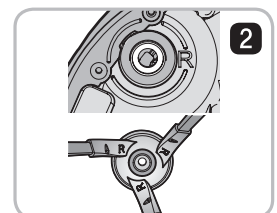
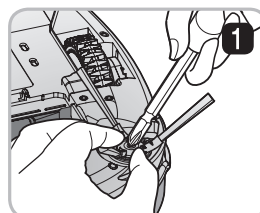

LIMPIEZA DE LA BAYETA ULTRAMICROFIBRAS (OPCIONAL)

Para evitar olores, lave la suciedad y el polvo de la bayeta una vez finalizada la limpieza. Siga estas indicaciones para lavar la bayeta ultramicrofibras:

1. Separe la bayeta ultramicrofibras de la bandeja para la bayeta.

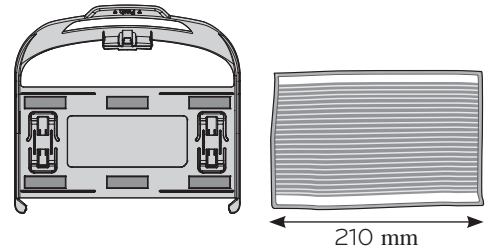

2. Lávela cuidadosamente con agua.



3. Antes de usar la bayeta, séquela a la luz del sol en un lugar bien ventilado.

※ Si usa la bayeta cuando aún está húmeda, puede provocar un mal funcionamiento del robot de limpieza.

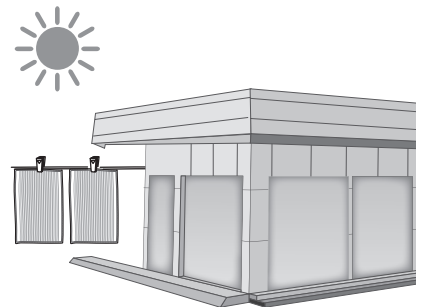

✓ Consejos

- Para evitar un mal funcionamiento del aparato, use solamente la bayeta ultramicrofibras proporcionada con el robot de limpieza.
- Puede comprar bayetas ultramicrofibras adicionales en el centro de servicio técnico de LG Electronics más cercano.

RESOLUCIÓN DE PROBLEMAS

Si se emite el mensaje de voz: «Las ruedas no están en contacto con el suelo. Por favor, posicione el HomBot en una superficie lisa.»

Se emite un mensaje de advertencia cuando una rueda no está en contacto con el suelo o cuando se ha caído por cualquier motivo.

- ¿Una de las ruedas ha quedado atrapada en la puerta principal, en el balcón, en la escalera, etc.?
 - ▶ Coloque el robot de limpieza en una superficie plana.



Si se emite el mensaje de voz: «Por favor, retire cualquier material extraño de la rueda izquierda/derecha.»

¿Hay alguna sustancia extraña enrollada en la rueda?

- ▶ Extienda un paño suave en el suelo, dé la vuelta al robot de limpieza y colóquelo sobre el paño. Elimine las sustancias extrañas de la rueda.
- ※ **Asegúrese de extraer el depósito de polvo antes de dar la vuelta a la unidad principal. De lo contrario, el polvo del depósito de polvo se puede caer.**

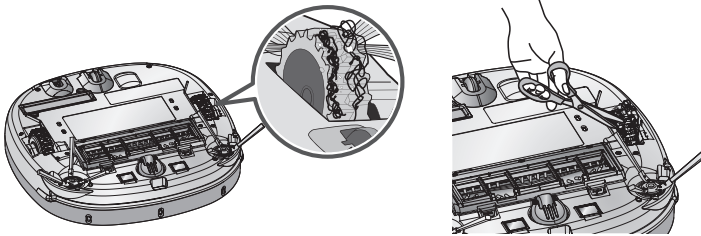

Si se emite el mensaje de voz: «HomBot no puede seguir limpiando. Por favor, compruebe el área a su alrededor»

Se emite un mensaje de advertencia cuando el robot de limpieza no puede continuar la limpieza por la presencia de un obstáculo.

- ¿El robot de limpieza está atascado?
 - ▶ Después de retirar la pieza que está atascada, coloque el robot de limpieza sobre una superficie plana.

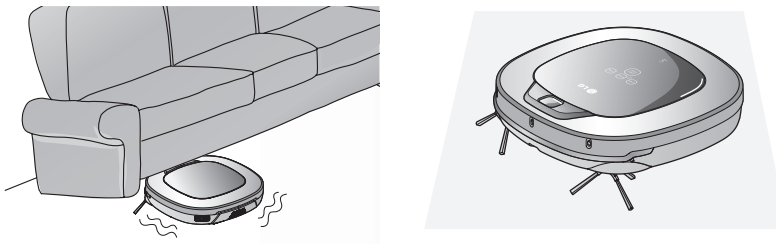

RESOLUCIÓN DE PROBLEMAS

Si se emite el mensaje de voz: «Por favor, compruebe que la bolsa de polvo y el filtro están correctamente instalados.»

Se emite un mensaje de advertencia cuando no hay un depósito de polvo o una tapa del filtro instalados.

- ¿El depósito de polvo está instalado en el robot de limpieza?
 - ▶ Abra la tapa del depósito de polvo y si falta el depósito de polvo, colóquelo.
 - ▶ NO deje abierta la rendija de la tapa del depósito de polvo.

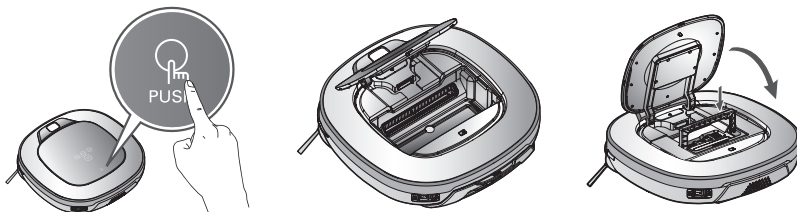

- Asegúrese de que la tapa del filtro está ensamblada en el depósito de polvo.

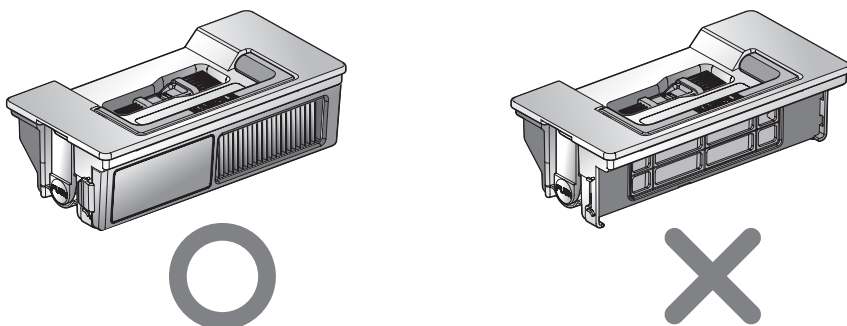

Si se emite el mensaje de voz: «Batería baja. Por favor, sitúe el HomBot en la estación de inicio para cargar.»

Cuando la batería está prácticamente agotada, se emite el mensaje de voz: «Batería baja»

- Lleve el robot de limpieza a la base para que se inicie la carga de la batería.
 - ▶ Si el robot de limpieza está acoplado a la base, se iniciará la carga y se emitirá la melodía de inicio de carga.

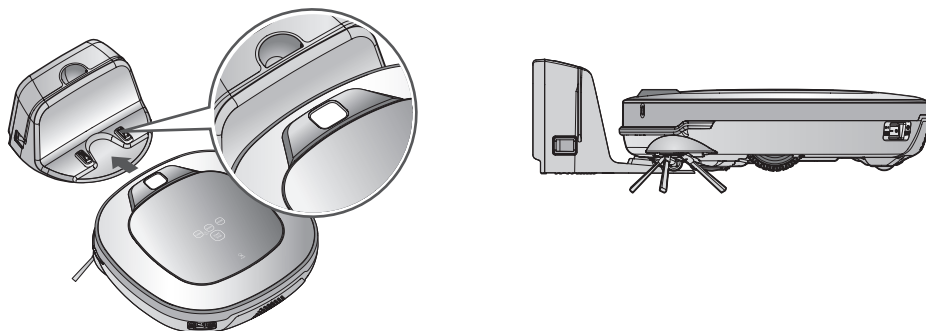

RESOLUCIÓN DE PROBLEMAS

Si se emite el mensaje de voz: «Por favor, retire cualquier material extraño del cepillo de la parte inferior del HomBot.»

Se emite un mensaje de advertencia cuando hay una sustancia extraña en el cepillo.

Extienda un paño suave en el suelo, dé la vuelta al robot de limpieza y colóquelo sobre el paño.

✱ **Antes de dar la vuelta a la unidad principal, extraiga el depósito de polvo.**

De lo contrario, la unidad principal se puede llenar de polvo procedente del depósito.

• El cepillo hace un sonido fuerte y anómalo.

- ▶ Compruebe la ranura de separación del cepillo para verificar que este está ensamblado correctamente.
- ▶ Extraiga el cepillo del robot de limpieza y elimine cualquier sustancia extraña del mismo.

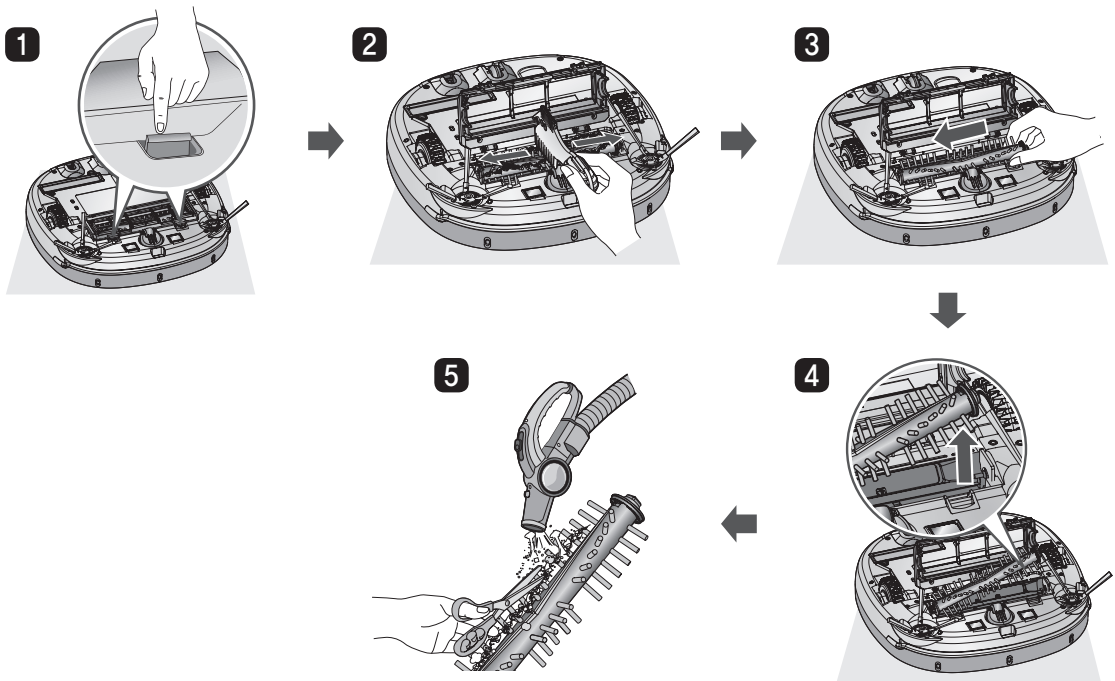

• El cepillo o los cepillos laterales están atascados.

- ▶ Elimine cualquier sustancia extraña, como, por ejemplo, cables o pelos, que se encuentre en el cepillo o en los cepillos laterales.

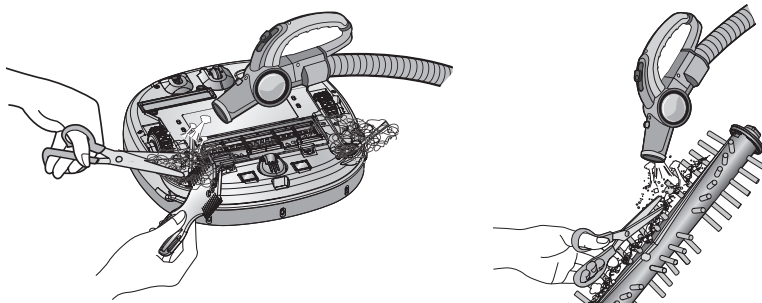

✱ En las instrucciones de la página 33 encontrará una descripción más detallada de este proceso.

ANTES DE SOLICITAR ASISTENCIA TÉCNICA

Compruebe lo siguiente antes de informar del fallo del robot de limpieza.

Problema	Soluciones (página de referencia)
La fuente de alimentación no se puede encender.	Compruebe que el interruptor de alimentación está en la posición «ON». (Página 15)
La fuente de alimentación se apaga automáticamente.	Esto no es un fallo. El robot de limpieza tiene su propia función de ahorro de energía. Si, después de encender la fuente de alimentación, no usa el aparato en 10 minutos, la fuente de alimentación se apagará. (Página 17)
El robot de limpieza no carga la batería.	<ul style="list-style-type: none"> ▶ Retire los objetos que haya alrededor de la base. (Página 15) ▶ Compruebe que la fuente de alimentación está conectada a la base. (Página 14) ▶ Limpie el terminal de carga con un paño seco.
La potencia de succión ha disminuido.	<ul style="list-style-type: none"> ▶ Compruebe si hay alguna sustancia extraña bloqueando el puerto de succión. (Página 31) ▶ Vacíe el depósito de polvo. (Página 29) ▶ Limpie el filtro del depósito de polvo. (Página 30)
El aparato hace más ruido de lo normal.	<ul style="list-style-type: none"> ▶ Compruebe que el depósito de polvo está ensamblado correctamente. ▶ Compruebe que el filtro del depósito de polvo está ensamblado correctamente. (Página 30) ▶ Compruebe si hay alguna sustancia extraña atascada en el cepillo. (Página 31)
El robot de limpieza no se enciende.	<ul style="list-style-type: none"> ▶ Compruebe que el interruptor de alimentación está en la posición «ON». (Página 15) ▶ Compruebe que la batería está cargada. (Página 18)
El cepillo no gira.	<ul style="list-style-type: none"> ▶ Limpie el cepillo. (Página 31) ▶ Compruebe que el cepillo está ensamblado correctamente. (Página 31)
Los movimientos o el recorrido son anómalos.	<ul style="list-style-type: none"> ▶ Limpie el sensor cuidadosamente con un paño suave. (Página 32) ▶ Si la bayeta ultramicrofibras está acoplada, compruebe que está ensamblada correctamente. (Página 25) ▶ Ponga el interruptor de alimentación primero en la posición «OFF» y después en la posición «ON».
No es posible encender el robot de limpieza con el mando a distancia.	<ul style="list-style-type: none"> ▶ Reemplace las pilas del mando a distancia. (Página 12) ▶ Compruebe que el mando a distancia está dentro del área de cobertura de la unidad principal, que tiene un radio de 3 m. (Página 12) ▶ Compruebe si el interruptor de alimentación principal de la parte inferior está en la posición «ON». (Página 15)

ESPECIFICACIONES DEL PRODUCTO

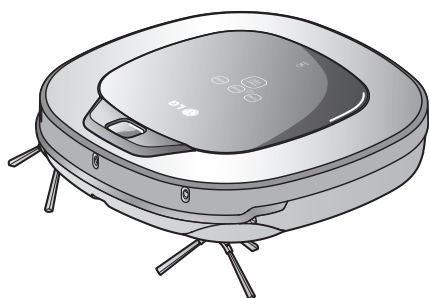

Elemento/Modelo	Robot de limpieza LG VR6260 Ser. / VR6270 Ser.
Dimensiones externas	340 mm × 340 mm × 89 mm
Peso	3 kg
Consumo de energía	18 W
Batería (carga completa)	DC 16.8 V
Velocidad de desplazamiento	350 mm/s (Máximo)
Tiempo de uso	Aprox. 100 minutos (en suelo de madera ordinario)
Tiempo de carga	3 horas
Funciones principales	Modo turbo Modo de memorización Detección de obstáculos Función anticaiídas Limpieza programada Visualización de errores Navegación Carga automática/manual Pulido en seco (limpieza) Limpieza de rincones Mensajes de voz Trazado de mapas Limpieza focalizada(Spot) Repetición de limpieza Limpieza Mi espacio(My Space) Limpieza Celda por Celda(Cell by Cell) Limpieza en zigzag

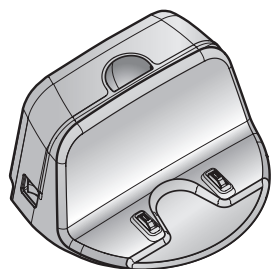

Elemento/Modelo	Base (VR621)
Dimensiones externas	236 mm × 181 mm × 128 mm
Tensión nominal	AC 220-240 V~ 50 Hz
Tensión/corriente de salida	DC 17.1 V / 1.1 A
Consumo de energía	23 W

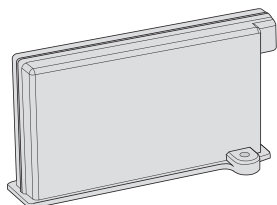

Elemento	Batería
Tipo	Batería de polímero de ion de litio
Especificaciones	DC 14.8 V / 1900 mAh

REFERENCIAS

Aviso sobre el software de código abierto

Para obtener, bajo licencias de código abierto GPL, LGPL y MPL entre otras, el código fuente contenido en este producto, entre en <http://opensource.lge.com>.

Además del código fuente, también podrá descargar todos los términos de la licencia y todas las exenciones de responsabilidad sobre la garantía a los que se hace referencia.

Ensamblado y desensamblado de la batería

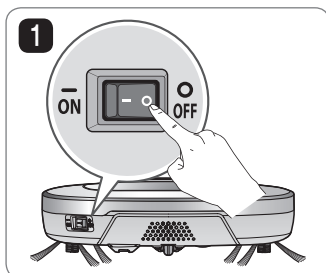

1 Ponga el interruptor de alimentación principal de la parte inferior izquierda del robot de limpieza en la posición «OFF».

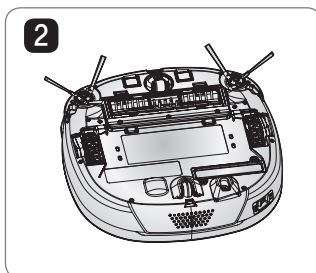

2 Ponga el interruptor de alimentación principal de la parte inferior izquierda del robot de limpieza en la posición «OFF».

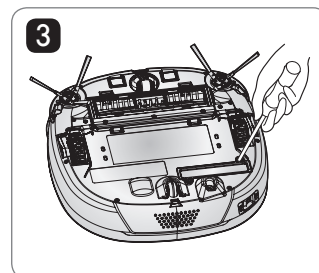

3 Extraiga el tornillo con un destornillador y retire la batería del aparato.

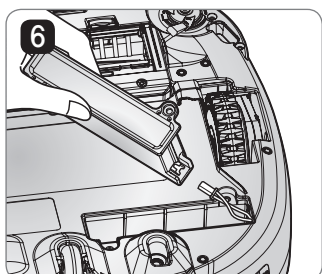

6 Please assemble the battery in the reverse order.

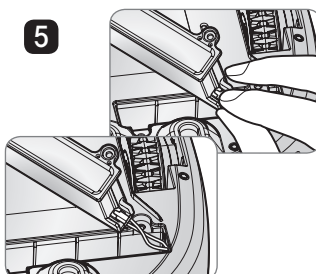

5 Separe el cable de la batería mientras presiona el gancho conector.

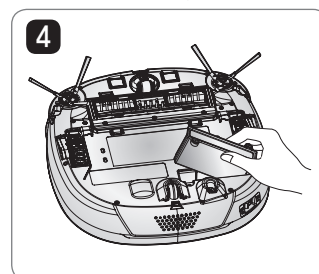

! ADVERTENCIA

Precauciones en caso de incendio, explosión, descarga eléctrica, o avería.

- No cargue este Paquete de Baterías (Paquete en lo adelante) con otro cargador que no sea el suministrado originalmente.
- No dañe la batería como por ejemplo, corte, pinche, aplaste, acorte o corte los contactos externos.
- No intente desarmar la batería en ningún caso. Cuando el envase esté dañado o no funcione correctamente, llévelo al servicio técnico.
- No coloque la batería cerca de una fuente de calor ni la arroje al fuego o al agua.
- Cuando la batería esté cargada, por favor, manténgala fuera de un ambiente húmedo o mojado.
- Por favor, mantenga la batería alejada de niños, bebés o mascotas.

Certificado de garantía

Se ofrece una garantía de 24 meses para este aparato

Durante el periodo de 24 meses de la garantía (batería del robot de limpieza: 12 meses), repararemos el aparato sin coste alguno para usted o le facilitaremos piezas de repuesto a su distribuidor gratuitamente, siempre y cuando el fallo del aparato se deba a un defecto material o de fabricación. Cualquier otro tipo de reclamación queda excluida.

No somos responsables de los daños ocasionados por fuerza mayor o de los daños producidos durante el transporte. El comprador correrá con los gastos de envío y empaquetado.

¡Las condiciones de la garantía que aparecen en el reverso también son aplicables!

Tipo de aparato: _____

Número de serie:

Nombre del comprador: _____

Fecha de compra: _____

Sello y firma del distribuidor

Condiciones de la garantía de la aspiradora

- 1.** El periodo de la garantía comienza el día de la compra y tiene una duración de 24 meses. El comienzo del periodo de la garantía se demuestra mediante el recibo de la compra y la tarjeta de la garantía, que deberá estar cumplimentada y sellada por el vendedor. El número de serie del producto debe coincidir con el número que aparece en la tarjeta de la garantía.
- 2.** Durante el periodo de la garantía, arreglaremos cualquier defecto sin coste alguno para usted, siempre y cuando se demuestre que dichos defectos se deben a un fallo de los materiales o de la fabricación.
- 3.** Los daños ocasionados por la manipulación inadecuada, por la falta de cumplimiento con las indicaciones de uso y por el desgaste normal del producto no están cubiertos por esta garantía. Además, la garantía no cubre piezas de desgaste o piezas que se rompen fácilmente (por ejemplo, mirillas, bombillas). El comprador es responsable de cualquier daño ocasionado durante el transporte y correrá con los gastos de envío y empaquetado.
- 4.** Nosotros decidiremos si es necesario hacer reparaciones, cambiar el producto o reemplazar las piezas. Las piezas cambiadas o reemplazadas son de nuestra propiedad. El periodo de la garantía original no se extiende si reparamos la aspiradora o si reemplazamos ciertas piezas.
- 5.** La garantía queda anulada si alguna persona no autorizada por LG Electronics manipula el aparato o si el aparato se usa con fines comerciales.
- 6.** Conserve siempre la caja original, de esta forma, si es preciso reparar el aparato, se podrá transportar sin dañarlo.
- 7.** Si la reparación está cubierta por esta garantía, póngase en contacto con su distribuidor o con un centro de servicio técnico autorizado.
- 8.** Cualquier otro tipo de reclamación queda excluida. Si alguna parte de estas disposiciones no es válida, es aplicable en el sentido de la palabra. La validez de las otras disposiciones no se verá afectada.



Eliminación de baterías o acumuladores agotados

1. Si aparece el símbolo de un contenedor de basura tachado en las baterías o acumuladores de su producto, significa que éstos se acogen a la Directiva Europea 2006/66/CE.
2. Este símbolo puede aparecer junto con símbolos químicos de mercurio (Hg), cadmio (Cd) o plomo (Pb) si la batería contiene más de un 0,0005% de mercurio, un 0,002% de cadmio o un 0,004% de plomo.
3. Las baterías o acumuladores no deberán tirarse junto con la basura convencional, sino a través de los puntos de recogida designados por el gobierno o las autoridades locales.
4. La correcta recogida y tratamiento de las baterías o acumuladores antiguos contribuye a evitar las potenciales consecuencias negativas para el medio ambiente, los animales y la salud pública.
5. Para más información sobre la eliminación de baterías o acumuladores antiguos, póngase en contacto con su ayuntamiento, el servicio de recogida de basuras o el comercio en el que adquirió el producto.



Eliminación de aparatos usados

1. Si aparece un símbolo de un contenedor de basura tachado en un producto, significa que éste se acoge a la Directiva Europea 2002/96/EC
2. Los productos eléctricos y electrónicos no deben desecharse junto con la basura convencional, sino a través de los puntos de recogida designados por el gobierno o las autoridades locales.
3. La correcta recogida y tratamiento de aparatos usados contribuye a evitar riesgos potenciales para el medio ambiente y la salud pública.
4. Para más información sobre la eliminación de aparatos usados, póngase en contacto con su ayuntamiento, el servicio de recogida de basuras o el comercio en el que adquirió el producto.