



ENGLISH

FRANÇAIS

OWNER'S MANUAL  
GUIDE D'UTILISATION

# AIR CONDITIONER CLIMATISEUR DE PIÈCE

Please read this manual carefully before operating your set and retain it for future reference.

S'il vous plaît lisez attentivement ce manuel avant d'utiliser votre appareil et le conserver pour référence future.

MODEL, MODÈLE: LW1013CR



P/NO: MFL67781906

[www.LG.com](http://www.LG.com)

# TABLE OF CONTENTS

Safety Precautions .....	3
Prior to Operation .....	7
Introduction .....	8
Electrical Safety .....	9
Installation .....	11
Operating Instructions .....	16
Maintenance and Service .....	19



## FOR YOUR RECORDS

Write the model and serial numbers here:

**Model #** \_\_\_\_\_

**Serial #** \_\_\_\_\_

You can find them on a label on the side of each unit.

**Dealer's Name** \_\_\_\_\_

**Date Purchased** \_\_\_\_\_

■ Staple your receipt to this page in the event you need it to prove date of purchase or for warranty issues.



## READ THIS MANUAL

Inside you will find many helpful hints on how to use and maintain your air conditioner properly. Just a little preventive care on your part can save you a great deal of time and money over the life of your air conditioner.

You'll find many answers to common problems in the chart of troubleshooting tips. If you review our chart of

**Troubleshooting Tips** first, you may not need to call for service at all.



## PRECAUTION

- Contact the authorized service technician for repair or maintenance of this unit.
- Contact the installer for installation of this unit.
- The air conditioner is not intended for use by young children or invalids without supervision.
- Young children should be supervised to ensure that they do not play with the air conditioner.
- When the power cord is to be replaced, replacement work shall be performed by authorized personnel only using only genuine replacement parts.
- Installation work must be performed in accordance with the National Electric Code by qualified and authorized personnel only.





# Safety Precautions

To prevent injury to the user or other people and property damage, the following instructions must be followed.

■ Incorrect operation due to ignoring instruction will cause harm or damage. The seriousness is classified by the following indications.

- ⚠ WARNING** This symbol indicates the possibility of death or serious injury.
- ⚠ CAUTION** This symbol indicates the possibility of injury or damage to properties only.

■ Meanings of symbols used in this manual are as shown below.

	<b>Be sure not to do.</b>
	<b>Be sure to follow the instruction.</b>

## ⚠ WARNING

### ■ Installation

**Don't use a power cord, a plug or a loose socket which is damaged.**

- Otherwise, it may cause a fire or electrical shock.



**Always plug into a grounded outlet.**

- Otherwise, it may cause a fire or electrical shock.

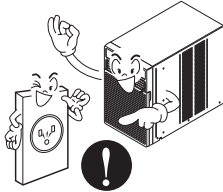

**Do not modify or extend the power cord length.**

- It will cause electric shock or fire due to heat generation.

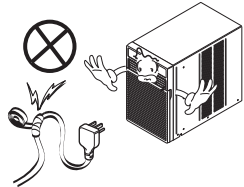

**Do not disassemble or modify products.**

- It may cause failure and electric shock.



**Be caution when unpacking and installing.**

- Sharp edges may cause injury.



**Do not use the power cord near flammable gas or combustibles such as gasoline, benzene, thinner, etc.**

- It may cause explosion or fire.

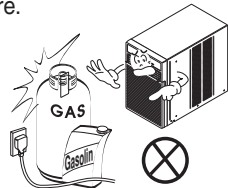

## ■ Operation

**Do not place heavy object on the power cord and take care so that the cord should not be pressed.**

- There is danger of fire or electric shock.

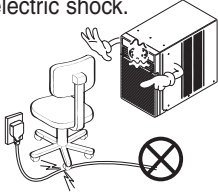

**Do not share the outlet with other appliances.**

- It will cause electric shock or fire due to heat generation.

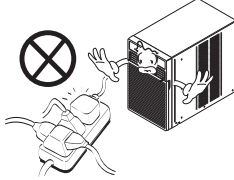

**Take the power plug out if necessary, holding the head of the plug and do not touch it with wet hands.**

- Otherwise, it may cause a fire or electrical shock.



**Do not place the power cord near a heater.**

- It may cause fire and electric shock.

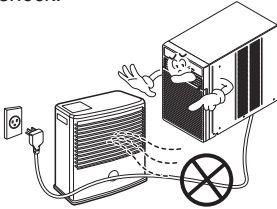

**Do not allow water to run into electric parts.**

- It will cause failure of machine or electric shock.

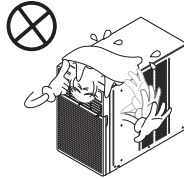

**Use a soft cloth to clean. Do not use wax, thinner, or a strong detergent.**

- The appearance of the air conditioner may deteriorate, change color, or develop surface flaws.



**Unplug the unit if strange sounds, odors, or smoke come from it.**

- Otherwise it may cause fire and electric shock accident.



**Do not open the suction inlet grill of the product during operation.**

- Otherwise, it may electrical shock and failure.



**If water enters the product, turn off the power switch of the main body of appliance. Contact service center after taking the power-plug out from the socket.**



**Ventilate the room well when using this appliance together with a stove, etc.**

- An oxygen shortage may occur.

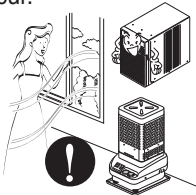

**Turn off the power and breaker firstly when cleansing the unit.**

- Since the fan rotates at high speed during operation, it may cause injury.



**Turn off the main power switch when not using it for a long time.**

- Prevent accidental startup and the possibility of injury.

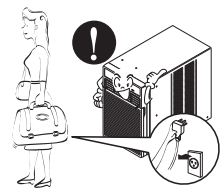

**Do not operate or stop the unit by inserting or pulling out the power plug.**

- It will cause electric shock or fire due to heat generation.

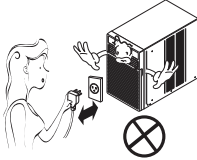

**Do not damage or use an unspecified power cord.**

- It will cause electric shock or fire.

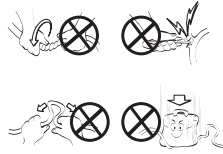

**Do not operate with wet hands or in damp environment.**

- It will cause electric shock.



**Hold the plug by the head when taking it out.**

- It may cause electric shock and damage.



**When gas leaks, open the window for ventilation before operating the unit.**

- Otherwise, it may cause explosion, and a fire.



**Never touch the metal parts of the unit when removing the filter.**

- They are sharp and may cause injury.



For inner cleaning, contact an Authorized Service Center or a dealer.

Do not use harsh detergent that causes corrosion or damage on the unit.

Harsh detergent may also cause failure of product, fire, or electronic shock.

## ⚠ CAUTION

### ■ Installation

**Install the product so that the noise or hot wind from the outdoor unit may not cause any damage to the neighbors.**

- Otherwise, it may cause dispute with the neighbors.

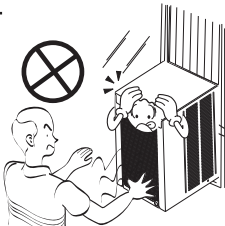

**Keep level parallel in installing the product.**

- Otherwise, it may cause vibration or water leakage.



## ■ Operation

**Do not put a pet or house plant where it will be exposed to direct air flow.**

- It may cause injury.



**Do not block the inlet or outlet of air flow.**

- It may cause product failure.

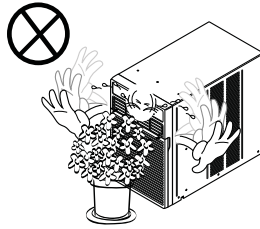

**Use a soft cloth to clean. Do not use wax, thinner, or a strong detergent.**

- The appearance of the air conditioner may deteriorate, change color, or develop surface flaws.

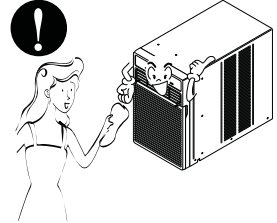

**Do not step on the indoor/outdoor unit and do not put anything on it.**

- It may cause an injury through dropping of the unit or falling down.

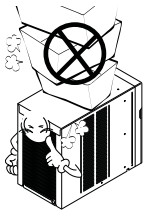

**Always insert the filter securely. Clean it every two weeks.**

- Operation without filters will cause failure.

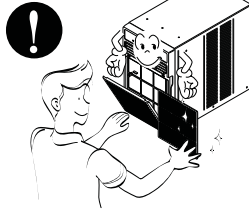

**Do not drink water drained from air conditioner.**

- It contains contaminants and will make you sick.



**Be cautious not to touch the sharp edges when installing.**

- It may cause injury.



**Avoid excessive cooling and perform ventilation sometimes.**

- Otherwise, it may do harm to your health.

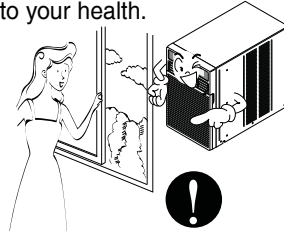

**Do not insert the hands or bars through the air inlet or outlet during operation.**

- Otherwise, it may cause personal injury.

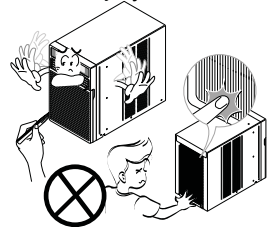

**If the liquid from the batteries gets onto your skin or clothes, wash it well with clean water. Do not use the remote if the batteries have leaked.**

- The chemicals in batteries could cause burns or other health hazards.



**If you eat the liquid from the batteries, brush your teeth and see doctor. Do not use the remote if the batteries have leaked.**

- The chemicals in batteries could cause burns or other health hazards.



# Prior to Operation

## Preparing for Operation

1. Contact an installation specialist for installation.
2. Plug in the power plug properly.
3. Use a dedicated circuit.
4. Do not use an extension cord.
5. Do not start/stop operation by plugging/unplugging the power cord.
6. If the cord/plug is damaged, replace it with only an authorized replacement part.

## Usage

1. Being exposed to direct airflow for an extended period of time could be hazardous to your health. Do not expose occupants, pets, or plants to direct airflow for extended periods of time.
2. Due to the possibility of oxygen deficiency, ventilate the room when used together with stoves or other heating devices.
3. Do not use this air conditioner for non-specified special purposes (e.g. preserving precision devices, food, pets, plants, and art objects). Such usage could damage the items.

## Cleaning and Maintenance

1. Do not touch the metal parts of the unit when removing the filter. Injuries can occur when handling sharp metal edges.
2. Do not use water to clean inside the air conditioner. Exposure to water can destroy the insulation, leading to possible electric shock.
3. When cleaning the unit, first make sure that the power and breaker are turned off. The fan rotates at a very high speed during operation. There is a possibility of injury if the unit's power is accidentally triggered on while cleaning inner parts of the unit.

## Service

For repair and maintenance, contact your authorized service dealer.

# Introduction

## Symbols Used in this Manual



This symbol alerts you to the risk of electric shock.



This symbol alerts you to hazards that could cause harm to the air conditioner.

**NOTICE**

This symbol indicates special notes.

## Features

### ⚠ WARNING

This appliance should be installed in accordance with the National Electric Code.

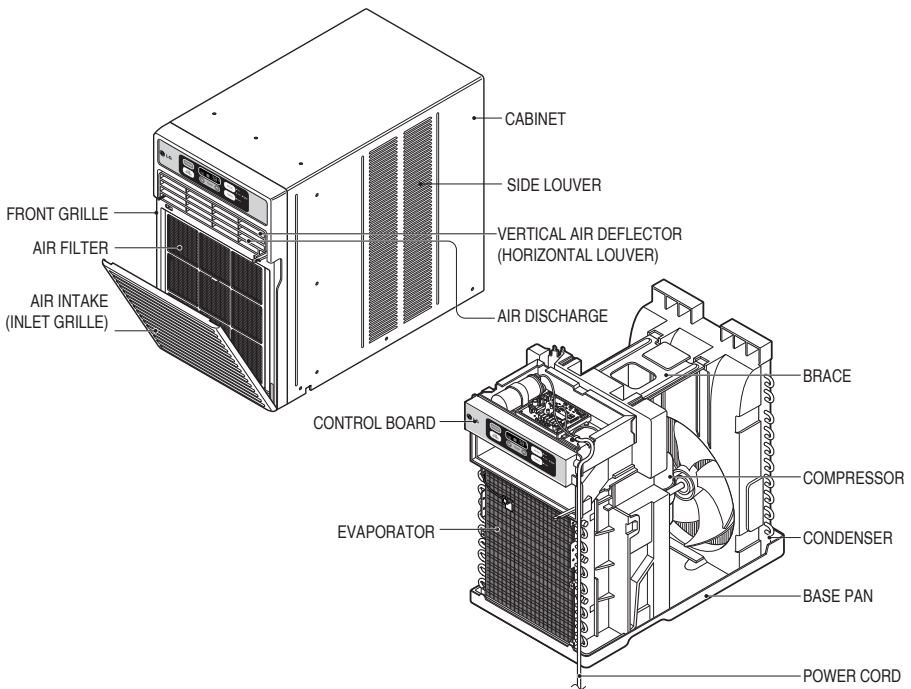



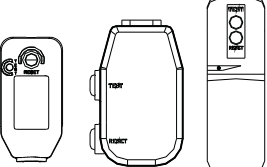
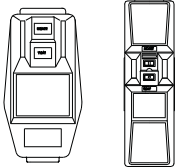

# Electrical Safety

## Electrical Data

115V~	230V~	
		<p>Power cord may include a current interrupter device. A test and reset button is provided on the plug case. The device should be tested on a periodic basis by first pressing the TEST button and then the RESET button. If the TEST button does not trip or if the RESET button will not stay engaged, discontinue use of the air conditioner and contact a qualified service technician.</p>

### NOTICE

The shape may be different according to its model.

Use Wall Receptacle	Power Supply
 <p>Standard 125V, 3-wire grounding receptacle rated 15A, 125V AC</p>	<p>Use 15 AMP. time delay fuse or 15 AMP. circuit breaker.</p>
 <p>Standard 250V, 3-wire grounding receptacle rated 15A, 250V AC</p>	
 <p>Standard 250V, 3-wire grounding receptacle rated 20A, 250V AC</p>	<p>Use 20 AMP. time delay fuse or 20 AMP. circuit breaker.</p>

### NOTICE

DO NOT USE AN EXTENSION CORD on 230, 208, and 230/208 Volt units.

All wiring should be made in accordance with local electrical codes and regulations.

Aluminum house wiring may pose special problems. Consult a qualified electrician.

### ⚠ WARNING

**Never push the test button during operation  
Otherwise this plug can damaged.**

This device contains chemical, including lead, known to the State of California to cause cancer, and birth defects or other reproductive harm.

Wash hands after handling.

Do not remove, modify or immerse this plug. If this device trips, the cause it to be corrected before further use.

### ⚠ CAUTION

The conductors inside this cord are surrounded by shields, which monitor leakage current.

These shields are not grounded.

Periodically examine the cord for any damage. Do not use this product in the event the shields become exposed.

Avoid shock hazard, this unit can not be user serviced opening the tamper resistant. Sealed portion of the unit voids all warranties and performance claims. This unit not intended for use as an on-off switch.

## Electrical Safety

**IMPORTANT  
(PLEASE READ CAREFULLY)  
FOR THE USER'S PERSONAL SAFETY, THIS  
APPLIANCE MUST BE PROPERLY GROUNDED**

The power cord of this appliance is equipped with a three-prong (grounding) plug. Use this with a standard three-slot (grounding) wall power outlet to minimize the hazard of electric shock. The customer should have the wall receptacle and circuit checked by a qualified electrician to make sure the receptacle is properly grounded.

**DO NOT CUT OR REMOVE THE THIRD (GROUND)  
PRONG FROM THE POWER PLUG.**

### **A. SITUATIONS WHEN THE APPLIANCE WILL BE DISCONNECTED OCCASIONALLY:**

Because of potential safety hazards, we strongly discourage the use of an adapter plug. However, if you wish to use an adapter, a TEMPORARY CONNECTION may be made. Use UL-listed adapter, available from most local hardware stores.

The large slot in the adapter must be aligned with the large slot in the receptacle to assure a proper polarity connection.

### **▲ CAUTION**

**: Attaching the adapter ground terminal to the wall receptacle cover screw does not ground the appliance unless the cover screw is metal, and not insulated, and the wall receptacle is grounded through the house wiring. The customer should have the circuit checked by a qualified electrician to make sure the receptacle is properly grounded.**

Disconnect the power cord from the adapter, using one hand on each. Otherwise, the adapter ground terminal might break. DO NOT USE the appliance with a broken adapter plug.

### **B. SITUATIONS WHEN THE APPLIANCE WILL BE DISCONNECTED OFTEN.**

Do not use an adapter plug in these situations. Unplugging the power cord frequently can lead to an eventual breakage of the ground terminal. The wall power outlet should be replaced by a three-slot (grounding) outlet instead.

### **USE OF EXTENSION CORDS**

Because of potential safety hazards, we strongly discourage the use of an extension cord. However, if you wish to use an extension cord, use a CSA certified/UL-listed 3-wire (grounding) extension cord, rated at 15A, 125V.

**Use of adapter plugs not permitted in Canada.**

# Installation

## Installation Parts

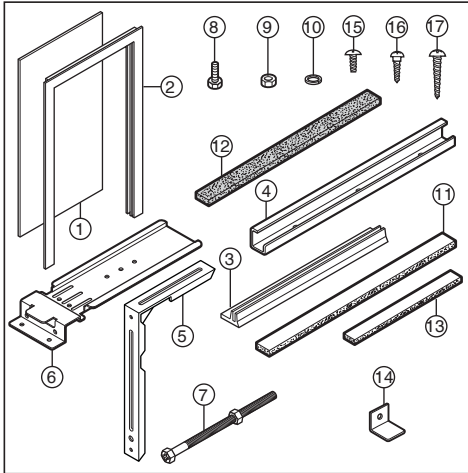

NO.	NAME OF PARTS	QTY
1	Curtain	1
2	Curtain Frame	1
3	Upper Guide	1
4	Side Guide	2
5	Support Bracket	1
6	Bracket	1
7	Leveling Bolt & Nut	1
8	Bolt	2
9	Nut	2
10	Washer	2
11	Side Guide seal	1
12	Foam Seal Strip	1
13	Window Track Seal	1
14	Window Locking Bracket	1
15	Screw (Type A)	9
16	Screw (Type B)	3
17	Screw (Type C)	8

## Window Requirements

1. These instructions are for a horizontal sliding window or a casement window.
2. The electrical outlet must be within reach of the power cord.

For installation in a casement window, the window frame assembly and the side of the building must be adequate to support the weight of the air conditioner.

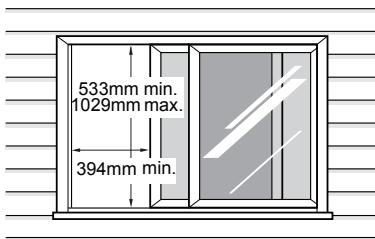

Horizontal sliding window

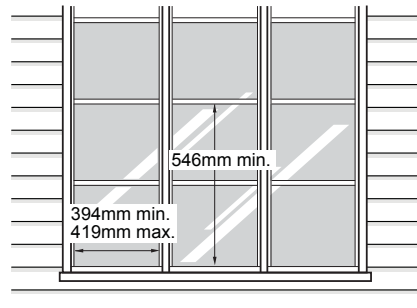

Casement window

## How to Install the Unit

1. To prevent vibration and noise, make sure the unit is installed securely and firmly
2. Install the unit where the sunlight does not shine directly on the unit.
3. The outside of the cabinet must extend outward for at least 356mm and there should be no obstacles, such as a fence or wall, within 508mm from the back of the cabinet because it will prevent heat radiation of the condenser. Restriction of outside air will greatly reduce the cooling efficiency of the air conditioner.

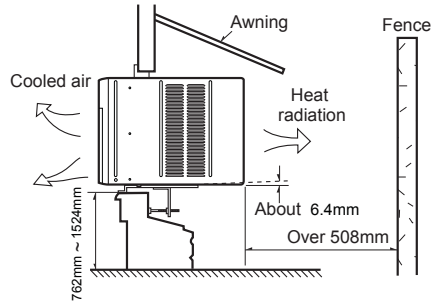

**NOTICE** All side louvers of the cabinet must remain exposed to the outside of the structure.

4. Install the unit at a slight incline so the back is slightly lower than the front (about 6.4mm). This will force condensed water to flow to the outside.
5. Install the unit with the bottom about 762mm ~ 1524mm above the floor level.

## Horizontal Sliding Window Installation

1. Loosely attach the Support Bracket to the bottom of Bracket using Bolts, Washer, and Nuts. Attach the Leveling Bolt and Nut. (Fig. 1)
2. Remove protective backing from Window Track Seal and apply seal to window track. (Fig. 2)
3. Measure and lightly mark a line 210mm from window jamb. Center the Support Bracket assembly on the window track and fasten with 4 Type C screws. (Fig. 2)

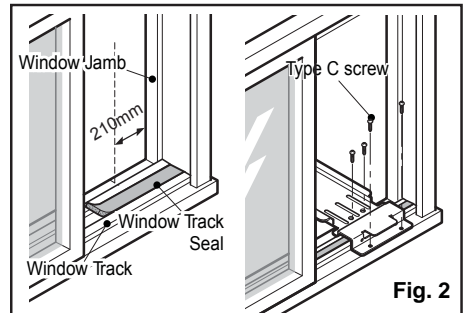
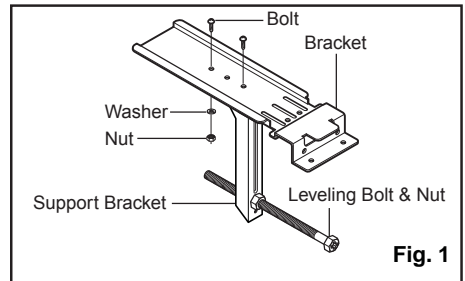

- Put the Support Bracket against the outside wall and tighten the Bolts on top of the Bracket. Adjust the Leveling Bolt so that the air conditioner will be installed with a very slight tilt (about 6.4mm) downward toward the outside for proper drainage. Tighten the nut. (Fig. 3)

**NOTICE** DO NOT drill a hole in the bottom of the base pan. The air conditioner is designed to operate with the bottom of the base pan approximately half-full of water.

- Fasten Side Guides to the sides of the Air Conditioner using 3 Type A screws per Guide. Start with first screw at middle of Guide. (Fig. 4)
- Fasten Upper Guide on the top of the Air Conditioner using 3 Type A screws. (Fig. 4)

- Measure height of window opening from top of Bracket assembly as shown Fig. 5. Subtract 527mm. Mark this measurement on Curtain and cut the Curtain. (Fig. 5)

- Slide Curtain into Curtain Frame. Slide Curtain Frame assembly into side Guides of the Air Conditioner cabinet. Make sure Curtain is firmly enclosed on all sides by the Frame. (Fig. 6)

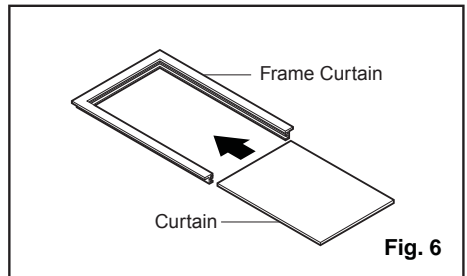
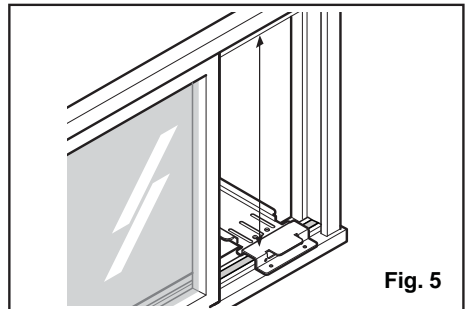
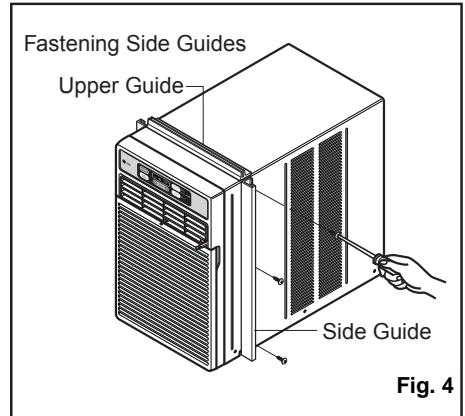
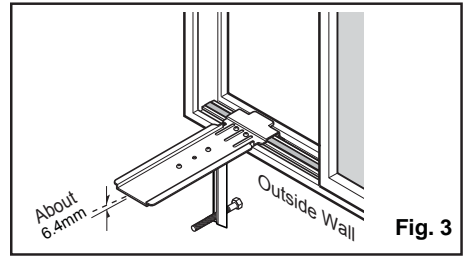

9. Cut side Guide seal into 2 equal lengths .  
Remove protective backing and apply it to the rear side of cabinet Side Guides , starting just below Curtain Frame assembly. Pinch off excess length so seal is even with the bottom of side Guide. (Fig. 7)
10. Place Air Conditioner in window opening. It should sit on Bracket assembly so that Curtain Frame and cabinet Side Guides are against top and side window jambs. Mate front of Bracket with Base Guide attached to the bottom of base pan.
11. Drill 3.2mm holes in window track through the existing holes on Base Guide. Screw 4 Type C screws through the holes. (Fig. 8)
12. If this is a casement window installation, proceed to Casement Window Installation. If not, slide inner window sash firmly against side of the cabinet.
13. Drill 3.2mm hole in window jamb to align with the existing holes in the Curtain Frame. Attach Curtain Frame to window frame with 2 Type B screws. (Fig. 8)

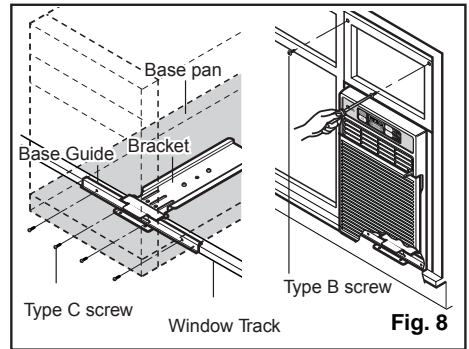
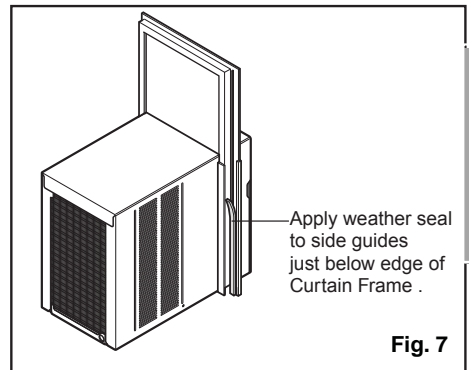

**NOTICE** Check all seals and plug any remaining air gaps with a suitable weatherproof caulk.

14. If this is a casement window installation, proceed to Casement Window Installation. If not, stuff the Foam Seal Strip between the vertical sash and the window glass. (Fig. 9)
15. Attach the L Bracket with a Type B screw. (Fig. 9)

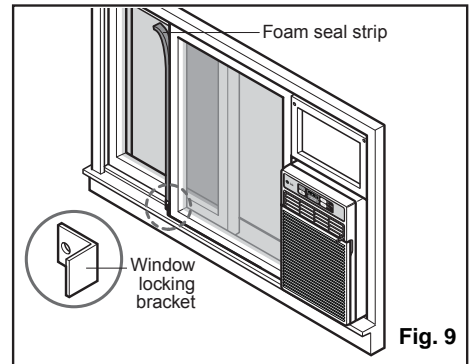

## Casement Window Installation

1. Installation procedure is the same as that described in steps 1 through 11 and step 13 of the Horizontal Sliding Window installation.
2. If the window opening is wider than 400mm you will need to install a filler panel. Make this panel from 19mm thick wood and run it the full length of the window. Attach it securely to the window frame and paint it to protect it from the weather.
3. Since styles and sizes of casement windows vary widely, it is advisable to have the air conditioner installed by someone skilled in this type of installation.

## Installing the Power cord

You can choose between the two methods below according to your preference and window sill shape.

### Using slit "A"

- Fasten the stopper using Type A screw, and pass the power cord through slit "A".

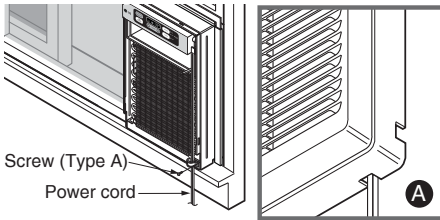

### Using slit "B"

- Fasten the stopper using left screw hole, and rotate properly to pass the power cord through slit "B".

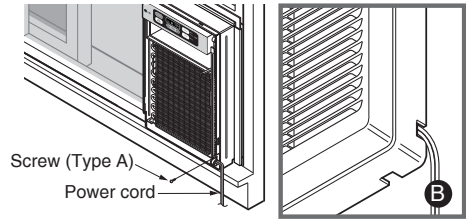

# Operating Instructions

## Controls

The remote control and control panel will look like those represented in the following pictures.

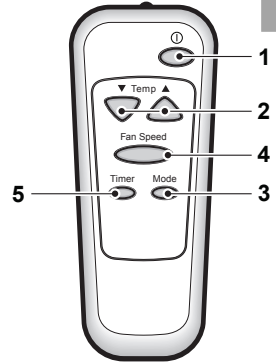
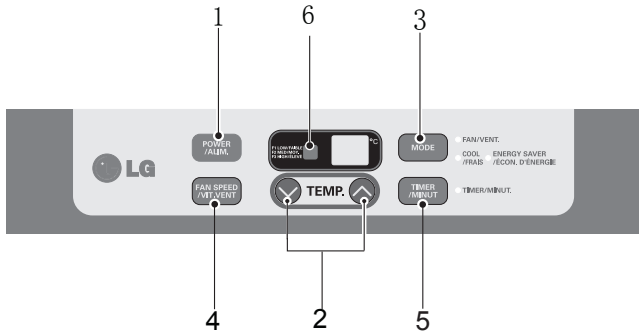

## Remote Control Operations

### 1. POWER

- To turn the air conditioner ON, push this button. To turn the air conditioner OFF, push the button again.
- This button takes priority over any other button.
- When you first turn it on, the unit is in cool mode, high fan speed, temperature setting at 22°C.

### 2. TEMPERATURE SETTING

- Use this button to automatically control the temperature of the room. The temperature can be set within a range of 16°C to 30°C by increments of 1°C.

### 3. MODE

- Every time you push this button, it will cycle through the following modes: COOL, ENERGY SAVER and FAN.
- ENERGY SAVER
- The fan stops when the compressor stops cooling. Approximately every 3 minutes the fan will turn on and the unit will check the room air to determine if cooling is needed.

### 4. FAN SPEED

- Every time you push this button, it advances the setting as follows: {High(F3) → Low(F1) → Med(F2) → High(F3)}

### 5. TIMER

- SHUT-OFF TIME
- You will usually use shut-off time while you sleep.
- With unit running, use Timer to set number of hours until shut-off.
- For your sleeping comfort, once Time is set, the Temperature setting will raise 1°C after 30 min, and 1°C after another 30 min.
- Every time you push Timer button, it advances the Timer setting as follows: 1 Hour → 2 Hours → etc. → 24 Hours maximum.
- START TIME
- With unit not running, use timer to set number of hours before unit starts.
- Every time you push Timer button, it advances the Timer setting as follows: 1 Hour → 2 Hours → etc. → 24 Hours maximum.

### 6. REMOTE CONTROL SENSOR

#### AUTO RESTART

When power is restored after an electrical power failure, the unit will begin to run at its last setting.



## Inserting the Remote Control Battery

1. Remove the cover from the back of the remote controller.
2. Insert one battery.
  - Be sure that the (+) and (-) directions are correct.
  - Be sure that the battery is new.
3. Reattach cover.
  - Do not use rechargeable battery.
  - In order to prevent discharge, remove the battery from the remote control if the air conditioner is not going to be used for an extended period of time

Keep the remote control away from extremely hot or humid places.  
To maintain optimal operation of the remote control, the remote sensor should not be exposed to direct sunlight.



### CAUTION

- If the liquid from the batteries gets onto your skin or clothes, wash it well with clean water. Do not use the remote if the battery have leaked.
- If you eat the liquid from the battery, brush your teeth and see doctor. The chemicals in batteries could cause burns or other health hazards.

## Additional Features

### Ventilation

The ventilation lever must be in the CLOSE position in order to maintain the best cooling conditions.

When fresh air is necessary in the room, set the ventilation lever to the OPEN position.

When the damper is opened and room air is exchanged with external air.

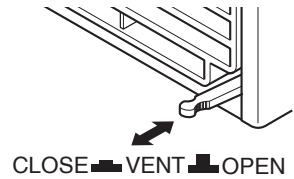

### Air Direction

The direction of air can be controlled wherever you want to cool by adjusting the horizontal louver and the vertical louver.

#### • HORIZONTAL AIR-DIRECTION CONTROL

The horizontal air direction is adjusted by rotating the vertical louver right or left.

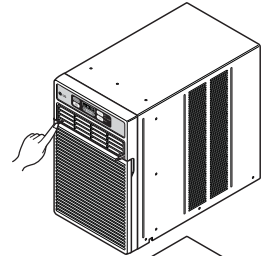

#### • VERTICAL AIR-DIRECTION CONTROL

The vertical air direction is adjusted by rotating the horizontal louver forward or backward.

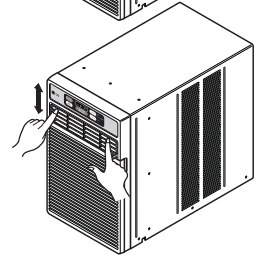

### Drain Pipe

In humid weather, excess water may cause the BASE PAN to overflow and be splashed on the side louver.

To drain the water, remove the DRAIN CAP and secure the DRAIN PIPE to the rear hole of the BASE PAN.

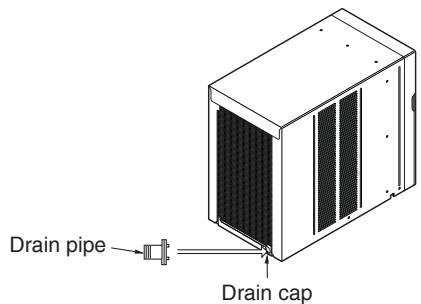

# Maintenance and Service

TURN THE AIR CONDITIONER OFF AND REMOVE THE PLUG FROM THE POWER OUTLET.

## Air Filter Cleaning

The air filter behind the front grille should be checked and cleaned at least once every 2 weeks or more often if necessary.

### To remove:

1. Open the inlet grille downward by pulling out the top of the inlet grille.
2. Remove the air filter from the front grille assembly by pulling the air filter up slightly.
3. Clean the filter with warm, soapy water below 40°C (104°F).
4. Rinse and gently shake the water from the filter and let it dry before replacing it.

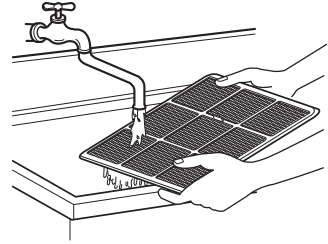
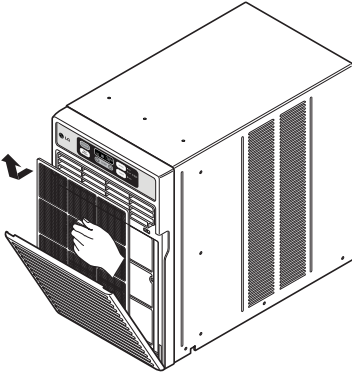

**CAUTION: DO NOT** operate the air conditioner without a filter because dirt and lint will clog it and reduce performance.

### **NOTE!**

Before using the air conditioner secure the front grille with two screws enclosed with the owner's manual.

1. Open the inlet grille downward and remove the air filter.
2. Fasten the front grille with screws.
3. Reinstall the air filter.
4. Close the inlet grille.

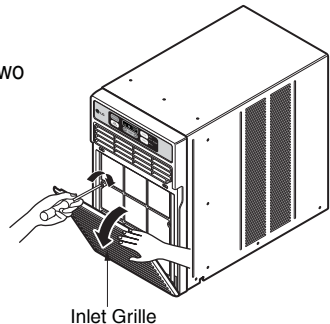

**Troubleshooting Tips**

Save time and money! Review the chart below first and you may not need to call for service.

**Normal Operation**

- You may hear a pinging noise caused by water being picked up and thrown against the condenser on rainy days or when the humidity is high. This design feature helps remove moisture and improve efficiency.
- You may hear the thermostat click when the compressor cycles on and off.
- Water will collect in the base pan during high humidity or on rainy days. The water may overflow and drip from the outdoor side of the unit.
- The fan may run even when the compressor does not.

**Troubleshooting**

<b>Problem</b>	<b>Possible Causes</b>	<b>What To Do</b>
<b>The air conditioner does not operate at all</b>	■ The air conditioner is unplugged or not plugged in completely.	• Make sure the plug is completely plugged into the outlet.
	■ The fuse is blown/circuit breaker is triggered.	• Check the fuse/circuit breaker box and replace the fuse or reset the breaker.
	■ Power failure.	• In the event of a power failure, set the power control to OFF. When the power is restored, wait 3 minutes to restart the air conditioner to prevent the compressor from overloading.
<b>Air conditioner does not cool</b>	■ Air flow is restricted.	• Make sure there are no curtains, blinds, furniture or other obstacles in front of the air conditioner.
	■ TEMP Control set too higher number.	• Set the TEMP control to a lower number.
	■ The air filter is dirty.	• Clean the filter at least every 2 weeks. Refer to the "Care and Maintenance" section (p.18) of the manual.
	■ The air conditioner was just turned on.	• After the air conditioner is turned on, you need to give the air conditioner some time to cool the room.
	■ Cold air is escaping.	• Check for open furnace floor registers and cold air returns. • CLOSE the air conditioner vent.
	■ Cooling coils are iced up.	• See Ice appears on the air conditioner below.
<b>Ice appears on the air conditioner.</b>	■ The cooling coils are iced over.	• Ice may block the air flow and obstruct the air conditioner from properly cooling the room. Set the mode control at High Fan or High Cool with the high temperature.



# TABLE DES MATIERES

Précautions de sécurité .....	3
Avant l'utilisation .....	7
Introduction.....	8
Sécurité électrique.....	9
Guide d'installation.....	11
Instructions d'utilisation .....	16
Entretien et réparations .....	19



## POUR VOS ARCHIVES

Ecrivez le modèle et le numéro de série ici:

**Modèle N°** \_\_\_\_\_

**N° de série** \_\_\_\_\_

Vous les trouverez sur une étiquette dans la partie latérale de chaque unité.

**Nom du distributeur** \_\_\_\_\_

**Date d'achat** \_\_\_\_\_

■ Agrafez votre reçu à cette page au cas où vous en auriez besoin pour prouver la date d'achat ou pour vous prévaloir de la garantie.



## LISSEZ CE MANUEL

Vous trouverez dedans plusieurs conseils utiles sur la manière d'utiliser et d'entretenir correctement votre climatiseur. Seul un petit soin préventif de votre part peut vous permettre une grande économie de temps et d'argent pendant la durée de vie de votre climatiseur. Vous trouverez plusieurs réponses aux problèmes communs dans la charte de conseils de dépannage. Si vous lisez d'abord notre charte de Conseils de dépannage, il est possible que vous n'ayez aucun besoin d'appeler le service technique.



## PRECAUTION



- Contactez un technicien agréé pour la réparation ou maintenance de cette unité.
- Contactez l'installateur pour l'installation de cette unité.
- Le climatiseur n'est pas destiné à l'usage de petits enfants ou d'handicapés sans surveillance.
- Vos enfants doivent être surveillés afin de vous assurer qu'ils ne jouent pas avec le climatiseur.
- Lorsque le cordon d'alimentation doit être remplacé, ce travail de remplacement ne doit être réalisé que par du personnel autorisé à l'aide de pièces de rechange d'origine.
- Le travail d'installation doit être réalisé conformément au Normes Electrique National, seulement par du personnel qualifié et agréé.





# Précautions de sécurité

Pour éviter des blessures à l'utilisateur ou à d'autres personnes et des dommages à la propriété, vous devez suivre les instructions ci-dessous.

- L'utilisation incorrecte de l'appareil due à la méconnaissance des instructions de ce manuel provoquera des blessures ou des dommages, dont la gravité est indiquée au moyen des symboles suivants.

	<b>ATTENTION</b> Ce symbole représente la possibilité de mort ou de blessures graves.
	<b>PRECAUTION</b> Ce symbole indique la possibilité de blessures ou de dommages uniquement à la propriété.

- β La signification des symboles utilisés dans ce manuel est indiquée ci-dessous.

	<b>Assurez-vous de ne pas faire.</b>
	<b>Assurez-vous de suivre l'instruction.</b>

## ATTENTION

### ■ Installation

**N'utilisez pas un cordon d'alimentation, une fiche ou une prise desserrée qui sont endommagés.**

- Sinon, cela risque de provoquer une décharge électrique.



**Branchez toujours cette unité sur une prise reliée à la terre.**

- L'absence de mise à la terre peut provoquer un choc électrique (Voir le Manuel d'Installation).

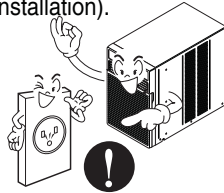

**Ne modifiez pas la longueur du cordon d'alimentation.**

- Ceci risque de provoquer un choc électrique ou un incendie dû au dégagement de chaleur.

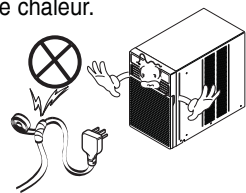

**Ne démontez ni modifiez les produits.**

- Ceci peut provoquer une défaillance de l'appareil ou un choc électrique.

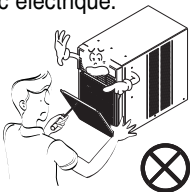

**Soyez prudent lorsque vous déballez et installez ce produit.**

- Vous risquez de vous blesser avec les extrémités coupantes.



**N'utilisez pas le cordon d'alimentation près de substances inflammables ou combustibles, comme essence, benzène, diluant, etc.**

- Ceci peut provoquer une explosion ou un incendie.

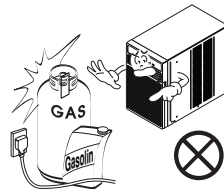

## ■ Fonctionnement

**Ne placez pas d'objets lourds sur le cordon d'alimentation et faites attention à ce que le cordon ne soit pas pressé.**

- Ceci risquerait de provoquer un incendie ou un choc électrique.

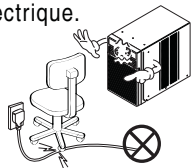

**Ne partagez pas la prise de courant avec d'autres appareils.**

- Ceci risque de provoquer un choc électrique ou un incendie dû au dégagement de chaleur.



**Débranchez le cordon d'alimentation si cela s'avère nécessaire, en tenant le cordon par la fiche, et ne le touchez pas avec des mains humides.**

- Sinon, cela risque de provoquer un incendie ou une décharge électrique.



**N'utilisez pas le cordon d'alimentation près d'un appareil de chauffage.**

- Ceci peut provoquer un incendie ou un choc électrique.

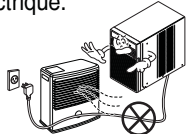

**Ne laissez pas que de l'eau coule sur les pièces électriques**

- Ceci peut provoquer un dysfonctionnement de l'appareil ou un choc électrique.



**Utilisez un chiffon doux pour le nettoyage. N'utilisez pas de cire, de diluant ou de détergents agressifs.**

- L'aspect du climatiseur peut être détérioré, la couleur peut changer ou des imperfections peuvent apparaître sur la surface.



**Débranchez l'unité si elle dégage de la fumée, des sons ou des odeurs étranges.**

- Ceci peut provoquer un incendie et un incident de choc électrique.



**N'ouvrez pas l'orifice d'aspiration de l'appareil interne/externe pendant son fonctionnement.**

- Sinon, cela risque de provoquer une décharge électrique et une panne.

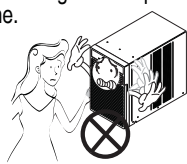

**Si de l'eau entre à l'intérieur du climatiseur, placez l'interrupteur principal de l'appareil sur la position arrêt (off). Après avoir débranché la fiche de la prise de courant, contactez le centre de service après-vente.**



**Ventilez bien la pièce lorsque vous utilisez cet appareil en même temps qu'une gazinière, etc.**

- Il est possible que vous manquiez d'oxygène.

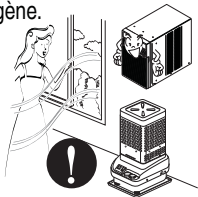

**Lors du nettoyage de l'unité, assurez-vous d'abord que l'interrupteur et le disjoncteur sont sur la position Arrêt (OFF).**

- Autrement, vous pourriez vous blesser, le ventilateur tournant à une vitesse très forte lorsque l'unité est en marche.



**Mettez l'interrupteur principal sur la position arrêt (off) au cas où le climatiseur ne serait pas utilisé pendant une longue période de temps.**

- Ceci préviendra un démarrage accidentel et de possibles blessures.





**Ne mettez en marche ni arrêtez l'unité en branchant ou débranchant la fiche d'alimentation.**

- Ceci risque de provoquer un choc électrique ou un incendie dû au dégagement de chaleur.

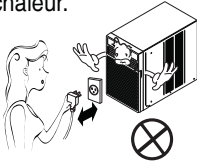

**N'utilisez pas de câbles électriques endommagés ou non spécifiés**

- Ceci risque de provoquer un choc électrique ou un incendie.

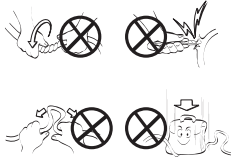

**N'utilisez pas cette unité avec les mains humides ou dans une ambiance humide.**

- Ceci risque de provoquer un choc électrique.



**Prenez la fiche par sa tête lorsque vous la débranchez.**

- Autrement vous risquez de provoquer un choc électrique et des dommages.



**En cas de fuite gaz, ouvrez la fenêtre afin de ventiler la pièce avant de mettre l'appareil en marche.**

- Sinon, cela risque de provoquer une explosion et un incendie.



**Ne touchez pas les composants métalliques de l'unité lors de l'enlèvement du filtre.**

- Il y a des bords aiguisés pouvant vous provoquer des blessures.



Pour le nettoyage de l'intérieur, veuillez contacter un Centre de Service Agréé ou un concessionnaire.

N'utilisez pas de détergent puissants qui provoquent la corrosion ou endommagent l'unité.

Les détergents puissants peuvent aussi provoquer des pannes, des incendies ou des chocs électriques.

## ⚠ PRECAUTION

### ■ Installation

**Installez le produit de sorte que le bruit ou le courant d'air chaud ne provoquent aucune détérioration chez vos voisins.**

- Sinon, cela risque de provoquer un litige avec vos voisins.

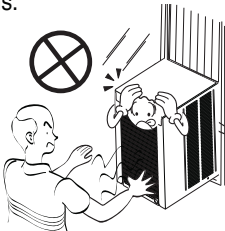

**Conservez le niveau parallèle lorsque vous installez le produit.**

- Sinon, cela risque de provoquer des vibrations ou des fuites d'eau.

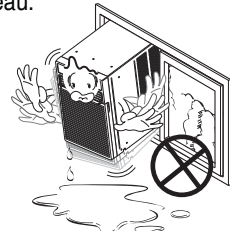

## ■ Fonctionnement

**'exposez pas un animal domestique ou une plante au flux direct de l'air.**

- Ceci peut nuire à l'animal ou à la plante.



**Ne bloquez pas la grille d'entrée ou de sortie d'air.**

- Ceci peut provoquer une défaillance de l'appareil ou un incident.

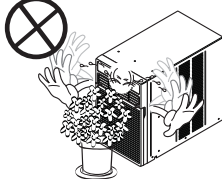

**Utilisez un chiffon doux pour le nettoyage. N'utilisez pas de cire, de diluant ou de détergents agressifs.**

- L'aspect du climatiseur peut être détérioré, la couleur peut changer ou des imperfections peuvent apparaître sur la surface.

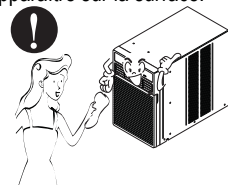

**Prenez soin de ne pas toucher les bords aiguisés lors de l'installation.**

- Ceci peut provoquer des blessures.

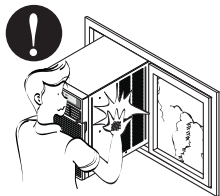

**Évitez tout rafraîchissement excessif et ventilez de temps à autre.**

- Sinon, cela risque d'être dangereux pour votre santé.

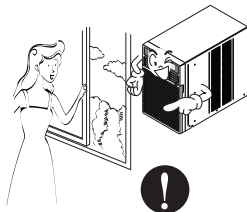

**Ne mettez pas vos mains ou une barre à l'intérieur de l'arrivée ou de la sortie d'air pendant le fonctionnement.**

- Sinon, cela risque d'entraîner une blessure physique.



**Ne marchez pas sur l'appareil interne/externe et ne posez rien dessus.**

- Cela risque de provoquer une blessure en cas de chute.



**Insérez toujours fermement les filtres. Nettoyez-les toutes les deux semaines.**

- Faire marcher le climatiseur sans filtres peut provoquer un dysfonctionnement.



**Ne buvez pas l'eau drainée du climatiseur.**

- Elle contient des polluants et vous rendra malade.



**Si le liquide des piles entre en contact avec votre peau ou vos vêtements, nettoyez-les bien avec de l'eau. N'utilisez pas la télécommande si les piles ont subi des fuites.**

- Les produits chimiques à l'intérieur des piles pourraient vous causer des brûlures ou d'autres ennuis de santé.



**Si vous ingurgitez le liquide de la pile, lavez-vous les dents et consultez votre dentiste. Ne pas utiliser la télécommande si les piles ont fuit.**

- Les produits chimiques à l'intérieur des piles pourraient vous causer des brûlures ou d'autres ennuis de santé.



# Avant l'utilisation

## Préparation pour la mise en service

1. Contactez un spécialiste en installations pour l'installation.
2. Branchez correctement la prise d'alimentation.
3. Utilisez un circuit dédié.
4. N'utilisez pas de rallonges.
5. Ne mettez pas en marche ou éteignez cet appareil en branchant/débranchant le cordon d'alimentation.
6. Si le cordon ou la fiche est endommagé, remplacez-le seulement par une pièce de rechange autorisée.

## Utilisation

1. S'exposer directement sous le flux d'air pour une longue période de temps pourrait entraîner des risques pour la santé.  
N'exposez pas directement les occupants, les animaux ou les plantes au flux d'air pour de longues périodes de temps.
2. Afin d'éviter de possibles déficiences d'oxygène, aérez la pièce lorsque vous utilisez cette unité simultanément avec des poêles ou d'autres dispositifs de chauffage.
3. N'utilisez pas ce climatiseur pour des objectifs spéciaux non spécifiés dans ce manuel (p.ex. pour préserver des dispositifs de précision, des aliments, des animaux, des plantes ou des objets d'art). Un tel usage pourrait endommager les composants de l'unité.

## Nettoyage et entretien

1. Ne touchez pas aux composants métalliques de l'unité lors de l'enlèvement du filtre. Vous pourriez vous blesser en manipulant des bords métalliques affilés.
2. N'utilisez pas de l'eau pour nettoyer l'intérieur du climatiseur. Le contact avec de l'eau détruit l'isolement, entraînant de possibles chocs électriques.
3. Lors du nettoyage de l'unité, assurez-vous d'abord que l'interrupteur et le disjoncteur sont sur la position Arrêt (OFF). Le ventilateur tourne à une vitesse très forte pendant que l'unité est en marche. Vous pourriez vous blesser si l'unité est accidentellement mise en marche alors que vous nettoyez les parties intérieures de l'unité-

## Service technique

Pour réparation et maintenance, contactez le service technique agréé de votre revendeur.

# Introduction

## Symboles utilisés dans ce manuel



Ce symbole vous avertit sur un risque d'électrocution.



Ce symbole vous avertir sur les risques d'endommager le climatiseur.

**REMARQUE**

Ce symbole indique des notes spéciales.

## Caractéristiques



**ATTENTION:** Cet appareil doit être installé conformément à la réglementation nationale en matière d'installations électriques. Ce manuel joue le rôle d'un guide vous aidant à comprendre les caractéristiques du produit.

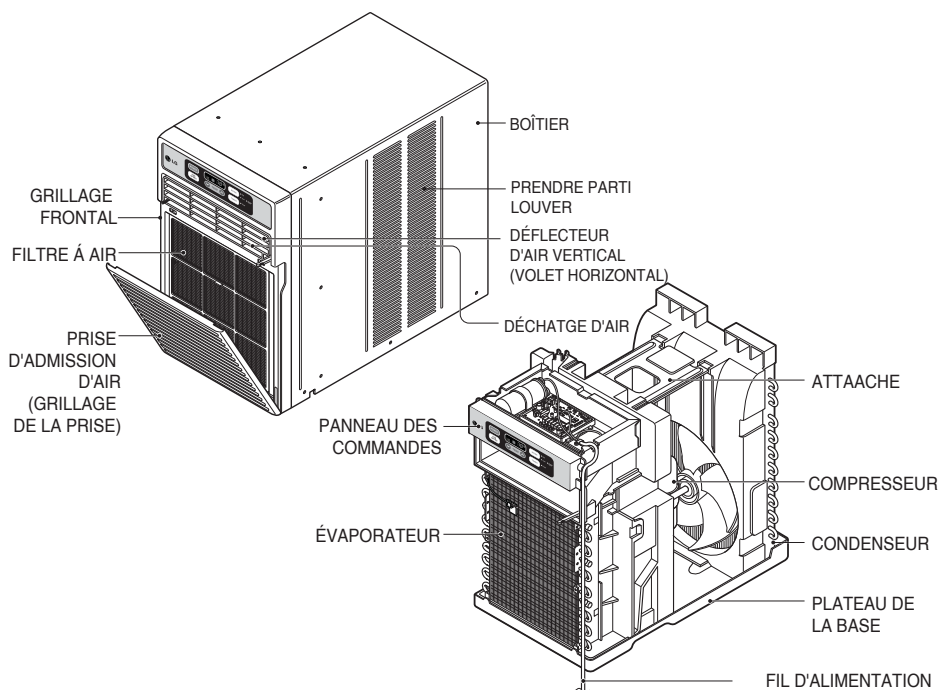

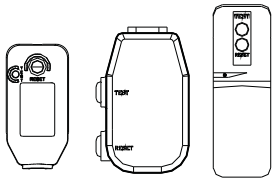
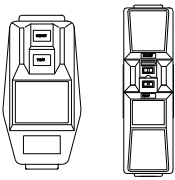

# Sécurité électrique

## Données électriques

115V~	230V~	
		<p>Le cordon d'alimentation peut inclure un dispositif de coupure. Un bouton Test et un bouton Reset (rétablir) sont fournis dans le boîtier de la fiche. Ce dispositif doit être périodiquement testé en appuyant d'abord sur le bouton TEST et ensuite sur le bouton RESET. Si le bouton TEST ne déclenche pas ou que le bouton RESET ne reste pas activé, veuillez suspendre l'utilisation du climatiseur et contacter un technicien</p>

### AVIS

La forme peut varier en fonction du modèle.

Utilisez une prise murale	Alimentation
 <p>Prise trifilaire standard de 125 V, avec mise à la terre, classée 15 A, pour c.a. de 125 V.</p>	<p>Utilisez un fusible à action différée ou un coupe-circuit de 15 ampères.</p>
 <p>Prise trifilaire standard de 250 V, avec mise à la terre, classée 15 A, pour c.a. de 250 V.</p>	
 <p>Prise trifilaire standard de 250 V, avec mise à la terre, classée 20 A, pour c.a. de 250 V.</p>	<p>Utilisez un fusible à action différée ou un coupe-circuit de 20 ampères.</p>

### AVIS

**N'UTILISEZ PAS DE RALLONGE** pour des unités à 230, 208 et 230/208 volts.

Tout le câblage doit être effectué conformément aux réglementations et aux codes électriques locaux.

Une installation électrique en aluminium peut poser des problèmes particuliers. Consultez un électricien qualifié.

### ⚠ AVERTISSEMENT

Ne jamais appuyer sur le bouton TEST lorsque l'appareil est en fonctionnement. Autrement, la prise de courant pourrait être endommagée.

L'appareil contient des substances chimiques, dont du plomb, qui est reconnu par l'Etat de Californie comme pouvant provoquer des cancers, des anomalies congénitales ou des troubles de la fertilité.

Lavez-vous les mains après utilisation.

Ne pas retirer, modifier ni immerger la prise de courant.  
Si l'appareil ne fonctionne pas normalement, le problème doit être réparé avant toute nouvelle utilisation.

### ⚠ ATTENTION

Les conducteurs présents à l'intérieur du câble sont entourés d'écrans de protection qui contrôlent les fuites de courant.

Ces écrans de protection ne sont pas mis à la terre.

Vérifiez de temps en temps que le câble ne soit pas endommagé. Ne pas utiliser l'appareil si les écrans de protection sont visibles.

Évitez tout risque de décharge électrique. Cet appareil n'a pas été conçu pour être révisé par l'utilisateur car vous ne devez pas ouvrir le boîtier inviolable. Si la partie étanche de l'appareil a été forcée, la garantie est annulée et la déclaration de mauvais fonctionnement ne sera pas prise en compte. L'appareil n'a pas été conçu pour être utilisé comme un interrupteur électrique.

## Sécurité électrique

### IMPORTANT

**(VEUILLEZ LIRE ATTENTIVEMENT CETTE SECTION.)**

**CET APPAREIL DOIT ÊTRE CORRECTEMENT RELIÉ À LA TERRE, AFIN DE PRÉSERVER LA SÉCURITÉ PERSONNELLE DE L'UTILISATEUR**

Le cordon d'alimentation de cet appareil est muni d'une fiche tripolaire pour mise à la terre. Pour réduire au minimum le risque de choc électrique, utilisez cette fiche sur une prise murale standard à trois encoches. Le client doit demander à un électricien qualifié de vérifier la prise murale ainsi que le circuit afin de confirmer que la prise murale est correctement reliée à la terre.

**NE COUPEZ NI N'ENLEVEZ LA BROCHE DE MISE A LA TERRE DE LA FICHE**

#### A. SITUATIONS PRÉSENTÉES LORSQUE L'APPAREIL EST DÉBRANCHÉ DE TEMPS EN TEMPS :

En raison des risques potentiels pour la sécurité, nous décourageons vivement l'utilisation d'un adaptateur. Cependant, si vous voulez utiliser un adaptateur, il est possible d'effectuer une CONNEXION TEMPORAIRE. Utilisez un adaptateur certifié UL, commercialisé dans la plupart des magasins de matériel électrique.

La grande encoche de l'adaptateur doit être alignée avec la grande encoche de la prise murale afin d'assurer un branchement respectant la polarité.

### ATTENTION

**: Raccorder la borne de mise à la terre de l'adaptateur à la vis du couvercle de la prise murale n'assure pas la mise à la terre, à moins que la vis du couvercle soit métallique et non isolée et que la prise murale soit mise à la terre par l'intermédiaire de l'installation électrique. Le client doit demander à un électricien qualifié de vérifier le circuit afin de confirmer que la prise murale est correctement reliée à la terre.**

Pour débrancher le cordon d'alimentation de l'adaptateur, prenez chacun d'eux avec une main. Autrement, la borne de terre de l'adaptateur pourrait en résulter endommagée. N'UTILISEZ PAS cet appareil avec un adaptateur cassé.

#### B. SITUATIONS PRÉSENTÉES LORSQUE L'APPAREIL EST FRÉQUEMMENT DÉBRANCHÉ.

N'utilisez pas d'adaptateur dans ces situations. Débrancher le cordon d'alimentation fréquemment peut éventuellement endommager la borne de terre. Dans ce cas, la prise murale doit être remplacée par une prise à trois encoches reliée à la terre.

#### UTILISATION DE RALLONGES

En raison des risques potentiels pour la sécurité, nous décourageons vivement l'utilisation d'une rallonge. Cependant, si vous voulez utiliser une rallonge, utilisez une rallonge trifilaire (pour mise à la terre) certifiée UL et CSA, classée 15 A, pour 125 V.

*l'utilisation de l'adaptateur se branche pas permitted au Canada.*

# Guide d'installation

## Contenu de l'ensemble d'installation

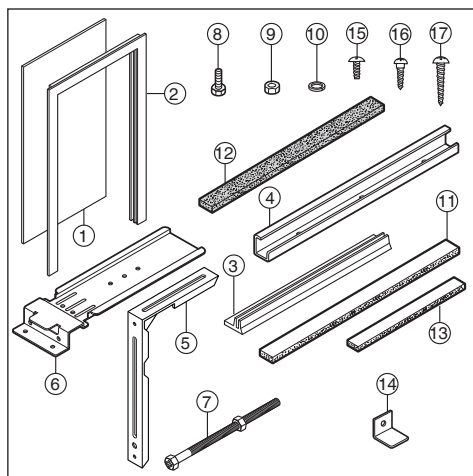

NO.	NOM DES PIÈCES	QTÉ
1	Volet	1
2	Cadre-volet	1
3	Guide supérieur	1
4	Guide latéral	2
5	Applicque	1
6	Support	1
7	Boulon de nivellement & écrou	1
8	Boulon	2
9	Écrou	2
10	Rondelle	2
11	Joint d'étanchéité guide latéral	1
12	Bande d'étanchéité en mousse	1
13	Joint del coulisse de la fenêtre	1
14	Manette de verrouillage de la fenêtre	1
15	Vis (Type A)	9
16	Vis (Type B)	3
17	Vis (Type C)	8

## Conditions requises pour l'installation à la fenêtre

1. Ces instructions sont pour un coulisement horizontal ou une fenêtre à battant.
2. La prise de courant doit être à la portée du cordon d'alimentation.

Pour l'installation dans une fenêtre à battant, l'ensemble du châssis de la fenêtre et le côté de l'édifice. Doivent être appropriés pour supporter le poids du conditionneur d'air.

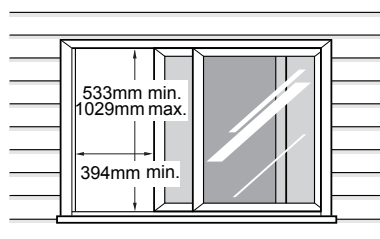

Fenêtre coulissante horizontale

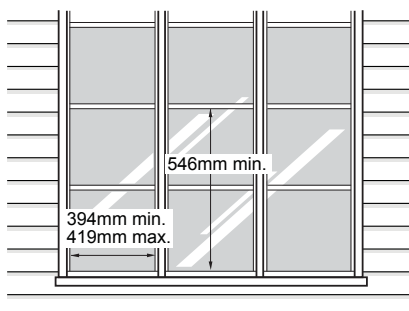

Fenêtre à battant

## Choisissez le Meilleur Empla Cement

1. Afin d'empêcher les vibrations et le bruit, installez solidement l'appareil.
2. Installez le climatiseur là où le soleil ne brillera pas directement dessus.
3. L'extérieur du boîtier doit sortir d'environ 356mm et il ne doit pas y avoir d'obstacles, tels qu'un mur ou une clôture, à une distance d'au moins 508mm de l'arrière du boîtier; cette distance minimale permet une propagation adéquate de la chaleur du condenseur. Si vous bloquez le rayonnement de la chaleur à l'extérieur, la capacité de refroidissement de l'appareil en sera grandement réduite.

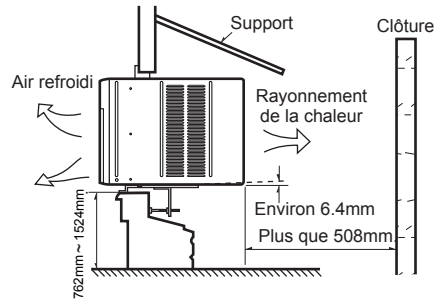

FRANÇAIS

**REMARQUE** Tous les auvents latéraux du boîtier doivent rester exposés à l'extérieur de la structure.

4. Installez l'unité avec une légère inclinaison de haut en bas, l'arrière légèrement plus bas que l'avant (à peu près 6.4mm). Ceci forcera l'excédant de condensation de couler à l'extérieur.
5. Installez l'unité avec le fond environ à 762mm au-dessus du niveau de coulement.

## Installation de fenêtre coulissante horizontale

1. Attachez sans serrer le support sur le bas de l'applique en utilisant les boulons et les rondelles et les écrous. Attachez le boulon de nivellement et l'écrou. (schéma 1)
2. Enlevez le support protecteur du joint de coulisse de fenêtre et appliquez le joint à la piste de fenêtre.
3. Mesurez et marquez légèrement une ligne 210mm à partir de montants de fenêtre. Centrez l'ensemble applique sur la coulisse de la fenêtre et serrez avec 4 vis de type C. (schéma 2)

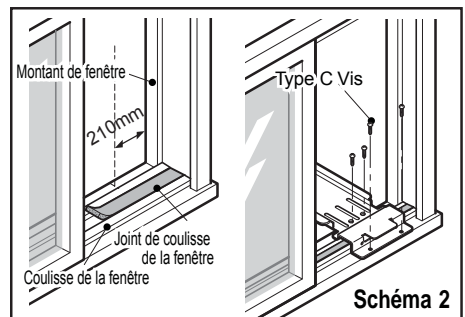
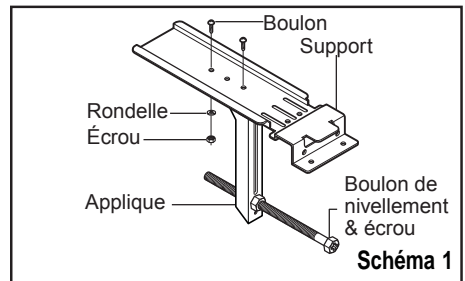



- Tirez le support contre la proi externe et serrez les boulons au sommet de l'applique . Réglez le boulon de nivellement jusqu'à ce que le conditionneur d'air soit installé légèrement penché à l'extérieur (à peu près 6.4mm) vers le bas pour un dr ainage correct. Serrez l'écrou. (schéma 3)

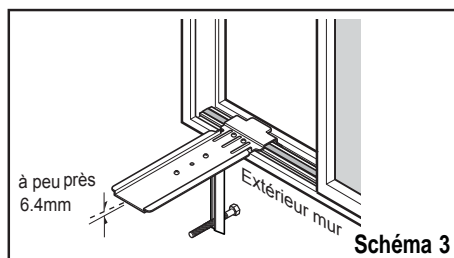

**REMARQUE** NE PERCEZ PAS d'ouverture au bas du plateau. Le conditionneur d'air est conçu pour fonctionner avec le bas du plateau approximativement plein à moitié d'eau.

- Attachez les guides latéraux sur les côtés du conditionneur d'air à l'aide de 3 vis type A par guide. Commencez par la première vis au milieu du guide. (schéma 4)

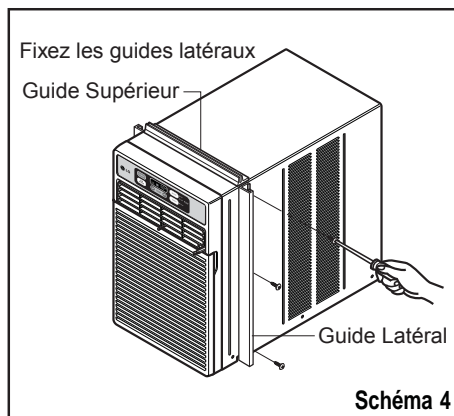

- Fixez le guide supérieur au sommet du conditionneur d'air à l'aide de 3 vis du type A. (schéma 4)

- Mesurez la hauteur de l'ouverture de la fenêtre à partir du sommet de l'applique comme montré sur la Fig. 5. Soustrayez 527mm. Marquez cette mesure sur le volet et coupez le volet. (schéma 5)

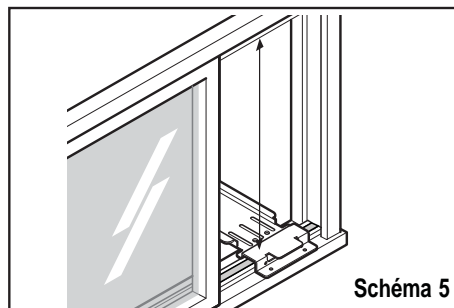

- Faites glisser le volet dans le cadre-volet. Faites glisser l'ensemble du cadre-volet dans les guides latéraux du boîtier du conditionneur d'air. Faites attention que le volet soit solidement enfermé de tous les cotés par les cadres (schéma 6)

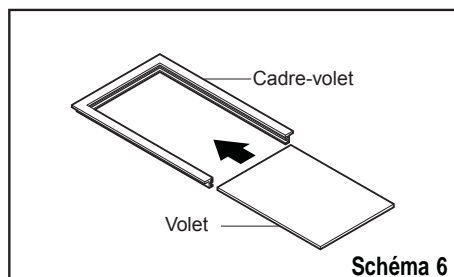

9. Coupez les joint d'étanchéité en 2 d'égales longueurs. Enlevez le revêtement protecteur et appliquez-le sur le côté arrière au dos des guides latéraux du boîtier, en commençant juste au-dessous de l'ensemble cadre-volet. Enlevez la longueur en excès pour que le joint d'étanchéité soit au niveau du bas du guide latéral. (schéma 7)



Schéma 7

10. Placez le conditionneur d'air dans l'ouverture de la fenêtre. Il doit s'appuyer sur l'ensemble applique pour que le cadre-volet et les guides latéraux du boîtier soient contre le sommet et les côtés des montants de fenêtre. Avant de Support avec le guide de base qui a attaché le bas de plateau de la base.

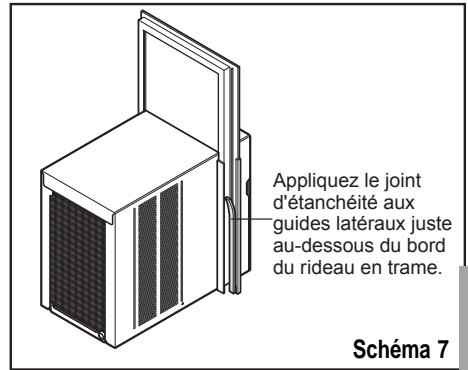

Schéma 8

11. Forez les trous de 3.2mm dans la coulisse de la fenêtre par les trous existants du guide de base. Vissez 4 vis du type C par les trous .

12. Si c'est une installation d'une fenêtre à battants, procédez à l'installation de la fenêtre à battants.  
Faites glisser le châssis la fenêtre fermement contre le côté du boîtier.

13. Frez les trous de 3.2mm pour aligner avec les trous existants du cadre-volet. Attachez le cadre-volet avec des vis de type B. (schéma 8)

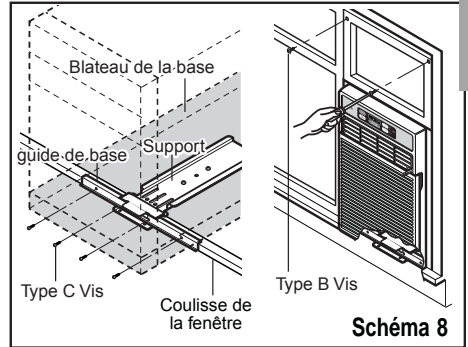
**REMARQUE** Contrôlez tous les joints d'étanchéité et les prises pour voir s'il reste des intervalles d'air avec un calfeutrage résistant aux intempéries.

14. Si c'est une installation d'une fenêtre à battants, procédez à l'installation de la fenêtre à battants. Rembourrez la bande d'étanchéité en mousse entre le cadre vertical et la vitre de la fenêtre. (schéma 9)

15. Attachez la manette de verrouillage de la fenêtre avec une vis de Type B. (schéma 9)



Schéma 9

## Installation de fenêtre à battant

1. Le procédé de installation est identique comme décrit dans les étapes 1 à 11 et l'étape 13 de l'installation de fenêtre coulissante horizontale.
2. Si l'ouverture de la fenêtre est plus large que 400mm, vous devrez installer un panneau de liaison. Réalisez ce panneau en bois d'épaisseur de 19mm et placez-le sur toute la pour le protéger des intempéries.
3. Cet installation est aussi typique. Puisque les modèles et les tailles des fenêtres à battants sont très variées, il est recommandé pour faire installer le climatiseur par quelqu'un habile dans ce type d'installation.

## Installer le cordon d'alimentation

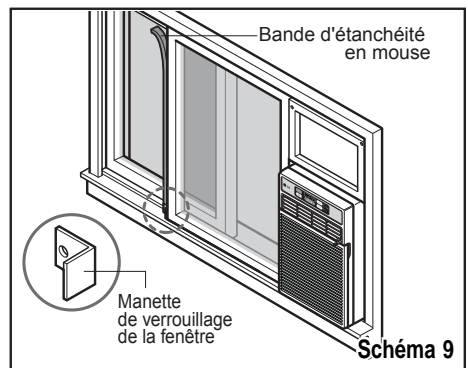
Vous pouvez choisir entre deux méthodes ci-dessous selon votre forme et préférence de selles de fenêtre.

### Utilisant la fente "A"

- Attachez le taquet en utilisant Type A de vis, et sortez le cordon d'alimentation de la fente "A".

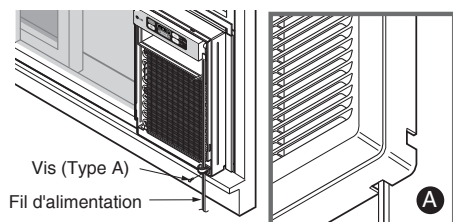

### Utilisant la fente "B"

- Attachez le taquet en utilisant le trou gauche de vis, et tournez correctement pour sortir le cordon d'alimentation de la fente "B".

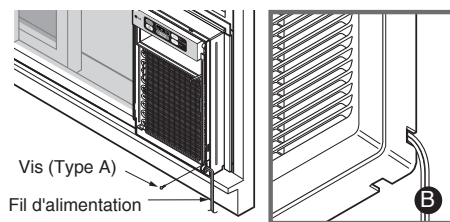

# Instructions d'utilisation

## Fonctionnement

La télécommande et le tableau de commande auront l'apparence d'une des deux illustrations suivantes.

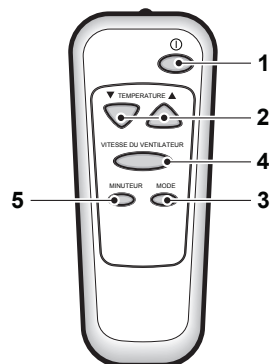
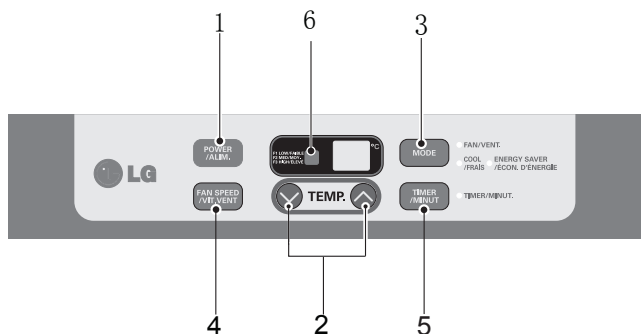

FRANÇAIS

## Fonctionnement de la télécommande

### 1. PUISSANCE

- Pour mettre en marche (ON) le climatiseur, poussez ce bouton.
- Pour éteindre le climatiseur (OFF), poussez ce bouton.
- Ce bouton a la priorité sur tous les autres
- Lorsque vous mettez en marche, l'unité est en mode de refroidissement, le ventilateur est à grande vitesse, la température à 22 °C.

### 2. PROGRAMMER LA TEMPERATURE

- Utilisez ce bouton pour commander automatiquement la température de la pièce. La température peut être programmée dans une marge de 16°C à 30°C par des incréments de 1°C.

### 3. MODE

- Chaque fois que vous poussez ce bouton, il se déplacera de la position COOL( froid) ,ENERGY SAVER ( économie d'énergie) et FAN(ventilateur).
- ENERGY SAVER( Economie d'énergie)
  - Le ventilateur s'arrête lorsque le compresseur s'arrête de refroidir. Environ toutes les trois minutes le ventilateur se mettra en marche et l'unité vérifiera la température de la pièce pour déterminer si le refroidissement est nécessaire.

### 4. FAN SPEED( Vitesse du ventilateur )

- Chaque fois que vous poussez ce bouton, le programmation change comme suit : {High(F3)( Fort) → Low(F1)( Faible) → Med(F2) Medium→ High(F3)} (Fort)

### 5. TIMER( Minuterie)

- SHUT-OFF TIME( Heure d'arrêt)
  - Vous utiliserez normalement ce bouton pendant votre sommeil
  - Avec l'unité en marche, utiliser le Timer pour programmer le nombre d'heures de mise en marche jusqu'à l'arrêt.
  - Pour le confort de votre sommeil, une fois que le timer est programmé, la température augmentera de 1°C chaque 30 minutes.
  - Chaque fois que vous poussez ce bouton, la programmation du timer change comme suit : 1 Heure → 2 Heures → etc. →24 Heures maximum.
- START TIME( Heure de départ)
  - Avec l'unité en marche, utilisez le timer pour programmer le nombre d'heure avant la mise en marche de l'unité.
  - Chaque fois que vous poussez ce bouton, la programmation du timer change comme suit : 1 Heure → 2 Heures → etc. → 24 Heures maximum.

### 6. CAPTEUR DE TELECOMMANDE

#### AUTO-REMISE EN MARCHÉ

En cas de manque de courant, l'unité reprend ses réglages précédents de fonctionnement.

## Placer les piles de la télécommande

1. Retirez le clapet situé au dos de la télécommande.
2. Insérez une batterie.
  - Assurez-vous que les pôles (+) et (-) soient bien placés.
  - Assurez-vous que la batterie est neuve.
3. Remplacez le clapet
  - N'utilisez pas de batterie rechargeable.
  - Afin d'éviter la décharge, retirez la batterie de la télécommande si le climatiseur ne va pas être utilisé pendant une longue période.

Pour assurer le fonctionnement optimal de la télécommande, le capteur infrarouge ne doit pas être exposé à la lumière directe du soleil.



### PRECAUCIÓN

- Si el líquido de las pilas entra en contacto con la piel o ropa, lávela inmediatamente con agua. No utilice el control remoto si las pilas están enfugas.
- Si el líquido de las pilas alcanza la boca, cepíleselo y consulte a un médico. Los productos químicos de las pilas podrían causar quemaduras o otros perjuicios a la salud.

## Additional features

### La Ventilation

Le levier de ventilation doit être en position FERMÉE ("CLOSE") afin de conserver les meilleures conditions de refroidissement. Lorsque vous avez besoin d'air frais dans la pièce, réglez le levier à la position OUVERTE ("OPEN"). Le registre est ouvert et l'air ambiant est expulsé à l'extérieur.

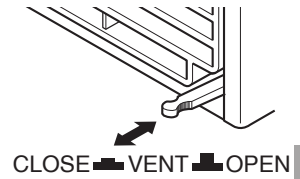

### Ajuster la direction d'air

La direction de l'air peut être réglée en ajustant les auvents à la verticale ou à l'horizontale.

#### • CONTRÔLE HORIZONTAL DE LA DIRECTION DE L'AIR

La direction horizontale de l'air peut être ajuster en dirigeant l'auvent vertical à droite ou à gauche.

#### • REGLAGE VERTICAL

La direction verticale de l'air peut être ajuster en dirigeant l'auvent horizontal vers le haut ou vers le bas.

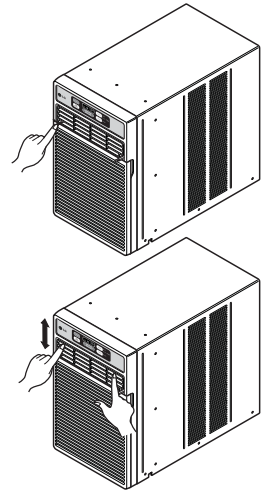

### Comment Utiliser le Tuyau d'évacuation

Par temps humide, la condensation excessive peut déborder de la plaque de base et être éclaboussée au dos de l'unité. Pour vidanger la condensation, enlevez le capuchon de drainage et fixez la pipe de drainage au trou arrière de la cuvette de base.

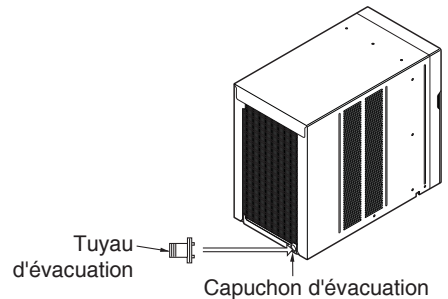

# Entretien et réparations

Fermez le climatiseur et débranchez la fiche de la Prise de courant.

## Nettoyage de filtre à air

Le filtre à air derrière la grille frontale doit être contrôlé et nettoyé au moins toutes les 2 semaines ou plus souvent si nécessaire.

### Pour l'enlever

1. Ouvrez la grille interne vers le bas en retirant sa partie supérieure.
2. Remueva el filtro de aire de la parrilla frontal halando el filtro suavemente hacia arriba.
3. Nettoyez le filtre avec de l'eau chaude et savonneuse.
4. Rincez et secouez doucement l'eau du filtre et laissez-le sécher complètement avant de la remettre.

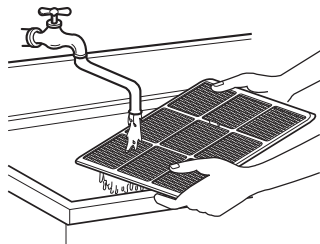
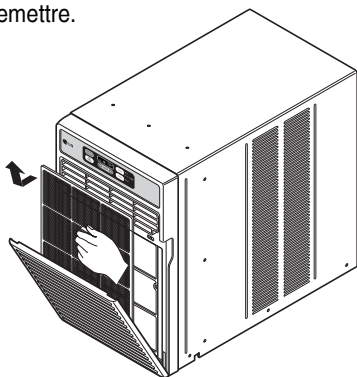

**ATTENTION:** Ne faites pas fonctionner le conditionneur d'air sans un filtre parce que la saleté l'obstruerait et réduirait ses performances.

### NOTE!

Avant d'utiliser le climatiseur fixez le gril avant avec deux vis entourées avec le manuel d'owner's.

1. Ouvrez le gril de prise en bas et retirez le filtre à air à air.
2. Attachez le gril avant avec des vis.
3. Réinstallez le filtre à air à air.
4. Fermez le gril de prise.

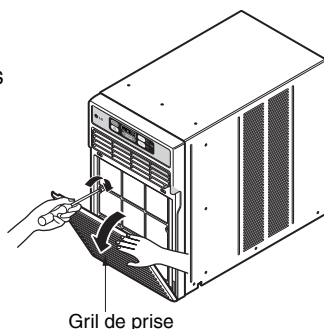

Quelques conseils pour vous dépanner:

Épargnez temps et argent! Révissez le tableau ci-dessous et vous éviterez peut-être un appel de service coûteux.

## Fonctionnement normal

- Il se peut que vous entendiez un cliquettement causé par l'eau qui est soulevée et projetée contre le condensateur lors des jours de pluie ou lorsque le taux d'humidité est élevé. Cette caractéristique sert à réduire l'humidité et améliorer l'efficacité de l'appareil.
- Il se peut que vous entendiez le thermostat émettre des déclics lorsque le compresseur se met en/hors fonction.
- L'eau s'accumulera dans le bac du fond lors des jours très humides ou des jours de pluie. L'eau peut déborder et s'égoutter à l'extérieur de l'appareil.
- Le ventilateur peut fonctionner même si le compresseur est inactif.

## Résolution des problèmes

Problème	Causes possibles	Solutions
Le climatiseur ne fonctionne pas du tout.	■ Le climatiseur est débranché ou mal branché.	• Veillez à ce que la fiche soit convenablement insérée dans la prise de courant murale.
	■ Fusible sauté ou disjoncteur ouvert.	• Contrôlez le fusible ou le disjoncteur et remplacez le fusible ou refermez le disjoncteur.
	■ Panne de courant	• Dans le cas d'une panne de courant, placez la commande d'alimentation à OFF. Lorsque le courant revient, attendez 3 minutes avant de redémarrer le climatiseur afin d'éviter de surcharger le compresseur.
Le climatiseur ne refroidit pas.	■ Le débit d'air est restreint.	• Veillez à ce qu'il n'y ait aucun rideau, store, pièce de mobilier ou autre obstacle placé à l'avant du climatiseur.
	■ Commande TEMP réglée à un chiffre plus élevé.	• Touner la commande TEMP à un chiffre bas.
	■ Le filtre à air est encrassé.	• Nettoyez le filtre à air au moins aux deux semaines. Reportez-vous à la section "Nettoyage et Entretien" (p.18) du manuel d'utilisation.
	■ Le climatiseur vient à peine d'être allumé.	• Une fois le climatiseur allumé, il lui faut un certain temps pour refroidir la pièce.
	■ L'air froid se perd.	• Contrôlez la présence de registres de fournaise et de retours d'air froid. • FERMEZ l'orifice de ventilation du climatiseur.
	■ Givrage des serpentins de refroidissement	• Voyez Présence de glace sur le climatiseur ci-dessous.
Présence de glace sur le climatiseur	■ Givrage des serpentins de refroidissement	• La glace peut obstruer le débit d'air et nuire au refroidissement approprié de la pièce. Pour dégeler le serpent, régler le MODE à Fan(VENTILATEUR) ou <<High Cool>> avec la commande TEMP à élevé.



# GARANTIE LIMITÉE DE CLIMATISEUR PIÈCE LG

## CE QUI EST COUVERT PAR LA GARANTIE

Si le climatiseur de pièce LG présente un vice de matière ou de fabrication dans des conditions normales d'utilisation ménagère pendant la période de garantie indiquée ci-dessous, LG, à son choix, réparera ou remplacera le produit. Cette garantie limitée n'est offerte qu'à l'acheteur au détail d'origine du produit, ne peut pas être assignée ni transférée à un acheteur ou un utilisateur subséquent et ne s'applique que si le produit a été acheté par l'entremise d'un revendeur ou distributeur agréé LG et utilisé au Canada.

**Note :** Les produits de rechange ou les pièces réparées pourront être neufs ou remis à neuf à l'usine et seront garantis pour le restant de la période de garantie originale du produit ou quatre-vingt-dix (90) jours, selon la plus longue des périodes. Veuillez conserver le bon de caisse ou de livraison daté comme preuve de date d'achat aux fins de la garantie (vous pourriez avoir à en fournir une copie à LG ou à un de ses représentants autorisés).

## DURÉE DE LA GARANTIE :

**1 an** à compter de la date d'achat : **toutes les pièces internes/fonctionnelles et la main-d'oeuvre.**

## EXÉCUTION DU SERVICE : Service à domicile

Le service à domicile sera assuré pendant la période de garantie si un tel service est offert au Canada. Le service à domicile peut ne pas être offert dans certaines régions. Pour obtenir un service à domicile, le produit doit se trouver à un endroit accessible et sans obstruction pour le personnel d'entretien. Si la réparation ne peut pas être effectuée au moment de la visite à domicile, il pourra être nécessaire de retirer, réparer et retourner le produit. Si le service à domicile n'est pas offert dans votre région, LG pourra, à son choix, opter de défrayer le transport aller-retour du produit à un centre de service agréé de LG.

## CE QUE LA GARANTIE LIMITÉE NE COUVRE PAS

1. Les services de livraison, de ramassage ou d'installation du produit et d'instruction sur son utilisation.
2. Le remplacement de fusibles ou le réenclenchement de disjoncteurs, la modification du câblage ou de la plomberie ou la modification de l'installation du produit, au domicile.
3. Les dommages ou les pannes causés par les fuites, le bris ou le gel de tuyaux d'eau ou de tuyaux de drainage, l'interruption de l'alimentation en eau ou un mauvais apport d'air.
4. Les dommages ou les pannes causés par un accident, la vermine, la foudre, le vent, un incendie, une inondation ou un acte fortuit.
5. Les dommages ou les pannes causés par mauvaise utilisation, usage abusif, mauvaise installation, réparation ou entretien. La mauvaise installation englobe l'utilisation de pièces non approuvées ou non spécifiées par LG.
6. Les dommages ou les pannes causés par une modification non autorisée du produit.
7. Les dommages ou les pannes causés par l'application d'un courant ou d'une tension électrique inappropriée ou le manque à respecter le code de plomberie.
8. Les dommages d'apparence comme les éraflures, les bosselures, l'écaillage ou tout autre dommage au fini à moins que ce dommage soit causé par un vice de matière ou de fabrication et est rapporté à LG dans les sept (7) jours ouvrables suivant la date de livraison.
9. Les dommages ou les pièces manquantes à un produit de plancher, en boîte ouverte, à rabais ou remis à neuf.
10. Un produit dont le numéro de série original de l'usine a été éliminé, falsifié ou modifié d'une façon quelconque.
11. Les réparations quand le produit est utilisé d'une façon autre que l'usage ménager normal (ex. : location, usage commercial, bureaux ou installations récréatives) ou d'une façon contraire aux directives dans le manuel de l'utilisateur.
12. Le retrait et la réinstallation d'un produit installé à un endroit inaccessible.

**CETTE GARANTIE REMPLACE TOUTE AUTRE GARANTIE EXPRESSE OU IMPLICITE Y COMPRIS, SANS LIMITE, LA GARANTIE DE BONNE VENTE ET D'APTITUDE À PRODUIRE UNE TÂCHE PARTICULIÈRE. SI UNE GARANTIE IMPLICITE QUELCONQUE EST REQUISE PAR LA LOI, CETTE GARANTIE SERA D'UNE DURÉE ÉGALE À LA DURÉE INDIQUÉE CI-HAUT. LA RÉPARATION OU LE REMPLACEMENT OFFERT AU TITRE DE CETTE GARANTIE REPRÉSENTE LE REMÈDE EXCLUSIF AU CLIENT. NI LE FABRICANT NI SON DISTRIBUTEUR CANADIEN NE PEUT ÊTRE TENU RESPONSABLE DE QUELQUE DOMMAGE INDIRECT, FORTUIT, CONSÉQUENTIEL, SPÉCIAL OU PUNITIF QUE CE SOIT, Y COMPRIS, SANS LIMITE, LA PERTE DE REVENUS OU DE PROFITS OU TOUT AUTRE DOMMAGE, QU'IL SOIT FONDÉ SUR UN CONTRAT, UN TORT OU AUTRE.**

**CERTAINES PROVINCES NE PERMETTENT PAS L'EXCLUSION OU LA LIMITE DES DOMMAGES INDIRECTS OU FORTUITS OU LA LIMITE DE DURÉE D'UNE GARANTIE IMPLICITE; IL SE PEUT DONC QUE LES EXCLUSIONS OU LES LIMITES CI-HAUT NE S'APPLIQUENT PAS DANS VOTRE CAS. CETTE GARANTIE VOUS ACCORDE DES DROITS LÉGAUX PARTICULIERS ET VOUS POURRIEZ AUSSI AVOIR D'AUTRES DROITS QUI VARIENT D'UNE PROVINCE À L'AUTRE.**

## POUR OBTENIR UN SERVICE AU TITRE DE LA GARANTIE OU DES RENSEIGNEMENTS ADDITIONNELS

Composez le 1-888-LG-CANADA(542 2623) ou consultez notre site Web [www.lg.com](http://www.lg.com)

Poste : Centre de service à la clientèle LG (a/s du : CIC)  
550 Matheson Blvd. East Mississauga  
Ontario L4Z 4G3

# LG ROOM AIR CONDITIONER LIMITED WARRANTY-CANADA

## WHAT THIS WARRANTY COVERS:

LG Electronics Canada Inc. ("LG") warrants your LG Room Air Conditioner ("product") against defect in materials or workmanship under normal household use, during the warranty period set forth below, LG will, at its option, repair or replace the product. This limited warranty is valid only to the original retail purchaser of the product, is not assignable or transferrable to any subsequent purchaser or user, and applies only when the product is purchased through an LG authorized dealer or distributor and used within Canada.

**Note:** Replacement products and repair parts may be new or factory-remanufactured and are warranted for the remaining portion of the original unit's warranty period or ninety (90) days, whichever is longer. Please retain dated receipt or delivery ticket as evidence of the Date of Purchase for proof of warranty (you may be required to submit a copy to LG or authorized representative).

## WARRANTY PERIOD:

**1 year** from the Date of Purchase: **Any internal/ functional Parts and Labor.**

## HOW SERVICE IS HANDLED: In-Home Service

In-home service will be provided during the warranty period subject to availability within the United States. In-home service may not be available in all areas. To receive in-home service, the product must be unobstructed and accessible to service personnel. If during in-home service repair cannot be completed, it may be necessary to remove, repair and return the product. If in-home service is unavailable, LG may elect, at our option, to provide for transportation of our choice to and from a LG authorized service center.

## THIS LIMITED WARRANTY DOES NOT COVER:

1. Service trips to deliver, pick up, or install the product or for instruction on product use.
2. Replacing house fuses or resetting of circuit breakers, correction of house wiring or plumbing, or correction of product installation.
3. Damage or failure caused by leaky/ broken/ frozen water pipes, restricted drain lines, inadequate or interrupted water supply or inadequate supply of air.
4. Damage or failure caused by accidents, pests and vermin, lightning, wind, fire, floods or acts of God.
5. Damage or failure resulting from misuse, abuse, improper installation, repair or maintenance. Improper repair includes use of parts not approved or specified by LG.
6. Damage or failure caused by unauthorized modification or alteration to the product.
7. Damage or failure caused by incorrect electrical current, voltage, or plumbing codes.
8. Cosmetic damage, including scratches, dents, chips or other damage to the finish of the product, unless such damage results from defects in materials or workmanship and is reported to LG within seven (7) calendar days from the date of delivery.
9. Damage or missing items to any display, open box, discounted, or refurbished product.
10. Product where the original factory serial numbers have been removed, defaced or changed in any way.
11. Repairs when product is used in other than normal and usual household use (e.g. rental, commercial use, offices, or recreational facilities) or contrary to the instructions outlined in the owner's manual.
12. The removal and reinstallation of the Product if it is installed in an inaccessible location.

**THIS WARRANTY IS IN LIEU OF ANY OTHER WARRANTY, EXPRESS OR IMPLIED, INCLUDING AND WITHOUT LIMITATION TO, ANY WARRANTY OF MERCHANTABILITY OR FITNESS FOR A PARTICULAR PURPOSE. TO THE EXTENT ANY IMPLIED WARRANTY IS REQUIRED BY LAW, THIS WARRANTY IS LIMITED IN DURATION TO THE TERM PERIOD EXPRESSED ABOVE. REPAIR OR REPLACEMENT AS PROVIDED UNDER THIS WARRANTY IS THE EXCLUSIVE REMEDY FOR THE CUSTOMER. NEITHER THE MANUFACTURER NOR ITS U.S. DISTRIBUTOR SHALL BE LIABLE FOR ANY INCIDENTAL, CONSEQUENTIAL, INDIRECT, SPECIAL, OR PUNITIVE DAMAGES OF ANY NATURE, INCLUDING AND WITHOUT LIMITATION TO, LOST REVENUES OR PROFITS, OR ANY OTHER DAMAGE, WHETHER BASED IN CONTRACT, TORT, OR OTHERWISE.**

**SOME STATES DO NOT ALLOW THE EXCLUSION OR LIMITATION OF INCIDENTAL OR CONSEQUENTIAL DAMAGES OR LIMITATIONS ON HOW LONG AN IMPLIED WARRANTY LASTS, SO THE ABOVE EXCLUSION OR LIMITATION MAY NOT APPLY TO YOU. THIS WARRANTY GIVES YOU SPECIFIC LEGAL RIGHTS AND YOU MAY ALSO HAVE OTHER RIGHTS THAT VARY FROM STATE TO STATE.**

## HOW TO OBTAIN WARRANTY SERVICE & ADDITIONAL INFORMATION:

Call 1-888-LG-CANADA(542 2623)or visit our website at [www.lg.cca](http://www.lg.cca)

**Mail to:** LG Electronics Canada Inc.

550 Matheson Blvd East Mississauga,  
Ontario L4Z 4G3



LG ELECTRONICS CANADA INC.  
550 Matheson BLVD East Mississauga  
Ontario L4Z 4G3

LG Customer Information Center

1-888-LG-CANADA (542 2623)

Register your product Online!

[LG.com](http://LG.com)