



MANUAL DEL PROPIETARIO

Altavoz Inalámbrico para Base Android

MÚSICA EN ESTILO

Por favor, lea este manual detenidamente antes de utilizar su equipo y guárdelo para referencias futuras.

Lea detenidamente el contenido de esta tarjeta de Garantía.

ND2531



MFL67657537

ESPAÑOL

Información de seguridad



PRECAUCIÓN

RIESGO DE DESCARGA ELÉCTRICA NO ABRIR.



PRECAUCIÓN: PARA REDUCIR EL RIESGO DE DESCARGAS ELÉCTRICAS, NO RETIRE LA PROTECCIÓN (O PARTE TRASERA) DE LAS PIEZAS INTERNAS NO ÚTILES, ACUDA A UN PERSONAL DE SERVICIO CUALIFICADO



Este símbolo de relámpago con punta de flecha dentro de un triángulo equilátero está diseñado para alertar al usuario de la presencia de voltajes peligrosos no aislados en el interior de la carcasa del producto, que podrían tener la suficiente magnitud como para constituir un riesgo de descarga eléctrica para las personas.



El signo de exclamación dentro de un triángulo equilátero está diseñado para alertar al usuario de la presencia de instrucciones importantes de funcionamiento y mantenimiento (reparación) en la documentación que acompaña al producto.

ADVERTENCIA: PARA PREVENIR RIESGOS DE INCENDIO O DESCARGAS ELÉCTRICAS, NO EXPONGA EL APARATO A LA LLUVIA O LA HUMEDAD.

Advertencia: No instale este equipo en un espacio cerrado, como una librería o mueble similar.

AVISO: Para toda información acerca del etiquetado de seguridad que incluya la identificación del producto y las clasificaciones de suministro, por favor, refiérase a la etiqueta principal en la parte inferior del aparato.

PRECAUCIÓN sobre el cable de alimentación

Para la mayoría de los aparatos se recomienda la utilización de un circuito dedicado;

Es decir, un único circuito de salida que sólo alimenta este aparato y sin salidas o adicionales o derivaciones. Para asegurarse, compruebe la página de especificaciones del manual del propietario. No sobrecargue las tomas de pared. Las tomas de pared sobrecargadas, sueltas o dañadas, los alargadores, los cables de alimentación desgastados o el aislamiento de cables dañado o rajado son peligrosos. Las citadas condiciones pueden conllevar descargas eléctricas o un incendio. Examine periódicamente el cable del aparato y, si su aspecto indica algún daño o deterioro, desenchúfelo, no lo utilice y solicite su reparación a un servicio técnico autorizado mediante una pieza de sustitución exacta. Proteja el cable de alimentación de abusos físicos o mecánicos, evitando que se tuerza, retuerza, se apriete o se enganche en una puerta y no pisándolo. Preste especial atención a los enchufes, tomas de pared y el punto en el que el cable sale del aparato. Para desconectar la alimentación de la red eléctrica, desconecte el cable de alimentación principal. Durante la instalación del producto, asegúrese que el enchufe es fácilmente accesible.

Este dispositivo está equipado con una batería portátil o acumulador.

Manera segura de retirar la batería del equipo:

Retire la batería usada o el pack de baterías, y siga los pasos en el orden inverso al de la instalación. Para prevenir la contaminación del medioambiente o los posibles efectos adversos para la salud de los humanos y animales, deseche la batería usada en el contenedor apropiado de los puntos de recogida designados para tal fin. No deseche las baterías junto con otras basuras. Se recomienda utilizar baterías y acumuladores con sistema de reembolso gratuito en su localidad. No exponga las baterías a un calor excesivo, por ejemplo, la luz solar directa, el fuego, o similares

PRECAUCIÓN: El aparato no debe ser expuesto al agua (goteo o salpicadura), y no deben colocarse sobre éste objetos que contengan líquidos, como floreros.

Cómo desechar su aparato usado



1. Si en un producto aparece el símbolo de un contenedor de basura tachado, significa que éste está cubierto por la Directiva Europea 2002/96/CE.
2. Los productos eléctricos y electrónicos no deben desecharse junto con la basura convencional, sino a través de los puntos de recogida designados por el gobierno o las autoridades locales.
3. El correcto desecho de aparatos usados contribuye a prevenir consecuencias negativas potenciales para el medio ambiente y la salud humana.
4. Para más información sobre el desecho de aparatos usados, por favor, póngase en contacto con su ayuntamiento, el servicio de recogida de basuras o el establecimiento en el que adquirió el producto.

Desecho de baterías/acumuladores usados



1. Si aparece el símbolo de un contenedor de basura tachado en las baterías/ acumuladores de su producto, significa que éstos están cubiertos por la Directiva Europea 2006/66/CE.
2. Este símbolo puede aparecer junto con los símbolos químicos del mercurio (Hg), cadmio (Cd) o plomo (Pb) si la batería contiene más de un 0,0005% de mercurio, un 0,002% de cadmio o un 0,004% de plomo.
3. Las baterías/acumuladores no deberán desecharse junto con la basura convencional, sino a través de los puntos de recogida designados por el gobierno o las autoridades locales.
4. El correcto desecho de sus baterías/ acumuladores usados contribuye a prevenir consecuencias negativas potenciales para el medio ambiente y la salud humana y animal.
5. Para obtener más información sobre cómo desechar sus baterías/acumuladores usados, por favor, póngase en contacto con su ayuntamiento, el servicio de recogida de basuras o el establecimiento donde adquirió el producto.

CE 0984

LG Electronics declara por la presente que este/ estos producto(s) cumplen con los requisitos esenciales y otras disposiciones relevantes de las Directivas 1999/5/ CE, 2004/108/ CE, 2006/95/CE, 2009/125/ CE y 2011/65/UE.

Por favor, póngase en contacto con la dirección siguiente para obtener una copia de la DOC (Declaración de Conformidad).

Contacte con la oficina para la conformidad de este producto:

LG Electronics Inc.

Representante en la UE, Krijgsman 1,
1186 DM Amstelveen, Países Bajos

- Por favor, tome nota que esto NO es un punto de contacto de Atención al Cliente. Para información acerca de Atención al Cliente, refiérase a la Garantía o contacte con el proveedor que le vendió este producto.

Sólo para uso en interior.

Declaración de exposición a radiación RF

Este equipo se instalará y se utilizará a una distancia no inferior a 20 cm entre el radiador y su cuerpo.

Índice

1 Inicio

- 2 Información de seguridad
- 6 Características principales
- 6 Accesorios
- 6 Introducción
- 7 Mando a distancia
- 8 Panel frontal
- 8 Panel trasero
- 9 Conexión del adaptador de CA
- 9 Cómo Conectar el Núcleo de Ferrita (sólo para EMI)

2 Funcionamiento

- 10 Operaciones Básicas
 - 10 – Cambie a modo de espera
 - 10 – Apagar el dispositivo
 - 10 – Funcionamiento del Dispositivo Android
 - 12 – Apagado Temporal del Sonido
 - 12 – Auto Desconexión
 - 12 – Configuración del efecto de sonido BASS.
 - 12 – Escuchar Música desde su Dispositivo Portátil
- 13 Utilización de la tecnología inalámbrica Bluetooth
 - 13 – Escuchar música de un dispositivos Bluetooth
- 14 Uso de la tecnología Bluetooth

3. Resolución de problemas

- 17 Solución de problemas

4. Apéndice

- 18 Marcas registradas y licencias
- 18 Manipulación de la unidad
- 19 Especificaciones

1

2

3

4

Características principales

Hecho para dispositivos Android

Disfruta de la música desde su dispositivo Android con una conexión simple.

Portable In

Escuche música desde su dispositivo portátil.

Bluetooth®

Escucha la música almacenada en su dispositivos Bluetooth.

BASS

Refuerza el efecto de sonido BASS..

LG Bluetooth Remote

Puede controlar este reproductor con su teléfono Android a través de Bluetooth. Este reproductor y su dispositivo Android deben estar conectados al Bluetooth. Visite "Google Android Market (Google Play Store)". Y use este código QR para buscar la aplicación "LG Bluetooth Remote" Para información detallada, refiérase a la página 15.



(SO Android)

Accesorios

Revise e identifique los accesorios facilitados.

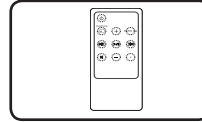

Mando a distancia (1)

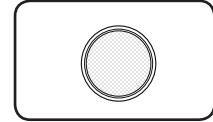

Pila (1)

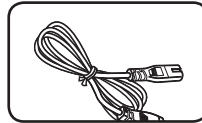

Cable de alimentación (1)

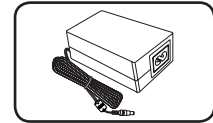

Adaptador de CA (1)

Introducción

Símbolos utilizados en este manual

! Nota

Indica notas y características de funcionamiento especiales.

! Precaución

Indica precauciones para evitar posibles daños.

Mando a distancia

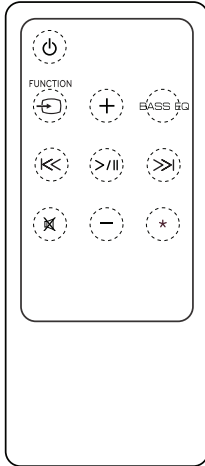

(Encendido): Enciende y apaga el equipo.

FUNCTION : Selecciona la función y la fuente de entrada.

+/- (Volumen) : Ajusta el volumen de los altavoces.

BASS EQ : Refuerza el efecto de sonido BASS.

I<</>>I (Salta/Busca) :

Salta el avance o rebobinado rápido.

>/II (Reproducción/Pausa) : Inicia o pausa la reproducción

(Mute) : Silencia el sonido.

***** : El botón no está disponible para ninguna función.

Precaución

Un mal uso de la batería de este dispositivo puede provocar un incendio o quemaduras químicas. No recargue, desmonte, incinere o caliente por encima de 100 °C. Sustituya únicamente la pieza de la pila N° CR2025 . El uso de otra pila puede suponer un riesgo de incendio o explosión. Deshágase de las pilas usadas. Mantenga la pila fuera del alcance de los niños. No desmonte ni arroje la batería al fuego.

Instalación de la pila

Hay dos maneras de abrir la cubierta de la pila.

1. Gire la cubierta de la pila en sentido antihorario con una moneda o con su dedo. Retire ahora la cubierta de la pila.

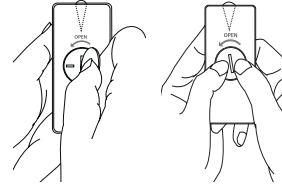

Moneda

Dedo

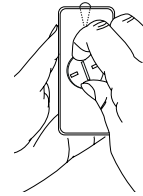

2. Inserte y fije la pila con el símbolo (+) apuntando en la misma dirección que el símbolo (+) de la cubierta de la pila.

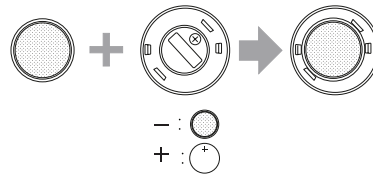

3. Ponga la tapa de la pila en el mando a distancia y para cerrarla, gire en sentido horario.

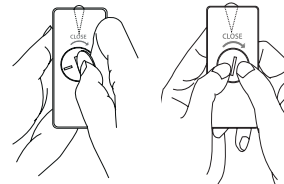

Moneda

Dedo

Precaución

Si tiene las uñas largas, no abra la tapa de la pila con su dedo. De otro modo, se podría quebrar la uña.

1

Inicio

Panel frontal

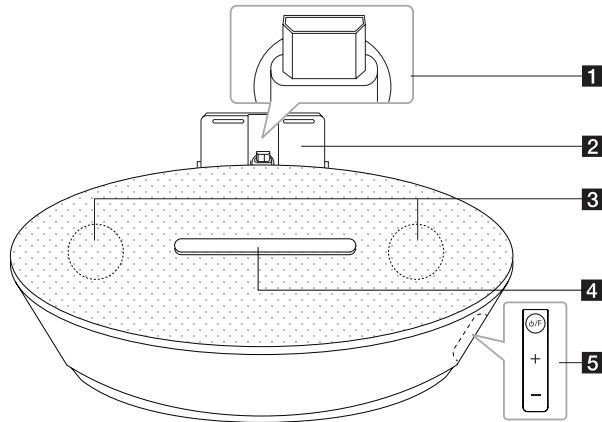

- 1** Base del dispositivo Android
Conecta su dispositivo Android.
 - 2** Soporte para el Dispositivo Android.
 - 3** Altavoz
 - 4** Ventana de visualización
Muestra cada función.
 - 5** **⏻ / F** (Encendido/Función)
 - Encendido: Pulse **⏻ / F** para encender la unidad.
 - Apagado: Pulse y mantenga pulsado **⏻ / F** unos 3 segundos para apagar la unidad.
 - Selecciona la función y la fuente de entrada.
- +/-** (Volumen)
Ajusta el volumen del altavoz.

Panel trasero

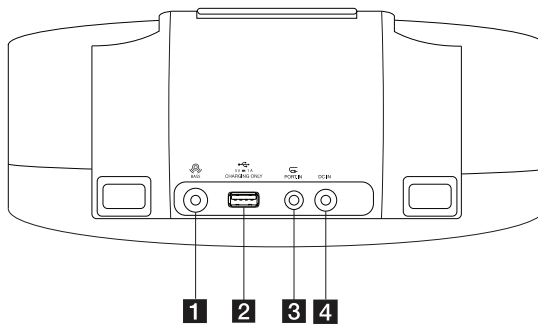

- 1** **BASS**
Refuerza el efecto de sonido BASS.
- 2** **USB** (Solo Carga)
Carga su dispositivo portátil.
- 3** **PORT.IN**
Escuche música desde su dispositivo portátil.
- 4** **DC IN** (AC entrada del adaptador)
Conecta el adaptador CA suministrado.

! Pozor

Varnostni ukrepi pri uporabi gumbov na dotik

- Gumbe na dotik pritiskajte s čistimi in suhimi rokami.
 - V vlažnem okolju pred uporabo obrišite vso vlago, ki se nabere na gumbih na dotik.
- Gumbov na dotik ne pritiskajte premočno.
 - Če uporabite preveliko silo, lahko poškoduje senzorje gumbov na dotik.
- Če želite, da funkcija deluje pravilno, se dotaknite pravega gumba.
- Pazite, da na gumbih na dotik ni prevodnih materialov, na primer kovinskih predmetov. Ti lahko povzročijo okvare.

! Precaución

Use únicamente el adaptador de CA suministrado con este dispositivo. NO use un suministro de energía de otro dispositivo o fabricante. Usar cualquier otro cable o suministro de energía puede dañar el dispositivo y anular su garantía.

Conexión del adaptador de CA

1. Conecte el cable de alimentación de CA al adaptador de CA
2. Conecte el cable del adaptador de CA a la entrada del adaptador de DC IN.
3. Conecte el cable de alimentación de CA en un enchufe de CA. Luego la unidad se va un modo de espera.

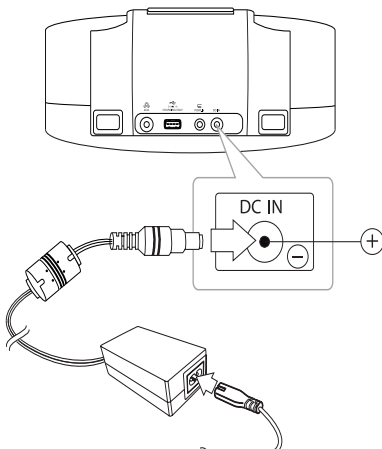

Cómo Conectar el Núcleo de Ferrita (sólo para EMI)

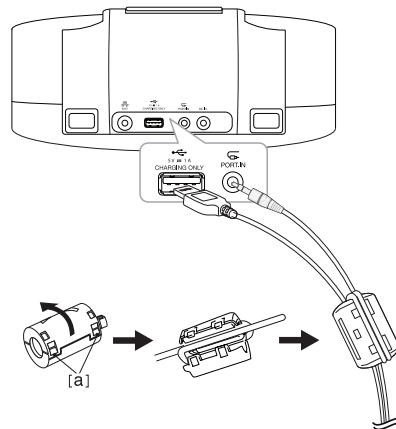

Debe colocar los núcleos (incluidos con el modelo que ha adquirido) para reducir o eliminar las interferencias eléctricas.

1. Tire del tope [a] del núcleo de ferrita para abrirlo.
2. Enrolle el cable portátil y el cable USB alrededor del núcleo de ferrita.
3. Cierre el núcleo de ferrita hasta oír un clic.



Operaciones Básicas

Cambie a modo de espera

Pulse  o pulse y mantenga pulsado /F. Los indicadores LED se encienden y parpadea la última función que haya seleccionado. A continuación, la unidad cambia a modo de espera.

Apagar el dispositivo

Pulse  o pulse y mantenga pulsado /F. Los indicadores LED y la unidad se apagan.

Funcionamiento del Dispositivo Android

Puede disfrutar del sonido de su dispositivo Android a través de la base para dispositivos Android de esta unidad. Para más información sobre el dispositivo Android, consulte la Guía del Usuario del dispositivo Android.

Para transmitir audio desde su dispositivo Android a través de esta unidad, es necesario:

- Con el sistema operativo Android: Ver 4.1(o posterior) y AOA 2.0
- Con un micro conector USB

Con el sistema operativo Android (Versión 4.0 o inferior), esta unidad puede sólo cargarse y usted puede disfrutar del audio a través de Bluetooth.

Nota

Le recomendamos que retire la funda de su dispositivo Android (Ver 4.1o posterior) antes de acoplar el dispositivo Android.

1. Compruebe la orientación del micro conector USB de su dispositivo Android.

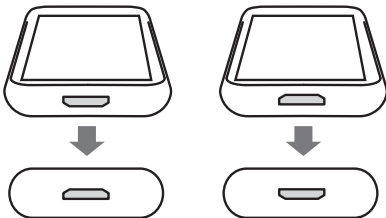

2. Puede rotar la base del dispositivo Android. Si quiere rotar la base, tire de la base hacia arriba y a continuación, hágala rotar hacia la derecha o la izquierda.

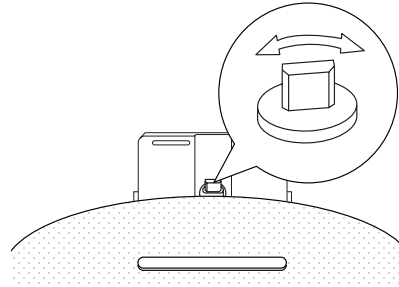

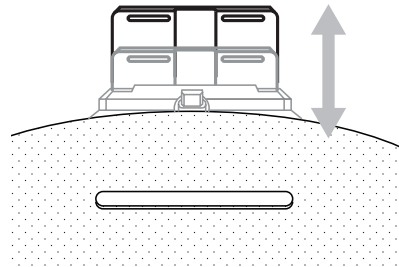

3. Instale Soporte para el Dispositivo Android.

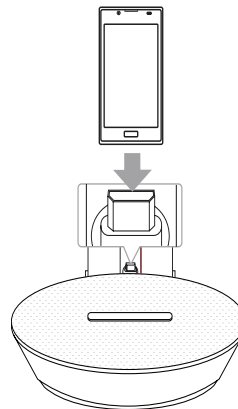

4. Acople el dispositivo Android firmemente.





5. Pulse  **FUNCTION** o  **F** para seleccionar  la función (Teléfono).

Para	Hacer esto
Reproducir	Pulse > .
Pausa	Durante la reproducción, Pulse > .
Saltar	Durante la reproducción, pulse << / >> para ir al siguiente archivo o para regresar al principio del archivo actual. Durante la reproducción, pulse <<< dos veces, brevemente para retroceder al archivo anterior.

! Nota

- Si se produce un error en la conexión del teléfono, compruebe estos problemas como sigue;
 - su dispositivo Android no está conectado firmemente.
 - Esta unidad reconoce su dispositivo Android como un dispositivo desconocido.
 - su dispositivo Android no se ha iniciado.
 - Compruebe la configuración del tipo de conexión USB de su dispositivo Android.
- La función de búsqueda no está disponible.
- Cuando desconecta su dispositivo Android de la base durante la reproducción, ésta continua.
- Si conecta su dispositivo Android a la base mientras el volumen de su dispositivo Android es extremadamente bajo, es posible que la unidad no emita el audio. En este caso, ajuste el volumen de su dispositivo Android.
- Cuando conecta el Bluetooth mientras su dispositivo Android está reproduciendo, la salida del audio estará silenciada temporalmente.
- El tiempo de carga puede variar dependiendo de su dispositivo Android.
- Algunos dispositivos Android no se pueden cargar.
- Dependiendo de la posición y orientación del micro conector USB en su dispositivo Android, conéctelo en posición vertical u horizontal. Puede rotar el micro conector USB

Apagado Temporal del Sonido

Oprima  para apagar el sonido. Puede silenciar el sonido para, por ejemplo, contestar el teléfono. Para cancelar la función, pulse  de nuevo o ajuste el nivel del volumen pulsando +/- (Volume).

Auto Desconexión

Esta unidad se apagará por sí sola para reducir el consumo de electricidad, cuando la unidad principal no esté conectada al dispositivo externo y cuando no se haya usado durante 25 minutos.

Lo mismo sucede con esta unidad después de seis horas ya que la unidad principal se conectó a otro dispositivo usando una entrada análoga.





Configuración del efecto de sonido BASS.

Puede escuchar música configurando el efecto de sonido BASS. Pulse **BASS EQ** o  **BASS** repetidamente. Ahora puede reforzar el efecto de sonido BASS.

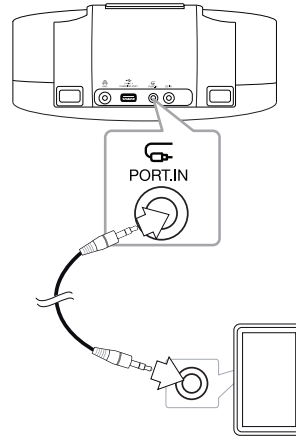
Escuchar Música desde su Dispositivo Portátil

La unidad se puede utilizar para reproducir música desde muchos tipos de dispositivos portátiles. (El cable portátil no se suministra como accesorio con la unidad).



1. Conecte el dispositivo portátil al  conector **PORT.IN** de la unidad.
2. Encienda la unidad utilizando  / **F**.
3. Seleccione la  función (PORTÁTIL) pulsando  **FUNCTION** o  / **F**.
4. Encienda el dispositivo portátil e inicie la reproducción de la música.

Utilización de la tecnología inalámbrica Bluetooth

Acerca de Bluetooth

Bluetooth® es una tecnología de comunicación inalámbrica para conexiones de corta distancia.

El alcance disponible es de 10 metros.

(Puede interrumpirse el sonido si se producen interferencias de otras ondas electrónicas o si se conecta el bluetooth en otras habitaciones.)

La conexión de aparatos individuales bajo tecnología inalámbrica **Bluetooth®** no incurre en ningún cargo. Se puede utilizar un teléfono móvil con tecnología inalámbrica **Bluetooth®** a través de Cascade, si la conexión se ha realizado con tecnología inalámbrica **Bluetooth®**.

Dispositivos disponibles: Teléfono portátil, MP3, Laptop, PDA.



Perfiles de Bluetooth

Para utilizar la tecnología inalámbrica Bluetooth los dispositivos deben tener capacidad para interpretar ciertos perfiles. Esta unidad es compatible con el perfil siguiente.

A2DP (Perfil de distribución de audio avanzado)

Escuchar música de un dispositivo Bluetooth

Antes de comenzar el procedimiento de acoplamiento, asegúrese de que se haya activado la función Bluetooth del aparato Bluetooth. Consulte la guía de usuario del dispositivo Bluetooth. Una vez realizado con éxito el acoplamiento, no es necesario volver a realizarlo.

1. Seleccione la función Bluetooth utilizando  **FUNCTION** o  / **F**. El LED Bluetooth "  " parpadea en la ventana de visualización.
2. Encienda el aparato Bluetooth y realice la operación de acoplamiento. Durante la búsqueda de la unidad con el dispositivo Bluetooth, quizás se muestre una lista de los dispositivos encontrados en la pantalla del dispositivo Bluetooth, dependiendo del tipo de aparato del que se trate. Su unidad aparece como "LG Docking (XX:XX)".

! Nota

XX:XX se refiere a los últimos cuatro dígitos de la dirección BT. Por ejemplo, si su unidad tiene una dirección BT tal como 9C:02:98:4A:F7:08, verá "LG Docking (F7:08)" en su dispositivo Bluetooth.

3. Introduzca el código PIN.
Código PIN: 0000
4. Cuando esta unidad esté conectada con éxito con su dispositivo Bluetooth, el LED "Bluetooth" dejará de parpadear.

! Nota

- Dependiendo del tipo de aparato de se trate, el modo de acoplamiento puede ser diferente.
- Intente el procedimiento de acoplamiento si el nombre de su dispositivo no está en la lista de dispositivos.

5. Escuche la música.
Para reproducir la música almacenada en el aparato Bluetooth, consulte la guía de usuario del aparato Bluetooth.
El nivel del volumen del Bluetooth se ajustará conforme al nivel de volumen de su dispositivo Bluetooth.

! Nota

- El sonido del aparato principal puede verse distorsionado si aumenta el volumen del dispositivo Bluetooth por encima de dos tercios o más.
- Cuando utilice la función Bluetooth, ajuste el volumen del dispositivo Bluetooth a un nivel adecuado para poder escucharlo.

! Nota

- Una vez que ha conectado su dispositivo a la unidad vía Bluetooth, la función cambia automáticamente a BT.
- Después de buscar esta unidad en su dispositivo Bluetooth, conecte el dispositivo Bluetooth a esta unidad. A continuación reproduzca la música que desee.
- El sonido podría interrumpirse cuando otra onda electrónica interfiera en la conexión.
- No se puede controlar el aparato Bluetooth con este equipo.
- El acoplamiento se limita a un aparato Bluetooth por equipo y no es posible el acoplamiento múltiple.
- Aunque la distancia entre su Bluetooth y el aparato sea inferior a 10 m, si hay obstáculos entre ambos, no se podrá conectar el aparato Bluetooth.
- Dependiendo del tipo de aparato, quizás no pueda usar la función Bluetooth.
- Puede disfrutar del sistema inalámbrico utilizando un teléfono, MP3, Cuaderno, etc..
- Cuando no esté conectado al Bluetooth, "✳" el LED parpadea en la ventana de visualización.
- Si se produce un fallo eléctrico debido a aparatos que utilizan la misma frecuencia, como equipos médicos, microondas o dispositivos LAN inalámbricos, se interrumpirá la conexión.
- Cuando se sitúe una persona en el recorrido de la comunicación entre el aparato Bluetooth y el reproductor, se interrumpirá la conexión.
- Entre más distancia haya entre el Bluetooth y la unidad, la calidad del sonido va disminuyendo. La conexión se desconectará cuando el espacio entre el Bluetooth y la unidad sea superior al del rango de funcionamiento del Bluetooth.
- Se desconecta el aparato con tecnología inalámbrica Bluetooth, si se apaga el equipo principal o la distancia entre el aparato y la unidad principal es superior a 10 m.
- Si el dispositivo de Bluetooth se desconecta, debe conectarlo a su unidad.

Uso de la tecnología Bluetooth

Acerca de la aplicación LG Bluetooth Remote

La aplicación LG Bluetooth Remote viene con un conjunto de nuevas características para esta unidad. Para disfrutar de más características, le recomendamos descargar e instalar la aplicación gratuita LG Bluetooth Remote. La aplicación BT estará disponible en la versión del software 2.3.3(o posterior).

Instale " LG Bluetooth Remote App" a través de "Google Android Market"

1. Toque el icono Google Android Market(Google Play Store).
2. En la barra de búsqueda, escriba "LG Bluetooth Remote" y localícela.
3. En la lista de resultados de búsqueda, localice y toque "LG Bluetooth Remote" para empezar a descargar la aplicación Bluetooth.
4. Toque un icono para la instalación.
5. Toque un icono para la descarga.

! Nota

- Asegúrese que su dispositivo Bluetooth esté conectado a Internet.
- Asegúrese que su dispositivo Bluetooth esté equipado con " Google Android Market(Google Play Store)".
- Si desea obtener más información, consulte la explicación de las aplicaciones BT en la "Google Android Market (Google Play Store)".

Instale la aplicación " LG Bluetooth Remote " usando el código QR

1. Instale "LG Bluetooth Remote app" utilizando el código QR. Utilice el software de escaneo para escanear el código QR.
2. Toque un icono para la instalación.
3. Toque un icono para la descarga.

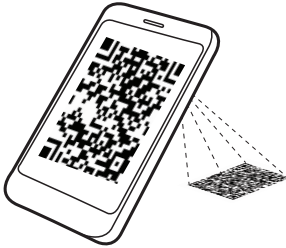

(SO Android)

! Nota

- Asegúrese que su dispositivo Bluetooth esté conectado a Internet.
- Asegúrese que su dispositivo Bluetooth tenga una aplicación de software de escaneo. Si no es así, descargue una de "Google Android Market (Google Play Store)".

Activación de Bluetooth con la aplicación LG Bluetooth Remote

La aplicación LG Bluetooth Remote le ayuda a conectar su dispositivo Bluetooth con la unidad.

1. Toque el icono de la aplicación "LG Bluetooth Remote" en la pantalla del dispositivo para abrir la aplicación LG Bluetooth Remote , y vaya al menú principal.
2. Toque [Setting] y seleccione la unidad que desee.
3. Si desea obtener más información sobre el funcionamiento, toque [Setting] y [Help].

! Nota

- La aplicación BT estará disponible en la siguiente versión del Android S/O : Ver 2.3.3(o posterior)
- Si acopla el dispositivo Android en la base de esta unidad mientras su dispositivo Android está conectado a esta unidad mediante una conexión Bluetooth, la conexión Bluetooth se desactivará.
- Mientras esté utilizando el Bluetooth, no podrá activar las aplicaciones BT. Desconecte el dispositivo Bluetooth que tenga conectado, antes de utilizar adecuadamente las aplicaciones BT.
- Si utiliza la aplicación Bluetooth para su normal funcionamiento, habrá algunas diferencias entre la aplicación Bluetooth y el mando a distancia suministrado. Use el mando a distancia suministrado según lo requiera.
- Si pone en funcionamiento la aplicación Bluetooth con el dispositivo conectado, la conexión Bluetooth a la que estaba conectado previamente, debe ser desconectada. (Dependiendo del SO de su smartphone, este proceso será diferente).
- Dependiendo del dispositivo Bluetooth, la aplicación BT podría no funcionar.
- El funcionamiento de la aplicación BT como mando a distancia, puede ser diferente del funcionamiento del mando a distancia suministrado.
- Dependiendo del tipo de sistema operativo, habrá diferencias con el funcionamiento de la aplicación BT.
- Cuando su dispositivo Bluetooth haya sido conectado con otra unidad, desconecte en primer lugar la conexión Bluetooth. Ahora puede controlar su reproductor a través de la aplicación BT.
- La conexión que hizo se puede desconectar si selecciona otra aplicación o cambia la configuración del dispositivo conectado por medio de la aplicación "LG Bluetooth Remote". En tal caso, por favor compruebe el estado de la conexión.
- No conecte su dispositivo Android a un puerto USB utilizando un cable. De lo contrario se perderá la conexión Bluetooth.
- Tras conectar la aplicación BT, la música se emitirá desde su dispositivo. En este caso, intente de nuevo el proceso de conexión.

Solución de problemas

Problema	Corrección
No hay corriente.	<ul style="list-style-type: none"> • Enchufe el cable de alimentación. • Compruebe su estado conectando otros aparatos eléctricos.
No hay sonido.	<ul style="list-style-type: none"> • Pulse FUNCTION o F, a continuación compruebe la función seleccionada. • Compruebe si el sistema operativo de su dispositivo es de ver.4.1(o posterior). • Compruebe si su dispositivo es soportado por AOA 2.0. • Ajuste el volumen de su dispositivo portátil.
El mando a distancia no funciona correctamente.	<ul style="list-style-type: none"> • Utilice el mando a distancia en un radio de unos 7 metros. • Elimine posibles obstáculos en el espacio entre el mando a distancia y la unidad. • Sustituya la pila por una pila nueva.
El dispositivo Android no funciona.	Conecte su dispositivo Android a la unidad correctamente.

Marcas registradas y licencias



La tecnología inalámbrica **Bluetooth**® es un sistema que permite el contacto por radio entre dispositivos electrónicos dentro de un rango máximo de 10 metros.

La conexión de aparatos individuales con tecnología inalámbrica **Bluetooth**® no supone ningún gasto. Se puede utilizar un teléfono móvil con tecnología inalámbrica **Bluetooth**® a través de Cascade, si la conexión se ha realizado con tecnología inalámbrica **Bluetooth**®.

El término, la marca y los logotipos **Bluetooth**® son propiedad de **Bluetooth**® SIG, Inc. y cualquier uso de dichas marcas por LG Electronics se hará bajo licencia.

Otras marcas registradas y nombres comerciales son propiedad de sus respectivos propietarios.

Manipulación de la unidad

Envío del aparato

Por favor, conserve la caja y los materiales de embalaje originales. Si necesita enviar la unidad, para máxima protección, vuelva a embalarla como la recibió originalmente de fábrica.

Para mantener las superficies exteriores limpias

No utilice líquidos volátiles, del tipo pulverizadores insecticidas, cerca del aparato.

Si limpia apretando con fuerza, podría dañar la superficie.

No deje productos de goma o plástico en contacto con la unidad durante un periodo prolongado de tiempo.

Limpieza de la unidad

Para limpiar el reproductor, utilice un paño suave y seco. Si las superficies están muy sucias, utilice un trapo suave ligeramente humedecido con una solución detergente suave. No utilice productos fuertes, como el alcohol, la bencina o el disolvente, porque podrían dañar la superficie de la unidad.

Especificaciones

General	
Requisitos de adaptador de CA	DC 12 V \equiv 1,5 A, 100 -240 V, 50/ 60 Hz
Consumo de energía	18 W
Dimensiones (An x Al x F)	275 X 90 X 170 mm
Peso neto (aprox.)	1,3 kg
Temperatura de funcionamiento	De 5°C a 35°C (41 °F a 95 °F)
Humedad de funcionamiento	5 % a 90 %

Entradas	
PORT IN	500 mV (toma estéreo de 3,5 mm)

USB	
Versión USB	USB 1.1
Fuente de Alimentación del Bus	USB: DC 5 V \equiv 1 A, dispositivo Android : DC 5 V \equiv 1,5 A

Amplificador	
Potencia de salida	5 W + 5 W (8 Ω a 1 kHz)
THD	10 %

Altavoces	
Tipo	integrado
Impedancia de régimen	8 Ω
Potencia nominal de entrada	5 W
Máx. alimentación eléctrica	10 W

- El diseño y las especificaciones están sujetos a cambios sin previo aviso.

