



LG

Life's Good

SUOMI

KÄYTTÖOHJEET

Langaton kaiutin Lightning- telakointiasemalla

MUSIC IN STYLE

Lue nämä käyttöohjeet huolellisesti ennen laitteen käyttöä ja säilytä ne tulevaa tarvetta varten.

ND2530



MFL67657549

Turvaohjeet

1

Aloitus



HUOMIO
SÄHKÖISKUVAARA
ÄLÄ AVAA



HUOMIO: VÄLTÄÄKSESI SÄHKÖISKUVAARAN ÄLÄ IRROTA KANTTA TAI TAKAKANTTA. LAITTEEN SISÄLLÄ EI OLE KÄYTTÄJÄN HUOLLETTAVISSA OLEVIA OSIA. VAIN KOULUTETTU HUOLTOHENKILÖSTÖ SAA SUORITTA A LAITETTA KOSKEVIA HUOLTOTOIMENPITEITÄ.



Kolmiossa oleva nuolipäisen salamasympolin tarkoitus on varoittaa käyttäjää eristämättömästä vaarallisesta jännitteestä tuotteen sisällä. Jännitteen suuruus on riittävä aiheuttamaan sähköiskuvaaran laitetta käsittelevälle henkilölle.



Kolmiossa olevan huutomerkin tarkoitus on kiinnittää käyttäjän huomio tärkeiden käyttö- ja huolto-oppaiden olemassaoloon; ne toimitetaan tuotteen mukana.

VAROITUS: ÄLÄ ALTISTA TÄTÄ LAITETTA SATEELLE TAI KOSTEUDELLE. VESI JA KOSTEUS SAATTAVAT AIHEUTTAA TULIPALON TAI SÄHKÖISKUN.

VAROITUS: Älä asenna tätä laitetta umpinaiseen tilaan, esimerkiksi kirjahyllyyn tai vastaavaan.

HUOMAUTUS: Saadaksesi lisätietoja laitteen turvamerkinnoista, kuten laitteen tuotekoodi- ja jännitemerkinnät, katso etiketti laitteen pohjasta.

Virtajohtoa koskeva VAROITUS

On suositeltavaa yhdistää useimmat laitteet omaan sähköpistorasiansa;

Tällaiseen sähköpistorasiiaan ei tule yhdistää muita laitteita eikä jatkojohtoja. Katso lisätietoja käyttöoppaasta. Älä ylikuormita sähköpistorasioita. Ylikuormitetut, irralliset tai vahingoittuneet pistorasiat ja jatkojohdot sekä vahingoittuneet eristeet ovat vaarallisia. Mikä tahansa näistä voi aiheuttaa sähköiskun tai tulipalon. Tarkasta säännöllisesti laitteesi verkkojohto ja jos se näyttää vahingoittuneelta tai huonokuntoiselta, irrota se pistorasiasta, lopeta laitteen käyttö, ja vaihdata verkkojohto uuteen samanlaiseen valtuutetussa huoltokeskuksessa. Suojaa virtajohtoa fyysiseltä ja mekaaniselta rasitukselta siten, ettei sen yli kävellä, tai ettei sitä väännellä, ja ettei se ole puristuksessa esimerkiksi oven välissä. Kiinnitä erityistä huomiota pistokkeisiin, pistorasioihin ja kohtaan, jossa johto lähtee laitteesta. Irrota virtajohto pistorasiasta virtapistokkeesta vetämällä. Asenna laite siten, että virtapistokkeeseen päästään helposti käsiksi.

Tämä laite on varustettu irrotettavalla paristolla tai akulla.

Pariston tai akun turvallinen poisto laitteesta:

irrota paristo tai akku päinvastaisessa järjestyksessä asennukseen nähden. Vältä äkiksi ympäristöhaitat tai vaaran ihmisten tai eläinten terveydelle, toimita käytetty paristo tai akku asianmukaiseen astiaan ongelmajätteen keräyspisteessä. Älä hävitä paristoja tai akkuja kotitalousjätteen tai muun sekajätteen kanssa. Käytä paikallisia, maksuttomia paristojen ja akkujen kierrätysjärjestelmiä. Älä altista paristoja kovalle kuumuudelle, kuten auringonvalolle, avotulelle tai vastaavalle.

HUOMIO: laitetta ei saa altistaa vedelle (pisarat tai roiskevesi), eikä sen päälle saa laittaa nesteellä täytettyjä astioita, esimerkiksi maljakoita.

Vanhan laitteen hävittäminen



1. Kun tämä yliviivatun pyöräjäteastian symboli on kiinnitetty tuotteeseen, se tarkoittaa, että tuote noudattaa Euroopan direktiiviä 2002/96/EC.
2. Kaikki sähkö- ja elektroniikkatuotteet on hävitettävä erillään kotitalousjätteestä hallituksen tai paikallisten viranomaisten asettamien erillisten keräyspisteiden kautta.
3. Loppuun käytetyn laitteen oikea hävittäminen ehkäisee ympäristö- ja terveyshaittoja.
4. Saat lisätietoja loppuun käytetyn laitteen hävittämisestä ottamalla yhteyttä asuinkuntasi jätehuoltoviranomaiseen, jätehuoltoyritykseen tai laitteen myyneeseen liikkeeseen.

Paristojen/akkujen hävittäminen



1. yliviivatun pyöräjäteastian symbolilla varustetut paristot/akut noudattavat Euroopan direktiiviä 2006/66/EC.
2. Mikäli paristo tai akku sisältää yli 0.0005% elohopeaa, 0,002% kadmiumia tai yli 0.004% lyijyä, tämä symboli voi sisältää näiden kemiallisten aineiden lyhenteet, esimerkiksi elohopea (Hg), kadmium (Cd) tai lyijy (Pb).
3. Kaikki paristot/akut tulee hävittää erikseen kotitalousjätteestä ja ne tulee toimittaa hävitettäväksi valtion tai paikallisten viranomaisten osoittamaan keräyspisteeseen.
4. Vanhan laitteen asianmukainen hävittäminen ehkäisee mahdollisia ympäristöön ja ihmisten ja eläinten terveyteen kohdistuvia haittavaikutuksia.
5. Lisätietoa vanhojen paristojen/akkujen hävittämisestä saat ottamalla yhteyden paikallisiin viranomaisiin, kierrätyskeskukseen tai myymälään, josta ostit laitteen.

CE 0984

LG Electronics vakuuttaa, että tämä tuote/nämä tuotteet noudattavat olennaisia vaatimuksia ja muita niitä koskevia direktiivien 1999/5/EC, 2004/108/EC, 2006/95/EC, 2009/125/EC ja 2011/65/EU vaatimuksia.

Ota yhteyttä seuraavaan osoitteeseen mikäli haluat kopion vaatimustenmukaisuusvakuutuksesta.

Yhteydenottotiedot koskien tämän tuotteen vaatimustenmukaisuutta:

LG Electronics Inc.
EU Representative, Krijgsman 1,
1186 DM Amstelveen, Alankomaat

- Huomaa, että tämä EI ole asiakaspalvelun yhteydenottopiste. Halutessasi asiakaspalvelun tietoja, katso takuukortista tai ota yhteyttä jälleenmyyjään, jolta ostit tämän tuotteen.

Vain sisätiläkäyttöön.

RF Säteilialtistuslausunto

Tämä laite tulee asentaa ja sitä tulee käyttää niin, että minimietäisyys kehosi ja jäähdytyselementin välillä on 20 cm.

Sisällysluettelo

1 Aloitus

- 2 Turvaohjeet
- 6 Tärkeimmät ominaisuudet
- 6 Lisävarusteet
- 7 Kaukosäädin
- 8 Etupaneeli
- 8 Takapaneeli
- 9 AC-adapterin liittäminen
- 9 Kuinka ferriittisydän kiinnitetään (vain EMI)

2 Käyttö

- 10 Peruskäyttö
- 10 - Siirry lepotilaan
- 10 - Kytke virta pois
- 10 - iPod/iPhone -toiminnot
- 11 - Yhteensopiva iPod/iPhone/iPad
- 13 - Äänen kytkeminen pois tilapäisesti
- 13 - Automaattinen virransäätö
- 13 - BASS-ääniefektin asetus.
- 13 - Musiikin kuuntelu kannettavasta laitteestasi
- 14 Bluetooth-toimintojen käyttö
- 14 - Musiikin kuuntelu Bluetooth laitteesta
- 15 Bluetooth-sovellusten käyttö

3 Vianetsintä

- 17 Vianmääritys

4 Liite

- 18 Tavaramerkit ja lisenssit
- 18 - Laitteen käsittely
- 19 Tekniset tiedot

1

2

3

4

Tärkeimmät ominaisuudet

Valmistettu iPod/iPhone/iPad

Nauti musiikista iPod/iPhone/iPad -laitteella yhdellä helpolla yhteydellä.

Kannettavan sisääntuloliitäntä

Toistaa musiikkia kannettavasta laitteestasi.

Bluetooth®

Nauti musiikista Bluetooth-laitteella helpokäyttöisen liitännän kautta.

BASS

Tehosta BASS-äänieffektiä.

LG Bluetooth -etäkäyttö

Voit ohjata tätä soitinta Bluetooth -yhteyden välityksellä iPod/iPhone/iPad. Tämän soittimen ja iPod/iPhone/iPad tulee olla Bluetooth -yhteydessä. Vieraile "Apple App Storessa". Ja käytä tätä QR-koodia etsiäksesi "LG Bluetooth Remote"-sovellusta. Katso lisätietoa sivulla 16.



(Apple iOS)

Lisävarusteet

Tarkista laitteen mukana tulevat lisävarusteet

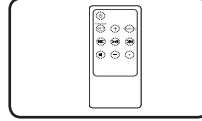

Kauko-ohjain (1)

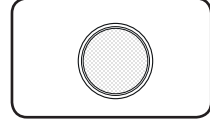

Akku (1)

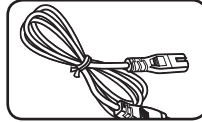

Virtajohto(1)

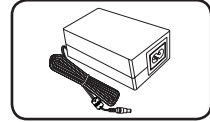

AC-adapteri(1)

Esittely

Käyttöohjeessa käytetyt symbolit

! Huom

Viittaa erityisiin huomioihin ja käyttöominaisuuksiin.

! Varoitus

Viittaa varoituksiin joilla ehkäistään mahdollisia vahinkoja jotka syntyvät väärinkäytöstä.

Kaukosäädin

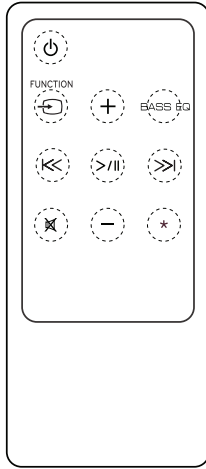

(Virta): Kytkee laitteen ON ja OFF -tilaan.

FUNCTION: Valitsee toiminnon ja ohjelmalähteen.

+/- (Volyymi): Säättää kaiuttimen volyyymia.

BASS EQ: Tehosta BASS-ääniefektiä.

I<< / >>I (Hyppii/Haku):

- Pikaohitus taaksepäin tai eteenpäin.

- Tiedoston kohdan haku.

>|| / <|| (Aloittaa/Keskeyttää): Aloittaa tai keskeyttää toiston.

(Mykistä): Mykistää äänen.

*****: Painike ei ole käytössä mitään toimintoa varten.

Varoitus

Tässä laitteessa käytetty paristo voi aiheuttaa väärin käsiteltynä tulipalon tai kemiallisen palovaaran. Älä lataa, pura, polta tai kuumenna yli 100 °C (212 °F) lämpötilaan. Vaihda vain paristo-osa nro. CR2025. Muun pariston käyttö voi aiheuttaa tulipalo- tai räjähdysvaaran. Hävitä käytetty paristo. Pidä paristo poissa lasten ulottuvilta. Älä pura tai heitä tuleen.

Paristojen asennus

Sinulla on kaksi tapaa avata paristokotelon kansi.

1. Käännä pariston kantta vastapäivään käyttämällä kolikkoa tai sormeasi. Irrota sitten paristokotelon kansi.

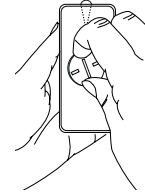
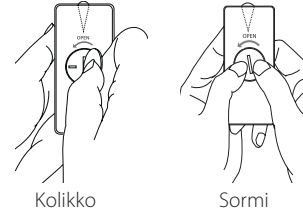

2. Työnnä sisään ja aseta paristo niin, että sen plus (+) napa on paristokotelon kannen (+)-merkinän suuntaisesti.

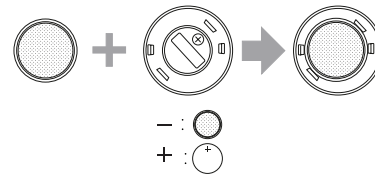

3. Aseta paristokotelon kansi kaukosäätimeen ja käännä sitä myötäpäivään sulkeaksesi.

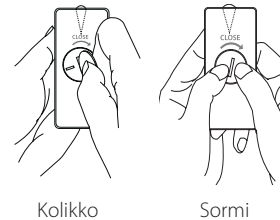

Varoitus

Mikäli sinulla on pitkät kynnet, älä avaa paristokoteloa käyttämällä sormeasi. Muutoin, kyntesi rikkoutuu.

1

Aloitus

Etupaneeli

1

Aloitus

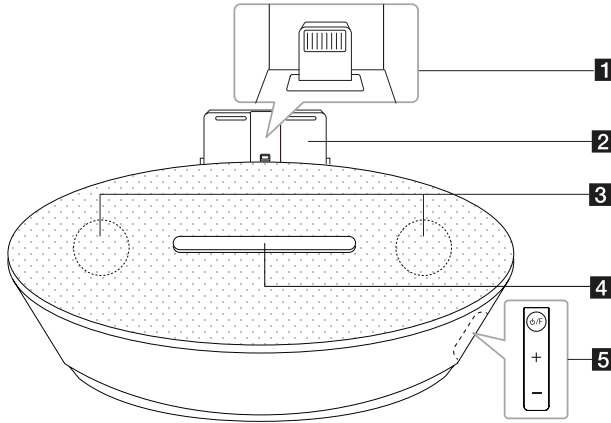

- 1** iPod/iPhone Telakka (Lightning Connector)
- 2** Tuki iPod/iPhone -laitteille
- 3** Kaiutin
- 4** Näyttöikkuna
Näyttää kaikki toiminnot.

- 5** **⏻/F**(Virta/Toiminto)
 - Virta päälle : Paina **⏻/F** kytkeäksesi yksikön virran päälle.
 - Virta pois : Paina ja pidä alhaalla **⏻/F** noin 3:n sekunnin ajan kytkeäksesi yksikön pois päältä.
 - Valitsee toiminnon ja sisääntulon lähteen.
 - +/-** (Volyyymi)
Säätää kaiuttimen volyymin.

Takapaneeli

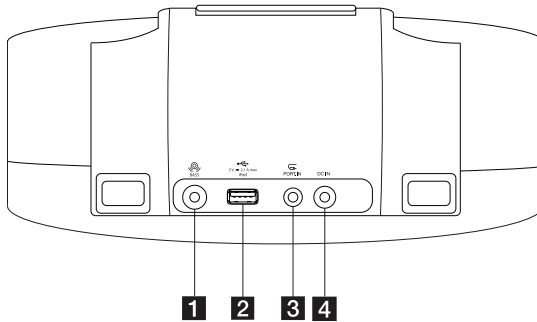

- 1** **⊕** **BASS**
Tehosta BASS-äänieffektiiä.

- 2** **⏻** (USB)
Toistaa äänitiedostot käyttäen USB-kaapeliasi iPod/iPhone/iPad -laitteelle.

- 3** **⏻** **PORT.IN**
Toistaa musiikkia kannettavasta laitteestasi.
- 4** **DC IN** (AC adapterin sisääntulo)
Liittää toimitetun AC-adapterin

! Varoitus

Varotoimet käytettäessä hipaisunäppäimiä.

- Käytä hipaisunäppäimiä puhtain ja kuivin käsin.
 - Pyyhi kosteus pois hipaisupainikkeilta kosteassa ympäristössä ennen käyttöä.
- Älä paina hipaisupainikkeita voimalla saadaksesi ne toimimaan.
 - Jos käytät liikaa voimaa, hipaisunäppäinten anturi voi vaurioitua.
- Kosketa kevyesti haluamasi toiminnon näppäintä käyttääksesi kyseistä toimintoa oikein.
- Älä anna minkään sähköä johtavan materiaalin, esimerkiksi metalliesineiden jne. koskettaa hipaisunäppäimiä. Se voi aiheuttaa toimintahäiriöitä.

AC-adapterin liittäminen

1. Yhdistä toimitettu AC-virtajohto AC-adapteriin.
2. Yhdistä AC-adapterin johto AC-adapterin DC IN-tuloliitäntään.
3. Liitä AC-virtajohto AC-ulostuloliitäntään. Tällöin yksikkö menee lepotilaan.

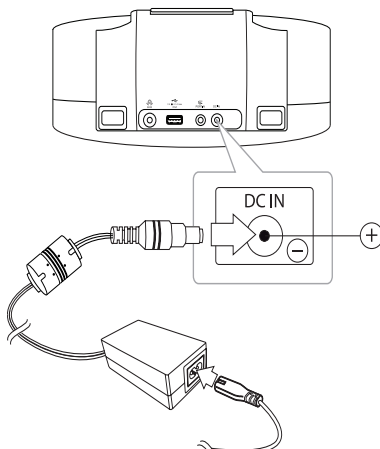
**! Varoitus**

Käytä vain AC-adapteria joka on toimitettu tämän laitteen mukana. Älä käytä virtajohtoa muusta laitteesta tai muulta toimittajalta. Minkään muun virtajohdon tai virtalähteen käyttäminen voi aiheuttaa vahingon laitteelle ja mitätöidä takuun.

Kuinka ferriittisydän kiinnitetään (vain EMI)

Sinun on kiinnitettävä ferriittisydämät (toimitetaan ostamasi mallin mukana) sähköhäiriöiden eliminoimiseksi.

1. Vedä ferriittisydämen lukitustappia [a] sen avaamiseksi.
2. Kierrä kannettavat johdot ja USB-kaapeli rautasydämen ympärille.
3. Sulje ferriittisydän kunnes se napsahtaa.

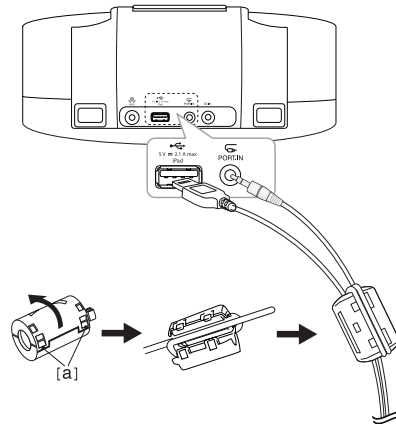



Peruskäyttö



2

Käyttö:

Siirry lepotilaan

Paina  tai paina ja pidä alhaalla /F. LED-ilmaisimet ja viimeinen valitsemasi toiminto vilkkuu. Sitten yksikkö kytkeytyy lepotilaan.

Kytke virta pois

Paina  tai paina ja pidä alhaalla /F. LED-ilmaisimet sammuvat ja yksikkö kytkeytyy virta pois-tilaan.

iPod/iPhone -toiminnot

Voit nauttia iPod/iPhone/iPad äänestä tämän yksikön välityksellä. Katso lisätietoja iPod/iPhone/iPad osalta iPod/iPhone/iPad -käyttöoppaasta.

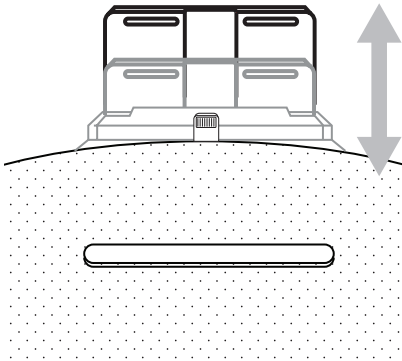

Musiikista nauttiminen telakoimalla iPod/iPhone -laitteesi (Pikaliitântä) yksikköön

1. Asenna iPod/iPhone -laitteen (Pikaliitântä) tuki.

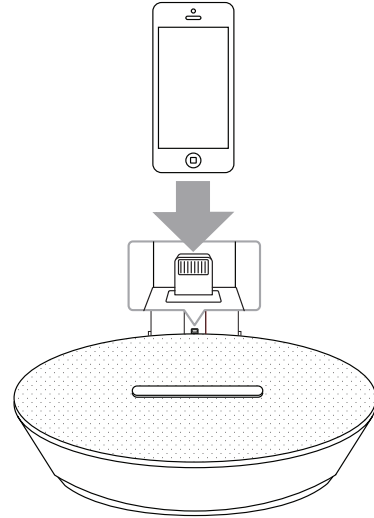

2. Telakoi iPod/iPhone -laite (Pikaliitântä) tukevasti. Mikäli käynnistät tämän laitteen, iPod/iPhone käynnistyy automaattisesti ja alkaa latautumaan.



3. Paina  FUNCTION tai /F valitaksesi iPod (IPOD) toiminnon.

Musiikista nauttiminen telakoimalla iPod/iPhone/iPad/30 Pin/Lightning Connector) -laitteesi yksikköön

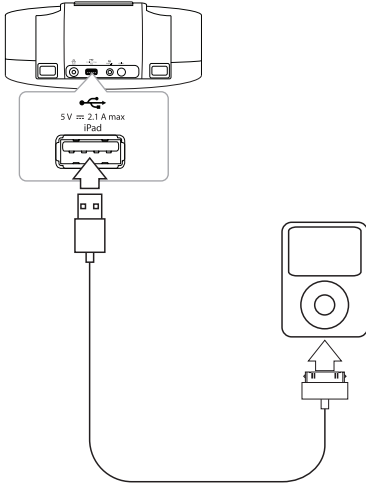

1. Yhdstä iPod/iPhone/iPad (30 Pin/Lightning Connector) USB-porttiin yksikössä käyttämällä iPod/iPhone/iPad -kaapelia. Mikäli käynnistät tämän laitteen, iPod/iPhone/iPad (30 Pin/Lightning Connector) käynnistyy automaattisesti ja alkaa latautumaan.
2. Paina **FUNCTION** tai **⏻/F** valitaksesi **🔌** (USB) toiminnon. Voit käyttää iPod/iPhone/iPad (30 Pin/Lightning Connector)-laittasi iPod/iPhone/iPad (30 Pin/Lightning Connector) näytöltä käyttäen kaukosäädintä ja ohjaten iPod/iPhone/iPad (30 Pin/Lightning Connector)-laitetta.

Yhteensopiva iPod/iPhone/iPad

- Tämä laite tukee seuraavia malleja;
 - iPhone 5
 - iPhone 4S
 - iPhone 4
 - iPhone 3GS
 - iPad 3G, 4G
 - iPad 2
 - iPad
 - iPad mini
 - iPod touch 3G, 4G, 5G
 - iPod nano 4G, 5G, 6G, 7G



Riippuen iPod/iPhone/iPad -laitteiden ohjelmistoversioista, saattaa olla ettei voi ohjata iPod/iPhone/iPad -laittasi tästä yksiköstä.

Suorittaaksesi	Tee näin
Keskeyttää tai käynnistää toiston uudelleen	Paina > .
Ohita	Paina toiston aikana ⏮ / ⏭ -painiketta siirtyäksesi seuraavaan tiedostoon tai palataksesi sen hetkisen tiedoston alkuun. Toistossa vähemmän kuin 2 sekunttia, pain ⏮ siirtyäksesi seuraavaan tiedostoon. Toistossa 3 sekunttia, paina ⏮ siirtyäksesi tiedoston alkuun.
Hae	Paina ja pidä alhaalla ⏮ / ⏭ -painiketta painettuna toiston aikana ja vapauta se kuunneltavassa kohdassa.

! Huom

- Jos iPod/iPhone/iPad -toiminnassa on virhe, tarkista nämä ongelmat seuraavasti;
 - iPodiasi ei ole liitetty oikein.
 - Tämä laite tunnistaa iPodin/iPhonen/iPadin tuntemattomaksi laitteeksi.
 - Sinun iPod/iPhone/iPad -laitteesi virta on äärimmäisen alhainen.
- ➔ Akku on ladattava.
- ➔ Akun lataaminen voi kestää kauemmin, jos iPod/iPhone/iPad virta on erittäin vähissä.
- Riippuen iPod/ iPhone/iPad ohjelmistoversiosta, on mahdollista ettei iPod/iPhone/iPad voida ohjata tästä yksiköstä. Suosittelemme asentamaan viimeisimmän ohjelmaversion.
- Mikäli käytät sovellusta, soitat puhelun tai lähetät ja vastaanotat SMS-viestejä esim. iPod touch/iPhone/iPad -laitteella, irrota se tästä laitteesta ja käytä vasta tämän jälkeen.
- Jos sinulla on ongelmia iPod/iPhone/iPad -laitteen kanssa, katso lisätietoja osoitteesta www.apple.com/support.
- Lepotilassa, voit ladata iPod/iPhone/iPad -laitteesi.
- Voit tarvita ylimääräisiä lisäkäytäntöjä iPod touch/iPhone/iPad -laitteita varten, esim. "poista lukitus" ennen käyttöä.

Äänen kytkeminen pois tilapäisesti

Paina  mykistääkseen äänen. Voit mykistää äänen jotta voit esim. vastata puhelimeen. Peruuttaaksesi mykistystoiminnon, paina  uudelleen tai säädä äänenvoimakkuutta painamalla +/- (Volyymi).

Automaattinen virransäätö

Tämä yksikkö kytkee itsensä pois päältä säästääkseen sähkönkulutusta siinä tapauksessa että pääyksikköä ei ole kytketty ulkoisiin laitteisiin eikä ole käytetty 25 minuuttia.

Tämä yksikkö suorittaa saman kuuden tunnin kuluessa siitä kun Pääyksikkö on ollut liitettyä toiseen laitteeseen käyttäen analogista sisääntuloa.





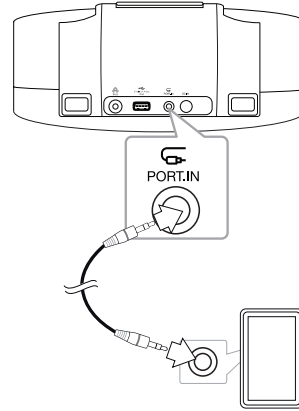

BASS-ääniefektin asetus.

Voit kuunnella musiikkia asettamalla BASS-ääniefektin. Paina **BASS EQ** tai  **BASS** toistuvasti. Sitten voit vahvistaa BASS-ääniefektia.

Musiikin kuuntelu kannettavasta laitteestasi

Tämän laitteen avulla voit kuunnella musiikkia monenlaisista kannettavista laitteista. (Kannettavien laitteiden vaatimaa kaapelia ei toimiteta tämän laitteen mukana)



1. Yhdistä kannettava laite tämän laitteen  **PORT.IN** (KANNETTAVAN SISÄÄNTULO)-liitintään yksikössä.
2. Kytke virta päälle käyttämällä  tai  /F.
3. Valitse  (KANNETTAVA) -toiminto painamalla  **FUNCTION** tai  /F.
4. Kytke virta kannettavaan laitteeseen ja käynnistä toisto.

Bluetooth-toimintojen käyttö

2

Käyttö:

Tietoa Bluetoothista

Bluetooth® on langaton viestintätekniikka lyhyille välimatkoille..

Käyttöalue on enintään 10 metriä.

(Ääni voi keskeytyä kun muut sähköaallot häiritsevät yhteyttä tai jos liität Bluetooth-yhteyden muualla.)
Laitteiden liittäminen langattoman **Bluetooth®** tekniikan avulla ei aiheuta mitään muutoksia. Langattomalla **Bluetooth®** tekniikalla varustetun matkapuhelimen toimintoja voi käyttää Cascadin avulla jos käytettiin **Bluetooth®** -langatonta teknologiaa.

Käytettävät laitteet: Matkapuhelin, MP3, Sylimikro, PDA.



Bluetooth-profiilit

Jotta voidaan käyttää langatonta bluetooth-teknologiaa, laitteiden tulee kyetä tulkitsemaan tiettyjä profiileita. Tämä laite on yhteensopiva seuraavien profiilien kanssa.

A2DP (Advanced Audio Distribution Profile)

Musiikin kuuntelu Bluetooth-laitteesta

Varmista ennen parinmuodostusta, että Bluetooth Bluetooth-toiminto on päällä. Lisätietoja on Bluetooth käyttöoppaassa. Kun parinmuodostus on tehty, sitä ei tarvitse tehdä uudelleen.

1. Valitse Bluetooth toiminto käyttämällä  **FUNCTION** tai  **/F. Bluetooth LED** "  " vilkkuu näyttöikkunassa.
2. Käytä Bluetooth laitetta ja suorita yhdistäminen. Haettaessa tätä laitetta Bluetooth-laitteella, laitelistaus näkyy Bluetooth laitteen näytöllä riippuen Bluetooth laitteen tyyppistä. Laitteesi näkyy nimellä "LG Docking (XX:XX)".

! Huom

XX:XX tarkoittaa viimeistä neljää numeroa BT:n osoitteessa. Esim. jos yksikölläsi on BT-osoite kuten 9C:02:98:4A:F7:08, tulet näkemään "LG Docking (F7:08)" Bluetooth-laitteellasi.

3. Syötä PIN-koodi.
PIN-koodi: 0000
4. Kun tämä yksikkö on menestyksekkäästi liitetty Bluetooth-laitteesi kanssa, "Bluetooth" LED lakkaa vilkkumasta.

! Huom

- Bluetooth laitteen tyyppistä riippuen muutamilla laitteilla on erilaiset yhdistämistavat.
- Kokeile paritusmenettelyä, jos laitteen nimi ei näy laiteluettelossa.

5. Musiikin kuunteleminen.
Bluetooth laitteelle tallennetun musiikin toistamista varten, katso lisätietoja Bluetooth laitteen käyttöohjeesta.
Bluetoothin äänenvoimakkuus mukautetaan Bluetooth laitteesi äänenvoimakkuuden testin mukaan.

! Huom

- Ääni pääsarjasta voi tulla vääristyneeksi jos nostat Bluetooth-laitteen volyyymiä kaksi kolmannelta tai enemmän.
- Kun käytät Bluetooth-toimintoa, säädä Bluetooth-laitteen volyyymi asianmukaiselle kuuntelun tasolle.

! Huom

- Kun laitteesi on tullut yhdistetyksi yksikköön Bluetoothin välityksellä, funktio toimito kytketty BT:lle automaattisesti.
- Haettuasi tätä laitetta Bluetooth-laitteella, yhdistä Bluetooth-laite tämän yksikön kanssa. Toista sitten haluamasi musiikkikappale.
- Ääni voi häiriintyä kun muut sähköaallot häiritsevät yhteyttä.
- Et voi käyttää Bluetooth-laitetta tällä laitteella.
- Parinmuodostus on rajoitettu yhteen Bluetooth-laitteeseen yksikköä kohden ja usean laitteen parinmuodostusta ei tueta.
- Vaikka Bluetoothin ja tämän laitteen etäisyys on vähemmän kuin 10 metriä, Bluetooth-laitetta ei voida yhdistää, jos tiellä on esteitä.
- Laitteesta riippuen et ehkä voi käyttää Bluetooth-toimintoa.
- Voit nauttia langattomasta järjestelmästä käyttäen puhelinta, MP3:a, Muistikirjaa jne.
- Kun et ole yhdistynyt Bluetoothin välityksellä, "LED vilkkuu näytöllä.
- Jotkin sähkölaitteet, kuten lääketieteelliset laitteet, mikroaaltouunit tai langattomat LAN-laitteet, käyttävät samaa taajuutta. Tällöin yhteys katkeaa.
- Kun joku seisoo Bluetooth ja soittimen välissä ja estää signaalien kulkemisen, yhteys katkeaa.
- Mikäli etäisyys Bluetooth ja yksikön välillä kasvaa, äänen laatu on jatkuvasti alhaisempi. Yhteys purkautuu kun välimatka Bluetooth ja yksikön välillä ylittää Bluetooth kantokyvyn.
- Yhteys langatonta Bluetooth-tekniikkaa käyttävään laitteeseen katkeaa, jos sammutat pääyksikön virran tai siirät laitteen 10 metriä kauemmas pääyksiköstä.
- Jos Bluetooth-laite irrotetaan, sinun tulisi yhdistää Bluetooth-laite yksikköösi.

Bluetooth-sovellusten käyttö

LG Bluetooth Remote -sovelluksesta

LG Bluetooth Remote -sovellus tuo sarjan uusia ominaisuuksia yksikköösi. Nauttiaksesi useammista ominaisuuksista, sinua suositellaan lataamaan ja asentamaan ilmainen "LG Bluetooth Remote". BT-sovellus tulee olemaan saatavilla ohjelmistoversiossa Ver 4.3(tai myöhempi). Liitä laitteesi yksikköön käyttämällä asetusten näyttöä laitteessasi, ei BT-sovellusta.

Asenna "LG Bluetooth Remote App" -sovellus "Apple App Store" -sisällön välityksellä

1. Napauta Apple App Store -kuvaketta.
2. Hakupalkissa, syötä "LG Bluetooth Remote" ja hae se.
3. Hakutulosten listassa, etsi ja napsauta "LG Bluetooth Remote" aloittaaksesi Bluetooth-sovelluksen latauksen.
4. Napsauta kuvaketta asennuksen osalta
5. Napsauta kuvaketta latauksen osalta

! Huom

- Varmista että päällä oleva Bluetooth-laitteesi on yhdistetty Internettiin.
- Varmista että päälle kytketty Bluetooth-laitteesi on varustettu "Apple App Store" -sovelluksella.
- Jos haluat lisätietoja, ks. Selvitys BT-sovelluksen osalta kohdassa "Apple App Store".

Asenna " LG Bluetooth Remote app" käyttämällä QR-koodia

1. Asenna " LG Bluetooth Remote app" -sovellus käyttämällä QR-koodia. Käytä skannausohjelmistoa skannataksesi QR-koodin.
2. Napsauta kuvaketta asennuksen osalta
3. Napsauta kuvaketta latauksen osalta



(Apple iOS)

! Huom

- Varmista että päällä oleva Bluetooth-laitteesi on yhdistetty Internettiin.
- Varmista että päälle kytketty Bluetooth-laitteesi omaa skannaus-sovelluksen. Mikäli sinulla ei ole sovellusta, lataa sellainen "Apple App Store" -sovelluksella.

Aktivoi Bluetooth LG Bluetooth Remote -sovelluksella



LG Bluetooth Remote -sovellus auttaa sinua yhdistämään bluetooth-laitteesi tähän yksikköön. Suoritettuasi pariutustoiminnon, aktivoi Bluetooth LG Bluetooth Remote -sovelluksella.

1. Napsauta LG Bluetooth Remote -sovelluskuvaketta kotisivulla avataksesi LG Bluetooth Remote -sovelluksen ja mene päävalikkoon.
2. Napsauta [Setting] ja valitse haluamasi yksikkö.
3. Jos haluat saada enemmän käyttötietoja, napsauta [Setting](Asetus) ja [Help](Ohje).

! Huom.

- BT-sovellus tulee olemaan saatavilla ohjelmiston versiona kuten seuraavassa; iOS O/S : Ver 4.3(tai myöhäisempi)
- Jos asetat iPod/iPhone -laitteesi(Lightning Connector) tämän yksikön telakkaan Bluetooth-yhteyden jälkeen, Bluetooth-yhteys poistetaan käytöstä.
- Bluetooth-yhteyttä käyttäessä, et voi aktivoida BT-sovellusta. Irrota Bluetooth jonka olet liittänyt ennen BT-sovelluksen käyttöä asianmukaisesti.
- Jos käytät Bluetooth-sovellusta käyttötarkoituksessa, tulee olemaan joitain eroja Bluetooth sovelluksen ja toimitetun kaukosäätimen välillä. Käytä tarvittaessa toimitettua kaukosäädintä.
- Jos käytät BT-sovellusta Bluetooth-laite yhdistettynä, Bluetooth-yhteys jolla olet yhdistynyt aiemmin, saatetaan katkaista. (Riippuen älypuhelimien käyttöjärjestelmästä, prosessissa voi ilmetä eroja.)
- Riippuen Bluetooth-laitteesta, BT-sovellus ei ehkä toimi.
- Bluetooth-toimintatilassa, jos käytät BT-sovellusta, toimitettu kaukosäädin ei ehkä toimi.
- Käytettäessä BT-sovellusta kaukosäätimessä, käyttö voi erota toimitetusta kaukosäätimestä.
- Riippuen käyttöjärjestelmän tyyppistä, sinulla on joitain eroja BT-sovelluksen toiminnassa.
- Kun Bluetooth-laitteesi on jo liitetty toiseen yksikköön, irrota Bluetooth-yhteys ensin. Voit sitten ohjata soitintasi BT-sovelluksella.
- Yhteys jonka olet luonut saattaa purkautua mikäli valitset muun sovelluksen tai muutat yhdistetyn laitteen asetusta Bluetooth-sovelluksella. Tässä tapauksessa, ole hyvä ja tarkista yhteyden status.
- Älä yhdistä Apple-laitettasi käyttämällä kaapelia USB-portissa. Muutoin Bluetooth-yhteys tullaan katkaisemaan.
- Kun BT-sovellus on yhdistetty, musiikin ulostulo voi tapahtua laitteestasi. Tässä tapauksessa yritä yhdistämisen toimenpidettä uudelleen.
- Estääksesi toimintahäiriön, suositellaan että liität vain yhden laitteen tähän yksikköön.

Vianmääritys

Ongelma	Oikaisu
Ei virtaa	<ul style="list-style-type: none"> • Liitä virtajohto pistorasiaan. • Tarkista asia käyttämällä jotain toista sähkölaitetta.
Voit tarvita lisäohjaimia käyttääksesi niitä tämän yksikön kanssa.	<ul style="list-style-type: none"> • Paina  FUNCTION tai  F ja tarkista sitten valittu toiminto. • Säädä kannettavan laitteesi volyyymia.
Kaukosäädin ei toimi oikein.	<ul style="list-style-type: none"> • Kaukosäätimen toimintasäde on n. 7 m (23 jalkaa). • Poista este laitteen ja kaukosäätimen välistä. • Korvaa paristo uudella.
iPod/ iPhone ei toimi.	Liitä iPod/iPhone/iPad -laitteeseen oikealla tavalla.

Tavaramerkit ja lisenssit



”Made for iPod”, ”Made for iPhone” ja ”Made for iPad” tarkoittavat, että elektroninen lisälaitte on suunniteltu erityisesti iPodia, iPhonea tai iPadia varten ja että valmistaja vakuuttaa, että se vastaa Applen suorituskykystandardia. Apple ei ole vastuussa tämän laitteen toiminnasta tai sen yhdenmukaisuudesta koskien turva- ja lakisääteisiä vaatimuksia. Ota huomioon, että tämän lisälaitteen käyttö iPodin, iPhonea tai iPadin yhteydessä voi vaikuttaa langattomaan toimintaan.

4

Liite



Langaton **Bluetooth**[®]-teknologia on järjestelmä, jonka avulla elektroniset laitteet voivat kommunikoida keskenään radioyhteyden avulla enintään 10 metrin etäisyydeltä toisistaan.

Laitteiden liittäminen langattoman **Bluetooth**[®]-tekniikan avulla ei aiheuta mitään kustannuksia. Langattomalla **Bluetooth**[®]-tekniikalla varustetun matkapuhelimen toimintoja voi käyttää Cascadin avulla, jos yhteys on luotu langatonta **Bluetooth**[®]-teknologiaa käyttäen.

Bluetooth[®]-tuotemerkki ja -logot kuuluvat **Bluetooth**[®] SIG, Inc:lle. LG Electronicsilla on lisenssi näiden merkkien ja logojen käyttöön.

Muut tuotenimet ja tavaramerkit kuuluvat omille haltijoilleen.”

Laitteen käsittely

Laitteen kuljetuksen aikana

Säilytä alkuperäiset pakkaus- ja kuljetusmateriaalit. Mikäli laitetta kuljetetaan, suojaa se pakkaamalla uudelleen alkuperäiseen pakettiin alkuperäisellä tavalla.

Pidä ulkopinnat puhtaina

Älä käytä laitteen läheisyydessä haihtuvia nesteitä, esimerkiksi hyönteismyrkkyjä.

Pyyhkiminen voimakkaasti painamalla voi vahingoittaa pintoja.

Älä jätä kumi- tai muovituotteita pitkiksi ajoiksi kosketuksiin laitteen kanssa.

Laitteen puhdistaminen

Puhdista soitin kuivalla ja pehmeällä liinalla. Mikäli pinnat ovat erittäin likaiset, käytä miedolla puhdistusaineella kevyesti kostutettua pehmeää liinaa niiden puhdistamiseen. Älä käytä voimakkaita liuottimia, kuten alkoholia, bensiiniä tai tinneriä, koska nämä voivat vahingoittaa laitteen pintoja.

Tekniset tiedot

Yleistä	
AC-sovittimen vaatimukset	DC 12 V \equiv 2.5 A, 100 -240 V, 50/ 60 Hz
Tehonkulutus	25 W
Mitat (L x K x P)	275 X 90 X 170 mm
Nettopaino (noin)	1,3 kg
Käyttölämpötila	5 °C - 35 °C (41 °F - 95 °F)
Käyttökosteus	5 % - 90 %

Syöttöliitännät	
PORT. IN	500 mV (3.5 mm stereo-liitäntä)

USB	
USB-versio	USB 1.1
Bus-virransyöttö	USB: DC 5 V \equiv 2.1 A, iPod/iPhone : DC 5 V \equiv 2.5 A

Kaiutin	
Lähtöteho	5 W + 5 W (8 Ω / 1 kHz)
Harmoninen särö	10 %

Kaiuttimet	
Tyyppi	sisään rakennettu
Impedanssi arvo	8 Ω
Nimellinen syöttöteho	5 W
Maksimitulovirta	10 W

- Pidätämme oikeuden mallin ja rakenteen teknisiin muutoksiin ilman eri ilmoitusta.



LG Customer Information Center

(Asiakaspalvelu / Kundeservice / Kundtjänst)

Denmark / Danmark	8088 57 58
Finland / Suomi	0800 0 LG LG (0800 0 54 54)
Norway / Norge	800 187 40
Sweden / Sverige	0770 LG LG LG (0770 54 54 54)

LG Website

www.lg.com