



**LG**

Life's Good

TÜRKÇE

KULLANIM KILAVUZU

# ENDÜSTRİYEL MONİTÖR

Setinizi çalıştırmadan önce bu kılavuzu lütfen dikkatle okuyun ve ileride başvurmak üzere saklayın.

ENDÜSTRİYEL MONİTÖR MODELLERİ

42WS10

47WS10

55WS10

[www.lg.com](http://www.lg.com)

# İÇİNDEKİLER

## 4 LİSANSLAR

## 5 MONTAJ VE HAZIRLIK

- 5 Aksesuarlar
- 6 İsteğe Bağlı Aksesuarlar
- 7 Parçalar ve düğmeler
- 8 Montaj Kablo Bağının Kullanılması
- 8 Hoparlör bağlantısının yapılması
- 9 Ayaklık bağlantısının yapılması
- 9 Kensington güvenlik sisteminin kullanılması
- 10 Dikey Kurulum
- 11 Duvara Montaj

## 12 UZAKTAN KUMANDA

## 14 MONİTÖRÜN KULLANILMASI

- 14 PC'ye Bağlama
- 15 - RGB bağlantısı
- 15 - DVI-D bağlantısı
- 16 - HDMI bağlantısı
- 16 - Display Port bağlantısı
- 17 Ekran ayarı
- 17 - Bir görüntü modunun seçilmesi
- 17 - Görüntü seçeneklerinin özelleştirilmesi
- 18 - PC gösterim seçeneklerinin özelleştirilmesi
- 18 Ses ayarı
- 18 - Bir ses modunun seçilmesi
- 19 - Ses seçeneklerinin özelleştirilmesi
- 19 Ek seçeneklerin kullanılması
- 19 - En/boy oranının ayarlanması
- 21 - Giriş listesinin kullanılması

## 22 EĞLENCE

- 22 - Kablolu ağa bağlanma
- 23 - Ağ Durumu
- 24 - USB depolama aygıtlarının bağlanması
- 25 - Dosyaları tarama
- 26 - Film izleme
- 30 - Fotoğraf görüntüleme
- 33 - Müzik dinleme
- 35 - İçerikler Listesini İzleme
- 36 - DivX® VOD Kılavuzu
- 37 - PIP/PBP'yi kullanma

## 39 AYARLARIN ÖZELLEŞTİRİLMESİ

- 39 Ana menülere erişim
- 40 - PICTURE (RESİM) ayarları
- 43 - AUDIO (SES) ayarları
- 44 - TIME (SAAT) ayarları
- 45 - OPTION (SEÇENEK) ayarları
- 50 Picture ID
- 51 - NETWORK (AĞ) ayarları

## 52 BAĞLANTILARIN YAPILMASI

- 53 Bir HD alıcı, DVD, Video Kamera, Fotoğraf Makinesi, Oyun Aygıtı veya VCR oynatıcıya bağlama
- 53 - HDMI bağlantısı
- 53 - Komponent bağlantısı
- 54 - AV (CVBS) bağlantısı
- 54 USB'ye Bağlama
- 55 LAN'a bağlama
- 55 - LAN bağlantısı
- 56 Zincirleme Dizilimli Monitörler

## 57 SORUN GİDERME

---

## 60 TEKNİK ÖZELLİKLER

---

## 68 IR KODLARI

---

## 69 BIRDEN FAZLA ÜRÜNÜN KONTROL EDİLMESİ

---

- 69 Kablo bağlantısının yapılması
- 69 RS-232C Yapılandırmaları
- 69 İletişim Parametresi
- 70 Komut referans listesi
- 72 İletim / Alım protokolü

# LİSANSLAR

Desteklenen lisanslar modelden modele değişir. Lisanslar hakkında daha fazla bilgi almak için [www.lg.com](http://www.lg.com) adresini ziyaret edin.



HDMI ve HDMI Yüksek Tanımlı Multimedya Arabirimi terimleri ve HDMI Logosu, HDMI Licensing, LLC'nin Amerika Birleşik Devletleri ve diğer ülkelerde ticari markaları veya tescilli ticari markalarıdır.



**DIVX VIDEO HAKKINDA:** DivX®, Rovi Corporation'ın yan kuruluşu olan DivX, LLC tarafından oluşturulmuş bir dijital video formatıdır. Bu, DivX videolarını oynatan resmi bir DivX Certified® aygıttır. Dosyalarınızı DivX videolara dönüştürmek hakkında daha fazla bilgi ve yazılım araçları edinmek için [divx.com](http://divx.com) adresini ziyaret edin.

**DIVX VIDEO-ON-DEMAND HAKKINDA:** Bu DivX Certified® aygıtının satın alınan DivX Video-on-Demand (VOD) filmlerini oynatması için kayıt edilmesi gerekmektedir. Kayıt kodunuzu almak için aygıt kurulum menüsünde DivX VOD bölümünü bulun. Kaydınızı tamamlamak için gereken diğer bilgileri [vod.divx.com](http://vod.divx.com) adresinde bulabilirsiniz.

Maksimum HD 1080p DivX video oynatmak için DivX Certified®, premium içerik dahil.

DivX®, DivX Certified® ve ilgili logolar Rovi Corporation veya yan kuruluşlarının ticari markalarıdır ve lisanslı olarak kullanılır.

Şu ABD patentlerinin birinin veya birkaçının kapsamındadır: 7.295.673; 7.460.668; 7.515.710; 7.519.274



Dolby Laboratories'den alınan lisansla üretilmektedir. "Dolby" ve çift-D sembolü Dolby Laboratories'in ticari markalarıdır.

# MONTAJ VE HAZIRLIK

## Aksesuarlar

Ürün kutunuzda aşağıdaki öğelerin olup olmadığını kontrol edin. Aksesuarlarda herhangi bir eksiklik olması durumunda ürünü satın aldığınız yerel satıcıyla iletişime geçin. Bu kılavuzdaki resimler gerçek ürün ve aksesuarlardan farklı olabilir.

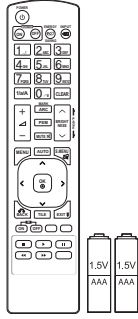

Uzaktan kumanda ve Piller

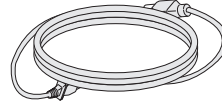

Güç Kablosu



CD (Kullanım Kılavuzu) / Kartı



15 pimli D-sub sinyal kablosu

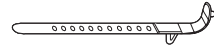

Montaj Kablo Bağı (Yalnızca 42WS10 ve 47WS10 modelleri için sağlanır)



### DİKKAT

- Ürün kullanım ömrü ve güvenliğinizi için korsan öğeler kullanmayın.
- Korsan öğelerin kullanılmasından kaynaklanan hasar ve yaralanmalar garanti kapsamına girmez.



### NOT

- Ürününüzle birlikte verilen aksesuarlar modele göre değişiklik gösterebilir.
- Bu kılavuzdaki ürün özellikleri veya içerikler ürün fonksiyonlarının yükseltilmesinden dolayı önceden haber verilmeksizin değiştirilebilir.

## İsteğe Bağlı Aksesuarlar

İsteğe bağlı aksesuarlar ürün performansını geliştirmek amacıyla önceden bildirilmeksizin değiştirilebilir ve yeni aksesuarlar eklenebilir. Bu kılavuzdaki resimler gerçek ürün ve aksesuarlardan farklı olabilir.

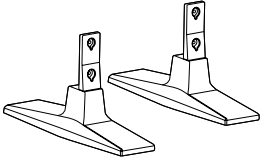

**ST-200T**  
Ayaklık



**Vidalar**  
: 4,0 mm Çap x 0,7 mm Diş Aralığı x  
10 mm Uzunluk (Yaylı Pul Dahildir)

**Ayaklık kiti**

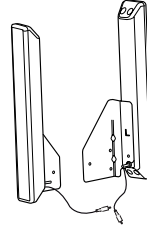

**SP-2000**  
Hoparlör



**Kablo tutucu**  
/Kablo Bağı



**Vidalar**  
: 4,0 mm Çap x 0,7 mm Diş Aralığı x  
8 mm Uzunluk (Yaylı Pul Dahildir)

**Hoparlör kiti**

### ! NOT

- Kablo tutucu/Kablo bağı bazı bölgelerde veya bazı modeller için mevcut olmayabilir.
- İsteğe bağlı aksesuarlar tüm modellerde bulunmaz.

## Parçalar ve düğmeler

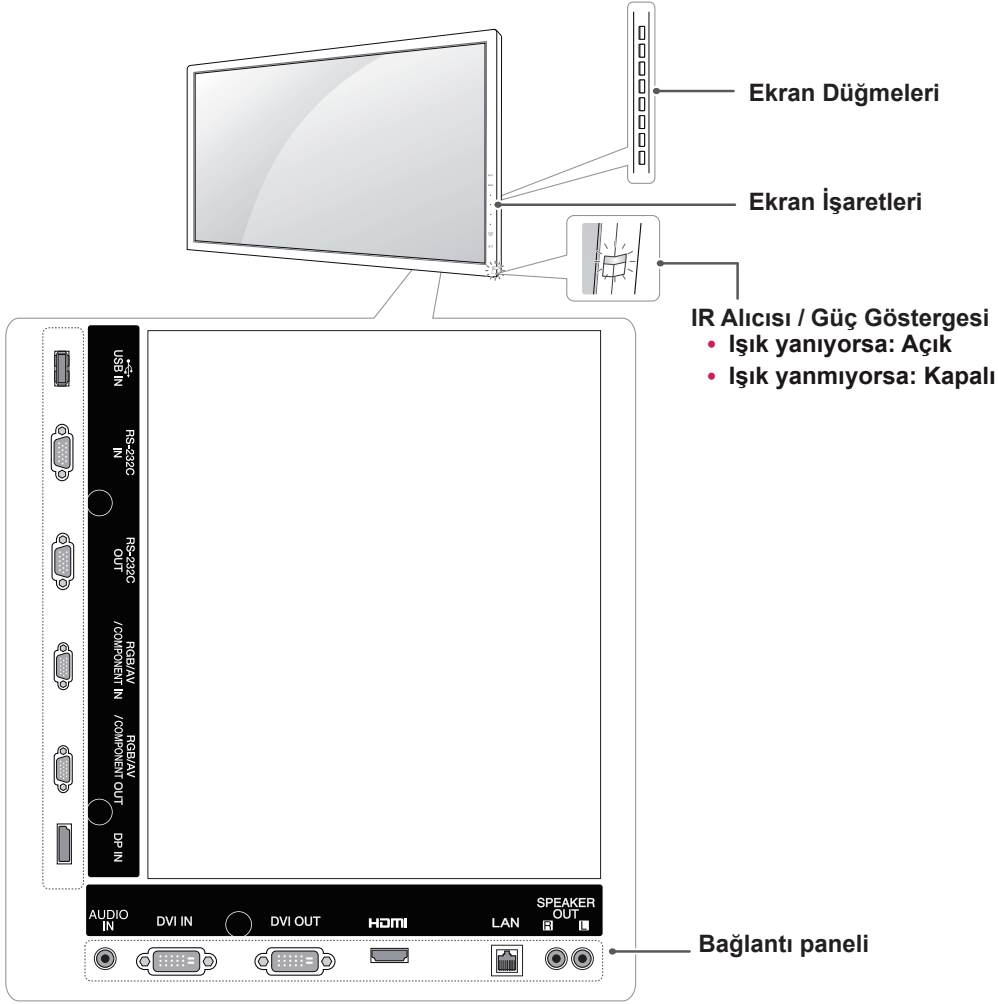

Ekran İşaretleri	Açıklama
INPUT (GİRİŞ)	Giriş kaynağını değiştirir.
MENU (MENÜ)	Ana menülere erişim sağlar veya girişlerinizi kaydeder ve menülerden çıkar.
▼ ▲	Aşağı ve yukarı gider.
◀ ▶	Ses seviyesini ayarlar.
AUTO/SET	Mevcut sinyali ve modu gösterir. Ekranı otomatik olarak ayarlamak için bu düğmeye basın (yalnızca RGB modunda kullanılabilir)
⏻ / ⏼	Gücü açar veya kapatır.
IR Alıcısı	Ünite, uzaktan kumandanın gönderdiği sinyalleri buradan alır.
Güç Göstergesi	Ekran normal olarak çalıştığıında (açık modu) bu Gösterge ışığı yeşil olarak yanar. Ekran, uyku (Enerji Tasarrufu) modundaysa, bu göstergenin rengi sarıya döner.

### ! NOT

- Ana menüden **OPTION** (SEÇENEK) öğesini seçerek güç göstergesi ışığını açıp kapatabilirsiniz.

## Montaj Kablo Bağının Kullanılması

- Yalnızca 42WS10 ve 47WS10 modelleri için geçerlidir.

Öncelikle, kullanılacak giriş sinyal kablosunu bağlayın.

Kabloları düzenlemek için kablo bağını şekilde gösterildiği gibi arkadaki alt deliğe takın.

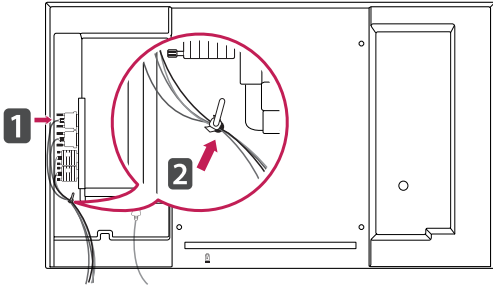

### ! NOT

- Kablo bağı yalnızca 42WS10 ve 47WS10 modelleri için sağlanır.

## Hoparlör bağlantısının yapılması

- Sadece bazı modellerde.

- 1 Hoparlörleri kurmadan önce kullanmak için bir giriş sinyal kablosu bağlayın.

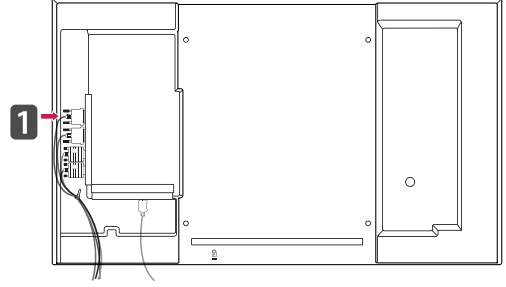

- 2 Aşağıda gösterildiği gibi bir vida kullanarak hoparlörü monte edin. Ardından hoparlör kablosunu bağlayın.

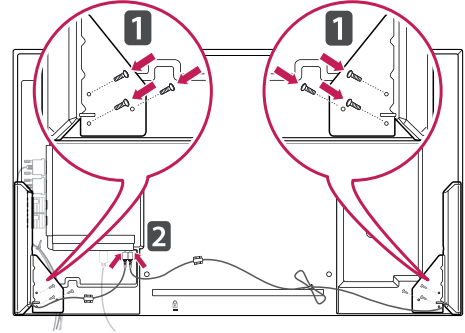

- 3 Hoparlörlerinizi kurduktan sonra, hoparlör kablolarını düzenlemek için tutucuları ve kablo bağlarını kullanın.

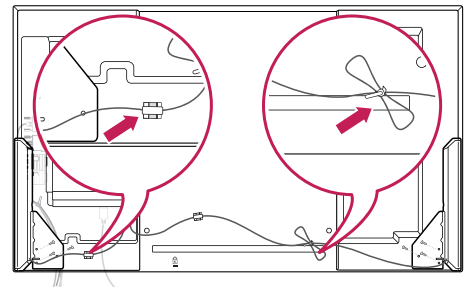



## Ayıklık bağlantısının yapılması

- Sadece bazı modellerde.

- 1 Masanın üzerine yumuşak bir bez serin ve ekran yüzü aşağı gelecek şekilde ürünü üzerine koyun. Aşağıdaki resimde gösterildiği gibi ayaklığı bağlayın.

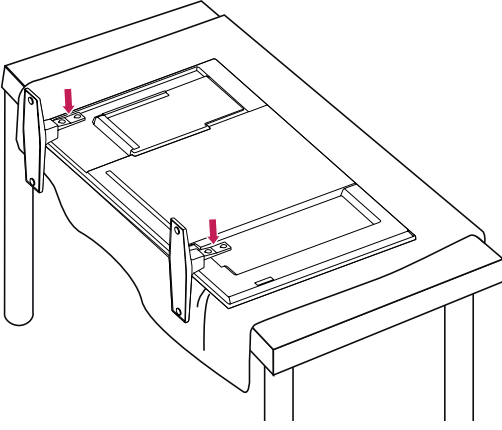

- 2 Şemada gösterildiği gibi ürünün arkasına ayaklığı sabitlemek için vidaları kullanın.

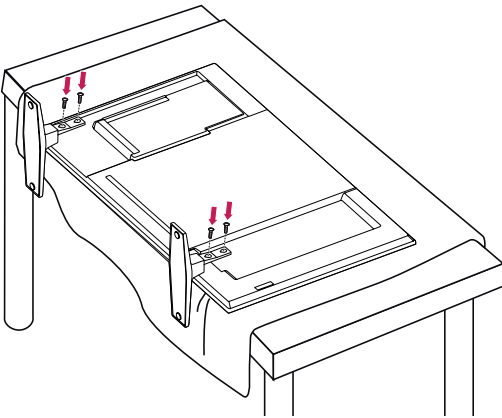

## Kensington güvenlik sisteminin kullanılması

Kensington güvenlik sistemi konektörü Monitörün arka tarafında yer alır. Kurulum ve kullanıma ilişkin daha fazla bilgi için, Kensington güvenlik sistemiyle birlikte verilen kılavuza bakın ya da <http://www.kensington.com> adresini ziyaret edin.

Kensington güvenlik sistemi kablosunu Monitörle masa arasına bağlayın.

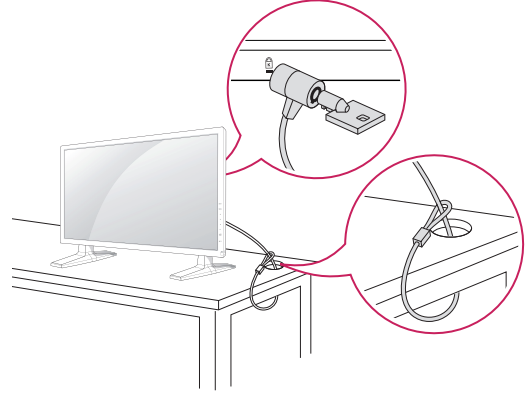

## Dikey Kurulum

- Sadece bazı modellerde.

Dikey Kurulum için, monitörü saat yönünde 90 derece döndürün (ekran karşınızdayken).

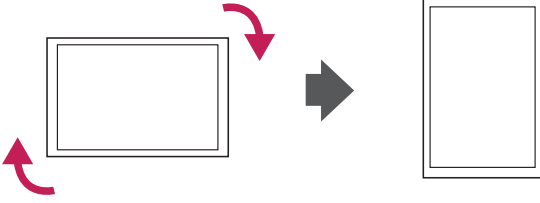

## Duvara Montaj

Uygun havalandırma için duvarla cihaz arasında her yönden 10 cm boşluk bırakın. Ayrıntılı talimatları satıcınızdan öğrenebilirsiniz, bkz. Yatık Duvar Montaj Braketi Talimatları ve Kurulum Rehberi.

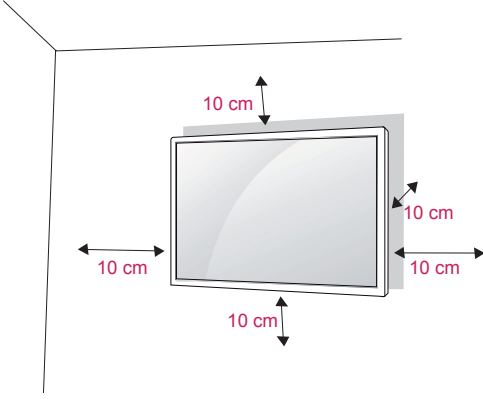

Monitörü bir duvara monte etmek isterseniz, cihazın arkasına Duvara montaj aparatını (isteğe bağlı parçalar) takın.

Monitörü Duvara montaj aparatını (isteğe bağlı parçalar) kullanarak kurduğunuzda, cihazın düşmeyecek şekilde takılmış olmasına dikkat edin.

- 1 Lütfen VESA Standartlarına uygun vida ve duvara montaj aparatı kullanın.
- 2 Standarttan uzun vidalar kullanırsanız, monitörün iç kısmı zarar görebilir.
- 3 Yanlış vida kullanırsanız, ürün zarar görebilir ve monte edildiği yerden düşebilir. Böyle bir durumda LG Electronics sorumlu tutulamaz.
- 4 VESA uyumlu.
- 5 Lütfen aşağıdaki VESA standardını kullanın.
  - 785 mm (31 inç) veya daha büyük
  - \* Bağlama vidası: Çap: 6,0 mm x Eğim: 1,0 mm x Uzunluk: 10 mm



### DİKKAT

- Monitörü kurmadan veya taşımadan önce güç kablosunu prizden çıkarın. Aksi takdirde, elektrik çarpmasına neden olabilir. Aksi halde, elektrik çarpması durumuyla karşılaşılabilir.
- Monitörü tavana veya eğik bir duvara monte ederseniz, düşerek ciddi yaralanmalara neden olabilir. Onaylı bir LG duvar montaj aparatı kullanın ve yerel satıcınızla ya da kalifiye personelle iletişime geçin.
- Vidaları aşırı sıkmayın, bu durum Monitöre zarar verebilir ve garantiniz geçersiz kalabilir.
- VESA standartlarını karşılayan vidaları ve duvar montaj aparatlarını kullanın. Hatalı kullanım veya uygun olmayan aksesuarların kullanılmasından kaynaklanan hasar ve yaralanmalar garanti kapsamına girmez.



### NOT

- VESA standart vida spesifikasyonlarında belirtilen vidaları kullanın.
- Duvar montaj kiti kurulum kılavuzu ve gerekli parçaları içerir.
- Duvar montaj braketi isteğe bağlıdır. Yerel satıcınızdan ilave aksesuarlar alabilirsiniz.
- Vidaların boyları duvar montaj aparatına göre değişiklik gösterebilir. Uygun boy kullandığınızdan emin olun.
- Daha fazla bilgi için, duvar montaj aparatıyla birlikte verilen talimatlara bakın.

# UZAKTAN KUMANDA

Bu kılavuzdaki açıklamalar uzaktan kumandanın tuşlarıyla ilgilidir. Lütfen bu kılavuzu dikkatlice okuyun ve Monitörü doğru şekilde kullanın.

Pilleri değiştirmek için pil kapağını açın, pilleri (1,5 V AAA) ⊕ ve ⊖ uçlar pil yuvasındaki etiketle eşleşecek şekilde değiştirin ve pil kapağını kapatın.

Pilleri yerinden çıkarmak için, pilleri takma işlemlerini ters sıra ile yapın.



## DİKKAT

- Eski ve yeni pilleri birlikte kullanmayın, aksi halde uzaktan kumanda hasar görebilir.
- Uzaktan kumandayı, Monitör üzerindeki uzaktan kumanda sensörüne doğru tuttuğunuzdan emin olun.

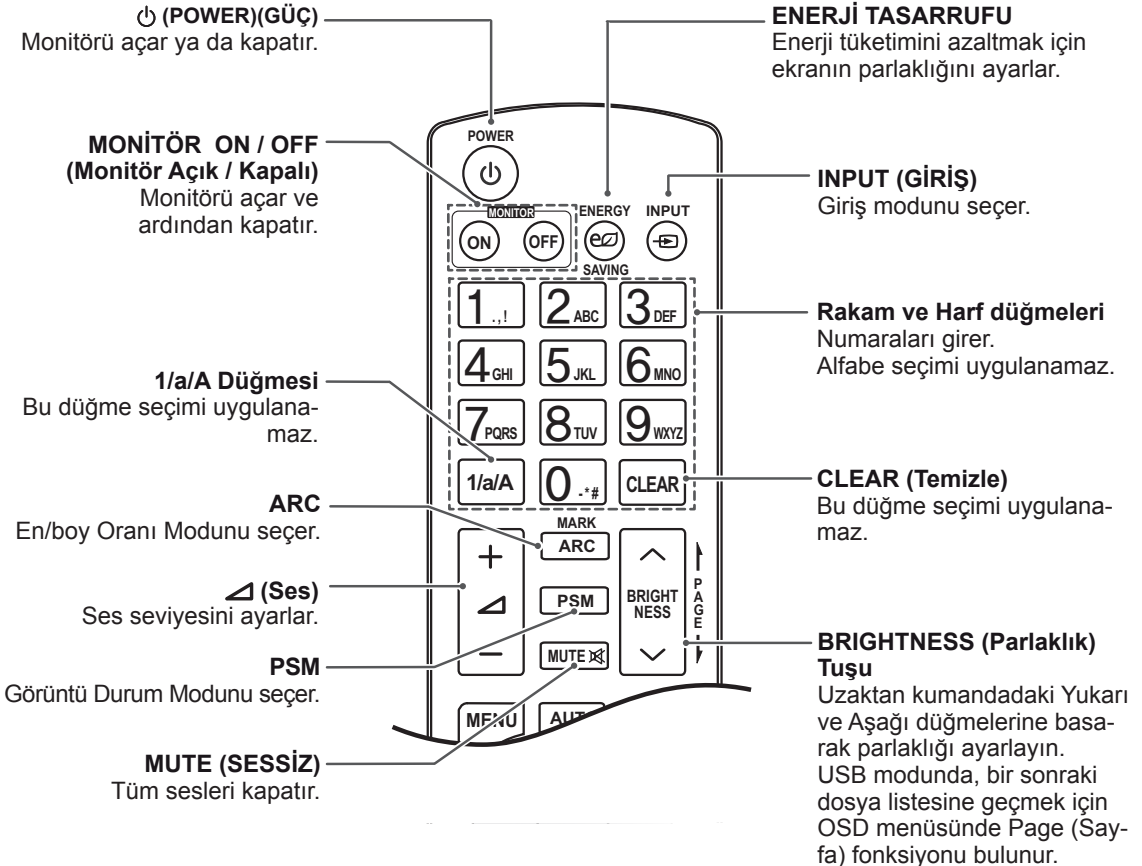
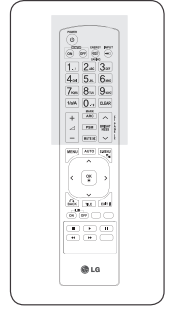
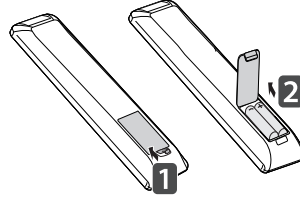

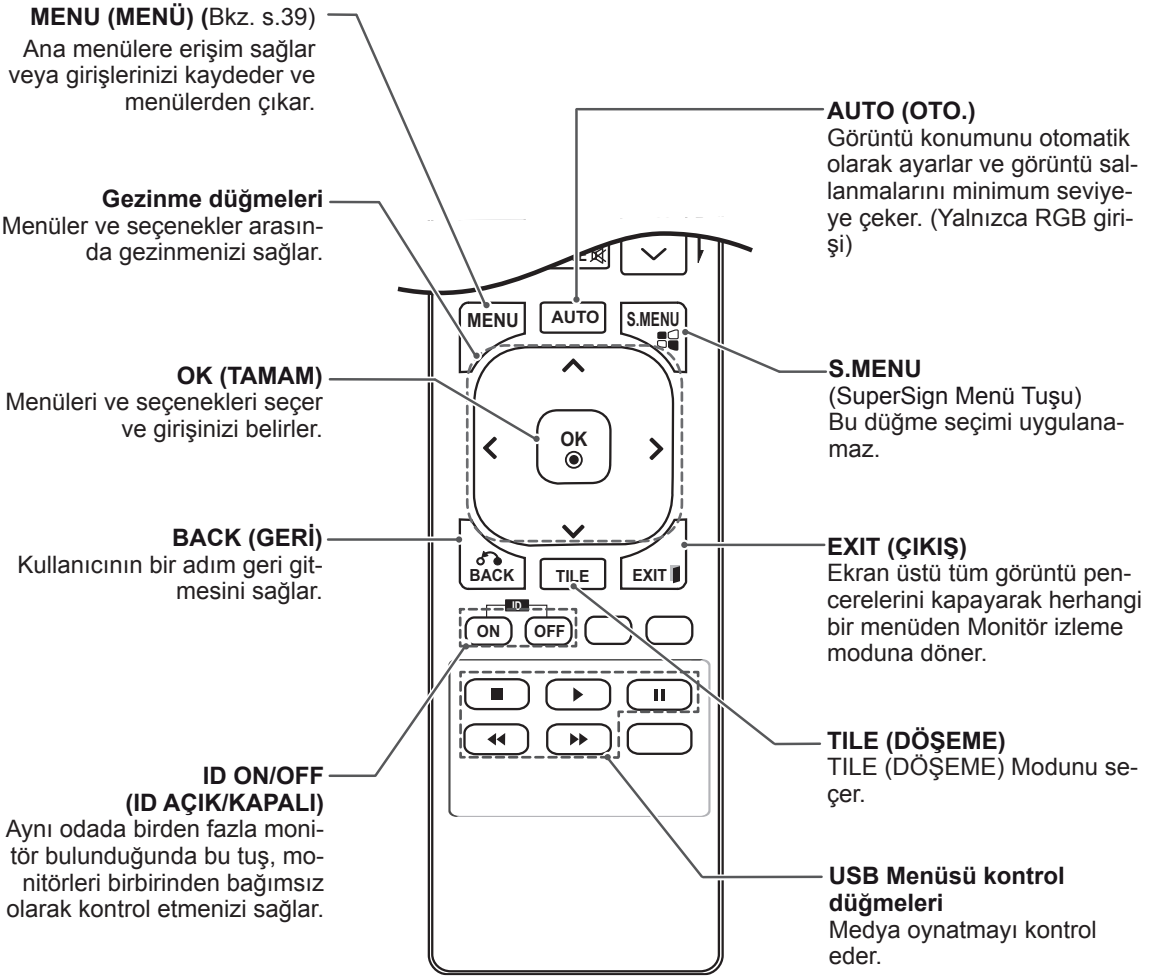
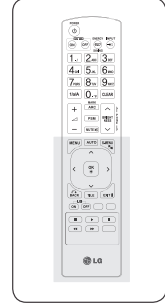

# MONİTÖRÜN KULLANILMASI

## PC'ye Bağlama

Monitörünüz Tak ve Çalıştır\* özelliğini destekler.

\* Tak ve Çalıştır: PC'nin monitörü sürücü kurulmasına gerek kalmadan kullanmasına olanak veren fonksiyondur.

### ! NOT

- En iyi görüntü kalitesi için, Monitörün HDMI bağlantısıyla kullanılması önerilir.
- Ürünün standart uyumluluğunu sağlamak için D-sub 15 pimli sinyal kablosu ve demir çekirdekli DVI kablosu gibi yalıtımlı bir arabirim kablosu kullanın.
- Monitörü soğukken açarsanız ekranda bir titreme olabilir. Bu normal bir durumdur.
- Ekranda bazı kırmızı, yeşil ya da mavi noktalar görünebilir. Bu normal bir durumdur.



### DİKKAT

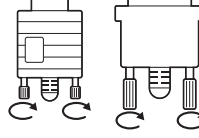

- Sinyal giriş kablosunu bağlayın ve vidaları saat yönünde çevirerek kabloyu sıkın.
- Ekranı parmağınızla uzun süre bastırmayın, aksi halde ekran üzerinde geçici şekil bozuklukları ortaya çıkabilir.
- Görüntü yanmasını önlemek için TV ekranında uzun süre sabit bir görüntünün görünülmesinden kaçınınız. Mümkün olduğunca ekran koruyucu kullanınız.

## RGB bağlantısı

PC'nizden Monitöre analog video sinyali gönderir. PC ve Monitörü aşağıdaki resimlerde gösterildiği gibi 15 pimli kabloyla bağlayın. Monitörde RGB giriş kaynağını seçin..

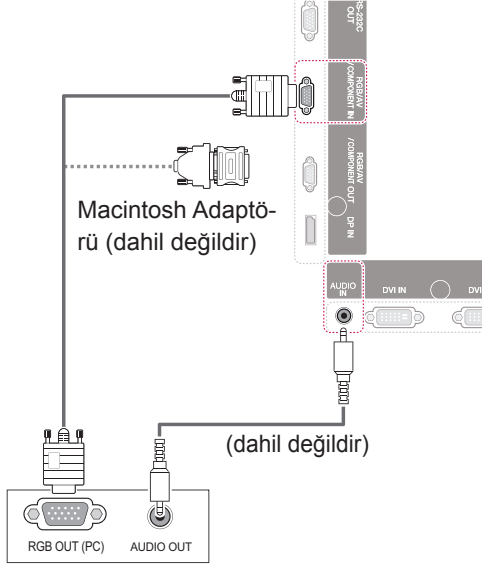

## DVI-D bağlantısı

PC'nizden Monitöre dijital video sinyali gönderir. PC ve Monitör setini, aşağıdaki resimlerde gösterildiği gibi DVI kablosuyla bağlayın. Monitörde DVI-D giriş kaynağını seçin.

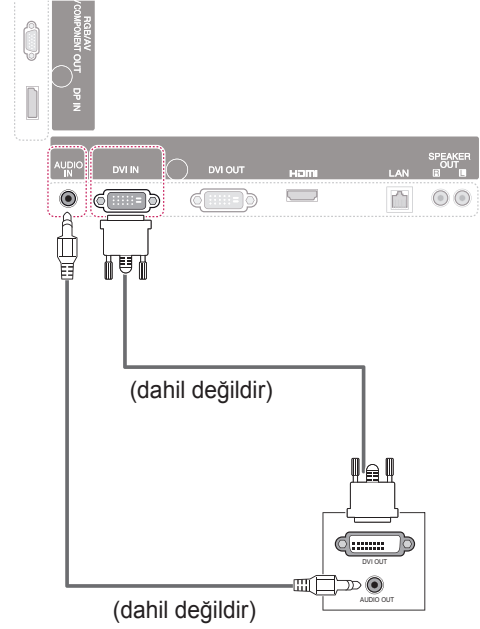

### ! NOT



- Pazarda uyumsuz bir adaptör bulunduğundan, standart Macintosh adaptörünü kullanın. (Farklı sinyal sistemi)
- Apple bilgisayarların, bu monitöre bağlanması için adaptör gerekebilir. Daha fazla bilgi için arayın veya web sitelerini ziyaret edin.

## HDMI bağlantısı

PC'nizden Monitöre dijital video ve ses sinyalleri gönderir. PC ve Monitörü aşağıdaki şekillerde gösterildiği gibi HDMI kablosuyla bağlayın. HDMI giriş kaynağını seçin.

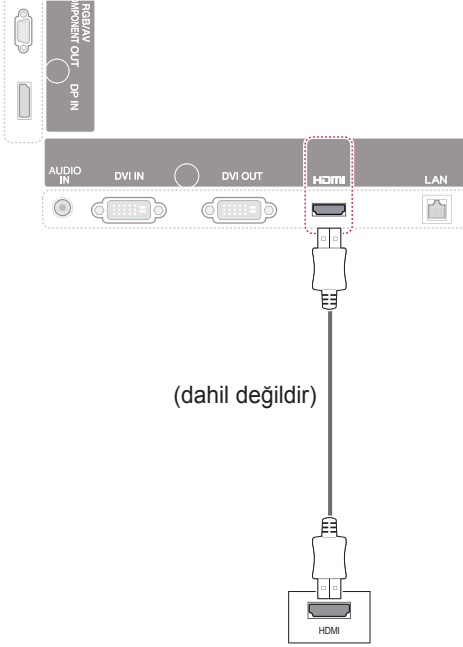

## Display Port bağlantısı

PC'nizden Monitöre dijital video ve ses sinyalleri gönderir. PC ve Monitörü aşağıdaki şekillerde gösterildiği gibi Display Port kablosuyla bağlayın. Display Port giriş kaynağını seçin.

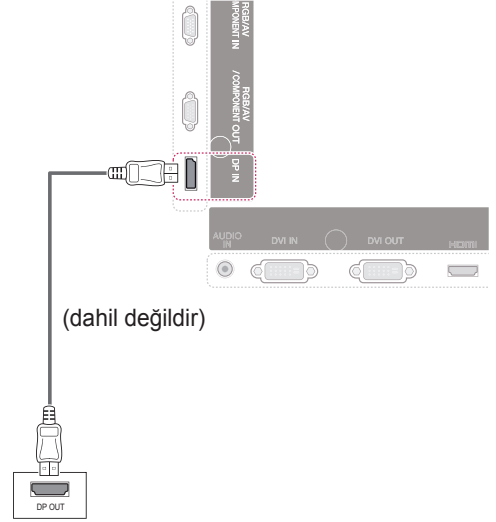

### ! NOT

- Yüksek Hızlı bir HDMI™ Kablosu kullanın.
- HDMI modunda sesi duyamıyorsanız, PC ortamını kontrol edin. Bazı PC'lerde, varsayılan ses çıkışı manuel olarak HDMI olarak değiştirmeniz gerekir.
- HDMI-PC modunu kullanmak isterseniz, PC/DTV'yi PC moduna ayarlamanız gerekir.
- HDMI PC kullanıldığında, bir uyumluluk sorunu oluşabilir.



## Ekran ayarı

### Bir görüntü modunun seçilmesi

Ön ayarlı görüntü modlarından birini seçerek görüntüleri ideal ayarlarında izleyin.

- 1 Ana menüye erişmek için **MENU** (MENÜ) düğmesine basın.
- 2 **PICTURE** (RESİM) ögesine geçmek için Gezinme düğmelerine ve **OK** (TAMAM) düğmesine basın.
- 3 **Picture Mode** (Resim Modu) ögesine geçmek için Gezinme düğmelerine ve **OK** (Tamam) düğmesine basın.
- 4 İstedığınız bir klasöre/dosyaya geçmek için Gezinme düğmelerine ve **OK** (TAMAM) düğmesine basın.

Mod	Açıklama
<b>Vivid (Canlı)</b>	Görüntüyü satış ortamına göre ayarlamak için kontrast, parlaklık, renk ve netliği artırır.
<b>Standard (Standart)</b>	Görüntüyü, normal bir Görüntüyü normal ortama göre ayarlar. ayarlar.
<b>Cinema (Sinema)</b>	Filmlerden sanki sinemadaymışınız gibi keyif almanız amacıyla görüntüyü sinematik bir izlenim yaratacak şekilde ayarlar.
<b>Sport (Spor)</b>	Beyaz, çimen yeşili ve gök mavisi gibi temel renkleri vurgulayarak görüntüyü yüksek ve dinamik eylemlere göre optimize eder.
<b>Game (Oyun)</b>	Görüntüyü PC ya da oyun aygıtları gibi hızlı oyun ekranlarına göre optimize eder.

- 5 Tamamladığınızda, **EXIT** (ÇIKIŞ) düğmesine basın.

Önceki menüye dönmek için, **BACK** (GERİ) düğmesine basın.

### Görüntü seçeneklerinin özelleştirilmesi

En iyi ekran performansı için her görüntü modunun temel ve gelişmiş seçeneklerini özelleştirin.

- 1 Ana menüye erişmek için **MENU** (MENÜ) düğmesine basın.
- 2 **PICTURE** (Resim) ögesine geçmek için Gezinme düğmelerine ve **OK** (TAMAM) düğmesine basın.
- 3 **Picture Mode** (Resim Modu) ögesine geçmek için Gezinme düğmelerine ve **OK** (TAMAM) düğmesine basın.
- 4 İsteddiğiniz görüntü moduna geçmek için Gezinme düğmelerine ve **OK** (TAMAM) düğmesine basın.
- 5 Aşağıdaki seçenekleri seçip ayarlayın ve ardından **OK** (TAMAM) düğmesine basın.

Seçenek	Açıklama
<b>Backlight (Arka Işık)</b>	LCD arka ışığını kontrol ederek ekranın parlaklığını ayarlar. Parlaklık seviyesini azaltırsanız, ekran rengi kararır ve güç tüketimi video sinyali kaybı olmaksızın azalır.
<b>Contrast (Kontrast)</b>	Video sinyali gradyanını artırır veya azaltır. Resmin parlak kısmı doygunlaştığında, Contrast (Kontrast) ayarını kullanabilirsiniz.
<b>Brightness (Parlaklık)</b>	Resimdeki sinyalin taban seviyesini ayarlar. Resmin karanlık kısmı doygunlaştığında, Brightness (Parlaklık) ayarını kullanabilirsiniz.
<b>Sharpness (Netlik)</b>	Resmin aydınlık ve karanlık alanları arasındaki sınırdaki netlik seviyesini ayarlar. Seviye ne kadar düşükse görüntü de o kadar yumuşak olur.
<b>Color (Renk)</b>	Tüm renklerin yoğunluğunu ayarlar.
<b>Tint (Ton)</b>	Kırmızı ve yeşil seviyeleri arasındaki dengeyi ayarlar.
<b>Color Temp. (Renk Sıcaklığı)</b>	Kırmızı gibi daha sıcak renkleri artırmak için warm (sıcak) ögesine ya da görüntüyü mavimsileştirmek için cool (soğuk) ögesine ayarlayın.
<b>Advanced Control (Gelişmiş Kontrol)</b>	Gelişmiş seçenekleri özelleştirir. Gelişmiş görüntü seçenekleri bölümüne bakın. (Bkz. s.42)
<b>Picture Reset (Resim Sıfırlama)</b>	Seçenekleri varsayılan ayara geri yükler.

- 6 Tamamladığınızda, **EXIT** (ÇIKIŞ) düğmesine basın.

Önceki menüye dönmek için, **BACK** (GERİ) düğmesine basın.

## PC gösterim seçeneklerinin özelleştirilmesi

Her bir görüntü modu için seçenekleri özelleştirerek en iyi görüntü kalitesini elde edin.

- Bu fonksiyon şu modlarda çalışır: RGB[PC] modu.
- 1 Ana menüye erişmek için **MENU** (MENÜ) düğmesine basın.
  - 2 **PICTURE** (RESİM) ögesine geçmek için Gezinme düğmelerine ve ardından **OK** (TAMAM) düğmesine basın.
  - 3 **Screen** (Ekran) ögesine geçmek için Gezinme düğmelerine ve **OK** (TAMAM) düğmesine basın.
  - 4 Aşağıdaki seçenekleri seçip ayarlayın ve ardından **OK** (TAMAM) düğmesine basın.

Seçenek	Açıklama
<b>Resolution</b> (Çözünürlük)	Uygun bir çözünürlük seçer. Bkz. "PC gösterim seçeneklerinin özelleştirilmesi".
<b>Auto Config. (Oto. Yapılandırma)</b>	Ekran pozisyonunu, saati ve fazı otomatik ayarlar. Yapılandırma sürerken, gösterilen görüntü birkaç saniye bozulabilir.
<b>Position/ Size/Phase (Konum/ Boyut/Faz)</b>	Resim net olmadığında ve özellikle karakterler titriyorsa seçenekleri ayarlar. Auto Config. (Oto. Yapılandırma) fonksiyonunu bunları ayarlamadan önce çalıştırın.
<b>Reset (Sıfırla)</b>	Seçenekleri varsayılan ayara geri yükler.

- 5 Tamamladığınızda, **EXIT** (ÇIKIŞ) düğmesine basın.  
Önceki menüye dönmek için, **BACK** (GERİ) düğmesine basın.

## Ses ayarı

### Bir ses modunun seçilmesi

Bu Monitör, farklı tiplerdeki video içeriğini tamamlamak için önceden ayarlanmış 5 ses moduna sahiptir.

- 1 Ana menüye erişmek için **MENU** (MENÜ) düğmesine basın.
- 2 **AUDIO** (SES) ögesine geçmek için Gezinme düğmelerine ve **OK** (TAMAM) düğmesine basın.
- 3 **Sound Mode** (Ses Modu) ögesine geçmek için Gezinme düğmelerine ve **OK** (TAMAM) düğmesine basın.
- 4 İstedığınız bir ses moduna geçmek için Gezinme düğmelerine ve **OK** (TAMAM) düğmesine basın.

Mod	Açıklama
<b>Standard (Standart)</b>	Standart kalitede ses istediğinizde seçin.
<b>Music (Müzik)</b>	Müzik dinlerken seçin.
<b>Cinema (Sinema)</b>	Film izlerken seçin.
<b>Sport (Spor)</b>	Spor etkinliklerini izlerken seçin.
<b>Game (Oyun)</b>	Oyun oynarken seçin.

- 5 Tamamladığınızda, **EXIT** (ÇIKIŞ) düğmesine basın.  
Önceki menüye dönmek için, **BACK** (GERİ) düğmesine basın.

## Ses seçeneklerinin özelleştirilmesi

En iyi ses kalitesi için her ses modunun seçeneklerini özelleştirebilirsiniz.

- 1 Ana menüye erişmek için **MENU** (MENÜ) düğmesine basın.
- 2 **AUDIO** (SES) ögesine geçmek için Gezinme düğmelerine ve **OK** (TAMAM) düğmesine basın.
- 3 **Sound Mode** (Ses Modu) ögesine geçmek için Gezinme düğmelerine ve **OK** (Tamam) düğmesine basın.
- 4 İstedığınız bir ses moduna geçmek için Gezinme düğmelerine ve **OK** (TAMAM) düğmesine basın.
- 5 Aşağıdaki seçenekleri seçip ayarlayın ve ardından **OK** (TAMAM) düğmesine basın.

Seçenek	Açıklama
<b>Infinite Sound</b>	LG'nin Infinite Sound seçeneği, iki hoparlörden 5.1 kanal stereo kaliteli ses sağlar.
<b>Treble (Tiz)</b>	Çıkıştaki baskın sesleri kontrol eder. Tizi yükselttiğinizde, yüksek frekans aralığının çıkışı yükseltilecektir.
<b>Bass (Bas)</b>	Çıkıştaki daha yumuşak sesleri kontrol eder. Bası yükselttiğinizde, alçak frekans aralığının çıkışı yükseltilecektir.
<b>Reset (Sıfırla)</b>	Ses modunu varsayılan ayarlara sıfırlar.

- 6 Tamamladığınızda, **EXIT** (ÇIKIŞ) düğmesine basın.  
Önceki menüye dönmek için, **BACK** (GERİ) düğmesine basın.

## Ek seçeneklerin kullanılması

### En/boy oranının ayarlanması

**ARC** düğmesine basarak, optimal boyutta görüntülemek için görüntüyü yeniden boyutlandırın.



#### DİKKAT

- Sabit bir görüntü ekranda uzun bir süre görüntülenirse, bu görüntü ekranda iz bırakır ve kalıcı bir görüntü bozukluğu meydana gelir. Bu "görüntü yanması" ya da "ekran yanması" olup garanti kapsamına girmez.
- En/boy oranını uzun süre 4:3 olarak ayarlarsanız, ekranın sinemaskop bölgesinde görüntü yanması meydana gelebilir.



#### NOT

Görüntü boyutunu ana menüye erişerek de değiştirebilirsiniz.

MOD	AV	Component	RGB			Display Port			DVI-D		HDMI	
			PC	DTV	PC	DTV	PC	DTV	PC			
<b>ARC</b>												
<b>16:9</b>	o	o	o	o	o	o	o	o	o	o	o	o
<b>Just Scan (Sadece Tara)</b>	x	o	x	o	x	o	x	o	x	o	x	o
<b>1:1</b>	x	x	o	x	o	x	o	x	o	x	o	o
<b>4:3</b>	o	o	o	o	o	o	o	o	o	o	o	o
<b>Zoom</b>	o	o	x	o	x	o	x	o	x	o	x	x
<b>Cinema Zoom 1</b>	o	o	x	o	x	o	x	o	x	o	x	x

- **16:9:** Bu seçim, tüm ekranı kaplayacak şekilde görüntüyü yatay olarak doğrusal oranda ayarlamayı sağlar (4:3 formatlı DVD'leri görüntülemek için elverişli).

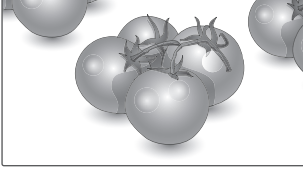

- **4:3:** Bu seçim orijinal en/boy oranı 4:3 olan bir resmi görüntülemenizi sağlar; ekranın sağında ve solunda gri çubuklar belirir.

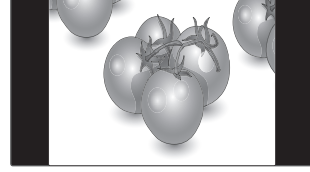

- **Just Scan (Sadece Tara):** Bu seçim yüksek çözünürlüklü orijinal görüntüde kayıp oluşmadan en iyi resim kalitesini almanızı sağlar. Not: Orijinal görüntüde parazit varsa, kenarlarda parazit görebilirsiniz.



- **Zoom (Yakınlaştırma):** Bu seçim görüntüyü, oranda değişiklik olmaksızın tüm ekranı kaplayacak şekilde görüntülemenizi sağlar. Ancak görüntü üst ve alttan kırılmış olacaktır.

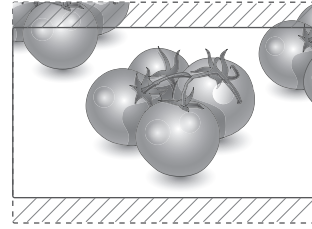

- **1:1:** En/boy oranı, orijinalden ayarlanmaz. (Yalnızca Display Port PC, HDMI PC, DVI-D PC, RGB PC)

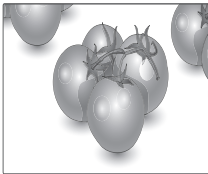

- **Cinema Zoom1 (Sinema Yakınlaştırma 1):** Resmi doğru orantıda büyütme istediğinizde, Cinema Zoom (Sinema Yakınlaştırma) seçeneğini belirtin. Not: Resmi büyütürken veya küçültürken görüntü bozulabilir.

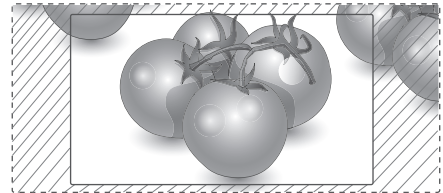

## Giriş listesinin kullanılması

### Giriş kaynağının seçilmesi

- 1 Giriş kaynak listesine erişmek için **INPUT** (GİRİŞ) düğmesine basın.  
- Her bir giriş kaynağında bağlı olan aygıt görüntülenir.
- 2 Giriş kaynaklarından birine geçmek için Gezinme düğmelerine ve **OK** (TAMAM) düğmesine basın.

Giriş kaynağı	Açıklama
<b>AV (CVBS)</b>	Bir VCR'dan veya diğer harici cihazlardan video izleyin.
<b>Component (Komponent)</b>	Bir DVD veya diğer harici cihazlardan ya da dijital set üstü kutusundan içerik izleyin.
<b>RGB</b>	Ekranda bir PC ekranı görüntüleyin
<b>Display Port</b>	Bir PC, DVD veya Dijital set üstü kutusu ya da diğer yüksek çözünürlüklü aygıtlardan içerik izleyin
<b>DVI-D</b>	Ekranda bir PC ekranı görüntüleyin
<b>HDMI</b>	Bir PC, DVD veya Dijital set üstü kutusu ya da diğer yüksek çözünürlüklü aygıtlardan içerik izleyin

# EĞLENCE

## Kablolu ağa bağlanma

(Modele bağlı olarak)

Ekranı aşağıdaki şekilde gösterildiği gibi LAN bağlantı noktası aracılığıyla yerel bir ağa (LAN) bağlayın ve ağ ayarlarını yapın.

Bu monitör yalnızca kablolu ağ bağlantısını destekler.

Fiziksel bağlantıyı gerçekleştirdikten sonra, bazı ev ağlarında ekran ağ ayarlarının tekrar yapılması gerekebilir. Çoğu ev ağında ekran, herhangi bir ayar yapılmaksızın otomatik olarak bağlanacaktır. Ayrıntılı bilgi için İnternet servis sağlayıcınızla temasa geçin veya yönlendiricinizin kılavuzuna başvurun.

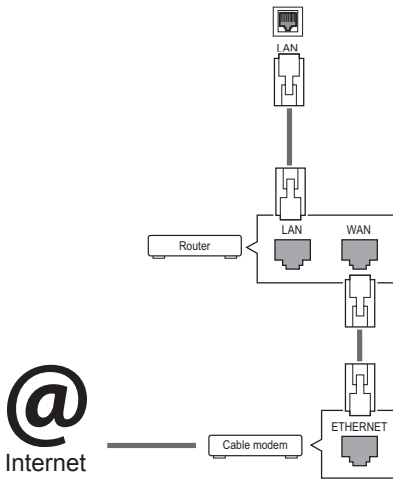

### ⚠ DİKKAT

- LAN bağlantı noktasına modüler telefon kablosu bağlamayın.
- Çeşitli bağlantı yöntemleri olduğundan, telekomünikasyon operatörü veya İnternet hizmeti sağlayıcınızın talimatlarına uyun.

Ağ ayarlarını yapmak için: (ekran otomatik olarak bağlanmış dahi olsa, tekrar ayarlamanın herhangi bir zararı olmayacaktır),

- 1 Ana menülere erişmek için **MENU (Menü)** düğmesine basın.
- 2 **NETWORK (Ağ)** ögesine geçmek için Gezinme düğmelerine ve **OK (Tamam)** düğmesine basın.
- 3 **Network Setting'i (Ağ Ayarı)** seçmek için Gezinme düğmelerine ve **OK (Tamam)** düğmesine basın.
- 4 Ağ Ayarlarını yaptıysanız, **Resetting'i (Sıfırlama)** seçin. Yeni bağlantı ayarları mevcut ağ ayarlarını sıfırlar.
- 5 **IP Auto Setting (Oto. IP Ayarı)** ya da **IP Manual Setting'i (Manuel IP Ayarı)** seçin.

- **IP Manual Setting'in (Manuel IP Ayarı)** seçilmesi durumunda, Gezinme ve Sayı tuşlarına basın. IP adreslerinin manuel olarak girilmesi gerekir.

- **IP Auto Setting (Oto. IP Ayarı):** Bunu, kablolu bağlantı aracılığıyla yerel ağ (LAN) üzerinde bir DHCP sunucusu (Yönlendirici) varsa seçin, böylece ekrana otomatik olarak bir IP adresi atanacaktır. Geniş bant bir yönlendirici veya DHCP (Dynamic Host Configuration Protocol) sunucu işlevine sahip bir geniş bant modem kullanıyorsanız, IP adresi otomatik olarak belirlenecektir.

- 6 Tamamladığınızda, **EXIT (Çıkış)** düğmesine basın.

### ⚠ DİKKAT

- Ekran fiziksel ağa bağlanıncaya kadar ağ ayarı menüsü kullanılamaz.
- Çeşitli bağlantı yöntemleri olduğundan, telekomünikasyon operatörü veya İnternet hizmeti sağlayıcınızın talimatlarına uyun.

**! NOT**

- Ekranınızda doğrudan İnternet erişmek istiyorsanız, İnternet bağlantısı daima açık olmalıdır.
- İnternet erişemiyorsanız, ağındaki bir PC'den ağ durumlarını kontrol edin.
- **Network Setting'i (Ağ Ayarı)** kullanırken, LAN kablosunu ya da yönlendiricide DHCP'nin açık olup olmadığını kontrol edin.
- Ağ ayarlarını tamamlamazsanız, ağ düzgün çalışmayabilir.

**Ağ ayarları için ipuçları**

- Bu ekranla birlikte standart bir LAN kablosu kullanın. RJ45 konnektörlü Cat5 veya daha iyi bir kablo tercih edilmelidir.
- Ayar sırasında karşılaşılabilecek çoğu ağ bağlantısı sorunu, genellikle modemın sıfırlanmasıyla giderilebilir. Ekranı ev ağına bağladıktan sonra, ev ağ yönlendiricisini veya kablolu modemi hızla kapatın ve/veya elektrik kablosunu çekin. Ardından yeniden açın ve/veya elektrik kablosunu tekrar bağlayın.
- İnternet servis sağlayıcısına (ISP) bağlı olarak İnternet servisinden yararlanacak cihaz sayısı yürürlükteki kullanım koşullarıyla sınırlandırılmış olabilir. Ayrıntılar için ISP 'nizle temasa geçin.
- LG, İnternet bağlantınızla veya bağlı diğer ekipman nedeniyle gerçekleşen iletişim hataları/arızaları yüzünden ekran ve/veya İnternet bağlantısındaki herhangi bir arızadan sorumlu değildir.
- LG İnternet bağlantınızdaki sorunlardan sorumlu değildir.
- Ağ bağlantısı hızının erişilen içeriğin gereksinimlerini karşılamaması durumunda arzu edilmeyen sonuçlarla karşılaşabilirsiniz.
- İnternet bağlantısı servisini sağlayan İnternet servis sağlayıcısı (ISP) tarafından yapılan kısıtlamalar nedeniyle bazı İnternet bağlantı işlemleri mümkün olmayabilir.
- Bağlantı ücretleriyle sınırlı olmamak koşuluyla ISP tarafından talep edilen tüm masraflar sizin sorumluluğunuzdadır.
- Bu ekran için kablolu bağlantı kullanılırken bir 10 Base-T veya 100 Base-TX LAN bağlantı noktası gereklidir. İnternet servis sağlayıcınız bu tip bir bağlantıya izin vermiyorsa, ekranınızı bağlamazsınız.

- DSL servisini kullanmak için bir DSL modem, kablo modem servisini kullanmak içinse bir kablo modem gereklidir. Erişim yönetiminize ve ISP'nizle yaptığınız abone sözleşmesine bağlı olarak bu ekran içerisinde yer alan İnternet bağlantısı özelliğini kullanamayabilirsiniz veya aynı anda bağlayabileceğiniz cihaz sayısı sınırlandırılmış olabilir. (ISP 'niz aboneliği tek bir cihazla sınırlıyorsa, PC bağlıyken bu ekranın bağlanmasına izin verilmeyebilir.)
- Bir "Yönlendirici" kullanımına izin verilmeyebilir veya kullanımı ISP 'nizin ilkeleri ve kısıtlamalarına bağlı olarak sınırlandırılmış olabilir. Ayrıntılar için doğrudan ISP 'nizle temasa geçin.

**Ağ Durumu**

- 1 Ana menülere erişmek için **MENU (Menü)** düğmesine basın.
- 2 **NETWORK (Ağ)** öğesine geçmek için Gezinme düğmelerine ve **OK (Tamam)** düğmesine basın.
- 3 **Network Status (Ağ Durumu)** öğesini seçmek için Gezinme düğmelerine basın.
- 4 Ağ durumunu kontrol etmek için **OK (Tamam)** düğmesine basın.
- 5 Tamamladığınızda, **EXIT (Çıkış)** düğmesine basın.

Seçenek	Açıklama
<b>Setting (Ayar)</b>	Ağ ayarları menüsüne geri dönün.
<b>Test</b>	Ağı ayarladıktan sonra mevcut ağ durumunu test edin.
<b>Close (Kapat)</b>	Önceki menüye dönün.

## USB depolama aygıtlarının bağlanması

Ekrana USB flaş bellek, harici sabit disk gibi USB depolama aygıtları bağlayabilir ve multimedya özelliklerini kullanabilirsiniz.

Aşağıdaki şekilde gösterildiği gibi ekrana bir USB flaş bellek ya da USB bellek kartı okuyucu bağlayın. Medyalarım ekranı görünür.

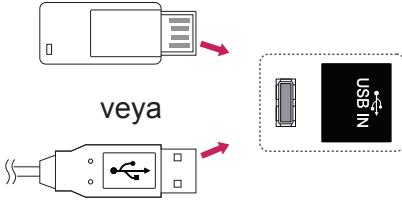

### DİKKAT

- Dosyaların kaybedilmesine veya USB depolama aygıtının zarar görmesine neden olabileceğinden, EMF (Medyalarım) Menüsü etkinken ekranı kapatmayın veya USB depolama aygıtını çıkarmayın.
- USB aygıtında kayıtlı dosyalarınızı sık sık yedekleyin, dosyalarınız kaybolabilir veya hasar görebilir ve bu, garanti kapsamına girmeyebilir.

### USB depolama aygıtlarının kullanılmasına ilişkin ipuçları

- Sadece USB depolama aygıtı tanınmaktadır.
- USB depolama aygıtının USB hub ile bağlantısının yapılması durumunda aygıt tanınmaz.
- Otomatik tanıma programı kullanan bir USB depolama aygıtı tanınmayabilir.
- Kendi sürücüsünü kullanan bir USB depolama aygıtı tanınmayabilir.
- USB depolama aygıtının tanınma hızı cihaza göre değişebilir.
- Bağlı bulunan USB depolama aygıtı çalışırken, lütfen ekranı kapatmayın, USB aygıtını çıkartmayın. Bu çeşit aygıtlar aniden çıkarıldıklarında ve çekildiklerinde, saklı dosyalar veya USB bellek aygıtı zarar görebilir.
- Lütfen, yalnızca Windows işletim sistemiyle birlikte sağlanan FAT32 dosya sistemi veya NTFS dosya sistemi olarak biçimlendirilmiş bir USB depolama aygıtı kullanın. Depolama aygıtı, Windows tarafından desteklenmeyen farklı bir yardımcı programla biçimlendirilmiş olması durumunda tanınmayabilir.
- Harici güç beslemesi gerektiren USB depolama aygıtını (0,5 A üzerinde) ayrı bir güç kaynağına bağlayın. Aksi takdirde cihaz tanınmayabilir.
- Lütfen USB depolama aygıtını, aygıt üreticisi tarafından sağlanan kabloyu kullanarak bağlayın.
- Bazı USB depolama aygıtları desteklenmeyebilir veya düzgün olarak çalışmayabilir.
- USB depolama aygıtının dosya hizalama yöntemi Windows XP'de kullanılan yöntemle benzerdir ve dosya adı en fazla 100 Latin alfabesi karakterinden oluşabilir.
- USB bellek aygıtında depolanan veriler zarar görebileceğinden önemli dosyaları yedeklediğinizden emin olun. Veri kayıplarıyla ilgili herhangi bir sorumluluk üstlenmiyoruz.
- USB HDD biriminin harici bir güç kaynağı yoksa, USB aygıtı algılanamayabilir. Bu durumda harici güç kaynağını bağlamayı unutmayın.
  - Harici güç için lütfen bir güç adaptörü kullanın. Harici güç kaynağı için bir USB kablosu tarafımızca garanti edilmemektedir.



- USB bellek aygıtınızda birden fazla bölüm varsa veya USB çoklu kart okuyucu kullanıyorsanız, en çok 4 bölüm veya USB bellek aygıtı kullanabilirsiniz.
- USB bellek aygıtı USB çoklu kart okuyucuya bağlanırsa, bellek aygıtının birim verileri algılanamayabilir.
- USB bellek aygıtı düzgün çalışmıyorsa, bağlantısını kesip yeniden bağlayın.
- USB bellek aygıtının algılanma hızı aygıtta göre değişir.
- USB'nin Bekleme Modunda bağlanması durumunda belirlenen sabit disk ekran açıldığında otomatik olarak yüklenecektir.
- Bir USB harici sabit disk için önerilen kapasite 1 TB veya altı, USB bellek için ise 32 GB veya altıdır.
- Önerilenden daha yüksek kapasiteli aygıt düzgün olarak çalışmayabilir.
- Enerji tasarruflu Harici USB sabit diskin çalışmaması durumunda, sabit diski kapatın ve tekrar açarak çalışmasını sağlayın.
- USB 2.0'dan daha düşük USB depolama aygıtları da desteklenmektedir. Ancak film listesinde düzgün olarak çalışmayabilirler.
- Tek bir klasör altında en fazla 999 klasör veya dosya tanınabilir.
- Onaylı bir USB depolama aygıtı ve kablo kullanmanız önerilir. Aksi halde, USB depolama aygıtı algılanmayabilir veya kayıttan yürütme işleminde hata oluşabilir.
- SuperSign Manager tarafından dağıtılan ve saklanan dosyalar yalnızca USB bellek çubuğu kullanılarak oynatılabilir. USB sabit disk veya çoklu kart okuyucu çalışmaz.
- SuperSign Manager tarafından dağıtılan ve saklanan dosyaları yalnızca FAT 32 dosya formatlı depolama aygıtı oynatabilir.
- USB 3.0 depolama cihazı çalışmayabilir.

## Dosyaları tarama

Fotoğraf, müzik veya film listelerine erişin ve dosyaları tarayın.

- 1 Bir USB depolama aygıtı bağlayın.
- 2 Ana menülere erişmek için **MENU (Menü)** düğmesine basın.
- 3 **MY MEDIA (Medyam)** öğesine geçmek için Gezinme düğmelerine ve **OK (Tamam)** düğmesine basın.
- 4 Gezinme düğmelerine basarak **MOVIE LIST (FİLM LİSTESİ)**, **PHOTO LIST (FOTOĞRAF LİSTESİ)** veya **MUSIC LIST (MÜZİK LİSTESİ)** öğelerine gidin ve **OK (TAMAM)** düğmesine basın.

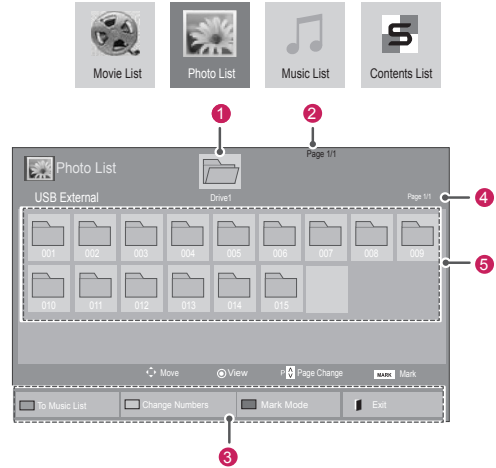

No.	Açıklama
①	Bir üst seviye klasöre taşır
②	Geçerli Sayfa/Toplam Sayfa
③	Uzaktan kumanda üzerindeki ilgili düğmeler
④	Odaklanılan klasördeki içeriğin geçerli sayfası/toplam sayfa sayısı ①
⑤	Odaklanılan klasördeki içerik ①
Düğme	Açıklama
Yeşil düğme	<b>Movie List (Film Listesi)-&gt;Photo List (Fotoğraf Listesi), Photo List Fotoğraf Listesi-&gt;Music List (Müzik Listesi), Music List (Müzik Listesi-&gt;Contents List (İçerik Listesi) veya Contents List (İçerik Listesi)-&gt;Movie List (Film Listesi) seçimine gitmek için tekrar tekrar YEŞİL düğmeye basın.</b>
Sarı düğme	<b>5 büyük küçük resimde veya basit listede izlemek için bir yöntemdir.</b>
Mavi düğme	İşaretleme Moduna dönüştürür.

## Desteklenen dosya formatı

Tip	Desteklenen dosya formatı
<b>Video</b>	<p><b>DAT, MPG, MPEG, VOB, AVI, DIVX, MP4, MKV, TS, TRP, TP, ASF, WMV, FLV)</b></p> <p><b>Film</b>(* .mpg/* .mpeg/* .dat/* .ts/* .trp/* .tp/* .vob/* .mp4/* .mov/* .mkv/* .divx/* .avi/* .asf/* .wmv/* .flv/* .avi(motion-jpeg)/* .mp4(motion-jpeg)/* .mkv(motion-jpeg)) desteklenen dosya</p> <p><b>Video formatı:</b> DivX3.11, DivX4.12, DivX5.x, DivX6, Xvid1.00, Xvid1.01, Xvid1.02, Xvid1.03, Xvid1.10 beta-1/beta-2,</p> <p>Mpeg-1, Mpeg-2, Mpeg-4, H.264/AVC, VC1, JPEG, Sorenson H.263</p> <p><b>Ses formatı:</b> Dolby Dijital, Mpeg, MP3, LPCM, ADPCM, WMA</p> <p><b>Bit hızı:</b> 32 kbps - 320 kbps (MP3)</p> <p><b>Harici Altyazı formatı:</b> *.smil/* .srt/* .sub(MicroDVD,Subviewer1.0/2,0)/* .ass/* .ssa/* .txt(TMPlayer)/* .psb(PowerDivX)</p> <p><b>Dahili Altyazı formatı:</b> sadece XSUB (DivX6 dosyalarında kullanılan altyazı formatıdır)</p>
<b>Fotoğraf</b>	<p>JPEG</p> <p>Başlangıç düzeyi: 64 x 64 – 15360 x 8640 Progresif: 64 x 64 – 1920 x 1440</p> <ul style="list-style-type: none"> <li>Sadece JPEG dosyaları görüntülenir.</li> <li>Desteklenmeyen dosyalar önceden tanımlı simge biçiminde görüntülenir.</li> </ul>
<b>Müzik</b>	<p>MP3</p> <p>Bit hızı 32 - 320</p> <ul style="list-style-type: none"> <li>Örnekleme Hızı MPEG1 Layer3: 32 kHz, 44,1 kHz, 48 kHz</li> <li>Örnekleme Hızı MPEG2 Layer3: 16 kHz, 22,05 kHz, 24 kHz</li> <li>Örnekleme Hızı MPEG2.5 Layer3: 8 kHz, 11.025 kHz, 12 kHz</li> </ul>
<b>İçerik</b> (SuperSign Yöneticisi yazılımını kullanırken)	<p>Dosya Uzantıları : *.cts/* .cse</p> <p>Film</p> <p><b>Dosya Uzantıları:</b> *.mpg/* .mpeg/* .dat/* .ts/* .trp/* .tp/* .vob/* .mp4/* .mov/* .mkv/* .avi/* .asf/* .wmv/* .avi(motion JPEG)/* .mp4(motion JPEG)/* .mkv(motion JPEG)</p> <p><b>Video formatı:</b> MPEG1, MPEG2, MPEG4,H.264/AVC, DivX 3.11, DivX 4.12, DivX 5.x, DivX 6, Xvid 1.00,Xvid 1.01, Xvid 1.02, Xvid 1.03,Xvid 1.10-beta1/2, JPEG, VC1(WVC1/WMV3)</p> <p><b>Ses formatı:</b> MP2,MP3,Dolby Digital, LPCM, AAC, HE-AAC,LPCM, ADPCM, WMA, MP3</p>

	Dosya Uzantıları	Öğe	Profil
Fotoğraf	JPEG JPG PNG BMP	desteklenen dosya formatı	<ul style="list-style-type: none"> <li>SOF0: taban çizgisi</li> <li>SOF1: Sıralı Genişletme</li> <li>SOF2: Aşamalı</li> </ul>
		fotoğraf boyutu	<ul style="list-style-type: none"> <li>Min: 64 x 64</li> <li>Maks. Tür: 1366 x 768</li> </ul>
Müzik	MP3	Bit hızı	32 kbps to 320 kbps
		Örnekleme hızı	32 kHz, 44.1 kHz, 48 kHz (MPEG1 L3) 16 kHz, 22.05 kHz, 24 kHz (MPEG2 L3) 8kHz, 11.025 kHz, 12 kHz (MPEG2.5 L3)

## Film izleme

Ekranda video dosyaları oynatabilirsiniz. Ekranınız bir USB depolama aygıtındaki veya PC üzerinde paylaşılanlar klasöründeki tüm video dosyalarını görüntüler.

- 1 **MY MEDIA**'ya (**Medyam**) geçmek için Gezinme düğmelerine ve **OK (Tamam)** düğmesine basın.
- 2 **Movie List**'e (**Film Listesi**) geçmek için Gezinme düğmelerine ve **OK (Tamam)** düğmesine basın.
- 3 İstedığınız bir klasöre geçmek için Gezinme düğmelerine ve **OK (Tamam)** düğmesine basın.
- 4 İstedığınız bir dosyaya geçmek için Gezinme düğmelerine ve **OK (Tamam)** düğmesine basın.

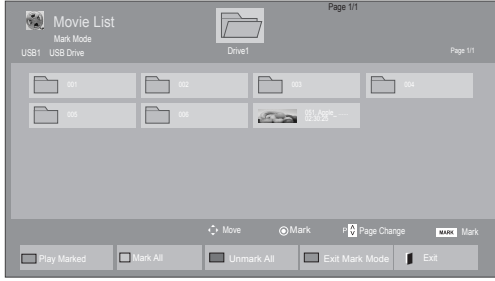
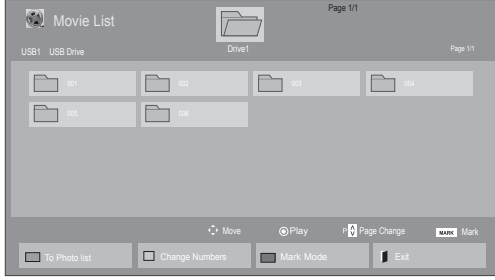

Menü	Açıklama
<b>Play Marked (İşaretlileri Oynat)</b>	Seçili film dosyalarını oynatır. Bir film dosyasının oynatılması bittiğinde seçili diğer film dosyasını otomatik olarak oynatır.
<b>Mark All (Tümünü İşaretle)</b>	Ekrandaki tüm film dosyalarını işaretle.
<b>Unmark All (Tümünün İşaretini Kaldır)</b>	İşaretili tüm film dosyalarındaki seçimi kaldırır.
<b>Exit Mark Mode (İşaretleme Modundan Çık)</b>	İşaretleme Modu'ndan çıkar.

6 Aşağıdaki düğmeleri kullanarak oynatma işlemini kontrol edin.



Düğme	Açıklama
	Oynatmayı durdurur
	Video oynatır
	Oynatmayı duraklatır ya da devam ettirir
	Bir dosyayı geriye doğru tarar
	Bir dosyayı ileriye doğru tarar
	<b>Option</b> (Seçenek) menüsünü gösterir.
	Tam ekran boyutunda menüyü gizler.
	<b>Movie List</b> (Film Listesi) ekranına geri döner.
<b>"&lt;" veya "&gt;"</b>	Oynatma sırasında bir dosyadaki belirli noktalara atlar. Belirli bir noktanın zamanı durum çubuğunda görünecektir. Bazı dosyalarda, bu fonksiyon düzgün çalışmayabilir.
 <b>ENERGY SAVING (ENERJİ TASARRUFU)</b>	Ekranınızın parlaklığını artırmak için <b>ENERGY SAVING (ENERJİ TASARRUFU)</b> tuşuna art arda basın.

5 Bir film oynatın.

### ! NOT

- Desteklenmeyen dosyalar önizleme görüntüsünde sadece simge olarak görüntülenir .
- Normal olmayan dosyalar bit işlem biçiminde görüntülenir .

**Video dosyalarını oynatmaya ilişkin ipuçları**

- Kullanıcı tarafından oluşturulan bazı alt yazılar düzgün çalışmayabilir.
- Altyazılarda bazı özel karakterler görüntülenememektedir.
- Altyazılarda HTML etiketleri desteklenmemektedir.
- Desteklenen dillerin dışındaki altyazılar kullanılamamaktadır.
- Ses dili değiştirildiğinde ekran geçici olarak duraksayabilir (görüntünün durması, daha hızlı gösterim, vb).
- Bozuk bir film dosyası düzgün gösterilemeyebilir veya bazı oynatıcı işlevleri kullanılamayabilir.
- Bazı kodlayıcılarla oluşturulan film dosyaları düzgün görüntülenemeyebilir.
- Kaydedilmiş dosyanın video ve audio yapısı aralıklandırılmamış ise ya video ya da audio oynatılır.
- Çerçeveye bağlı olarak, en yüksek 1920 x 1080 @ 25 / 30P veya 1280 x 720 @ 50 / 60P çözünürlüğe sahip HD videoları desteklenir.
- Çerçeveye bağlı olarak, 1920 x 1080 @ 25 / 30P veya 1280 x 720 @ 50 / 60P değerinden daha yüksek çözünürlük değerine sahip Videolar düzgün çalışmayabilir.
- Belirtilen tür ve formatlar dışındaki film dosyaları düzgün çalışmayabilir.
- Yürütülebilir film dosyası için maksimum bit hızı 20 Mbps'dir. (sadece, Motion JPEG: 10 Mbps)
- H.264/AVC'te seviye 4.1 veya daha üzeri olarak kodlanmış profillerin, sorunsuz olarak oynatılacağını garanti etmiyoruz.
- DTS Audio codec bileşeni desteklenmez.
- Dosya boyutu 30 GB'den fazla olan film dosyalarının oynatılması desteklenmez.
- DivX film ve bu filme ait altyazılar aynı klasör içinde yer almalıdır.
- Bir video dosyasının görüntülenebilmesi için dosya adının ve içindeki alt başlık dosya adının aynı olması gerekir.
- Yüksek hız özelliğini desteklemeyen bir USB bağlantısıyla video oynatılması, düzgün sonuç vermeyebilir.
- GMC (Global Hareket Dengeleme) ile şifrelenen dosyalar görüntülenemeyebilir.

- Movie List (Film Listesi) fonksiyonu ile film izlerken, görüntüyü uzaktan kumanda ünitesi üzerindeki Energy Saving (Enerji Tasarrufu) düğmesi ile ayarlayabilirsiniz. Her görüntü modu için kullanıcı ayarı çalışmamaktadır.

**Video seçenekleri**

- 1 Açılır menülere erişmek için **MENU (Menü)** öğesine basın.
- 2 **Set Video Play. (Video Oynatmayı Ayarla), Set Video. (Video Ayarı)** veya **Set Audio. (Sesi Ayarla)** öğelerine gitmek için Gezinme düğmelerine basın ve **OK (Tamam)** düğmesine basın.

**NOT**

- **Movie List (Film Listesi)** içerisinde yapılan seçenek değişikliği **Photo List (Fotoğraf Listesi)** ve **Music List'i (Müzik Listesi)** etkilemez.
- **Photo List (Fotoğraf Listesi)** ve **Music List (Fotoğraf Listesi)** içerisinde yapılan seçenek değişiklikleri aynı şekilde **Photo List (Fotoğraf Listesi)** ve **Music List (Müzik Listesi)** içerisinde değiştirilir. Bu değişiklikler **Movie List'i (Film Listesi)** etkilemez.
- Video dosyasının durdurulduktan sonra tekrar çalıştırılması durumunda, videoyu kaldığı yerden oynatabilirsiniz.

Set Video Play (Video Oynatma Ayarı) seçilirken,

- 1 **Picture Size (Resim Boyutu)**, **Audio Language (Ses Dili)**, **Subtitle Language (Altyazı Dili)** ya da **Repeat'i (Tekrarla)** görüntülemeye geçmek için Gezinme düğmelerine basın.
- 2 Uygun ayarları yapmak üzere ilerlemek için Gezinme düğmelerine basın.

Menü	Açıklama
<b>Picture Size (Resim Boyutu)</b>	Film oynatılırken istediğiniz resim formatını belirler.
<b>Audio Language (Ses Dili)</b>	Filmin oynatılması sırasında sesin Dil Grubunu değiştirir. Tek ses parçalı dosyalar seçilemez.
<b>Subtitle Language (Altyazı Dili)</b>	Altyazıyı açar/kapatır.
<b>Language (Dil)</b>	SMI altyazı için etkinleştirilir ve altyazı içerisinde dil seçimi yapılabilir.
<b>Code Page (Kod Sayfası)</b>	Altyazı için yazı tipini seçer. Varsayılanın seçilmesi durumunda, genel menü üzerinde yer alan yazı tipi görüntülenecektir.
<b>Sync (Senkronizasyon)</b>	Filmin oynatılması sırasında altyazı eşitleme süresini, 0,5 saniye-lik adımlar halinde -10 saniye ile +10 saniye aralığında ayarlar.
<b>Position (Pozisyon)</b>	Filmin oynatılması sırasında alt yazı konumunu alta veya üste getirir.
<b>Size (Boyut)</b>	Film gösterimi esnasında istenen altyazı boyutunu seçer.
<b>Repeat (Tekrarla)</b>	Film oynatma işlemine ilişkin tekrar fonksiyonunu açar/kapatır. Açık konumda iken, klasör içerisinde yer alan dosya devamlı olarak tekrarlayacaktır. Tekrar oynatma kapatıldığında bile, dosya adı önceki dosyaya benziyorsa oynatma işlemini çalıştırabilir.

Kod Sayfası	Desteklenen Diller
<b>Latin1</b>	İngilizce, İspanyolca, Fransızca, Almanca, İtalyanca, İsveççe, Fince, Felemenkçe, Portekizce, Danca, Rumence, Norveççe, Arnavutça, Kelt dili, Gal dili, İrlanda dili, Katalan dili, Valencia dili
<b>Latin2</b>	Boşnakça, Lehçe, Hırvatça, Çekçe, Slovakça, Slovence, Sırpça, Macarca
<b>Latin4</b>	Estonya dili, Letonya dili, Litvanya dili
<b>Cyrillic (Kiril)</b>	Bulgarca, Makedonya dili, Rusça, Ukrayna dili, Kazakça
<b>Greek (Yunanca)</b>	Yunanca
<b>Korean (Korece)</b>	Kore Dili



### NOT

- Altyazı dosyalarında sadece 10.000 senkronize blok desteklenmektedir.
- Bir video oynatırken, **RATIO (Oran)** düğmesine basarak Resim Boyutunu ayarlayabilirsiniz.
- Kendi dilinizdeki altyazılar, yalnızca OSD menü kendi dilinizdeyken desteklenir.
- Kod sayfası seçenekleri, altyazı dosyalarının diline bağlı olarak devre dışı bırakılmış olabilir.
- Altyazı dosyaları için uygun kod sayfasını seçin.

**Set Video. (Video Ayarı)** seçildiğinde,

- 1 Uygun ayarları yapmak üzere ilerlemek için Gezinme düğmelerine basın.

**Set Audio. (Sesi Ayarla)** ögesini seçerken,

- 1 **Sound Mode (Ses Modu), Clear Voice II (Net Ses II)** ya da **Balance (Denge)** ögesini görüntülemek üzere ilerlemek için Gezinme düğmelerine basın.
- 2 Uygun ayarları yapmak üzere ilerlemek için Gezinme düğmelerine basın.

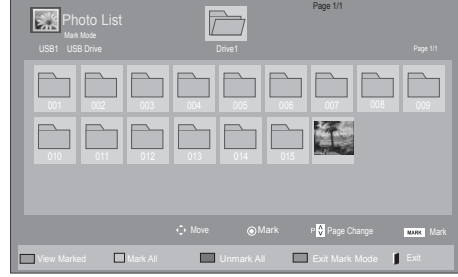
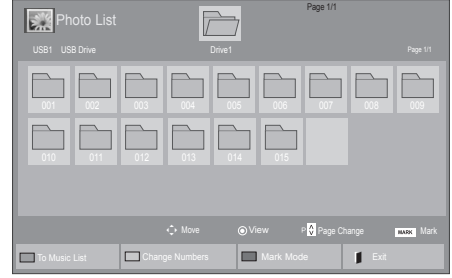

## Fotoğraf görüntüleme

USB depolama aygıtına kaydedilen görüntü dosyalarını görüntüleyin. Ekrandaki görüntüler modele göre değişebilir.

- 1 **My Media'ya (Medyam)** geçmek için Gezinme düğmelerine ve **OK (Tamam)** düğmesine basın.
- 2 **Photo List'e (Fotoğraf Listesi)** geçmek için Gezinme düğmelerine ve **OK (Tamam)** düğmesine basın.
- 3 İstedığınız bir klasöre geçmek için Gezinme düğmelerine ve **OK (Tamam)** düğmesine basın.
- 4 İstedığınız bir dosyaya geçmek için Gezinme düğmelerine ve **OK (Tamam)** düğmesine basın.

Menü	Açıklama
<b>View Marked (İşaretlileri Görüntüle)</b>	Seçili fotoğraf dosyaları görüntülenir.
<b>Mark All (Tümünü İşaretle)</b>	Ekrandaki tüm fotoğraf dosyalarını işaretle.
<b>Unmark All (Tümünün İşaretini Kaldır)</b>	İşaretleli tüm fotoğraf dosyalarındaki seçimi kaldırır.
<b>Exit Mark Mode (İşaretleme Modundan Çık)</b>	İşaretleme Modu'ndan çıkar.

- 5 Fotoğrafları görüntüleyin.

### ! NOT

- Desteklenmeyen dosyalar önizleme görüntüsünde sadece simge olarak görüntülenir.
- Normal olmayan dosyalar bit işlem biçiminde görüntülenir.

## Fotoğraf seçeneklerinin kullanılması

Fotoğrafları görüntülerken aşağıdaki seçenekleri kullanın.



Seçenekler

Seçilen fotoğraf sayısı

Seçenek	Açıklama
<b>Slideshow (Slayt gösterisi)</b>	Seçilen fotoğraflarla bir slayt gösterisi başlatır ya da durdurur. Seçili fotoğraf yoksa slayt gösterisi sırasında mevcut klasörde kayıtlı tüm fotoğraflar gösterilir. Slayt gösterisinin hızını ve görünüm modunu ayarlamak için <b>Option</b> öğesini seçin.
<b>BGM</b>	Arka plan müziğini açar ya da kapatır. Arka plan müzik klasörünü ayarlamak için, <b>Option</b> (Seçenek) öğesini seçin. Seçeneği uzaktan kumandadaki MENU (MENÜ) düğmesiyle ayarlayabilirsiniz.
<b>Rotate (Döndür)</b>	Fotoğrafları saat yönünde (90°, 180°, 270°, 360°) döndürür. <div style="border: 1px solid black; padding: 5px; margin-top: 10px;"> <p><b>NOT</b></p> <ul style="list-style-type: none"> <li>Desteklenen fotoğraf boyutu sınırlanmıştır. Döndürülen genişliğin çözünürlüğü desteklenen çözünürlük boyutundan büyükse, fotoğrafı döndüremezsiniz.</li> </ul> </div>
<b>Zoom (Yakınlaştırma)</b>	Görüntüyü %200 veya %400 oranında büyütür. <div style="border: 1px solid black; padding: 5px; margin-top: 10px;"> <p><b>NOT</b></p> <ul style="list-style-type: none"> <li>%200 veya %400 oranında yakınlaştırma fonksiyonu sadece 1372×772 piksel boyutundaki veya daha büyük görüntülerde çalışır.</li> <li>960×540 piksel boyutundaki veya daha büyük görüntülerde yalnızca %400 oranında yakınlaştırma fonksiyonu bugün çalışır.</li> </ul> </div>

<b>ENERGY SAVING (ENERJİ TA-SARRUFU)</b>	Ekranınızın parlaklığını değiştirmek için <b>ENERGY SAVING (ENERGY SAVING)</b> düğmesine art arda basın.
<b>MENU Seçenek</b>	<ul style="list-style-type: none"> <li><b>Slide Speed:</b> Bir slayt gösterisi hızı seçer (<b>Hızlı, Orta, Yavaş</b>).</li> <li><b>TransitionEffect:</b> Slayt gösterisinin görünüm modunu ayarlar.</li> <li><b>BGM:</b> Arkaplan müziği için bir müzik klasörü seçer.</li> </ul> <div style="border: 1px solid black; padding: 5px; margin-top: 10px;"> <p><b>NOT</b></p> <ul style="list-style-type: none"> <li>Arka plan müziği oynatılırken müzik klasörünü değiştiremezsiniz.</li> <li>Cihaz üzerinde yalnızca o anda fotoğraf gösteren kayıtlı MP3 klasörünü seçebilirsiniz.</li> </ul> </div>
<b>Hide (Gizle)</b>	Seçenek penceresini gizler. Seçenekleri görüntülemek için, <b>OK (TAMAM)</b> düğmesine basın.
<b>EXIT (ÇIKIŞ)</b>	<b>Photo List'e</b> geri döner.

## Fotoğraf seçenekleri

- Option (Seçenek)** menülerini göstermek için **MENU (MENÜ)** düğmesine basın.
- Set Photo View. (Fotoğraf Görünümünü Ayarla), Set Video. (Videoyu Ayarla)** ya da **Set Audio (Sesi Ayarla)** öğelerine geçmek için Gezinme düğmelerine ve **OK (Tamam)** düğmesine basın.





**NOT**

- Movie List (Film Listesi)** içerisinde yapılan seçenek değişikliği **Photo List** ve **(Fotoğraf Listesi) Music List'i (Müzik Listesi)** etkilemez.
- Photo List (Fotoğraf Listesi)** ve **Music List (Müzik Listesi)** içerisinde yapılan seçenek değişiklikleri aynı şekilde **Photo List (Fotoğraf Listesi)** ve **Music List (Müzik Listesi)** içerisinde değiştirilir. Bu değişiklikler **Movie List'i (Film Listesi)** etkilemez.

Set Photo View ögesini seçtiğinizde,

- 1 Navigasyon düğmelerine basarak, **Slide Speed**, **Transition Effect** veya **BGM ögesini seçin.**
- 2 Uygun ayarları yapmak üzere ilerlemek için Gezinme düğmelerine basın.

### Transition Effect Option

Seçenek	Açıklama
<b>Sliding</b>	Bir sonraki slaydı oynatmak için geçerli slaydı ekrandan kaydırarak kaldırır. 
<b>Stairs</b>	Bir sonraki slaydı oynatmak için mevcut slaydı ekrandan merdiven şekli çizerek kaldırır. 
<b>Door Open/Close</b>	Bir sonraki slaydı oynatmak için mevcut slaydı ekrandan kapıyı açıp kapatır gibi kaldırır. 
<b>Shutter</b>	Bir sonraki slaydı oynatmak için mevcut slaydı ekrandan perdeyi indirir veya kaldırır gibi kaldırır. 
<b>Fade In</b>	Bir sonraki slaydı oynatmadan önce slaydı yavaşça karartır. 



**Set Video (Video Ayarı)** seçildiğinde,

- 1 Uygun ayarları yapmak üzere ilerlemek için Gezinme düğmelerine basın.

**Set Audio (Sesi Ayarla)** seçildiğinde,

- 1 **Sound Mode (Ses Modu), Clear Voice II (Net Ses II)** ya da **Balance (Denge)** ögesini görüntülemek üzere ilerlemek için Gezinme düğmelerine basın.
- 2 Uygun ayarları yapmak üzere ilerlemek için Gezinme düğmelerine basın.

## Müzik dinleme

- 1 **MY MEDIA'ya (Medyam)** geçmek için Gezinme düğmelerine ve **OK (Tamam)** düğmesine basın.
- 2 **Music List'e (Müzik Listesi)** geçmek için Gezinme düğmelerine ve **OK (Tamam)** düğmesine basın.
- 3 İsteddiğiniz bir klasöre geçmek için Gezinme düğmelerine ve **OK (Tamam)** düğmesine basın.
- 4 İsteddiğiniz bir dosyaya geçmek için Gezinme düğmelerine ve **OK (Tamam)** düğmesine basın.

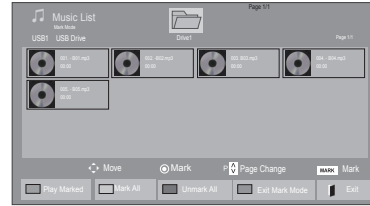
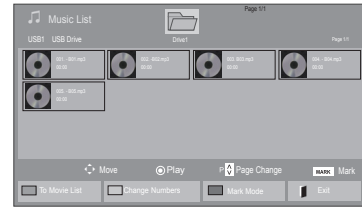

Menü	Açıklama
<b>Play Marked (İşaretileri Oynat)</b>	Seçili müzik dosyalarını görüntüler.
<b>Mark All (Tümünü İşaretle)</b>	Ekrandaki tüm müzik dosyalarını işaretler.
<b>Unmark All (Tümünün İşaretini Kaldır)</b>	İşaretili tüm müzik dosyalarındaki seçimi kaldırır.
<b>Exit Mark Mode (İşaretleme Modundan Çık)</b>	İşaretleme Modu'ndan çıkar.

- 5 Müzik çalın.

6 Aşağıdaki düğmeleri kullanarak oynatımı kontrol edin.



Düğme	Açıklama
■	Oynatmayı durdurur
▶	Bir müzik dosyasını oynatır
⏸	Oynatmayı duraklatır ya da devam ettirir
▶▶	Sonraki dosyaya atlar
◀◀	Önceki dosyaya atlar
◀ veya ▶	Oynatılırken, ◀ düğmesine basıldığında, önceki müzik dosyası çalınır. ▶ düğmesine basıldığında, sonraki müzik dosyası çalınır.
Yeşil düğme	Seçili müzik dosyalarını çalmaya başlar ve <b>Photo List</b> (Fotoğraf Listesi) öğesine gider.
⚡ <b>ENERGY SAVING</b> (ENERJİ TASARRUFU)	Ekranınızın parlaklığını değiştirmek için ⚡ <b>ENERGY SAVING</b> (ENERJİ TASARRUFU) düğmesine art arda basın.
MENU <b>Option</b> (Seçenek)	Option (Seçenek) menüsünü gösterir.
🔍 <b>Hide</b> (Gizle)	Seçenek penceresini gizler. Seçenekleri görüntülemek için, <b>OK</b> (TAMAM) düğmesine basın.
🚪 <b>EXIT</b> (ÇIKIŞ)	Müzik çalar görüntülenirken <b>EXIT</b> (ÇIKIŞ) düğmesine basıldığında sadece müzik duracaktır ve müzik çalar normal izleme moduna geçmeyecektir. Müzik durduğunda veya müzik çalar gizli konumda iken <b>EXIT</b> (ÇIKIŞ) düğmesine basıldığında müzik çalar normal izleme moduna geçecektir.
"<" veya ">"	Oynatma sırasında < veya > düğmesine basıldığında, çalınacak konumu gösteren bir imleç ekranda gösterilecektir.

### Müzik dosyalarının oynatımına ilişkin ipuçları

- Bu ünite, ID3 Tag gömülü MP3 dosyalarını desteklemez.

### ! NOT

- Desteklenmeyen dosyalar önizleme görüntüsünde sadece simge olarak görüntülenir 🎵.
- Normal olmayan dosyalar bit eşlem biçiminde görüntülenir 🎵.
- Zarar görmüş veya bozuk bir müzik oynatılmaz, ama oynatma süresinde 00:00 görüntülenir.
- Telif hakkı korumalı ödemeli bir servisten indirilen bir müzik başlatılmaz, ama oynatma süresinde uygun olmadığı bilgisi görüntülenir.
- **OK** (TAMAM), ■ düğmelerine basarsanız, ekran koruyucu durdurulur.
- Uzaktan kumanda üzerindeki **PLAY** (▶) (**OYNAT**), **Pause** (⏸) (**Duraklat**), ■, ▶▶, ◀◀ düğmeleri de bu modda kullanılabilir.
- Sonraki müziği seçmek için ▶▶ düğmesini ve önceki müziği seçmek için ◀◀ düğmesini kullanabilirsiniz.

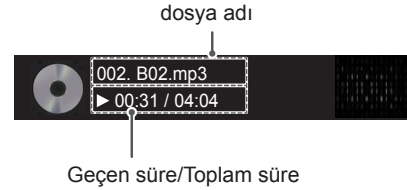

**Müzik seçenekleri**

- 1 Açılır menülere erişmek için **MENU (Menü)** ögesine basın.
- 2 **Set Audio Play. (Ses Oynatmayı Ayarla)** veya **Set Audio. (Sesi Ayarla)** öğelerine geçmek için Gezinme düğmelerine ve **OK (Tamam)** düğmesine basın.

**! NOT**

- **Movie List (Film Listesi)** içerisinde yapılan seçenek değişikliği **Photo List** ve **(Fotoğraf Listesi) Music List'i (Müzik Listesi)** etkilemez.
- **Photo List (Fotoğraf Listesi)** ve **Music List (Müzik Listesi)** içerisinde yapılan seçenek değişiklikleri aynı şekilde **Photo List (Fotoğraf Listesi)** ve **Music List (Müzik Listesi)** içerisinde değiştirilir. Bu değişiklikler **Movie List'i (Film Listesi)** etkilemez.

**Set Audio Play. (Ses Oynatmayı Ayarla)** seçildiğinde,

- 1 **Repeat (Tekrarlama)** veya **Random (Rasgele)** seçimine geçmek için Gezinme düğmelerine basın.
- 2 Uygun ayarları yapmak üzere ilerlemek için Gezinme düğmelerine basın.

**Set Audio (Sesi Ayarla)** ögesini seçerken;

- 1 **Sound Mode (Ses Modu), Clear Voice II (Net Ses II)** ya da **Balance (Denge)** ögesini seçmek üzere ilerlemek için Gezinme düğmelerine basın.
- 2 Uygun ayarları yapmak üzere ilerlemek için Gezinme düğmelerine basın.

**İçerikler Listesini İzleme**

Saklanan dosyaları SuperSign Yöneticisi yazılımının Export (Dışa Aktarım) özelliğini kullanarak çalar.

- 1 **MY MEDIA'ya (Medyam)** geçmek için Gezinme düğmelerine ve **OK (Tamam)** düğmesine basın.
- 2 Gezinme düğmelerini kullanarak İçerikler Listesi'ne gelin ve OK (Tamam) düğmesine basın.
- 3 İsteddiğiniz bir klasöre geçmek için Gezinme düğmelerine ve **OK (Tamam)** düğmesine basın.
- 4 İsteddiğiniz bir dosyaya geçmek için Gezinme düğmelerine ve **OK (Tamam)** düğmesine basın.

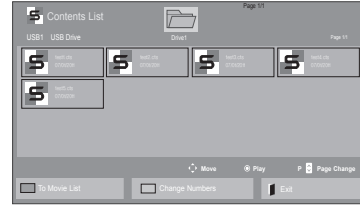
**! NOT**

- İçerik listesinden medya dosyası oynatırken sadece **GERİ, ÇIKIŞ** veya **Ses** düğmesini kullanabilirsiniz. **GERİ** veya **ÇIKIŞ** düğmesi seçildiğinde medya dosyalarının oynatılması durdurulur ve ekran görünümü moduna geri dönlür.
- USB aygıtta Otomatik Oynatma klasörü varsa ve dosyaları desteklenen formattaysa, USB aygıtı monitöre bağlandığında dosyalar otomatik olarak oynatılabilir.

## DivX® VOD Kılavuzu

### DivX® VOD Kaydı

Satın alınmış veya kiralanmış DivX® VOD içeriklerini oynatmak için cihazınızda bulabileceğiniz 10 basamaklı DivX kayıt kodunu kullanarak cihazınızı [www.divx.com/vod](http://www.divx.com/vod) adresinde kaydetmelisiniz.

- 1 Ana menülere erişmek için **MENU (Menü)** düğmesine basın.
- 2 **MY MEDIA**'ya (**MEDYAM**) geçmek için Gezinme düğmelerine ve **OK (Tamam)** düğmesine basın.
- 3 Mavi düğmeye basın.
- 4 **DivX Reg. Code**'a (**DivX Kayıt Kodu**) geçmek için Gezinme düğmelerine ve **OK (Tamam)** düğmesine basın.
- 5 Ekranınızın kayıt kodunu görüntüleyin.
- 6 Tamamladığınızda, **EXIT (Çıkış)** düğmesine basın.  
Önceki menüye dönmek için, **BACK (Geri)** düğmesine basın.

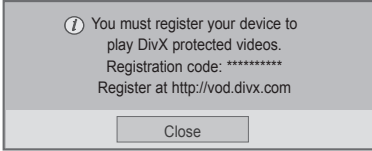

### ! NOT

- Kayıt kodunu kontrol ederken, bazı düğmeler çalışmayabilir.
- Başka bir aygıtın DivX kayıt kodunu kullanırsanız, kiralanana ya da satın alınan DivX dosyasını oynatamazsınız. TV'nize atanan DivX kayıt kodunu kullandığınızdan emin olun.
- Standart DivX codec ile dönüştürülmeyen video ya da ses dosyaları bozulmuş olabilir ya da oynatılamayabilir.
- DivX VOD kodu, bir hesap altında 6 aygıt kadar etkinleştirmenize imkan tanır.

**DivX® VOD Kaydını Silme**

Cihazınızda bulabileceğiniz 8 basamaklı DivX kayıt silme kodunu kullanarak [www.divx.com/vod](http://www.divx.com/vod) adresinde cihazınızın kaydını silmelisiniz.

- 1 Ana menüye erişmek için **MENU (Menü)** düğmesine basın.
- 2 **MY MEDIA'ya (MEDYAM)** geçmek için Gezinme düğmelerine ve **OK (Tamam)** düğmesine basın.
- 3 Mavi düğmeye basın.
- 4 **Deactivation (Etkinliği Kaldırma)** öğesine geçmek için Gezinme düğmelerine ve **OK (Tamam)** düğmesine basın.
- 5 Onaylamak üzere **Yes (Evet)** öğesini seçmek için Gezinme düğmelerine basın.



- 6 Tamamladığınızda, **EXIT (Çıkış)** düğmesine basın. Önceki menüye dönmek için, **BACK (Geri)** düğmesine basın.

**NOT**

- Kayıt silme işlemi gerçekleştirildikten sonra DivX® VOD içeriklerini izleyebilmek için cihazınızı yeniden kaydetmeniz gerekir.

**PIP/PBP'yi kullanma**

USB aygıtında depolanan videoları veya resimleri tek bir monitörde, ana ve alt ekranlara bölerek görüntüler. (Bkz. s.49)

- 1 **MENU (MENÜ)** düğmesine basarak **OPTION (SEÇENEK)** menüsüne gidin ve **OK (TAMAM)** düğmesine basın.
- 2 **PIP/PBP** düğmesine basarak **PIP** veya **PBP** seçeneğini belirleyin ve ardından, **OK (TAMAM)** düğmesine basın.

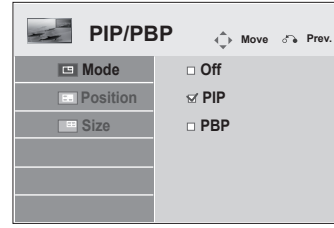

- 3 **My Media'dan (Medyalarım) Movie List (Film Listesi)** veya **Photo List (Fotoğraf Listesi)** öğesini seçin.

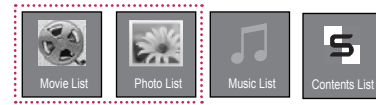

- 4 İstedığınız bir dosyayı seçin ve sonra **OK** (TAMAM) düğmesine basın.

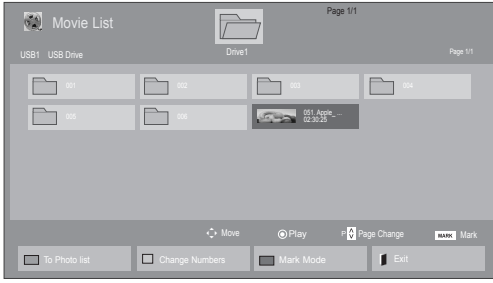

- 5 Oynatma listesinden **PIP** veya **PBP** simgesini seçin.



< MOVIE LIST > (FİLM LİSTESİ)

- 6 Ses için Main (Ana) veya Sub (Alt) öğesini seçin. **PIP** veya **PBP** fonksiyonunu çalıştırmadan önce çıkış sesini seçmeniz gerekir.

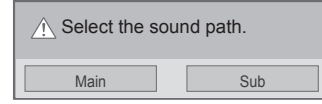

- 7 Alt ekran ana ekranda görüntülenir.



< PHOTO LIST > (FOTOĞRAF LİSTESİ)

# AYARLARIN ÖZELLEŞTİRİLMESİ

## Ana menülere erişim

- 1 Ana menülere erişmek için **MENU (Menü)** düğmesine basın.
- 2 Aşağıdaki menülerden birine geçmek için Gezinme düğmelerine ve ardından **OK (Tamam)** düğmesine basın.
- 3 İstedığınız seçenek veya ayara geçmek için Gezinme düğmelerine ve **OK (Tamam)** düğmesine basın.
- 4 Tamamladığınızda, **EXIT (Çıkış)** düğmesine basın. Bir önceki menüye döndüğünüzde, **BACK (Geri)** düğmesine basın.

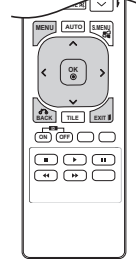

**PICTURE (RESİM)** (Bkz. s.40)  
Görüntü boyutunu, kalitesini veya efektini ayarlar.

**AUDIO (SES)** (Bkz. s.43)  
Ses kalitesini, efektini veya ses seviyesini ayarlar.

**TIME (SAAT)** (Bkz. s.44)  
Saat, tarih veya Zamanlayıcı özelliğini ayarlar.

**OPTION (SEÇENEK)**  
(Bkz. s.45)  
Genel ayarları özelleştirir.

**MY MEDIA (MEDYALARIM)** (Bkz. s.25)  
USB aygıtınızda kayıtlı film, fotoğraf ve müzik içeriğini gösterir ve oynatır

**NETWORK (AĞ)** (Bkz. s.50)  
Ağ ayarlarını yapar.

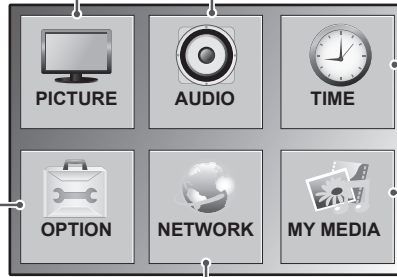

## PICTURE (RESİM) ayarları

- 1 Ana menüye erişmek için **MENU (Menü)** düğmesine basın.
- 2 **PICTURE (Resim)** öğesine geçmek için Gezinme düğmelerine ve **OK (Tamam)** düğmesine basın.
- 3 İstedığınız seçenek veya ayara geçmek için Gezinme düğmelerine ve **OK (Tamam)** düğmesine basın.  
- Önceki seviyeye dönmek için, **BACK (Geri)** düğmesine basın.
- 4 Tamamladığınızda, **EXIT (Çıkış)** düğmesine basın.  
Bir önceki menüye döndüğünüzde, **BACK (Geri)** düğmesine basın.

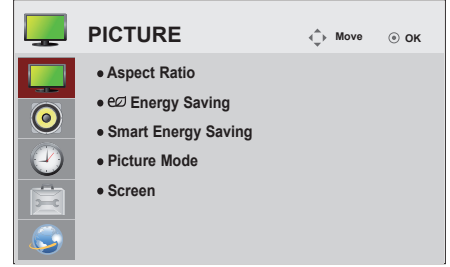

Mevcut resim ayarları aşağıda açıklanmıştır:

Ayarlar	Açıklama
<b>Aspect Ratio (İzleme Oranı)</b>	Görüntülerin optimal boyutta izlenmesi için görüntü boyutunu değiştirir (Bkz. s.19).
<b>Energy Saving (Enerji Tasarrufu)</b>	Ekran parlaklığını ortama göre otomatik olarak ayarlar. Seviye
	<b>Auto (Oto.)</b> Otomatik olarak ayarlar
	<b>Off (Kapalı)</b> Energy Saving (Enerji Tasarrufu) fonksiyonunu devre dışı bırakır
	<b>Minimum/Medium/Maximum (Minimum/Orta/Maksimum)</b> Arka ışığın parlaklık seviyesini seçer.
	<b>Screen off (Ekran kapalı)</b> Ekran 3 saniye içinde kapanır.
<b>Smart Energy Saving (Akıllı Enerji Tasarrufu)</b>	Ekran parlaklığına göre arka ışığı ve kontrastı ayarlar. Seviye
	<b>Off (Kapalı)</b> Smart Energy Saving (Akıllı Enerji Tasarrufu) fonksiyonunu devre dışı bırakır.
	<b>On (Açık)</b> Akıllı enerji tasarrufu oranı olarak ayarlanan değerde enerji tasarrufu sağlamak için Smart Energy Saving (Akıllı Enerji Tasarrufu) fonksiyonunu etkinleştirir.
<b>Picture Mode (Resim Modu)</b>	En iyi Monitör ekran performansı için her modda seçenekleri özelleştirir ya da ön ayarlı görüntülerden birini seçer. Ayrıca, her modun gelişmiş seçeneklerini de özelleştirebilirsiniz. Mevcut ön ayarlı resim modları Monitöre bağlı olarak değişiklik gösterir.
	Mod
	<b>Vivid (Canlı)</b> Görüntüyü satış ortamına göre ayarlamak için kontrast, parlaklık, renk ve netliği artırır.
	<b>Standard (Standart)</b> Görüntüyü normal ortama göre ayarlar.
	<b>Cinema (Sinema)</b> Filmlerden sanki sinemadaymışsınız gibi keyif almanız amacıyla görüntüyü sinematik bir izlenim yaratacak şekilde optimize eder.
	<b>Sport (Spor)</b> Beyaz, çimen yeşili ve gök mavisi gibi temel renkleri vurgulayarak görüntüyü yüksek ve dinamik eylemlere göre optimize eder.
	<b>Game (Oyun)</b> Görüntüyü PC ya da oyun aygıtları gibi hızlı oyun ekranlarına göre optimize eder.



Ayarlar	Açıklama	
<b>SCREEN (EKİRAN)</b> (Yalnızca RGB Modu'nda)	RGB modunda PC görüntüleme seçeneklerini özelleştirir.	
	Seçenek	
	<b>Resolution (Çözünürlük)</b>	Uygun bir çözünürlük seçer. Bkz. "PC gösterim seçeneklerinin özelleştirilmesi".
	<b>Auto Config. (Oto. Yapılandırma)</b>	Ekran pozisyonunu, saati ve fazı otomatik ayarlar. Yapılandırma sürerken, gösterilen görüntü birkaç saniye bozulabilir.
	<b>Position/Size/Phase (Konum/Boyut/Faz)</b>	Resim net olmadığına ve özellikle karakterler titriyorsa seçenekleri ayarlar. Auto Config. (Oto. Yapılandırma) fonksiyonunu bunları ayarlamadan önce çalıştırın.
<b>Reset (Sıfırla)</b>	Tüm seçenekleri varsayılan ayara geri yükler.	

### Picture Mode (Resim Modu) seçenekleri

Ayar	Açıklama
<b>Backlight (Arka Işık)</b>	LCD arka ışığını kontrol ederek ekranın parlaklığını ayarlar. Parlaklık seviyesini azaltırsanız, ekran rengi kararır ve güç tüketimi video sinyali kaybı olmaksızın azalır.
<b>Contrast (Kontrast)</b>	Video sinyali gradyanını artırır veya azaltır. Resmin parlak kısmı doyunlaştığında, Contrast (Kontrast) ayarını kullanabilirsiniz.
<b>Brightness (Parlaklık)</b>	Resimdeki sinyalin taban seviyesini ayarlar. Resmin karanlık kısmı doyunlaştığında, Brightness (Parlaklık) ayarını kullanabilirsiniz.
<b>Sharpness (Netlik)</b>	Resmin aydınlık ve karanlık alanları arasındaki sınırdaki netlik seviyesini ayarlar. Seviye ne kadar düşüğe görüntü de o kadar yumuşak olur.
<b>Color (Renk)</b>	Tüm renklerin yoğunluğunu ayarlar.
<b>Tint (Ton)</b>	Kırmızı ve yeşil seviyeleri arasındaki dengeyi ayarlar.
<b>Color Temp. (Renk Sıcaklığı)</b>	Kırmızı gibi daha sıcak renkleri artırmak için warm (sıcak) ögesine ya da görüntüyü mavimsi-letirmek için cool (soğuk) ögesine ayarlayın.
<b>Advanced Control (Gelişmiş Kontrol)</b>	Gelişmiş seçenekleri özelleştirir. Gelişmiş görüntü seçenekleri bölümüne bakın. (Bkz. s.42).
<b>Picture Reset (Resim Sıfırlama)</b>	Seçenekleri varsayılan ayara geri yükler.

### ! NOT

- Smart Energy Saving (Akıllı Enerji Tasarrufu) fonksiyonu kullanılırken, ekran sabit bir görüntünün beyaz alanında doyun görünebilir.
- Energy Saving (Enerji Tasarrufu) Minimum, Medium (Orta) veya Maximum (Maksimum) değerine ayarlandıysa, Smart Energy Saving (Akıllı Enerji Tasarrufu) fonksiyonu devre dışı bırakılır.

## Advanced Control (Gelişmiş Kontrol)

Ayar	Açıklama
<b>Dynamic Contrast (Dinamik Kontrast)</b> (Off/High/Medium/Low) (Kapalı/Yüksek/Orta/Düşük)	Ekranın parlaklığına göre kontrastı ayarlayarak en iyi seviyede tutulmasını sağlar. Parlak kısımların daha parlak ve koyu kısımların daha koyu yapılmasıyla resim iyileştirilir. (Fonksiyon AV(CVBS), Component (Komponent), HDMI-DTV, Display Port-DTV modlarında çalışır)
<b>Dynamic Color (Dinamik Renk)</b> (Off/High/Low) (Kapalı/Yüksek/Düşük)	Ekran Renklerinin daha canlı, zengin ve temiz görünmesini sağlar. Bu özellik, renk tonu, doygunluk ve aydınlatmayı zenginleştirerek kırmızı, mavi, yeşil ve beyazların daha canlı görünmesini sağlar. (Fonksiyon AV(CVBS), Component (Komponent), HDMI-DTV, Display Port-DTV modlarında çalışır)
<b>Clear White (Temiz Beyaz)</b> (Off/High/Low) (Kapalı/Yüksek/Düşük)	Ekranın beyaz kısımlarını daha parlak ve daha beyaz hale getirir.
<b>Skin Color (Cilt Rengi)</b> (-5 - 5)	Videodaki cilt alanlarını saptar ve doğal bir cilt rengi açığa çıkarmak için ayarlar.
<b>Noise Reduction (Parazit Azaltma)</b> (Off/High/Medium/Low) (Kapalı/Yüksek/Orta/Düşük)	Video kalitesinden ödün vermeden ekrandaki paraziti azaltır. (Fonksiyon AV(CVBS), Component (Komponent), HDMI-DTV, Display Port-DTV modlarında çalışır)
<b>Digital Noise Reduction (Dijital Parazit Azaltma)</b> (Off/High/Medium/Low) (Kapalı/Yüksek/Orta/Düşük)	Bu seçenek, dijital video sinyalleri oluşturulurken üretilen paraziti azaltır.
<b>Gamma (Gama)</b> (High/Medium/Low) (Yüksek/Orta/Düşük)	Kendi gama değerini ayarlayın. Monitörde, yüksek gama değerleri beyazlaşmış resimler görüntülerken, düşük gama değerleri yüksek kontrastlı resimler görüntüler.
<b>Black Level (Siyah Seviyesi)</b> (High/Low) (Yüksek/Düşük)	<ul style="list-style-type: none"> <li>• Low (Düşük): Ekran görüntüsü koyulaşır.</li> <li>• High (Yüksek): Ekran görüntüsü daha parlak hale gelir.</li> </ul> Ekranın siyah seviyesini uygun seviyeye ayarlayın. (Fonksiyon AV(CVBS), Component (Komponent), HDMI-DTV, Display Port-DTV modlarında çalışır)

## AUDIO (SES) ayarları

- 1 Ana menülere erişmek için **MENU (Menü)** düğmesine basın.
- 2 **AUDIO (Ses)** öğesine geçmek için Gezinme düğmelerine ve **OK (Tamam)** düğmesine basın.
- 3 İsteddiğiniz seçenek veya ayara geçmek için Gezinme düğmelerine ve **OK (Tamam)** düğmesine basın.  
- Önceki seviyeye dönmek için, **BACK (Geri)** düğmesine basın.
- 4 Tamamladığınızda, **EXIT (Çıkış)** düğmesine basın.  
Bir önceki menüye döndüğünüzde, **BACK (Geri)** düğmesine basın.

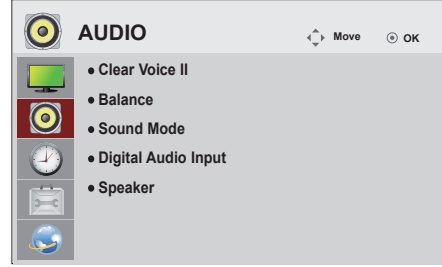

Mevcut ses seçenekleri aşağıda açıklanmıştır.

Ayar	Açıklama	
<b>Clear Voice II (Net Ses II)</b>	İnsan ses aralığını diğerlerinden ayırıştırarak kullanıcıların diyalogları daha iyi anlamalarına yardımcı olur.	
<b>Balance (Denge)</b>	Bulduğunuz ortama uygun olarak sağ ve sol hoparlörler arasındaki dengeyi ayarlar.	
<b>Sound Mode (Ses Modu)</b>	Mod	
	<b>Standard (Standart)</b>	Standart kalitede ses istediğinizde seçin.
	<b>Music (Müzik)</b>	Müzik dinlerken seçin.
	<b>Cinema (Sinema)</b>	Film izlerken seçin.
	<b>Sport (Spor)</b>	Spor etkinliklerini izlerken seçin.
<b>Game (Oyun)</b>	Oyun oynarken seçin.	
<b>Digital Audio Input</b>	<b>HDMI/DisplayPort:</b> Dijital sinyal sesi monitör hoparlörü üzerinden HDMI ve görüntü portlarından çıkar. <b>Audio In:</b> HDMI ve görüntü portları Ses Girişi portuna bağlandığında ses monitör hoparlöründen çıkar.	
<b>Speaker (Hoparlör)</b>	<b>ON (AÇIK):</b> Sesin monitör hoparlöründen verilmesini etkinleştirir. (* Monitör hoparlörü ayrı olarak satılır.) <b>OFF (KAPALI):</b> Sesin monitör hoparlöründen verilmesini devre dışı bırakır. Harici bir ses aygıtı kullanırken bu seçeneği kullanın.	

### Sound Mode (Ses Modu) seçenekleri

Ayar	Açıklama
<b>Infinite Sound</b>	LG'nin Infinity Sound seçeneği, iki hoparlörden 5.1 kanal stereo ses sağlar.
<b>Treble (Tiz)</b>	Çıkıştaki baskın sesleri kontrol eder. Tizi yükselttiğinizde, çıkış yüksek frekans aralığına yükseltilecektir.
<b>Bass (Bas)</b>	Çıkıştaki daha yumuşak sesleri kontrol eder. Bası yükselttiğinizde, çıkış alçak frekans aralığına yükseltilecektir.
<b>Reset (Sıfırla)</b>	Ses modunu varsayılan ayarlara sıfırlar.

## TIME (SAAT) ayarları

- 1 Ana menülere erişmek için **MENU (Menü)** düğmesine basın.
- 2 **TIME (SAAT)** ögesine geçmek için Gezinme düğmelerini kullanın ve **OK** düğmesine basın.
- 3 İstedığınız seçenek veya ayara geçmek için Gezinme düğmelerine ve **OK** düğmesine basın.
  - Önceki seviyeye dönmek için, **BACK (Geri)** düğmesine basın.
- 4 Tamamladığınızda, **EXIT (Çıkış)** düğmesine basın. Bir önceki menüye dönmek için, **BACK (Geri)** düğmesine basın.

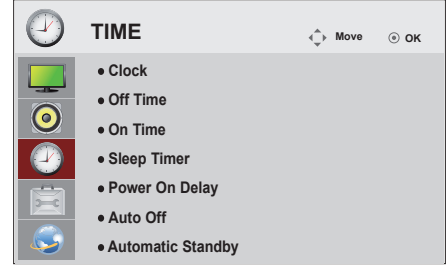

Mevcut saat ayarları aşağıda açıklanmıştır:

Ayar	Açıklama
<b>Clock (Saat)</b>	Saat özelliğini ayarlar.
<b>Off/On Time (Açma/Kapama Zamanı)</b>	Monitörü açma ve kapatma zamanını ayarlar.
<b>Sleep Timer (Uyku Zamanlayıcısı)</b>	Monitör kapatılincaya kadar geçecek süreyi ayarlar. Monitörü kapatıp tekrar açtığınızda, Uyku Zamanlayıcısı kapatılır.
<b>Power on delay (Gecikmeli güç)</b>	Birden çok monitör bağlanıp açıldıklarında, aşırı yüklemeyi önlemek için monitörler birer birer açılır.
<b>Auto off (Otomatik kapatma)</b>	Auto off (Otomatik kapatma) fonksiyonu etkinse ve hiç giriş sinyali yoksa monitör 15 dakika sonra otomatik olarak kapalı moduna geçer.
<b>Automatic Standby (Otomatik Bekleme)</b>	4 saatten fazla bir süre monitörü kullanmazsanız, monitör otomatik olarak kapalı moduna geçer.

### ! NOT

- Off/On Time (Açma/Kapatma Zamanı) yedi planlamaya kadar kaydedilebilir, Monitör planlama listesindeki mevcut zamanda açılır veya kapanır. Birden çok önayarlı zaman planlama listesine kaydedilirse, bu fonksiyon mevcut saatten itibaren ayarlanan en yakın saate kadar çalışır.
- Scheduled power-off (programlı güç kapatma) fonksiyonu, sadece aygıt saati doğru olarak ayarlandığında düzgün bir şekilde çalışır.
- Scheduled power-on (programlı güç açma) ve scheduled power-off (programlı güç kapatma) zamanlarının aynı olması durumunda, set açıksa scheduled power-off (programlı güç kapatma) zamanı; set kapalıysa scheduled power-on (programlı güç açma) öncelik kazanır.
- ""Automatic Standby"" (Otomatik Bekleme) ""Auto off"" (Otomatik Kapatma) fonksiyonları bazı ülkelerde kullanılmayabilir."

## OPTION (SEÇENEK) ayarları

- 1 Ana menüye erişmek için **MENU (Menü)** düğmesine basın.
- 2 **OPTION (Seçenek)** ögesine geçmek için Gezinme düğmelerine basın ve **OK** düğmesine basın.
- 3 İstedığınız seçenek veya ayara geçmek için Gezinme düğmelerine ve **OK** düğmesine basın.  
- Önceki seviyeye dönmek için, **BACK (Geri)** düğmesine basın.
- 4 Tamamladığınızda, **EXIT (Çıkış)** düğmesine basın. Bir önceki menüye dönmek için, **BACK (Geri)** düğmesine basın.

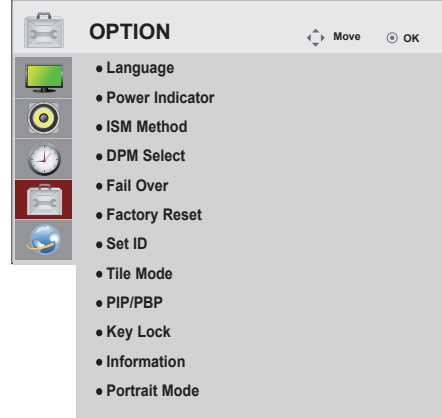

Mevcut seçenek ayarları aşağıda açıklanmıştır:

Ayar	Açıklama
<b>Language (Dil)</b>	Kontrol adlarının görüneceği dili seçmek için.
<b>Power Indicator (Güç Göstergesi)</b>	Ürünün önündeki güç göstergesini On (Açık) veya Off (Kapalı) olarak ayarlamak için bu fonksiyonu kullanın.
<b>ISM Method (ISM Yöntemi)</b>	Bir PC/Video oyun görüntüsünün ekranda uzun süre boyunca donması veya sabit bir şekilde gösterilmesi, görüntüyü değiştirmeniz bile hayalet görüntünün kalmasına yol açabilir. Sabit bir görüntünün uzun süre boyunca ekranda kalmasını engelleyin.
	Ayar
<b>Normal</b>	Görüntü yanması sizin için bir sorun teşkil etmiyorsa normal pozisyonunda bırakın.
<b>Orbiter</b>	Hayalet görüntülerin oluşmasını önleyebilir. Bununla birlikte, yapılacak en iyi şey sabit bir görüntünün ekranda uzun süre kalmasını engellemektir. Ekrandaki görüntünün sabit kalmaması için, ekran her 2 dakikada bir hareket eder.
<b>Inversion (Ters çevirme)</b>	Bu fonksiyon ekranın panel rengini ters çevirir. Bu panel rengi otomatik olarak her 30 dakikada bir ters çevrilir.
<b>White Wash (Beyaz Yıkama)</b>	Beyaz yıkamada ekran koyu beyaz renkle kaplanır. Bu, ekranda oluşan geçici görüntü yanmalarını yok eder. Kalıcı bir görüntünün beyaz yıkama ile tamamen temizlenmesi mümkün olmayabilir.
<b>DPM Select (DPM Seçimi)</b>	Kullanıcı, güç tasarrufu modunu açıp kapatmayı seçebilir.
<b>Fail Over</b>	Giriş sinyali yoksa başka bir giriş otomatik olarak sinyalle değiştirilir.
	Ayar
<b>Off</b>	Giriş kaynaklarında otomatik olarak geçiş yapmayı durdurur.
<b>Auto</b>	Geçerli giriş kaynağından video sinyali gelmezse video sinyali olan başka bir giriş kaynağına geçiş yapar.
<b>Manual</b>	Otomatik geçişlerde giriş kaynaklarında önceliği seçer. Birden fazla giriş kaynağı bulunduğu anda, daha yüksek önceliğe sahip giriş kaynağı seçilir.
<b>Factory Reset (Fabrika Ayarlarına Sıfırla)</b>	Varsayılan fabrika ayarlarına dönmek için bu seçeneği belirleyin.
<b>Set ID (Monitör Kimliği)</b>	Görüntü için çok sayıda ürün birbirine bağlandığında, her bir ürüne benzersiz bir Set ID NO (Monitör Kimlik Numarası) atayabilirsiniz. Düğmeyi kullanarak (1 - 99 arasından) bir numara belirtebilirsiniz. Ürün Kontrol Programı'nı kullanarak her bir ürünü tek başına kontrol etmek için atanmış Monitör Kimliğini kullanın.

Ayar	Açıklama
<b>Tile Mode (Döşeme Modu)</b>	<p>Bu fonksiyonu kullanmak için</p> <ul style="list-style-type: none"> <li>- Görüntüleme için diğer ürünlerin de kullanılması gerekir.</li> <li>- Dağıtıcı ve RS-232C tarafından RGB Kabloya bağlanabilen bir fonksiyonda olması gerekir.</li> </ul> <p>Tile mode (Döşeme modu) ve Tile alignment (Döşeme hizalama) öğelerini seçip pozisyonu ayarlamak için mevcut ürünün kimliğini ayarlayın.</p> <p>* Ayarlara yapılan değişiklikler sadece SET (AYARLA) düğmesine basıldıktan sonra kaydedilir.</p> <ul style="list-style-type: none"> <li>- Tile mode (Döşeme modu): sütun x satır ( sütun = 1, 2, 3, 4, 5 satır = 1, 2, 3, 4, 5)</li> <li>- 5 x 5 mevcuttur.</li> <li>- Hem entegrasyon ekranının yapılandırması hem de tek tek ekran yapılandırması mevcuttur.</li> </ul>
<b>Auto Config. (Oto. Yapılandırma)</b>	Ekran pozisyonunu otomatik ayarlar. Yapılandırma sürerken, gösterilen görüntü birkaç saniye bozulabilir.
<b>PC Position (PC Pozisyonu)</b>	Ekran pozisyonunu yatay veya dikey olarak taşımak için kullanılır.
<b>PC Size (PC Boyutu)</b>	Kenar boyutunu dikkate alarak yatay ve dikey ekran boyutunu ayarlayın.
<b>Natural (Doğal)</b>	Doğal görünüm için, görüntü, ekranlar arasındaki uzaklık kadar atlanır.
<b>Reset (Sıfırla)</b>	Tile (Döşeme) fonksiyonunu başlatmak ve iptal etmek için kullanılır. Tile recall (Döşeme iptal) seçildiğinde tüm Tile (Döşeme) ayarı iptal edilir ve ekran Tam ekrana döner.
<p><b>! NOT</b></p> <ul style="list-style-type: none"> <li>• Tile Mode (Döşeme Modu) etkinse, diğer ekranlarla aynı görüntü kalitesini sağlamak için Energy Saving (Enerji Tasarrufu) altındaki Smart Energy Saving (Akıllı Enerji Tasarrufu) ve Auto (Otomatik) seçeneği seçilemez.</li> </ul>	
<b>PIP/PBP</b>	USB aygıtında depolanan videoları veya fotoğrafları tek bir monitörde, ana ve alt ekranlara bölerek görüntüler.
Seçenek	
<b>Mod</b>	İkinci ekran türünü ayarlar. *OFF (Kapalı): İkinci ekranı devre dışı bırakır. *PIP (Picture In Picture) (Görüntü içinde Görüntü): İkinci ekranı ana ekranda görüntüler. *PBP (Picture By Picture) (Yan Yana Görüntü): İkinci ekranı ana ekranın yanında görüntüler.
<b>Position (Pozisyon)</b>	Alt ekranın konumunu ayarlar (sol üst, sol alt, sağ üst, sağ alt) Varsayılan değer sağ alttır.
<b>Size (Boyut)</b>	Alt ekranın boyutunu ayarlar (Boyut 0 - 10). PIP'nin varsayılan boyutu (Size: 0) 480x240'tır; maksimum boyut (Size: 10), 960x540'tır.
<p><b>! NOT</b></p> <ul style="list-style-type: none"> <li>• Konum ve Boyut seçenekleri sadece PIP modunda etkinleştirilebilir.</li> </ul>	

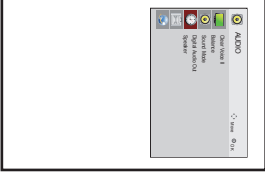
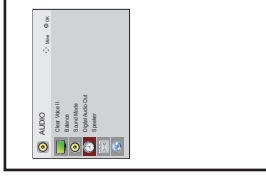
Ayar	Açıklama
<b>Key Lock (Tuş Kilidi)</b>	Tuş girişi çalışmaz. Bu, geçersiz anahtar girişini önler.
<b>Product/Service Info.</b>	Model adı, yazılım sürümü, seri numarası, IP adresi, MAC adresi ve ana sayfayı gösterir.
<b>Portrait mode (Dikey mod)</b>	OSD'yi saat yönünde döndür (90°, 270°)
	<b>Seçenek</b>
	90° OSD'yi saat yönünde 90° döndürür.
	270° OSD'yi saat yönünde 270° döndürür.
	<div style="display: flex; justify-content: space-around; align-items: center;"> <div style="text-align: center;">  <p>90°</p> </div> <div style="text-align: center;">  <p>270°</p> </div> </div>

**Tile Mode (Döşeme Modu)**

Büyük bir döşemeli görüntü oluşturmak için bu monitör ek monitörlerle döşenebilir.

**• Off (Kapalı):**

Tile Mode (Döşeme Modu) seçeneği devre dışı bırakıldığında

**• 2X1:**

2 monitör kullanarak



Tile ID (Döşeme Kimliği)

**• 2X2:**

4 monitör kullanarak

**• 3X3:**

9 monitör kullanarak

**• 4X4:**

16 monitör kullanarak

**• 5X5:**

25 monitör kullanarak

**Tile Mode (Döşeme Modu)****- Natural mode (Doğal Mod)**

Etkin olduğunda, monitörler arasındaki boşlukta olması gereken görüntü parçaları atlanır.

Önce



Sonra





**PIP/PBP**

USB aygıtında depolanan videoları veya fotoğrafları tek bir monitörde, ana ve alt ekranlara bölerek görüntüler. (Bkz. s.37)

**Mod**

\***PIP (Picture In Picture)** (Görüntü içinde Görüntü): Alt ekranı ana ekranda görüntüler.

\***PBP (Picture By Picture)** (Yan Yana Görüntü): Alt ekranı ana ekranın yanında görüntüler.

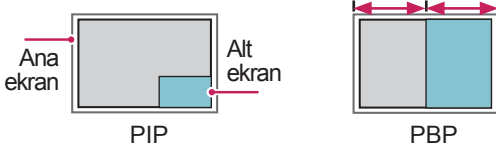
**Konum**

Alt ekranın pozisyonunu ayarlar (sol üst, sol alt, sağ üst, sağ alt)

**Boyut**

Alt ekranın boyutunu ayarlar (Boyut 0 - 10).

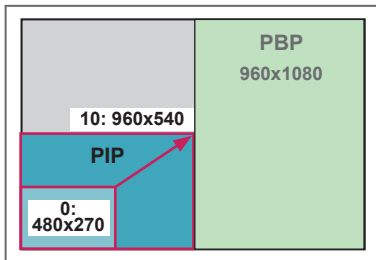

< 1920x1080 >

**! NOT**

- Alt ekran yalnızca USB aygıtı kullanılırken desteklenir.

		Alt USB
Ana	Component	O
	RGB	O
	HDMI/DVI-D/Display Port	O
	AV	X

- Boyutu ve pozisyonu yalnızca PIP modunda değiştirilebilir.
- PBP seçiliyken, PICTURE (RESİM) menüsündeki Aspect Ratio (En/boy Oranı) seçeneği devre dışı bırakılır (16:9 olarak sabittir).
- PBP işlevi çalıştırılırken, Tile Mode (Döşeme Modu) işlevi çalışmaz.
- PIP veya PBP fonksiyonlarını çalıştırmadan önce çıkış sesini seçmeniz gerekir. (Main (Ana) veya Sub (Alt) ögesini seçin.)
- Ses seçimi kutusundan Main (Ana) veya Sub (Alt) ögesini seçemezseniz ve bir süre sonra OSD kaybolursa ya da Exit (Çıkış) veya Back (Geri) tuşuna bastığınızda kaybolursa, PIP/PBP alt ekranı etkinleştirilmez.
- PIP veya PBP fonksiyonları çalışırken sesi değiştiremezsiniz. Sesi değiştirmek istiyorsanız, lütfen PIP/PBP'yi yeniden başlatın.
- Alt ekranın resim kalitesi USB aygıtında değil, ana menüde seçilen değerlere göre ayarlanır.
- Güç açılırken/kapatılırken PIP/PBP modu devre dışı kalır.
- Güç kapalıyken veya açıkken, USB aygıtı bağlıysa, PIP/PBP modu kaldığı yerden yeniden oynatır.
- Seçtiğiniz videoları PIP/PBP modunda oynattığınızda, videolar sırayla tekrar tekrar oynatılır.
- PIP modunda aşağıdaki düğmeler çalışır.

Düğme	Photo	Movie
"<"	O	X
">"	O	X
▶	X	O
■	X	X
▶▶	X	O
◀◀	X	O
⏮	X	O

## NETWORK (AĞ) ayarları

- 1 Ana menülere erişmek için **MENU (Menü)** düğmesine basın.
- 2 **NETWORK (AĞ)** öğesine geçmek için Gezinme düğmelerine ve **OK (Tamam)** düğmesine basın.
- 3 İstedığınız seçenek veya ayara geçmek için Gezinme düğmelerine ve **OK (Tamam)** düğmesine basın.
  - Önceki seviyeye dönmek için, **BACK (Geri)** düğmesine basın.
- 4 Tamamladığınızda **EXIT (Çıkış)** düğmesine basın. Önceki menüye dönmek için, **BACK (Geri)** düğmesine basın.

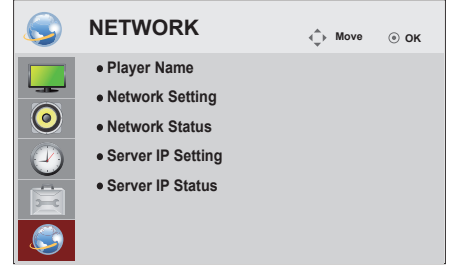

Mevcut seçenek ayarları aşağıda açıklanmıştır:

Ayar	Açıklama
<b>Player Name</b>	SuperSign Yöneticisi yazılımında kullanılan oynatıcı adını ayarlar (20 karaktere kadar)
<b>Network Setting (Ağ Ayarı)</b>	Ağ ayarlarını yapılandırır.
<b>Network Status (Ağ Durumu)</b>	Ağ durumunu görüntüler.
<b>Server IP Setting</b>	SuperSign Yöneticisi yazılımının kurulu olduğu bilgisayarın (sunucunun) IP adresini ayarlar.
<b>Server IP Status</b>	Sunucuyla bağlantı durumunu görüntüler. - Not connected (Bağlı değil): SuperSign sunucusuyla ağ bağlantısı bulunmadığında - Waiting for approval (Onay bekliyor): SuperSign sunucusuyla ağ bağlantısı yapıldığında ancak sunucu erişimi, sunucu tarafından onaylanmadığında - Rejected (Reddedildi): SuperSign sunucusuyla ağ bağlantısı yapıldığında ancak sunucu erişimi, sunucu tarafından reddedildiğinde - Internet is connected (İnternet bağlı): SuperSign sunucusuyla ağ bağlantısı yapıldığında ve sunucu erişimi, sunucu tarafından onaylandığında

### ! NOT

- Oynatıcı Adını ayarlarken, uzaktan kumanda tuşlarına sürekli olarak basıldığında giriş gecikmesi oluşabilir.

# BAĞLANTILARIN YAPILMASI

Monitör arka panelindeki bağlantı noktalarına çeşitli harici aygıtlar bağlayabilirsiniz.

- 1 Aşağıdaki resimde gösterilenler arasından Monitörünüze bağlamak istediğiniz bir harici aygıt bulun.
- 2 Harici aygıtın bağlantı tipini kontrol edin.
- 3 Uygun resme gidin ve bağlantı ayrıntılarını kontrol edin.

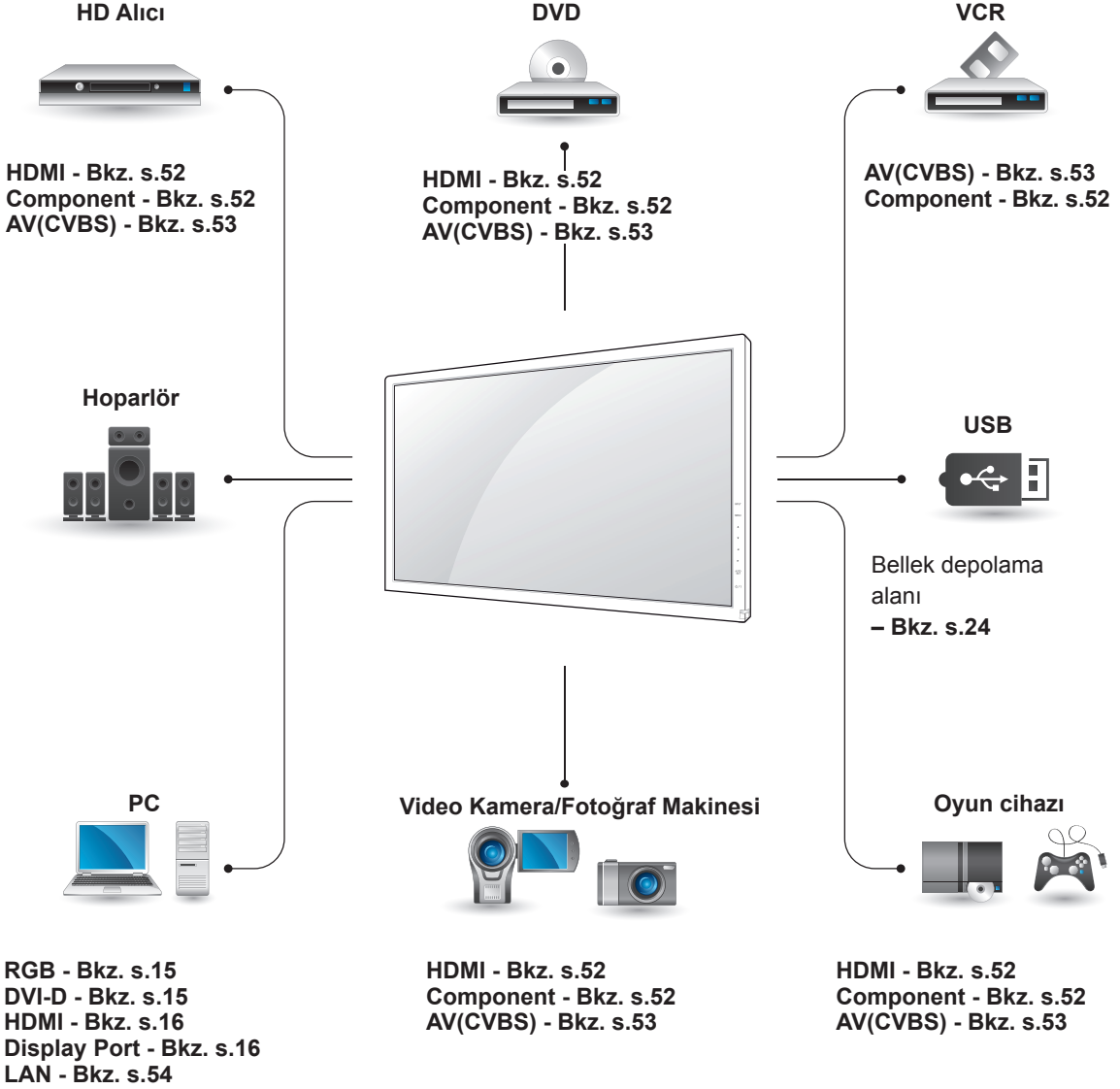

## ! NOT

- Monitöre bir oyun aygıtı bağlarsanız, oyun aygıtıyla birlikte verilen kabloyu kullanın.

## Bir HD alıcı, DVD, Video Kamera, Fotoğraf Makinesi, Oyun Aygıtı veya VCR oynatıcıya bağlama

Monitöre bir HD alıcı, DVD ya da VCR oynatıcı bağlayın ve uygun bir giriş modu seçin.

### HDMI bağlantısı

Harici aygıttan monitöre dijital video ve ses sinyalleri gönderir. Harici aygıt ve Monitörü aşağıdaki resimde gösterildiği gibi HDMI kablosuyla bağlayın.

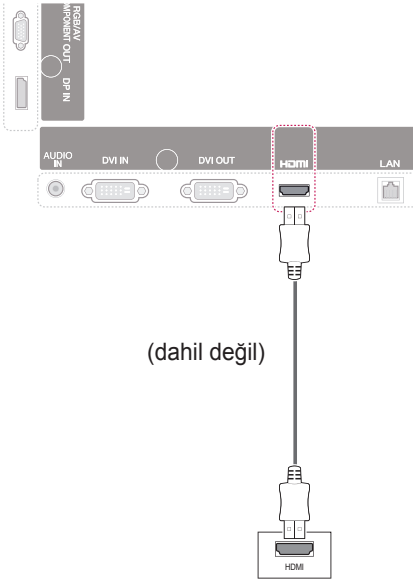

### Komponent bağlantısı

Harici aygıttan Monitöre analog video ve ses sinyallerini gönderir. Harici aygıt ve Monitörü aşağıdaki şekilde gösterildiği gibi 15 pimli sinyal - RCA kablosuyla bağlayın. Görüntüleri aşamalı tarama ile görüntülemek için, komponent kablosunu kullandığınızdan emin olun.

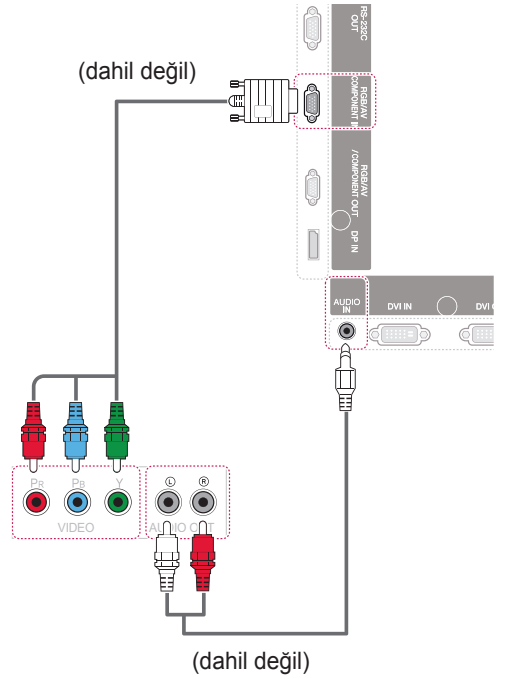

#### ! NOT

- Yüksek Hızlı bir HDMI™ Kablosu kullanın.
- Yüksek Hızlı HDMI™ Kablolarının 1080p ve üzerine kadar HD sinyalini taşıyabildiği test edilmiştir.

## AV (CVBS) bağlantısı

Harici aygıttan Monitöre analog video ve ses sinyallerini gönderir. Harici aygıt ve Monitörü aşağıdaki şekilde gösterildiği gibi 15 pimli sinyal - RCA kablосуyla bağlayın.

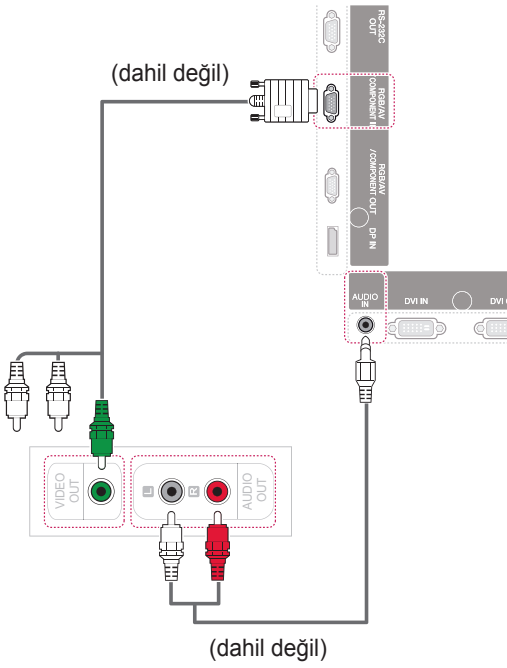

## USB'ye Bağlama

Monitöre USB flaş bellek, harici sabit disk, MP3 oynatıcı ya da USB bellek kartı okuyucu gibi bir USB depolama aygıtı bağlayın ve çeşitli multimedya dosyalarına erişmek için USB menüsüne gidin.

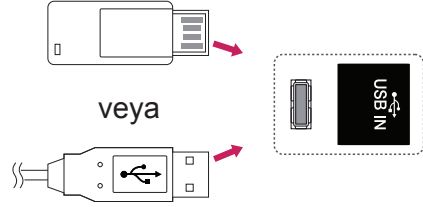

## LAN'a bağlama

### LAN bağlantısı

#### ! NOT

- LAN sayesinde, PC'niz ile monitörünüz arasında iletişim kurulur ve PC ve monitördeki OSD menüleri kullanılır.

A PC'yi doğrudan Monitöre bağlayın.

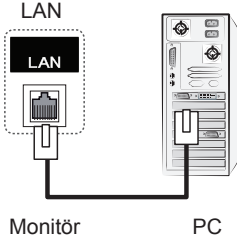

B Yönlendirici (Anahtar) kullanarak

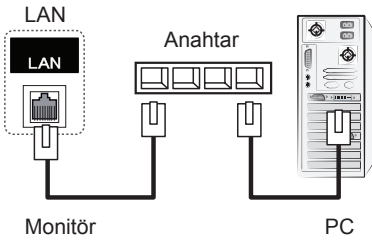

C İnternet kullanarak.

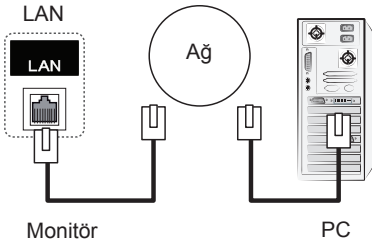

## Zincirleme Dizimli Monitörler

Ayrı bir sinyal ayırma kutusu kullanmadan RGB video sinyallerini diğer monitörlerle paylaşmak için bu fonksiyonu kullanın.

- Birbirine bağlı farklı ürünler kullanmak için Sinyal giriş kablosunun bir ucunu (15 pim D-Sub Sinyal Kablosu) ürün 1'in RGB OUT konektörüne, diğer ucunu ise diğer ürünlerin RGB IN konektörüne bağlayın

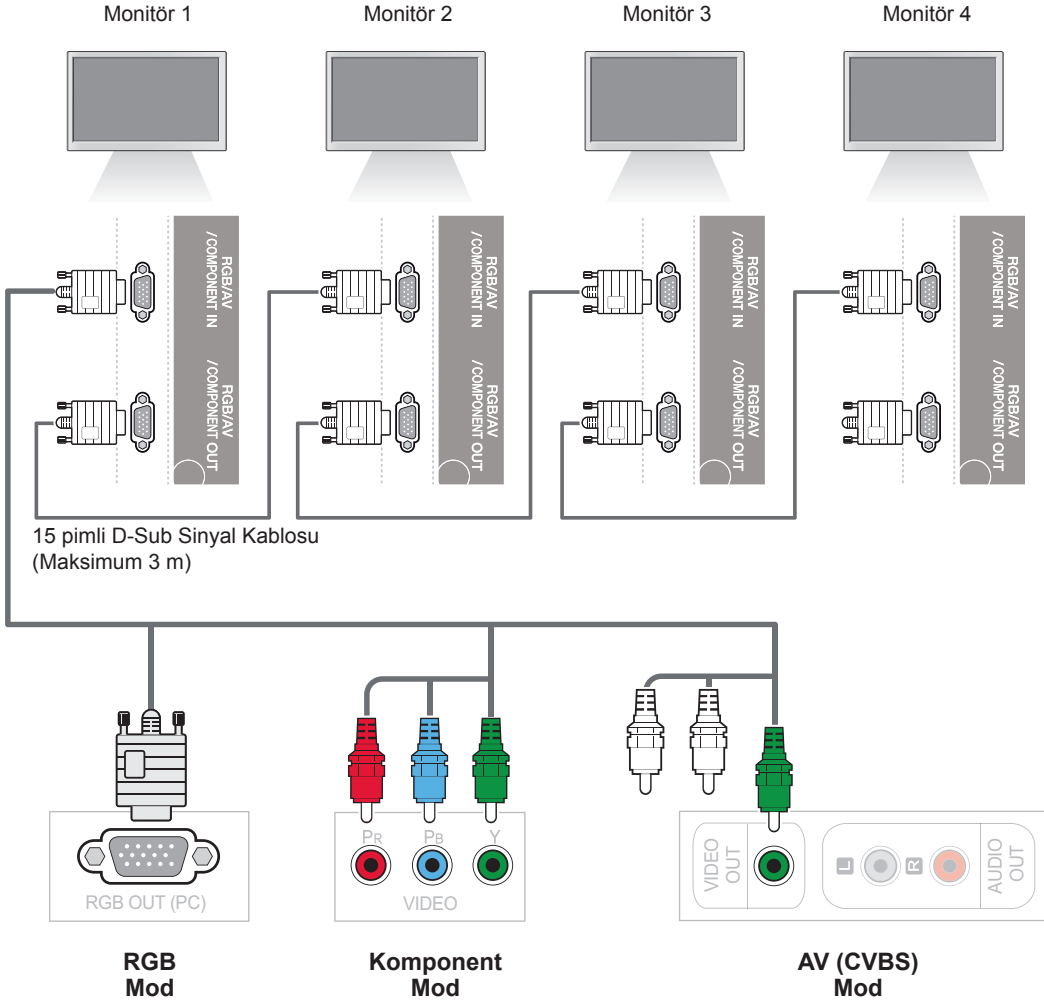

### ! NOT

- Bir çıkışa bağlanabilecek monitör sayısı sinyal durumuna ve kablo kaybına göre değişiklik gösterebilir. Sinyal durumu iyiye ve kablo kaybı yoksa, 9 monitöre kadar bağlamak mümkündür. Bu sayıdan fazla monitör bağlamak isterseniz, bir dağıtıcı kullanmanız önerilir.
- İçeri/dışarı kademeli formatın çoklu bağlantısı yapılırken, kayıpsız kablolar önerilir.

# SORUN GİDERME

## Hiç resim görüntülenmiyor

Sorun	Çözüm
Ürünün güç kablosu bağlı mı?	<ul style="list-style-type: none"> <li>Güç kablosunun prize doğru şekilde takılı olup olmadığını kontrol edin.</li> </ul>
Güç göstergesi ışığı yanıyor mu?	<ul style="list-style-type: none"> <li>Güç anahtarının açık olup olmadığına bakın.</li> <li>Servise gitmesi gerekebilir.</li> </ul>
Güç açık, güç göstergesi mavi yanıyor ancak ekran oldukça karanlık görünüyor.	<ul style="list-style-type: none"> <li>Parlaklık ve kontrastı tekrar ayarlayın.</li> <li>Arka ışığın onarılması gerekebilir.</li> </ul>
Güç göstergesi sarı renkte mi yanıyor?	<ul style="list-style-type: none"> <li>Ürün güç tasarrufu modundaydıysa, fareyi hareket ettirin veya bir tuşa basın.</li> <li>Her iki aygıtı da kapatıp tekrar açın.</li> </ul>
'Out of range' (Aralık Dışı) mesajı görüntüleniyor.	<ul style="list-style-type: none"> <li>PC'den (video kartı) gelen sinyal, ürünün dikey ya da yatay frekans aralığının dışındadır. Bu kılavuzdaki Teknik özellikler kısmına bakarak frekans aralığını ayarlayın.</li> <li>* Maksimum çözünürlük RGB, HDMI, DVI-D, Display Port (Ekran Bağlantı Noktası): 1920 x 1080 @ 60 Hz</li> </ul>
'Check signal cable' (Sinyal kablosunu kontrol edin) mesajı görüntüleniyor.	<ul style="list-style-type: none"> <li>PC ile ürün arasındaki sinyal kablosu bağlı değil. Sinyal kablosunu kontrol edin.</li> <li>Giriş sinyalini kontrol etmek için uzaktan Kumandadaki 'INPUT' (GİRİŞ) menüsüne basın.</li> </ul>

## Ürün bağlandığında 'Bilinmeyen Ürün' mesajı görülüyor.

Sorun	Çözüm
Sürücüyü yüklediniz mi?	<ul style="list-style-type: none"> <li>Ürünle birlikte gelen ürün sürücüsünü yükleyin ya da web sitesinden indirin. (<a href="http://www.lg.com">http://www.lg.com</a>)</li> <li>Video kartın kullanım kılavuzuna bakarak tak ve çalıştır fonksiyonunun desteklenip desteklenmediğini öğrenin.</li> </ul>



**'Key Lock On' (Tuş Kilidi Açık) mesajı görüntülenir.**

Sorun	Çözüm
Menu (Menü) düğmesine basıldığında 'Key Lock On' (Tuş Kilidi Açık) mesajı görüntüleniyor.	<ul style="list-style-type: none"> <li>Kilit işlevi OSD ayarlarının yanlışlıkla değiştirilmesini önler. Kilidi açmak için Menü öğesine ve ardından Option (Seçenek) öğesine gidin ve Tuş Kilidi seçeneğini devre dışı bırakın.</li> </ul>

**Ekran görüntüsü anormal.**

Sorun	Çözüm
Ekran konumu yanlış olabilir.	<ul style="list-style-type: none"> <li>D-Sub analog sinyal - Geçerli moda uyan optimal ekran durumunu otomatik olarak seçmek için, uzaktan kumandadaki "AUTO" (OTO.) düğmesine basın. Ayar tatmin edici olmazsa, Position OSD (Konum OSD) menüsünü kullanın.</li> <li>Video kart çözünürlüğünün ve frekansın ürün tarafından desteklenip desteklenmediğini kontrol edin. Frekans aralık dışıysa, Denetim Masası üzerindeki "Display" Setting ("Ekran" Ayarı) menüsünde önerilen çözünürlüğe ayarlayın.</li> </ul>
Arka planda ince çizgiler görünüyor mu?	<ul style="list-style-type: none"> <li>D-Sub analog sinyal - Geçerli moda uyan optimal ekran durumunu otomatik olarak seçmek için, uzaktan kumandadaki "AUTO" (OTO.) düğmesine basın. Ayar tatmin edici olmazsa, Clock OSD (Saat OSD) menüsünü kullanın.</li> </ul>
Yatay parazit görünür ya da karakterler bulanık görünür.	<ul style="list-style-type: none"> <li>D-Sub analog sinyal - Geçerli moda uyan optimal ekran durumunu otomatik olarak seçmek için, uzaktan kumandadaki "AUTO" (OTO.) düğmesine basın. Ayar tatmin edici olmazsa, Phase OSD (Faz OSD) menüsünü kullanın.</li> </ul>
Ekran anormal görünüyor.	<ul style="list-style-type: none"> <li>Uygun giriş sinyali, sinyal bağlantı noktasına bağlı değildir. Kaynak giriş sinyaliyle eşleşen sinyal kablosunu bağlayın.</li> </ul>

**Üründe art görüntü görülüyor.**

Sorun	Çözüm
Ürün kapatıldığında art görüntü görülüyor.	<ul style="list-style-type: none"> <li>Uzun süre sabit bir görüntü kullanırsanız, pikseller hızlı şekilde bozulabilir. Ekran koruyucu fonksiyonunu kullanın.</li> </ul>

**Ses fonksiyonu çalışmıyor.**

Sorun	Çözüm
Ses yok.	<ul style="list-style-type: none"> <li>Ses kablosunun uygun şekilde bağlandığından emin olun.</li> <li>Ses seviyesini ayarlayın.</li> <li>Sesin uygun şekilde bağlandığından emin olun.</li> </ul>
Ses çok boğuk.	<ul style="list-style-type: none"> <li>Clear Voice II (Net Ses II), Treble (Tiz) ve Bass (Bas) uygun biçimde ayarlayın.</li> </ul>
Ses çok düşük.	<ul style="list-style-type: none"> <li>Ses seviyesini ayarlayın.</li> </ul>

**Ekran rengi anormal.**

Sorun	Çözüm
Ekran çözünürlüğü yetersiz (16 renk).	<ul style="list-style-type: none"> <li>Renk sayısını 24 bit'ten (gerçek renk) fazla olacak şekilde ayarlayın. Windows'ta Denetim Masası - Ekran - Ayarlar - Renk Tablosu menüsünü seçin.</li> </ul>
Ekran rengi düzensiz ya da tek renkli.	<ul style="list-style-type: none"> <li>Sinyal kablosunun bağlantı durumunu kontrol edin. Ya da, PC video kartını yeniden takın.</li> </ul>
Ekranında siyah noktalar var.	<ul style="list-style-type: none"> <li>LCD panele özgü bir durum olarak, ekran üzerinde birkaç piksel (kırmızı, yeşil, beyaz ya da siyah renk) görünebilir. Bu bir LCD arızasına işaret etmez.</li> </ul>

**Düzgün işlem yapılamıyor.**



Sorun	Çözüm
Güç aniden kapandı.	<ul style="list-style-type: none"> <li>Uyku zamanlayıcısı ayarlanmış olabilir.</li> <li>Güç kontrol ayarlarını gözden geçirin. Güç kesintiye uğradı.</li> </ul>

# TEKNİK ÖZELLİKLER

## 42WS10

LCD Panel	Ekran Tipi	1067,31 mm Genişlik (42 inç) TFT (İnce Film Transistör) LCD (Sıvı Kristal Ekran) Panel. Görünür çapraz boyut: 1067,31 mm
	Piksel Aralığı	0,4845 mm (Y) x 0,4845 mm (D)
Video Sinyali	Maksimum Çözünürlük	RGB: 1920 X 1080 / 60 Hz HDMI, DVI-D, Display Port: 1920 x 1080 / 60 Hz - İşletim sistemine veya video kartı tipine bağlı olarak desteklenmeyebilir.
	Önerilen Çözünürlük	RGB: 1920 X 1080 / 60 Hz HDMI, DVI-D, Display Port: 1920 x 1080 / 60 Hz - İşletim sistemine veya video kartı tipine bağlı olarak desteklenmeyebilir.
	Yatay Frekans	RGB: 30 kHz ila 83 kHz HDMI, DVI-D, Display Port: 30 kHz - 83 kHz
	Dikey Frekans	RGB: 56 Hz ila 75 Hz HDMI, DVI-D, Display Port: 56 Hz - 60 Hz
	Senkronizasyon Tipi	Bağımsız Senkronizasyon, Kompozit Senkronizasyon, Dijital
Giriş Konnektörü		15 pimli D-Sub, HDMI, DVI-D, Display Port, RS-232C, LAN, USB, Audio (Ses)
Güç	Nominal Voltaj	100-240 V~ 50/60 Hz 1,6 A
	Güç Tüketimi	Açık Modu: 115 W Tip. Uyku Modu (RGB): ≤ 1 W Uyku Modu (HDMI/DVI-D/Display Port): ≤ 1 W (Yalnızca Monitör) / ≤ 2 W (Harici Aygıtla) Kapalı Modu: ≤ 0,5 W
Çevresel koşullar	Çalışma Sıcaklığı	0 °C'den 40 °C'ye
	Çalışma Nemi	%10 - %80
	Saklama Sıcaklığı	-20 °C'den 60 °C'ye
	Saklama Nemi	%5 - %95

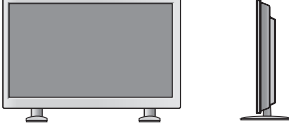
Yukarıda gösterilen ürün teknik özellikleri, ürün fonksiyonlarının yükseltilmesinden dolayı önceden haber verilmeksizin değiştirilebilir.

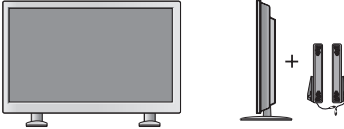
Boyutlar (Genişlik x Yükseklik x Derinlik) / Ağırlık		
	991,7 mm x 584,3 mm x 37,5 mm / 12,6 kg	
		
	991,7 mm x 659,2 mm x 298,3 mm / 14 kg	
		
991,7 mm x 584,3 mm x 75,7 mm / 13,4 kg		
		
991,7 mm x 659,2 mm x 298,3 mm / 14,8 kg		

**\* Yalnızca hoparlörleri destekleyen modeller için geçerlidir**



Ses	RMS Ses Çıkışı	10 W + 10 W (Sağ + Sol)
	Giriş Hassasiyeti	0,7 Vrms
	Hoparlör Empedansı	8 Ω

Yukarıda gösterilen ürün teknik özellikleri, ürün fonksiyonlarının yükseltilmesinden dolayı önceden haber verilmeksizin değiştirilebilir.

## 47WS10

LCD Panel	Ekran Tipi	1192,78 mm Genişlik (47 inç) TFT (İnce Film Transistör) LCD (Sıvı Kristal Ekran) Panel. Görünür çapraz boyut: 1192,78 mm
	Piksel Aralığı	0,5414 mm (Y) x 0,5414 mm (D)
Video Sinyali	Maksimum Çözünürlük	RGB: 1920 X 1080 / 60Hz HDMI, DVI-D, Display Port: 1920 x 1080 / 60 Hz - İşletim sistemine veya video kartı tipine bağlı olarak desteklenmeyebilir.
	Önerilen Çözünürlük	RGB: 1920 X 1080 / 60Hz HDMI, DVI-D, Display Port: 1920 x 1080 / 60 Hz - İşletim sistemine veya video kartı tipine bağlı olarak desteklenmeyebilir.
	Yatay Frekans	RGB: 30 kHz ila 83 kHz HDMI, DVI-D, Display Port: 30 kHz - 83 kHz
	Dikey Frekans	RGB: 56 Hz ila 75 Hz HDMI, DVI-D, Display Port: 56 Hz - 60 Hz
	Senkronizasyon Tipi	Bağımsız Senkronizasyon, Kompozit Senkronizasyon, Dijital
Giriş Konnektörü	15 pimli D-Sub, HDMI, DVI-D, Display Port, RS-232C, LAN, USB, Audio (Ses)	
Güç	Nominal Voltaj	100-240 V~ 50/60 Hz 1,8 A
	Güç Tüketimi	Açık Modu: 120 W Tip. Uyku Modu (RGB): ≤ 1 W Uyku Modu (HDMI/DVI-D/Display Port): ≤ 1 W (Yalnızca Monitör) / ≤ 2 W (Harici Aygıtla) Kapalı Modu: ≤ 0,5 W
Çevresel koşullar	Çalışma Sıcaklığı	0 °C'den 40 °C'ye
	Çalışma Nemi	%10 - %80
	Saklama Sıcaklığı	-20 °C'den 60 °C'ye
	Saklama Nemi	%5 - %95

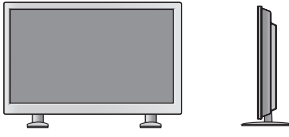
Yukarıda gösterilen ürün teknik özellikleri, ürün fonksiyonlarının yükseltilmesinden dolayı önceden haber verilmeksizin değiştirilebilir.

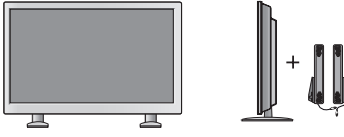
Boyutlar (Genişlik x Yükseklik x Derinlik) / Ağırlık		
	1102,0 mm x 646,4 mm x 37,4 mm / 17,5 kg	
		
	1102,0 mm x 720,9 mm x 298,3 mm / 18,9 kg	
		
1102,0 mm x 646,4 mm x 74,1 mm / 18,3 kg		
		
1102,0 mm x 720,9 mm x 298,3 mm / 19,7 kg		

**\* Yalnızca hoparlörleri destekleyen modeller için geçerlidir**



Ses	RMS Ses Çıkışı	10 W + 10 W (Sağ + Sol)
	Giriş Hassasiyeti	0,7 Vrms
	Hoparlör Empedansı	8 Ω

Yukarıda gösterilen ürün teknik özellikleri, ürün fonksiyonlarının yükseltilmesinden dolayı önceden haber verilmeksizin değiştirilebilir.

## 55WS10

LCD Panel	Ekran Tipi	1387,80 mm Genişlik (55 inç) TFT (İnce Film Transistör) LCD (Sıvı Kristal Ekran) Panel. Görünür çapraz boyut: 1387,80 mm
	Piksel Aralığı	0,630 mm (Y) x 0,630 mm (D)
Video Sinyali	Maksimum Çözünürlük	RGB: 1920 X 1080 @60Hz HDMI, DVI-D, Display Port: 1920 x 1080 / 60 Hz - İşletim sistemine veya video kartı tipine bağlı olarak desteklenmeyebilir.
	Önerilen Çözünürlük	RGB: 1920 X 1080 @60Hz HDMI, DVI-D, Display Port: 1920 x 1080 / 60 Hz - İşletim sistemine veya video kartı tipine bağlı olarak desteklenmeyebilir.
	Yatay Frekans	RGB: 30 kHz ila 83 kHz HDMI, DVI-D, Display Port: 30 kHz - 83 kHz
	Dikey Frekans	RGB: 56 Hz ila 75 Hz HDMI, DVI-D, Display Port: 56 Hz - 60 Hz
	Senkronizasyon Tipi	Bağımsız Senkronizasyon, Kompozit Senkronizasyon, Dijital
Giriş Konnektörü	15 pimli D-Sub, HDMI, DVI-D, Display Port, RS-232C, LAN, USB, Audio (Ses)	
Güç	Nominal Voltaj	100-240 V~ 50/60 Hz 2,0 A
	Güç Tüketimi	Açık Modu: 140 W Tip. Uyku Modu (RGB): ≤ 1 W Uyku Modu (HDMI/DVI-D/Display Port): ≤ 1 W (Yalnızca Monitör) / ≤ 2 W (Harici Aygıtla) Kapalı Modu: ≤ 0,5 W
Çevresel koşullar	Çalışma Sıcaklığı	0 °C'den 40 °C'ye
	Çalışma Nemi	%10 - %80
	Saklama Sıcaklığı	-20 °C'den 60 °C'ye
	Saklama Nemi	%5 - %95

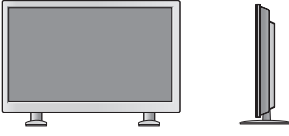
Yukarıda gösterilen ürün teknik özellikleri, ürün fonksiyonlarının yükseltilmesinden dolayı önceden haber verilmeksizin değiştirilebilir.

Boyutlar (Genişlik x Yükseklik x Derinlik) / Ağırlık		
	1281,6 mm x 752,4 mm x 37,8 mm / 21,8 kg	
		
	1281,6 mm x 825,7 mm x 298,3 mm / 23,2 kg	
		
1281,6 mm x 752,4 mm x 79,1 mm / 22,5 kg		
		
1281,6 mm x 825,7 mm x 298,3 mm / 23,9 kg		

**\* Yalnızca hoparlörleri destekleyen modeller için geçerlidir**

Ses	RMS Ses Çıkışı	10 W + 10 W (Sağ + Sol)
	Giriş Hassasiyeti	0,7 Vrms
	Hoparlör Empedansı	8 Ω

Yukarıda gösterilen ürün teknik özellikleri, ürün fonksiyonlarının yükseltilmesinden dolayı önceden haber verilmeksizin değiştirilebilir.



**Boyutlar**

Bu kılavuzdaki resimler gerçek ürün ve aksesuarlardan farklı olabilir.  
Vidaların boyutları için lütfen "Duvara montaj" bölümüne bakın. ( **Bkz. s.11** )

(Birim: mm)

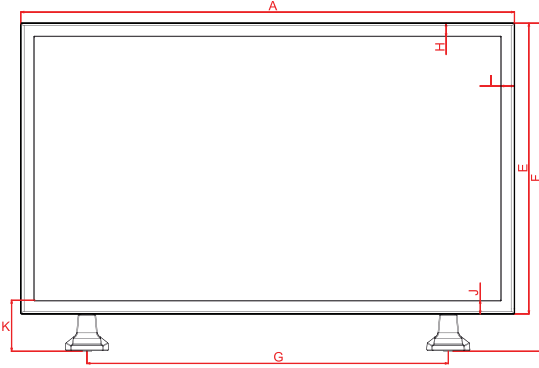

	42 inç	47 inç	55 inç
A	991,7	1102,0	1281,6
B	298,3	298,3	298,3
C	37,5	37,5	37,8
D	76,1	76,1	80,0
E	584,3	646,4	752,4
F	659,2	720,9	825,7
G	726,0	824,2	950,0
H	27,6	28,0	33,5
I	27,6	28,0	33,5
J	27,6	28,0	33,5
K	102,4	102,5	106,8
L	140,3	140,3	136,4
M	295,9	351,0	440,8
N	92,2	123,2	176,2
O	400,0	400,0	400,0
P	400,0	400,0	400,0

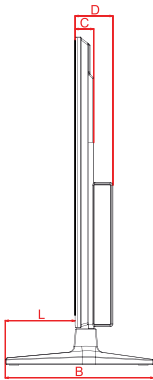
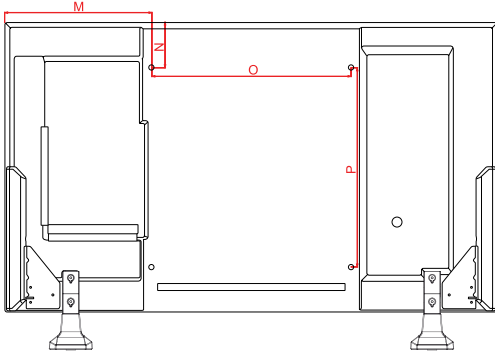

Yukarıda gösterilen ürün teknik özellikleri, ürün fonksiyonlarının yükseltilmesinden dolayı önceden haber verilmeksizin değiştirilebilir.

## RGB (PC) destekli mod

Çözünürlük	Yatay Frekans (kHz)	Dikey Frekans (Hz)
640 x 350	31,469	70,8
720 x 400	31,468	70,8
640 x 480	31,469	59,94
640 x 480	37,5	75
800 x 600	37,879	60,317
800 x 600	46,875	75
832 x 624	49,725	74,55
1024 x 768	48,363	60
1024 x 768	60,123	75,029
1280 x 720	44,772	59,855
1366 x 768	47,7	60
1280 x 1024	63,981	60,02
1280 x 1024	79,98	75,02
1680 x 1050	65,290	59,954
1920 x 1080	67,5	60

## HDMI,DVI-D,Display Port (PC) destekli mod

Çözünürlük	Yatay Frekans (kHz)	Dikey Frekans (Hz)
640 x 480	31,469	59,94
800 x 600	37,879	60,317
1024 x 768	48,363	60
1280 x 720	44,772	59,855
1366 x 768	47,7	60
1280 x 1024	63,981	60,02
1680 x 1050	65,290	59,954
1920 x 1080	67,5	60

## DTV Modu

Çözüm	Komponent	HDMI,Display Port (DTV)
480i	o	x
576i	o	x
480p	o	o
576p	o	o
720p	o	o
1080i	o	o
1080p	o	o

## Güç Göstergesi

Mod	Ürün
Açık Modu	mavi
Uyku Modu	sarı
Kapalı Modu	-

## ! NOT

- Kablo, HDMI'a veya display porta bağlı olduğunda, isteğe bağlı olarak PC/DTV modunu seçebilirsiniz. PC'ye bağlanırken PC modunu ve DTV'ye bağlanırken DTV moduna ayarlamamız önerilir.

## ! NOT

- Dikey frekans: Kullanıcının ürün ekranını izlemesini sağlamak için, ekran görüntüsünün bir floresan lamba gibi her saniye onlarca kez değişmesi gerekir. Dikey frekans veya yenileme hızı, saniyedeki resim görüntülenme sayısıdır. Ölçü birimi Hz'dir.
- Yatay frekans: Yatay aralık, bir yatay satırın görüntülenme süresidir. 1, yatay aralığa bölüldüğünde, her saniye görüntülenen yatay satır sayısı, yatay frekans olarak çözümlenebilir. Ölçü birimi kHz'dir.

# IR KODLARI

Kod (Onaltılık)	Fonksiyon	Not
95	ENERGY SAVING (e)	U/K DÜĞMESİ
08	POWER (b) ON/OFF (AÇIK/ KAPALI)	U/K DÜĞMESİ
0B	INPUT	U/K DÜĞMESİ
C4	MONITOR ON	U/K DÜĞMESİ (Ayrık IR Kodu)
C5	MONITOR OFF	U/K DÜĞMESİ (Ayrık IR Kodu)
43	MENU	U/K DÜĞMESİ
40	Yukarı (^)	U/K DÜĞMESİ
41	Aşağı (v)	U/K DÜĞMESİ
07	Sol (<)	U/K DÜĞMESİ
06	Sağ (>)	U/K DÜĞMESİ
44	OK (o)	U/K DÜĞMESİ
28	BACK (o)	U/K DÜĞMESİ
5B	EXIT	U/K DÜĞMESİ
4D	PSM	U/K DÜĞMESİ
02	Ses  (+)	U/K DÜĞMESİ
03	Ses  (-)	U/K DÜĞMESİ
09	MUTE	U/K DÜĞMESİ
E0	BRIGHTNESS ^ (PAGE UP)	U/K DÜĞMESİ
E1	BRIGHTNESS v (PAGE DOWN)	U/K DÜĞMESİ
10 ila 19	Numara Tuşu 0 - 9	U/K DÜĞMESİ
72	Kırmızı Tuş (ID ON)	U/K DÜĞMESİ
71	Yeşil Tuş (ID OFF)	U/K DÜĞMESİ
63	Sarı Tuş	U/K DÜĞMESİ
61	Mavi Tuş	U/K DÜĞMESİ
7B	TILE	U/K DÜĞMESİ
5A	AV (CVBS)	Ayrık IR Kodu
BF	Komponent	Ayrık IR Kodu
D5	RGB	Ayrık IR Kodu
CE	Display Port (Ekran Bağlantı Noktası)	Ayrık IR Kodu
C6	DVI-D	Ayrık IR Kodu
E9	HDMI	Ayrık IR Kodu
76	ARC (4:3)	Ayrık IR Kodu
77	ARC (16:9)	Ayrık IR Kodu
AF	ARC (ZOOM (YAKINLAŞTIRMA), Cinema Zoom 1 (Sinema Yakınlaştırma 1))	Ayrık IR Kodu
79	ARC (MARK)	U/K DÜĞMESİ (Ayrık IR Kodu)
99	Auto Config. (Oto. Yapılandır- ma)	U/K DÜĞMESİ (Ayrık IR Kodu)
B1	■	U/K DÜĞMESİ
B0	▶	U/K DÜĞMESİ
BA		U/K DÜĞMESİ
8F	◀	U/K DÜĞMESİ
8E	▶▶	U/K DÜĞMESİ

# BİR DEN FAZLA ÜRÜNÜN KONTROL EDİLMESİ

- Bu yöntemi tek bir PC'ye birden çok ürün bağlamak için kullanın. Birkaç ürünü aynı anda tek bir bilgisayara bağlayarak kontrol edebilirsiniz.
- Option (Seçenek) menüsünde, Set ID (Monitör Kimliği) öğesine benzersiz şekilde 1 ile 99 arasında bir sayı verilmelidir.

## Kablo bağlantısının yapılması

RS-232C kablusunu resimde gösterildiği şekilde bağlayın.

- PC ve ürün arasındaki iletişim için RS-232C protokolü kullanılır. Ürünü açıp kapatabilir, bir giriş kaynağı seçebilir veya PC'nizden OSD menüsünü ayarlayabilirsiniz.

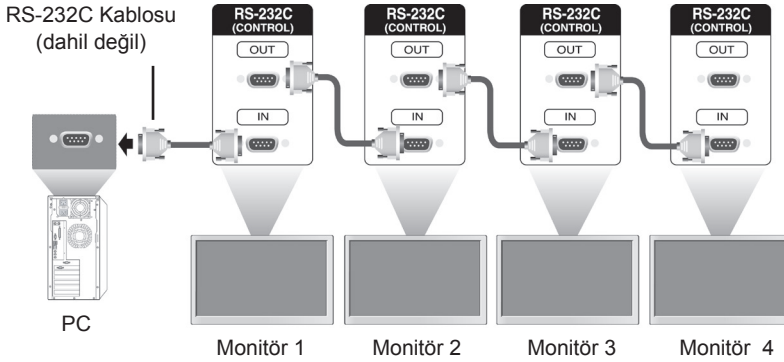

## RS-232C Yapılandırılmaları

7 Kablolu Yapılandırmalar (Standart RS-232C kablusu)

PC	Monitör
RXD 2	TXD 3
TXD 3	RXD 2
GND 5	GND 5
DTR 4	DSR 6
DSR 6	DTR 4
RTS 7	CTS 8
CTS 8	RTS 7

D-Sub 9 (Dişi)      D-Sub 9 (Dişi)

3 Kablolu Yapılandırmalar (Standart değil)

PC	Monitör
RXD 2	TXD 3
TXD 3	RXD 2
GND 5	GND 5
DTR 4	DSR 6
DSR 6	DTR 4
RTS 7	CTS 8
CTS 8	RTS 7

D-Sub 9 (Dişi)      D-Sub 9 (Dişi)

## İletişim Parametresi

- Baud Hızı: 9600 baud hızı (UART)
- Veri Uzunluğu: 8 bit
- Eşlik Biti: Yok
- Durdurma Biti: 1 bit
- Akış Kontrolü: Yok
- İletişim Kodu: ASCII kodu
- Çapraz bağlı (ters) bir kablo kullanın

## Komut referans listesi

		KOMUT		DATA
1	Power (Güç)	k	a	00H - 01H
2	Aspect Ratio (İzleme Oranı)	k	c	01H - 1FH
3	Screen Mute (Ekran Karartma)	k	d	00H - 01H
4	Volume Mute (Sessiz)	k	e	00H - 01H
5	Volume Control (Ses Seviyesi Kontrolü)	k	f	00H - 64H
6	Contrast (Kontrast)	k	g	00H - 64H
7	Brightness (Parlaklık)	k	h	00H - 64H
8	Color (Renk)	k	i	00H - 64H
9	Tint (Ton)	k	j	00H - 64H
10	Sharpness (Keskinlik)	k	k	00H - 64H
11	OSD Select (OSD Seçimi)	k	l	00H - 01H
12	Remote Lock/ key Lock (Uzaktan Kumanda Kilidi / tuş Kilidi)	k	m	00H - 01H
13	Treble (Tiz)	k	r	00H - 64H
14	Bass (Bas)	k	s	00H - 64H
15	Audio Balance (Ses Dengesi)	k	t	00H - 64H
16	Abnomal state (Normal olmayan durum)	k	z	FFH
17	White Balance Red Gain (Beyaz Dengesi Kırmızı Kazanç)	j	m	00H - FEH
18	White Balance Green Gain (Beyaz Dengesi Yeşil Kazanç)	j	n	00H - FEH
19	White Balance Blue Gain (Beyaz Dengesi Mavi Kazanç)	j	o	00H - FEH
20	ISM mode (ISM modu)	j	p	01H - 08H
21	Energy Saving (Enerji Tasarrufu)	j	q	00H - 05H
22	Auto configuration (Oto. yapılandırma)	j	u	01H
23	Remocon Key (Uzaktan Kumanda Tuşu)	m	c	Key Code (Tuş Kodu)
24	Fail Over Select (Güç Devretme Seçimi)	m	i	00H - 02H
25	Fail Over Input Select (Güç Devretme Girişi Seçimi)	m	j	Bkz '25. Fail Over Input Select (Güç Devretme Girişi Seçimi)'
26	4 Hours Off (4 Saat Kapalı)	m	n	00H - 01H
27	Tile Mode Check (Döşeme Modu Kontrolü)	d	z	FFH
28	Tile Mode (Döşeme Modu)	d	d	00H - 55H
29	Tile H Pozition (Döşeme Yatay Pozisyonu)	d	e	00H - 14H
30	Tile V Position (Döşeme Dikey Pozisyonu)	d	f	00H - 14H
31	Tile H Size (Döşeme Yatay Boyutu)	d	g	00H - 64H
32	Tile V Size (Döşeme Dikey Boyutu)	d	h	00H - 64H
33	Tile ID Set (Döşeme Kimliği Seti)	d	i	01H - 19H
34	Natural Mode (In Tile mode) (Doğal Mod (Döşeme modunda))	d	j	00H - 01H
35	Picture mode (Resim modu) (PSM)	d	x	00H - 04H
36	Sound mode (Ses modu)	d	y	00H - 05H
37	Fan Fault check (Fan Hatası denetimi)	d	w	FFH

		KOMUT		DATA
38	Elapsed time return (Geçen zaman dönüşümü)	d	l	FFH
39	Temperature value (Sıcaklık değeri)	d	n	FFH
40	Lamp fault check (Lamba hatası denetimi)	d	p	FFH
41	Speaker (Hoparlör)	d	v	00H - 01H
42	Sleep Time (Uyku Zamanı)	f	f	00H - 08H
43	Auto Sleep (Otomatik Uyku)	f	g	00H - 01H
44	Power On Delay (Gecikmeli Güç)	f	h	00H - 64H
45	Language (Dil)	f	i	00H - 12H
46	DPM Select (DPM Seçimi)	f	j	00H - 01H
47	Reset (Sıfırlama)	f	k	00H - 03H
48	Power Indicator (Güç Göstergesi)	f	o	00H - 01H
49	Serial no. (Seri no.)	f	y	FFH
50	S / W Version (Yazılım Sürümü)	f	z	FFH
51	Time 1 (Year/ Month/ Day) (Zaman 1 (Yıl/ Ay/ Gün))	f	a	Bkz. 'Time 1 (Zaman 1)'
52	Time 2 (Hours/ Minutes/ Seconds) (Zaman 2 (Saat/ Dakika/ Saniye))	f	x	Bkz. 'Time 2 (Zaman 2)'
53	Off Timer (Repeat mode/ Time) (Kapatma Zamanlayıcı (Tekrarlama Modu/ Saat))	f	e	Bkz. 'Off Timer (Kapatma Zamanlayıcı)'
54	On Timer (Repeat Mode/ Time) (Açma Zamanlayıcı (Tekrarlama Modu/ Saat))	f	d	Bkz. 'On Timer (Açma Zamanlayıcı)'
55	On Timer Input (Açma Zamanlayıcı Girişi)	f	u	Bkz. 'On Timer Input (Açma Zamanlayıcı Girişi)'
56	H Position (Yatay Konum)	f	q	00H - 64H
57	V Position (Dikey Konum)	f	r	23H - 41H
58	H Size (Yatay Boyut)	f	s	00H - 64H
59	Input Select (Giriş Seçimi)	x	b	20H - D0H
60	Color Temperature (Renk Sıcaklığı)	x	u	00H - 64H

- Not: Ürün bir USB Divx oynatıcı ile kullanılırken, Power (Güç) (k a), Key (Tuş) (m c), Abnormal state (Normal olmayan durum) (k z), Fan Fault check (Fan Hatası denetimi) (d w), Elapsed time return (Geçen zaman dönüşümü) (d l), Temperature value (Sıcaklık değeri) (d n), Lamp fault Check (Lamba hatası Denetimi) (d p), Serial No. Check (Seri No. Kontrolü) (f y) ve S/W Version (Yazılım Sürümü) (f z) dışında hiçbir komut yürütülmez ve diğer tüm komutlar hata olarak işlenir.

## İletim / Alım protokolü

### İletim

[Command1][Command2][ ][Set ID][ ][Data][Cr]

\* [Command 1]: İlk komut. (k, j, m, d, f, x)

\* [Command 2]: İkinci komut. (a - u)

\* [Set ID]: Ürünün Set Kimliğini ayarlar.

aralık: 01H - 63H. '0' ayarlayarak, sunucu tüm ürünleri kontrol edebilir.

\* Aynı anda monitör kimliğini '0' olarak kullanarak 2'den fazla monitör ile çalışıldığında, alındı mesajı kontrol edilmemelidir. Tüm monitörler alındı mesajı göndereceği için tüm alındı mesajlarını kontrol etmek imkansızdır.

\* [DATA]: Komut verisini göndermek için.

Komutun durumunu okumak için 'FF' verisini gönderin.

\* [Cr]: Satırbaşı Yapmak (ASCII kodu '0 x 0 D')

\* [ ]: ASCII kodu Boşluk (0 x 20)

### OK Alındı

[Command2][ ][Set ID][ ][OK][Data][x]

\* Ürün normal verileri alırken bu formata dayalı olarak Alındı bilgisi gönderir. Bu sırada veri, veri okuma modundaysa, mevcut durum verisini gösterir. Veri, veri yazma modundaysa, PC'nin verisini geri döndürür.

### Hata Alındı

[Command2][ ][Set ID][ ][NG][Data][x]

\* Hata varsa, NG geri döndürülür.

## \* Gerçek veri işleme

On altılık Num. (Ayar Değeri)	Ondalık Num. (Gerçek Değer)
0	0
A	10
F	15
10	16
20	32
64	100

01. Power (Güç) (Komut: k a)  
Setin Power On/Off (Güç Açık/Kapalı) kontrolü için.

**Transmission**  
[k][a][ ][Set ID][ ][Data][Cr]

**Data**  
00: Power Off (Güç Kapalı)  
01: Power On (Güç Açık)

**Acknowledgement**  
[a][ ][Set ID][ ][OK][Data][x]

Power On/Off (Güç Açık/Kapalı) durumunu göstermek için.

**Transmission**  
[k][a][ ][Set ID][ ][FF][Cr]

**Acknowledgement**  
[a][ ][Set ID][ ][OK][Data][x]

**Data**  
00: Power Off (Güç Kapalı)  
01: Power On (Güç Açık)

02. Aspect Ratio (İzleme Oranı) (Komut: k c)  
Ekran formatını ayarlamak için.  
Ekran formatını ayrıca uzaktan kumandadaki ARC (İzleme Oranı Kontrolü) düğmesini veya Screen (Ekran) menüsünü kullanarak da ayarlayabilirsiniz.

**Transmission**  
[k][c][ ][Set ID][ ][Data][Cr]

**Data**  
01: Normal Screen (Normal ekran) (4:3)  
02: Wide Screen (Geniş ekran) (16:9)  
04: Zoom (Yakınlaştırma)  
(AV,Component (Komponent),HDMI/Display Port (Ekran Bağlantı Noktası) DTV)  
09: Just Scan (Sadece Tarama)  
(Component (Komponent),HDMI/Display Port (Ekran Bağlantı Noktası) DTV)  
\* RGB, DVI-D, HDMI/ Display Port PC modunda (Ekran Bağlantı Noktası PC) (1:1)  
10 - 1F: Cinema Zoom (Sinema Yakınlaştırma) 1 - 16 (AV,Component (Komponent),HDMI/Display Port (Ekran Bağlantı Noktası) DTV)

**Acknowledgement**  
[c][ ][Set ID][ ][OK][Data][x]

03. Screen Mute (Ekran Karartma) (Komut: k d)  
Screen mute (ekran karartma) ögesini on (açık) / off (kapalı) olarak seçmek için.

**Transmission**  
[k][d][ ][Set ID][ ][Data][Cr]

**Data**  
00: Screen mute off (Picture on) (Ekran karartma kapalı (Görüntü açık))  
01: Screen mute on (Picture off) (Ekran karartma açık (Görüntü kapalı))

**Acknowledgement**  
[d][ ][Set ID][ ][OK][Data][x]

04. Volume Mute (Sessiz) (Komut: k e)  
Volume Mute (Sessiz) özelliğini On (Açık)/Off (Kapalı) olarak kontrol etmek için.

**Transmission**  
[k][e][ ][Set ID][ ][Data][Cr]

**Data**  
00: Volume Mute On (Sessiz Açık) (Ses Kapalı)  
01: Volume Mute Off (Sessiz Kapalı) (Ses Açık)

**Acknowledgement**  
[e][ ][Set ID][ ][OK][Data][x]

**Data**  
00: Volume Mute On (Sessiz Açık) (Ses Kapalı)  
01: Volume Mute Off (Sessiz Kapalı) (Ses Açık)

05. Volume Control (Ses Seviyesi Kontrolü) (Komut: k f)  
Volume (Ses Seviyesi) ögesini ayarlamak için.

**Transmission**  
[k][f][ ][Set ID][ ][Data][Cr]

**Data**  
Min: 00H - Maks: 64H  
(On altılık kod)

**Acknowledgement**  
[f][ ][Set ID][ ][OK][Data][x]

**Data**  
Min: 00H - Maks: 64H



06. Contrast (Kontrast) (Komut: k g)  
Ekran kontrastını ayarlamak için.  
Kontrastı Picture (Resim) menüsünde de ayarlayabilirsiniz.

**Transmission**  
[k][g][ ][Set ID][ ][Data][Cr]

Data  
Min: 00H - Maks: 64H

**Acknowledgement**  
[g][ ][Set ID][ ][OK][Data][x]

Data  
Min: 00H - Maks: 64H  
\* Bkz. 'Gerçek veri eşleme'.

07. Brightness (Parlaklık) (Komut: k h)  
Ekran parlaklığını ayarlamak için.  
Parlaklığı Picture (Resim) menüsünde de ayarlayabilirsiniz.

**Transmission**  
[k][h][ ][Set ID][ ][Data][Cr]

Data  
Min: 00H - Maks: 64H  
(On altılık kod)  
\* Bkz. 'Gerçek veri eşleme'.

**Acknowledgement**  
[h][ ][Set ID][ ][OK][Data][x]

\* Bkz. 'Gerçek veri eşleme'.

08. Color (Renk) (Komut: k i) (Sadece Video Zamanlama)  
Ekran rengini ayarlamak için.  
Rengi Picture (Resim) menüsünde de ayarlayabilirsiniz.

**Transmission**  
[k][i][ ][Set ID][ ][Data][Cr]

Data  
Min: 00H - Maks: 64H  
(On altılık kod)  
\* Bkz. 'Gerçek veri eşleme'.

**Acknowledgement**  
[i][ ][Set ID][ ][OK][Data][x]

Data  
Min: 00H - Maks: 64H

09. Tint (Ton) (Komut: k j)  
Ekran tonunu ayarlamak için.  
Tonu Picture (Resim) menüsünde de ayarlayabilirsiniz.

**Transmission**  
[k][j][ ][Set ID][ ][Data][Cr]

Data  
Min: 00H - Maks: 64H  
(On altılık kod)  
00H: Adım R50  
64H: Adım G50

**Acknowledgement**  
[j][ ][Set ID][ ][OK][Data][x]

Veri Min: 00H - Maks: 64H  
\* Ton Gerçek veri eşleme  
0: Adım 0'dan Kırmızıya  
64: Adım 100'den Yeşile

10. Sharpness (Keskinlik) (Komut: k k) (Sadece video girişi)  
Ekran Keskinliğini ayarlamak için.  
Keskinliği Picture (Resim) menüsünde de ayarlayabilirsiniz.

**Transmission**  
[k][k][ ][Set ID][ ][Data][Cr]

Data  
Min: 00H - Maks: 64H  
(On altılık kod)  
\* Bkz. 'Gerçek veri eşleme'.

**Acknowledgement**  
[k][ ][Set ID][ ][OK][Data][x]

Data  
Min: 00H - Maks: 64H

11. OSD Select (OSD Seçimi) (Komut: k l)  
Sette OSD'nin on (açık)/off (kapalı) olduğunu kontrol etmek için.

**Transmission**  
[k][l][ ][Set ID][ ][Data][Cr]

Data  
00: OSD Off (OSD Kapalı)  
01: OSD On (OSD Açık)

**Acknowledgement**  
[l][ ][Set ID][ ][OK][Data][x]

Data  
00: OSD Off (OSD Kapalı)  
01: OSD On (OSD Açık)

12. Remote Lock /Key Lock (Uzaktan Kumanda Kilidi /Tuş Kilidi) (Komut: k m)

Setin Remote Lock (Uzaktan Kumanda Kilidi) özelliğinin on (açık)/off (kapalı) olduğunu kontrol etmek için.

RS-232C kontrol edilirken, bu fonksiyon uzaktan kumandayı ve yerel tuşları kilitlet.

**Transmission**

[k][m][ ][Set ID][ ][Data][Cr]

**Data**

00: Off (Kapalı)

01: On (Açık)

**Acknowledgement**

[m][ ][Set ID][ ][OK][Data][x]

**Data**

00: Off (Kapalı)

01: On (Açık)

13. Treble (Tiz) (Komut: k r)

Sesin tizliğini ayarlamak için.

**Transmission**

[k][r][ ][Set ID][ ][Data][Cr]

**Data**

00~64: Treble (Tiz) 0~100

**Acknowledgement**

[r][ ][Set ID][ ][OK/NG][Data][x]

14. Bass (Bas) (Komut: k s)

Sesin bas değerini ayarlamak için.

**Transmission**

[k][s][ ][Set ID][ ][Data][Cr]

**Data**

00~64: Bass (Bas) 0~100

**Acknowledgement**

[s][ ][Set ID][ ][OK/NG][Data][x]

15. Balance (Denge) (Komut: k t)  
Ses dengesini ayarlamak için.

**Transmission**

[k][t][ ][Set ID][ ][Data][Cr]

**Data**

Min: 00H - Maks: 64H

(On altılık kod)

00H: Adım L50

64H: Step R50 (Adım R50)

**Acknowledgement**

[t][ ][Set ID][ ][OK][Data][x]

**Data**

Min: 00H - Maks: 64H

(On altılık kod)

00H: Adım 0'dan L50'ye

64H: Adım 100'den R50'ye

\* Balance (Denge): L50 - R50

16. Abnormal state (Normal olmayan durum) (Komut: k z)

Stand-by (Bekleme) modundayken power off (güç kapalı) durumunu okumak için kullanılır.

**Transmission**

[k][z][ ][Set ID][ ][Data][Cr]

**Data**

FF: Read (Oku)

**Acknowledgement**

[z][ ][Set ID][ ][OK][Data][x]

**Data**

00: Normal (Güç açık ve sinyal var)

01: No signal (Sinyal yok) (Güç açık)

02: Turn the monitor off by remote control (Monitörü uzaktan kumandayla kapatın)

03: Turn the monitor off by sleep time function (Monitörü uyku zamanı fonksiyonuyla kapatın)

04: Turn the monitor off by RS-232C function (Monitörü RS-232C fonksiyonuyla kapatın)

08: Turn the monitor off by off time function (Monitörü kapatma zamanı fonksiyonuyla kapatın)

09: Turn the monitor off by auto off function (Monitörü otomatik kapatma fonksiyonuyla kapatın)

17. White Balance Red Gain (Beyaz Dengesi Kırmızı Kazanç) (Komut: j m)  
Beyaz dengesi kırmızı kazancı ayarlamak için.

Transmission  
[j][m][ ][Set ID][ ][Data][Cr]

Data  
00~FE: Red gain (Kırmızı kazanç) 0~254

Acknowledgement  
[z][ ][Set ID][ ][OK/NG][Data][x]

18. White Balance Green Gain (Beyaz Dengesi Yeşil Kazanç) (Komut: j n)  
Beyaz dengesi yeşil kazancı ayarlamak için.

Transmission  
[j][n][ ][Set ID][ ][Data][Cr]

Data  
00~FE: Green gain (Yeşil kazanç) 0~254

Acknowledgement  
[n][ ][Set ID][ ][OK/NG][Data][x]

19. White Balance Blue Gain (Beyaz Dengesi Mavi Kazanç) (Komut: j o)  
Beyaz dengesi mavi kazancı ayarlamak için.

Transmission  
[j][o][ ][Set ID][ ][Data][Cr]

Data  
00~FE: Blue gain (Mavi kazanç) 0~25

Acknowledgement  
[o][ ][Set ID][ ][OK/NG][Data][x]

20. ISM mode (ISM modu) (Komut: j p)  
Ekran da beliren art görüntü önleme fonksiyonunu seçmek için kullanılır.

Transmission  
[j][p][ ][Set ID][ ][Data][Cr]

Data  
01: Inversion (Ters çevirme)  
02: Orbiter  
04: White Wash (Beyaz Yıkama)  
08: Normal

Acknowledgement  
[p][ ][Set ID][ ][OK][Data][x]

21. Energy Saving (Enerji Tasarrufu) (Komut: j q)  
Monitörün güç tüketimini azaltmak için.

Transmission  
[j][q][ ][Set ID][ ][Data][Cr]

Data  
04: Auto (Otomatik)  
00: Off (Kapalı)  
01: Minimum  
02: Medium (Orta)  
03: Maximum (Maksimum)  
05: Screen off (Ekran kapalı)

Acknowledgement  
[q][ ][Set ID][ ][OK][Data][x]

22. Auto Config. (Oto. Yapılandırma) (Komut: j u)  
Görüntü konumunu ayarlamak ve görüntü titremesini aza indirmek için. Otomatik olarak. NB: Yalnızca RGB(PC) modunda uygulanır.

Transmission  
[j][u][ ][Set ID][ ][Data][Cr]

Data  
01: To set (Ayarlamak için)

Acknowledgement  
[u][ ][Set ID][ ][OK][Data][x]

23. Key (Tuş) (Komut: m c)  
IR uzaktan kumanda tuş kodunu göndermek için.

Transmission  
[m][c][ ][Set ID][ ][Data][Cr]

Data  
Tuş kodu: Bkz. 'IR KODLARI'.

Acknowledgement  
[c][ ][Set ID][ ][OK][Data][x]

26. 4 Hours Off (4 saat kapalı) (Komut: m n)  
4 Hours Off (4 Saat Kapalı) fonksiyonunu ayarlamak için.

Transmission  
[m][n][ ][Set ID][ ][Data][Cr]

Data  
00: 4 Hours Off (4 Saat Kapalı) fonksiyonu kapalı  
01: 4 Hours Off (4 Saat Kapalı) fonksiyonu açık

Acknowledgement  
[n][ ][Set ID][ ][OK/NG][Data][x]

24. Fail Over Select (Güç Devretme Seçimi) (Komut: m i)  
Fail Over (Güç Devretme) modunu seçmek için.

Transmission  
[m][i][ ][Set ID][ ][Data][Cr]

Data  
00: Off (Kapalı)  
01: Auto (Otomatik)  
02: Manual (Manuel)

Acknowledgement  
[i][ ][Set ID][ ][OK/NG][Data][x]

27. Tile Mode Check (Döşeme Modu Kontrolü) (Komut: d z)  
Tile Mode (Döşeme Modu) durumunu kontrol etmek için.

Transmission  
[d][z][ ][Set ID][ ][Data][Cr]

Data  
FF: Check Tile Mode status (Döşeme Modu durumu kontrol et)

Acknowledgement  
[z][ ][Set ID][ ][OK/NG][Data1][Data2][Data3][x]

Data1  
00: Tile Mode Off (Döşeme Modu Kapalı)  
01: Tile Mode On (Döşeme Modu Açık)  
Data2  
00 - 0F: Tile Col Value (Döşeme Sütunu Değeri)  
Data3  
00 - 0F: Tile Row Value (Döşeme Satırı Değeri)

25. Fail Over Input Select (Güç Devretme Giriş Seçimi) (Komut: m j)  
Fail Over (Güç Devretme) modunu seçmek için.  
\* Yalnızca Fail Over (Güç Devretme) manuel modundayken kullanılabilir.

Transmission  
[m][j][ ][Set ID][ ][Data1][ ][Data2][ ][Data3][ ][Data4][Cr]

Data(Öncelik 1~4)  
60: RGB  
70: DVI-D  
90: HDMI  
C0: Display Port (Ekran Bağlantı Noktası)  
\* Giriş etiketlerinden bağımsız bir şekilde DVD-D girişi verisi olarak 0x70, HDMI girişi verisi olarak 0x90, Display Port (Ekran Bağlantı Noktası) girişi verisi olarak 0xC0 değerini kullanın.

Acknowledgement  
[j][ ][Set ID][ ][OK/NG][Data1][Data2][Data3][x]

28. Tile Mode (Döşeme Modu) (Komut: d d)  
Tile Mode (Döşeme Modu) ögesini değiştirir.

Transmission  
[d][d][ ][Set ID][ ][Data][Cr]

Data	Açıklama
00 veya 11	Döşeme modu kapalı.
12	1 x 2 modu (sütun x satır)
13	1 x 3 modu
14	1 x 4 modu
...	...
55	1 x 2 modu

\* Veri, 00 dışında 0X veya X0 olarak ayarlanamaz.

Acknowledgement  
[d][ ][Set ID][ ][OK/NG][Data][x]

29. Tile H Position (Döşeme Yatay Pozisyonu) (Komut: d e)  
Yatay pozisyonu ayarlamak için.

Transmission  
[d][e][ ][Set ID][ ][Data][Cr]

Data  
Min: 00H - Maks: 14H  
00H: Step -10(Left) (Adım -10 (Sol))  
14H: Step 10(Right) (Adım 10 (Sağ))

Acknowledgement  
[e][ ][Set ID][ ][OK/NG][Data][x]

30. Tile V Position (Döşeme Dikey Pozisyonu) (Komut: d f)  
Dikey pozisyonu ayarlamak için.

Transmission  
[d][f][ ][Set ID][ ][Data][Cr]

Data  
Min: 00H - Maks: 14H  
00H: Step -10(Down) (Adım -10 (Aşağı))  
14H: Step 10(Up) (Adım 10 (Yukarı))

Acknowledgement  
[f][ ][Set ID][ ][OK/NG][Data][x]

31. Tile H Size (Döşeme Yatay Boyutu) (Komut: d g)  
Yatay boyutu ayarlamak için.

Transmission  
[d][g][ ][Set ID][ ][Data][Cr]

Data  
Min: 00H - Maks: 64H  
\* Bkz. 'Gerçek veri ekleme'.

Acknowledgement  
[g][ ][Set ID][ ][OK/NG][Data][x]

32. Tile V Size (Döşeme Dikey Boyutu) (Komut: d h)  
Dikey boyutu ayarlamak için.

Transmission  
[d][h][ ][Set ID][ ][Data][Cr]

Data  
Min: 00H - Maks: 64H  
\* Bkz. 'Gerçek veri ekleme'.

Acknowledgement  
[h][ ][Set ID][ ][OK/NG][Data][x]

33. Tile ID Set (Döşeme Kimliği Seti) (Komut: d i)  
Döşeme fonksiyonu için Tile ID (Döşeme Kimliği) atar.

Transmission  
[d][i][ ][Set ID][ ][Data][Cr]

Data  
Min: 01H - Maks: 19H  
(On altılık kod)

Acknowledgement  
[i][ ][Set ID][ ][OK/NG][Data][x]

34. Natural Mod (Doğal Modu) (Komut: d j)  
Döşeme fonksiyonu için Tile Natural mode (Döşeme Doğal modu) ögesini atar.

Transmission  
[d][j][ ][Set ID][ ][Data][Cr]

Data

00: Natural Off (Doğal Kapalı)  
01: Natural On (Doğal Açık)  
ff: Okuma Durumu

Acknowledgement  
[j][ ][Set ID][ ][OK/NG][Data][x]

35. Picture Mode (Resim Modu) (Komut: d x)  
Resim modunu ayarlamak için.

Transmission  
[d][x][ ][Set ID][ ][Data][Cr]

Veri Yapısı

Veri (On altılık)	Mod
00	Vivid (Canlı)
01	Standard (Standart)
02	Cinema (Sinema)
03	Sport (Spor)
04	Game (Oyun)

Acknowledgement  
[x][ ][Set ID][ ][OK/NG][Data][x]

36. Sound Mode (Ses Modu) (Komut: d y)  
Sound Mode (Ses Modu) ögesini ayarlamak için.

Transmission  
[d][y][ ][Set ID][ ][Data][Cr]

Veri Yapısı

Veri (On altılık)	Mod
01	Standard (Standart)
02	Music (Müzik)
03	Cinema (Sinema)
04	Sport (Spor)
05	Game (Oyun)

Acknowledgement  
[y][ ][Set ID][ ][OK/NG][Data][x]

37. FAN Fault check (Fan Hatası denetimi) (Komut: d w)

Setin Fan hatasını kontrol etmek için.

Transmission  
[d][w][ ][Set Kimliği][ ][Veri][Cr]

\* Veri her zaman FF'dir (On Altılıkta).

Data  
ff: Okuma Durumu

Acknowledgement  
[w][ ][Set ID][ ][OK/NG][Data][x]

\* Veri Fan hatası durumunun değerini taşır.

Data  
00: Fan fault (Fan hatası)  
01: Fan Ok (Fan çalışıyor)  
02: N/A (Uygulanmaz)

38. Elapsed time return (Geçen zaman dönüşümü) (Komut: d l)

Geçen zamanı okumak için.

Transmission  
[d][l][ ][Set ID][ ][Data][Cr]

\* Veri her zaman FF'dir (on altılıkta).

Acknowledgement  
[l][ ][Set ID][ ][OK/NG][Data][x]

\* Veri her zaman FF'dir (on altılıkta).  
(On altılık kod)

39. Temperature value (Sıcaklık değeri) (Komut: d n)  
İç sıcaklık değerini okumak için.

Transmission  
[d][n][ ][Set ID][ ][Data][Cr]

\* Veri her zaman FF'dir (on altılıkta).

Acknowledgement  
[n][ ][Set ID][ ][OK/NG][Data][x]

\* Veri On Altılık Sistemde 1 bayt uzunluğundadır.

40. Lamp fault Check (Lamba hata Kontrolü) (Komut: d p)

Lamba hatasını kontrol etmek için.

**Transmission**  
[d][p][ ][Set ID][ ][Data][Cr]

\* Veri her zaman FF'dir (on altılıktadır).

**Acknowledgement**  
[p][ ][Set ID][ ][OK/NG][Data][x]

\* Veri On Altılık Sistemde 1 bayt uzunluğundadır.

**Data**  
00: Lamp Fault (Lamba Hatası)  
01: Lamp Ok (Lamba çalışıyor)  
02: N/A (DPM/Power Off (DPM/Güç kapalı))

43. Auto Sleep (Otomatik Uyku) (Komut: f g)  
Auto Sleep (Otomatik Uyku) ögesini ayarlar.

**Transmission**  
[f][g][ ][Set ID][ ][Data][Cr]

**Data**  
00: Off (Kapalı)  
01: On (Açık)

**Acknowledgement**  
[g][ ][Set ID][ ][OK/NG][Data][x]

41. Speaker (Hoparlör) (Komut: d v)  
Hoparlörü açar veya kapatır.

**Transmission**  
[d][v][ ][Set ID][ ][Data][Cr]

**Data**  
00: Off (Kapalı)  
01: On (Açık)

**Acknowledgement**  
[v][ ][Set ID][ ][OK/NG][Data][x]

44. Power On Delay (Gecikmeli Güç) (Komut: f h)  
Güç açıldığında zamanlanmış gecikmeyi ayarlar  
(Birim: saniye).

**Transmission**  
[f][h][ ][Set ID][ ][Data][Cr]

**Data**  
00H - 64H (Veri değeri)  
\* Bkz. 'Gerçek veri eşleme'.

**Acknowledgement**  
[h][ ][Set ID][ ][OK/NG][Data][x]

42. Sleep Time (Uyku Zamanı) (Komut: f f)  
Sleep Time (Uyku Zamanı) ögesini ayarlar.

**Transmission**  
[f][f][ ][Set ID][ ][Data][Cr]

**Data**  
00: Off (Kapalı)  
01 : 10  
02 : 20  
03 : 30  
04 : 60  
05 : 90  
06 : 120  
07 : 180  
08 : 240

**Acknowledgement**  
[f][ ][Set ID][ ][OK/NG][Data][x]

45. Language (Dil) (Komut: f i)  
OSD dilini ayarlar.

Transmission  
[f][i][ ][Set ID][ ][Data][Cr]

Data

- 00: Çekçe
- 01: Danca
- 02: Almanca
- 03: İngilizce
- 04: İspanyolca (AB)
- 05: Yunanca
- 06: Fransızca
- 07: İtalyanca
- 08: Felemenkçe
- 09: Norveççe
- 0a: Portekizce(AB)
- 0b: Portekizce(Brezilya)
- 0c: Rusça
- 0d: Fince
- 0e: İsveççe
- 0f: Korece
- 10: Basitleştirilmiş Çince
- 11: Japonca
- 12: Geleneksel Çince

Acknowledgement  
[i][ ][Set ID][ ][OK/NG][Data][x]

46. DPM Select (DPM Seçimi) (Komut: f j)  
DPM (Görüntü Güç Yönetimi) fonksiyonunu ayarlar.

Transmission  
[f][j][ ][Set ID][ ][Data][Cr]

Data

- 00: Off (Kapalı)
- 01: On (Açık)

Acknowledgement  
[j][ ][Set ID][ ][OK/NG][Data][x]

47. Reset (Sıfırlama) (Komut: f k)  
Picture (Resim), Screen (Ekran) ve Factory Reset (Fabrika Ayarlarına Sıfırlama) fonksiyonlarını yürütür.

Transmission  
[f][k][ ][Set ID][ ][Data][Cr]

Data

- 00: Picture Reset (Resim Sıfırlama)  
(PICTURE (RESİM) menüsünde ayarlanan değerleri sıfırlar.)
- 01: Screen Reset (Ekran Sıfırlama)  
(Screen (Ekran) opsiyonunda ayarlanan değerleri sıfırlar.)
- 02: Factory Reset (Fabrika Ayarlarına Sıfırlama)  
(OPTION (OPSIYON) menüsünde ayarlanan değerleri sıfırlar.)
- 03: Audio Reset (Ses Sıfırlama)  
(AUDIO (SES) menüsünde ayarlanan değerleri sıfırlar.)

Acknowledgement  
[k][ ][Set ID][ ][OK/NG][Data][x]

48. Power Indicator (Güç Göstergesi) (Komut: f o)  
Power Indicator (Güç Göstergesi) LED'ini ayarlamak için

Transmission  
[f][o][ ][Set ID][ ][Data][Cr]

Data

- 00: Off (Kapalı)
- 01: On (Açık)

Acknowledgement  
[o][ ][Set ID][ ][OK/NG][Data][x]

49. Serial no.Check (Seri no. Kontrolü) (Komut: f y)  
Seri no.'yu kontrol eder

Transmission  
[f][y][ ][Set ID][ ][Data][Cr]

Data

FF (seri numaraları okumak için)

Acknowledgement  
[y][ ][Set ID][ ][OK/NG][Data1] - [Data13][x]

\* ASCII Kodu, veri formatıdır.



50. S/W Version (Yazılım Sürümü) (Komut: f z)  
Yazılım sürümünü kontrol eder.

Transmission  
[f][z][ ][Set ID][ ][Data][Cr]

Data  
FFH: Oku

Acknowledgement  
[z][ ][Set ID][ ][OK/NG][Data][x]

52. Time 2(Hour/ Minute/ Second) (Zaman 2(Saat/  
Dakika/ Saniye)) (Komut: f x)  
Time 2(Hour/ Minute/ Second) (Zaman 2 (Saat/Daki-  
ka/Saniye)) değerlerini ayarlamak için.

Transmission  
[f][x][ ][Set ID][ ][Data1][ ][Data2][ ][Data3][Cr]

Data1  
00 - 17: 00 - 23 saat  
Data2  
00 - 3B: 00 - 59 dakika  
Data3  
00 - 3B: 00 - 59 saniye  
\* Time 2 (Zaman 2) değerlerini kontrol etmek için "fx  
[Set ID] ff" girin.  
Time 1 (Zaman 1) önceden ayarlanmamışsa bu  
komut çalışmaz.

Acknowledgement  
[x][ ][Set ID][ ][OK/NG][Data1][Data2][Data3][x]

51. Time 1(Year/ Month/ Day) (Zaman 1 (Yıl/ Ay/  
Gün)) (Komut: f a)  
Time 1(Year/ Month/ Day) (Zaman 1 (Yıl/ Ay/ Gün))  
değerlerini ayarlamak için.

Transmission  
[f][a][ ][Set ID][ ][Data1][ ][Data2][ ][Data3][Cr]

Data 1  
00 - 14: 2010 - 2030  
Data 2  
01 - 0C: Ocak - Aralık  
Data 3  
01 - 1F: 1 - 31

\* Time 1 (Zaman 1) değerlerini kontrol etmek için "fa  
[Set ID] ff" girin.

Acknowledgement  
[a][ ][Set ID][ ][OK/NG][Data1][Data2][Data3][x]

53. Off Timer(Repeat Mode/ Time) (Kapatma Zaman-  
layıcı (Tekrarlama Modu/Saat)) (Komut: f e)  
Kapama Zamanlayıcı (Tekrarlama Modu/ Saat) fonk-  
sionunu ayarlamak için.

Transmission  
[f][e][ ][Set ID][ ][Data1][ ][Data2][ ][Data3][Cr]

Data1  
00: Repeat Off (Tekrarlama Kapalı)  
01: Repeat Once (Bir Kez Tekrarlama)  
02: Repeat Daily (Her Gün Tekrarlama)  
03: Repeat from Monday to Friday (Pazartesi-  
Cumaya tekrarlar)

04: Repeat from Monday to Saturday (Pazartesi-  
Cumartesiye tekrarlar)  
05: Repeat from Saturday to Sunday (Cumartesi-  
Pazara tekrarlar)  
06: Repeat on Sunday (Pazar günü tekrarlar)

Data2  
00 - 17: 00 - 23 Saat  
Data3  
00 - 3B: 00 - 59 Dakika

\* Kapatma Zamanlayıcı (Tekrarlama modu/ Saat)  
değerlerini kontrol etmek için "fe [Set ID] ff" girin.  
\* Bu fonksiyonu ayarlamadan önce Time1 (Zaman1)  
ve Time2 (Zaman2) öğelerinin ayarlanıp ayarlanma-  
dığını kontrol edin.

Acknowledgement  
[e][ ][Set ID][ ][OK/NG][Data1][Data2][Data3][x]

54. On Timer(Repeat Mode/ Time) (Açma Zamanlayıcı (Tekrarlama Modu/ Saat)) (Komut: f d)  
On Timer(Repeat mode/ Time) (Açma Zamanlayıcı (Tekrarlama Modu/ Saat)) fonksiyonunu ayarlamak için.

**Transmission**

```
[f][d][ ][Set ID][ ][Data1][ ][Data2][ ][Data3][Cr]
```

**Data1**

00: Repeat Off (Tekrarlama Kapalı)  
01: Repeat Once (Bir Kez Tekrarlama)  
02: Repeat Daily (Her Gün Tekrarlama)  
03: Repeat from Monday to Friday (Pazartesi'den Cumaya tekrarlama)  
04: Repeat from Monday to Saturday (Pazartesi'den Cumartesiye tekrarlama)  
05: Repeat from Saturday to Sunday (Cumartesi'den Pazara tekrarlama)  
06: Repeat on Sunday (Pazar günü tekrarlama)

**Data2**

00 - 17: 00 - 23 Saat

**Data3**

00 - 3B: 00 - 59 Dakika

\* On Timer(Repeat mode/ Time) (Açma Zamanlayıcı (Tekrarlama Modu/ Saat)) değerlerini kontrol etmek için "fd [Set ID] ff" girin.

\* Bu fonksiyonu ayarlamadan önce Time1 (Zaman1) ve Time2 (Zaman2) öğelerinin ayarlanıp ayarlanmadığını kontrol edin.

**Acknowledgement**

```
[d][ ][Set ID][ ][OK/NG][Data1][Data2][Data3][x]
```

55. On Timer Input (Açma Zamanlayıcı Girişi) (Komut: f u)

On Timer Input (Açma Zamanlayıcı Girişi) fonksiyonunu ayarlamak için.

**Transmission**

```
[f][u][ ][Set ID][ ][Data][Cr]
```

**Data**

20: AV

40: Component (Komponent)

60: RGB

70: DVI-D

90: HDMI

C0: Display Port (Ekran Bağlantı Noktası)

Bu fonksiyonu ayarlamadan önce Time1 (Zaman1), Time2 (Zaman2) ve On Timer(Repeat Mode/Time) (Açma Zamanlayıcısı (Tekrarlama Modu/Saat)) fonksiyonlarının ayarlanıp ayarlanmadığını kontrol edin.

**Acknowledgement**

```
[u][ ][Set ID][ ][OK/NG][Data][x]
```

56. H Position (Yatay Pozisyon) (Komut: f q)

Yatay pozisyonu ayarlamak için.

\* Yalnızca Tile Off (Döşeme Kapalı) modu için geçerlidir.

**Transmission**

```
[f][q][ ][Set ID][ ][Data][Cr]
```

**Data**

00~64: Left (Sol) 50 ~ Right (Sağ) 50

**Acknowledgement**

```
[q][ ][Set ID][ ][OK/NG][Data][x]
```

57. V Position (Dikey Pozisyon) (Komut: f r)

Dikey pozisyonu ayarlamak için.

\* Yalnızca Tile Off (Döşeme Kapalı) modu için geçerlidir.

**Transmission**

```
[f][r][ ][Set ID][ ][Data][Cr]
```

**Data**

23~41: Bottom (Alt) 15~Top (Üst) 15

**Acknowledgement**

```
[r][ ][Set ID][ ][OK/NG][Data][x]
```

58. H Size (Yatay Boyut) (Komut: f s)

Yatay boyutu ayarlamak için.

\* Yalnızca Tile Off (Döşeme Kapalı) modu için geçerlidir.

**Transmission**

```
[f][s][ ][Set ID][ ][Data][Cr]
```

**Data**

00~64: Size (Boyut) -50 ~ +50

**Acknowledgement**

```
[s][ ][Set ID][ ][OK/NG][Data][x]
```

59. Input Select (Giriş Seçimi) (Komut: x b)  
Sete giriş kaynağı seçmek için.

Transmission

[x][b][ ][Set ID][ ][Data][Cr]

Data

20: AV(CVBS)

40: Component (Komponent)

60: RGB(PC)

70: DVI-D

90: HDMI(DTV)

A0: HDMI(PC)

C0: Display Port(DTV) (Ekran Bağlantı Noktası(DTV))

D0: Display Port(PC) (Ekran Bağlantı Noktası(PC))

Acknowledgement

[b][ ][Set ID][ ][OK/NG][Data][x]

60. Color Temperature (Renk Sıcaklığı) (Komut: x u)  
Ekran renk sıcaklığını ayarlamak için.

Transmission

[x][u][ ][Set ID][ ][Data][Cr]

Data

00~64: Sıcak 50~Cool Soğuk 50

Acknowledgement

[u][ ][Set ID][ ][OK][Data][x]



# LG

Life's Good

GPL, LGPL, MPL ve bu ürünün içerdiği diğer açık kaynaklı lisanslar altında kaynak kodu elde etmek için lütfen <http://opensource.lge.com> adresini ziyaret edin.

Kaynak koduna ek olarak, adı geçen tüm lisans koşulları, garanti feragatnameleri ve telif hakkı bildirimleri indirilmek üzere mevcuttur.

LG Electronics, [opensource@lge.com](mailto:opensource@lge.com) adresine e-posta atarak talep etmeniz durumunda dağıtım masrafları (medya, sevkiyat ve taşıma ücretleri gibi) size ait olmak üzere ürünün kaynak kodunu bir CD-ROM'a kayıtlı olarak da gönderecektir. Bu teklif, ürünü satın aldığınız tarihten itibaren üç (3) yıl süreyle geçerlidir.

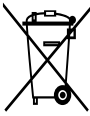

#### Eski cihazınızın atılması

1. Bu çarpı işaretli tekerlekli çöp tenekesi sembolü ürünün 2002/96/EC Avrupa Yönergesi kapsamında olduğunu gösterir.
2. Tüm elektrikli ve elektronik ürünler hükümetin ya da mahalli yetkililerin gösterdiği toplama tesislerine atılmalıdır.
3. Eski cihazınızın uygun biçimde atılması çevreye ve insan sağlığına zararlı potansiyel negatif sonuçları önler.
4. Eski cihazınızın atılmasıyla ilgili daha detaylı bilgi almak için lütfen mahalli yetkililerle, katı atık servisiyle ya da ürünü aldığınız mağaza ile irtibata geçiniz.
5. EEE Yönetmeliğine uygundur.

Ürünü kullanmadan önce mutlaka Güvenlik Önlemlerini okuyun.

Kullanım Kılavuzunu (CD) ileride başvurmak üzere saklayın.

MONİTÖRE ait model ve seri numarası MONİTÖRÜN arka tarafında ve yan tarafında yer almaktadır. Bakıma gereksinim duyulduğunda kullanmak üzere bilgileri aşağı kaydedin.

MODEL \_\_\_\_\_

SERİ \_\_\_\_\_

### İTHALATÇI FİRMA

LG Electronics Ticaret A.Ş.  
Kaptanpaşa Mah. Piyalepaşa Bulvarı  
No:73 Ortadoğu Plaza Kat : 7  
Şişli-İstanbul-Türkiye  
Tel.: 0090 212 314 52 52  
Fax: (0212) 222 61 44

### ÜRETİCİ FİRMA

LG Electronics Inc. LG Twin Towers 20, Yeouido-dong, Yeongdeungpo-gu, Seoul, Korea 150-721  
Tel.: 82-2-3777-1114

ENERGY STAR is a set of power-saving guidelines issued by the U.S. Environmental Protection Agency(EPA).



As an ENERGY STAR Partner LGE U. S. A.,Inc. has determined that this product meets the ENERGY STAR guidelines for energy efficiency.

Bu aygıtı AÇARKEN ya da KAPATIRKEN meydana gelen geçici gürültü normaldir.