



# ПАЙДАЛАНУ БОЙЫНША НҰСҚАУЛЫҚ МҰЗДАТҚЫШ БӨЛІМШЕСІ БАР ТОҢАЗЫТҚЫШ

Тоңазытқышты іске қосар алдында осы нұсқаулықты көңіл қойып оқып шығыңыз да, әрқашан қол жетер жерде ұстаңыз.

GA\*\*499\*

GA\*\*489\*

GA\*\*439\*

GA\*\*429\*

GA\*\*589\*

GA\*\*539\*

GA\*\*529\*

P/NO : MFL42818321, #0

[www.lg.com](http://www.lg.com)

**Тіркеу**

Тоңазытқыштың үлгісі мен сериялық нөмірі өнімнің сыртқы бүйір тарапында көрсетілген. Өрбір тоңазытқыш үшін бұл нөмір дербес түрде арналған және басқа өнімдерде қайталанбайды. Бұл жерге қажетті мәліметтерді жазып, осынұсқаулықты сатып алғаныңыздың тұрақты дәлелі ретінде сақтаңыз. Түбіртеккі осы жерге бекітіп қойыңыз.

**Сатып алу күні** : \_\_\_\_\_  
**Делдал кімнен сатып алды** : \_\_\_\_\_  
**Делдалдың телефон №** : \_\_\_\_\_  
**Модель №** : \_\_\_\_\_  
**Делдалдың мекенжайы** : \_\_\_\_\_  
**Сериялық №** : \_\_\_\_\_

<b>Кіріспе</b>	Жіктеу таблица техникалық сипаттамалары	4	
	Қауіпсіздік бойынша маңызды нұсқаулар	5	
	Тоңазытқыштің негізгі бөліктері	10	
<b>Орнату</b>	Климаттық сыныбы	13	
	Орнату	13	
	Іске қосу	13	
<b>Іске Пайдалану</b>	Жарық диодты (LED)/Ішкі дисплейі	14	
	Температуны реттеу	17	
	Оңтайлы температура аймағы «ЗОНА OPTI-TEMP»	17	
	Жылдам мұздату «БЫСТР.ЗАМОРОЗ.»	18	
	«ЭКО-РЕЖИМ» электр қуатын үнемдеу режимін	18	
	Өзін өзі тексеру	19	
	Бұғаттау «БЛОКИРОВКА»	19	
	Тығыз жабылмаған есік туралы ескерту сигналы «ЗВУК.СИГНАЛ»	19	
	Қосу/Өшіру	19	
	Мұздатқыш бөлімшенің жарықтамасы	20	
	Тоңазытқыш бөлімше	20	
	Тартпалы жәшікті суырып алу «ЗОНА OPTI-TEMP»	20	
	Тартпалы жәшіктің қақпағын қалай алу керек	20	
	Көкөніс салатын тартпалы жәшікті	21	
	Шөлмектерді сақтауға арналған тұғыр	21	
	Алмалы шыны сөрені алып шығу және орнату	21	
	Жиналмалы шыны сөре	21	
	Мұздатқыш бөлімшедегі тартпалы жәшіктерді алып шығу және орнату	22	
	Мұз дайындау	23	
	<b>Азық сақтау нұсқамалары</b>	Азық-түлікті сақтау	23
		Тазалау	24
<b>Күтіп ұстау және техникалық қызмет көрсету</b>	Жалпы мәлімет	24	
	Тоңазытқышпен жұмыс істеудегі ерекшеліктер	24	
	Есіктерін ауыстырып ілу	25	
<b>Ақаулықтарды іздеу және жою</b>	Smart Diagnosis (ұшқыр диагностика)	28	
	Ақаулықтарды іздеу және жою	29	
	Кепілдік шарттары	31	
<b>Жойылу</b>	Ескі қондырғының өңделініп-жойылу тәртібі	31	

**Жіктеу таблиця. Техникалық сипаттамалары тоназытқыш-мұздатқышты:**

Маманданым	GA**489T*	GA**589**QZ GA**489**TP GA**489**SP GA**489**KZ	GA**589**QZ GA**489**QZ GA**489**CA GA**489**CA	GA**589**QA GA**589**CA GA**439**QA GA**439**CA	GA**439T*	GA**539**OZ GA**439**OZ	GA**529**QA GA**429**QA
Номиналды кернеу (V~Hz)	220 - 240V/- 50 Hz						
Климаттық сынып	Тоназытқыш бөліктің ішіндегі затбелгіні қараңыз						
Туғынатын қуаты (W):	170						
- Еріту кезінде тұғынатын қуаты	170						
- Қыздыру элементінің тұғынатын қуаты	-						
- Шамның ең жоғары тұғынатын қуаты	-						
Көлемі-барлығы (ℓ), Сыйымдылық / Брутто	335/394	360/394	334/368	297/342			
- мұздату бөлігі (ℓ), Сыйымдылық/Брутто	17	105/131	-	94/131			
- Ылмылдақтың аулақтануы (ℓ)							
- тоназыту бөлігі (ℓ), Сыйымдылық / Брутто	213/263	255/263	229/237	203/211			
Мұздату агентінің салмағы (g)	R600a/64g	R600a/62g	R600a/64g	R600a/62g			
Көбіктендіруітін себебі	Циклопентан						
Өлшемдері:							
- биіктік (mm), Таза салмақ/Буулы	2000/2095	1900/1995	1800/1885				
- тереңдік (mm), Таза салмақ/Буулы	668/745	688/745	668/745	688/745			
- жалпақтығы (mm), Таза салмақ/Буулы	97/103	86/92	84/90	82/88	89/95	84/90	80/86
- салмағы (kg), Таза салмақ/Буулы	595/655						
Мұздатқыш камераның сыныбы	 Total No Frost						
Суыту жүйесі							
Қуат тұтыну сыныбы*	A++	A	A	A	A++	A	A
Дыбыстық қуаттың деңгейі, дБА**	40	41	41	40	40	41	41

\* Онеркәсіп және сауда министрлігінің 2010 жылғы 29 сәуірдегі № 357 Бұйрығына сәйкес өлшеу мен есептеу әдістемесі.  
 \*\* ГОСТ Р 51401-99 стандартына сәйкес өлшеу мен есептеу әдістемесі

**ЕСКЕРІМ**

Өндіруші компанияның техникалық мінездемелер алдын ала хабарландырусыз өзгертулер енгізуге құқығы бар.

## ҚАУІПСІЗДІК БОЙЫНША МАҢЫЗДЫ НҰСҚАУЛАР

Жарақат алу, мүлікке нұқсан келу немесе бұйымды дұрыс пайдаланбау тәуекелін болдырмау үшін қауіпсіздік бойынша келесі нұсқауларды орындау қажет. (Осы нұсқаулықпен танысқаннан кейін оны қауіпсіз әрі оңай жететін жерде сақтау керек). Оны тоңазытқыштың келесі иесіне табыстауды ұмытпаңыз.

### ▲ НАЗАР АУДАРЫҢЫЗ!

Өлімге тап болу мүмкіндігі немесе күрделі жарақат алу туралы ескерту.

### ▲ САҚ БОЛЫҢЫЗ!

Жарақат алу мүмкіндігі немесе мүлікке зақым келтіру туралы ескерту.

Осы тауардың қызмет мерзімі – тұтынушыға сатылған күнінен бастап 7 жылды құрайды. Өндіруші осы нұсқаулықта көрсетілген іске пайдалану ережелері сақталмаған жағдайда, жауапкершілік көтермейді.

### ▲ НАЗАР АУДАРЫҢЫЗ!

- Іске пайдалануды бастардан бұрын, осы тоңазытқыш-мұздатқышты орнату бойынша нұсқаулыққа сәйкес тиісті түрде орнату және қосу керек;
- Осы электр аспабын бөлшектеуге, жөндеуге немесе конструкциясына өзгертулер енгізуге тыйым салынады. Бұл өртке немесе оның жұмысындағы ақаулықтарға әкеліп соғуы мүмкін, ол болса, жазатайым оқиғаға себеп болуы мүмкін;
- Осы бұйымды іске пайдаланған кезде өрт туындаудың, электр тоғынан зақым алудың немесе жарақаттар алудың тәуекелдігін төмендету үшін, негізгі сақтық шараларын сақтау қажет.

## ЭЛЕКТР ҚУАТЫНЫҢ КӨЗІНЕ ҚОСҚАН КЕЗДЕ:

### Бөлек розетканы пайдалану керек.

Бірнеше аспап үшін бір розетканы пайдалану жаңуға әкеліп соғуы мүмкін.

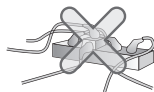

### Желілік сымның ашасына су өтуіне жол бермеңіз.

Ашаға су өтсе немесе аша бүлінсе, бұл өрт шығуына немесе электр тоғы соғуына себеп болуы мүмкін.

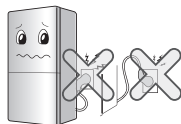

### Желілік сымның шамадан тыс иіліуіне жол бермеңіз және оның ауыр затпен басылы қалмағанына көз жеткізіңіз.

Жаншылып қалған болса, кабель зақымдалуы мүмкін, ол өз кезегінде өртке немесе электр тоғы соғуына әкеліп соғуы мүмкін.



### Желілік сымды ауыстыруға немесе оның ұзындығын өзгертуге тыйым салынады. Бұл оның бүлінуіне себеп болуы немесе қысқа тұйықталуға әкеліп, өрт шығуына себеп болуы мүмкін.

Қуат сымы бүлінген жағдайда, қатерден аулақ болу үшін оны ауыстыруды өндіруші, сервис орталығы немесе соған ұқсас білікті қызметкерлер іске асыруға тиіс.



### Кабельді тартуға немесе дымқыл қолмен ашаны ұстауға болмайды.

Бұл электр тоғынан зақым алуға немесе жарақаттануға әкеліп соғуы мүмкін.

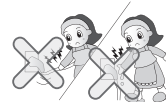

### Ашаны құрғатып сүртіңіз, оны шаңнан тазартып, розеткаға дұрыстап сұғыңыз.

Шаң, су немесе осал түйіспе өрттің немесе электр тоғынан зақымданудың себебі болып табылуы мүмкін.



### Тоңазытқыш жерге қосылған болуға тиіс.

Дұрыс орындалмаған жерге қосу істен шығуға немесе электр тоғынан зақым алуға әкеліп соғуы мүмкін.



### Егер желілік кабельдің немесе ашаның зақымдалғаны немесе розетканың ұяларының осал түйіспесі анықталса, оларды пайдалануға болмайды.

Бұл электр тоғынан зақым алуға немесе қысқа тұйықталуға әкеліп соғуы, оның өрттің себебі болып табылуы мүмкін.



**ТОҢАЗЫТҚЫШ-МҰЗДАТҚЫШТЫ ІСКЕ ПАЙДАЛАНҒАН КЕЗДЕ:**

**Тоңазытқыштың үстіне ауыр, қатерлі және басқа заттарды қоюға болмайды.**

Есігін ашқан немесе жапқан кезде бұл заттар құлап кетіп, жарақат алуға, от тұтануына немесе электр тоғы соғуына әкелуі мүмкін.



**Есіктерден, себеттерден, суырмалы секциялардан немесе сөрелерден ұстанбаңыз.**

Бұл тоңазытқыштың құлауына әкеліп соғуы немесе қолды жарақаттауы мүмкін. Әсіресе, балаларға олай істеуге жол бермеңіз.



**Электр бөліктерінің оқшауламасының зақымдалуы қысқа тұйықталуға немесе электр тоғынан зақым алуға әкеліп соғуы мүмкін.**



**Тоңазытқыштың қасында эфир, бензин, спирт, сұйылтылған мұнай газы (пропан-бутан) сияқты жанғыш материалдарды пайдаланбаңыз және оның ішінде бүріккіштерді немесе косметиканы сақтамаңыз.**

Бұл жарылысқа немесе өртке әкеліп соғуы мүмкін.

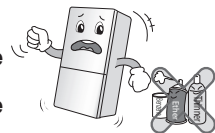

**Тоңазытқыштың ішкі көңістігін құрғату үшін, фенді пайдаланбаған жөн, сондай-ақ жағымсыз иістерді кетіру үшін майшамдар жақпаған жөн.**

Бұл жарылысқа немесе өртке әкеліп соғуы мүмкін.



**Тоңазытқышқа жануарларды салуға тыйым салынады.**

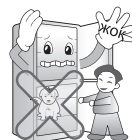

**Тоңазытқышта дәрі-дәрмектерді немесе ғылыми материалдарды сақтамаған жөн.**

Температуралық режимнің қатаң сақталуын талап ететін материалдарды сақтау олардың бүлінуіне немесе кенет химиялық реакцияға әкеліп соғуы мүмкін, ол қатерлі болуы мүмкін.



**Егер тоңазытқыш-мұздатқышты су басса, оны одан кейін пайдалануға тек сервис орталығының өкілі тексергеннен кейін рұқсат етіледі.**

Олай болмаған жағдайда, электр тоғынан зақым алудың немесе өрттің қаупі бар.

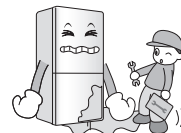

**Газ жылыстаған жағдайда тоңазытқышқа немесе розеткаға жанасуға болмайды. Белменің ішін дереу желдетіп, қызмет көрсету орталығына хабарласу қажет.**

Егер тасымалдау, құрастыру немесе іске пайдалану барысында қандай да бір бүлінген жерлері газдың жылыстауына себеп болса, онда кез келген ұшқын өртке немесе жарылысқа әкелуі мүмкін.

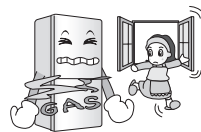

**Тоңазытқыштың сыртқы және ішкі беттеріне су шашпаған жөн, оны еріткіштермен тазалауға тыйым салынады.**

Бұл қысқа тұйықталуға, өртке және жарақат алуға соқтыруы мүмкін.



**Тоңазытқышты тасымалдау үшін, оны алдын астынан және артында үстінен орналасқан тұтқалардан ұстаңыз.**

Олай болмаған жағдайда, қолдан шығып кетуі, және оның жарақат алуға себеп болуы мүмкін.

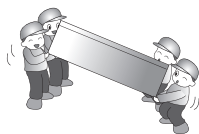

**Өтініш, тоңазытқыштың есігін ашқан немесе жапқан кезде абай болыңыз, өйткені бұл орайда жаныңызда тұрған басқа адамдарды жарақаттауға болады.**

Есікті ашып-жапқан кезде қолды нмс аяқты қысып алуға болады, сд бала есіктің бұрышына ұрынуы мүмкін.

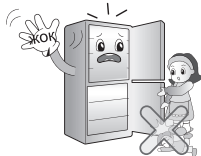

**Тоңазытқыш-мұздатқыштың ішінен әдеттен тыс иіс немесе түтін шығатынын байқаған кезде, дереу қуат кабелінің ашасын ажыратыңыз да, сервис орталығына хабарласыңыз.**

Ол өртке себеп болуы мүмкін.

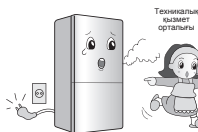

Техникалық қызмет орталығы

**Тоңазытқышты бөлшектеуге, жөндеуге немесе оның конструкциясына қандай-да бір өзгерістер енгізуге тек білікті маманға рұқсат етіледі.**



**Тоңазытқышты тұрмыстық мақсаттан басқа мақсатта (сынақ материалдары ретінде, кемеде пайдалану және т.с.с.) пайдалануға тыйым салынады.**

Бұл өрт, электр тоғының соғуы, сақтаудағы азық-түліктің бүлінуі немесе химиялық реакция сияқты күтпеген қатерге әкелуі мүмкін.



**Тоңазытқышты кәдеге жарату кезінде есіктерден арасалымды шешім, сөрелерді орындарында қалдыру керек.**

Олай болмаған жағдайда, бала оның ішінде қамалып қалуы мүмкін.



**Тоңазытқышты қатты тегіс еденге орнатыңыз.**

Бұл оның құлауын болдырмау және адамдардың жарақат алуына немесе қаза болуына жол бермеу үшін керек.



**Желдету ойықтарына, қақпақтың астына, тоңазытқыштың артқы жағында орналасқан ойықтарға қолды немесе басқа заттарды сұқпаған жөн.**

Бұл электр тогынан зақым алуға немесе жарақаттануға әкеліп соғуы мүмкін.



**Тоңазытқыштың жанында жылытқыш аспаптарды пайдаланбаған жөн.**

Ол өртке себеп болуы мүмкін.

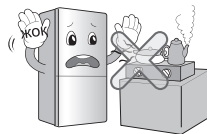

**Тоңазытқыштың жанында жылытқыш аспаптарды пайдаланбаған жөн.**

Ол өртке себеп болуы мүмкін.



**Тоңазытқыштың астына қолыңызды сұқпаңыз.**

Астында тұрған темір тақтаға жараланып қалуға болады.



**Егер сіз тоңазытқыш-мұздатқышты лақтырып тастағыңыз келсе, кәдеге жарату қызметіне хабарласыңыз.**

Бұйымда қолданылатын тоңазытқыш агент және оқшаулағыш газ оларды кәдеге жарату бойынша ерекше шараларды талап етеді. Кәдеге жаратудан бұрын, бұйымның артқы бетіндегі бір де бір түтікшенің зақымдалмағанына көз жеткізіңіз.



**Мұздатқыш камерада тұрған өнімдерді немесе контейнерлерді дымқыл қолмен ұстамаңыз.**

Бұл үсікке шалдығуға әкеліп соғуы мүмкін.



**Тоңазытқышты желіден ағытқаннан кейін оны 5 минут өткен соң ғана қайтадан іске қосуға болады.**

Олай етпеген жағдайда тоңазытқыш істен шығуы мүмкін.



**Тоңазытқышты желіден ажырату үшін, кабельден емес, ашадан ұстап тартыңыз.**

Ашаны розеткадан сымынан ұстап шығару электр тогынан зақым алуға, қысқа тұйықталуға немесе өртке әкеліп соғуы мүмкін.



**Тоңазытқыш-мұздатқыштың жанында жанғыш аэрозольдерді пайдалануға тыйым салынады.**

Ол өртке себеп болуы мүмкін.



**Тоңазытқышты жинастырған, ішін тазалаған кезде ашасын розеткадан суырып қою керек.**

Олай етпеген жағдайда бұл электр тогының соғуына немесе жарақат алуға әкелуі мүмкін.



**Күн күркіреп, найзағай жарқылдаған жағдайда, тоңазытқыш ұзақ уақыт пайдаланылмайтын болса, ашаны розеткадан суырып қойыңыз.**

Бұл электр тогынан зақым лудың немесе өрттің қаупін туғызады.



**Тоңазытқыштың үстіне гүлдерге арналған вазаны, тостағандарды, косметиканы, медикаменттерді немесе кез келген су құйылған ыдыстарды қоймаңыз.**

Олар құлаған жағдайда, өрт, электр тогынан зақым алу немесе жарақаттану орын алуы мүмкін.



**Есігін ашып-жапқан кезде орнықсыз заттар төңкеріліп, құлап кетіп, жарақат алуға әкелуі мүмкін. Есіктің себеттерінде шөлмектерді және басқа да ыдыстарды сақтағанда абай болыңыз.**



**Розетка жылдам ажырату қажет болған жағдайда, оңай қол жететін болуға тиіс.**

**Енінші өсік кенет жабылуда бірінші өсіктің мүмкін ашылып қалу, сололіша мұздатқыштың бөлімдер ауаөткізгішпен байланысты.**



**▲ САҚ БОЛЫҢЫЗ!**

Аспап дене, жүйке не болмаса ақыл-ой қабілеті төмен, немесе осы өмір тәжірибесі мен білімі жеткіліксіз адамдардың (соның ішінде балалардың) қауіпсіздігі үшін жауап беретін адам қадағаламаса немесе аспапты пайдалану бойынша нұсқау бермесе, олардың қолдануына арналмаған. Балалар аспаппен ойнамауы үшін оларды үнемі қадағалап отыру керек.

**▲ НАЗАР АУДАРЫҢЫЗ!**

Тоңазытқыштың корпусындағы немесе тоңазытқыш кірістірілетін конструкцияға орнатылатын жағдайда, желдету тесіктерін көлегейлемеңіз.

**▲ НАЗАР АУДАРЫҢЫЗ!**

Егер олар өндірушімен ұсынылмаған болса, жібітуді тездету үшін механикалық айлақұралдарды немесе басқа құралдарды қолданбаңыз.

**▲ НАЗАР АУДАРЫҢЫЗ!**

Салқындатқыш контурдың зақымдалуынан абай болыңыз.

**▲ НАЗАР АУДАРЫҢЫЗ!**

Егер электр аспаптарының тұрпаты өндірушінің ұсыныстамаларына сәйкес келмесе, оларды азық-түлік сақтайтын аспаптардың бөліктерінің ішінде пайдаланбаңыз.

**▲ ОТ ТҰТАНУ ҚАТЕРІ БАР!**

Изобутан (R600a) қоршаған орта үшін қауіпсіз газ болып табылады, бірақ ол жанғыш. Бұйымды тасымалдау және орнату кезінде салқындатқыш контурдың элементтерінің бір де бірінің зақымдалмауын қадағалау керек.

Тоңазытқыш агенттің жылыстауы жануға немесе көздің жарақатына әкеліп соғуы мүмкін. Жылыстау анықталған жағдайда, үй-жайдан барлық ашық от көздерін немесе әлуеттегі жану көздерін алып шығып, үй-жайды бірнеше минут бойы желдетіңіз.

Салқындатқыш контурдағы жылыстау жағдайында, газдардың өрт қауіпті қоспасының құрылуына жол бермеу үшін, бұйым орнатылатын үй-жайдың ауданы минималды жол берілетін ауданнан үлкен болуға тиіс және пайдаланылатын тоңазытқыш агенттің санына байланысты. Үй-жайдың ауданы бұйымда пайдаланылатын R600a тоңазытқыш агентінің әрбір 8 грамына кем дегенде 1 м есептен айқындалады.

Пайдаланылатын тоңазытқыш агенттің саны мұздатқыш камераға бекітілген затбелгіде көрсетілген. Қандай да бір зақымдалу нышандары бар аспапты қосуға тыйым салынады. Шүбә болған жағдайда, сатушыға хабарласыңыз.

**ТОҢАЗЫТҚЫШТИҢ НЕГІЗГІ БӨЛІКТЕРІ**

Үлгілері:

GA\*\*589\*\*\*\*

GA\*\*539\*\*\*\*

GA\*\*499\*\*\*\*

GA\*\*489\*\*\*\*

GA\*\*439\*\*\*\*

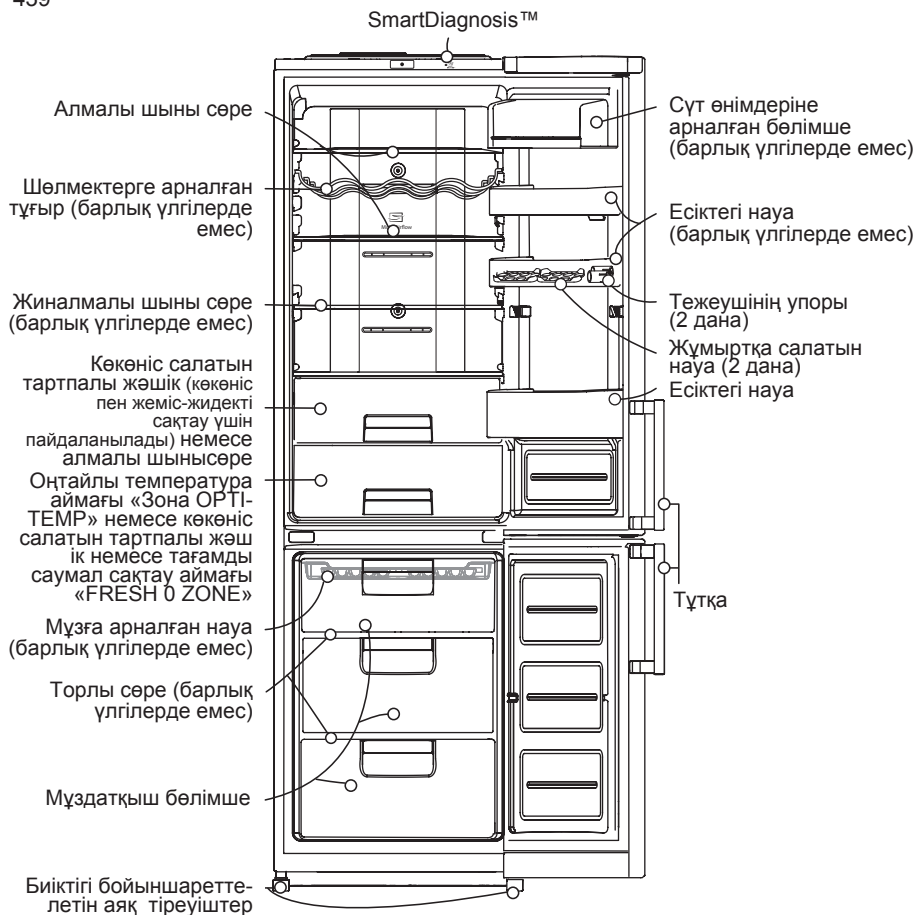

**ЕСКЕРІМ**

Егер Сіздің тоңазытқышыңызда әлдебір бөлшектер жоқ болса, онда олар басқа модельдердің жеткізілім жинағына кіреді. Өндіруші компанияның алдын ала құлақтандырусыз, тоңазытқыштың жиынтықталымына өзгерістер енгізуге құқығы бар.

## ТОҢАЗЫТҚЫШТИҢ НЕГІЗГІ БӨЛІКТЕРІ

Үлгілері:

GA\*\*529\*\*\*\*

GA\*\*429\*\*\*\*

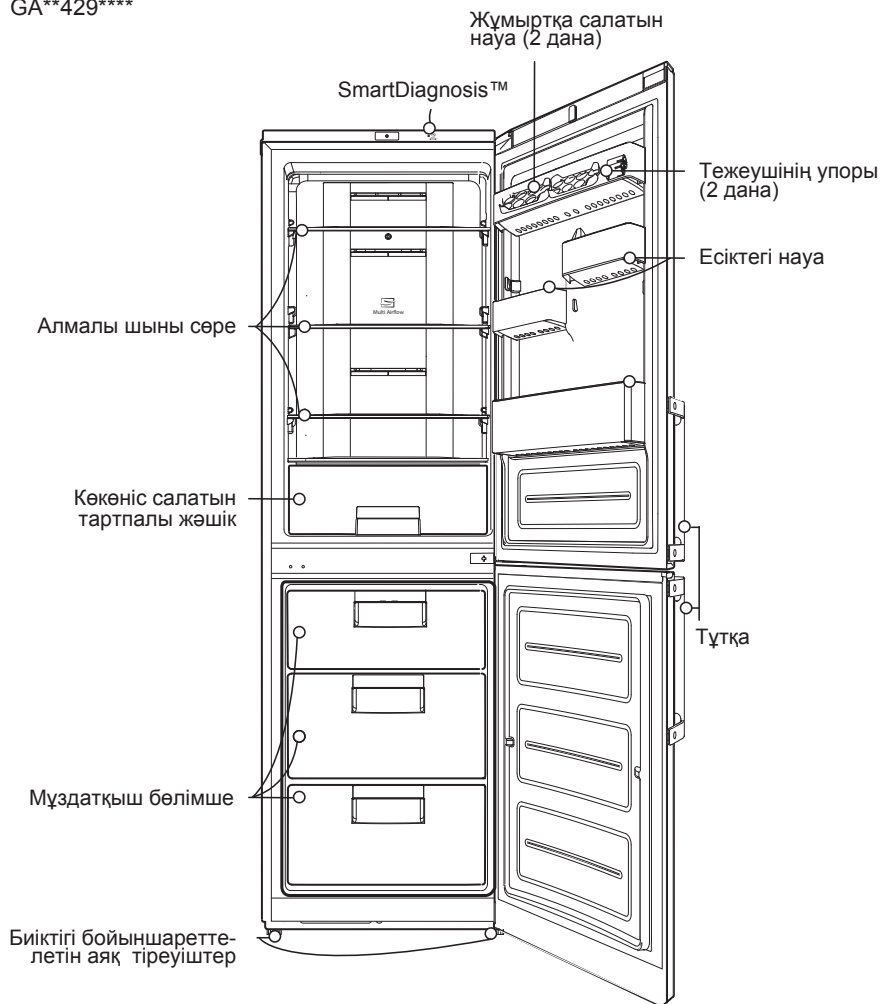

### ЕСКЕРІМ

Егер Сіздің тоңазытқышыңызда әлдебір бөлшектер жоқ болса, онда олар басқа модельдердің жеткізілім жинағына кіреді. Өндіруші компанияның алдын ала құлақтандырусыз, тоңазытқыштың жиынтықталымына өзгерістер енгізуге құқығы бар.

**ТОҢАЗЫТҚЫШТИҢ НЕГІЗГІ БӨЛІКТЕРІ**

Үлгілері:

GA\*\*489T\*

GA\*\*439T\*

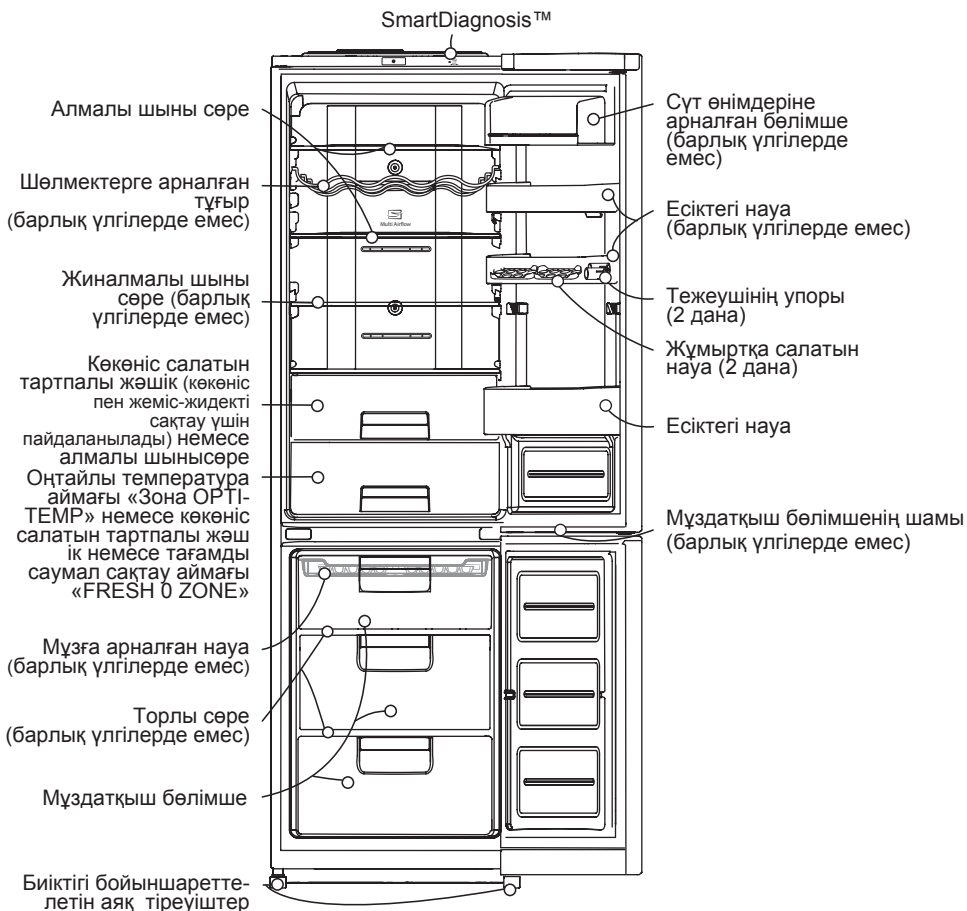

**ЕСКЕРІМ**

Егер Сіздің тоңазытқышыңызда әлдебір бөлшектер жоқ болса, онда олар басқа модельдердің жеткізілім жинағына кіреді. Өндіруші компанияның алдын ала құлақтандырусыз, тоңазытқыштың жиынтықталымына өзгерістер енгізуге құқығы бар.

## КЛИМАТТЫҚ СЫНЫБЫ

Құрылғы климаттық бөлдеуге байланысты қоршаған ортаның температураларының шектеулі диапазонында жұмыс істеуге арналған. Аспапты белгіленген шектерден асатын температура жағдайында пайдалануға тыйым салынады. Сіздің аспабыңыздың климаттық сыныбы мұздатқыш бөлімнің ішінде орналастырылған техникалық сипаттамасы бар затбелгіде көрсетілген.

Сынып	Шартты белгісі	Қоршаған орта температураларының ауқымы, °C
Орташа ұлғайтылған ауқым	SN	+10 дан +32 -ке дейін
Орташа	N	+16 дан +32 -ке дейін
Субтропик	ST	+16 дан +38 -ке дейін
Тропик	T	+16 дан +43 -ке дейін

## ОРНАТУ

- Қажетті ауа айналымын қамтамасыз ету үшін тоңазытқыш-мұздатқыштың артында, екі жағы мен үстінен жеткілікті орын қалдыру керек. 1-суретте көрсетілгендей, құрылғының артқы қабырғасының үстіңгі бұрыштарына шектеуіш тіреулер орнатыңыз;
- Тоңазытқыш кіріктірілетін тоңазытқыш емес. Мұздатқыштан жоғары, артында және оның екі бүйір жағында ауа айналуына және электр тұтыну көлемін азайтуға арналған кем дегенде 5 см бос орын блуға тиіс;
- Тоңазытқышты жылу көздеріне жақын жерде және тура күн көзі түсетін немесе ылғалдылық жоғары аумақта орналастырмаңыз;
- Тоңазытқышты тұрғын жай болып табылмайтын үй-жайларда орналастыруды ұсынамыз;
- Тоңазытқышты бүйір жағымен бөлменің қабырғасына жанастырып орнатқан кезде, сөрелер мен жәшіктерді суыру мүмкіндігін қамтамасыз ету үшін есіктерді 90 градусқа бұрыштап ашу үшін жеткілікті бос орын қалуын қарастырыңыз;
- Тоңазытқыштың сыртқы жағындағы дөңгелек жапсырмаларды алып тастамаңыз. Олар технологиялық саңылауларды жауып, безендіргіш рөл атқарады;
- Дірілді болдырмас үшін, тоңазытқыштың орнатылуын деңгей бойынша тексеріңіз. Қажет болған жағдайда, еденнің кедірбұдырының орнын толтыру үшін, реттеуші бұрандаларды бұраңыз. Есік жақсырақ жабылуы үшін, тоңазытқыш сәл артқа шалқайтылған болуға тиіс. Реттеуші бұрандаларды бұру үшін, тоңазытқышты сәл еңкейтіңіз. Тоңазытқыштың алдыңғы бөлігін сәл көтеру үшін, реттеуші бұрандаларды сағат тіліне қарсы (↺), ал түсіру үшін – сағат тілінің бағытыме (↻) бұрыңыз;
- Пайдаланардың алдында, тоңазытқышты мұқият жуыңыз;
- Тоңазытқыштың кейбір үлгілеріндегі сөрелердің алдыңғы бөліктерінде (металл түсті) түссіз қорғағыш үлдір жапсырылған, пайдаланар алдында оны алып тастаған дұрыс;
- Мұзға арналған сыйымдылық секілді және басқа алмалы бөлшектерді тиісті орындарына салыңыз;
- Қуат сымын (ашаны) розеткаға сұғыңыз. Бұл розеткаға басқа электр аспаптарын қоспаңыз.

## ІСКЕ ҚОСУ

Тоңазытқышты алғаш орнатқан кезде, ішінде жұмыс температурасы орнау үшін, оған 2-3 сағат жұмыс істеуге мүмкіндік беріңіз де, тек содан кейін оны жаңа немесе мұздаған өнімдерге толтырыңыз. Тоңазытқышты желіден ажыратқаннан кейін, оны қайтадан кем дегенде 5 минуттан соң қосу керек. Енді тоңазытқыш-мұздатқыш жұмысқа дайын.

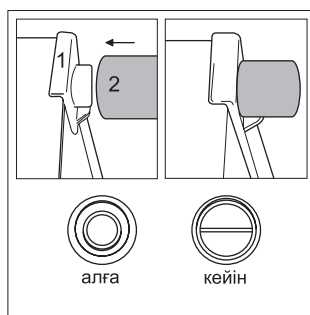

Сурет-1. Тежеушінің упоры тағайындайсындар 2 бөлшекте 1 дейін упора упоров

### ЕСКЕРІМ

Тежеушінің упоры тоңазытқыштың тоңазытқыштың камерасының есігінің көрзеңке болады. Бұл бөлшек тоңазытқыштың тиімдірек жұмыс істеуі үшін орнатылуға тиіс.

## ЖАРЫҚ ДИОДТЫ (LED)/ІШКІ ДИСПЛЕЙІ

### Ішкі жарық диодты дисплейі



**Жарық диодты (LED) дисплей.  
Сыртқы, 1-тұрпат**



**Жарық диодты (LED) дисплей.  
Сыртқы, 2-тұрпат**



**Жарық диодты (LED) дисплей.  
Сыртқы, 3-тұрпат**

Тоңазытқыш бөлімшедегі температураны реттеу түймешігі

Оңтайлы температура аймағының температурасын «ЗОНА ОПТИ-ТЕМП»

Мұздатқыш бөлімшедегі температураны реттеу түймешігі

Жылдам мұздату «БЫСТР.ЗАМОРОЗ.»/«ЭКО-РЕЖИМ»

Жарық диодты (LED) бейнебетті бұғаттау түймешігі Тығыз жабылмаған есік туралы ескерту белгісі

Шам мұздатқыш бөлімше

**Жарық диодты (LED) дисплей.  
Сыртқы, 4-тұрпат**

Тоңазытқыш бөлімшедегі температураны реттеу түймешігі

Мұздатқыш бөлімшедегі температураны реттеу түймешігі

Жылдам мұздату «БЫСТР.ЗАМОРОЗ.»/«ЭКО-РЕЖИМ»

Жарық диодты (LED) бейнебетті бұғаттау түймешігі Тығыз жабылмаған есік туралы ескерту белгісі



## ТЕМПЕРАТУРАНЫ РЕТТЕУ

Тоңазытқыш және мұздатқыш бөлімшелердегі бастапқы температура тиісіненше  $3\text{ }^{\circ}\text{C}$  және  $-20\text{ }^{\circ}\text{C}$ .

Енді түрлі бөлімшелердегі температураны қалауыңыз бойынша реттеуге болады.

Сыртқы дисплей  
1-тұрпат



Сыртқы дисплей  
2-тұрпат



Сыртқы дисплей  
3-тұрпат



Сыртқы дисплей  
4-тұрпат



Ішкі дисплей



## ЕСКЕРІМ

Жарық диодты бейнебетте (LED) көрсетілетін температура мақсатты температура болып табылады, себебі тоңазытқыштың ішіндегі нақты температура оған салынатын азық-түліктің температурасы және есіктердің ашылу жиілігі сияқты сыртқы факторлардың әсер ету қарқынына қарай өзгеріп отырады.

Тоңазытқышты тоққа қосқаннан кейін ол берілген режимге 2–3 күн өткенде шығады.

## ОҢТАЙЛЫ ТЕМПЕРАТУРА АЙМАҒЫ «ЗОНА ОПТИ-ТЕМП»

- Түймешікті басып, көкөністі немесе жеміс-жидекті (едәуір төмен сақтау температурасы болғанда) немесе ет сияқты, мұзын жібіту қажет басқа азық-түлікті сақтау үшін оңтайлы температураны таңдауға болады;
- Мұнда қандай азық-түлік сақталатынына қарай, температуралардың оңтайлы ауқымын таңдауға болады;

Сыртқы дисплей  
1-тұрпат, 3-тұрпат



- Екі режим ұсынылады: көкөніс пен жеміс-жидекті ( $2\text{ }^{\circ}\text{C}$ ) және ет немесе балықты ( $-1\text{ }^{\circ}\text{C}$ ) сақтау үшін;
- Осының арқасында көкөніс және суықта сақталатын, ылғалдылықты реттеуді қажет ететін азық-түлік, және ет пен балық көбірек балғын күйінде қала алады;
- ОВОЩИ шамы (көкөніс) жаппы тұрғанда, «ЗОНА ОПТИ-ТЕМП» - көкөніс пен жеміс-жидекті сақтау үшін оңтайлы температура орнатылған;



- МЯСО шамы (ет) жаппы тұрғанда, «ЗОНА ОПТИ-ТЕМП» - етті немесе балықты сақтау үшін оңтайлы температура орнатылған;



- Оңтайлы температура бөлімшесіндегі температура таңдалған режимге сәйкес және қоршаған ортаның температурасынан тәуелсіз,  $-2\text{ }^{\circ}\text{C} \sim 3\text{ }^{\circ}\text{C}$  ауқымында сақталады.

Жылдам суыту бөлімшесі ерекше температуралық аймақ болып табылады.

### ЖЫЛДАМ МҰЗДАТУ «БЫСТР.ЗАМОРОЗ»

- Жылдам мұздату қажет болғанда қолданылады сіз жылдам мұздату функциясын пайдалана аласыз; «БЫСТР.ЗАМОРОЗ» (жылдам мұздату) түймешігін бір рет басыңыз. «БЫСТР.ЗАМОРОЗ» (жылдам мұздату) шамы жанады да, жылдам мұздату басталады;
- Жылдам мұздатуға шамамен 24 сағат кетеді. Осы операция аяқталғаннан кейін тоңазытқыш алдыңғы күйіне (бұрын орнатылған температуралық режимге) автоматты түрде ауысады. Егер сіздің жылдам мұздату операциясын тоқтатқыңыз келсе, «БЫСТР.ЗАМОРОЗ» түймешігін тағы бір рет басыңыз, шам сөнеді де, жылдам мұздату операциясы тоқтайды, ал тоңазытқыш алдыңғы күйіне (алдыңғы температуралық режимге) оралады;

Сыртқы дисплей  
1-тұрпат, 3-тұрпат 4-тұрпат



Сыртқы дисплейі, 2-тұрпат



Ішкі дисплей



- Жылдам мұздату режимін іске қосу үшін жарық диодты индикаторы бар 1, 3, 4-тұрпатты сыртқы реттегіштегі «БЫСТР.ЗАМОРОЗ/ЭКО-РЕЖИМ» түймешігін басыңыз;
- «ЭКО-РЕЖИМ» режимін іске қосу үшін түймешікті тағы бір рет басыңыз. Түймешікті үшінші рет басқан кезде екі режим де ажыратылады да, тоңазытқыш алдыңғы температуралық режимге оралады.

Сыртқы дисплей  
1-тұрпат, 3-тұрпат 4-тұрпат



### ЕСКЕРІМ

«БЫСТР.ЗАМОРОЗ» режимі іске қосулы тұрғанда «БЛОКИРОВКА», басқа түймешіктер жұмыс істемейді. Егер бұл функция Сізге енді керек болмаса, аспапты алдыңғы температуралық режимге қайтару үшін «ЭКО-РЕЖИМ» түймешігін басыңыз да, басқа түймешіктерді іске қосыңыз.

### «ЭКО-РЕЖИМ» ЭЛЕКТР ҚУАТЫН ҮНЕМДЕУ РЕЖИМІН

Бұл функция электр қуатын үнемдеу режимін іске қосады, ол Сіз демалыс күндері үйден кеткен жағдайда ыңғайлы. Ол қуат тұтыну көлемін азайтуға мүмкіндік береді. Бұл функцияны іске қосу үшін «ЭКО-РЕЖИМ» түймешігін басыңыз, шам жанады. Түймешікті қайтадан басқан кезде, бұл функциясы ажыратылады.

Сыртқы дисплейі  
1-тұрпат, 3-тұрпат 4-тұрпат



Сыртқы дисплейі, 2-тұрпат



Ішкі дисплейі



### ЕСКЕРІМ

Электр қуатын үнемдеу үшін сыртқы дисплей қуат үнемдеу режиміне ауысады – «БЛОКИРОВКА» индикаторынан басқаларының бәрінің жарықтамасы сөнеді.

### ӨЗІН ӨЗІ ТЕКСЕРУ

Дисплейде өзін өзі тексеру функциясы бар, ол тоңазытқышта ақаулықтар барын автоматты түрде анықтайды. Индикатор дисплейдің ақаулық кодын көрсетеді, түймешіктер жұмыс істемейді. Мұндай жағдайда тоқтан ажыратыңыз да, жергілікті қызмет көрсету орталығына дереу хабарласыңыз. Егер тоңазытқышты тоқ көзінен суырып қойсаңыз, онда қызметтер көрсетуші инженерге ақаулы элементті анықтау үшін көп уақыт керек болады.

### Бұғаттау «БЛОКИРОВКА» (Жарық диодты бейнебет бар үлгі үшін)

- «БЛОКИРОВКА» түймешігін басқан кезде басқа түймешіктердің жұмысы тоқтайды;
- Тоңазытқыштың бейнебетін бұғаттау/бұғатын ағыту үшін «БЛОКИРОВКА» түймешігін басып, 3 секунд бойы ұстап тұрыңыз.



### ТЫҒЫЗ ЖАБЫЛМАҒАН ЕСІК ТУРАЛЫ ЕСКЕРТУ СИГНАЛЫ «ЗВУК.СИГНАЛ»

- Егер тоңазытқыштың есігі біршама уақыт (~ 1 мин) ашық тұрса, 30 секунд сайын қайталатын дыбыстық белгі іске қосылады;
- Тығыз жабылмаған есік туралы ескерту сигналын «ЗВУК.СИГНАЛ» түймешігін қысқа-қысқа басу арқылы іске қосуға және ажыратуға болады;
- Егер ескерту сигналы есік жабылғаннан кейін де жалғаса берсе, сервис орталығына хабарласыңыз.



### ҚОСУ/ӨШІРУ

Осы түймешіктің көмегімен тоңазытқыш іске қосылады және өшіріледі. «ВКЛ/ВЫКЛ» түймешігі келесі әрбір басылған сайын тоңазытқыш іске қосылады және өшіріледі. Тоңазытқышты өшіру үшін «ВКЛ/ВЫКЛ» түймешігін басыңыз да, 7 секунд бойы ұстап тұрыңыз. Тоңазытқышты іске қосу үшін осы түймешікті қысқа ғана басыңыз.



Қосу



Өшіру

**ЕСКЕРІМ**

Электр қуаты үзіліп қлған жағдайда режимдердің параметрлері сақталады.

**МҰЗДАТҚЫШ БӨЛІМШЕНІҢ ЖАРЫҚТАМАСЫ (барлық үлгілерде емес)**

- Мұздатқыш бөлімшенің жарықтамасы;
- Осы түймешікті басу арқылы мұздатқыш бөлімшенің жарықтамасының жұмысы реттеледі;
- Біртіндеп басу арқылы жарықтаманы тұрақты жарықтандыру режиміне қосуға, осы режимде жарықтылықты іске қосуға және оны өшіруге болады;
- Мұздатқыш бөлімшенің есігі ашылған кезде жарықтама әрқашан жұмыс істеп тұрады.



Қосу



Өшіру

**ТОҢАЗЫТҚЫШ БӨЛІМШЕ (тек кейбір үлгілерге қолданылады)**

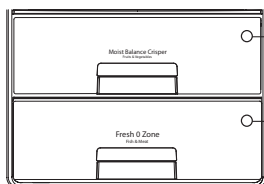

1. Көкөніс салатын тартпалы жәшік «MOIST BALANCE CRISPER»
2. Тағамды саумал сақтау аймағы «FRESH 0 ZONE»

1. Оңтайлы ылғалдылықты ұстап тұратын «MOIST BALANCE CRISPER» бөлімі, көкөніс пен жеміс-жидекті сақтауға арналған тартпалы жәшік;
2. Саумалдықты сақтауға арналған «FRESH 0 ZONE» бөлімі: балық пен етті тоңазыту немесе мұзын жібіту. Көкөніс пен жеміс-жидек бұл бөлімде үсіп кетуі мүмкін.

Тағамды саумал сақтау «FRESH 0 ZONE» аймағындағы температураны былайша өзгертуге болады:

- Тоңазытқыш бөлімшеде 6 °C температура орнатылғанда, тағамды саумал сақтау «FRESH 0 ZONE» аймағындағы температура 4 ± 2 °C болады;

- Тоңазытқыш бөлімшеде 3 °C температура орнатылғанда, тағамды саумал сақтау «FRESH 0 ZONE» аймағындағы температура 0 ± 2 °C болады;
- Тоңазытқыш бөлімшеде 0 °C температура орнатылғанда, тағамды саумал сақтау «FRESH 0 ZONE» аймағындағы температура -3 ± 2 °C болады.

**ТАРТПАЛЫ ЖӘШІКТІ СУЫРЫП АЛУ «ЗОНА ОПТИ-ТЕМП»**

Тартпалы жәшікті алып шығу үшін оны өзіңізге қарай түгел тартыңыз да «ЗОНА ОПТИ-ТЕМП», содан кейін екі қолыңызбен жоғары көтеріңкіреңіз.

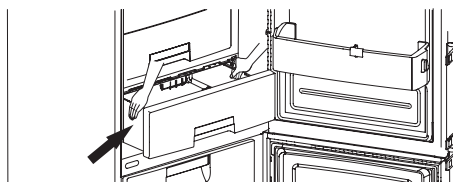
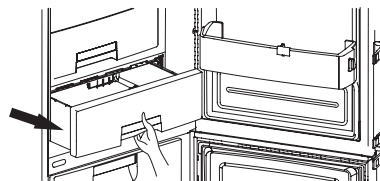

**ТАРТПАЛЫ ЖӘШІКТІҢ ҚАҚПАҒЫН ҚАЛАЙ АЛУ КЕРЕК**

Көкөніске арналған тартпалы жәшікті (1) алып шығу үшін оны өзіңізге қарай тартып, жоғары көтеріңіз (2).

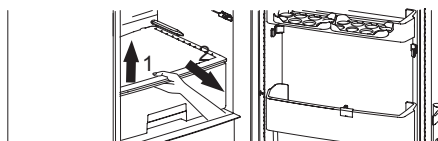

## КӨКӨНІС САЛАТЫН ТАРТПАЛЫ ЖӘ ШІКТІ

Әуелі астыңғы себетті сәл жоғары көтеріп (1) есіктен алып шығыңыз. Жәшікті түбіне дейін бері тартыңыз (2), оның алдыңғы жағын сәл көтеріп, өзіңізге тартыңыз да, (3) алып шығыңыз.

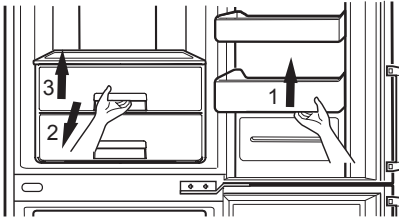

## ШӨЛМЕКТЕРДІ САҚТАУҒА АРНАЛҒАН ТҰҒЫР (негізгі жинаққа кірмейді)

Шөлмектерді сақтауға арналған тұғырда шөлмектерді сақтауға болады. Шөлмектерге арналған тұғырды аударып, сөренің астына қоюға болады. Бұл астыңғы сөреде көп орын босатуға мүмкіндік береді.

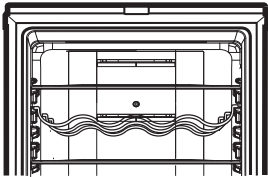

тұғыр пайдаланылады

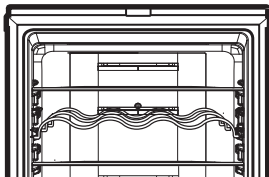

тұғыр пайдаланылмайды

## АЛМАЛЫ ШЫНЫ СӨРЕНІ АЛЫП ШЫҒУ ЖӘНЕ ОРНАТУ

Сөрені тоңазытқыштан алып шығу үшін әуелі сәл көтеріңкіреңіз, (1), содан кейін өзіңізге қарай тартыңыз (2). Дұрыс алып шықпаған жағдайда тоңазытқыштың ішкі бөліктері бүлінуі мүмкін.

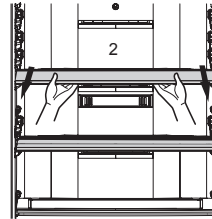
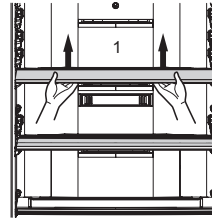

## ЖИНАЛМАЛЫ ШЫНЫ СӨРЕ

Тоңазытқышқа биік заттарды, мысалы, шөлмектерді қою:

- 1-түр: Үшін сөренің алдыңғы жартысын көтеріп, оны артқа сырғыту қажет. Сөрені бастапқы қалпына қайтару үшін оны көтеріңіз де, өзіңізге тартыңыз.

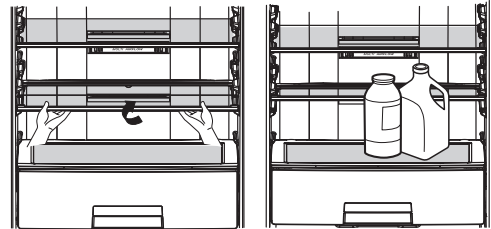

- 2-түр:  
Үшін сөрөнің алдыңғы жағын сәл көтеріңкіреп, оны артқы жаққа қарай итеріңіз.

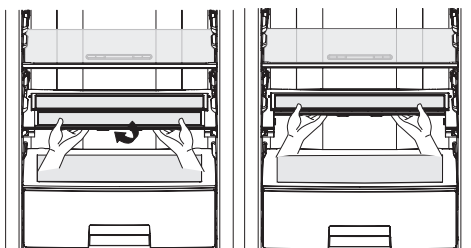

Осы күйінде, сөрөнің екі жағын да жоғары көтеруге болады, содан кейін көбірек бос орын қалады.

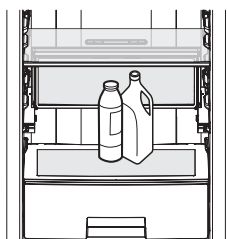

Сөрөні бастапқы қалпына қайтару үшін оның екі жағын төмен түсіріңіз, содан кейін астыңғы жағын өзіңізге қарай тартыңыз да сәл көтеріңкіреңіз.

### СӨРЕЛЕРДІ ТОҢАЗЫТҚЫШТАН ШЫҒАРУ ТӘРТІБІ:

1. Сөрөнің алдыңғы жартысын кішкене көтеріп, оны артқы жартысының астына қарай итеру керек.
2. Екі жартысын да жоғары көтеріп, рамадан суырып алу керек.
3. Сөрөнің рамасын кішкене көтеру және өзіңе қарай тарту керек.

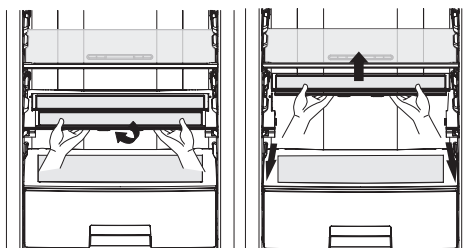

Сөрөні бастапқы қалпына қайтару үшін оның екі жағын төмен түсіріңіз, содан кейін астыңғы жағын өзіңізге қарай тартыңыз да сәл көтеріңкіреңіз.

### МҰЗДАТҚЫШ БӨЛІМШЕДЕГІ ТАРПАЛЫ ЖӘШІКТЕРДІ АЛЫП ШЫҒУ ЖӘНЕ ОРНАТУ

- Тоңазытқышта жақсы ауа айналымын қамтамасыз ету үшін мұздатқыш камерадағы жәшіктерді түбіне дейін тіреп қою керек;
- Егер мұздатқыш камерада азық-түліктің көп мөлшерін сақтау қажет болса, мұздатқыш бөлімшенің үстіңгі және ортаңғы жәшіктерін алып шығып, азық-түлікті тікелей торлы сөреледе сақтауға болады;
- Мұздатқыш камерада торлы сөрелер бар, олар азық-түлік сақтайтын орынды барынша үлкейтуге мүмкіндік береді;
- Мұздатқыш камераның жәшіктерінің бірін алып шығу үшін, төмендегі әрекеттерді іске асырыңыз:
  1. Жәшікті өзіңізге қарай түгел тартыңыз;
  2. Жәшіктің алдыңғы бөлігін көтеріңіз де, алып шығыңыз.

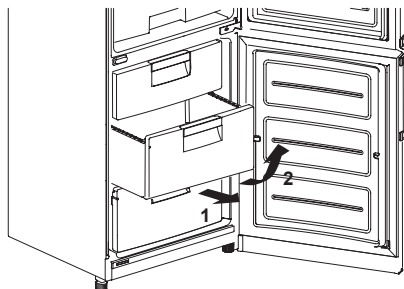

Жәшікті мұздатқыш камераға қайта орнату үшін сол әрекеттерді кері реттілікпен орындаңыз:

1. Жәшікті бағыттауыштарға 45° градус еңістеп орнатыңыз;
  2. Оның алдыңғы жағын бағыттауыштармен бір деңгейге түсіріңіз;
  3. Жәшікті түбіне дейін итеріп кіргізіңіз.
- Жәшіктің қисайып тұрмағанын тексеріңіз.

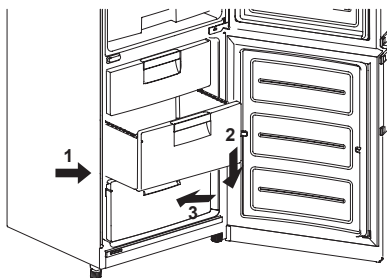

### ▲ НАЗАР АУДАРЫҢЫЗ!

Жәшіктер мен сөрелерді шығарған кезде артық күш салмау керек – бұл тоңазытқыштың бұзылуына себеп болуы мүмкін.

#### ЕСКЕРІМ

Кепілдік механикалы зақым келулерге таралмайды (жарылулар, сколдар, майысқан жерлер, ашу іздері және т.б.), сақтау, тасу, қанау және мұздатқыш қызмет етуінің ережелерінің бұзылған жағдайда, артық физикалық.

### МҰЗ ДАЙЫНДАУ

Мұз түйірлерін жасау үшін мұз науасын су деңгейіне дейін толтырып, оны мұздатқышқа салыңыз.



Егер мұз текшелері тез қажет болса, «БЫСТР.ЗАМОРОЗ.» (жылдам мұздату).

Мұз текшелерін алып шығу үшін науаны екі шетінен ұстап, сәл ғана бұраңыз.

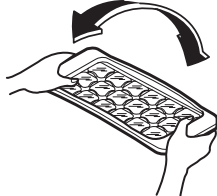

#### КЕҢЕС

Мұз текшелері оңай алынуы үшін әуелі науаның үстінен су құйыңыз.

### АЗЫҚ-ТҮЛІКТІ САҚТАУ

- Тоңазытқышта банан мен қауын сияқты, төмен температурада жылдам бүлінетін азық-түлікті сақтамаған дұрыс;
- Ыстық тамақты тоңазытқышқа қоярдан бұрын суытып алыңыз.
- Суымаған ыстық тағамдар тоңазытқышқа қойылғанда, басқа тағамдардың бүлінуіне әкелуі мүмкін;
- Азық-түлікті сақтаған кезде қақпағы бар ыдыс-аяқты пайдаланыңыз. Бұл ылғалдың буланып ұшуына кедергі жасайды және азық-түліктің дәмі мен нәрлі заттарын сақтауға көмектеседі;
- Желдеткіш саңылауларды азық-түлікпен бөгеп тастамаңыз. Суық ауаның үздіксіз айналуы тоңазытқыштағы тұрақты температураны ұстауға мүмкіндік береді;
- Есіктерді жиі аша беруге болмайды. Есіктер ашылған кезде ішіне жылы ауа кіреді де, бұл температураның жоғарылауына әкеледі;
- Есікке орнатылған науаларда тым көп азық-түлік сақтамаған жөн, себебі бұл есіктің тығыз жабылуына кедергі жасауы мүмкін;
- Шөлмектерді мұздатқыш бөлімшеде сақтамаңыз – қатқан кезде олар сынып кетуі мүмкін;
- Бұрын жібiген азық-түлікті қайта мұздатпаңыз. Бұл дәмдік сипаттары мен пайдалы заттарының ысырабына әкеледі;
- Тоңазытқышта фармацевтік өнімдерді, ғылыми зерттеулерге арналған материалдарды немесе температураға осал келетін басқа өнімдерді сақтамау керек. Тоңазытқышта температуралық режимнің қатаң сақталуын талап ететін азық-түлікті сақтауға болмайды;
- Егер жылы тағамдарды жылдам мұздату қажет болса, оларды мұздатқыш камераның астыңғы жәшігіне салыңыз да, «БЫСТР.ЗАМОРОЗ.» (жылдам мұздату) түймешігін басыңыз;
- Тоңазытқышта жақсы ауа айналымын қамтамасыз ету үшін мұздатқыш камерадағы жәшіктерді түбіне дейін тіреп қою керек.

## ТАЗАЛАУ

1. Тазалар алдында электр қорегінен ажыратылғанына көз жеткізіңіз;
2. Тоңазытқыштың сырты мен ішін жылы суға малынған таза шүберекпен немесе сұйық жуғыш затпен жуу керек. Содан кейін құрғақ шүберекпен құрғатып сүртіңіз;
3. Жинап болғаннан кейін желілік сымының бүлінбегеніне көз жеткізіңіз. Содан кейін ашаны розеткаға мықтап сұғыңыз.

## ▲ САҚ БОЛЫҢЫЗ!

Тоңазытқышты жуғаннан кейін оны құрғақ сулықпен әбден құрғатып сүрту қажет. Түрпілі заттарды, бензинді, бензолды, еріткішті, хлоргидратты, ыстық суды, қатты шөткені және т.с.с. пайдалануға тыйым салынады, себебі бұл тоңазытқыш-мұздатқыштың бұзылуына әкелуі мүмкін.

## ЖАЛПЫ МӘЛІМЕТ

### ЭЛЕКТР ҚУАТЫНЫҢ АЖЫРАТЫЛУЫ:

Электр қуатының 1~2 сағаттық үзілісі сақталатын азық-түлікке зиян келтірмейді. Осы уақытта тоңазытқыштің есігін сирек ашып-жабуға тырысыңыз.

### КӨШІП-ҚОНҒАН КЕЗДЕ:

- Тоңазытқыштан барлық азық-түлік пен басқа заттарды алып шығыңыз. Ішіндегі алмалы бөліктерін (сөрелер, жәшіктер, есіктегі науалар) мықтап бекітіңіз;
- Тоңазытқыштың реттелмелі аяқтарын бүлдіріп алмас үшін, тасымалдау алдында оларды сағат тілінің бағытына қарсы бұрап қойыңыз;
- Тоңазытқыштың кезінде машинаның ішінде соғылуына немесе құлауына жол бермеу үшін тоңазытқышты машинада мықтап бекіту қажет;
- Тоңазытқыш жабық көлікпен, тігінен тұрған қалыпта тасымалдау керек. Тасымалдау кезінде зауыттан шыққан қаптамасы бүлінбеген болуға тиіс;
- Тиеген және түсірген кезде тоңазытқышты соғылудан сақтау керек.

## ▲ САҚ БОЛЫҢЫЗ!

Тоңазытқыш жұмыс істеп тұрғанда оны орнынан қозғамаңыз және еңкейтпеңіз. Компрессорда шуыл пайда болуы мүмкін. Бұл ерекшелігі компрессордың жұмысына әсерін тигізбейді.

## ТОҢАЗЫТҚЫШТЫҢ ЖҰМЫСЫНЫҢ ЕРЕКШЕЛІКТЕРІ

Тоңазытқыштың құрамындағы құрылғыларда температураның әсерінен бөтен дыбыстар естілуі мүмкін. Осыған тән термореттегішпен компрессор қосылғанда естілетін дыбыстар қалыпты болып есептеледі, ол электро құрылғылардың жұмысы кезінде пайда болады. Компрессор жұмыс істемегеннің өзінде, салқындату жұмысын реттейтін хладагент аздап шымырлауы мүмкін. Бұл қалыпты жағдай.

Тоңазытқыштың жұмысы кезінде мынандай дыбыстар естілуі мүмкін:

- реле температура құрылғысының сықыры;
- тоңазытқыш түтікшелерінде реттеуші хлодогеннің шұрылдауы;
- температураның өзгерісінен құрылғылардың сыңғырлауы. Бұл дыбыстардың өз ерекшеліктері бар, және олардың бұзылуға қатысы жоқ.

## АЛДЫМ ТОҢАЗЫТҚЫШТЫҢ ІШІНЕ АЛ:

Суық уақыты жылды мұздатқыш азырақ 12 уақыттар тасымалынен жене құрылыстен кейің қосын жебереді жоқ.



### ЫЛҒАЛ ТҮЗІЛУІНЕ ҚАРСЫ ТҮТІК:

- Ылғал түзілуіне қарсы түтік ылғал жиналуына жол бермеу үшін тоңазытқыштың беткі жағын айналдыра тартылған;
- Бұл жерлерде әсіресе орнатқаннан кейін дереу немесе қоршаған ортаның температурасы жоғары болғанда, тоңазытқыш тым қатты қызып кетуі мүмкін.

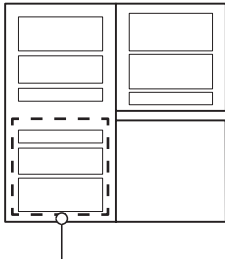

ылғал түзілуіне қарсы түтік

### ЕСІКТЕРІН АУЫСТЫРЫП ІЛУ

Тоңазытқыш сіздің ас үйіңіздің қалай жоспарланғанына қарай, есіктері кез келген жаққа, оңға немесе солға қарай ашыла алатын етіп жобаланған.

#### ЕСКЕРІМ

Алайда, егер Сізге есіктерді ауыстырып ілу қажет болса, қызмет көрсетуші маманды шақырған жөн. Ескерту Есік бағытын өзгерту кепілдендірумен қамтылмайды.

### ▲ САҚ БОЛЫҢЫЗ!

1. Тоңазытқышты есігін қарама-қарсы жаққа ілерден бұрын электр сымын суырыңыз да, тоңазытқышты азық-түліктен босатып, ондағы бекітілмеген керек-жарақтарды – сөрелер мен сауыттарды шығарыңыз;
2. Тоңазытқыш еденге жатқызып қоймаңыз;
3. Абай болыңыз, есікті ағытып алған немесе құрастырған кезде құлатып алмаңыз.

### ҚАЖЕТТІ ҚҰРАЛ-САЙМАН:

- Сомын кілт 10 мм және 6 мм;
- 5 мм-лік алты қырлы кілт;
- Айқас бұрағыш.

Тоңазытқыштың:

GA\*\*489Y\*/GA\*\*439Y\*/GA\*\*429Y\*

GA\*\*589Y\*/GA\*\*539Y\*/GA\*\*529Y\*:

- Тоңазытқыш және мұздатқыш бөлімшелердің есік тұтқаларын алыңыз (1), (5), ол үшін қалпақтарды (2) алыңыз, содан кейін бұрамаларды (3) сағат тілінің бағытына қарсы ағытып алыңыз;
- Бітеуіштерді (4) алыңыз;
- Тұтқаларды (1), (5) және бітеуіштерді (4) қарама-қарсы жаққа ері ретпен орнатыңыз.

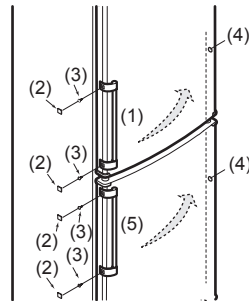

Тоңазытқыштың:

GA\*\*489Z\*/GA\*\*439Z\*/GA\*\*429Z\*

GA\*\*589Z\*/GA\*\*539Z\*/GA\*\*529Z\*:

- Есіктердің механикалық тұтқаларын (1), тоңазытқыш пен мұздатқыш бөлімшелердің тұтқаларын (5) алыңыз, ол үшін қалпақтарды (2) алыңыз, содан кейін бұрамаларды (3) ағытып алыңыз;
- Бітеуіштерді (4) алыңыз;
- Тұтқаларды (1), (5) және бітеуіштерді (4) қарама-қарсы жаққа кері ретпен орнатыңыз;

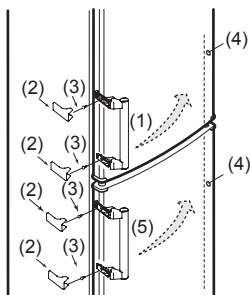

Тоңазытқыштың: GA\*\*489T\*/GA\*\*439T\*:

- Тоңазытқыш бөлімшенің есігін ағытып алыңыз (1);
- Бітеуішті (6a) және сырғытпаны (6) алыңыз да, суретте көрсетілгендей, оларды қарама-қарсы жаққа орнатыңыз.

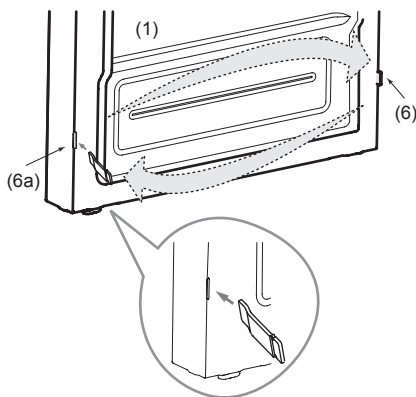

- Тоңазытқыш есігінің үстіңгі қақпағын (8) ағытып алыңыз, ол үшін бұрамаларды (7) алыңыз;
- Бітеуішті (9) үстіңгі қақпақтың (8) қарама-қарсы жағына ауыстырыңыз; Жалғағыш сымды (10) ажыратыңыз. (Сыртқы тұрпатты бейнебеті бар үлгілер үшін);

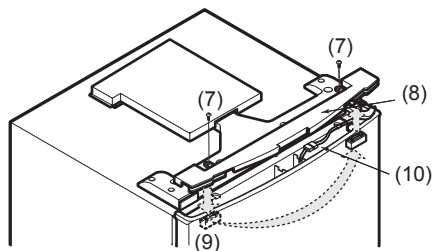

- Үстіңгі қақпақты (12) алыңыз, ол үшін бұрамаларды (11) шешіп алыңыз;
- Сым ұстатқышты (13) алыңыз да, оны қақпақтың ортаңғы бөлігіне (12) бекітіңіз.
- Бітеуішті (15) қақпақтың қарама - қарсы жағына (12) орнатыңыз.
- Бұрамаларды (11) алыңыз, қақпағын (12) өзіне қарай тартыңыз, садан кейін сымдарын керіліп алмай, қақпанының (12) сырт жағы өзіне қарай көтеріңкіреңіз және бұрып жібереніз.

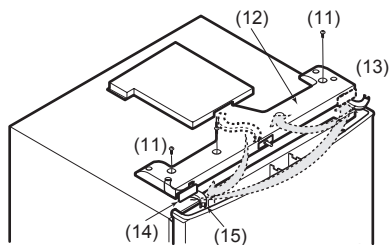

- Сымдардың ширатылған орамын (16) қақпақтың (12) қарама-қарсы жағына ауыстырыңыз.

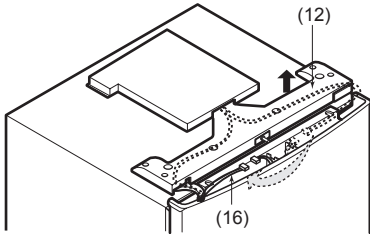

- Үстіңгі қақпақты (18) алыңыз, ол үшін бұрамаларды (17) шешіп алыңыз.;
- Тоңазытқыш бөлімшенің есігін ағытып алыңыз.
- Өзекті (19) бұрап алыңыз да, топсаның (18) қарама-қарсы жағына орнатыңыз гайка кілтті пайдалану метрдің мыңнанбірі 6.
- Аратөсемді (20) топсаның (18) қарама-қарсы жағына бекітіңіз.

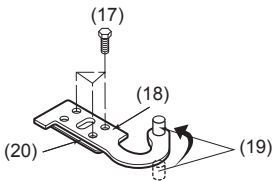

- Ортаңғы есік топсасын (22) алыңыз, ол үшін бұрандаларды (21) 5 мм-лік алты қырлы кілтпен шешіп алыңыз;
- Мұздатқыш бөлімшенің есігін ағытып алыңыз;
- Бітеуішті тоңазытқыштың қарама-қарсы жағына бекітіңіз;

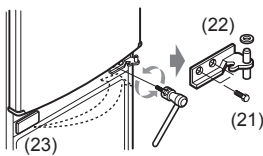

- Астыңғы есік топсасын (25) алыңыз, ол үшін бұрамаларды (24) және бұрандаларды (26) топсаның (25) қарама-қарсы жағына бекітіңіз гайка кілт і пайдалану метрдің мыңнанбірі 6.
- Мұздатқыш бөлімшенің есігінің үстіңгі жағындағы бітеуішті (27) алыңыз да, оны қарама-қарсы жаққа орнатыңыз.

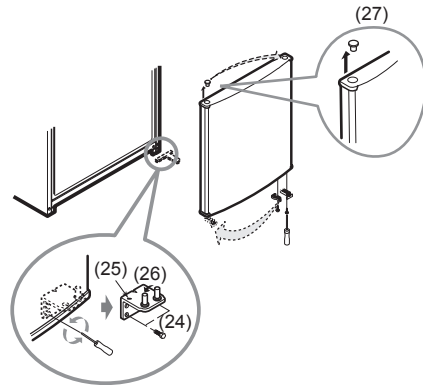

- Тоңазытқыш бөлімшенің есігінің астыңғы жағындағы шектегішті (28), төлкені (29) және жеткізгішті (30) алыңыз, ол үшін бұрамаларды (31) ағытып алып, оны қарама-қарсы жаққа бекітіңіз. Осындай әрекетті мұздатқыш бөлімшенің есігі үшін де іске асырыңыз;

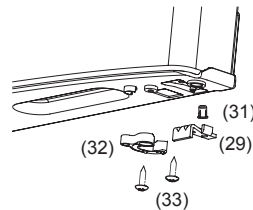

- Мұздатқыш бөлімшенің астыңғы есік топсасын (25), тоңазытқыш бөлімшенің ортаңғы есік топсасын (22), үстіңгі есік топсасын (18) құрастырыңыз, жалғағыш сымды (10) қосыңыз, қақпақты (12), және (8) кері ретпен орнатыңыз.

## SmartDiagnosis™ (ұшқыр диагностика)

Осы функцияны тек Клиенттерді қолдау орталығының ұсыныстамасы бойынша қолданыңыз (телефон нөмірі кепілдік талонында көрсетілген).

Қызмет көрсету орталығының деректерін беруге ілесе жүретін дыбыс факс жұмыс істеген кездегі дыбысқа ұқсайды.

### ЕСКЕРІМ

Егер тоңазытқыш электр желісіне қосулы болмаса, SmartDiagnosis™ функциясын (ұшқыр диагностика) пайдалану мүмкін емес. Мұндай жағдайда ақаулықтарды жоюды SmartDiagnosis™ (ұшқыр диагностика) қызметін пайдаланбастан жүзеге асыру қажет.

Тоңазытқышта ақаулықтар пайда болған жағдайда, Тұтынушыларды қолдау орталығына қоңырау соғыңыз да, маманның нұсқауларын рет-ретімен дұрыс орындаңыз:

1. SmartDiagnosis режимін іске қосу:
  - Сыртқы жарық диодты бейнебет үшін. Есікті ашыңыз, «Жарық диодты бейнебет (LED) түймешігі/Тығыз жабылмаған есік туралы ескерту белгісі» түймешігін басыңыз да, бұғаттама іске қосылғанша 3 секунд ұстап тұрыңыз, содан кейін «Мұздатқыш бөлімшедегі температураны реттеу» түймешігін басып, 3 секунд ұстап тұрыңыз

Сыртқы дисплей



- Ішкі жарық диодты бейнебет үшін. Есікті ашыңыз да, «МОРОЗ. КАМ.» түймешігін басып, 3 секунд бойы ұстап тұрыңыз;

Ішкі дисплейі



3 сек

2. Оператордың нұсқауларын орындай отырып, телефонның микрофонын «SmartDiagnosis» белгішесіне барынша жақын апарыңыз. Дыбыстық дерек беру аяқталғанша телефонды осы қалыпта ұстап тұрыңыз.

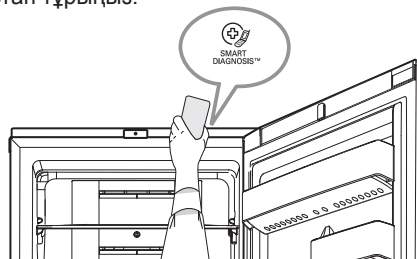

### ЕСКЕРІМ

Нәтижелері барынша дәл болуы үшін дыбыстық белгілер беріліп жатқан сәтте телефонды қозғалтауға тырысыңыз.

3. Егер қолдау орталығының операторы алынған нәтижелер бұрмаланған немесе толық емес деп тапса, Сізден дерек беру үдерісін қайталауды өтінуі мүмкін;
4. Дерек беру үдерісін тоқтатып, SmartDiagnosis™ жұмысын аяқтау үшін «БЛОКИРОВКА» (бұғаттау) және «Регулировка температуры в морозильном отделении» (Мұздатқыш бөлімшедегі температураны реттеу) (сыртқы жарық диодты бейнебет) түймешіктерін басыңыз, ішкі бейнебет үшін «МОРОЗ. КАМ.» түймешігін басыңыз;
5. Дыбыстық белгілерді беру аяқталған бетте, Сіз оператормен сөйлесуді әрі қарай жалғастыра аласыз. Ол алынған ақпаратты техникалық орталыққа талдауға жібереді.

Жөндеу орталығына хабарласпас бұрын мына тізімді оқыңыз немесе тұтынушыларға қолдау көрсету қызметіне қоңырау соғыңыз. Бұл уақыт пен ақшаны үнемдеуге көмектеседі. Бұл тізімде құрастыру сапасының нашар болуының немесе осы аспапта сапасыз материалдардың пайдаланылуының нәтижесі болып табылмайтын, ең көп тараған жағдайлар қамтылған.

### АҚАУЛЫҚ БЫҚТИМАЛ СЕБЕПТЕРІ

**Электр желісіне қосылған тоңазытқыш жұмыс істемейді**

- **Аша мен розетканың арасында түйіспе жоқ.** Кернеудің бар-жоғын тексеріңіз. Аша мен розетканың арасындағы түйіспені қамтамасыз етіңіз. 5-беттегі «Электр қуатының көзіне қосқан кезде» тарауын қараңыз; Розеткаға ашаның мықтап сұғылғанын тексеру қажет;
- **Қуаттың іркілісі.** Үйдегі жарықтың бар-жоғын тексеріңіз.

**Тоңазытқыш немесе мұздатқыш температурсы тым төмен**

- **Тоңазытқыш жылу көзіне тым жақын орналасқан.** «Орнату» тарауын қараңыз;
- **Тоңазытқыштың есіктері тым жиі ашылады немесе ұзақ уақыт бойы жабылмаған күйде қалдырылады.**
- **Температура реттегіш дұрыс орнатылмаған.** «Температураны реттеу» тарауын қараңыз;
- **Бөлімшелердің есіктері тығыз жабылмаған.** «Ақаулықтарды іздеу және жою» тарауын қараңыз (Есік тығыз жабылмайды).

**Вибрация немесе дүрілдеу немесе ерсі шулар**

- **Тоңазытқыш еденде орнықсыз қалыпта тұр.** Оның орналасуын реттегіш бұрандамалардың көмегімен түзетіңіз. «Орнату» тарауын қараңыз;
- **Тоңазытқыш маңайдағы заттарға тиіп тұр.** «Орнату» тарауын қараңыз.

**Тоңазытқыштың ішкі беттеріндегі қырау немесе мұз**

- **Есіктер тығыз жабылмаған немесе азық-түлік есіктің жабылуына кедергі жасайды.** «Азық-түлікті сақтау» тарауын қараңыз;
- **Есіктер тым жиі және ұзақ уақытқа ашылады;**
- **Азық-түлік салынған сауыттың ішіндегі қырау – қалыпты құбылыс.**

**АҚАУЛЫҚ ЫҚТИМАЛ СЕБЕПТЕРІ**

**Есік тығыз жабылмайды**

- **Есіктің жабылуына азық-түлік кедергі жасайды.** Есіктің жабылуына кедергі жасайтын азық-түлікті жылжытыңыз. «Азық-түлікті сақтау» тарауын қараңыз;
- **Тоңазытқыштың деңгейі тураланбаған.** Реттелмелі тіреулерін бұраңыз. Тоңазытқыш орнатылған жер тегіс болмауы мүмкін. Реттеуіш бұрандалардың көмегімен тоңазытқыштың алдыңғы жағын сәл көтеріңкіреңіз. «Орнату» тарауын қараңыз;
- **Есіктегі тығыздауыштың ластануы.** Резеңкелі тығыздауыштың ішіндегі қоқысты ұқыптап шүберекпен сүртіңіз.
- **Бөлімшелердің есіктері тығыз жабылмаған.** «Ақаулықтарды іздеу және жою» тарауын қараңыз (Есік тығыз жабылмайды).

**Өшірілмейді**

- **Жылдам мұздату функциясы іске қосұлы.** «Іске пайдалану» тарауын қараңыз (Жылдам мұздату);
- **Тоңазытқыш жылу көзіне жақын орналасқан.** «Орнату» тарауын қараңыз;
- **Тоңазытқыштың есіктері тым жиі ашылады немесе ұзақ уақыт бойы жабылмаған күйде қалдырылады.**
- **Ыстық азық-түлікті сақтау.** «Азық-түлікті сақтау» тарауын қараңыз;
- **Бөлімшелердің есіктері тығыз жабылмаған.** «Ақаулықтарды іздеу және жою» тарауын қараңыз (Есік тығыз жабылмайды).

**Корпустың бетінде ылғалдың пайда болуы**

- **Бұл ауаның ылғалдылығы жоғары үй-жайларда орын алуы мүмкін.** Ылғалды таза шүберекпен сүртіп алыңыз.

**Ішінде ылғал жиналады**

- **Есіктер тым жиі және ұзақ уақытқа ашылады.**
- **Ылғалды ауа-райы жағдайында есік ашылған кезде ылғал ішке ауамен бірге кіреді.**

**Тоңазытқыштағы жағымсыз иіс**

- **Тоңазытқышты дұрыс күтіп ұстамау, ашық тұрғанда иісі шығатын азық-түлікті сақтау.** «Азық-түлікті сақтау» тарауын қараңыз;
- **Есік соңына дейін жабылмайды;**
- **Бүлініп кеткен азық-түлік жоқ екенін тексеріңіз.**
- **Тоңазытқыштың ішкі беткі қабаттарын жуу қажет.** «Тазалау» тарауын қараңыз.

**КЕПІЛДІК ШАРТТАРЫ**

Кепілдік шарттарын кепілдік талонынан қараңыз

**КЕПІЛДІК ТӨМЕНДЕГІЛЕРГЕ ТАРАЛМАЙДЫ:**

- Іске пайдалану бойынша нұсқаулықта келтірілген, тауарды іске пайдалану, сақтау немесе тасымалдау ережелерінің бұзылуының нәтижесінде пайда болған тұтынушының шағымдарына;
- Дүлей күш (табиғи нәубет, өрт, найзағай және т.с.с.) әсер еткен жағдайда;
- Өкілеттік берілмеген тұлғалар жөндеген немесе өндіруші рұқсат бермеген құрылмалық немесе схемалық техникалық өзгерістерді енгізген жағдайда;
- Мемлекеттік Техникалық Стандарттардан (ГОСТ) және электрмен қоректендіретін желі нормаларынан ауытқыған жағдайда;
- Бұйым қате орнатылған және дұрыс іске қосылмаған жағдайда;
- Бұйым кәсіпкерлік қызмет үшін пайдаланылған жағдайда.

**ЕСКЕРІМ**

Тоңазытқышқа техникалық қызмет көрсету және оны пайдалану туралы толығырақ ақпаратты Сіз LG компаниясының ресми веб-торабында, «Жиі қойылатын сұрақтар» тарауынан ([www.lg.com/ru/refhelp](http://www.lg.com/ru/refhelp)) таба аласыз.

**ЕСКІ ҚОНДЫРҒЫҢЫҢ ӨНДЕЛІНП - ЖОЙЫЛУ ТӘРТІБІ**

1. Егер бұйымда үстінен сызылған доңғалағы бар қоқыс шелегін бейнелейтін таңба болса, ол аталған бұйымға Еуропалық 2002/96/ЕС директивасының таралатынын білдіреді.
2. Барлық электрлік және электрондық құрылғылар тұрмыстық қоқыстан бөлек, мемлекеттік немесе жергілікті билік органдары көрсеткен арнайы жинау орындары арқылы кәдеге жаратылуға тиіс.
3. Ескі жабдықты дұрыс кәдеге жарату қоршаған ортаға және адамның денсаулығына келтірілетін ықтимал зиянды ықпалдың алдын алуға көмектеседі.
4. Ескі жабдықты кәдеге жарату тәртібі туралы егжей-тегжейлі ақпарат алу үшін өз қалаңыздың әкімшілігіне, кәдеге жаратумен айналысатын қызметке немесе осы тауарды сатып алған дүкенге хабарласыңыз.





**EAC**

Өнім компаниясы сертификацияланған. Сіз біздің аспаптың сертификацияға оқпаратты және сертификатты нөмірде мәмлелті және қолданылуы мерзімді клиенттің қолбағыстың Қызметте беруіне алады.

Өндіруші: «ЛГ Электроникс РУС»  
Мекенжай: ЖШҚ Ресей, 143160, Мәскеу облысы, Рузский ауданы, Дороховское кенті Минск тасжолы, 86 км., 9-үй.

<b>8-800-200-76-76</b>	РЕСЕЙ
<b>8-820-0071-11-11</b>	БЕЛАРУСЬ
<b>8-8000-805-805 2255 (with mobileGSM)</b>	ҚАЗАҚСТАН
<b>0-800-303-000</b>	УКРАИНА
<b>373-22-502-502</b>	МОЛДОВА
<b>8-800-120-2222</b>	ӨЗБЕКИСТАН
<b>800-0071-0005</b>	КЫРГЫЗСТАН
<b>8-0200-201</b>	ЛАТВИЯ
<b>8-800-08-081</b>	ЛИТВА
<b>800-9990</b>	ЭСТОНИЯ

**LG компаниясының Тұтынушыларға қолдау көрсету қызметі**