

BRUKERHÅNDBOK

DIGITALSKILTMONITOR

Les denne håndboken nøye før skjermen tas i bruk, og ta vare på denne informasjonen for fremtidig referanse.

DIGITALSKILTMONITORMODELLER

42WS50MS 42WS50BS

47WS50MS 47WS50BS

INNHOLD

4 LISENSER

5 MONTERE OG KLARGJØRE

- 5 Tilbehør
- 6 Valgfritt tilbehør
- 7 Deler og knapper
- 8 Ved bruk av kabelstroppen for montering
- 8 Kobler til høyttalere
- 9 Koble til stativet
- 9 Bruke IR-mottakeren
- 10 Bruke Kensington-sikkerhetssystemet
- 10 Stående retning
- 11 Kobler til mediaspiller
- 12 Veggmontering

13 FJERNKONTROLL

15 BRUKE SKJERMEN

- 15 Koble til en PC
- 16 - RGB-tilkobling
- 16 - DVI-D-tilkobling
- 17 - HDMI-tilkobling
- 17 - Display Port-tilkobling
- 18 - IR-mottakertilkobling
- 19 Justere skjermen
- 19 - Velge bildemodus
- 19 - Tilpasse bildealternativer
- 20 - Tilpasse alternativer for visning på PC
- 20 Justere lyden
- 20 - Velge lydmodus
- 21 - Tilpasse lydalternativer
- 21 Bruke andre alternativer
- 21 - Justere bredde-/høydeforhold
- 23 - Bruke innsignallisten

24 UNDERHOLDNING

- 24 - Koble til et kablet nettverk
- 25 - Network Status
- 26 - Koble til USB-lagringsenheter
- 27 - Bla gjennom filer
- 28 - Se på film
- 32 - Vise bilder
- 35 - Lytte til musikk
- 37 - Vise Innholdsliste
- 38 - DivX® VOD-veiledning
- 39 - Bruke PIP/PBP

41 BRUKERKONFIGURASJON

- 41 Vise hovedmenyene
- 42 - BILDE-innstillinger
- 45 - LYD-innstillinger
- 46 - TID-innstillinger
- 47 - ALT-innstillinger
- 52 - Bilde-ID
- 53 - NETTVERK-innstillinger

54 KOBLE TIL

- 55 Koble til en HD-mottaker, DVD-spiller, videospiller, spillkonsoll eller et videokamera
- 55 - HDMI-tilkobling
- 55 - Tilkobling av komponenter
- 56 - AV(CVBS)-tilkobling
- 56 Koble til en USB-enhet
- 57 Koble til LAN
- 57 - LAN-tilkobling
- 58 Daisy Chain-skjermer

59 FEILSØKING

62 SPESIFIKASJONER

68 IR-KODER

69 KONTROLLERE FLERE MONITORER

- 69 Koble til kabelen
- 69 RS-232C-konfigurering
- 69 Kommunikasjonsparameter
- 70 Referanseliste for kommandoer
- 72 Sendings-/ mottaksprotokoll

LISENSER

Hvilke lisenser som støttes, avhenger av modellen. Hvis du vil ha mer informasjon om lisensene, kan du se www.lg.com.



The terms HDMI and HDMI High-Definition Multimedia Interface, and the HDMI logo are trademarks or registered trademarks of HDMI Licensing LLC in the United States and other countries.



OM DIVX-VIDEO: DivX® er et digitalt videoformat som er skapt av DivX, LLC, et datterselskap av Rovi Corporation. Dette er en offisiell DivX Certified®-enhet som spiller av DivX-video. Besøk divx.com hvis du vil ha mer informasjon og programvareverktøy for å konvertere filer til DivX-video.

OM DIVX VIDEO-ON-DEMAND: Denne DivX

Certified® enheten må registreres hos DivX før du kan spille av DivX Video-on-Demand-filmer (VOD). Du kan skaffe registreringskoden under DivX VOD i enhetens konfigurasjonsmeny. Gå til vod.divx.com hvis du vil ha mer informasjon om hvordan du fullfører registreringen.

DivX Certified® for å spille av DivX®-video opptil HD 1080p, inkludert Premium-innhold.

DivX®, DivX Certified® og tilknyttede logoer er varemerker for Rovi Corporation og tilknyttede selskaper og brukes med lisens.

Beskyttet av ett eller flere av de følgende amerikanske patentene: 7 295 673; 7 460 668; 7 515 710; 7 519 274



Produsert under lisens fra Dolby Laboratories. Dolby og dobbel-D-symbolet er varemerker for Dolby Laboratories.

MONTERE OG KLARGJØRE

Tilbehør

Kontroller at produktesken inneholder følgende artikler. Hvis det er noe som mangler, må du kontakte den lokale forhandleren du kjøpte produktet hos. Illustrasjonene i denne håndboken kan avvike fra faktisk produkt og tilbehør.

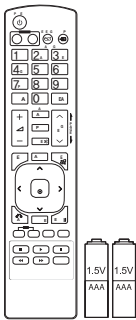

Fjernkontroll og batterier

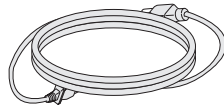

Strømkabel

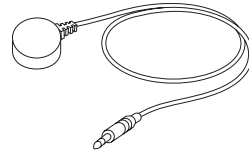

IR-mottaker



**CD (brukerveiledning)/
kort**



15-pinners D-sub-signalkabel



Kabelstropp for montering



FORSIKTIG

- Ikke bruk enheter som ikke er godkjente, siden det kan påvirke produktets sikkerhet og levetid.
- Garantien dekker ikke eventuelle materielle skader eller personskader som skyldes bruk av enheter som ikke er godkjente.



MERK

- Hvilket tilbehør som leveres med produktet, avhenger av modellen.
- Produktspesifikasjonene eller innholdet i denne håndboken kan endres uten forhåndsvarsel ved oppgradering av produktfunksjoner.

Valgfritt tilbehør

Valgfritt tilbehør kan endres for å øke ytelsen til produktet, og nytt tilbehør kan legges til uten forvarsel. Illustrasjonene i denne håndboken kan avvike fra faktisk produkt og tilbehør.

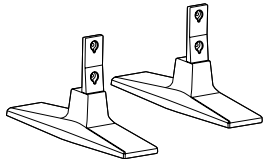

ST-200T
Stativ



Skruer

: Diameter 4,0 mm x dybde 0,7 mm x lengde 10 mm (iberegnet fjærskive)

Stativsett

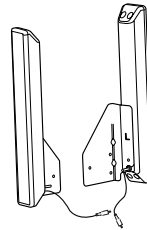

SP-2000
Høytaler



**Kabelholder /
kabelstropp**



Skruer

Diameter 4,0 mm x dybde 0,7 mm x lengde 8 mm (iberegnet fjærskive)

Høytalersett

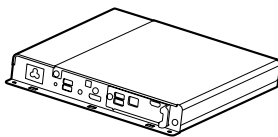

Mediespiller



Skruer



**CD (Brukerhåndbok) /
kort**

Mediespillerset

! MERK

- Det kan hende at kabelholder / kabelstropp ikke er tilgjengelig i noen områder eller for noen modeller.
- Valgfritt tilbehør er ikke inkludert i alle modeller.

Deler og knapper

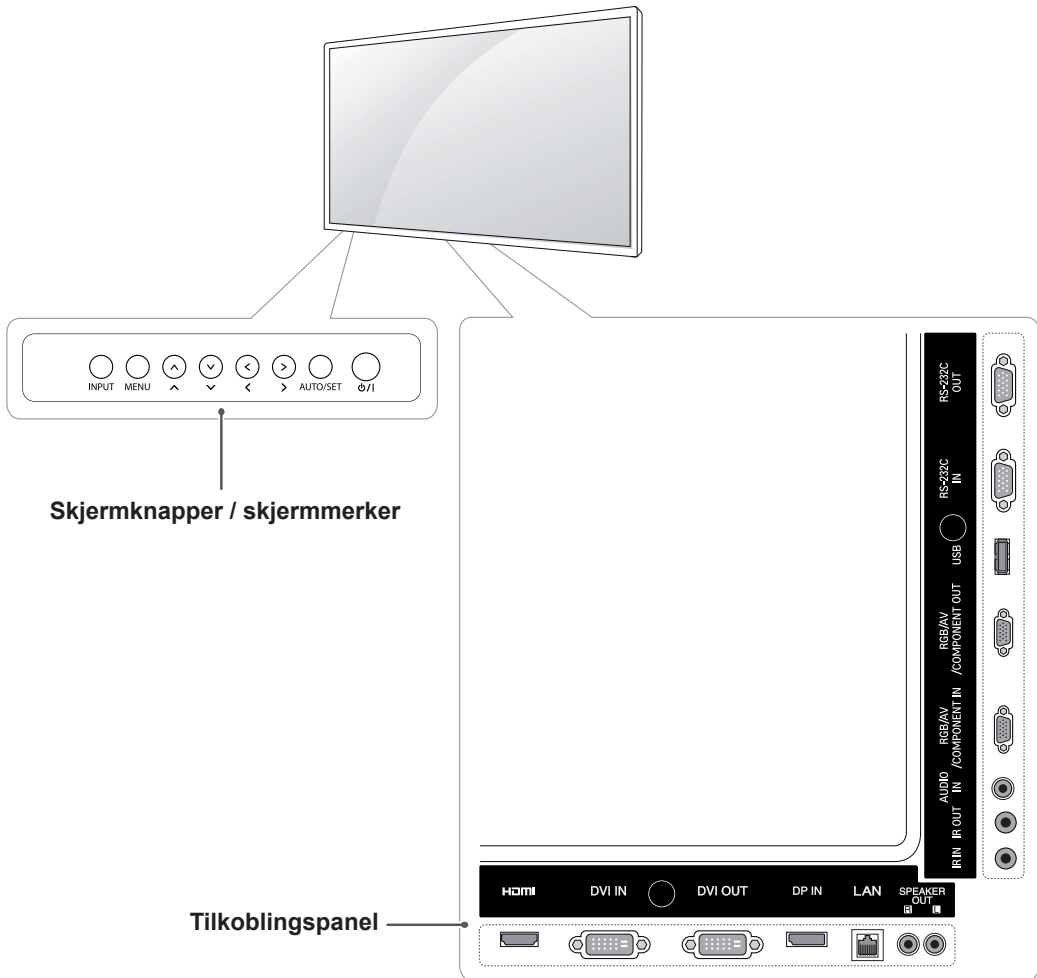

Skjermmerker	Beskrivelse
INPUT (INNGANG)	Brukes til å endre innsignalkilde.
MENU	Brukes til å vise hovedmenyene eller til å lagre inngang og lukke menyene.
^ v	Justerer opp og ned.
< >	Brukes til å justere lydnivået.
AUTO/SET (AUTOMATISK/ INNSTILLING)	Viser gjeldende signal og modus. Trykk på denne knappen for å justere skjermen automatisk (kun tilgjengelig i RGB-modus)
⏻ / I	Brukes til å slå strømmen av eller på.

Ved bruk av kabelstroppen for montering

Først må du koble til innsignalkabelen. Koble innsignalkabelen til det nederste hullet på baksiden som vist på figuren for å organisere kabler.

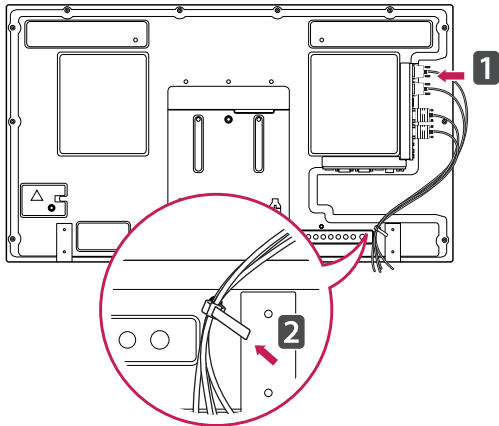

Kobler til høyttalere

- Kun for noen modeller.

- 1 Koble til en innsignalkabel før du installerer høyttalerne.

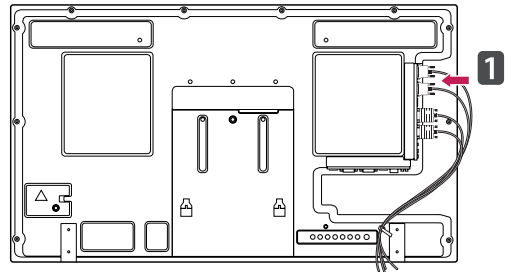

- 2 Bruk en skrue for å montere høyttaleren, som vist i følgende. Deretter kobler du til høyttalerkabelen.

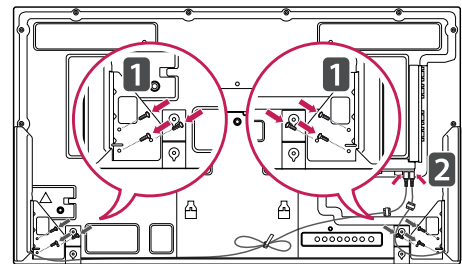

- 3 Etter du har installert høyttalerne, kan du bruke holdere og kabelstropper for å organisere kablene.

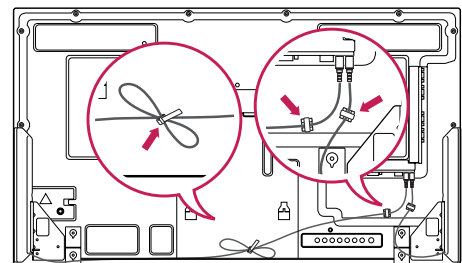

Koble til stativet

- Kun for noen modeller.

- 1 Legg et mykt tøystykke på bordet, og legg produktet på bordet med skjermen ned. Koble til stativet som vist i følgende bilde.

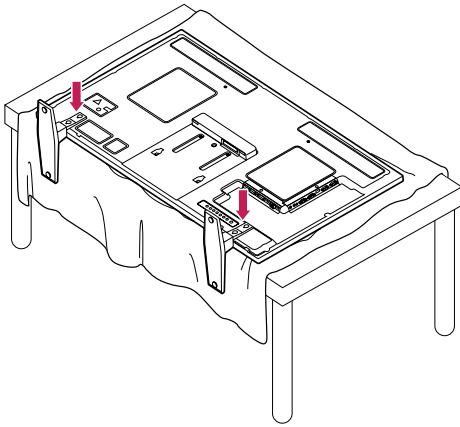

- 2 Bruk skruene for å sikre stativet på baksiden av produktet, som vist i diagrammet.

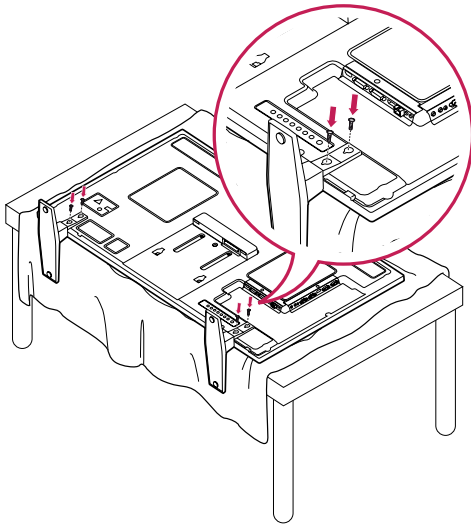

Bruke IR-mottakeren

Dette gir mulighet for å plassere fjernkontrollmottakeren på ønsket sted. Da kan denne skjermen styre andre skjermer via en RS-232C-kabel. Installer IR-mottakeren mot forsiden på skjermen.

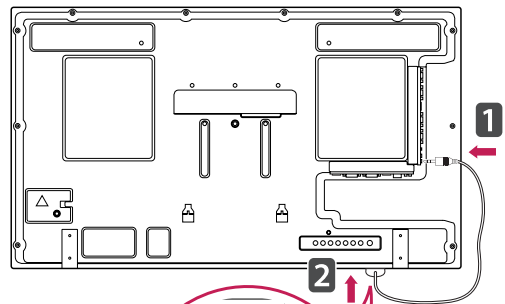
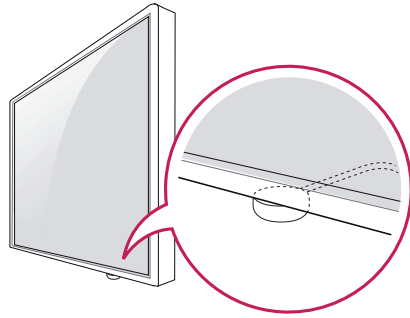

IR-mottakerkabel

! MERK

- Hvis IR-mottakeren ikke er vendt mot forsiden av skjermen, kan signalets mottakeravstand bli kortere når du ser fra baksiden av skjermen.
- IR-mottakeren er utstyrt med en magnet som er avtakbar på bunnen (vanlig installasjon) eller baksiden (vegginstallasjon) av skjermen.

Bruke Kensington-sikkerhetssystemet

Tilkoblingen for Kensington-sikkerhetssystemet er plassert på baksiden av skjermen. Hvis du vil ha mer informasjon om installering og bruk, kan du se håndboken som fulgte med Kensington sikkerhetssystem, eller gå til <http://www.kensington.com>.

Koble kabelen for Kensington-sikkerhetssystemet mellom skjermen og et bord.

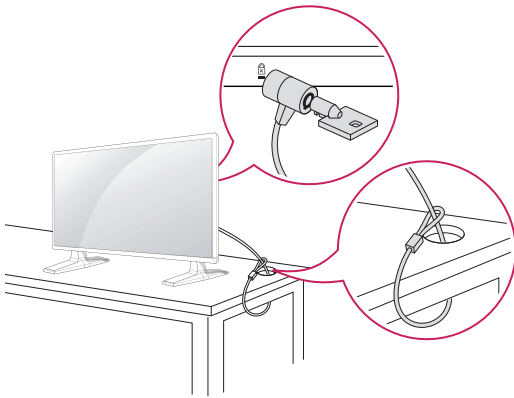

! MERK

- Kensington sikkerhetssystem er tilleggsutstyr. Tilleggsutstyr er tilgjengelig fra de fleste elektronikkforhandlere.

Stående retning

Ved montering i portrettstilling vrir du monitoren 90 grader mot klokken med skjermen mot deg.

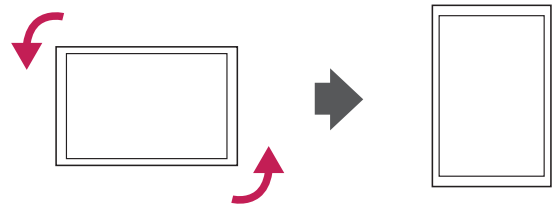

Kobler til mediespiller

– Kun for noen modeller.

- 1 Legg et mykt tøystykke på bordet, og legg produktet på bordet med skjermen ned. Skyv mediespilleren inn i rommet for å montere den.

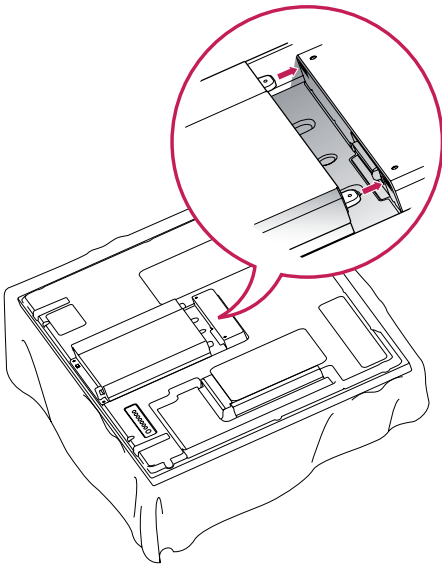

- 2 Bruk fire vedlagte skruer for å koble mediespilleren til produktet.

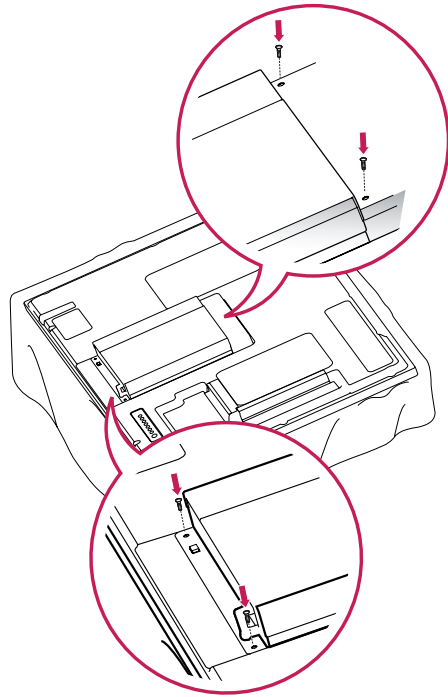

! MERK

- Bruk skruene som fulgte med produktet. (Diameter 3,0 mm x dybde 0,5 mm x lengde 6,0 mm)

Veggmontering

For riktig ventilasjon skal det være en klaring på 10 cm på hver side og fra veggen. Du finner detaljert installeringsinstruksjoner hos forhandleren din. Du kan også se i installeringsveiledningen for tilleggsutstyret Tilt Wall Mounting Bracket (svingbar veggmonteringsbrakett).

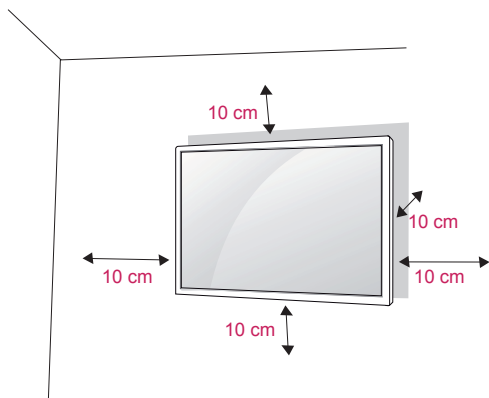

Hvis du skal montere skjermen på en vegg, må du feste veggmonteringsflaten (tilleggsutstyr) til baksiden av TV-en.

Når du installerer skjermen med veggmonteringsflaten (tilleggsutstyr), skal du feste den godt så den ikke faller i gulvet.

- 1 Bruk skruen og veggmonteringsflaten i henhold til VESA-standardene.
- 2 Hvis du bruker en skrue som er lenger enn standard, kan skjermen bli skadet internt.
- 3 Hvis du bruker feil skrue, kan produktet bli skadet og falle ned fra der det er montert. LG Electronics har ikke noe ansvar hvis dette skjer.
- 4 Kompatibel med VESA.
- 5 Bruk følgende VESA-standarder:
 - 785 mm(31 tommer) eller større
 - *Festeskrue: diameter 6,0 mm x Gjengestigning 1,0 mm x Lengde 10 mm

! ADVARSEL

- Koble fra strømmen før du installerer eller flytter skjermen. Hvis ikke kan det forårsake elektriske støt.
- Hvis du monterer skjermen i taket eller på en hellende vegg, kan den falle ned, noe som kan føre til alvorlig personskade. Bruk en godkjent veggmontering fra LG, og kontakt den lokale forhandleren eller kvalifisert personell.
- Ikke stram skruene for hardt, for det kan skade skjermen og gjøre garantien ugyldig.
- Bruk skruer og veggfester som oppfyller kravene i VESA-standarden. Garantien dekker ikke materielle skader eller personskader som skyldes misbruk eller bruk av tilbehør som ikke er godkjent.

! MERK

- Bruk skruer som er angitt i spesifikasjonene i VESA-standardene.
- Veggmonteringssettet inneholder en installeringshåndbok og alle nødvendige deler.
- Veggmonteringsbraketten er tilleggsutstyr. Du kan skaffe annet tilleggsutstyr fra den lokale forhandleren.
- Lengden på skruene kan variere avhengig av veggfestet. Kontroller at du bruker riktig lengde.
- Hvis du vil ha mer informasjon, kan du se i instruksjonene som fulgte med veggfestet.

FJERNKONTROLL

Beskrivelsene i denne håndboken er basert på knappene på fjernkontrollen. Les denne håndboken nøye, og bruk skjermen på riktig måte.

Når batteriene må byttes, åpner du dekslet på batterirommet, bytter batteriene (1,5 V AAA) i samsvar med ⊕ og ⊖ på etiketten i batterirommet, og lukker dekslet.

For å fjerne batteriene går du gjennom trinnene for å sette dem inn i motsatt rekkefølge.

! FORSIKTIG

- Ikke kombiner gamle og nye batterier, for da kan fjernkontrollen bli skadet.
- Du må holde fjernkontrollen mot fjernkontrollsensoren på skjermen.

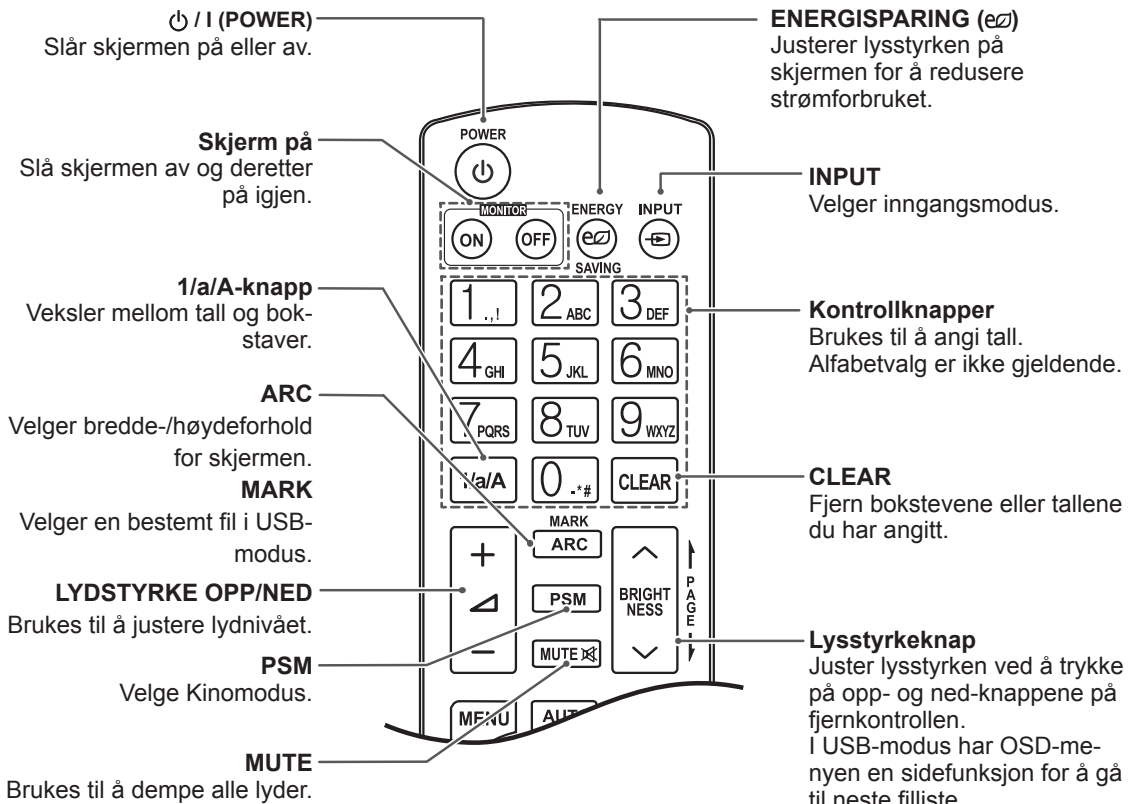
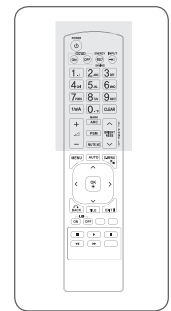
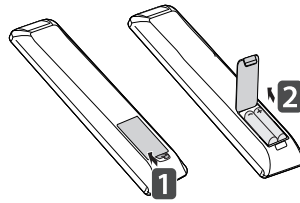

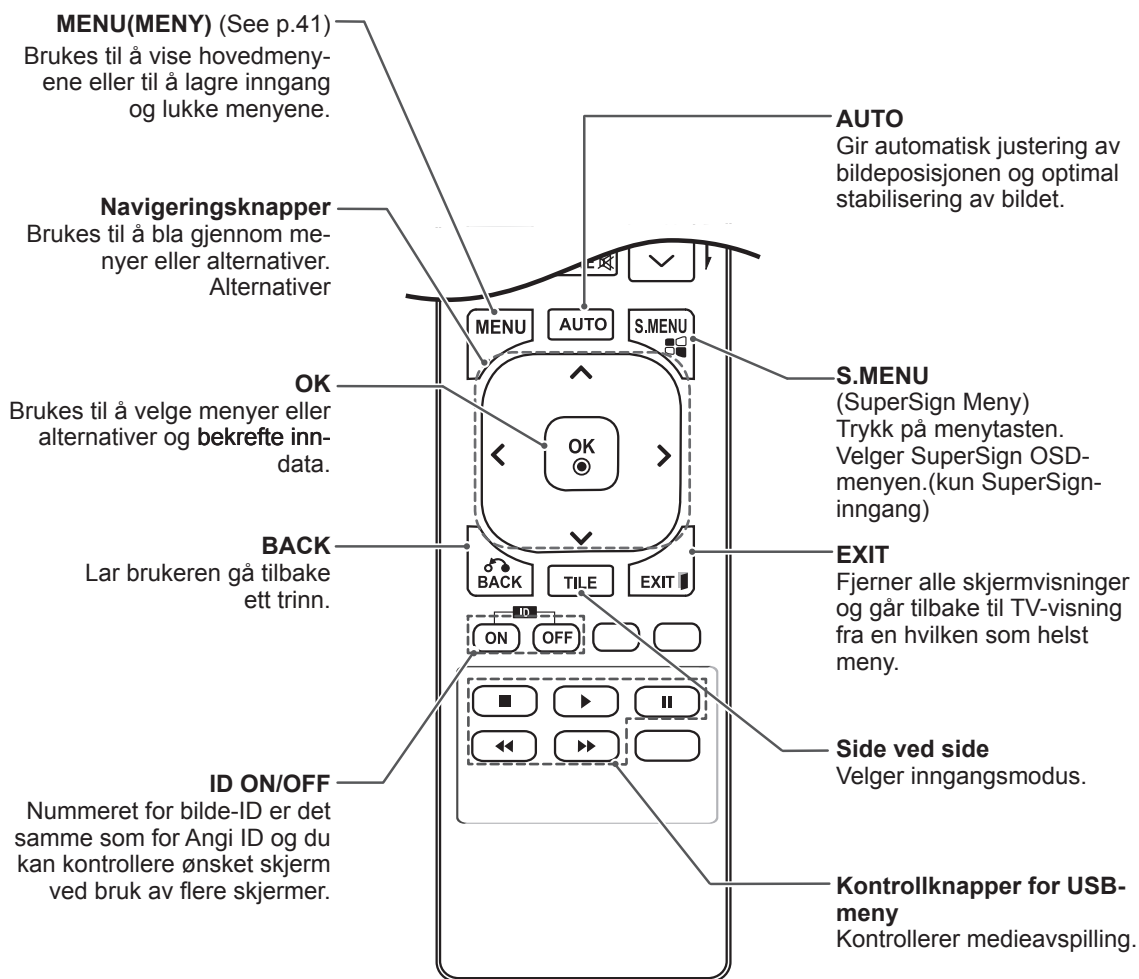
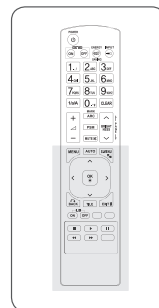

BRUKE SKJERMEN

Koble til en PC

Denne skjermen støtter Plug & Play-funksjonen*.

* Plug & Play: En PC vil ha en innebygd driver for skjermen, du trenger ikke ekstra programvare.

! MERK

- Det anbefales at du bruker skjermen med HDMI-tilkobling, siden dette gir best bildekvalitet.
- Bruk en omspunnet grensesnittkabel, for eksempel en D-sub 15-pinnars kabel og DVI-kabel, med en ferittkjerne for å overholde standarden for produktet.
- Hvis du slår på skjermen når den er kald, kan det hende at den blinker. Dette er normalt.
- Noen røde, grønne eller blå flekker kan vises på skjermen. Dette er normalt.



FORSIKTIG

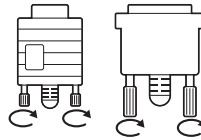

- Koble til kabelen, og fest den ved å vri skruene med klokka.

- Ikke trykk på skjermen i lengre perioder da dette kan forårsake forbigående forvrengning.
- Ikke vis statiske bilder på skjermen i lengre perioder, slik at du unngår bildebrenning. Bruk en skjermesparer hvis det er mulig.

RGB-tilkobling

Sender det analoge videosignalet fra PC-en til skjermen. Koble PC-en til skjermen med den 15-pinner signalkabelen i henhold til de følgende illustrasjonene.

Velg RGB-inngang.

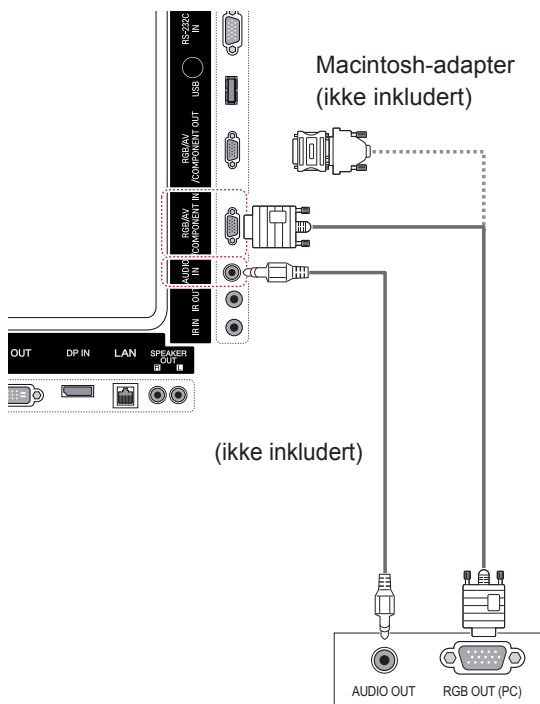

DVI-D-tilkobling

Sender det digitale videosignalet fra PC-en til skjermen. Koble PC-en til skjermen med DVI-kabelen, som vist i illustrasjonene nedenfor. Velg DVI-D-inngangskilde på skjermen.

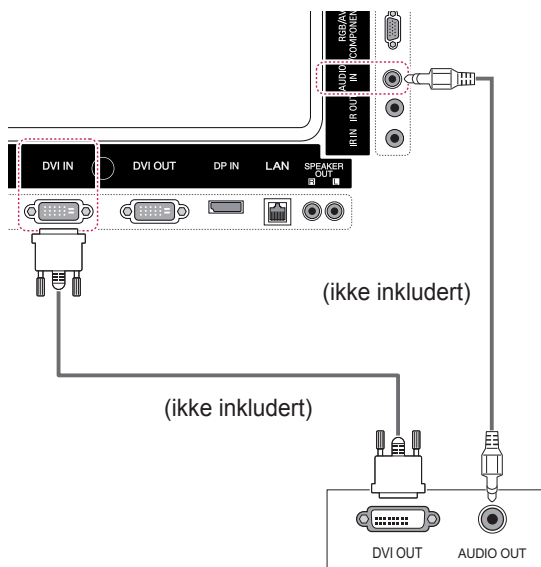

MERK

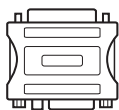

- Bruk standard Macintosh-adapter, det finnes inkompatible adaptore til salgs. (Annet signalsystem)
- Apple-datamaskiner kan kreve en adapter for tilkobling til denne monitoren. Ring Apple eller besøk webområdet deres for mer informasjon.

HDMI-tilkobling

Sender de digitale video- og lydsignalene fra PC-en til skjermen. Koble PC-en til skjermen med HDMI-kabelen, som vist i illustrasjonen nedenfor. Velg HDMI-inngang.

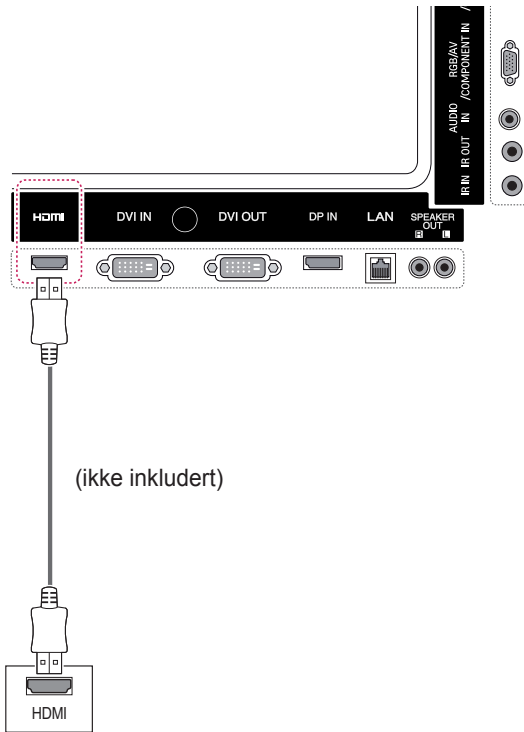

Display Port-tilkobling

Sender de digitale video- og lydsignalene fra PC-en til skjermen. Koble PC-en til skjermen med Display Port-kabelen, som vist i illustrasjonene nedenfor.

Velg Display Port-inngangskilde.

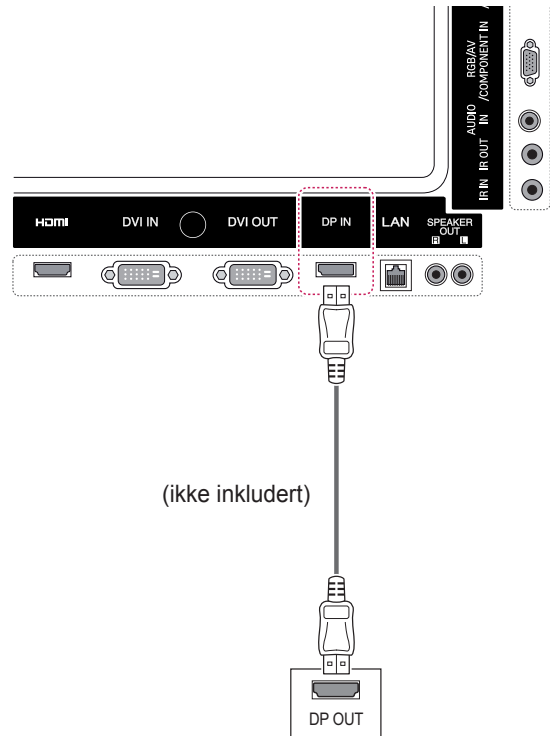

! MERK

- Bruk en HDMI™-kabel for høy hastighet.
- Kontroller PC-miljøet hvis du ikke hører lyd i HDMI-modus. Med noen PC-er må du manuelt endre standard lydutgang til HDMI.
- Hvis du vil bruke HDMI PC-modus, må du angi PC/DTV til PC-modus.
- Ved bruk av HDMI PC kan det oppstå kompatibilitetsproblemer.

IR-mottakertilkobling

Gir mulighet for bruk av kablet fjernkontroll eller IR-mottakerforlengelse.

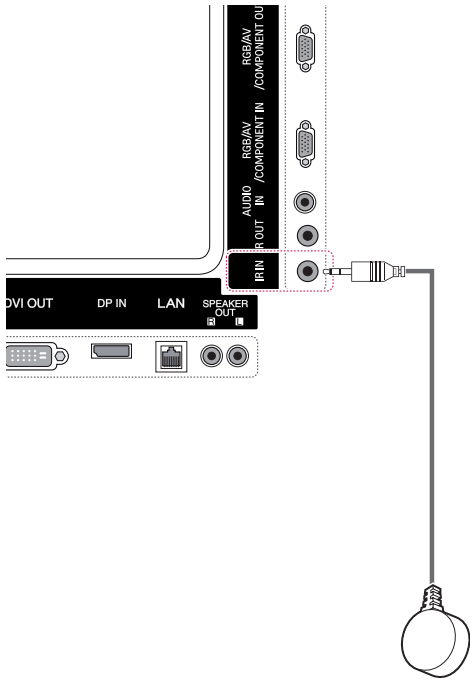

! MERK

- Sørg for at strømkabelen er frakoblet.

Justere skjermen

Velge bildemodus

Vis bilder med optimaliserte innstillinger ved å velge en av de forhåndsinnstilte bildemodusene.

- 1 Trykk på **MENY** for å få tilgang til hovedmenyene.
- 2 Trykk på navigeringsknappene for å bla til **BILDE**, og trykk på **OK**.
- 3 Trykk på navigeringsknappene for å bla til **Kinomodus**, og trykk på **OK**.
- 4 Trykk på navigeringsknappene for å bla til ønsket bildemodus, og trykk på **OK**.

Modus	Beskrivelse
Dynamisk	Brukes til å justere videobildet for butikker ved å forbedre kontrast, lysstyrke, farge og skarphet.
Standard	Brukes til å justere bildet i vanlige omgivelser.
Kino	Optimaliserer videobildet slik at det får kinokvalitet og du kan nyte filmer akkurat som om du befinner deg i en kinosal.
Sport	Brukes til å optimalisere videobildet for mange og dynamiske bevegelser ved å forsterke primærfarger som hvit, grønn eller blå.
Spill	Optimaliserer videobildet for spilling på PC-er eller spill.

- 5 Når du er ferdig, trykker du på **AVSLUTT**. Du går tilbake til den forrige menyen ved å trykke på **TILBAKE**.

Tilpasse bildealternativer

Tilpass grunnleggende og avanserte alternativer for hver bildemodus for å få best mulig bilde.

- 1 Trykk på **MENY** for å få tilgang til hovedmenyene.
- 2 Trykk på navigeringsknappene for å bla til **BILDE**, og trykk på **OK**.
- 3 Trykk på navigeringsknappene for å bla til **Kinomodus**, og trykk på **OK**.
- 4 Trykk på navigeringsknappene for å bla til ønsket bildemodus, og trykk på **OK**.
- 5 Velg og juster følgende alternativer, og trykk deretter på **OK**.

Alternativ	Beskrivelse
Baklys	Justerer lysstyrken på skjermen via styring av LCD-baklyset. Hvis du reduserer lysstyrkenivået, blir skjermen mørkere og strømforbruket reduseres uten at du mister videosignalet.
Kontrast	Øker eller reduserer gradienten for videosignalet. Du kan bruke kontrastinnstillingen når den lyse delen av bildet er mettet.
Lysstyrke	Justerer basisnivået til signalet i bildet. Du kan bruke lysstyrkeinnstillingen når den mørke delen av bildet er mettet.
Skarphet	Justerer skarpheten i overgangen mellom lyse og mørke felt i bildet. Jo lavere nivået er, jo mykere blir bildet.
Farge	Justerer alle fargenes intensitet.
Fargetone	Justerer balansen mellom rødt og grønt.
Fargetemp.	Stil til varm for å forsterke varme farger som rød, eller still til kjølig for å gjøre bildet blåaktig.
Avansert kontroll	Brukes til å tilpasse de avanserte alternativene. Se avanserte alternativer.
Tilb.st. av bilde	Gjenoppretter alternativene til standardinnstillingene.

- 6 Når du er ferdig, trykker du på **Avslutt**. Du går tilbake til den forrige menyen ved å trykke på **TILBAKE**.

Tilpasse alternativer for visning på PC

Tilpass alternativene for hver bildemodus for å få best mulig billedkvalitet.

- Denne funksjonen fungerer i følgende modus: RGB[PC]
- 1 Trykk på **MENY** for å få tilgang til hovedmenyene.
 - 2 Trykk på navigeringsknappene for å bla til **BILDE**, og trykk på **OK**.
 - 3 Trykk på navigeringsknappene for å bla til **Skjerm**, og trykk på **OK**.
 - 4 Velg og juster følgende alternativer, og trykk deretter på **OK**.

Alternativ	Beskrivelse
Oppløsning	Velger en passende oppløsning. Se Tilpasse alternativer for visning på PC.
Auto konfigur.	Angitt til å justere posisjon, størrelse og klokkefase automatisk. Det viste bildet kan bli ustabil i noen få sekunder mens konfigurasjonen pågår.
Posisjon/størrelse/klokkefase	Justerer alternativene når bildet ikke er klart, spesielt når tegn er uklare, etter automatisk konfigurasjon.
Tilbakestill	Gjenoppretter alternativene til standardinnstillingene.

- 5 Når du er ferdig, trykker du på **AVSLUTT**. Du går tilbake til den forrige menyen ved å trykke på **TILBAKE**.

Justere lyden

Velge lydmodus

Spill av lyden ved optimaliserte innstillinger ved å velge en av de forhåndsinnstilte lydmodusene.

- 1 Trykk på **MENY** for å få tilgang til hovedmenyene.
- 2 Trykk på navigeringsknappene for å bla til **LYD**, og trykk på **OK**.
- 3 Trykk på navigeringsknappene for å bla til **Lydmodus**, og trykk på **OK**.
- 4 Trykk på navigeringsknappene for å bla til ønsket lydmodus, og trykk på **OK**.

Modus	Beskrivelse
Standard	Velg når du ønsker standard lyd kvalitet.
Musikk	Velg når du skal lytte til musikk.
Kino	Velg når du skal se på filmer.
Sport	Velg når du skal se på sportsprogrammer.
Spill	Velg når du skal se på sportsprogrammer.

- 5 Når du er ferdig, trykker du på **AVSLUTT**. Du går tilbake til den forrige menyen ved å trykke på **TILBAKE**.

Tilpasse lydalternativer

Tilpass alternativene for hver lydmodus for å få best mulig billedkvalitet.

- 1 Trykk på **MENY** for å få tilgang til hovedmenyene.
- 2 Trykk på navigeringsknappene for å bla til **LYD**, og trykk på **OK**.
- 3 Trykk på navigeringsknappene for å bla til **Lydmodus**, og trykk på **OK**.
- 4 Trykk på navigeringsknappene for å bla til ønsket lydmodus, og trykk på **OK**.
- 5 Velg og juster følgende alternativer, og trykk deretter på **OK**.

Alternativ	Beskrivelse
Endeløs Lyd	LGs Infinity Sound gir 5.1-kanals stereo-lyd fra to høyttalere.
Diskant	Øker intensiteten på lydene som har høy frekvens.
Bass	Øker intensiteten på lydene som har lav frekvens.
Tilbakestill	Tilbakestiller lydmodusen til standardinnstillingen.

- 6 Når du er ferdig, trykker du på **Avslutt**. Du går tilbake til den forrige menyen ved å trykke på **TILBAKE**.

Bruke andre alternativer

Justere bredde-/høydeforhold

Endre størrelsen på bildet til optimal størrelse ved å trykke på **ARC** mens du ser på skjermen.



FORSIKTIG

- Hvis et statisk bilde vises lenge på skjermen, blir det permanent preget på skjermen. Dette kalles bildebrenning eller innbrent bilde og dekkes ikke av garantien.
- Hvis bredde-/høydeforholdet er satt til 4:3 over en lengre periode, kan bildebrenning forekomme i letterbox-området på skjermen.



MERK

- Du kan også endre bildestørrelsen ved å gå til hovedmenyene.
- Ren Scan-modus aktiveres når et videosignal har en oppløsning på 720p eller høyere.

MODE	AV	Komponent	RGB	Display Port		DVI-D		HDMI	
			PC	DTV	PC	DTV	PC	DTV	PC
ARC									
16:9	o	o	o	o	o	o	o	o	o
Ren Scan	x	o	x	o	x	o	x	o	x
1:1	x	x	o	x	o	x	o	x	o
4:3	o	o	o	o	o	o	o	o	o
Zoom	o	o	x	o	x	o	x	o	x
Kino-zoom 1	o	o	x	o	x	o	x	o	x

- **16:9:** Med dette valget kan du justere bildet vannrett, i lineær proporsjon, for å fylle hele skjermen (nyttig for visning av DVD-er i 4:3-format).

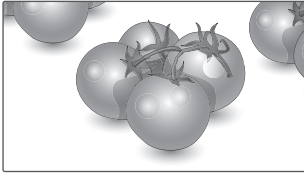

- **4:3:** Med dette valget ser du et bilde med originalt 4:3-forhold med grå striper på venstre og høyre sider.

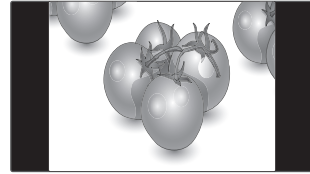

- **Ren Scan:** Dette valget vil gi visningen av bildet med den beste kvaliteten uten tap av originalbildet og med høy oppløsning. Merk: Hvis det finnes støy i originalbildet, kan du se støyen i kanten.

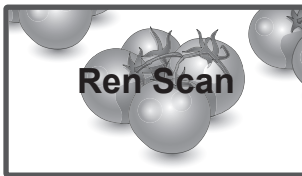

- **Zoom:** Med dette valget kan du vise bildet uten endring og fylle hele skjermen. Øverste og nederste del av bildet blir imidlertid beskåret.

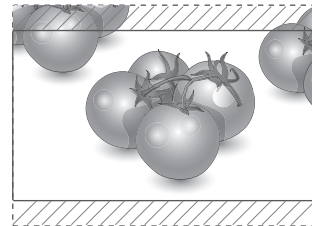

- **1:1:** Dette bredde-/høydeforholdet er ikke justert fra originalen. (Kun Display Port PC, HDMI PC, DVI-D PC, RGB PC)

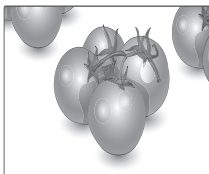

- **Kinozoom:** Velg kinozoom hvis du vil forstørre bildet i riktig proporsjon. Merk: Når du forstørrer eller forminsker bildet, kan bildet bli fordreid.

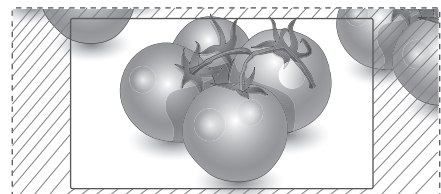

Bruke innsignallisten

Velge en inngangskilde

- 1 Trykk på **INNGANG** for å vise innsignallisten.
 - Den tilkoblede enheten vises på alle inngangskildene.
- 2 Trykk på navigeringsknappene for å bla til en av inngangskildene, og trykk på **OK**.

Inngangskilde	Beskrivelse
AV(CVBS)	Se på video fra en VHS eller andre eksterne enheter.
Komponent	Se video fra en DVD eller andre eksterne enheter, eller via en digitalboks
RGB	Viser skjermen på den tilkoblede PCen på skjermen.
Display Port	Se video fra PC, DVD eller en digitalboks, eller andre enheter med høy oppløsning
DVI-D	Viser skjermen på den tilkoblede PCen på skjermen.
HDMI	Se video fra PC, DVD eller en digitalboks, eller andre enheter med høy oppløsning
SuperSign	Viser mediespillerskjermen på skjermen.
USB	Spiller av multimediefiler lagret på USB-enheten.

UNDERHOLDNING

Koble til et kablet nettverk

(Avhengig av modell)

Koble skjermen til et lokalnettverk (LAN) via LAN-porten, som vist i illustrasjonen nedenfor, og konfigurere nettverksinnstillingene.

Støtter bare kablet nettverkstilkobling.

Etter at den fysiske tilkoblingen er utført, krever enkelte nettverk en justering av skjermens nettverksinnstillinger. For de fleste nettverk kobler skjermen til automatisk uten at det må gjøres noen justeringer.

Kontakt Internett-leverandøren eller se brukerhåndboken for ruterne hvis du trenger mer informasjon.

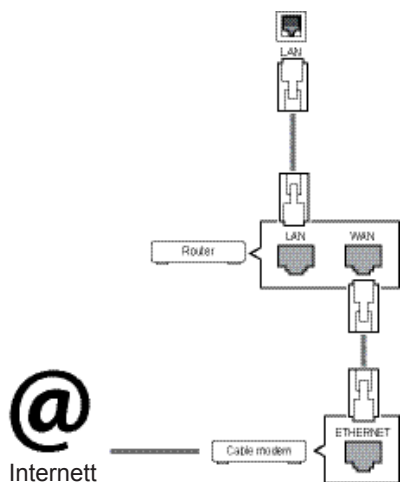

FORSIKTIG

- Ikke koble en modulær telefonledning til LAN-porten.
- Siden det finnes flere forskjellige tilkoblingsmåter, er det beste å følge anvisningene til telefoni- eller Internett-leverandøren.

Slik konfigurerer du nettverksinnstillingene: (Hvis skjermen allerede har koblet til automatisk, skjer det ingen skade hvis du utfører konfigureringen på nytt.)

- 1 Trykk på **MENY** for å få tilgang til hovedmenyene.
- 2 Trykk på navigeringsknappene for å bla til **NETTVERK**, og trykk på **OK**.
- 3 Trykk på navigeringsknappene for å velge **Nettverksinnstilling**, og trykk på **OK**.
- 4 Hvis du allerede har konfigurert en nettverksinnstilling, velger du **Tilbakestill**. De nye innstillingene tilbakestiller de nåværende nettverksinnstillingene.
- 5 Velg **Innstilling for automatisk IP** eller **Innstilling for manuell IP**.
 - Hvis du har valgt **Innstilling for manuell IP**, trykker du på navigeringsknappene og talltastene. IP-adresser må skrives inn manuelt.
 - Innstilling for automatisk IP**: Velg dette hvis det finnes en DHCP-server (ruter) i lokalnettverket (LAN) via kablet tilkobling. TV-en vil automatisk bli tildelt en IP-adresse. Hvis du bruker en bredbåndsruter eller et bredbåndsmodem som har en DHCP-serverfunksjon (Dynamic Host Konfigurasjon Protocol), vil IP-adressen bestemmes automatisk.
- 6 Når du er ferdig, trykker du på **AVSLUTT**.



FORSIKTIG

- Menyene Nettverksinnstilling er ikke tilgjengelig før skjermen er koblet til et fysisk nettverk.
- Siden det finnes flere forskjellige tilkoblingsmåter, er det beste å følge anvisningene til telefoni- eller Internett-leverandøren.

! MERK

- Hvis du vil ha tilgang til Internett fra skjermen, må tilkoblingen til Internett alltid være på.
- Hvis du ikke får koblet til Internett, kan du kontrollere nettverksforholdene fra en PC i nettverket.
- Hvis du bruker **Nettverksinnstilling**, må du kontrollere LAN-kabelen eller kontrollere at DHCP-serveren i ruterer er aktivert.
- Hvis du ikke konfigurerer alle nettverksinnstillingene, er det ikke sikkert at nettverket fungerer slik det skal.

Tips for Nettverksinnstilling

- Bruk en standard LAN-kabel med denne skjermen. Cat5 eller bedre med en RJ-45-plugg.
- Mange problemer ved konfigurering av nettverkstilkobling kan ofte løses ved å konfigurere ruterer eller modemmet på nytt. Etter å ha koblet skjermen til nettverket slår du raskt av strømmen og/eller kobler fra strømledningen til ruterer eller kabelmodemet i nettverket. Slå deretter på strømmen og/eller koble til strømledningen igjen.
- Antallet enheter som kan motta Internett-tjenester, kan være begrenset av de gjeldende tjenestevilkårene, avhengig av hvilken Internett-leverandør du bruker. Kontakt Internett-leverandøren din for å få vite mer.
- LG er ikke ansvarlig for funksjonssvikt i skjermen og/eller Internett-tilgangen som skyldes feil/funksjonssvikt i tilkoblingen til Internett eller i annet tilkoblet utstyr.
- LG er ikke ansvarlig for problemer med Internett-tilgangen din.
- Det kan oppstå problemer hvis hastigheten til nettverkstilkoblingen ikke oppfyller kravene til innholdet du prøver å få tilgang til.
- Noen Internett-operasjoner kan ikke la seg gjennomføre på grunn av begrensninger fastsatt av Internett-leverandøren som leverer tilkoblingen.
- Alle utgifter i forbindelse med Internett-tilgangen, inkludert tilkoblingsavgiften, er ditt ansvar.
- En 10 Base-T- eller 100 Base-TX-LAN-port kreves hvis det brukes en kablet tilkobling til denne skjermen. Hvis Internett-abonnementet ditt ikke tillater slik tilkobling, vil du ikke kunne koble skjermen til Internett.

- Det kreves et DSL-modem for å bruke DSL-tjenester og et kabelmodem for å bruke kabelmodemtjenester. Avhengig av tilgangsformen og abonnementsavtalen du har med Internett-leverandøren, kan det hende at du ikke kan bruke Internett-tilkoblingsfunksjonen på denne skjermen, eller at det kan ligge begrensninger på antallet enheter du kan koble til på én gang. (Hvis Internett-abonnementet ditt er begrenset til én enhet, er det mulig at denne skjermen ikke lar seg koble til hvis en PC allerede er tilkoblet.)
- Det er også mulig at det ikke er tillatt å bruke en ruter, eller at ruterbruken er begrenset, avhengig av Internett-leverandørens retningslinjer og begrensninger. Kontakt Internett-leverandøren din direkte hvis du vil vite mer.

Network Status

- 1 Trykk på **MENY** for å få tilgang til hovedmenyene.
- 2 Trykk på navigeringsknappene for å bla til **NETTVERK**, og trykk på **OK**.
- 3 Trykk på navigeringsknappene for å velge **Nettverksstatus**.
- 4 Trykk på **OK** for å kontrollere nettverksstatusen.
- 5 Når du er ferdig, trykker du på **EXIT**.

Alternativ	Beskrivelse
Innstilling	Gå tilbake til nettverksinnstillingsmenyen.
Test	Test den gjeldende nettverksstatusen når nettverket er konfigurert.
Avslutt	Gå tilbake til den forrige menyen.

Koble til USB-lagringsenheter

Du kan koble USB-lagringsenheter, f.eks. USB-flashminne eller ekstern harddisk, til skjermen, og bruke multimediefunksjoner.

Koble et USB-flashminne eller en USB-minnekort-leser til skjermen, som vist i illustrasjonen nedenfor. Mine medier-skjermen vises.

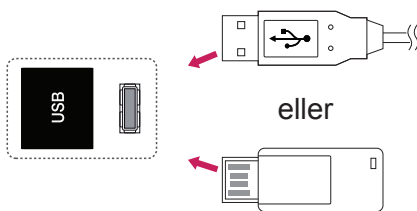

FORSIKTIG

- Ikke slå av skjermen eller fjern USB-lagringsenheten mens EMF-menyen (MINE MEDIER) er aktivert. Det kan føre til tap av filer eller skade på USB-lagringsenheten.
- Sikkerhetskopier regelmessig filene som er lagret på USB-lagringsenheten, siden du kan miste eller skade filene, noe som ikke alltid dekkes av garantien.

Tips for bruk av USB-lagringsenheter

- Bare en USB-lagringsenhet kan gjenkjennes.
- Hvis USB-lagringsenheten er tilkoblet gjennom en USB-hub, kan ikke enheten gjenkjennes.
- En USB-lagringsenhet som bruker et automatisk gjenkjenningsprogram, kan ikke gjenkjennes.
- En USB-lagringsenhet som bruker sin egen driver, vil kanskje ikke bli gjenkjent.
- Gjenkjenningshastigheten på en USB-lagringsenhet kan avhenge av hver enhet.
- Ikke slå av skjermen eller koble fra USB-enheten når den tilkoblede USB-lagringsenheten arbeider. Når en slik enhet plutselig blir atskilt eller plugges ut, kan de lagrede filene eller USB-lagringsenheten bli skadet.
- Vennligst ikke koble til USB-lagringsenheten som ble kunstig manøvrert på PC-en. Enheten kan føre til at produktet feilfungerer eller ikke blir avspilt. Husk at du bare kan bruke en USB-lagringsenhet som har vanlige musikkfiler, bildefiler eller filfiler.
- Bruk bare en USB-lagringsenhet som er formatert som et FAT32-filsystem eller NTFS-filsystem, som følger med Windows-operativsystemet. Hvis en lagringsenhet er formatert med et program som ikke støttes av Windows, kan det hende at det ikke gjenkjennes.
- Koble strøm til en USB-lagringsenhet (over 0,5 A) som krever ekstern strømforsyning. Hvis ikke, er det ikke sikkert at enheten blir gjenkjent.
- Koble til en USB-lagringsenhet med kabelen som leveres av enhetsprodusenten.
- Noen USB-lagringsenheter støttes kanskje ikke eller opererer ujevnt.
- Filsystemet på en USB-lagringsenhet er omtrent som i Windows XP, og filnavn kan inneholde opptil 100 engelske tegn.
- Pass på at du sikkerhetskopierer viktige filer, ettersom data som lagres på en USB-minneenhet, kan bli skadet. Vi kan ikke holdes ansvarlige for eventuelle datatap.
- Hvis USB-harddisken ikke har en ekstern strømkilde, vil USB-enheten kanskje ikke oppdages. Husk å koble til den eksterne strømkilden.
 - Bruk en strømadapter for en ekstern strømkilde. Vi gir ingen garanti for USB-kabler for eksterne strømkilder.

- Hvis USB-minneenheten har flere partisjoner, eller hvis du bruker en USB-multikortleser, kan du bruke opptil 4 partisjoner eller USB-minneenheter.
- Hvis en USB-minneenhet er koblet til en USB-multikortleser, er det ikke sikkert at volumdataene blir oppdaget.
- Hvis USB-minneenheten ikke fungerer skikkelig, må du koble den fra og til igjen.
- Hvor raskt en USB-minneenhet oppdages er forskjellig fra enhet til enhet.
- Hvis USB kobles til i dvalemodus, vil harddisken lastes automatisk når skjermen slås på.
- Den anbefalte kapasiteten er 1 TB eller mindre for en ekstern USB-harddisk og 32 GB eller mindre for USB-minne.
- Det kan hende at enheter som har mer enn den anbefalte kapasiteten, ikke fungerer som de skal.
- Hvis en ekstern USB-harddisk med strømsparingsfunksjon ikke fungerer, slår du harddisken av og så på igjen for å få den til å fungere skikkelig.
- USB-lagringseenheter under USB 2.0 støttes også. Det kan hende at de ikke fungerer som de skal, i forbindelse med filmlisten.
- Maksimalt 999 mapper eller filer kan brukes i én mappe.
- Vi anbefaler at du bruker en sertifisert USB-lagringseenhet og kabel. Hvis ikke, kan det hende at USB-lagringseenheten ikke blir oppdaget eller at det oppstår en feil ved avspillingen.
- Du kan kun bruke en USB-minnepinne for å spille av filer som distribueres og lagres av SuperSign Manager. Det fungerer ikke med en USB-harddisk eller -multikortleser.
- Du kan kun bruke en lagringseenhet som er formattet som en FAT 32-fil til å spille av filer som distribueres og lagres av SuperSign Manager.
- Det er ikke sikkert at en USB 3.0-lagringseenhet vil fungere.

Bla gjennom filer

Vis foto, musikk eller film, og bla gjennom filer.

- 1 Koble til en USB-lagringseenhet.
- 2 Trykk på **MENY** for å få tilgang til hovedmenyene.
- 3 Trykk på navigeringsknappene for å bla til Mine medier, og trykk på OK.
- 4 Trykk på navigeringsknappene for å velge **Film, Foto, Musikk** eller **Innholdsliste**, og trykk på **OK**.

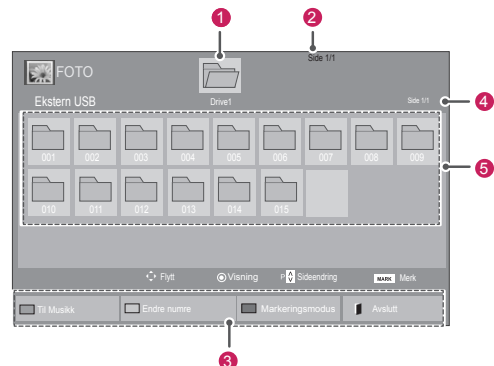
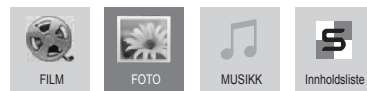

Nr.	Beskrivelse
1	Flytter til mappen på øverste nivå
2	Gjeldende side / totalt antall sider
3	Tilsvarende knapper på fjernkontrollen
4	Gjeldende side / totalt antall sider med innhold under mappen fokusert på 1
5	Innhold under mappen fokusert på 1
Knapp	Beskrivelse
Grønn knapp	Trykk på den GRØNNE knappen flere ganger for å konvertere fra Film->Foto, Foto->Musikk, Musikk->Innholdsliste eller Innholdsliste->Film .
Gul knapp	En metode for visning i 5 store miniatyrbilder eller én enkelt liste.
Blå knapp	Bytt til Markeringsmodus.

Støttede filmformater

Type	Støttet filformat
Movie	<p>DAT, MPG, MPEG, VOB, AVI, DIVX, MP4, MKV, TS, TRP, TP, ASF, WMV, FLV</p> <p>Film(* .mpg/* .mpeg/* .dat/* .ts/* .trp/* .tp/* .vob/* .mp4/* .mov/* .mkv/* .avi/* .asf/* .wmv/* .flv/* .avi(motion-jpeg)/* .mp4(motion-jpeg)/* MKV(motion-jpeg)) støttet fil</p> <p>Videoformat: DivX3.11, DivX4, DivX5, DivX6, Xvid1.00, Xvid1.01, Xvid1.02, Xvid1.03, Xvid1.10 beta-1/beta-2, MPEG-1, MPEG-2, MPEG-4, H.264/AVC, VC1, JPEG, Sorenson H.263</p> <p>Lydformat: Dolby Digital, AAC, MPEG, MP3, LPCM, HE-AAC, ADPCM, WMA</p> <p>Bithastighet: fra 32 kbps til 320 kbps (MP3)</p> <p>Eksternt undertekstformat: SMI/SRT/SUB (MicroDVD, Subviewer1.0/2.0)/ASS/SSA/TXT (TMPlayer)/PSB (PowerDivX)</p> <p>Internt undertekstformat: bare XSUB (dette er undertekstformatet som brukes i DivX6-filer)</p>
Photo	<p>JPEG</p> <p>Grunnlinje: 64 x 64 til 15360 x 8640 Progressiv: 64 x 64 til 1920 x 1440</p> <ul style="list-style-type: none"> Du kan bare spille av JPEG-filer. Filer som ikke støttes, vises som et forhåndsdefinert ikon.
Musikk	<p>MP3</p> <p>Bithastighet 32 til 320</p> <ul style="list-style-type: none"> Samplingsfrekvens MPEG1 Layer3: 32 kHz, 44,1 kHz, 48 kHz Samplingsfrekvens MPEG2 Layer3: 16 kHz, 22,05 kHz, 24 kHz Samplingsfrekvens MPEG 2,5, Layer3: 8 kHz, 11,025 kHz, 12 kHz
Innhold (ved bruk av SuperSign Manager)	<p>Filtyper: *.cts/ *.cse</p> <p>Movie</p> <p>Filtyper: * .mpg/* .mpeg/* .dat/* .ts/* .trp/* .tp/* .vob/* .mp4/* .mov/* .mkv/* .avi/* .asf/* .wmv/* .avi(motion JPEG)/* .mp4(motion JPEG)/* .mkv(motion JPEG)</p> <p>Videoformat: MPEG1, MPEG2, MPEG4, H.264/AVC, DivX 3.11, DivX 4, DivX 5, DivX 6, Xvid 1.00, Xvid 1.01, Xvid 1.02, Xvid 1.03, Xvid 1.10-beta1/2, JPEG, VC1(WVC1/WMV3)</p> <p>Lydformat: MP2, MP3, Dolby Digital, LPCM, AAC, HE-AAC, LPCM, ADPCM, WMA, MP3</p>

	Filtyper	Element	Profil
Photo	JPEG JPG PNG BMP	støttet filformat	<ul style="list-style-type: none"> SOF0: Grunnlinje SOF1: Utvidet sekvensiell SOF2: Progressiv
		Bildestørrelse	<ul style="list-style-type: none"> Min.: 64 x 64 Max type: 1366 x 768
Musikk	MP3	Bitfrekvens	32–320 kbps
		Samplingsfrekvens	32 kHz, 44,1 kHz, 48 kHz (MPEG1 L3) 16 kHz, 22,05 kHz, 24 kHz (MPEG2 L3) 8 kHz, 11,025 kHz, 12 kHz (MPEG2.5 L3)

Se på film

Spill av videofiler på skjermen. Vis bildefiler som er lagret på en USB-lagringseenhet eller en delt mappe på en PC.

- Trykk på navigeringsknappene for å bla til Mine medier, og trykk på **OK**.
- Trykk på navigeringsknappene for å bla til **Film**, og trykk på **OK**.
- Trykk på navigeringsknappene for å bla til ønsket mappe, og trykk på **OK**.
- Trykk på navigeringsknappene for å bla til ønsket fil, og trykk på **OK**.

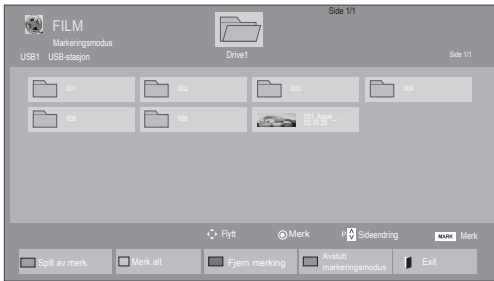
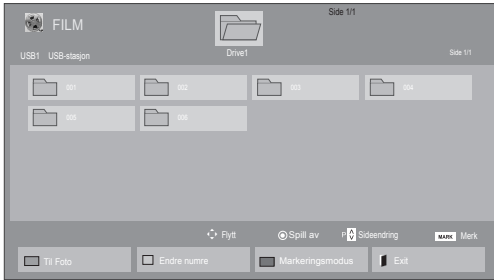



6 Styr avspillingen med disse knappene.













Meny	Beskrivelse
Spill av merk.	Spill av valgt filmfil. Når en filmfil er ferdig avspilt, vil den neste som er valgt, automatisk bli avspilt.
Merk alt	Merk alle filmfiler på skjermen.
Fjern merking	Opphev valg av alle merkede filmfiler.
Avslutt merkeingsmodus	Gå ut av Markeringsmodus.

5 Spill av en film.

! MERK

- Forhåndsvisningsbildet for filer som ikke støttes, vises kun som ikonet .
- Ugyldige filer vises kun som punktgrafikk .

Knapp	Beskrivelse
	Stopper avspillingen
	Spiller av en video
	Stanser avspillingen midlertidig eller fortsetter avspillingen
	Søker bakover i en fil
	Søker fremover i en fil
	Vis menyen Alt .
	Skjul menyen i skjermbildet i full størrelse.
	Gå tilbake til Film .
"<" eller ">"	Hopper til bestemte steder i en fil under avspilling. Tiden for et bestemt sted vises på statuslinjen. I enkelte filer kan det hende at denne funksjonen ikke fungerer riktig.
 ENERGY SAVING (Energisparing)	Trykk på knappen ENERGY SAVING  (ENERGISPARING) flere ganger for å øke lysstyrken på skjermen.

Tips for avspilling av videofiler

- Noen brukeropprettede undertitler vil kanskje ikke fungere skikkelig.
- Noen spesialtegn støttes ikke i undertekster.
- HTML-koder støttes ikke i undertekster.
- Undertekster på andre språk enn de støttede er ikke tilgjengelige.
- Skjermen kan oppleve midlertidige avbrudd (bildestopp, raskere avspilling osv.) når lyd-språket endres.
- En skadet filmfil vil kanskje ikke spilles av korrekt, eller enkelte spillerfunksjoner kan kanskje ikke brukes.
- Filmfiler produsert med noen kodefunksjoner vil kanskje ikke spilles av korrekt.
- Hvis video- og lydstrukturen til den innspilte videoen ikke har linjesprang (interleave), genereres verken video eller lyd.
- HD-videoer med maksimalt 1920 x 1080 ved 25/30p eller 1280 x 720 ved 50/60p støttes, avhengig av rammen
- Videoer med oppløsninger over 1920 X 1080 ved 25/30p eller 1280 x 720 ved 50/60p vil kanskje ikke fungere skikkelig, avhengig av rammen.
- Andre filmfiler enn de angitte typene og formatene vil kanskje ikke fungere korrekt.
- Maksimal bithastighet for avspillbare filmfiler er 20 Mbps. (bare Motion JPEG: 10 Mbps)
- Vi garanterer ikke myk avspilling av profiler på kodenivå 4.1 eller høyere i H.264/AVC.
- DTS Audio-kodeken støttes ikke.
- Avspilling av filmfiler som er større enn 30 GB, støttes ikke.
- En DivX-filmfil og tilhørende undertekstfil må være plassert i samme mappe.
- Undertekstfilnavnet må være identisk med videofilnavnet for at underteksten skal vises.
- Spiller du av en video via en USB-tilkobling som ikke støtter høy hastighet, kan det hende at den ikke fungerer som den skal.
- Filer kodet med GMC (Global Motion Compensation) kan ikke spilles av.
- Når du ser en film ved hjelp av filmfunksjonen, kan du justere bildet med tasten for Energisparing på fjernkontrollen. Du kan ikke foreta brukerkonfigurering for hver bildemodus.

Videoalternativer

- 1 Trykk på **MENY** for å vise **Pop-Up**-menyene.
- 2 Trykk på navigeringsknappene **for å bla til Still inn videoavspilling, Still inn videoeller Still inn lyd**, og trykk på **OK**.

! MERK

- Alternativverdier som endres i **Film**, påvirker ikke **Foto** og **Musikk**.
- Alternativverdier som endres i **Foto** og **Musikk**, endres tilsvarende i **Foto** og **Musikk**, men ikke i **Film**.
- Når du fortsetter avspillingen av videofilen etter at den er stoppet, kan du spille den av fra der den tidligere ble stoppet.

Ved valg av **Still inn videoavspilling**:

- 1 Trykk på navigeringsknappene for å bla til **Bildestørrelse, Språk for lyd, Språk for undertekst** eller **Repeter**.
- 2 Trykk på navigeringsknappene for å bla og foreta aktuelle justeringer.

Meny	Beskrivelse
Bildestørrelse	Brukes til å velge ønsket bildeformat under videoavspilling.
Språk for lyd	Endrer språkgruppen for lyden under filmavspilling. Filer med bare ett lydspor kan ikke velges.
Subtitle Language	Slå av/på undertekst.
Språk	Aktivert for SMI-undertekst og kan brukes til å velge undertekstspråk.
Code Page	Brukes til å velge skrifttype for underteksten. Når den er satt til standardinnstillingen, brukes samme skrift som i den generelle menyen.
Synk	Justerer tidssynkroniseringen av underteksten fra -10 sekunder til +10 sekunder i trinn på 0,5 sekunder under filmavspilling.
Position	Flytter underteksten høyere opp eller lenger ned under filmavspilling.
Størrelse	Velger ønsket størrelse på underteksten under filmavspilling.
Repeat	Slå Repeter-funksjonen av/på under filmavspilling. Når dette er slått på, gjentas avspillingen av filen i mappen. Selv om gjentakende avspilling er slått av, kan den spille av filen hvis filnavnet ligner på det forrige.

Code Page	Språk som støttes
Latin1	Engelsk, spansk, fransk tysk, italiensk, svensk, finsk, nederlandsk, portugisisk, dansk, rumensk, norsk, albansk, gælisk, walisisk, irsk, katalansk, valenciansk
Latin2	Bosnisk, polsk, kroatisk, tsjekkisk, slovakisk, slovensk, serbisk, ungarsk
Latin4	Estisk, latvisk, litauisk
Kyrillisk	Bulgarsk, makedonsk, russisk, ukrainsk, kasakh
Gresk	Gresk
Koreansk	Koreansk



MERK

- Bare 10 000 synkroniseringsblokker kan støttes i undertekstfilen.
- Når du spiller av video, kan du justere bildestørrelsen ved å trykke på knappen **RATIO**.
- Subtitles in your language are only supported when the OSD menu is also in this language.
- The code page options may be disabled depending on the language of the subtitle files.
- Select the appropriate code page for the subtitle files.

Ved valg av **Still inn video**:

- 1 Trykk på navigeringsknappene for å bla og foreta aktuelle justeringer.

Ved valg av **Still inn lyd**:

- 1 Trykk på navigeringsknappene for å vise **Lydmodus, Klar Tale II** eller **Balanse**.
- 2 Trykk på navigeringsknappene for å bla og foreta aktuelle justeringer.

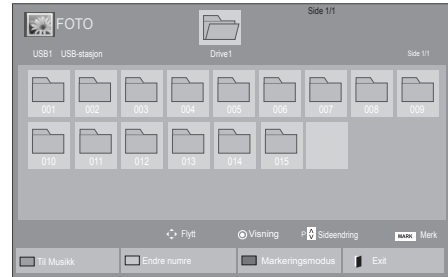

Vise bilder

Vis bildefiler som er lagret på en USB-lagringseenhet. Visningene på skjermen kan være annerledes enn de på modellen.

- 1 Trykk på navigeringsknappene for å bla til **MINE MEDIER**, og trykk på **OK**.
- 2 Trykk på navigeringsknappene for å bla til **Foto**, og trykk på **OK**.
- 3 Trykk på navigeringsknappene for å bla til ønsket mappe, og trykk på **OK**.
- 4 Trykk på navigeringsknappene for å bla til ønsket fil, og trykk på **OK**.

Meny	Beskrivelse
Vis markert	Vis den valgte bildefilen.
Merk alt	Merk alle bildefiler på skjermen.
Fjern merking	Opphev valg av alle merkede bildefiler.
Avslutt markeringsmodus	Gå ut av Markeringsmodus.

- 5 Vis bilder.

Bruke fotoalternativer

Bruk følgende alternativer når du ser på bilder.



Alternativer

Antall valgte bilder

Alternativ	Beskrivelse
Lysbilder	<p>Starter eller stopper en lysbildevisning med valgte bilder.</p> <p>Hvis ingen bilder er valgt, vises alle bildene som er lagret i den aktuelle mappen, i lysbildevisningen.</p> <p>Velg Alt. for å angi hastighet og visningsmodus.</p>
BGM	<p>Slår av eller på bakgrunnsmusikken.</p> <p>Hvis du vil angi en mappe for bakgrunnsmusikk, velger du Alt.</p> <p>Du kan justere Alt. ved hjelp av MENY-knappen på fjernkontrollen.</p>
Roter	<p>Roterer bildene med klokken (90°, 180°, 270°, 360°).</p> <p>! MERK</p> <ul style="list-style-type: none"> Begrensninger gjelder for den støttede bildestørrelsen. Du kan ikke rotere et bilde hvis oppløsningen for den roterte bredden er større enn den som støttes.
Zoom	<p>Forstørrer bildet til 200 % eller 400 %.</p> <p>! MERK</p> <ul style="list-style-type: none"> Zoom to 200% or 400% only work for image of 1372x772 pixel size or larger. Kun zoom opptil 400 % fungerer ordentlig for bilder med pikselstørrelse på 960x540 eller større.

ENERGY SAVING (Energisparing)	<p>Trykk på knappen ENERGISPARING gjentatte ganger for å endre lysstyrken på skjermen.</p>
MENU Alt.	<ul style="list-style-type: none"> Lysbildehast.: Brukes til å velge hastighet for lysbildevisningen (Rask, Medium, Sakte). Overgangseffekt: Angir visningsmodus for lysbilder. BGM: Brukes til å velge en musikkmappe. <p>! MERK bakgrunnsmusikken.</p> <ul style="list-style-type: none"> Du kan ikke endre musikkmappen når det spilles bakgrunnsmusikk. Du kan bare velge MP3-mappen som er lagret på enheten som for øyeblikket viser bildet.
Skjul	<p>Skjuler alternativvinduet.</p> <p>Hvis du vil vise alternativene, trykker du på OK.</p>
Avslutt	<p>Gå tilbake til Foto.</p>

Bildealternativer

- 1 Trykk på **MENU** for å vise **Alt.**-menyene.
- 2 Trykk på navigeringsknappene for å bla til **Still inn fotovisning**, **Still inn video** eller **Still inn lyd**, og trykk på **OK**.





! MERK

- Alternativverdier som endres i **Film**, påvirker ikke **Foto** og **Musikk**.
- Alternativverdier som endres i **Foto** og **Musikk**, endres tilsvarende i **Foto** og **Musikk**, men ikke i **Film**.

Ved valg av **Still inn fotovisning**:

- 1 Trykk på navigeringsknappene for å velge **Lysbildehast.**, **Overgangseffekt** eller **BGM**.
- 2 Trykk på navigeringsknappene for å bla og foreta aktuelle justeringer.

Alt. for Overgangseffekt

Alternativ	Beskrivelse
Skyve	Skyver lysbildet ut av visningen i overgangen til neste lysbilde. 
Trapp	Skyver lysbildet ut av visningen i form av en trapp i overgangen til neste lysbilde. 
Åpne/lukk dør	Skyver lysbildet ut av visningen som om det var en dør som åpnes eller lukkes i overgangen til neste lysbilde. 
Rullgardin	Skyver lysbildet ut av visningen som om du trekker opp eller ned en rullgardin i overgangen til neste lysbilde. 
Tone	Toner sakte bort lysbildet før det går over til neste lysbilde. 

Ved valg av **Still inn video**:

- 1 Trykk på navigeringsknappene for å bla og foreta aktuelle justeringer.

Ved valg av **Still inn lyd**:

- 1 Trykk på navigeringsknappene for å vise **Lydmodus, Klar Tale II** eller **Balanse**.
- 2 Trykk på navigeringsknappene for å bla og foreta aktuelle justeringer.

Lytte til musikk

- 1 Trykk på navigeringsknappene for å bla til Mine medier, og trykk på **OK**.
- 2 Trykk på navigeringsknappene for å bla til **Musikk**, og trykk på **OK**.
- 3 Trykk på navigeringsknappene for å bla til ønsket mappe, og trykk på **OK**.
- 4 Trykk på navigeringsknappene for å bla til ønsket fil, og trykk på **OK**.

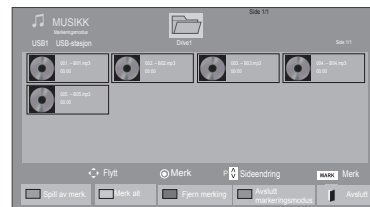
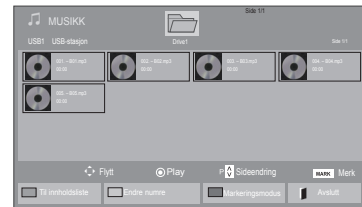

Meny	Beskrivelse
Spill av merk.	Vis den valgte musikkfilen.
Merk alt	Merk alle musikkfiler på skjermen.
Fjern merking	Opphev valg av alle merkede musikkfiler.
Avslutt merkeringsmodus	Gå ut av Markeringsmodus.

- 5 Spille av musikk.

6 Styr avspillingen med disse knappene.

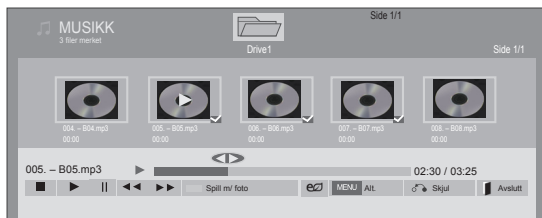

Knapp	Beskrivelse
	Stopper avspillingen
	Spiller av en musikkfil
	Stanser avspillingen midlertidig eller fortsetter avspillingen
	Hopper til neste fil
	Hopper til forrige fil
eller	Under avspilling: Når du trykker på knappen avspilles den forrige musikkfilen. Når du trykker på knappen avspilles den neste musikkfilen.
Grønn knapp	Start avspillingen av de valgte musikkfilene, og gå deretter til Foto .
ENERGY SAVING (Energisparing)	Trykk på knappen ENERGISPARING gjentatte ganger for å endre lysstyrken på skjermen.
Alt-nativ	Vis menyen Alt.
Hide	Skjuler alternativvinduet. Hvis du vil vise alternativene, trykker du på OK .
EXIT	Når du trykker på knappen EXIT mens musikkavspilleren vises, stanses bare musikken, og avspilleren vil ikke gå tilbake til vanlig visning. Når du trykker på knappen EXIT mens musikken er stoppet eller mens musikkavspilleren er skjult, vil avspilleren gå tilbake til vanlig visning.
"<" eller ">"	Når du bruker knappen < eller > under avspilling, vises en markør som viser posisjonen, på skjermen.

Tips for avspilling av musikkfiler

- Denne enheten støtter ikke MP3-filer med ID3-kode.

! MERK

- Forhåndsvisningsbildet for filer som ikke støttes, vises kun som ikonet
- Ugyldige filer vises kun som punktgrafikk
- En ødelagt eller skadet musikkfil spilles ikke av, men viser 00:00 i spilletid.
- En musikkfil lastet ned fra en betalingstjeneste med copyrightbeskyttelse starter ikke, men viser feilaktig informasjon i spilletid.
- Hvis du trykker på OK eller knappene , stopper skjermsparenen.
- Knappene **PLAY** () , **Pause** () , , , på fjernkontrollen er også tilgjengelige i denne modusen.
- Du kan bruke knappen til å velge neste musikk, og knappen til å velge forrige musikk.

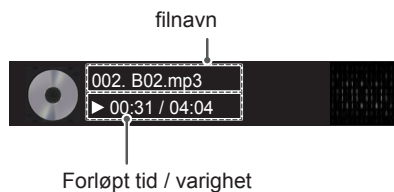

Musikkalternativer

- 1 Trykk på **MENY** for å vise **Pop-Up**-menyene.
- 2 Trykk på navigeringsknappene for å bla til **S** **til inn lydavspilling**. eller **Still inn lyd**, og trykk på **OK**.

! MERK

- Alternativverdier som endres i **Film**, påvirker ikke **Foto** og **Musikk**.
- Alternativverdier som endres i **Foto** og **Musikk** endres tilsvarende i **Foto** og **Musikk**, men ikke i **Film**.

Ved valg av **Still inn lydavspilling**:

- 1 Trykk på navigeringsknappene for å velge **Re-peter** eller **Tilfeldig**.
- 2 Trykk på navigeringsknappene for å bla og foreta aktuelle justeringer.

Ved valg av **Still inn lyd**:

- 1 Trykk på navigeringsknappene for å velge **Lydmodus**, **Automatisk volum**, **Klar Tale II** eller **Balanse**.
- 2 Trykk på navigeringsknappene for å bla og foreta aktuelle justeringer.

Vise Innholdsliste

Bruker Export-alternativet i SuperSign Manager for å spille av lagrede filer.

- 1 Trykk på navigeringsknappene for å bla til **MINE MEDIER**, og trykk på **OK**.
- 2 Trykk på navigeringsknappene for å bla til **Innholdsliste**, og trykk på **OK**.
- 3 Trykk på navigeringsknappene for å bla til ønsket mappe, og trykk på **OK**.
- 4 Trykk på navigeringsknappene for å bla til ønsket fil, og trykk på **OK**.

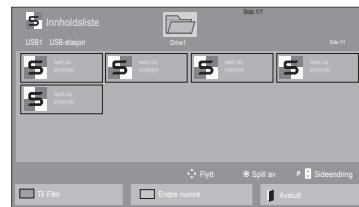

! MERK

- Når du spiller av filer fra Innholdsliste, er kun knappene **BACK**, **EXIT** og **Volume** tilgjengelige. Hvis du trykker på knappene **BACK** eller **EXIT**, avsluttes avspillingen av mediefiler, og skjermen går tilbake til skjermvisningsmodus.
- Hvis det finnes en **AutoPlay**-mappe i USB-enheten, og filene er i støttede formater, kan de spilles av automatisk når USB-enheten blir koblet til skjermen.

DivX® VOD-veiledning

DivX® VOD-registrering

Hvis du vil spille av kjøpt eller leid DivX® VOD-innhold, må du registrere enheten med den tilsifrede DivX-registreringskoden for enheten på **www.divx.com/vod**.

- 1 Trykk på **MENU** for å få tilgang til hovedmenyene.
- 2 Trykk på navigeringsknappene for å bla til **MINE MEDIER**, og trykk på **OK**.
- 3 Trykk på den blå knappen.
- 4 Trykk på navigeringsknappene for å bla til **DivX-reg.kode**, og trykk på **OK**.
- 5 Vis registreringskoden for skjermen.
- 6 Når du er ferdig, trykker du på **EXIT**.
Du går tilbake til den forrige menyen ved å trykke på **BACK**.

! MERK

- Mens du kontrollerer registreringskoden, kan det hende at noen knapper ikke fungerer.
- Hvis du bruker en DivX-registreringskode som tilhører en annen enhet, kan du ikke spille av den leide eller kjøpte DivX-filen. Sørg for at du bruker DivX-registreringskoden som er tildelt din TV.
- Video- og lydfilene som ikke blir konvertert av den vanlige DivX-kodeken, kan være skadet eller ikke avspillbare.
- Med DivX VOD-koden kan du aktivere opptil seks enheter under én konto.

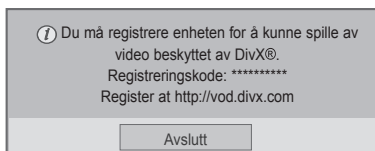

DivX® VOD-avregistrering

Du kan avregistrere enheten med den 8-sifrede DivX-avregistreringskoden for enheten på www.divx.com/vod.

- 1 Trykk på **MENU** for å få tilgang til hovedmenyene.
- 2 Trykk på navigeringsknappene for å bla til **MINE MEDIER**, og trykk på **OK**.
- 3 Trykk på den blå knappen.
- 4 Trykk på navigeringsknappene for å bla til **Deaktivering**, og trykk på **OK**.
- 5 Trykk på navigeringsknappene for å velge **Ja** for å bekrefte.

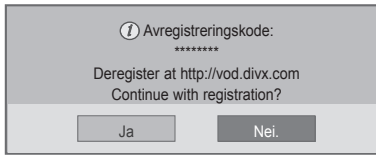

- 6 Når du er ferdig, trykker du på **EXIT**. Du går tilbake til den forrige menyen ved å trykke på **BACK**.

MERK

- Når deaktiveringen er utført, må du registrere enheten på nytt for å kunne vise DivX® VOD-innhold.

Bruke PIP/PBP

Video eller bilder som er lagret på USB-enheten, kan vises på én skjerm ved å dele dem opp i hoved- og underskjermene. (Se side51)

- 1 Trykk på knappen **MENU** for å gå til **ALT.**, og trykk på **OK**.
- 2 Trykk på **PIP/PBP** for å velge **PIP** eller **PBP**, og trykk på **OK**.

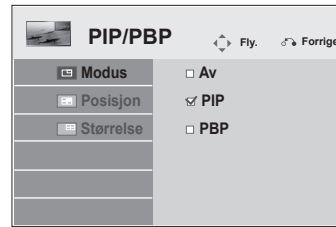

- 3 Velg **Film** eller **Foto** fra **Mine medier**.



- 4 Velg en fil, og trykk på **OK**.

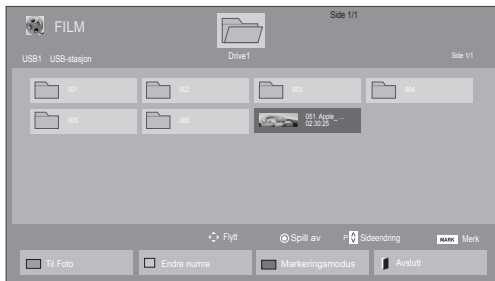

- 5 Velg ikonet **PIP** eller **PBP** fra spillelisten.

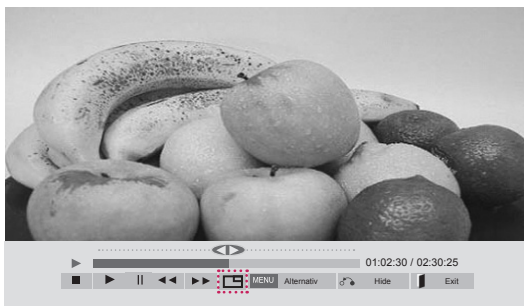

< FILM >



< FOTO >

- 6 Velg enten Hoved eller Under for lyd. Du må velge utgangslyd før du kjører **PIP** eller **PBP**-funksjonen.

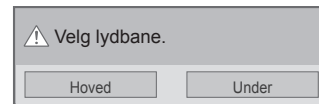

- 7 Underskjermen blir vist på hovedskjermen.



BRUKERKONFIGURASJON

Vise hovedmenyene

- 1 Trykk på **MENU** for å få tilgang til hovedmenyene.
- 2 Trykk på navigeringsknappene for å bla til én av følgende menyer, og trykk på **OK**.
- 3 Trykk på navigeringsknappene for å bla til ønsket innstilling eller alternativ, og trykk på **OK**.
- 4 Når du er ferdig, trykker du på **EXIT**.
Når du kommer tilbake til den forrige menyen, trykker du på **BACK**.

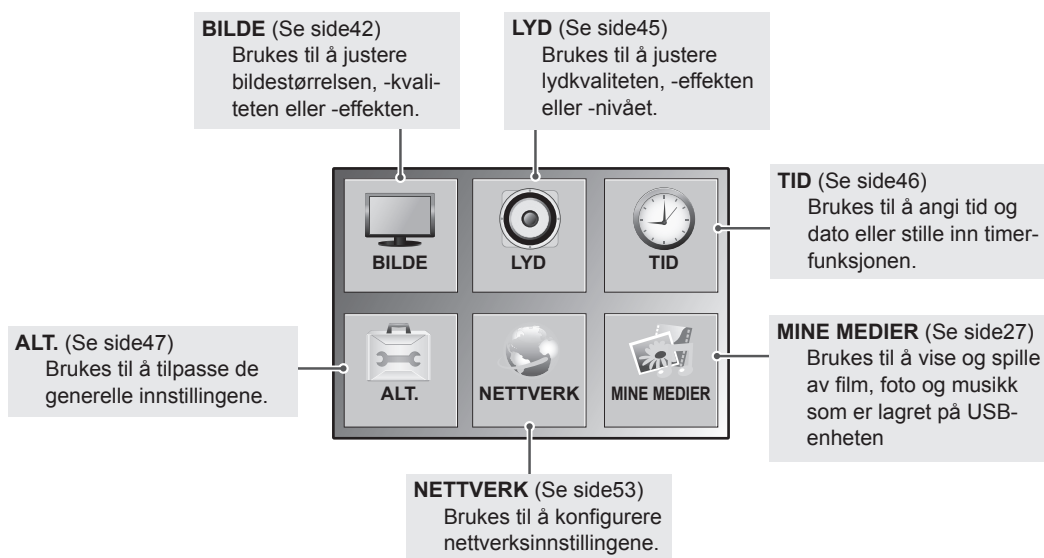

BILDE-innstillinger

- 1 Trykk på **MENY** for å få tilgang til hovedmenyene.
- 2 Trykk på navigeringsknappene for å bla til **BILDE**, og trykk på **OK**.
- 3 Trykk på navigeringsknappene for å bla til ønsket innstilling eller alternativ, og trykk på **OK**.
- Du går tilbake til den forrige menyen ved å trykke på **BACK**.
- 4 Når du er ferdig, trykker du på **EXIT**.
Du går tilbake til den forrige menyen ved å trykke på **BACK (TILBAKE)**.



Nedenfor finner du informasjon om de tilgjengelige bildeinnstillingene:

Innstilling	Beskrivelse
Bredde-/høydeforh.	Brukes til å endre størrelsen på bildet, slik at det vises i optimal størrelse (Se side21).
Energisparing	Brukes til å angi lysstyrken på skjermen i henhold til omgivelsene. Nivå
	Av Deaktiverer energisparing.
	Minimum/Medium/Maksimum Velger lysstyrkenivået for baklyset.
	Skjerm Av Skjermen slås av om 3 sekunder.
Smart Strømsparing	Justerer baklys og kontrast avhengig av lysstyrke. Nivå
	På Aktiverer Smart Energisparing for å spare strøm i henhold til angitte innstillinger.
	Av Deaktiverer Smart Strømsparing.
Kinomodus	Brukes til å velge ett av de forhåndsinnstilte bildene eller tilpasse alternativene i hver modus for å sikre at skjermen har optimal ytelse. Du kan også tilpasse avanserte alternativer for hver modus. Hvilke forhåndsinnstilte kinomoduser som er tilgjengelige, avhenger av skjermen. Modus
	Dynamisk Brukes til å justere videobildet for butikker ved å forbedre kontrast, lysstyrke, farge og skarphet.
	Standard Brukes til å justere bildet i vanlige omgivelser.
	Kino Optimaliserer videobildet slik at det får kinokvalitet og du kan nyte filmer akkurat som om du befinner deg i en kinosal.
	Sport Optimaliserer videobildet for mange og dynamiske bevegelser ved å forsterke primærfarger som hvit, grønn eller blå.
	Spill Optimaliserer videobildet for spilling på PC-er eller spill.

Innstilling	Beskrivelse	
SKJERM (Kun RGB-modus)	Tilpasser alternativene for PC-visning i RGB-modus.	
	Alternativ	
	Oppløsning	Velger en passende oppløsning. Se Tilpasse alternativer for visning på PC.
	Auto konfig.	Angitt til å justere posisjon, størrelse og klokkefase automatisk. Det viste bildet kan bli ustabil i noen få sekunder mens konfigurasjonen pågår.
	Posisjon/størrelse/klokkefase	Justerer alternativene når bildet ikke er klart, spesielt når tegn er uklare, etter automatisk konfigurasjon.
	Tilbakestill	Gjenoppretter alternativene til standardinnstillingene.

Grunnleggende bildealternativer

Innstilling	Beskrivelse
Baklys	Justerer lysstyrken på skjermen via styring av LCD-baklyset. Hvis du reduserer lysstyrkenivået, blir skjermen mørkere og strømforbruket reduseres uten at du mister videosignalet.
Kontrast	Øker eller reduserer gradienten for videosignalet. Du kan bruke kontrastinnstillingen når den lyse delen av bildet er mettet.
Lysstyrke	Justerer basisnivået til signalet i bildet. Du kan bruke lysstyrkeinnstillingen når den mørke delen av bildet er mettet.
Skarphet	Justerer skarpheten i overgangen mellom lyse og mørke felt i bildet. Jo lavere nivået er, jo mykere blir bildet.
Farge	Justerer alle fargenes intensitet.
Fargetone	Justerer balansen mellom rødt og grønt.
Fargetemp.	Still til varm for å forsterke varme farger som rød, eller still til kjølig for å gjøre bildet blåaktig.
Avansert kontroll	Brukes til å tilpasse de avanserte alternativene. Se avanserte alternativer. (Se side46).
Tilb.st. av bilde	Gjenoppretter alternativene til standardinnstillingene.

! MERK

- Hvis innstillingen for **Kinomodus** i Bilde-menyen er satt til **Dynamisk, Standard, Kino, Sport** eller **Spill**, angis de følgende menyene automatisk.
- Du kan ikke justere farge og fargetone i modusene RGB-PC/DVI-D-PC(DTV)/HDMI-PC.
- Når du bruker Smart Energisparing, kan skjermen se mettet ut i de hvite områdene av et stillbilde.
- Hvis Energisparing er satt til Minimum, Medium eller Maksimum, deaktiveres Smart Energisparing.

Innstilling	Beskrivelse
Dynamisk kontrast (Av/Høy/Medium/Lav)	Justerer kontrasten for å holde den på optimalt nivå i henhold til skjermens lysstyrke. Bildet forbedres ved å gjøre lyse deler lysere og mørke deler mørkere. (Funksjonen virker i følgende modus – AV(CVBS), komponent, HDMI-DTV, Display Port-DTV)
Dynamisk Farge (Av/Høy/Lav)	Justerer skjermfarger slik at de virker mer levende, rikere og klarere. Denne funksjonen forbedrer nyanse, metning og luminans slik at rød, blå, grønn og hvit virker mer levende. (Funksjonen virker i følgende modus – AV(CVBS), komponent, HDMI-DTV, Display Port-DTV)
Klar Hvit (Av/Høy/Lav)	Gjør det hvite området på skjermen lysere og hvitere.
Hudfarge (-5 til 5)	Registrerer hudfargeområdet på en video, og justerer det for å gjenspeile naturlig hudfarge.
Støyreduksjon (Av/Høy/Medium/Lav)	Reduserer skjermstøy uten å redusere bildekvaliteten. (Funksjonen virker i følgende modus – AV(CVBS), komponent, HDMI-DTV, Display Port-DTV)
Digital støyred. (Av/Høy/Medium/Lav)	Dette alternativet reduserer støyen som skapes av digitale videosignaler.
Gamma (Høy/Medium/Lav)	Angi din egen gammaverdi. På skjermen vises høye gammaverdier som hvitere bilder og lave gammaverdier som bilder med mer kontrast.
Sortnivå Høy/Lav	<ul style="list-style-type: none"> ● Lav: Bildet på skjermen blir mørkere. ● Høy: Bildet på skjermen blir lysere. Sett sortnivået på skjermen til riktig nivå. (Funksjonen virker i følgende modus – AV(CVBS), komponent, HDMI-DTV, Display Port-DTV)

LYD-innstillinger

- 1 Trykk på **MENY** for å få tilgang til hovedmenyene.
- 2 Trykk på navigeringsknappene for å bla til **LYD**, og trykk på **OK**.
- 3 Trykk på navigeringsknappene for å bla til ønsket innstilling eller alternativ, og trykk på **OK**.
- Du går tilbake til den forrige menyen ved å trykke på **BACK**.
- 4 Når du er ferdig, trykker du på **EXIT**.
Du går tilbake til den forrige menyen ved å trykke på **BACK (TILBAKE)**.



Nedenfor finner du informasjon om de tilgjengelige lydinnstillingene:

Innstilling	Beskrivelse
Klar Tale II	Ved å skille det menneskelige lydområdet fra andre lydrområder høres menneskestemmer tydeligere.
Balanse	Brukes til å justere balansen mellom venstre og høyre høyttaler i henhold til omgivelsene.
Lyd modus	Den beste lyd kvaliteten velges automatisk avhengig av videotypen du viser.
	Modus
	Standard Den mest naturlige lyden.
	Musikk Velg dette alternativet for musikk.
	Kino Velg dette alternativet for å oppnå realistisk lyd.
	Sport Velg dette alternativet for å se sportssendinger.
	Spill For dynamisk lyd når du spiller spill.
Digital Lyd inn	HDMI/DisplayPort: Sender lyden av det digitale signalet fra HDMI og Display Port via skjermhøyttaleren. Lyd inn: Sender lyden via skjermhøyttaleren ved å koble HDMI og Display Port til porten Lyd inn.
Hyttaler	På: Aktiverer lyd til skjermhøyttaler. (* Skjermhøyttaleren selges separat.) Av: Deaktiverer lyd til skjermhøyttaler. Bruk dette alternativet med eksterne lydenheter.

Alternativer for lydmodus

Innstilling	Beskrivelse
Endeløs Lyd	LGs Infinite Surround gir 5.1-kanals stereolyd fra to høyttalere.
Diskant	Styrer den dominerende lyden i lydgjengivelsen. Hvis du øker diskanten, blir det høyere frekvensområdet mer fremtredende.
Bass	Styrer de mykere lydene i lydgjengivelsen. Hvis du øker bassen, blir det lavere frekvensområdet mer fremtredende.
Tilbakestill	Tilbakestiller lydmodusen til standardinnstillingen.

TID-innstillinger

- 1 Trykk på **MENY** for å få tilgang til hovedmenyene.
- 2 Trykk på navigeringsknappene for å bla til **TID**, og trykk på **OK**.
- 3 Trykk på navigeringsknappene for å bla til ønsket innstilling eller alternativ, og trykk på **OK**.
 - Du går tilbake til den forrige menyen ved å trykke på **BACK**.
- 4 Når du er ferdig, trykker du på **EXIT**. Du går tilbake til den forrige menyen ved å trykke på **BACK (TILBAKE)**.



Nedenfor finner du informasjon om de tilgjengelige tidsinnstillingene:

Innstilling	Beskrivelse
Klokke	Brukes til å stille inn tidtakerfunksjonen.
På/Av-tid.	Brukes til å stille inn tid for når skjermen skal slås på eller av automatisk.
Innsøvning	Angir tid til skjermen skal slås av. Hvis du slår av skjermen og deretter slår den på igjen, settes Innsøvning til av.
Forsinket Strømtilkobling	Når du kobler sammen flere skjermer og slår dem på, slås skjermene på enkeltvis for å unngå overbelastning.
Auto av	Skjermen går automatisk i standbymodus hvis ingen signaler mottas eller ingen handling utføres i 15 minutter.
Automatisk standby	Hvis du ikke bruker skjermen på 4 timer, settes den automatisk i standbymodus.

! MERK

- Det kan lagres opptil syv På/Av-tider. Skjermen skrur på eller av på den angitte tiden. Hvis flere tider har blitt lagret, virker denne funksjonen fra den nærmeste tiden fra
- Planlagt avslåing fungerer bare ordentlig når enhetens klokke er stilt riktig.
- Når planlagte tider for å slå av og på er de samme, prioriteres tiden for å slå av hvis enheten er på, og omvendt.
- "Funksjonene Automatisk Standby og Auto av er kanskje ikke tilgjengelige i noen land."

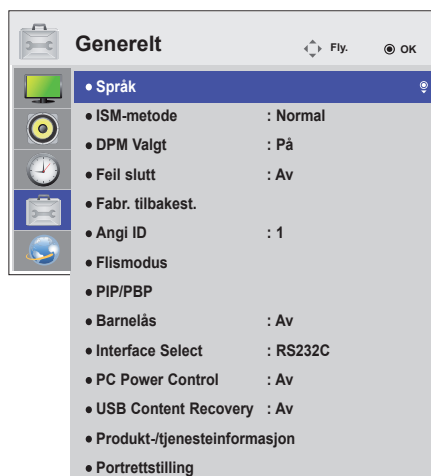

ALT-innstillinger

- 1 Trykk på **MENY** for å få tilgang til hovedmenyene.
- 2 Trykk på navigeringsknappene for å bla til **ALT.**, og trykk på **OK**.
- 3 Trykk på navigeringsknappene for å bla til ønsket innstilling eller alternativ, og trykk på **OK**.
- Du går tilbake til den forrige menyen ved å trykke på **TILBAKE**.
- 4 Når du er ferdig, trykker du på **EXIT**.
Du går tilbake til den forrige menyen ved å trykke på **BACK (TILBAKE)**.



Nedenfor finner du informasjon om de tilgjengelige alternativinnstillingene:

Innstilling	Beskrivelse				
Språk	Velg skjermespråk.				
ISM-metode	Et statisk bilde som vises på skjermen i lengre perioder, vil resultere i et spøkelsesbilde som forblir der selv når du endrer bildet. Ikke vis statiske bilder på skjermen i lengre perioder, slik at du unngår bildebrenning.				
	Innstilling				
	Normal	Bruk Normal hvis fastbrenning av bilde ikke vil bli noe problem.			
	Orbiter	Orbiter kan bidra til å forhindre spøkelsesbilder. Det er likevel best å unngå at et statisk bilde forblir på skjermen. For å unngå et permanent bilde på skjermen vil skjermbildet flytte seg hvert 2. minutt.			
	Inversjon	Dette er funksjonen for å justere generelle farger på skjermen. Panel fargen inverteres hvert 30. minutt.			
Hvitvask	Hvitvask fyller skjermen med hvitt. Hvitvask fjerner permanente bilder fra skjermen. Et permanent bilde som har blitt for lenge på skjermen, kan være umulig å fjerne fullstendig med hvitvask.				
DPM Valgt	Brukeren kan slå strømsparing på/av.				
Feil slutt	Bytter automatisk til et annet innsignal hvis det ikke finnes noe innsignal.				
	modus				
	Av	Stopper automatisk bytte av innsignal.			
	Automatisk	Forsøker å finne en annen inngangskilde med videosignal i henhold til den definerte inngangsordren hvis det ikke finnes videosignal fra den gjeldende inngangskilden. (Se rekkefølgen på tabellen nedenfor.)			
	Gjeldende inngangskilde	1. forsøk	2. forsøk	3. forsøk	4. forsøk
	RGB	HDMI	DVI	DP	Hvis du ikke kan bytte til et annet videosignal, forblir den gjeldende inngangskilden.
	DVI	HDMI	DP	RGB	
HDMI	DVI	DP	RGB		
DP	HDMI	DVI	RGB		
Manuell	Inngangskilden endres i henhold til den spesifiserte ordren. Hvis det ikke finnes et annet videosignal fra den spesifiserte inngangskilden, forblir den gjeldende inngangskilden.				
Fabr. tilbakest.	Velg dette for å tilbakestille til fabrikkinnstillinger.				
Angi ID	Du kan tilordne et eget ID-nummer til hver enhet når flere enheter er koblet sammen. Angi nummeret (1 til 255) med knappen, og avslutt. Bruk tilordnet ID for å styre hver enhet ved hjelp av Product Control Program.				

Innstilling	Beskrivelse
Flismodus	<p>Flismodus</p> <p>Slik bruker du denne funksjonen</p> <ul style="list-style-type: none"> – Må vises med flere andre enheter. – Må være i en funksjon som kan kobles til RGB-kabel av distributør og RS-232C. <p>Flismodus og velg flisjustering og angi ID for gjeldende enhet for å angi plassering.</p> <p>* Endrede innstillinger lagres bare når du trykker på SET.</p> <ul style="list-style-type: none"> – Flismodus: kolonne x rad (c = 1 til 15 r = 1 til 15) – 15 x 15 tilgjengelig. - Konfigurasjon av en integrerings skjerm er tilgjengelig, samt individuell visning.
	<p>Auto konfigur.</p> <p>Justerer skjermposisjonen automatisk. Det viste bildet kan bli ustabil i noen få sekunder mens konfigurasjonen pågår.</p>
	<p>PC-posisjon</p> <p>Flytt skjermposisjon loddrett og vannrett.</p>
	<p>PC-størrelse</p> <p>Juster den horisontale og vertikale skjermstørrelsen.</p>
	<p>Naturlig</p> <p>Bildet vises naturlig.</p>
	<p>Tilbakestill</p> <p>Initialiser og frigjør fliser. Alle flisinnstillinger nullstilles når du velger Tile recall og skjermen returnerer til fullskjerm.</p>
	<p> MERK</p> <ul style="list-style-type: none"> • Hvis Flismodus er aktivert, deaktiveres Smart strømsparing og det automatiske alternativet i Energisparing for å gi samme bildeklaritet som andre visninger.
PIP/PBP	<p>Video eller bilder som er lagret på USB-enheten, kan vises på én skjerm ved å dele dem opp i hoved- og underskjermene.</p>
	<p>Alternativ</p>
	<p>Modus</p> <p>Angir type sekundærskjerm.</p> <p>*AV: Deaktiverer sekundærskjerm.</p> <p>*PIP (Bilde i bilde): Viser sekundærskjermen i hovedskjermen.</p> <p>*PBP (Bilde etter bilde): Viser sekundærskjermen ved siden av hovedskjermen.</p>
	<p>Position</p> <p>Justerer posisjonen på underskjermen (øverst eller nederst til venstre, øverst eller nederst til høyre) Standardposisjonen er nederst til høyre.</p>
	<p>Størrelse</p> <p>Justerer størrelsen på underskjermen (størrelse 0–10). Standardstørrelsen på PIP (størrelse: 0) er 480 x 240. Maksimum størrelse (størrelse: 10) er 960 x 540.</p>
<p> MERK</p> <ul style="list-style-type: none"> • Alternativer for posisjon og størrelse kan kun brukes i PIP-modus. 	

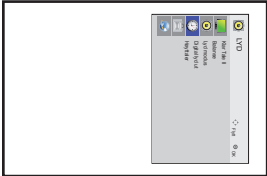
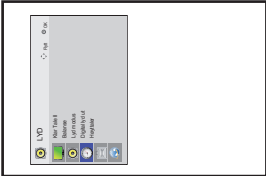
Innstilling	Beskrivelse
Barnelås	Nøkkelinngang virker ikke. Dette forhindrer ugyldig nøkkelinngang.
Grensesnittvalg	Angir kommunikasjon med Mediespiller og den tilkoblede PCen.
	Alternativ
	RS232C Kommunikerer med den tilkoblede PCen i seriemodus.
	SuperSign Kommunikerer med Mediespiller.
Strømtilførsel for PC	Kontrollerer skjermens strømforbruk med Mediespiller slått på. På: Skruv på eller av skjermen med mediespilleren slått på. Av: Skruv på eller av hele systemet.
Gjenopprette innhold på USB	Spiller av innholdet på en USB på nytt når strømmen er på igjen hvis den ble skrudd av under avspilling. (Funksjonen virker på samme måte når en USB kobles fra og kobles til på nytt.)
Produkt-/tjenesteinformasjon	Vis modellnavn, programvareversjon, serienummer, IP-adresse, MAC-adresse og hjemmeside.
Portrettstilling	Roter skjermvisningen med klokken (90°,270°)
	Alternativ
	90° Roter skjermvisningen med klokken 90°
	270° Roter skjermvisningen med klokken 270°
	<div style="display: flex; justify-content: space-around; align-items: center;"> <div style="text-align: center;">  <p>90°</p> </div> <div style="text-align: center;">  <p>270°</p> </div> </div>

Flismodus

Skjermen kan plasseres med flere skjermer i en stor visning.

Av

Når Flismodus er deaktivert.

1X2

Ved bruk av 2 skjermer



Flis ID

2X2

Ved bruk av 4 skjermer



3X3

Ved bruk av 9 skjermer



4X4

Ved bruk av 16 skjermer



5X5

Ved bruk av 25 skjermer



Flismodus – Naturlig modus

Delen som ville vises i mellomrommet mellom skjermene, sløyfes.

Før



Etter



PIP/PBP

Viser video eller bilder som er lagret på en USB-enhet på én skjerm ved å dele opp i hoved- og underskjermene. (Se side39)

Modus

***PIP (Bilde i bilde):** Viser underskjermen i hovedskjermen.

***PBP (Bilde etter bilde):** Viser underskjermen ved siden av hovedskjermen.

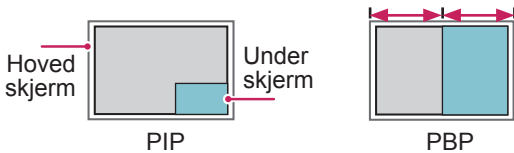
**Position**

Justerer posisjonen på sekundærskjermen (øverst eller nederst til venstre, øverst eller nederst til høyre)

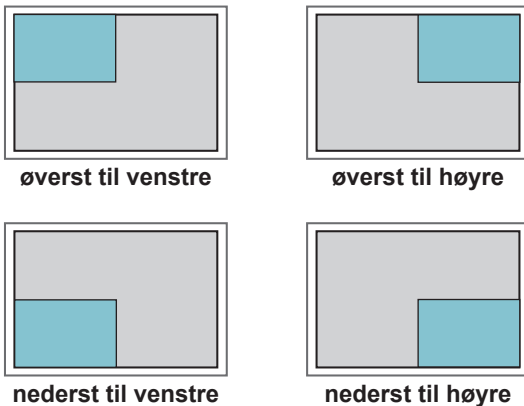
**Størrelse**

Justerer størrelsen på underskjermen (størrelse 0–10).

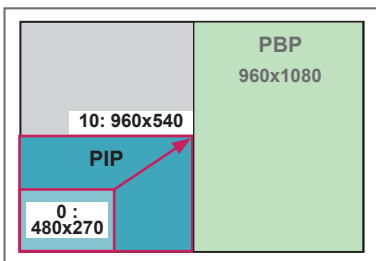

< 1920x1080 >

! MERK

- Underskjermene støttes bare ved bruk av en USB-enhet.

		Under
		USB
Hoved	Komponent	O
	RGB	O
	HDMI/DVI-D/Display Port	O
	AV	X

- Du kan bare endre størrelsen og posisjonen i PIP-modus.
- Når du har valgt PBP, blir alternativet Bredde-/høydeforhold i menyen BILDE deaktivert (standard som 16:9).
- Når PBP-funksjonen kjører, fungerer ikke Flismo-modus-funksjonen.
- Du må velge utgangsløyd før du kjører PIP- eller PBP-funksjonen. (Velg hoved eller under)
- PIP/PBP-underskjermen blir ikke aktivert hvis du ikke velger Hoved eller Under fra lydvalgboxen, og OSD forsvinner enten etter en viss tid eller når du trykker på Exit eller Back.
- Du kan ikke endre lyden samtidig som du kjører PIP- eller PBP-funksjonen. Start PIP/PBP på nytt hvis du vil endre lyden.
- Bildekvaliteten på underskjermene er angitt i henhold til verdiene som er valgt i hovedmenyen, ikke i USB-enheten.
- Så lenge USB-enheten er koblet til, spiller PIP/PBP-modus av fra der du slapp, uansett om strømmen er skrudd av eller på.
- Hvis du spiller av videoer i PIP/PBP-modus, spilles videoene av i rekkefølge om og om igjen.
- Knappene nedenfor virker i PIP-modus.

Knapp	Photo	Movie
"<"	O	X
">"	O	X
▶	X	O
■	X	X
▶▶	X	O
◀◀	X	O
⏮	X	O

Bilde-ID

Bilde-ID brukes til å endre innstillingene for en bestemt skjerm med én IR-mottaker. En skjerm og IR-mottaker kan kommunisere ved bruk av lyd kabler. Hver enhet identifiseres av en ID. Hvis du tilordner bilde-ID med fjernkontrollen, vil bare skjermer med samme ID styres på avstand.

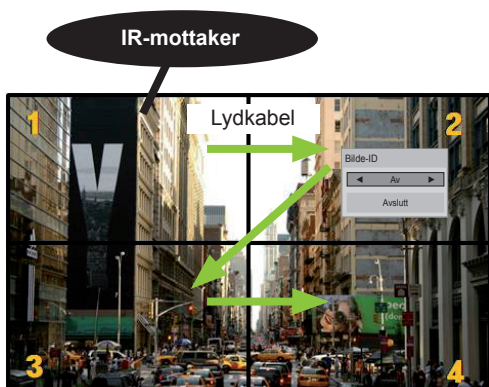

2X2 Multi-Vision (Total Angi ID: 4)
Angi ID tilordnes som på bildet.

- 1 Trykk på knappen ON på fjernkontrollen for å velge ønsket Bilde-ID.

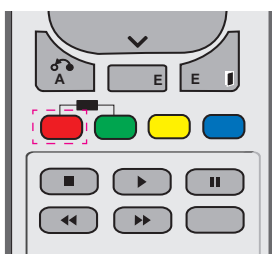

- 2 Hvis du trykker på venstre/høyre tast eller gjentatte ganger på ON, går Bilde-ID gjennom AV og 1 til 4. Velg ønsket ID.

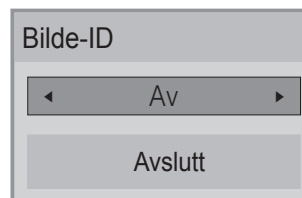

- Hvis du tilordner ID til hver enhet med multi-vision, og deretter tilordner bilde-ID med fjernkontrollens røde knapp, vises tastekommandoen for enheten med samme ID og bilde-ID. En enhet med annen ID og bilde-ID kan ikke styres av IR-signaler.
- For mer informasjon om tilordning av ID kan du se "Angi ID" på side 47.
- Se installeringsveiledningen for mer informasjon om Total Angi ID.

! MERK

- Hvis bilde-ID er tilordnet til 2, vil øvre høyre enhet (Angi ID: 2) kunne styres av IR.
- For hver enhet kan du endre innstillinger for BILDE, LYD, TID, NETTVERK og MINE MEDIER eller taster på fjernkontrollen.
- Hvis du trykker på den grønne knappen for bilde-ID, slås bilde-ID av for alle enheter. Hvis du deretter trykker på en knapp på fjernkontrollen, begynner de å fungere igjen.
- Bilde-ID deaktiveres under bruk av MINE MEDIER.

NETTVERK-innstillinger

- 1 Trykk på **MENY** for å få tilgang til hovedmenyene.
- 2 Trykk på navigeringsknappene for å bla til **NETTVERK**, og trykk på **OK**.
- 3 Trykk på navigeringsknappene for å bla til ønsket innstilling eller alternativ, og trykk på **OK**.
 - Du går tilbake til den forrige menyen ved å trykke på **BACK**.
- 4 Når du er ferdig, trykker du på **EXIT**.
 - Du går tilbake til den forrige menyen ved å trykke på **BACK (TILBAKE)**.

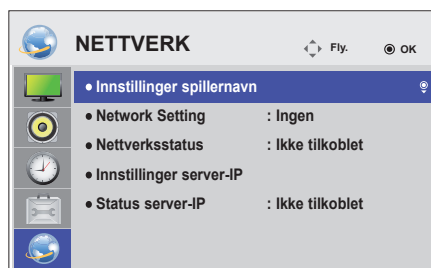

Nedenfor finner du informasjon om de tilgjengelige alternativinnstillingene:

Innstilling	Beskrivelse
Innstillinger spillernavn	Angir spillernavn som brukes i SuperSign Manager. (opptil 20 tegn)
Network Setting	Brukes til å konfigurere nettverksinnstillingene.
Nettverksstatus	Brukes til å vise nettverksstatusen. <ul style="list-style-type: none"> – Internett er koblet til: koblet til eksternt – Nettverk er koblet til: koblet til kun internt – Ikke tilkoblet: ingen nettverkstilkobling
Innstillinger server-IP	Angir IP-adressen til datamaskinen (serveren) der SuperSign Manager er installert.
Status server-IP	Viser servertilkoblingsstatus. <ul style="list-style-type: none"> – Ikke tilkoblet: ingen nettverkstilkobling til SuperSign-serveren – Venter på godkjenning: ingen nettverkstilkobling til SuperSign-serveren, men tilgang til serveren er ikke godkjent av serveren – Avvist: med nettverkstilkobling til SuperSign-serveren, men tilgang til serveren er avvist av serveren – Internett er tilkoblet: med nettverkstilkobling til SuperSign-serveren, men tilgang til serveren er også godkjent av serveren



FORSIKTIG

- Når du angir spillernavn, kan det oppstå forsinkelser hvis du trykker kontinuerlig på fjernkontrollen.
- Innstillinger spillernavn, Innstillinger server-IP og Status server-IP støttes kanskje ikke, avhengig av modell.

KOBLE TIL

Koble ulike eksterne enheter til portene på bakpanelet på skjermen.

- 1 Finn den eksterne enheten du vil koble til skjermen, som vist i illustrasjonen nedenfor.
- 2 Kontroller tilkoblingstypen til den eksterne enheten.
- 3 Gå til riktig illustrasjon, og kontroller tilkoblingsinformasjonen.

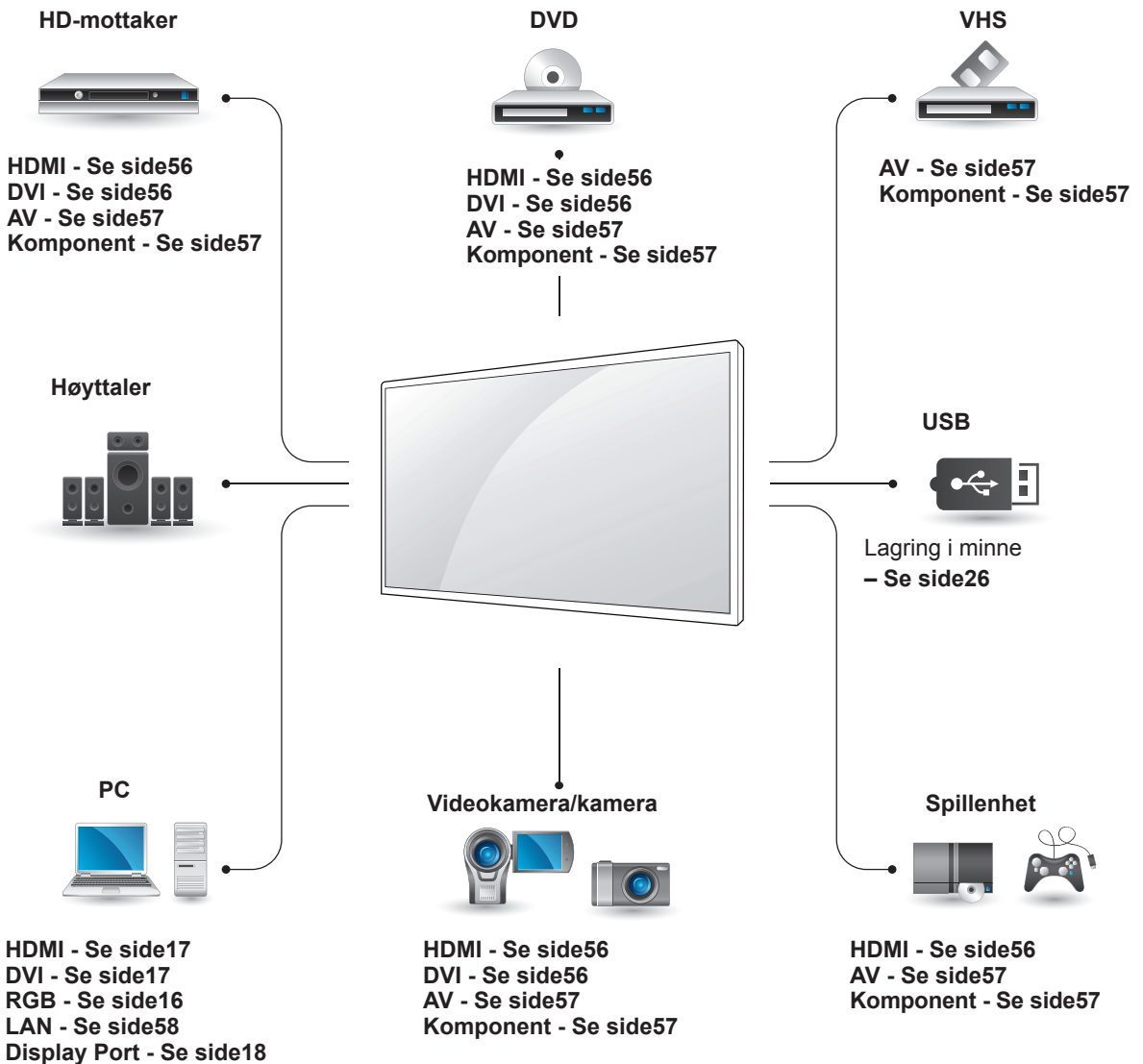

! MERK

- Hvis du kobler en spillenhet til skjermen, må du bruke kablen som fulgte med spillenheten.

Koble til en HD-mottaker, DVD-spiller, videospiller, spillkonsoll eller et videokamera

Koble en HD-mottaker, DVD-spiller eller videospiller til skjermen, og velg ønsket inngangsmodus.

HDMI-tilkobling

Sender de digitale video- og lydsignalene fra en ekstern enhet til skjermen. Koble den eksterne enheten til skjermen med HDMI-kabelen, som vist i illustrasjonen nedenfor.

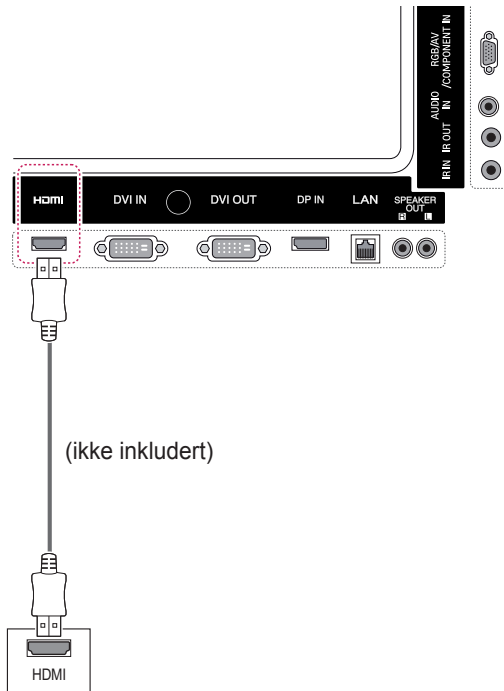

! MERK

- Bruk en HDMI™-kabel for høy hastighet.
- High Speed HDMI™-kabler testes for å kunne bære et HD-signal på 1080p og høyere.

Tilkobling av komponenter

Sender de analoge video- og lydsignalene fra en ekstern enhet til skjermen. Koble den eksterne enheten til skjermen ved å koble til 15-pinnerkabelen til RCA-kabelen som vist på følgende illustrasjon. Hvis du vil vise bilder ved bruk av progressivt søk, må du bruke komponentkabelen.

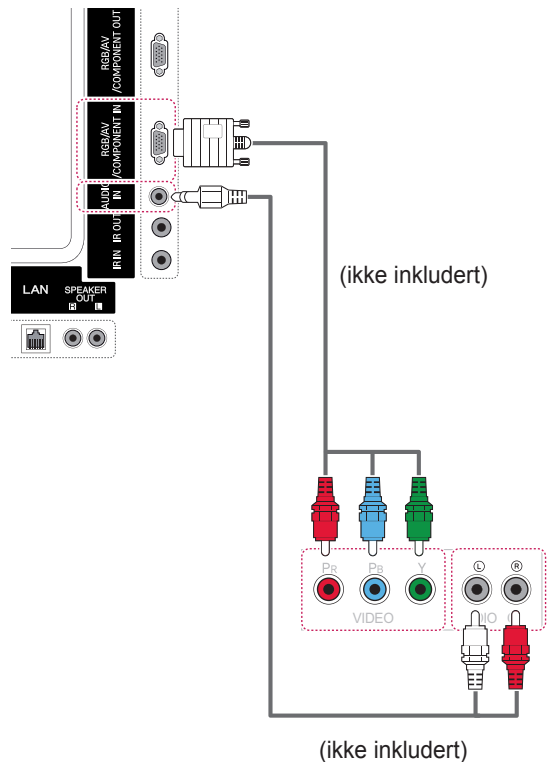

AV(CVBS)-tilkobling

Sender de analoge video- og lydsignalene fra en ekstern enhet til skjermen. Koble den eksterne enheten til skjermen ved å koble til 15-pinner-skabelen til RCA-kabelen som vist på følgende illustrasjon.

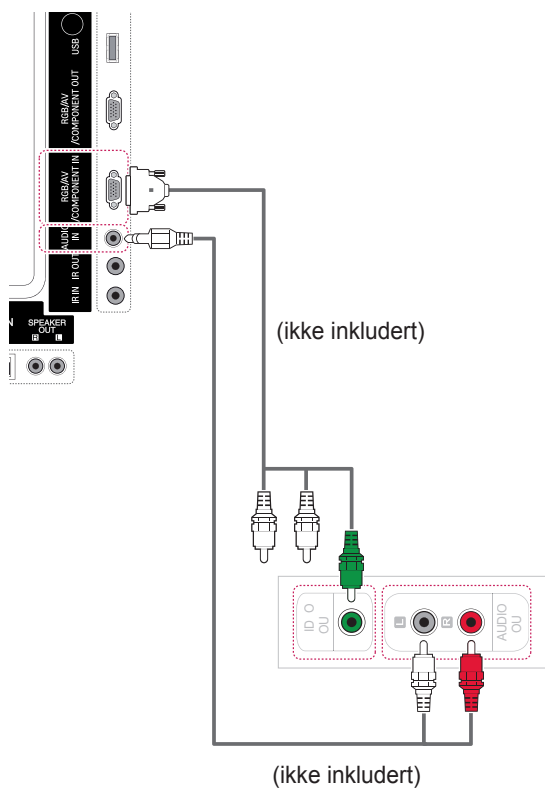

Koble til en USB-enhet

Koble en USB-lagringsenhet, f.eks. USB-flash-minne, ekstern harddisk, MP3-spiller eller USB-minnekortleser, til skjermen, og åpne USB-menyen for å bruke ulike multimediefiler.

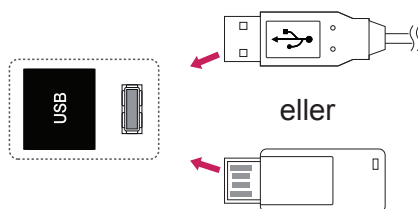

Koble til LAN

LAN-tilkobling

A Koble PCen til skjermen direkte.

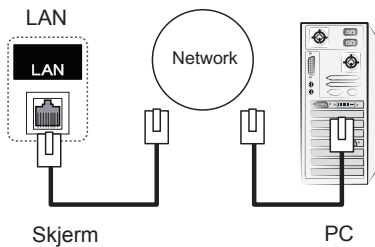
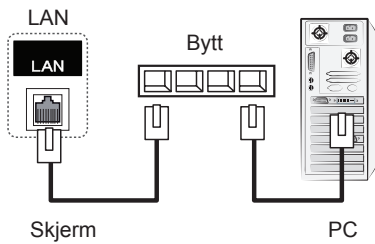
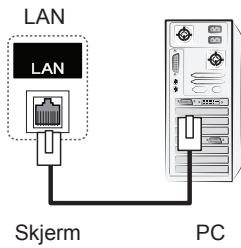

! MERK

- Ved å bruke LAN, etablerer du kontakten mellom PCen og skjermen og gir deg muligheten til å OSD-menyene både på PCen og skjermen.

Daisy Chain-skjermer

Bruk denne funksjonen for å dele RGB-signalet med andre skjermer uten signalsplitter.

- Du kan koble til ulike produkter ved å koble en ende av signalinnkabelen (15-pinners D-Sub signalkabel) til kontakten RGB OUT til enhet 1 og koble den andre enden til RGB IN på andre produkter.

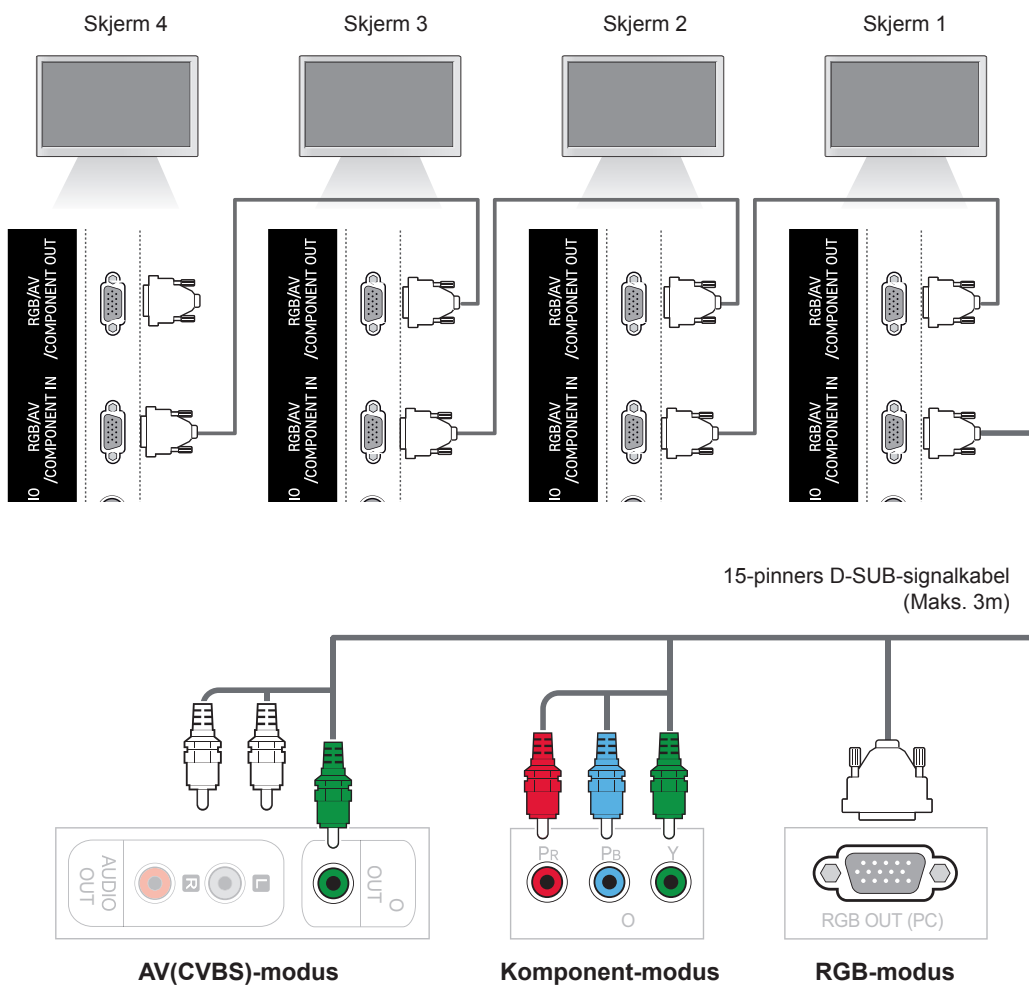

! MERK

- Antall skjermer som kan kobles til en utgang kan variere i henhold til signalstyrke og -stabilitet. Hvis det er god signalstyrke og signalet er stabilt, kan du koble til opptil ni skjermer. Hvis du vil koble til flere skjermer, bør du bruke en distributør.
- Vi anbefaler at du bruker kabler for god stabilitet når du kobler til eller fra flere enheter trinnvist.

FEILSØKING

Ikke noe bilde vises

Problem	oppløsning
Er strømledningen koblet til?	<ul style="list-style-type: none"> • Kontroller om strømledningen er satt i stikkontakten.
Vises meldingen "Out of range" (Utenfor rekkevidde)?	<ul style="list-style-type: none"> • Signalet fra PC-en (videokortet) er utenfor produktets gyldige vertikale eller horisontale frekvensområde. Juster frekvensområdet i henhold til spesifikasjonene i denne brukerveiledningen. * Maks. oppløsning RGB, HDMI, DVI-D, Display Port : 1920 x 1080 @ 60 Hz
Vises meldingen "Check signal cable" (Kontroller signalkabel)?	<ul style="list-style-type: none"> • Signalkabelen mellom PC og produkt er ikke tilkoblet. Kontroller signalkabelen. • Trykk på INPUT-knappen på fjernkontrollen for å sjekke inngangssignalet.

Meldingen "Ukjent produkt" vises når produktet er tilkoblet.

Problem	oppløsning
Installerte du driveren?	<ul style="list-style-type: none"> • Installer produktdriveren som følger med produktet, eller last ned fra webområdet. (http://www.lg.com)

Meldingen "Key Lock On" (Barnelås på) vises.

Problem	oppløsning
Meldingen "Key Lock On" (Barnelås på) vises når du trykker på Meny-knappen.	Låsfunksjonen forhindrer at OSD-innstillingene endres ved et uhell. Gå til Meny og Alternativer og deaktivert Barnelås hvis du vil låse opp.

Skjermbildet ser unormalt ut.

Problem	Løsning
Er skjermposisjonen feil?	<ul style="list-style-type: none"> D-Sub analog-signal – Trykk "AUTO" på fjernkontrollen for å velge optimal skjermstatus automatisk. Bruk Posisjon OSD hvis resultatet ikke er godt nok. Sjekk om videokortets oppløsning og frekvens støttes av produktet. Hvis frekvensen er utenfor det gyldige verdiområdet, skal du stille den til anbefalt oppløsning i Kontrollpanel → Skjerm → Innstilling.
Vises det tynne linjer på bakgrunns skjermen?	<ul style="list-style-type: none"> D-Sub analog-signal – Trykk "AUTO" på fjernkontrollen for å velge optimal skjermstatus automatisk. Bruk Klokke OSD hvis resultatet ikke er godt nok.
Horisontalt støy vises, eller tegn er uskarpe.	<ul style="list-style-type: none"> D-Sub analog-signal – Trykk "AUTO" på fjernkontrollen for å velge optimal skjermstatus automatisk. Bruk Klokkefase OSD hvis resultatet ikke er godt nok.
Bildet vises ikke på riktig måte.	<ul style="list-style-type: none"> Riktig signal er ikke koblet til porten. Koble til riktig signalkabel.

Etterbilde vises på produktet.

Problem	Løsning
Etterbilde vises når produktet slås av.	<ul style="list-style-type: none"> Hvis du ser på et stillbilde i lengre tid, kan pikslene raskt bli skadet. Bruk skjermsparefunksjonen.

Lydfunksjonen fungerer ikke.

Problem	Løsning
Ingen lyd?	<ul style="list-style-type: none"> • Kontroller om lydkablene er riktig tilkoblet. • Juster lydstyrken. • Kontroller om lyden er riktig justert.
Lyden er for uklar.	<ul style="list-style-type: none"> • Velg riktig equalize-innstilling.
Lyden er for lav.	<ul style="list-style-type: none"> • Juster lydstyrken.

Skjermfargen er unormal.

Problem	Løsning
Skjermen har dårlig fargeoppløsning (16 farger).	<ul style="list-style-type: none"> • Still skjermens fargeoppløsning til mer enn 24 biter (millioner av farger) Velg Kontrollpanel → Skjerm → Innstillinger → Fargetabell i Windows.
Skjermfargen er ustabil eller ensfarget.	<ul style="list-style-type: none"> • Sjekk at signalkabelen er riktig tilkoblet. Installer PC-videokortet på nytt.
Vises svarte prikker på skjermen?	<ul style="list-style-type: none"> • Flere piksler (rød, grønn, hvit eller svart farge) kan vises på skjermen som følge av de unike egenskapene til LCD-panelet. Dette er ingen funksjonsfeil på LCD-en.

Apparatet kan ikke betjenes som normalt.



Problem	Løsning
Strømmen slås plutselig av.	<ul style="list-style-type: none"> • Er innsovningsfunksjonen aktivert? • Kontroller innstillingene for strømtilførsel. Strømbrydd.

SPESIFIKASJONER

42WS50MS	42WS50BS
----------	----------

LCD-skjerm	Skjermtype	1067,31 mm bred (42 tommer) TFT (Thin Film Transistor) LCD-panel (Liquid Crystal Display) Synlig diagonal størrelse: 1067,31 mm
	Pikselbredde	0,4845 mm (H) x 0,4845 mm (V)
Videosignal	Maks. oppløsning	RGB: 1920 x 1080 på 60 Hz HDMI,DVI-D, Display Port: 1920 x 1080 på 60 Hz – Støttes kanskje ikke avhengig av OS eller skjermkort.
	Anbefalt oppløsning	RGB: 1920 x 1080 på 60 Hz HDMI,DVI-D, Display Port: 1920 x 1080 på 60 Hz – Støttes kanskje ikke avhengig av OS eller skjermkort.
	Horisontal frekvens	RGB: 30 kHz til 83 kHz HDMI,DVI-D, Display Port: 30 kHz til 83 kHz
	Vertikal frekvens	RGB: 56 Hz til 75 Hz HDMI,DVI-D, Display Port: 56 Hz til 60 Hz
	Synkroniseringstype	Separat synk., Komposittsynk., Digital
Inngangskobling		15-pinnere D-Sub, HDMI, DVI-D, Display Port, RS-232C, LAN, USB, Lyd
Strøm	Nominell spenning	100-240 V~ 50/60 Hz 1,6 A
	Strømforbruk	På-modus: 115 W (typ.) Dvalemodus (RGB): ≤ 1 W Dvalemodus (HDMI, DVI-D, Display Port) : ≤ 1 W (kun skjerm) / ≤ 2 W (med ekstern enhet) Av-modus: ≤ 0,5 W
Miljø- forhold	Driftstemperatur	0 °C til 40 °C
	Driftsfuktighet	10 % til 80 %
	Oppbevaringstemperatur	-20 °C til 60 °C
	Oppbevaringsfuktighet	5 % til 95 %

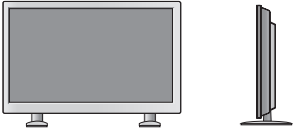
Produktspesifikasjonene ovenfor kan endres uten forhåndsvarsel ved oppgradering av produktfunksjoner.

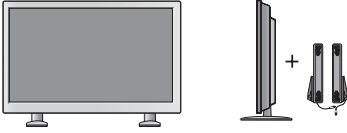
Mål (bredde x høyde x dybde)		
	961,6 mm x 554,5 mm x 31,9 mm / 13,7 kg	
		
	961,6 mm x 628,9 mm x 298,3 mm / 15,1 kg	
		
961,6 mm x 554,5 mm x 81,5 mm / 14,5 kg		
		
961,6 mm x 628,9 mm x 298,3 mm / 15,9 kg		

Produktspesifikasjonene ovenfor kan endres uten forhåndsvarsel ved oppgradering av produktfunksjoner.

47WS50MS 47WS50BS

LCD-skjerm	Skjermtype	1192,87 mm bred (47 tommer) TFT (Thin Film Transistor) LCD-panel (Liquid Crystal Display) Synlig diagonal størrelse: 1192,87 mm
	Pikseldybde	0,5415 mm (H) x 0,5415 mm (V)
Videosignal	Maks. oppløsning	RGB: 1920 x 1080 på 60 Hz HDMI,DVI-D, Display Port: 1920 x 1080 på 60 Hz – Støttes kanskje ikke avhengig av OS eller skjermkort.
	Anbefalt oppløsning	RGB: 1920 x 1080 på 60 Hz HDMI,DVI-D, Display Port: 1920 x 1080 på 60 Hz – Støttes kanskje ikke avhengig av OS eller skjermkort.
	Horisontal frekvens	RGB: 30 kHz til 83 kHz HDMI,DVI-D, Display Port: 30 kHz til 83 kHz
	Vertikal frekvens	RGB: 56 Hz til 75 Hz HDMI,DVI-D, Display Port: 56 Hz til 60 Hz
	Synkroniseringstype	Separat synk., Komposittsynk., Digital
Inngangskobling		15-pinnere D-Sub, HDMI, DVI-D, Display Port, RS-232C, LAN, USB, Lyd
Strøm	Nominell spenning	100-240 V~ 50/60 Hz 1,8 A
	Strømforbruk	På-modus: 120 W (typ.) Dvalemodus (RGB): ≤ 1 W Dvalemodus (HDMI, DVI-D, Display Port) : ≤ 1 W (kun skjerm) / ≤ 2 W (med ekstern enhet) Av-modus: ≤ 0,5 W
Miljø- forhold	Driftstemperatur	0 °C til 40 °C
	Driftsfuktighet	10 % til 80 %
	Oppbevaringstemperatur	-20 °C til 60 °C
	Oppbevaringsfuktighet	5 % til 95 %

Produktspesifikasjonene ovenfor kan endres uten forhåndsvarsel ved oppgradering av produktfunksjoner.

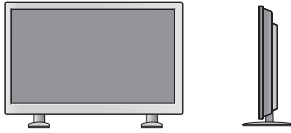
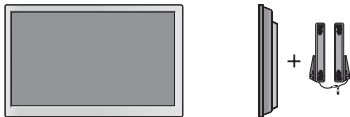
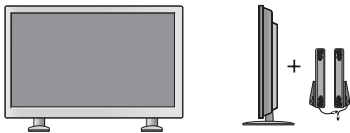
Mål (bredde x høyde x dybde)	
	1071,8 mm x 616 mm x 31 mm / 15,7 kg
	
	1071,8 mm x 690,4 mm x 298,3 mm / 17 kg
	
1071,8 mm x 616 mm x 80,6 mm / 16,6 kg	
	
1071,8 mm x 690,4 mm x 298,3 mm / 17,9 kg	

Produktspesifikasjonene ovenfor kan endres uten forhåndsvarsel ved oppgradering av produktfunksjoner.

Mål

Illustrasjonene i denne håndboken kan avvike fra faktisk produkt og tilbehør.
Se seksjonen "Montering på vegg" for å finne skruestørrelser (Se side12)

NORSK

(Enhet: mm)

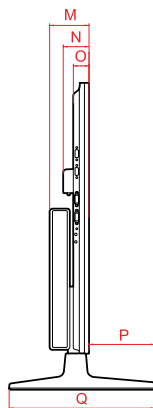
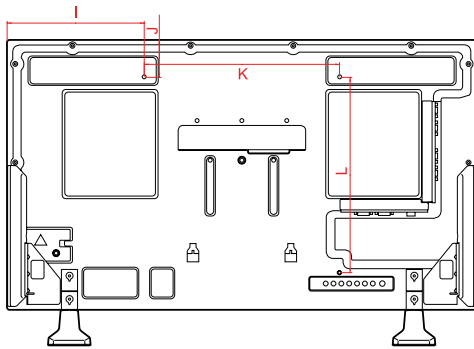
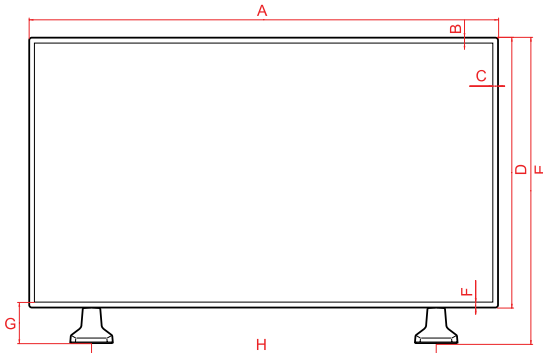

	42WS50MS 42WS50BS	47WS50MS 47WS50BS
A	961.6	1071.8
B	11.5	11.5
C	11.5	11.5
D	554.5	616
E	628.9	690.4
F	11.5	11.5
G	85.9	85.9
H	706	804
I	280.8	335.9
J	77.3	108
K	400	400
L	400	400
M	81.5	80.6
N	52.6	52.6
O	31.9	31.0
P	134.7	135.6
Q	298.3	298.3

Produktspesifikasjonene ovenfor kan endres uten forhåndsvarsel ved oppgradering av produktfunksjoner.

RGB (PC)-støttet modus

oppløsning	Horisontal frekvens (kHz)	Vertikal frekvens (Hz)
640 x 350	31.469	70.8
720 x 400	31.468	70.8
640 x 480	31.469	59.94
640 x 480	37.5	75
800 x 600	37.879	60.317
800 x 600	46.875	75
832 x 624	49.725	74.55
1024 x 768	48.363	60
1024 x 768	60.123	75.029
1280 x 720	44.772	59.855
1366 x 768	47.7	60
1280 x 1024	63.981	60.02
1280 x 1024	79.98	75.02
1680 x 1050	65.290	59.954
1920 x 1080	67.5	60

HDMI/DVI/Display Port (PC)-støttet modus

oppløsning	Horisontal frekvens (kHz)	Vertikal frekvens (Hz)
640 x 480	31.469	59.94
800 x 600	37.879	60.317
1024 x 768	48.363	60
1280 x 720	44.772	59.855
1366 x 768	47.7	60
1280 x 1024	63.981	60.02
1680 x 1050	65.290	59.954
1920 x 1080	67.5	60

DTV-modus

oppløsning	Komponent	HDMI, Display Port (DTV)
480i	o	x
576i	o	x
480p	o	o
576p	o	o
720p	o	o
1080i	o	o
1080p	o	o



! MERK

- Når kabelen er koblet til HDMI- eller skjermporten, kan du velge mellom PC eller DTV-modus. Du bør velge PC-modus når du kobler til PCen, og DTV-modus når du kobler til DTV.

! MERK

- Vertikal frekvens: skjermbildet flimrer som lysstoffrør. Vertikal frekvens angir frekvensen. Enheten er Hz.
- Horisontal frekvens: det horisontale intervallet er tiden det tar å vise en horisontal linje. Når 1 deles på det horisontale intervallet, kan den horisontale frekvensen beregnes. Enheten er kHz.

IR-KODER

Kode (heksa)	Funksjon	MERK
95	ENERGY SAVING (e0)	R/C-tast
08	POWER (b) PÅ/AV	R/C-tast
0B	INPUT	R/C-tast
C4	MONITOR ON	R/C-tast (Diskrert IR-kode)
C5	MONITOR OFF	R/C-tast (Diskrert IR-kode)
43	MENU	R/C-tast
40	Opp (^)	R/C-tast
41	Down (v)	R/C-tast
07	Venstre (<)	R/C-tast
06	Høyre (>)	R/C-tast
44	OK (o)	R/C-tast
28	BACK (o)	R/C-tast
5B	EXIT	R/C-tast
3F	S.MENU	R/C-tast
4D	PSM	R/C-tast
02	Volum  (+)	R/C-tast
03	Volum  (-)	R/C-tast
09	MUTE	R/C-tast
E0	BRIGHTNESS ^ (PAGE OPP)	R/C-tast
E1	BRIGHTNESS v (PAGE Ned)	R/C-tast
10 til 19	Talltast 0 til 9	R/C-tast
72	Rød tast (ID ON)	R/C-tast
71	Grønn tast (ID OFF)	R/C-tast
63	Gul tast	R/C-tast
61	Blå tast	R/C-tast
7B	TILE	R/C-tast
5A	AV(CVBS)	Diskrert IR-kode
BF	Komponent	Diskrert IR-kode
D5	RGB	Diskrert IR-kode
CE	Display Port	Diskrert IR-kode
C6	DVI-D	Diskrert IR-kode
E9	HDMI	Diskrert IR-kode
76	ARC (4:3)	Diskrert IR-kode
77	ARC (16:9)	Diskrert IR-kode
AF	ARC (ZOOM, Kinozoom 1)	Diskrert IR-kode
79	ARC (MARK)	R/C-tast (Diskrert IR-kode)
99	Auto konfig.	R/C-tast (Diskrert IR-kode)
B1	■	R/C-tast
B0	▶	R/C-tast
BA		R/C-tast
8F	◀	R/C-tast
8E	▶	R/C-tast

KONTROLLERE FLERE MONITORER

- Bruk denne metoden for å koble flere skjermer til samme PC. Du kan styre flere skjermer fra samme PC.
- Angi ID må være mellom 1 og 255 og ikke duplisert.

Koble til kabelen

Koble til RS-232C-kabelen som på bildet.

- RS-232C-protokollen brukes for kommunikasjon mellom PC og skjerm. Du kan slå skjermen på/av, velge signalkilde eller justere skjermmenyen fra PC-en.

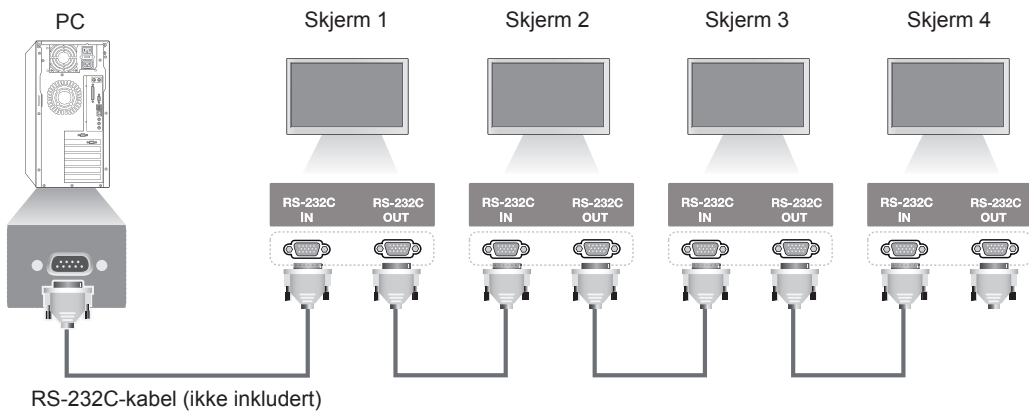

RS-232C-konfigurering

Konfigurasjon med 7 kabler (Standard RS-232C-kabel)

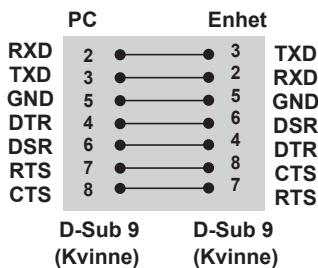

Konfigurasjon med 3 kabler (Ikke standard)

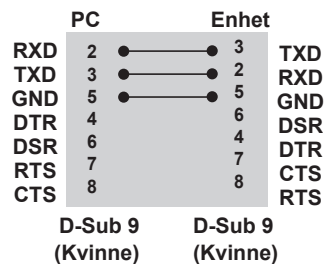

Kommunikasjonsparameter

- Baud-frekvens: 9600 Baud-frekvens (UART)
- Bitlengde : 8 bits
- Paritet: ingen
- Stoppbit : 1 bit
- Flytkontroll: ingen
- Kommunikasjonskode: ASCII
- Bruk en krysset kabel.

Referanseliste for kommandoer

		KOMMANDO		DATA
1	Strøm	k	a	00H til 01H
2	Bredde-/høydeforhold	k	c	01H til 1FH
3	Slå av skjermbildet	k	d	00H til 01H
4	Slå av lyden	k	e	00H til 01H
5	Lydstyrkekontroll	k	f	00H til 64H
6	Kontrast	k	g	00H til 64H
7	Lysstyrke	k	h	00H til 64H
8	Farge	k	i	00H til 64H
9	Tint	k	j	00H til 64H
10	Skarphet	k	k	00H til 64H
11	Velge skjermbilde	k	l	00H til 01H
12	Fjernlås / barnelås	k	m	00H til 01H
13	Diskant	k	r	00H til 64H
14	Bass	k	s	00H til 64H
15	Høytalerbalanse	k	t	00H til 64H
16	Uvanlig status	k	z	FFH
17	Hvitbalanse rød forsterket	j	m	00H til FEH
18	Hvitbalanse grønn forsterket	j	n	00H til FEH
19	Hvitbalanse blå forsterket	j	o	00H til FEH
20	ISM-modus	j	p	01H til 08H
21	Energisparing	j	q	00H til 05H
22	Automatisk konfigurasjon	j	u	01H
23	Remocon-nøkkel	m	c	Se "Remocon-nøkkel"
24	Feil slutt Valgt	m	i	00H til 02H
25	Feil slutt Inngang Valgt	m	j	Se "Feil slutt Inngang valg"
26	4 timer av	m	n	00H til 01H
27	Flismoduskontroll	d	z	FFH
28	Flismodus	d	d	00H til FFH
29	Flis H-posisjon (Horisontal)	d	e	00H til 14H
30	Flis V-posisjon (Vertikal)	d	f	00H til 14H
31	Flis H-størrelse (Horisontal)	d	g	00H til 64H
32	Flis V-størrelse (Vertikal)	d	h	00H til 64H
33	Angi Flis-ID	d	i	01H til E1H
34	Naturlig modus (i Flismodus)	d	j	00H til 01H
35	Bildemodus (PSM)	d	x	00H til 04H
36	Lydmodus	d	y	00H til 05H
37	Feilkontroll av vifte	d	w	FFH
38	Forløpt tid	d	l	FFH
39	Temperaturverdi	d	n	FFH
40	Kontroll av lampfeil	d	p	FFH
41	Høytaler	d	v	00H til 01H
42	Innsøvningsstimer	f	f	00H til 08H

		KOMMANDO		DATA
43	Automatisk dvalemodus	f	g	00H til 01H
44	Forsinket Strømtilkobling	f	h	00H til 64H
45	Språk	f	i	00H til 12H
46	DPM Valgt	f	j	00H til 01H
47	Tilbakestill	f	k	00H til 03H
48	Serienummer	f	y	FFH
49	S/W-versjon	f	z	FFH
50	Tid 1 (år/måned/dag)	f	a	Se "Tid 1"
51	Tid 2 (time/minutt/sekund)	f	x	Se "Tid 2"
52	Av tid (Repeter-modus / tid)	f	e	Se "Av tid"
53	På tid (Repeter-modus / tid)	f	d	Se "På tid"
54	På tid Inngang	f	u	Se "På-tid inngang"
55	H-posisjon (Horisontal)	f	q	00H til 64H
56	V-posisjon (Vertikal)	f	r	23H til 41H
57	H-størrelse (Horisontal)	f	s	00H til 64H
58	Inngangsvalg	x	b	20H til D0H
59	Fargetemperatur	x	u	00H til 64H
60	Strømtilførsel for PC	d	t	00H til 01H
61	PC på	d	s	00H til 01H

 **MERK**

- Når du bruker dette produktet med en USB DivX-spiller, blir ingen kommandoer utført og alle oppfattes som feil. Dette gjelder ikke for Av/på (k a), Nøkkel (m c), Uvanlig status (k z), Feilkontroll av vifte(d w), Forløpt tid (d l), Temperaturverdi (d n), Kontroll av lampefeil (d p), Kontroll av serienr. (f y) og S/W-versjon (f z).
- "F f"- kommandoen som viser statusen på en bestemt kommando, viser ikke OSD slik at den kan være kompatibel med SuperSign-programmet.

Sendings-/ mottaksprotokoll

Overføring

[Command1][Command2][][Set ID][][Data][Cr]

- * [Command 1]: Første kommando. (k, j, m, d, f, x)
- * [Command 2]: Andre kommando. (a til u)
- * [Angi ID]: Angi produktets enhets-ID-nummer.
Rekkevidde: 01H til 63H. ved å velge 0, kan serveren kontrollere alle produkter.
- * Hvis du bruker flere enn to enheter med enhetsnummer 0 samtidig, trenger du ikke kontrollere bekreftelsesmeldingen. Alle enhetene sender en bekreftelsesmelding, derfor er det umulig å kontrollere alle bekreftelsesmeldingene.
- * [DATA]: For å overføre kommandodata.
Overfør FF-data for å lese av kommandostatusen.
- * [Cr]: Vognretur (ASCII-kode 0 x 0 D)
- * []: ASCII-kode mellomrom (0 x 20)

Forespørsel OK

[Command2][][Set ID][][OK][Data][x]

- * Produktet sender ACK (bekreftelseskode) i dette formatet når den mottar normal informasjon. Hvis informasjonen er i lesemodus, viser den gjeldende statusinformasjon. Hvis informasjonen er i skrivemodus, returnerer den informasjonen fra PC-en.
- * Merk: I denne modusen sendes bekreftelse etter fullføring.
Det kan oppstå tidsforsinkelse.
- * Skjermen sender ingen bekreftelse hvis Angi ID er satt til '00'(=0x00).

Feil ved forespørsel

[Command2][][Set ID][][NG][Data][x]

- * Hvis det ikke finnes en feil, returneres NG

***Kartlegging av reelle data**

Heksadesimalnummer (Angir verdi)	Desimaltall (Reel verdi)
0	0
A	10
F	15
10	16
20	32
64	100
FE	254
FF	255

01. Strøm (Kommando: k a)

For å slå apparatet på/av.

Overføring

`[k][a][][Angi ID][][Data][Cr]`

Data

00: Strøm av

01: Strøm på

Bekreftelse

`[a][][Angi ID][][OK][Data][x]`

For å vise Strøm på/av-status.

Overføring

`[k][a][][Set ID][][FF][Cr]`

Bekreftelse

`[a][][Angi ID][][OK][Data][x]`

Data

00: Strøm av

01: Strøm på

02. Bredde-/høydeforhold (kommando: kc)

For å justere bildeformatet.

Du kan også justere skjermformatet ved hjelp av

ARC

(Bredde-/høydeforh.-kontroll) knapp på fjernkontrollen eller på skjermmenyen.

Overføring

`[k][c][][Angi ID][][Data][Cr]`

Data

01: Normal skjerm (4:3)

02: Bred skjerm (16 : 9)

04: Zoom

(AV, Komponent, HDMI/Display Port DTV)

09 : Ren Scan

(Komponent, HDMI/Display Port DTV – kun tilgjengelig med 720p eller høyere)

*Når RGB, DVI-D, HDMI/ Display Port PC-modus (1:1)

10 til 1F: Kinozoom 1 til 16

(AV, Komponent, HDMI/Display Port DTV)

Bekreftelse

`[c][][Angi ID][][OK][Data][x]`

03. Slå av skjermbildet (Kommando: k d)

For å velge Slå av skjermbildet på/av.

Overføring

`[k][d][][Set ID][][Data][Cr]`

Data

00: Slå av skjermbildet Av (bilde På)

01: Slå av skjermbildet På (bilde Av)

Bekreftelse

`[d][][Angi ID][][OK][Data][x]`

04. Slå av lyden (Kommando: k e)

For å skru på/av Slå av lyden.

Overføring

`[k][i][][Set ID][][Data][Cr]`

Data

00 : Slå av lyden På (lyd av)

01 : Slå av lyden Av (lyd på)

Bekreftelse

`[e][][Angi ID][][OK][Data][x]`

Data

00 : Slå av lyden På (lyd av)

01 : Slå av lyden Av (lyd på)

05. Lydstyrkekontroll (Kommando: k f)

For å justere lydstyrken.

Overføring

`[k][f][][Set ID][][Data][Cr]`

Data

Min.: 00H til Maks.: 64H

(Heksadesimalkode)

Bekreftelse

`[f][][Angi ID][][OK][Data][x]`

Data

Min.: 00H til Maks.: 64H

06. Kontrast (Kommando: k g)

For å justere kontrastene på skjermen.

Du kan også justere kontrasten via Bilde-menyen.

Overføring

[k][g][][Angi ID][][Data][Cr]

Data

Min.: 00H til Max.: 64H: 0 til 100

Bekreftelse

[g][][Angi ID][][OK][Data][x]

Data

Min.: 00H til Maks.: 64H

*Se Kartlegging av reelle data.

07. Lysstyrke (Kommando: k h)

For å justere lysstyrken for skjermen.

Du kan også justere lysstyrken via Bilde-menyen.

Overføring

[k][h][][Angi ID][][Data][Cr]

Data

Min.: 00H til Max.: 64H: 0 til 100

(Heksadesimalkode)

*Se Kartlegging av reelle data.

Bekreftelse

[h][][Angi ID][][OK][Data][x]

*Se Kartlegging av reelle data.

08. Farge (kommando: k i) (kun Video Timing)

Justere fargen på skjermen.

Du kan også justere fargen via Bilde-menyen.

Overføring

[k][i][][Set ID][][Data][Cr]

Data

Min.: 00H til Max.: 64H: 0 til 100

(Heksadesimalkode)

*Se Kartlegging av reelle data.

Bekreftelse

[i][][Angi ID][][OK][Data][x]

Data

Min.: 00H til Maks.: 64H

09. Fargetone (Kommando: k j)

For å justere fargetone.

Du kan også justere fargetonen via Bilde-menyen.

Overføring

[k][j][][Angi ID][][Data][Cr]

Data

Min.: 00H til Maks.: 64H

(Heksadesimalkode)

00H: Trinn R50

64H: Trinn G50

Bekreftelse

[j][][Angi ID][][OK][Data][x]

Data Min.: 00H til Maks.: 64H

*Fargetone for Kartlegging av reelle data

0: Trinn 0 til Red

64: Trinn 100 til Green

10. Skarphet (kommando: k k) (kun videoinngang)

For å justere skarpheten.

Du kan også justere skarpheten via Bilde-menyen.

Overføring

[k][k][][Set ID][][Data][Cr]

Data

Min.: 00H til Max.: 64H: 0 til 100

(Heksadesimalkode)

*Se Kartlegging av reelle data.

Bekreftelse

[k][][Angi ID][][OK][Data][x]

Data

Min.: 00H til Maks.: 64H

11. Velge skjerm bilde (Kommando: k l)

For å kontrollere OSD på/av på enheten.

Overføring

[k][l][][Angi ID][][Data][Cr]

Data

00: OSD av

01: OSD på

Bekreftelse

[l][][Angi ID][][OK][Data][x]

Data

00: OSD av

01: OSD på

12. Fjernlås / Barnelås (kommando: k m)
For å kontrollere Fjernlås på/av på enheten.
Denne funksjonen låser fjernkontrollen og de lokale tastene når du kontrollerer RS-232C.

Overføring

[k][m][][Set ID][][Data][Cr]

Data

00: Av

01: På

Bekreftelse

[m][][Angi ID][][OK][Data][x]

Data

00: Av

01: På

13. Diskant (Kommando: k r)

For å justere diskant.

Overføring

[k][r][][Set ID][][Data][Cr]

Data

00~64: Diskant 0~100

Bekreftelse

[u][][Set ID][][OK/NG][Data][x]

14. Bass (Kommando: k s)

For å justere bass.

Overføring

[k][s][][Set ID][][Data][Cr]

Data

00~64: Bass 0~100

Bekreftelse

[u][][Set ID][][OK/NG][Data][x]

15. Balanse (Kommando: k t)

For å justere lydbalansen.

Overføring

[k][t][][Set ID][][Data][Cr]

Data

Min.: 00H til Maks.: 64H

(Heksadesimalkode)

00H: Trinn L50

64H: Trinn R50

Bekreftelse

[t][][Angi ID][][OK][Data][x]

Data

Min.: 00H til Maks.: 64H

(Heksadesimalkode)

00H: Trinn 0 til L50

64H: Trinn 100 til R50

*Balanse: L50 til R50

16. Uvanlig status (kommando: k z)

Brukes til å vise Strøm på/av-status i Standby-modus.

Overføring

[k][z][][Angi ID][][Data][Cr]

Data

FF: Vis

Bekreftelse

[z][][Angi ID][][OK][Data][x]

Data

00: Normal (Strøm på og finner signal)

01: Intet signal (Strøm på)

02: Skru av skjermen ved hjelp av fjernkontrollen

03: Skru av skjermen ved hjelp av funksjonen for innsøvningstimer

04: Skru av skjermen ved hjelp av RS-232C-funksjonen

08: Skru av skjermen ved hjelp av Av-tidsfunksjonen

09: Skru av skjermen ved hjelp av Auto av-funksjonen

17. Hvitbalanse rød forsterket (Kommando: j m)
Juster hvitbalanse rød forsterket.

Overføring

[j][m][][Angi ID][][Data][Cr]

Data

00~FE: Rød forsterket 0~254

Bekreftelse

[z][][Angi ID][][OK/NG][Data][x]

18. Hvitbalanse grønn forsterket (Kommando: j n)
Juster hvitbalanse grønn forsterket.

Overføring

[j][n][][Angi ID][][Data][Cr]

Data

00~FE: Grønn forsterket 0~254

Bekreftelse

[n][][Angi ID][][OK/NG][Data][x]

19. Hvitbalanse blå forsterket (Kommando: j o)
Juster hvitbalanse blå forsterket.

Overføring

[j][o][][Angi ID][][Data][Cr]

Data

00~FE: Blå forsterket 0~254

Bekreftelse

[o][][Angi ID][][OK/NG][Data][x]

20. ISM-metode (kommando: j p)
Brukes for å velge funksjonen for å forhindre etter-
bilde.

Overføring

[j][p][][Angi ID][][Data][Cr]

Data

01: Inversjon

02: Orbiter

04: Hvitvask

08: Normal

Bekreftelse

[p][][Angi ID][][OK][Data][x]

21. Energisparing (kommando: j q)
For å redusere skjermens strømforbruk.

Overføring

[j][q][][Angi ID][][Data][Cr]

Data

00: Av

01: Minimum

02: Medium

03: Maksimum

05: Skjerm av

Bekreftelse

[q][][Angi ID][][OK][Data][x]

22. Auto konfigurering (Kommando: j u)
For å justere bildeposisjonen og redusere flimmer
automatisk. NB: Gjelder bare for RGB(PC)-modus.

Overføring

[x][u][][Angi ID][][Data][Cr]

Data

01: Til enhet

Bekreftelse

[u][][Angi ID][][OK][Data][x]

23. Key (Kommando: m c)
For å sende tastekode for infrarød fjernkontroll.

Overføring
[m][c][][Angi ID][][Data][Cr]

Data
Nøkkelkode: Se IR-KODER.

Bekreftelse
[c][][Angi ID][][OK][Data][x]

26. Automatisk Standby (Kommando: m n)
Angi Automatisk standby.

Overføring
[m][n][][Angi ID][][Data][Cr]

Data
00: Av (Bruker ikke Automatisk standby-funksjonen)
01: 4 timer (Skjermen skrur av om fire timer.)

Bekreftelse
[n][][Angi ID][][OK/NG][Data][x]

24. Feil slutt Valgt (Kommando: m i)
Velge Feil slutt-modus.

Overføring
[m][i][][Angi ID][][Data][Cr]

Data
00: Av
01: Automatisk
02: Manuell

Bekreftelse
[i][][Angi ID][][OK/NG][Data][x]

27. Flismoduskontroll (Kommando: d d)
Kontroller status for Flismodus.

Overføring
[d][z][][Angi ID][][Data][Cr]

Data
FF: Kontroller status for Flismodus

Bekreftelse
[z][][Angi ID][][OK/NG][Data1][Data2][Data3][x]

Data1
00: Flismodus av
01: Flismodus på
Data2
00 til 0F: Flisradverdi
Data3
00 til 0F: Fliskolonneverdi

25. Feil slutt Inngang-skjerm (Kommando: m i)
Velge Feil slutt-modus.

*Kun tilgjengelig i manuell Feil slutt-modus.

Overføring
[m][i][][Angi ID][][Data1][][Data2][][Data3]
[][Data4][Cr]

Data(prioritet 1~4)
60: RGB
70: DVI-D
90: HDMI

C0: Display Port
*Bruk 0x70 som data for DVI-D-inngang, 0x90 som data for HDMI-inngang, 0xC0 som data for DisplayPort-inngang, uavhengig av hva det står på inngangsetikettene.

Bekreftelse
[i][][Angi ID][][OK/NG][Data1][Data2][Data3][x]

28. Flismodus (Kommando: d d)
Endre Flismodus

Overføring

[d][d][][Angi ID][][Data][Cr]

Data

00~FE: F ørste bit kolonne

Andre bid rad

*OSD er markert med rad etter kolonne.

Data	Beskrivelse
00, 01, 10, 11	Flismodus er av.
12	1 x 2 modus (kolonne x rad)
13	1 x 3 modus
14	1 x 4 modus
...	...
FF	15 x 15 modus

Bekreftelse

[d][][Angi ID][][OK/NG][Data][x]

29. Flis H-posisjon (Horisontal) (Kommando: d g)
Angi horisontal flisposisjon.
Innstillingene for flis H-størrelse (Horisontal) må endres for å justere posisjonen på skjermene.

Overføring

[d][e][][Angi ID][][Data][Cr]

Data

Min: 00H til Maks: 14H

00H: Trinn -10 (Venstre)

14H: Trinn 10 (Høyre)

Bekreftelse

[e][][Angi ID][][OK/NG][Data][x]

30. Flis V-posisjon (Vertikal) (Kommando: d g)
Angi vertikal flisposisjon.
Innstillingene for Flis V-størrelse (Vertikal) må endres for å justere posisjonen på skjermene.

Overføring

[d][f][][Angi ID][][Data][Cr]

Data

Min: 00H til Maks: 14H

00H: Trinn 0 (ned)

14H : Trinn 20 (opp)

Bekreftelse

[f][][Angi ID][][OK/NG][Data][x]

31. Flis H-størrelse (Horisontal) (Kommando: d g)
Angi horisontal flisstørrelse.

*Denne funksjonen fungerer når Flismodus er på og Naturlig modus er av.

Overføring

[d][g][][Angi ID][][Data][Cr]

Data

Min.: 00H til Max.: 64H: 0 til 100

*Se Kartlegging av reelle data.

Bekreftelse

[g][][Angi ID][][OK/NG][Data][x]

32. Flis V-størrelse (Vertikal) (Kommando: d g)
Angi vertikal størrelse.

*Denne funksjonen fungerer når Flismodus er på og Naturlig modus er av.

Overføring

[d][h][][Angi ID][][Data][Cr]

Data

Min.: 00H til Max.: 64H: 0 til 100

*Se Kartlegging av reelle data.

Bekreftelse

[h][][Set ID][][OK/NG][Data][x]

33. Flis-ID (Kommando: d i)
Tilordne Flis-ID for flisfunksjonen.

Overføring

[d][i][][Angi ID][][Data][Cr]

Data

Min: 01H til Maks: E1H (Heksadesimalkode)

1 til 225 for Flis-ID

FF: Kontrollerer Flis-ID

Dataverdien kan ikke være høyere enn verdien i rad x kolonne.

Bekreftelse

[i][][Angi ID][][OK/NG][Data][x]

34. Naturlig modus (kommando: d j)
Delen som ville vises i mellomrommet mellom skjermene, sløyfes.

Overføring

[d][j][][Angi ID][][Data][Cr]

Data

00: Naturlig av

01: Naturlig på

ff: Se status

Bekreftelse

[j][][Angi ID][][OK/NG][Data][x]

35. Kinomodus (Kommando: d x)
Justere bildemodus.

Overføring

[d][x][][Angi ID][][Data][Cr]

Datastruktur

Data (heks)	Modus
00	Dynamisk
01	Standard
02	Kino
03	Sport
04	Spill

Bekreftelse

[x][][Angi ID][][OK/NG][Data][x]

36. Kinomodus (Kommando: d x)
Justere lydmodus.

Overføring

[d][x][][Angi ID][][Data][Cr]

Datastruktur

Data (heks)	Modus
01	Standard
02	Musikk
03	Kino
04	Sport
05	Spill

Bekreftelse

[y][][Angi ID][][OK/NG][Data][x]

37. Feilkontroll av vifte (kommando: d w)
Kontrollere viftefeilen på enheten.

Overføring

[d][w][][Angi ID][][Data][Cr]

*Data er alltid FF (i heks).

Data

ff: Se status

Bekreftelse

[w][][Angi ID][][OK/NG][Data][x]

*Data er statusverdien på viftefeilen.

Data

00: Viftefeil

01: Vifte OK

02: N/A (Ikke tilgjengelig)

38. Returner forløpt tid (Kommando: d l)
Se forløpt tid.

Overføring

[d][l][][Angi ID][][Data][Cr]

*Data er alltid FF (i heks).

Bekreftelse

[l][][Angi ID][][OK/NG][Data][x]

*Data er alltid FF (i heks).

(Heksadesimalkode)

39. Temperaturverdi (kommando: d n)
Se innvendige temperaturverdier.

Overføring

[d][n][][Angi ID][][Data][Cr]

*Data er alltid FF (i heks).

Bekreftelse

[n][][Angi ID][][OK/NG][Data][x]

*Data er 1 bit lang i heksadesimal.

40. Kontroll av lampefeil (kommando: d p)
Kontrollere lampefeil.

Overføring
[d][p][][Angi ID][][Data][Cr]

*Data er alltid FF (i heks).

Bekreftelse
[p][][Angi ID][][OK/NG][Data][x]

*Data er 1 bit lang i heksadesimal.

Data
00: Lampefeil
01: Lampe OK
02: N/A (ikke tilgjengelig) (DPM/Strøm av)

43. Automatisk innsovning (kommando: f g)
Angi automatisk innsovning.

Overføring
[f][g][][Angi ID][][Data][Cr]

Data
00: Av (bruker ikke Auto av-funksjonen)
01: 15 minutter (enheten skrur av når den ikke har mottatt et signal på 15 min.)

Bekreftelse
[g][][Angi ID][][OK/NG][Data][x]

41. Speaker (Kommando: d v)
Skru på eller av høyttaleren.

Overføring
[d][x][][Angi ID][][Data][Cr]

Data
00: Av
01: På

Bekreftelse
[v][][Angi ID][][OK/NG][Data][x]

44. Strøm On Delay (Kommando: f h)
Angi planlagt forsinkelse når strømmen slås på (enhet: sekund).

Overføring
[f][q][][Set ID][][Data][Cr]

Data
00H til 64H (dataverdi): 0 til 100
*Se Kartlegging av reelle data.

Bekreftelse
[h][][Set ID][][OK/NG][Data][x]

42. Sleep Time (Kommando: f f)
Angi Innsovningstimer.

Overføring
[f][q][][Set ID][][Data][Cr]

Data
00: Av
01 : 10
02 : 20
03 : 30
04 : 60
05 : 90
06 : 120
07 : 180
08 : 240

Bekreftelse
[f][][Angi ID][][OK/NG][Data][x]

45. Language (Kommando: f i)
Angi OSD-språk.

Overføring
[k][i][][Set ID][][Data][Cr]

Data

00: Tsjekkisk
01: Dansk
02: Tysk
03: Engelsk
04: Spansk (EU)
05: Gresk
06: Fransk
07: Italia
08: Nederlandsk
09: Norsk
0a: Portugisisk (EU)
0b: Portugisisk (Brazil)
0c: Russisk
0d: Finsk
0e: Svensk
0f: Koreansk
10: Forenklet kinesisk
11: Japansk
12: Tradisjonell kinesisk

Bekreftelse
[i][][Angi ID][][OK/NG][Data][x]

47. Tilbakestill (Kommando: f k)
Utfør tilbakestillingsfunksjonene for Bilde, Skjerm og
Fabrikkinnstillinger.

Overføring
[f][k][][Angi ID][][Data][Cr]

Data

00: Tilbakestill bilde
(Tilbakestill verdiene angitt i BILDE-menyen.)
01: Tilbakestill skjerm
(Tilbakestill verdiene angitt i alternativet Skjerm.)
02: Fabr. tilbakest.
(Tilbakestill verdiene angitt i ALTERNATIVER-meny-
en.)
03: Tilbakestill lyd
(Tilbakestill verdiene angitt i LYD-menyen.)

Bekreftelse
[k][][Angi ID][][OK/NG][Data][x]

48. Kontroll av serienr. (kommando: f y)
Kontroller serienr.

Overføring
[f][y][][Angi ID][][Data][Cr]

Data

FF (se serienumre)

Bekreftelse
[y][][Angi ID][][OK/NG][Data1] til [Data13][x]

*Dataformatet er en ASCII-kode.

46. DPM Valgt (Kommando: f j)
Velg funksjonen DPM (Display Power Management).

Overføring
[f][j][][Angi ID][][Data][Cr]

Data

00: Av
01: På

Bekreftelse
[j][][Angi ID][][OK/NG][Data][x]

49. SW-versjon (Kommando: f j)
Kontroller programvareversjon.

Overføring
[f][z][][Angi ID][][Data][Cr]

Data

FFH: Se

Bekreftelse
[z][][Angi ID][][OK/NG][Data][x]

50. Time 1 (Year/ Month/ Day) (Kommando: f a)
To set the Time 1 (Year/ Month/ Day) values.

Overføring
[m][a]][Angi ID][][Data1][][Data2][][Data3][Cr]

Data 1

00 til 14: 2010 til 2030

Data 2

01 til 0C: Januar til desember

Data 3

01 til 1F: 1 til 31

* Skriv inn "fa [Angi ID] ff" for å kontrollere verdiene til Tid 1.

Bekreftelse

[j][][Angi ID][][OK/NG][Data1][Data2][Data3][x]

51. Time 2 (Hour/ Minute/ Second) (Kommando: f x)
To set the Time 2 (Hour/ Minute/ Second) values.

Overføring
[Kommando1][Kommando2][][Angi ID][][Data1][][Data2][][Data3][Cr]

Data1

00 to 17: Farge 00 til 23

Data2

00 til 3B: 00 til 59 minutter

Data3

00 til 3B: 00 til 59 sekunder

* Enter "fa [Angi ID] ff" for checking Time 2 values.

** This command won't work if Time 1 has not been set in advance.

Bekreftelse

[j][][Angi ID][][OK/NG][Data1][Data2][Data3][x]

52. Av-tid (repetér-modus/ tid) (kommando: f e)
1) Angi funksjonen Av-tid (repetér-modus/ tid).

Overføring
[Kommando1][Kommando2][][Angi ID][][Data1][][Data2][][Data3][Cr]

Data1

00: Repeter av

01: Repeat Once

02: Gjenta daglig

Fra mandag til fredag

04: Repeat from Monday to Saturday

05: Repeat from Saturday to Sunday

06: Repeat on Sunday

07: Repeter på mandag

08: Repeter på tirsdag

09: Repeter på onsdag

0A: Repeter på torsdag

0B: Repeter på fredag

0C: Repeter på lørdag

Data2

00 til 17: Farge 00 til 23

Data3

00 til 3B: 00 til 59 minutter

* Enter "fa [Angi ID] ff" for checking Time 2 values.

* Check if Time1 and Time2 have been set before setting this function.

Bekreftelse

[j][][Angi ID][][OK/NG][Data1][Data2][Data3][x]

2) Kontroller innstillingsverdien på funksjonen Av-tid (repetér-modus/ tid).

Overføring

[f][e][][Angi ID][][Data][][f][f][][f][f][Cr]

Data1

f 1 ~ f7: Fra det første til det syvende indeksnummeret på Av-tid-listen

Bekreftelse

[j][][Angi ID][][OK/NG][Data1][Data2][Data3][Data4][x]

Data1

f 1 ~ f7: Fra det første til det syvende indeksnummeret på Av-tid-listen

Data2

00: Repeter av

01: Repeat Once

02: Gjenta daglig

Fra mandag til fredag

04: Repeat from Monday to Saturday

05: Repeat from Saturday to Sunday

06: Repeat on Sunday

07: Repeter på mandag

08: Repeter på tirsdag

09: Repeter på onsdag

0A: Repeter på torsdag

0B: Repeter på fredag

0C: Repeter på lørdag

Data3

00 til 17: Farge 00 til 23

Data4

00 til 3B: 00 til 59 minutter

53. På-tid (reperer modus/tid) (kommando: f d)

1) Angi funksjonen På-tid (reperer-modus/ tid).

Overføring

[Kommando1][Kommando2][][Angi ID][][Data1][][Data2][][Data3][Cr]

Data1

00: Repeter av
01: Repeat Once
02: Gjenta daglig
Fra mandag til fredag
04: Repeat from Monday to Saturday
05: Repeat from Saturday to Sunday
06: Repeat on Sunday
07: Repeter på mandag
08: Repeter på tirsdag
09: Repeter på onsdag
0A: Repeter på torsdag
0B: Repeter på fredag
0C: Repeter på lørdag

Data2

00 til 17: Farge 00 til 23

Data3

00 til 3B: 00 til 59 minutter

* Enter "fa [Angi ID] ff" for checking Time 2 values.

* Check if Time1 and Time2 have been set before setting this function.

Bekreftelse

[j][][Angi ID][][OK/NG][Data1][Data2][Data3][x]

2) Kontroller innstillingsverdien på funksjonen På-tid (reperer-modus/ tid).

Overføring

[f][e][][Angi ID][][Data][][f][f][][f][f][Cr]

Data1

f 1 ~ f7: Fra det første til det syvende indeksnummeret på På-tid-listen.

Bekreftelse

[j][][Angi ID][][OK/NG][Data1][Data2][Data3]

[Data4][x]

Data1

Fre det første til det syvende indeksnummeret på På-tid-listen.

Data2

00: Repeter av
01: Repeat Once
02: Gjenta daglig
Fra mandag til fredag
04: Repeat from Monday to Saturday
05: Repeat from Saturday to Sunday
06: Repeat on Sunday
07: Repeter på mandag
08: Repeter på tirsdag
09: Repeter på onsdag
0A: Repeter på torsdag
0B: Repeter på fredag
0C: Repeter på lørdag

Data3

00 til 17: Farge 00 til 23

Data4

00 til 3B: 00 til 59 minutter

54. På-tid inngang (kommando: f u)

1) Angi funksjonen På-tid inngang.

Overføring

[f][q][][Set ID][][Data][Cr]

Data

20: AV
40: Komponent
60: RGB
70: DVI-D
90: HDMI
C0: Display Port
B0: SuperSign

*Kontroller at du har angitt funksjonene for Tid 1, Tid 2 og På-tid (reperer modus/tid) før du stiller inn denne funksjonen.

* On Timer Input command should be executed followed just after executing this command to set On Timer schedule properly.

Bekreftelse

[u][][Set ID][][OK/NG][Data][x]

2) Kontroller innstillingsverdien på funksjonen På-tid inngang.

Overføring

[f][q][][Set ID][][Data][Cr]

Data1

f 1 ~ f7: Fra det første til det syvende indeksnummeret på På-tid inngangslisten

Bekreftelse

[j][][Angi ID][][OK/NG][Data1][Data2]

Data1

f 1 ~ f7: Fra det første til det syvende indeksnummeret på På-tid inngangslisten

Data2

20: AV
40: Komponent
60: RGB
70: DVI-D
90: HDMI
C0: Display Port
B0: SuperSign

55. H-posisjon (Horisontal) (Kommando: f q)

Angi horisontal flisposisjon.

*Denne funksjonen fungerer bare når Flismodus er av.

* Denne funksjonen fungerer når det finnes RGB-innsignaler.

Overføring

[f][q][][Set ID][][Data][Cr]

Data

00~64: venstre -50 ~ høyre 50

Bekreftelse

[q][][Angi ID][][OK/NG][Data][x]

56. Flis V-posisjon (Vertikal) (Kommando: d g)
Angi vertikal flisposisjon.

*Denne funksjonen fungerer bare når Flismodus er av.

* Denne funksjonen fungerer når det finnes RGB-innsignaler.

Overføring

[f][q][][Set ID][][Data][Cr]

Data

23~41: Bunn – 15 ~ Topp 15

Bekreftelse

[u][][Set ID][][OK/NG][Data][x]

57. H-posisjon (Horisontal) (Kommando: f q)

Angi horisontal flisstørrelse.

*Denne funksjonen fungerer bare når Flismodus er av.

* Denne funksjonen fungerer når det finnes RGB-innsignaler.

Overføring

[f][q][][Set ID][][Data][Cr]

Data

00~64: Størrelse -50 ~ 50

Bekreftelse

[u][][Set ID][][OK/NG][Data][x]

58. Velge inngangssignal (kommando: x b)

Velge inngangskilden for enheten.

Overføring

[x][b][][Angi ID][][Data][Cr]

Data

20: AV(CVBS)

40: Komponent

60: RGB(PC)

70: DVI-D

90: HDMI(DTV)

A0: HDMI(PC)

B0: SuperSign

C0: Display Port(DTV)

D0: Display Port(PC)

Bekreftelse

[b][][Angi ID][][OK/NG][Data][x]

59. Color Temperature (Command: x u)

Justere fargetemperaturen på skjermen.

Overføring

[x][u][][Set ID][][Data][Cr]

Data

00~64: varm 50~kald 50

Bekreftelse

[u][][Angi ID][][OK][Data][x]

Data

00~64: varm 50~kald 50

60. Strømtilførsel for PC (kommando: d t)

Kontrollere strømtilførselen til PCen hvis PC og skjerm er synkronisert.

Overføring

[d][t][][Angi ID][][Data][Cr]

Data

00: Synkronisert (Når skjermen er slått av, må du også slå av PCen.)

01: Ikke synkronisert (Skjermen er slått av, men PCen er på.)

Bekreftelse

[t][][Angi ID][][OK][Data][x]

Data

00: Synkronisert (Når skjermen er slått av, må du også slå av PCen.)

01: Ikke synkronisert (Skjermen er slått av, men PCen er på.)

61. Strømtilførsel til PC (kommando: d s)

Kontrollere strømtilførselen til PCen når PC og skjerm ikke er synkronisert.

Overføring

[d][s][][Angi ID][][Data][Cr]

Data

00: PC av.

01: PC på.

Bekreftelse

[s][][Angi ID][][OK][Data][x]

Data

00: PC av.

01: PC på.



LG

Life's Good

ENERGY STAR is a set of power-saving guidelines issued by the U.S. Environmental Protection Agency(EPA).



As an ENERGY STAR Partner LGE U. S. A.,Inc. has determined that this product meets the ENERGY STAR guidelines for energy efficiency.

Sørg for at du leser forsiktighetsreglene før du bruker produktet.

Oppbevar brukerhåndboken (CD-en) på et tilgjengelig sted for fremtidig referanse. Skjermens modell og serienummer finner du bakpå og på siden av skjermen. Noter deg dette i tilfelle du behøver service.

MODELL _____

SERIENUMMER _____

Besøk <http://opensource.lge.com> for å motta kildekoden under GPL, LGPL, MPL og andre åpne kildelisenser som dette produktet inneholder.

I tillegg til kildekoden er alle lisensvilkår, garantifraskrivelser og merknader om opphavsrett tilgjengelige for nedlasting. LG Electronics vil også sende deg åpen kildekode på CD-ROM mot å få dekket distribusjonskostnadene, inkludert utgifter til media, frakt og ekspedisjon. Send en forespørsel til opensource@lge.com. Tilbudet gjelder i tre (3) år fra kjøpsdatoen for dette produktet.

VIKTIG

GARANTI UGYLDIG
HVIS DEN BLIR FJERNET

Garanti ugyldig hvis den blir fjernet.

ADVARSEL – Dette er et produkt i klasse A. Dette produktet kan forårsake radiointerferens i omgivelsene. Hvis dette er tilfellet, kan det være nødvendig at brukeren tar tilstrekkelige forholdsregler.

Noe støy er normalt når du slår enheten PÅ eller AV.