



INSTRUKCJA OBSŁUGI TELEWIZORY LCD/LED LCD/ TELEWIZORY PLAZMOWE

Przed rozpoczęciem korzystania z urządzenia należy uważnie przeczytać instrukcję obsługi. Po przeczytaniu warto ją zachować do dalszego wykorzystania.

LICENCJE

Dostępne licencje mogą się różnić w zależności od modelu. Więcej informacji o licencjach zamieszczono na stronie www.lg.com.



Wyprodukowano zgodnie z licencją firmy Dolby Laboratories. „Dolby” i symbol złożony z podwójnego D są znakami towarowymi firmy Dolby Laboratories.



HDMI, logo HDMI i High-Definition Multimedia Interface są znakami handlowymi lub zastrzeżonymi znakami handlowymi HDMI Licensing LLC.



O USŁUDZE DIVX VOD (VIDEO-ON-DEMAND, wideo na żądanie): DivX® jest formatem cyfrowego wyświetlania obrazu stworzonym przez firmę DivX, LLC będącą podmiotem zależnym Rovi Corporation. Ten produkt jest oficjalnym urządzeniem DivX Certified® umożliwiającym odtwarzanie obrazu w formacie DivX. Więcej informacji oraz narzędzia do konwersji plików wideo na format DivX można znaleźć na stronie divx.com.

O USŁUDZE DIVX VOD (VIDEO-ON-DEMAND, wideo na żądanie): urządzenie z certyfikatem DivX Certified® musi zostać zarejestrowane, aby można było na nim odtwarzać filmy zakupione w usłudze DivX Video-on-Demand (VOD). W celu uzyskania kodu rejestracyjnego należy skorzystać z sekcji DivX VOD w menu ustawień urządzenia. Więcej informacji na temat procedury rejestracji można znaleźć na stronie vod.divx.com.

„Certyfikowane urządzenie DivX® umożliwiające odtwarzanie plików wideo w formacie DivX® do rozdzielczości HD 1080p, w tym materiałów z kategorii premium”.

„DivX®, DivX Certified® oraz związane z nimi logotypy są znakami towarowymi Rovi Corporation lub jej podmiotów zależnych i mogą być wykorzystywane jedynie na podstawie udzielonej licencji.”

„Chronione jednym lub kilkoma spośród następujących amerykańskich patentów:
7 295 673; 7 460 668; 7 515 710; 7 519 274”

SPIS TREŚCI

2 LICENCJE

6 MONTAŻ I PRZYGOTOWANIE DO PRACY

- 6 Rozpakowywanie
- 9 Elementy nabywane osobno
- 9 Części i przyciski
- 16 Podnoszenie i przenoszenie telewizora
- 16 Montaż telewizora
 - 16 - Mocowanie podstawy
 - 20 - Praca bez podstawy
 - 21 - Montaż na płaskiej powierzchni
 - 22 - Montaż na ścianie
 - 24 - Porządkowanie kabli
 - 25 - Ustawianie pozycji ekranu
 - 25 - Podłączanie telewizora

26 PILOT ZDALNEGO STE- ROWANIA

30 KORZYSTANIE Z TELEWIZO- RA

- 30 Podłączanie anteny
- 30 Włączanie telewizora po raz pierwszy
- 31 Oglądanie telewizji
- 31 Zarządzanie programami
 - 31 - Automatyczna konfiguracja programów
 - 33 - Ustawienia cyfrowej telewizji kablowej (tylko w trybie Kablowa)
 - 34 - Ręczna konfiguracja programów (w trybie cyfrowym)
 - 35 - Ręczna konfiguracja programów (w trybie analogowym)
- 36 - Wzmacniacz
- 36 - Edycja listy programów
- 38 - Informacje o module CI (Common Interface)
- 39 - Wyświetlanie listy programów

- 40 EPG (elektroniczny przewodnik po programach dostępny w trybie cyfrowym)
 - 40 - Włączanie i wyłączanie funkcji EPG
 - 40 - Wybór programu
 - 41 - Tryb przewodnika TERAZ/DALEJ
 - 41 - Tryb 8-dniowego przewodnika po programach
 - 41 - Tryb Zmiana daty
 - 41 - Pole rozszerzonego opisu
 - 41 - Tryb ustawień nagrywania/przypomina-
nia
 - 41 - Tryb ustawień przypominania
 - 42 - Tryb Lista zadań
 - 42 Korzystanie z dodatkowych opcji
 - 42 - Dostosowywanie proporcji ekranu
 - 44 - Zmiana trybu AV
 - 44 - Korzystanie z listy wejść
 - 45 - Blokowanie przycisków na telewizorze (blokada przed dziećmi)
 - 46 Korzystanie z szybkiego menu
 - 47 Korzystanie z pomocy technicznej dla klientów
 - 47 - Sprawdzanie dostępności aktualizacji oprogramowania
 - 48 - Testowanie obrazu/dźwięku
 - 48 - Korzystanie z funkcji Test sygnału
 - 48 - Dostęp do informacji o produkcie lub usłudze

49 OBRAZY TRÓJWYMIAROWE

- 49 Technologia 3D
 - 50 - Zalecenia dotyczące korzystania z okularów 3D
 - 50 - Zasięg oglądania obrazów 3D
 - 51 Oglądanie obrazów 3D

53 FUNKCJE ROZRYWKI

- 53 - Podłączanie do sieci przewodowej
- 54 - Status sieci
- 55 - Podłączanie urządzeń pamięci masowej USB
- 56 - Przeglądanie plików

- 57 - Wyświetlanie filmów
- 60 - Wyświetlanie zdjęć
- 62 - Słuchanie muzyki
- 64 - Przewodnik po usłudze DivX® VOD

65 DOSTOSOWYWANIE USTAWIEŃ TELEWIZORA

- 65 Dostęp do głównych menu
- 66 Dostosowywanie ustawień
- 66 - Ustawienia w menu USTAWIENIA
- 67 - Ustawienia w menu OBRAZ
- 73 - Ustawienia w menu AUDIO
- 76 - Ustawienia w menu CZAS
- 77 - Ustawienia w menu BLOKUJ
- 78 - Ustawienia w menu OPCJE
- 81 - Ustawienia w menu SIEĆ

82 PODŁĄCZANIE

- 83 Przegląd wariantów połączeń
- 84 Podłączanie odbiornika sygnału HD, odtwarzacza DVD lub magnetowidu
- 84 - Połączenie HDMI
- 84 - Połączenie DVI-HDMI
- 84 - Połączenie Component
- 85 - Połączenie Euro Scart
- 86 - Połączenie Composite
- 86 Podłączanie do komputera
- 86 - Połączenie HDMI
- 86 - Połączenie DVI-HDMI
- 86 - Połączenie RGB
- 87 Podłączanie do systemu audio
- 87 - Optyczne połączenie cyfrowe audio
- 88 - Połączenie słuchawkowe
- 88 Podłączanie urządzenia pamięci masowej USB
- 88 Podłączanie do modułu CI
- 89 Połączenie SIMPLINK
- 89 - Włączanie funkcji SIMPLINK

90 TELETEKST

- 90 Włączanie i wyłączanie
- 90 Tryb Simple
- 90 - Wybór strony

- 90 Tryb Top
- 90 - Wybór bloku/grupy/strony
- 90 - Bezpośredni wybór strony
- 91 Tryb Fastext
- 91 - Wybór strony
- 91 Specjalne funkcje teletekstu

92 CYFROWY TELETEKST

- 92 Teletekst w ramach usługi cyfrowej
- 92 Teletekst w usłudze cyfrowej

93 KONSERWACJA

- 93 Czyszczenie telewizora
- 93 - Ekran i obudowa
- 93 - Obudowa i podstawa
- 93 - Przewód zasilający
- 94 Zapobieganie zjawisku „wypalania” obrazu na ekranie

95 ROZWIĄZYWANIE PROBLEMÓW

97 DANE TECHNICZNE

109 KODY STEROWANIA PODCZERWIENIĄ

110 KONFIGURACJA ZEWNĘTRZNEGO URZĄDZENIA STERUJĄCEGO

- 110 Podłączanie za pomocą złącza RS-232C
- 110 Rodzaj złącza:
D-Sub, męskie, 9-stykowe
- 110 Konfiguracje przewodu RS-232C
- 111 Parametry komunikacji
- 111 Wykaz poleceń
- 112 Protokół transmisji/odbioru

MONTAŻ I PRZYGOTOWANIE DO PRACY

Rozpakowywanie

Zalecamy sprawdzenie, czy opakowanie zawiera poniższe elementy. W razie braku któregoś z akcesoriów należy skontaktować się ze sprzedawcą. Urządzenie i akcesoria pokazane na ilustracjach w tej instrukcji mogą się różnić wyglądem od zakupionych przez użytkownika.

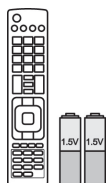

Pilot zdalnego sterowania i baterie (AAA)



Instrukcja obsługi



Ściereczka do czyszczenia¹ (w zestawie z niektórymi modelami)



Rdzeń ferrytowy (zależnie od modelu)



Przewód zasilający (w zestawie z niektórymi modelami)

1 Delikatnie zetrzyj brudne plamy z obudowy przy pomocy ściereczki do czyszczenia.

Tylko modele 42/50PT25**, 50/60PV25**, 42/50PT35**, 50PV35**, 50/60PZ25**, 42/50PW45** i 50/60PZ55**, 42/50PT45**



M4 x 26 M5 x 14.5
(Z wyjątkiem modeli 60PV25**, 60PZ25** i 60PZ55**)



M4 x 28 M5 x 24
(Tylko modele 60PV25**, 60PZ25** i 60PZ55**)



Uchwyt do przewodów



Uchwyt przewodu zasilającego



Pokrywa ochronna



Okulary 3D (AG-S250 : zależnie od modelu)



Taśma pokrywy ochronnej

Tylko model 22LK33**



Uchwyt do przewodów



Pokrywa ochronna

Tylko modele 19/22/26LV25**, 22/26LV55**, 19/22LV23**



x 2

(M4x6)

(Z wyjątkiem modelu 19/22LV23**)



x 2

(M4x16)

Wkręty do montażu podstawy



x 4

M4 x 14

(Tylko model 19/22LV23**)



lub

Uchwyt do przewodów

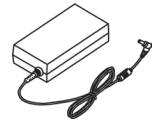

Zasilacz DC

Tylko modele 26/32LK33**, 32/37/42LK43**, 32/42/47LK53**, 32/37/42LK45**, 32/42LK55**, 47LK95**, 32/37/42LK46**



x 8

(M4x20)

Wkręty do montażu podstawy



(Z wyjątkiem modelu 47LK53**, 47LK95**)

Wkręt mocujący



Pokrywa ochronna

(Tylko 47LK95**) Okulary 3D FPR¹

Tylko modele 32LV25**, 32/37/40/42/47LV35**, 32/42/47/55LW45**, 32/37/42/47LV45**, 32/42LV34**, 42/47LW54**, 32/37/42/47LV36**



x 8

(M4x12)

(Z wyjątkiem modelu 32LV25**)

Wkręty do montażu podstawy



x 8

(M4x14)

(Tylko model 32LV25**)



(Tylko modele 32LV25**, 32/37LV35**, 32LW45**, 32/37LV45**, 32LV34**, 32/37LV36**)

Wkręt mocujący

(Tylko 32/42/47/55LW45**, 42/47LW54**) Okulary 3D FPR¹

1 Liczba sztuk okularów 3D może być różna w zależności od kraju.

**PRZESTROGA**

- Aby zapewnić maksymalne bezpieczeństwo i długi czas eksploatacji telewizora, nie należy podłączać do niego żadnych niezatwierdzonych akcesoriów.
- Szkody i obrażenia ciała spowodowane stosowaniem niezatwierdzonych akcesoriów nie są objęte gwarancją.

**UWAGA**

- Zawartość opakowania z produktem może się różnić w zależności od modelu.
- W związku z unowocześnieniem funkcji dane techniczne produktu i treść instrukcji obsługi mogą ulec zmianie bez wcześniejszego powiadomienia.

Jak korzystać z rdzenia ferrytowego (dotyczy jedynie telewizorów plazmowych)

- 1 Zastosuj rdzeń ferrytowy na przewodzie audio komputera w celu zmniejszenia zakłóceń elektro magnetycznych. Trzykrotnie owiń przewód audio komputera wokół rdzenia ferrytowego. Umieść rdzeń ferrytowy blisko telewizora.

[podłączenie do urządzenia zewnętrznego]

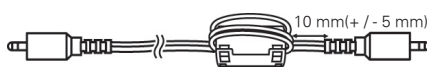

[Rys. 1]

[podłączenie do telewizora]

(Szary)
[Przekrój rdzenia ferrytowego]

- 2 Zastosuj rdzeń ferrytowy na przewodzie zasilającym w celu zmniejszenia zakłóceń elektromagnetycznych. Owiń przewód zasilający jeden raz wokół rdzenia ferrytowego. Umieść rdzeń ferrytowy blisko telewizora.

[podłączenie do gniazdka ściennego]



[Rys. 2]

[podłączenie do telewizora]

(Czarny)
[Przekrój rdzenia ferrytowego]

- 3 Zastosuj rdzeń ferrytowy na przewodzie zasilającym w celu zmniejszenia zakłóceń elektromagnetycznych. Owiń przewód zasilający jeden raz wokół rdzenia ferrytowego. Umieść rdzenie ferrytowe blisko telewizora i gniazdka ściennego.

[podłączenie do gniazdka ściennego]

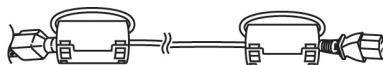

[Rys. 3]

[podłączenie do telewizora]

(Czarny)
[Przekrój rdzenia ferrytowego]

- 4 Zastosuj rdzeń ferrytowy na przewodzie sieci LAN w celu zmniejszenia zakłóceń elektromagnetycznych. Owiń przewód sieci LAN jeden raz wokół małego rdzenia ferrytowego i trzy razy wokół dużego rdzenia ferrytowego. Umieść rdzeń ferrytowy blisko telewizora.

(2)

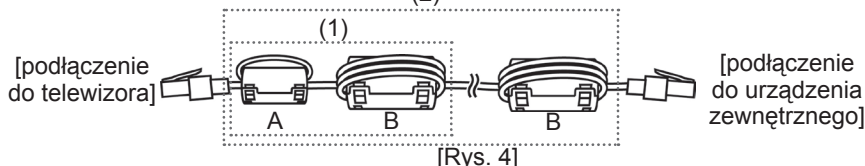

- Jeśli dostępny jest jeden rdzeń ferrytowy, postępuj zgodnie z rysunkiem 1.
- Jeśli dostępne są dwa rdzenie ferrytowe, postępuj zgodnie z rysunkami 1 i 2.
- Jeśli dostępne są trzy rdzenie ferrytowe, postępuj zgodnie z rysunkami 1 i 3.
- Jeśli dostępne są cztery rdzenie ferrytowe, postępuj zgodnie z rysunkami 1, 2 i 4(1).
- Jeśli dostępnych jest pięć rdzeni ferrytowych, postępuj zgodnie z rysunkami 1, 3 i 4(1).
- Jeśli dostępnych jest sześć rdzeni ferrytowych, postępuj zgodnie z rysunkami 1, 3 i 4(2).

- W celu zapewnienia najwyższej jakości połączeń przewody HDMI i urządzenia USB powinny mieć końcówki o grubości nie większej niż 10 mm i szerokości nie większej niż 18 mm (z wyjątkiem modeli 42/50PT25**, 50/60PV25**, 42/50PT35**, 50PV35**, 50/60PZ25**, 42/50PW45**, 50/60PZ55**, 22/26/32LK33**, 32/37/42LK43** i 32/42/47LK53**, 47LK95**, 42/50PT45**).

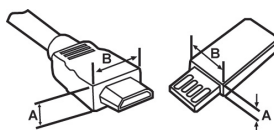



*A ≡ 10 mm
*B ≡ 18 mm

Elementy nabywane osobno

Elementy nabywane osobno mogą bez powiadomienia ulec zmianie lub modyfikacji w celu poprawy jakości. W sprawie zakupu tych elementów skontaktuj się z lokalnym sprzedawcą.

To urządzenie współpracuje jedynie ze zgodnymi telewizorami plazmowymi, LED LCD i LCD firmy LG.

Dotyczy jedynie telewizorów plazmowych	Dotyczy tylko telewizorów LCD/LED LCD
	
Okulary 3D (AG-S230, AG-S250, AG-S270: tylko modele 3D)	Okulary 3D FPR ¹ (AG-F2** : tylko modele 3D)

1 Nazwa i wygląd modelu mogą ulec zmianie po aktualizacji funkcji produktu lub na skutek rozmaitych decyzji producenta.

Części i przyciski

UWAGA

- Aby zmniejszyć zużycie energii, można włączyć tryb czuwania telewizora. Jeśli telewizor ma nie być używany przez dłuższy czas, należy go wyłączyć, aby zmniejszyć zużycie energii.
- Zużycie energii podczas korzystania z telewizora można znacząco ograniczyć, zmniejszając jasność obrazu. Spowoduje to obniżenie ogólnych kosztów eksploatacji urządzenia.

PRZESTROGA

- Nie wolno stawać na szklanej podstawie ani upuszczać niczego na nią. Podstawa może ulec stłuczeniu, a odłamki stłuczonego szkła mogą spowodować skaleczenia. Telewizor może też spaść z podstawy.
- Nie należy przesuwania telewizora. Podłoga i/lub spódnia część produktu mogą ulec uszkodzeniu.
- Niektóre modele mają cienką folię przyczepioną do ekranu. Folia tej nie wolno usuwać.

- Telewizor użytkownika może różnić się od pokazanego na ilustracji.

Tylko modele 50/60PZ25**, 42/50PW45** i 50/60PZ55**, 42/50PT45**

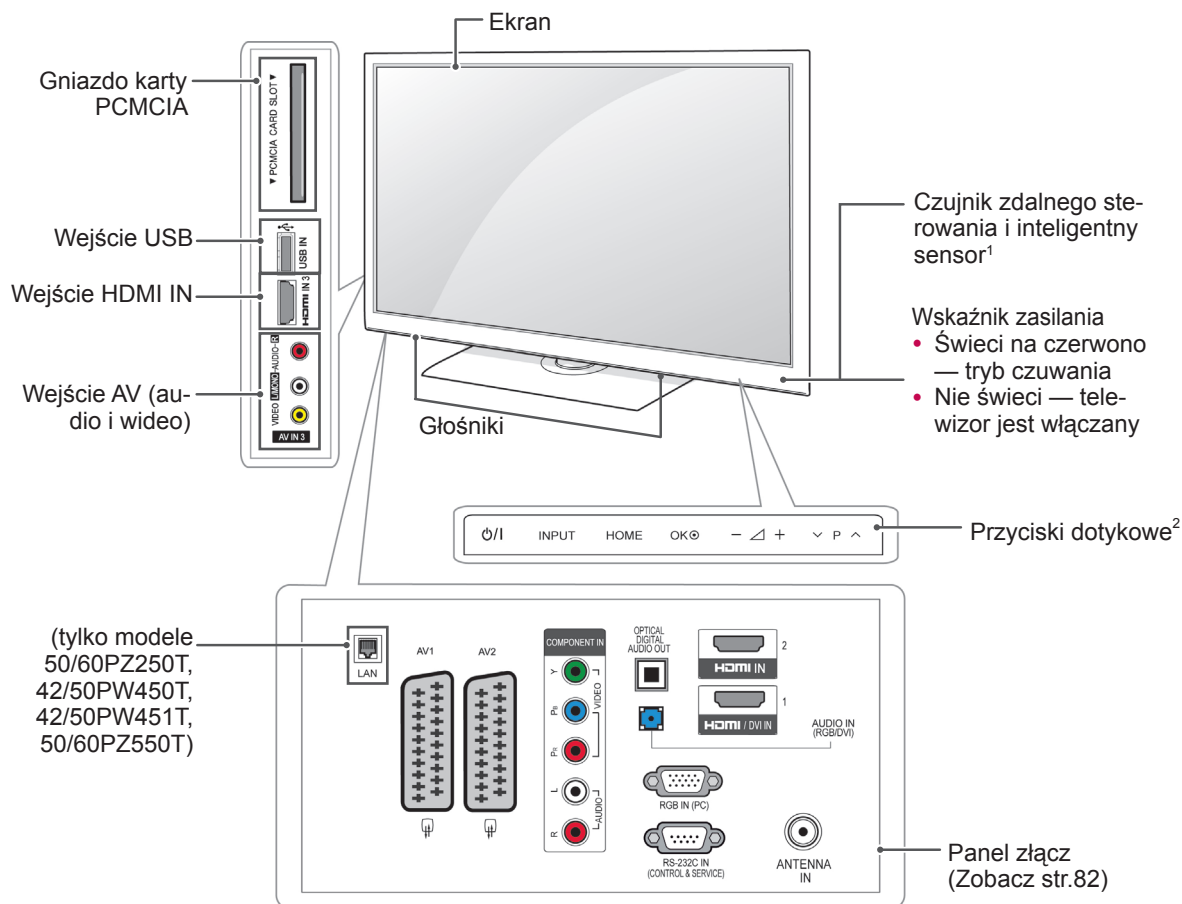

Przycisk	Opis
⏻/⏻	Włączanie i wyłączanie zasilania
INPUT	Zmiana źródła sygnału wejściowego
HOME	Dostęp do głównych menu, zapisanie wprowadzonych ustawień i zamknięcie menu
OK	Wybieranie podświetlonej pozycji menu i zatwierdzanie wprowadzonych ustawień
- 🔊 +	Regulacja głośności
⏮ P ⏭	Przewijanie listy zapisanych programów

1 Inteligentny sensor – dopasowuje parametry obrazu do warunków otoczenia.

2 Przycisk dotykowy – dotykając przycisku, można aktywować jego funkcję.

- Telewizor użytkownika może różnić się od pokazanego na ilustracji.

Tylko modele 50/60PV25**, 42/50PT35**, 50PV35** i 42/50PT25**

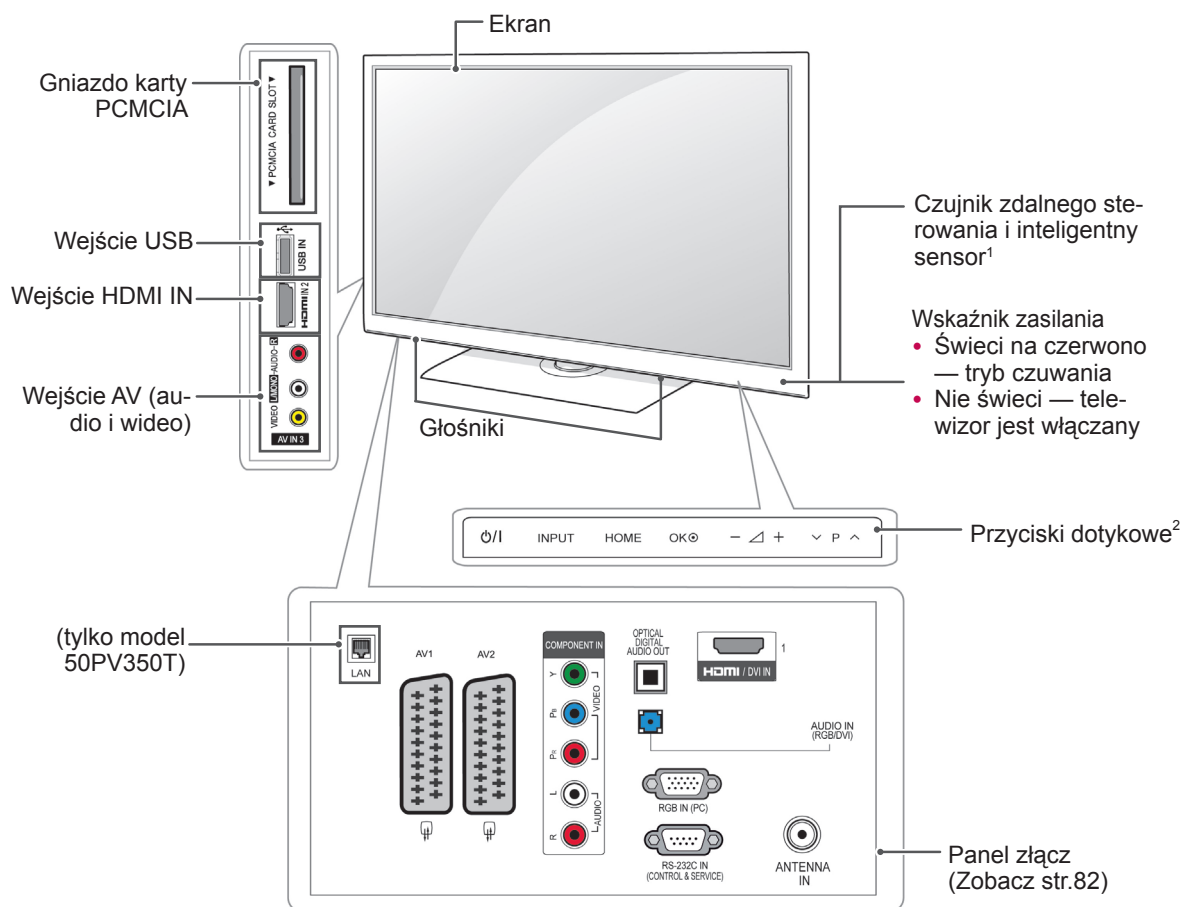

Przycisk	Opis
⏻/⏻	Włączanie i wyłączanie zasilania
INPUT	Zmiana źródła sygnału wejściowego
HOME	Dostęp do głównych menu, zapisanie wprowadzonych ustawień i zamknięcie menu
OK	Wybieranie podświetlonej pozycji menu i zatwierdzanie wprowadzonych ustawień
- 🔊 +	Regulacja głośności
⏪ P ⏩	Przewijanie listy zapisanych programów

1 Inteligentny sensor – dopasowuje parametry obrazu do warunków otoczenia.

2 Przycisk dotykowy – dotykając przycisku, można aktywować jego funkcję.

- Telewizor użytkownika może różnić się od pokazanego na ilustracji.

Tylko modele 22/26/32LK33**, 32/37/42LK43**, 32/42/47LK53** (Z wyjątkiem modeli 32/42/47LK530T), 47LK95**

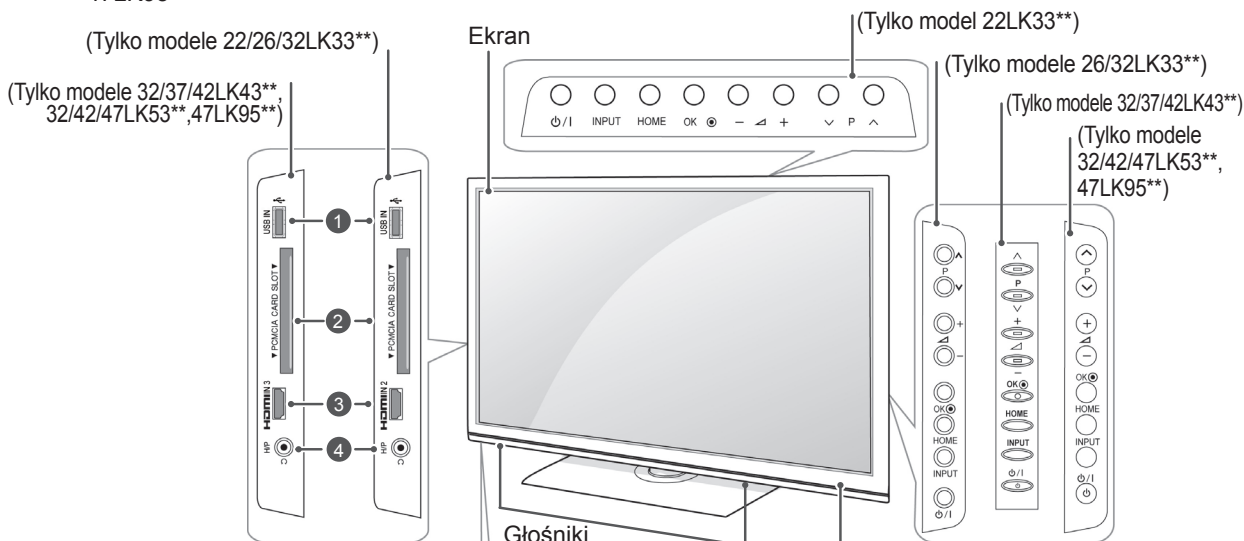

No.	Opis
1	Wejście USB
2	Gniazdo karty PCMCIA
3	Wejście HDMI IN (Z wyjątkiem modelu 22LK33**)
4	Gniazdo słuchawek

Czujnik zdalnego sterowania i inteligentny sensor¹

Wskaźnik zasilania (ustawienia można zmienić za pomocą pozycji Wskaźnik zasilania w menu **OPCJE**).

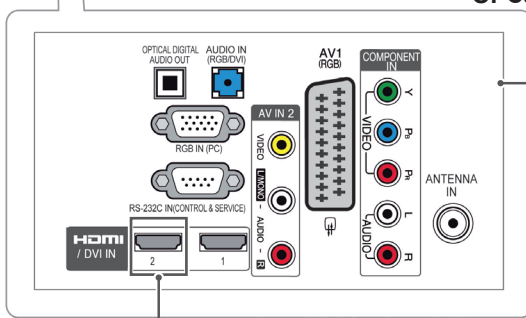

(Z wyjątkiem modeli 22/26/32LK33**)

Przycisk	Opis
⏻/⏻	Włączanie i wyłączenie zasilania
INPUT	Zmiana źródła sygnału wejściowego
HOME	Dostęp do głównych menu, zapisanie wprowadzonych ustawień i zamknięcie menu
OK	Wybieranie podświetlonej pozycji menu i zatwierdzanie wprowadzonych ustawień
- / +	Regulacja głośności
⏮ / P / ⏭	Przewijanie listy zapisanych programów

1 Inteligentny sensor – dopasowuje parametry obrazu do warunków otoczenia. (Tylko modele 32/42/47LK53**, 47LK95**)

- Telewizor użytkownika może różnić się od pokazanego na ilustracji.

Tylko modele 19/22/26LV25**, 19/22LV23**, 22/26LV55**

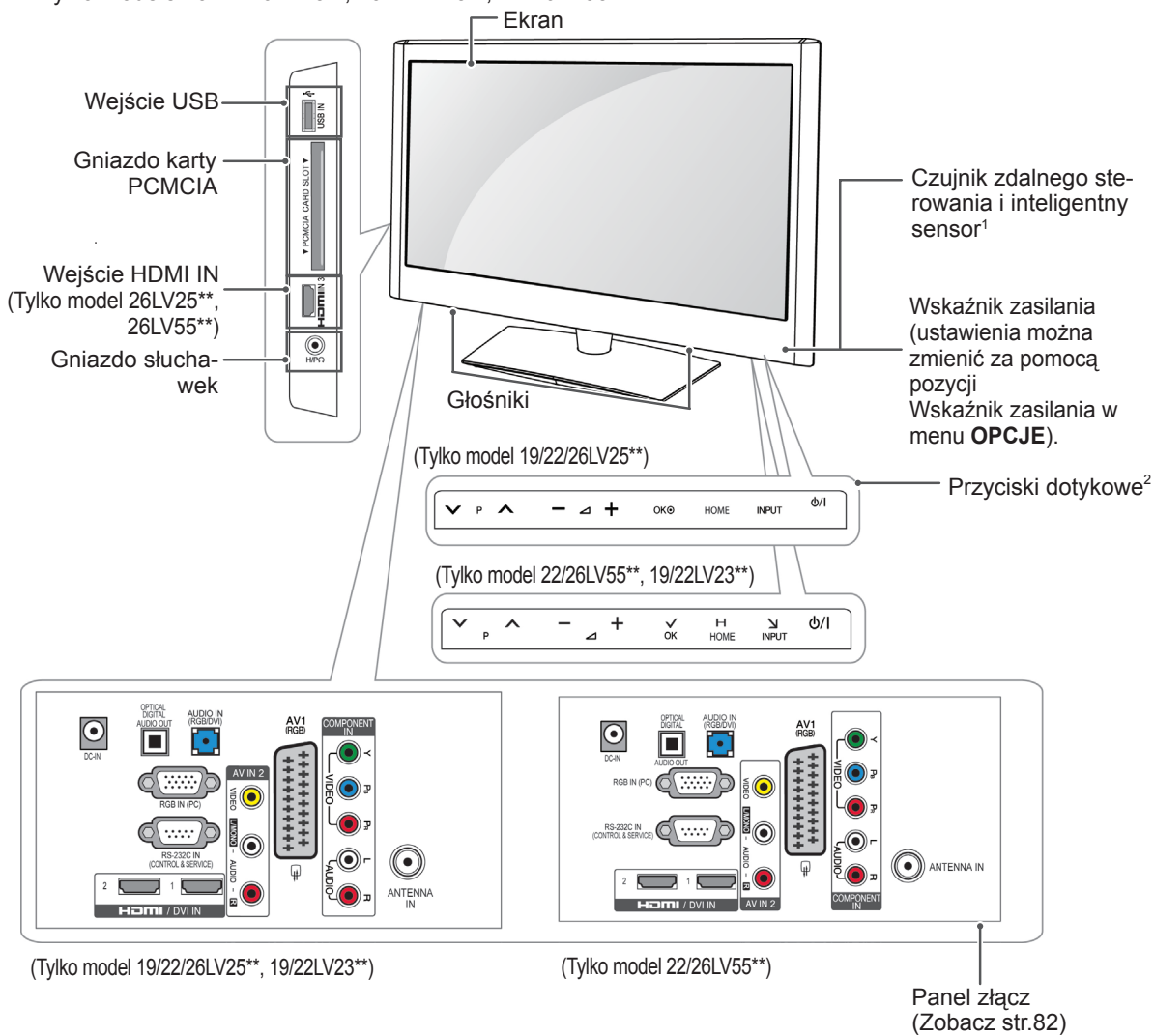

Przycisk	Opis
▼ P ▲	Przewijanie listy zapisanych programów
— ▲ +	Regulacja głośności
OK	Wybieranie podświetlonej pozycji menu i zatwierdzanie wprowadzonych ustawień
HOME	Dostęp do głównych menu, zapisanie wprowadzonych ustawień i zamknięcie menu
INPUT	Zmiana źródła sygnału wejściowego
⏻/⏿	Włączanie i wyłączanie zasilania

- 1 Inteligentny sensor – dopasowuje parametry obrazu do warunków otoczenia.
- 2 Przycisk dotykowy – dotykając przycisku, można aktywować jego funkcję.

- Telewizor użytkownika może różnić się od pokazanego na ilustracji.

Tylko modele 32/42/47LK530T, 32/42LK550T, 32/37/42/47LV355T

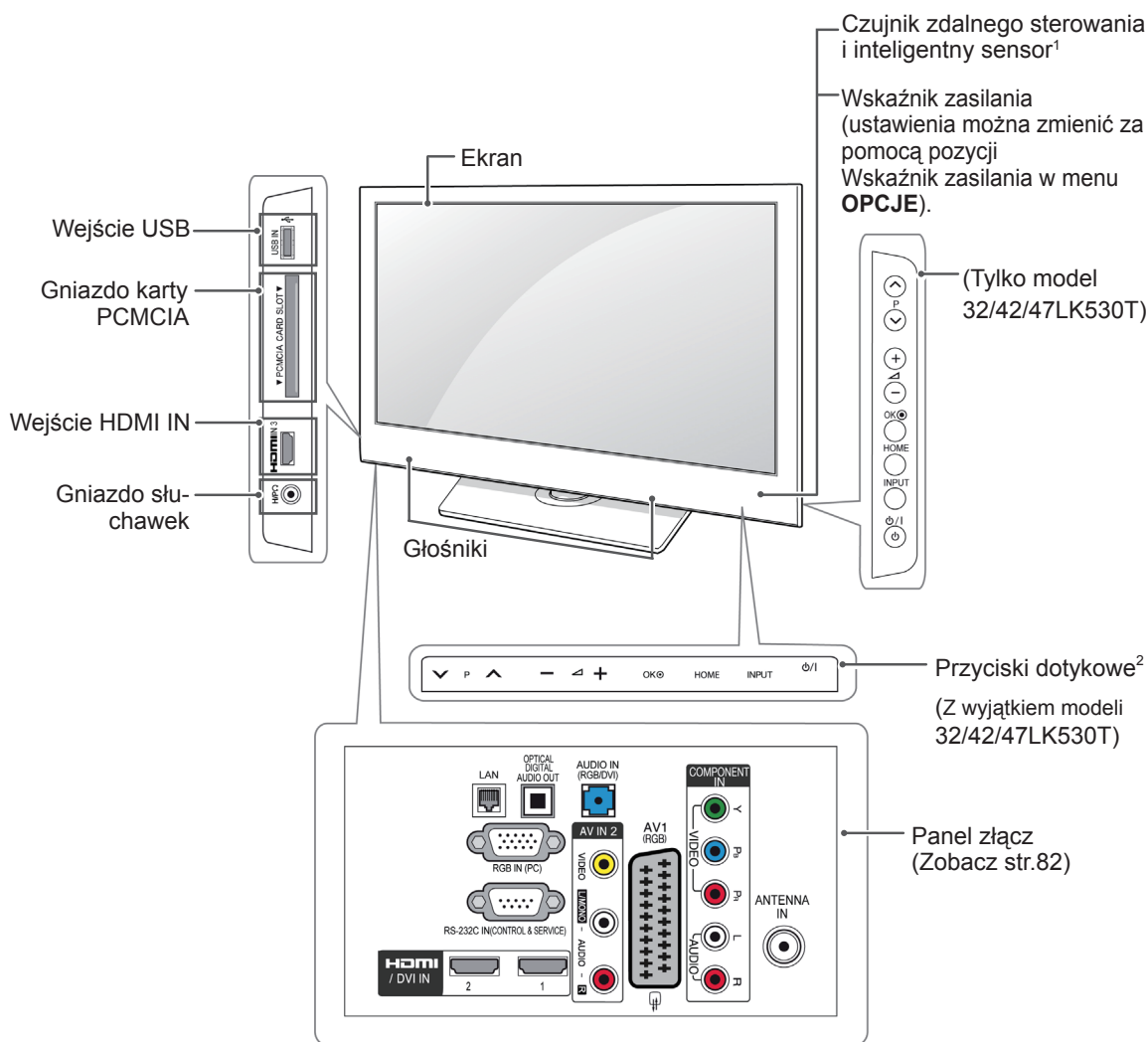

Przycisk	Opis
▼ P ▲	Przewijanie listy zapisanych programów
— ◀ +	Regulacja głośności
OK	Wybieranie podświetlonej pozycji menu i zatwierdzanie wprowadzonych ustawień
HOME	Dostęp do głównych menu, zapisanie wprowadzonych ustawień i zamknięcie menu
INPUT	Zmiana źródła sygnału wejściowego
⏻/⏿	Włączanie i wyłączenie zasilania

1 Inteligentny sensor – dopasowuje parametry obrazu do warunków otoczenia.

2 Przycisk dotykowy – dotykając przycisku, można aktywować jego funkcję.

- Telewizor użytkownika może różnić się od pokazanego na ilustracji.

Tylko modele 32/37/42LK45**, 32/42LK55**, 32LV25**, 32/42LV34**, 32/37/40/42/47LV35**, 32/37/42/47LV45**, 32/42/47/55LV45**, 42/47LV54**, 32/37/42LK46**, 32/37/42/47LV36** (Z wyjątkiem modeli 32/42LK550T, 32/37/42/47LV355T)

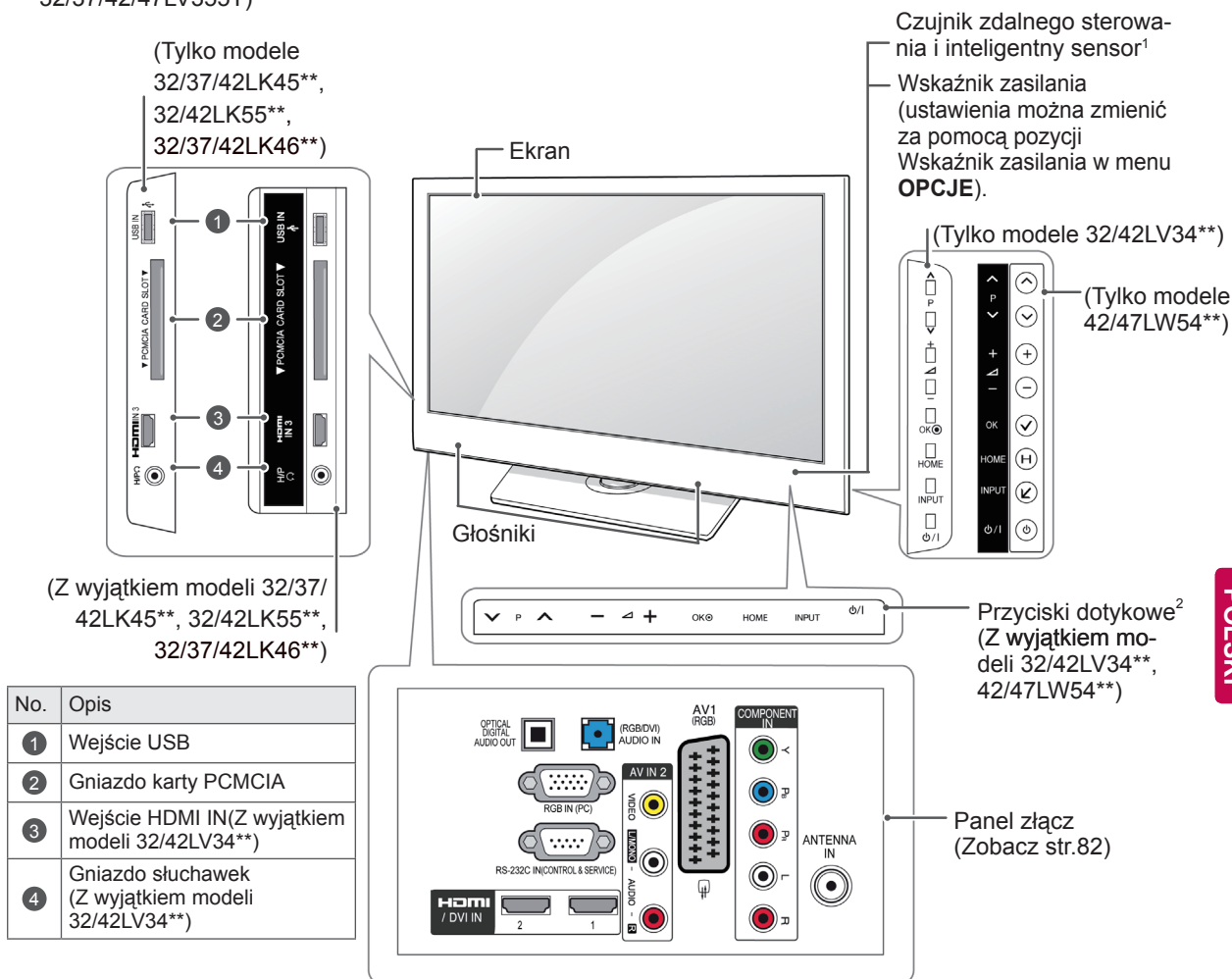

Przycisk	Opis
▼ P ▲	Przewijanie listy zapisanych programów
— ◀ +	Regulacja głośności
OK	Wybieranie podświetlonej pozycji menu i zatwierdzanie wprowadzonych ustawień
HOME	Dostęp do głównych menu, zapisanie wprowadzonych ustawień i zamknięcie menu
INPUT	Zmiana źródła sygnału wejściowego
⏻/⏿	Włączanie i wyłączanie zasilania

1 Inteligentny sensor – dopasowuje parametry obrazu do warunków otoczenia.

2 Przycisk dotykowy – dotykając przycisku, można aktywować jego funkcję.

Podnoszenie i przenoszenie telewizora

Przed podjęciem próby przeniesienia lub podniesienia telewizora przeczytaj poniższe informacje. Pomogą one uniknąć ryzyka jego porysowania lub uszkodzenia, a także zapewnić bezpieczny transport niezależnie od modelu i rozmiarów.

PRZESTROGA

- Nie wolno dotykać ekranu, ponieważ może to doprowadzić do uszkodzenia powłoki albo niektórych pikseli służących do generowania obrazu.

- Zaleca się przenoszenie telewizora w oryginalnym kartonie lub opakowaniu.
- Przed uniesieniem lub przeniesieniem telewizora należy odłączyć przewód zasilający i wszystkie inne przewody.
- Telewizor należy trzymać ekranem zwróconym na zewnątrz, aby zmniejszyć ryzyko jego zarysowania.



- Telewizor należy chwycić mocno u góry i u dołu obudowy. Nie wolno go trzymać za część przezroczystą, głośnik ani kratkę głośnika.

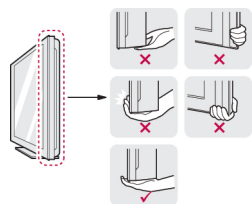

- Duży telewizor powinny przenosić przynajmniej 2 osoby.
- Niosąc telewizor, należy go trzymać w sposób pokazany na poniższej ilustracji.

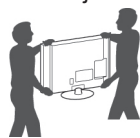

- Podczas transportu telewizora należy chronić go przed wstrząsami i drganiami.
- Podczas transportu telewizora należy go trzymać w pozycji pionowej — nie wolno obracać go na bok ani pochylać w lewo lub w prawo.

Montaż telewizora

- Telewizor użytkownika może różnić się od pokazanego na ilustracji.

Umieść telewizor na podstawie, a następnie zamontuj na stoliku lub ścianie.

Mocowanie podstawy

(Tylko modele 42/50PT25**, 50/60PV25**, 42/50PT35**, 50PV35**, 50/60PZ25**, 42/50PW45** i 50/60PZ55**, 42/50PT45**)

- 1 Połóż telewizor ekranem do dołu na płaskiej powierzchni.

PRZESTROGA

- Na powierzchni należy wcześniej ułożyć matę z pianki albo miękką tkaninę, aby zapobiec ewentualnym uszkodzeniom ekranu.

- 2 Przymocuj **nóżkę podstawy** do **stopki podstawy** telewizora.

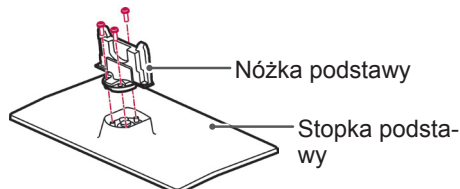

- 3 Przykręć podstawę do telewizora za pomocą 4 wkrętów.

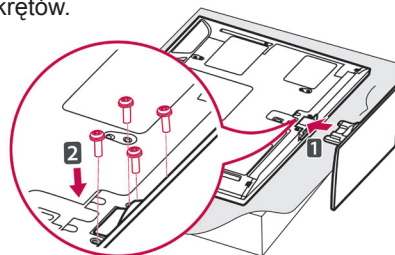

Zwróć uwagę na odpowiednie położenie przedniej i tylnej części podstawy.

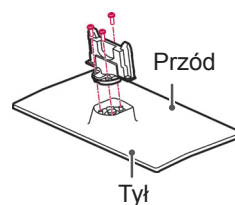

PRZESTROGA

- Wkręty należy mocno dokręcić, aby zapobiec przechylaniu się telewizora do przodu. Należy jednocześnie uważać, aby nie przekręcić gwintu.

(Tylko model 22LK33**)

- 1 Połóż telewizor ekranem do dołu na płaskiej powierzchni.

! PRZESTROGA

- Na powierzchni należy wcześniej ułożyć matę z pianki albo miękką tkaninę, aby zapobiec ewentualnym uszkodzeniom ekranu.

- 2 Zamontuj poszczególne części w sposób pokazany na ilustracji.

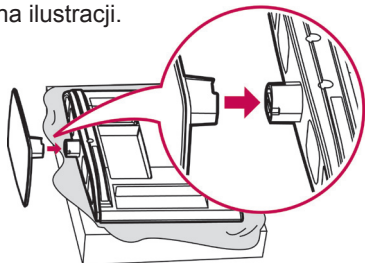

(Tylko model 19/22LV23**)

- 1 Połóż telewizor ekranem do dołu na płaskiej powierzchni.

! PRZESTROGA

- Na powierzchni należy wcześniej ułożyć matę z pianki albo miękką tkaninę, aby zapobiec ewentualnym uszkodzeniom ekranu.

- 2 Przymocuj **nóżkę podstawy** do **stopki podstawy** telewizora.

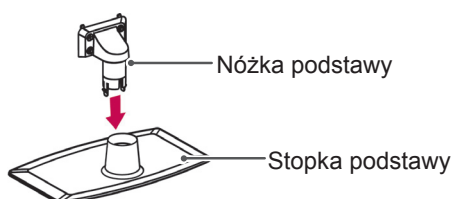

- 3 Przykręć podstawę do telewizora za pomocą 4 wkrętów.

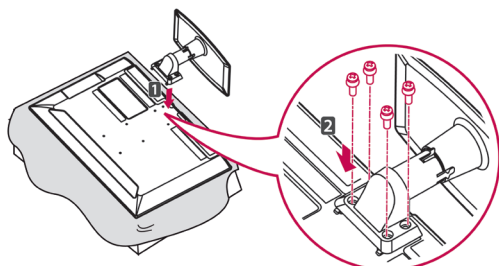

! PRZESTROGA

- Wkręty należy mocno dokręcić, aby zapobiec przechylaniu się telewizora do przodu. Należy jednocześnie uważać, aby nie przekręcić gwintu.

(Tylko modele 26/32LK33**, 32/37/42LK43**, 32/42/47LK53**, 32/37/42LK45**, 32/42LK55**, 47LK95**, 32/37/42LK46**)

- 1 Połóż telewizor ekranem do dołu na płaskiej powierzchni.

! PRZESTROGA

- Na powierzchni należy wcześniej ułożyć matę z pianki albo miękką tkaninę, aby zapobiec ewentualnym uszkodzeniom ekranu.

- 2 Przymocuj **nóżkę podstawy** do **stopki podstawy** telewizora.

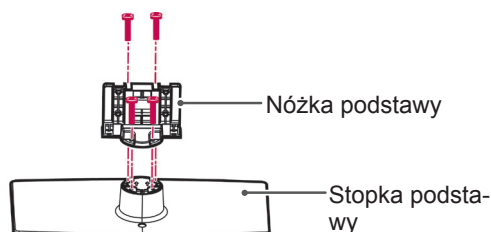

- 3 Przykręć podstawę do telewizora za pomocą 4 wkrętów.

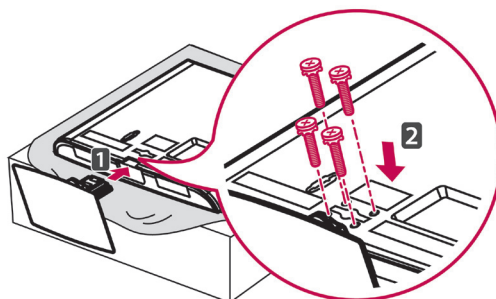

! PRZESTROGA

- Wkręty należy mocno dokręcić, aby zapobiec przechylaniu się telewizora do przodu. Należy jednocześnie uważać, aby nie przekręcić gwintu.

(Tylko modele 19/22/26LV25**, 22/26LV55**)

- 1 Połóż telewizor ekranem do dołu na płaskiej powierzchni.

! PRZESTROGA

- Na powierzchni należy wcześniej ułożyć matę z pianki albo miękką tkaninę, aby zapobiec ewentualnym uszkodzeniom ekranu.

- 2 Przymocuj **nóżkę podstawy** do **stopki podstawy** telewizora.

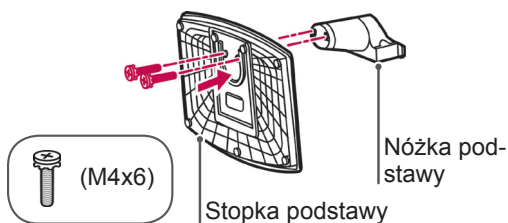

- 3 Przykręć podstawę do telewizora za pomocą 2 wkrętów.

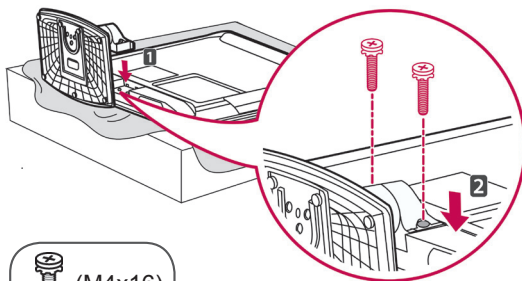

! PRZESTROGA

- Wkręty należy mocno dokręcić, aby zapobiec przechyleniu się telewizora do przodu. Należy jednocześnie uważać, aby nie przekręcić gwintu.

(Tylko modele 32LV25**, 32/37/40/42/46/47LV35**, 32/37/42/47LV45** i 32/42/47/55LV45**, 32/37/42/47LV36**)

- 1 Połóż telewizor ekranem do dołu na płaskiej powierzchni.

! PRZESTROGA

- Na powierzchni należy wcześniej ułożyć matę z pianki albo miękką tkaninę, aby zapobiec ewentualnym uszkodzeniom ekranu.

- 2 Przymocuj **nóżkę podstawy** do **stopki podstawy** telewizora.

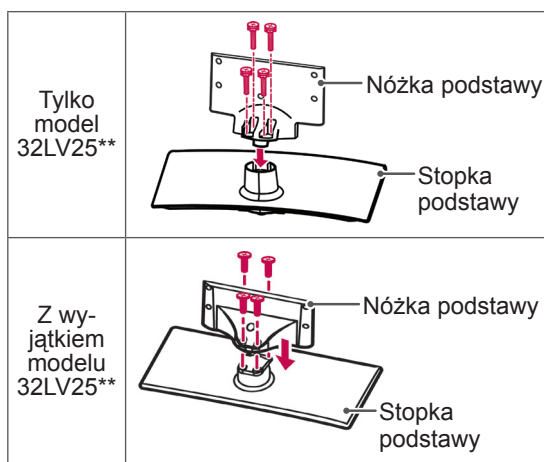

- 3 Przykręć podstawę do telewizora za pomocą 4 wkrętów.

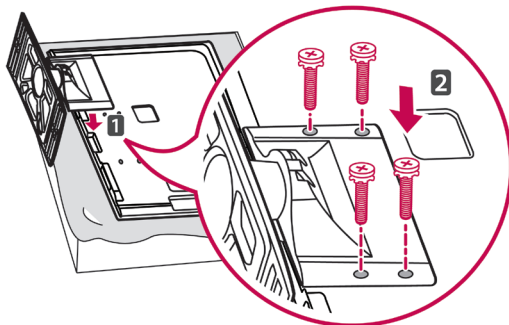

! PRZESTROGA

- Wkręty należy mocno dokręcić, aby zapobiec przechyleniu się telewizora do przodu. Należy jednocześnie uważać, aby nie przekręcić gwintu.

(Tylko modele 42/47LW54**)

- 1 Połóż telewizor ekranem do dołu na płaskiej powierzchni.



PRZESTROGA

- Na powierzchni należy wcześniej ułożyć matę z pianki albo miękką tkaninę, aby zapobiec ewentualnym uszkodzeniom ekranu.

- 2 Przymocuj **nóżkę podstawy** do **stopki podstawy** telewizora.

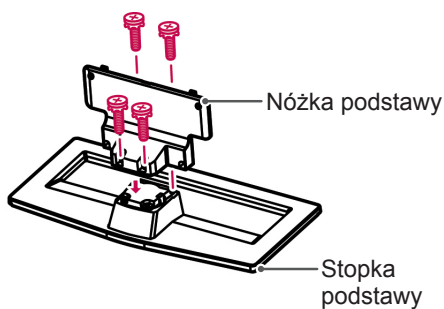

- 3 Zamontuj poszczególne części w sposób pokazany na ilustracji.

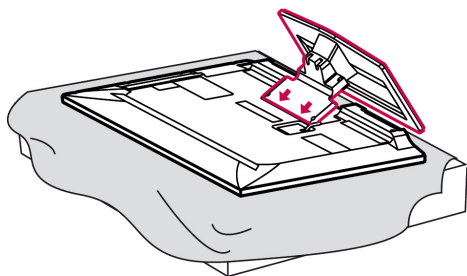

- 4 Przykręć podstawę do telewizora za pomocą 4 wkrętów.

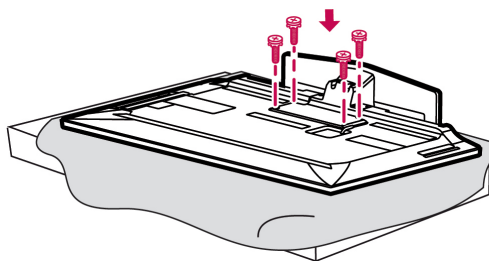

PRZESTROGA

- Wkręty należy mocno dokręcić, aby zapobiec przechylaniu się telewizora do przodu. Należy jednocześnie uważać, aby nie przekręcić gwintu.

Praca bez podstawy

- Telewizor użytkownika może różnić się od pokazanego na ilustracji.

(Tylko modele 42/50PT25**, 50/60PV25**, 42/50PT35**, 50PV35**, 50/60PZ25**, 42/50PW45** i 50/60PZ55**, 42/50PT45**)

- Wsuwaj dołączoną pokrywę ochronną w otwór u dołu obudowy telewizora, aż do zatrzaśnięcia się w docelowym położeniu.
- Załóż taśmę pokrywy ochronnej.
 - Zapobiegnie to gromadzeniu się kurzu i brudu w otworze.
 - W przypadku montażu przy użyciu uchwyty ściennego należy użyć pokrywy ochronnej.

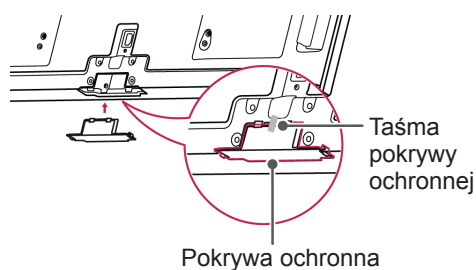

(Tylko modele 26/32LK33**, 32/37/42LK43**, 32/42/47LK53**, 32/37/42LK45**, 32/42LK55**, 47LK95**, 32/37/42LK46**)

- 1 Wsuwaj dołączoną pokrywę ochronną w otwór u dołu obudowy telewizora, aż usłyszysz charakterystyczne kliknięcie.

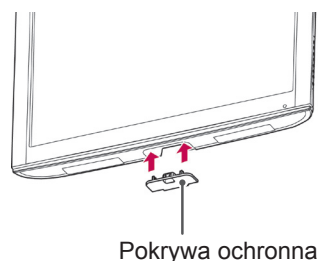

(Tylko model 22LK33**)

- 1 Połóż telewizor ekranem do dołu na płaskiej powierzchni.
- 2 Odkręć 2 wkręty i wyciągnij podstawę z telewizora.

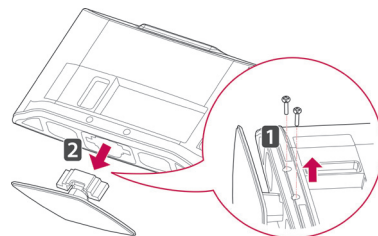

- 3 Wsuwaj dołączoną pokrywę ochronną w otwór u dołu obudowy telewizora, aż do zatrzaśnięcia się w docelowym położeniu. Zapobiegnie to gromadzeniu się kurzu i brudu w otworze.

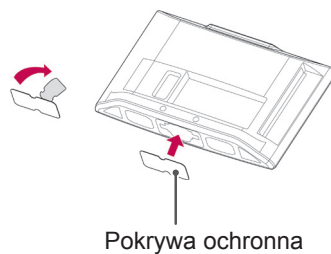

Montaż na płaskiej powierzchni

- Telewizor użytkownika może różnić się od pokazanego na ilustracji.
- 1 Podnieś telewizor i ustaw go na płaskiej powierzchni w pozycji pionowej.
 - Pozostaw co najmniej 10-centymetrowy odstęp od ściany w celu zapewnienia odpowied-

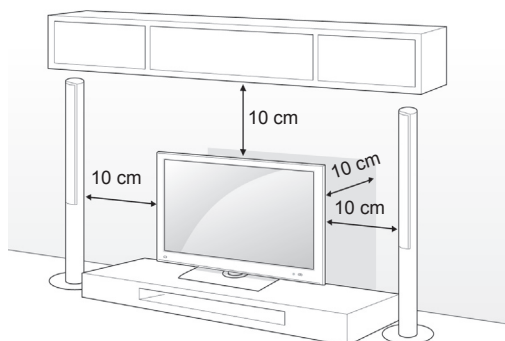

- 2 Podłącz przewód zasilający do gniazdka sieciowego.

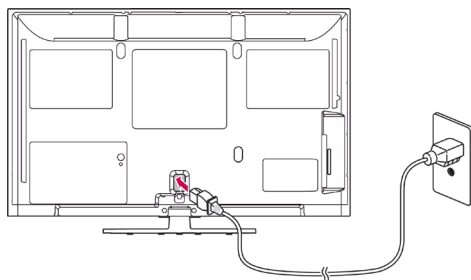

PRZESTROGA

- Telewizora nie wolno umieszczać w pobliżu ani na źródłach ciepła, ponieważ grozi to pożarem.



UWAGA

- Obracając telewizor maksymalnie o 20 stopni w lewo lub prawo, ustaw go pod najwygodniejszym kątem (nie dotyczy modeli 22LK33**, 19/22/26LV25** i 22/26LV55**, 19/22LV23**).

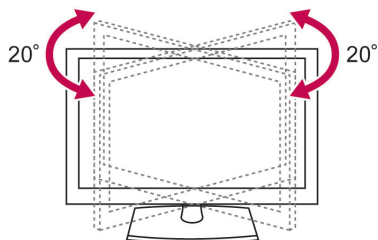

Mocowanie telewizora do płaskiej powierzchni

- Telewizor użytkownika może różnić się od pokazanego na ilustracji.

(Tylko modele 26/32LK33**, 32/37/42LK43**, 32/37/42LK45**, 32/42LK53**, 32/42LK55**, 32LV25**, 32/37LV35**, 32LW45**, 32/37LV45**, 32LV34**, 32/37/42LK46**, 32/37LV36**)

Przymocowanie telewizora do powierzchni, na której stoi, pozwoli uniknąć przechylenia się go do przodu, a w konsekwencji upadku i uszkodzeń oraz obrażeń u osób przebywających w pobliżu. Ustaw telewizor na płaskiej powierzchni, po czym z tyłu podstawy włóż wkręt dołączony w zestawie i dokręć go.

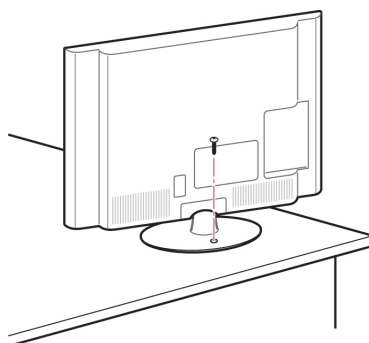

OSTRZEŻENIE

- Aby telewizor nie uległ wywróceniu, powinien być odpowiednio zamocowany do podłoża/ściany zgodnie z zaleceniami instalacyjnymi. Przechylenie, potrząsanie lub kołysanie telewizorem może spowodować obrażenia ciała.

Mocowanie telewizora do ściany

- Telewizor użytkownika może różnić się od pokazanego na ilustracji.

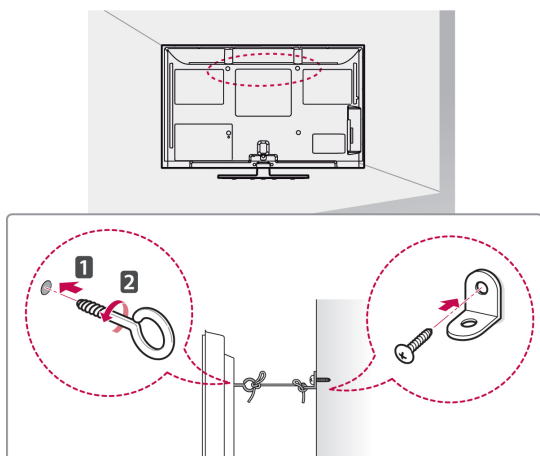

- 1 Włóż i dokręć śruby oczkowe lub uchwyty i śruby z tyłu telewizora.
 - Jeśli w miejscach, gdzie mają się znaleźć śruby oczkowe, są już wkręcone inne śruby, wykręć je.
- 2 Przymocuj uchwyty ściennie do ściany za pomocą śrub.

Położenie uchwytów ściennych powinno odpowiadać pozycji śrub oczkowych wkręconych z tyłu telewizora.
- 3 Połącz śruby oczkowe z uchwytami ściennymi za pomocą napiętego, mocnego sznurka.

Sznurek powinien biec równoległe do podłogi.

**PRZESTROGA**

- Należy dopilnować, aby dzieci nie wspięły się na telewizor ani nie wieszały się na nim.

**UWAGA**

- Do zamontowania telewizora należy użyć stolika lub półki wystarczająco dużych i mocnych, aby pomieścić urządzenie i wytrzymać jego ciężar.

Korzystanie z systemu zabezpieczającego Kensington

(dostępnego tylko dla niektórych modeli).

- Telewizor użytkownika może różnić się od pokazanego na ilustracji.

Złącze systemu zabezpieczającego Kensington znajduje się z tyłu obudowy telewizora. Więcej informacji na temat montażu zabezpieczenia i korzystania z niego można znaleźć w dołączonej do niego instrukcji obsługi albo na stronie <http://www.kensington.com>.

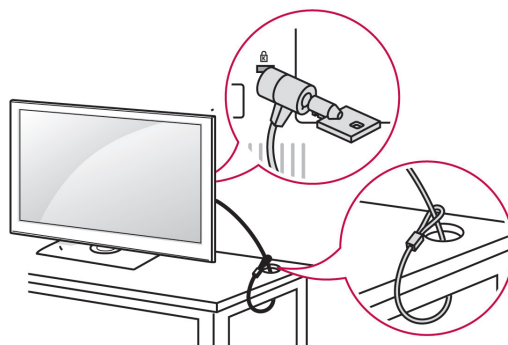
**Montaż na ścianie**

Ostrożnie przymocuj elementy uchwytu ściennego do tyłu telewizora oraz do mocnej ściany prostopadłej do podłogi. Jeśli chcesz zawiesić telewizor na słabszych ścianach lub innych elementach, skonsultuj się z wykwalifikowanym technikiem.

Firma LG zaleca przeprowadzenie montażu urządzenia na ścianie przez wykwalifikowanego instalatora.

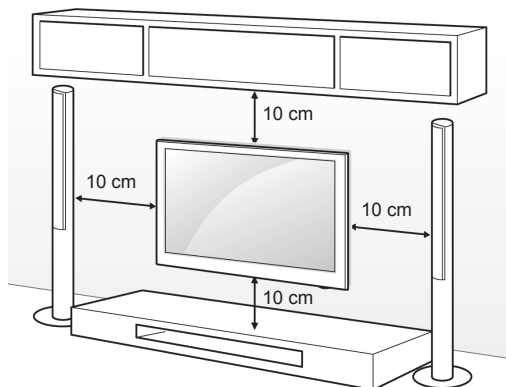

Wolno używać wyłącznie ściennego uchwyty montażowego i wkrętów spełniających wymagania standardu VESA. W tabeli poniżej podano standardowe wymiary zestawów do montażu ściennego.

Element nabywany osobno – uchwyt ścienny

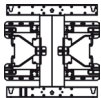
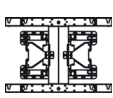
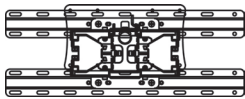
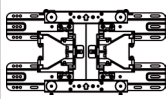
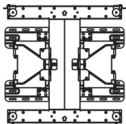
Model	42/50PT25** 42/50PT35** 50PV35** 50PZ25** 42/50PW45** 50PZ55** 42/50PT45** 50PV25**	60PV25** 60PZ25** 60PZ55**
VESA (A x B)	400 x 400	600 x 400
Typ wkrętu	M6	M8
Liczba wkrętów	4	4
Uchwyt ścienny	PSW400B, PSW400BG	PSW600B, PSW600BG
		
Model	22LK33** 19/22/26LV25** 22/26LV55** 19/22LV23**	26/32LK33** 32LK43** 32LK45** 32LK53** 32LK55** 32LV25** 32LV35** 32LV45** 32LV45** 32LV34** 32LK46** 32LV36**
VESA (A x B)	100 x 100	200 x 100
Typ wkrętu	M4	M4
Liczba wkrętów	4	4
Uchwyt ścienny	LSW100B, LSW100BG	
		
Model	37/42LK43** 37/42LK45** 42LK55** 42/47LK53** 37LV35** 37LV45** 47LK95** 37/42LK46** 37LV36**	40/42/47LV35** 42/47LV45** 42/47/55LV45** 42/47LV36**
VESA (A x B)	200 x 200	400 x 400
Typ wkrętu	M6	M6
Liczba wkrętów	4	4
Uchwyt ścienny	LSW200B, LSW200BG	LSW400B, LSW400BG
		

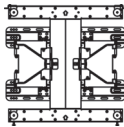
Model	42LV34** 42/47LV54**
VESA (A x B)	400 x 400
Typ wkrętu	M6
Liczba wkrętów	4
Uchwyt ścienny	LSW400BX, LSW400BXG
	

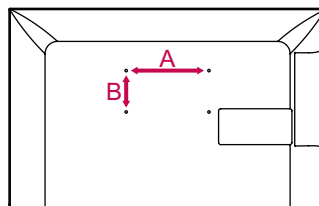

PRZESTROGA

- Przed rozpoczęciem przenoszenia lub montażu telewizora należy odłączyć go od zasilania. Niestosowanie się do tego zalecenia grozi porażeniem prądem.
- W przypadku montażu telewizora na suficie lub pochylonej ścianie może on spaść, powodując poważne obrażenia ciała u osób znajdujących się w pobliżu. Do montażu należy użyć uchwyty ściennego dopuszczonego przez firmę LG do użytku z danym modelem telewizora. W razie potrzeby należy skonsultować się z lokalnym sprzedawcą lub technikiem.
- Nie wolno zbyt mocno dokręcać wkrętów, ponieważ może to doprowadzić do uszkodzenia telewizora, a w efekcie utraty gwarancji.
- Należy użyć wyłącznie ściennego uchwyty montażowego i wkrętów spełniających wymagania standardu VESA. Szkody i obrażenia ciała spowodowane niewłaściwym użytkowaniem lub zastosowaniem nieodpowiednich akcesoriów nie są objęte gwarancją.



UWAGA

- Używaj wyłącznie wkrętów wymienionych w specyfikacji standardu VESA.
- W skład zestawu do montażu ściennego wchodzi instrukcja obsługi i niezbędne części.
- Długość wkrętów może się różnić w zależności od modelu uchwyty ściennego. Należy użyć wkrętów o odpowiedniej długości.
- Więcej informacji można znaleźć w instrukcji dołączonej do zestawu do montażu ściennego.

Porządkowanie kabli

- Telewizor użytkownika może różnić się od pokazanego na ilustracji.

(Tylko modele 42/50PT25**, 50/60PV25**, 42/50PT35**, 50PV35**, 50/60PZ25**, 42/50PW45** i 50/60PZ55**, 42/50PT45**)

- 1 Zamontuj **uchwyt przewodu zasilającego i przewód zasilający**. Zapobiegnie to przypadkowemu odłączeniu przewodu zasilającego.

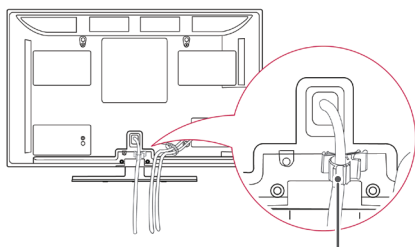

Uchwyt Przewodu zasilającego

- 2 Zbierz przewody i zepnij za pomocą **uchwyty do przewodów**. Zamontuj przewód LAN w sposób pokazany na ilustracji, aby zmniejszyć zakłócenia elektromagnetyczne. (Tylko model 50PV350T, 50/60PZ250T, 42/50PW450T, 42/50PW451T, 50/60PZ550T)

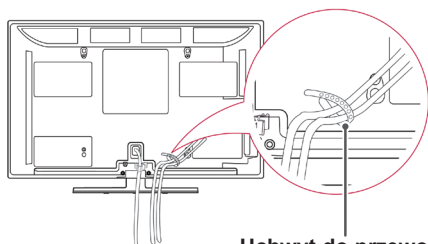

Uchwyt do przewodów



PRZESTROGA

- Podczas przenoszenia telewizora nie trzymaj za **uchwyt do przewodów** ani **uchwyt przewodu zasilającego**. Uchwyty mogą pęknąć, a telewizor spaść, powodując obrażenia ciała u osób znajdujących się w pobliżu i uszkodzenie samego telewizora.

(Tylko modele 22LK33**, 19/22/26LV25**, 22/26LV55**, 19/22LV23**)

- 1 Po podłączeniu wszystkich potrzebnych przewodów zamontuj **uchwyt do przewodów**, jak pokazano na rysunku, a następnie zepnij kable.

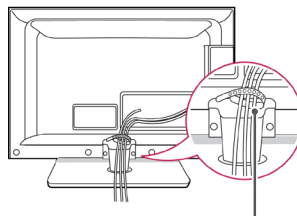

Uchwyt do przewodów

(Tylko modele 26/32LK33**, 32/37/42LK43**, 32/37/42LK45**, 32/42/47LK53**, 32/42LK55**, 47LK95**, 32/37/42LK46**)

- 1 Zbierz przewody i zepnij za pomocą uchwytu przytrzymującego przewody.
- 2 Solidnie zamocuj uchwyt przytrzymujący przewody do telewizora.

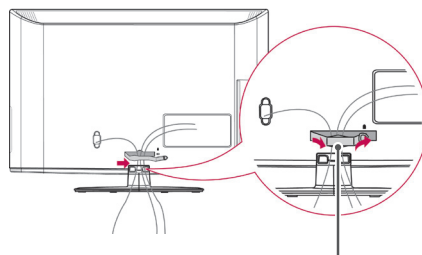

Uchwyt przytrzymujący przewody



UWAGA

- Podczas przenoszenia telewizora nie trzymaj za uchwyt przytrzymujący przewody. Uchwyt może pęknąć, a telewizor spaść, powodując obrażenia ciała u osób znajdujących się w pobliżu i uszkodzenie samego telewizora.

(Tylko model 32LV25**, 32/37/40/42/47LV35**, 32/42/47/55LV45**, 32/37/42/47LV45**, 32/42LV34**, 32/37/42/47LV36**)

- 1 Po podłączeniu wszystkich potrzebnych przewodów zamontuj **uchwyt do przewodów**, jak pokazano na rysunku, a następnie zepnij kable.

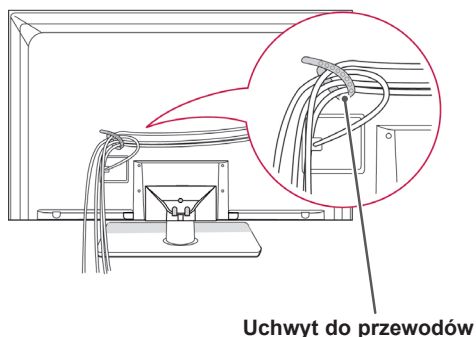

(Tylko model 42/47LV54**)

- 1 Po podłączeniu wszystkich potrzebnych przewodów zamontuj **uchwyt do przewodów**, jak pokazano na rysunku, a następnie zepnij kable.

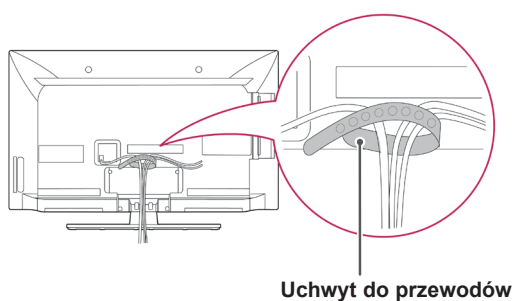

Ustawianie pozycji ekranu

- Telewizor użytkownika może różnić się od pokazanego na ilustracji.

(Tylko model 22LK33**)

Wypróbuj różne sposoby ustawienia panelu w celu zapewnienia maksymalnego komfortu oglądania.

- Zakres przechylenia

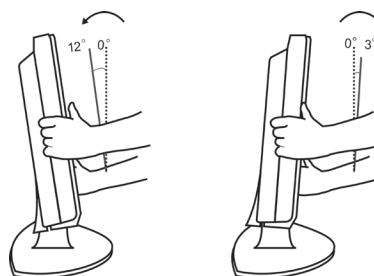

Podłączenie telewizora

- Telewizor użytkownika może różnić się od pokazanego na ilustracji.

(Tylko modele 19/22/26LV25**, 22/26LV55**, 19/22LV23**)

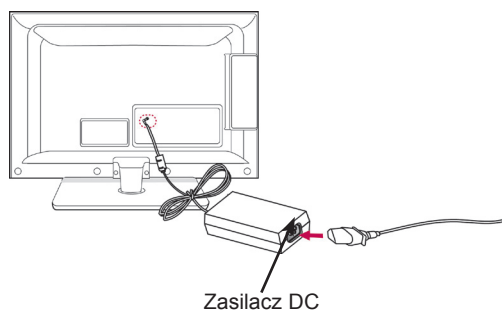

- 1 Podłącz przewód anteny do gniazda wejściowego anteny w telewizorze.
- 2 Podłącz wtyczkę zasilacza DC do gniazda wejściowego zasilania w telewizorze.
- 3 Najpierw podłącz przewód zasilający do zasilacza DC, a następnie włóż wtyczkę przewodu zasilającego do gniazdka elektrycznego.

PILOT ZDALNEGO STEROWANIA

Opisy zamieszczone w tej instrukcji bazują na przyciskach dostępnych na pilocie zdalnego sterowania.

Zaleca się uważne przeczytanie instrukcji i użytkowanie telewizora w poprawny sposób.

W celu włożenia baterii otwórz pokrywę komory baterii, włóż baterie (1,5 V AAA) zgodnie z oznaczeniami \oplus i \ominus na etykiecie w komorze baterii, a następnie zamknij pokrywę komory baterii. Pamiętaj, aby kierować pilota w stronę czujnika zdalnego sterowania w telewizorze.

W celu wyjęcia baterii wykonaj czynności takie, jak przy ich wkładaniu, ale w odwrotnej kolejności.

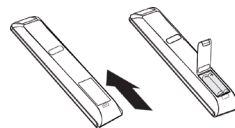

PRZESTROGA

- Nie wolno mieszać starych baterii z nowymi, ponieważ może to doprowadzić do uszkodzenia pilota.



(ZASILANIE)

Włączanie i wyłączanie telewizora.

ENERGY SAVING (OSZCZĘDZANIE ENERGII) (Zobacz str.67)

Dostosowanie jasności ekranu pod kątem zmniejszenia zużycia energii.

AV MODE (TRYB AV) (Zobacz str.44)

Wybór trybu AV.

INPUT (ŹRÓDŁO) (Zobacz str.44)

Zmiana źródła sygnału wejściowego oraz włączanie telewizora.

TV/RAD (TV/RADIO)

Wybór funkcji radia, telewizji analogowej lub cyfrowej.

LIGHT (PODŚWIETLENIE)

Podświetlenie przycisków pilota zdalnego sterowania.



Przyciski numeryczne

Wprowadzanie cyfr.

LIST (LISTA) (Zobacz str.39)

Dostęp do listy zapisanych programów.

Q.VIEW (SZYBKIE WYŚWIETLENIE)

Powrót do poprzednio oglądanego programu.

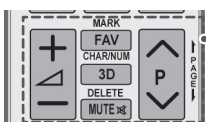
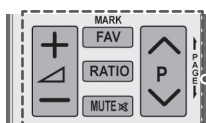
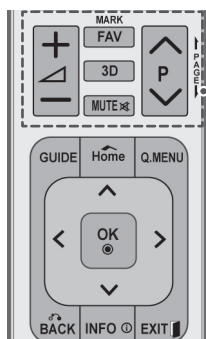

\triangle + -
Regulacja głośności.

MARK (ZAZNACZ)
Wybór menu lub pozycji.

FAV (ULUBIONE) (Zobacz str.39)
Wyświetlenie listy ulubionych programów.

3D (tylko modele 3D)(Zobacz str.49)
Oglądanie obrazu w trybie 3D.

RATIO (PROPORCJE) (Zobacz str.42)
Zmiana proporcji obrazu.

MUTE (WYCISZENIE)
Wyciszenie wszystkich dźwięków.

P ^ v
Przewijanie listy zapisanych programów.

PAGE (STRONA)
Przejdźcie do poprzedniego lub następnego ekranu.

CHAR/NUM (LITERY/CYFRY)
Przełączanie między trybami wprowadzania liter i cyfr.

DELETE (USUŃ)
Usuwanie liter i cyfr.

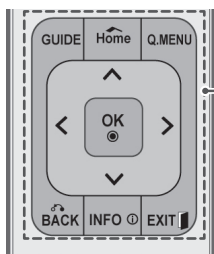
**GUIDE (PRZEWODNIK)**

Wyświetlanie przewodnika po programach.

Home (Menu główne)

Przejdźcie do głównych menu.

Q. MENU (Zobacz str.46)

Przejdźcie do najczęściej wykorzystywanych funkcji.

Przyciski nawigacji (w górę/w dół/w lewo/w prawo)
Przewijanie pozycji menu i ustawień.

OK

Wybór menu i ustawień oraz zatwierdzanie wyboru.

BACK (WSTECZ)

Powrót do poprzedniego poziomu menu.

INFO (INFORMACJE) (Zobacz str.40)

Wyświetlanie informacji o aktualnym programie oraz o ustawieniach ekranu.

EXIT (WYJŚCIE)

Zamknięcie wszystkich menu wyświetlanych na ekranie i powrót do trybu oglądania telewizji.

**Kolorowe przyciski**

Te przyciski służą do obsługi teletekstu (tylko modele z funkcją teletekstu) oraz do edycji programów.

3D SETTING (USTAWIENIA 3D, tylko w modelach 3D)

Umożliwia oglądanie obrazu wideo w trybie 3D

**PRZYCISKI TELETEKSTU (Zobacz str.90)**

Te przyciski służą do obsługi funkcji teletekstu.

Szczegółowe informacje na ich temat zawiera sekcja „Teletekst”.

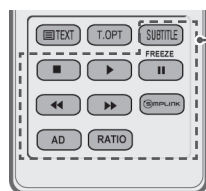
**SUBTITLE (NAPISY)**

Wyświetla napisy w trybie cyfrowym zgodnie z preferencjami.

Przyciski sterowania (■, ▶, II, ◀◀, ▶▶)

Sterowanie menu funkcji MOJE MEDIA oraz urządzeniami zgodnymi ze standardem SIMPLINK (USB, SIMPLINK).

FREEZE (WSTRZYMANIE ODTWARZANIA)

Zatrzymanie odtwarzania na bieżącej klatce. Funkcja działa dla następujących sygnałów wejściowych: TV, AV, Component, RGB-PC i HDMI.

SIMPLINK (Zobacz str.89)

Dostęp do urządzeń audio-wideo podłączonych do telewizora, otwieranie menu funkcji SIMPLINK.

AD (OPIS DŹWIĘKIEM)

Włączanie i wyłączanie funkcji opisu dźwiękiem.

RATIO (PROPORCJE) (Zobacz str.42)

Zmiana proporcji obrazu.

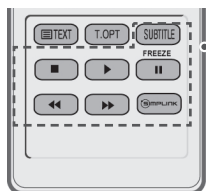
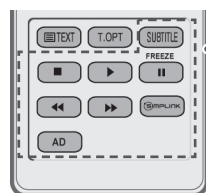
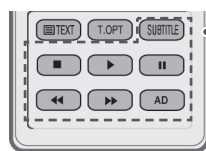
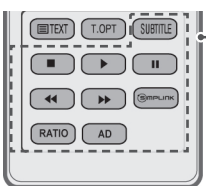
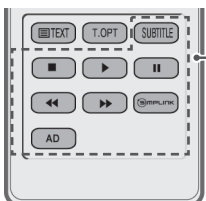

KORZYSTANIE Z TELEWIZORA

Podłączanie anteny

W celu oglądania programów do telewizora należy podłączyć antenę zgodnie z opisem zamieszczonym poniżej.

Aby zapobiec uszkodzeniu urządzeń, nie wolno podłączać przewodów zasilających przed zakończeniem podłączania urządzeń.

Podłącz telewizor do ściennego gniazdka antenowego za pomocą przewodu antenowego RF (o oporności 75 Ω).

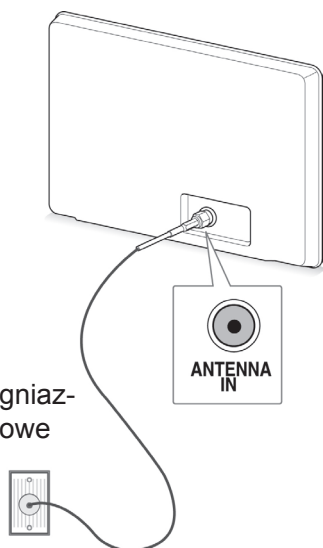

Ścienne gniazdo antenowe

! UWAGA

- Aby uzyskać najlepszą jakość obrazu, należy ustawić antenę w prawidłowym kierunku.
- W lokalizacjach, w których sygnał ma małą moc, konieczne może być zainstalowanie wzmacniacza sygnału antenowego w celu uzyskania lepszej jakości obrazu.
- Jeśli po podłączeniu anteny jakość obrazu jest słaba, skieruj antenę w odpowiednim kierunku.
- Przewód antenowy i konwerter nie są dostarczane w zestawie.

Włączanie telewizora po raz pierwszy

W momencie włączenia telewizora po raz pierwszy jest wyświetlane menu ustawień początkowych. Na tym ekranie należy wybrać język i dostosować podstawowe ustawienia.

1 Podłącz przewód zasilający do gniazdka sieciowego.

2 W trybie gotowości naciśnij przycisk **⏻(ZASILANIE)**. Telewizor zostanie włączony.

Przy pierwszym uruchomieniu telewizora zostanie wyświetlony ekran ustawień początkowych.

! UWAGA

- Funkcja **Reset ustawień fabr.** znajduje się również w menu **OPCJE** dostępnym na ekranie menu głównych.

3 Postępując zgodnie z instrukcjami wyświetlanymi na ekranie, dostosuj ustawienia telewizora do swoich preferencji.

Język	Umożliwia wybór języka menu ekranowych.
↓	
Ustawienia trybu	Włącza tryb emisji Dom .
↓	
Wskaźnik zasilania	Umożliwia określenie ustawień wskaźnika zasilania. (funkcja jest dostępna po wyborze opcji Dom w menu Ustawienia trybu Dom i tylko dla telewizorów LED LCD)
↓	
Kraj	Umożliwia wybór kraju dla menu ekranowych. (dostępność funkcji zależy od modelu)
↓	
Str. czas.	Umożliwia wybór strefy czasowej i opcji czasu letniego. (jeżeli wybrany kraj to Rosja)
↓	
Ustaw hasło	Umożliwia ustawienie hasła. (Jeżeli wybrany kraj to Francja)
↓	
Strojenie automatyczne	Umożliwia automatyczne wyszukanie i zapisanie dostępnych programów.

! UWAGA

- W krajach, gdzie standard transmisji cyfrowej nie został jeszcze ustalony, niektóre funkcje związane z obsługą telewizji cyfrowej (DTV) mogą nie działać, gdyż są zależne od dostępnych na danym obszarze usług cyfrowych.
- Jeżeli wybrany kraj to Francja, hasłem są cyfry 1234, a nie 0000.

- 4 Po skonfigurowaniu wszystkich ustawień podstawowych naciśnij przycisk **OK**.

! UWAGA

- Jeśli nie zakończysz konfiguracji ustawień początkowych, ekran ten będzie pojawiał się ponownie, przy każdym włączeniu odbiornika.
- Jeśli zamierzasz nie używać telewizora przez dłuższy czas, odłącz przewód zasilający od gniazdka ściennego.

- 5 Aby wyłączyć telewizor, naciśnij przycisk **⏻** (**ZASILANIE**).

Oglądanie telewizji

- 1 W trybie gotowości naciśnij przycisk **⏻** (**ZASILANIE**). Telewizor zostanie włączony.
- 2 Naciśnij przycisk **INPUT** (**ŹRÓDŁO**) i wybierz opcję **Antena**.
- 3 Aby wyłączyć telewizor, naciśnij przycisk **⏻** (**ZASILANIE**).
Telewizor przełączy się w tryb czuwania.

Zarządzanie programami

Automatyczna konfiguracja programów

Wybieranie źródła sygnału **Antena**

Dzięki tej funkcji odbiornik automatycznie znajdzie i zapisze wszystkie dostępne programy. Po uruchomieniu funkcji automatycznego strojenia programów wszystkie poprzednio zapisane programy zostaną skasowane.

- 1 Naciśnij przycisk **HOME** na pilocie zdalnego sterowania, aby wyświetlić ekran „Menu główne”.
- 2 Korzystając z przycisków nawigacji pilota przejdź do menu **USTAWIENIA**, a następnie naciśnij przycisk **OK**.
- 3 Naciskając przyciski nawigacji, przejdź do opcji **Strojenie automatyczne** i naciśnij przycisk **OK**.
- 4 Naciskając przyciski nawigacji, przejdź do opcji **Antena** i naciśnij przycisk **OK**.
- 5 Wybierz opcję **Start**. Rozpocznie się automatyczne strojenie. Telewizor automatycznie wyszuka i zapisze dostępne programy.
- 6 Po zakończeniu naciśnij przycisk **EXIT** (**WYJŚCIE**).
Po powrocie do poprzedniego menu naciśnij przycisk **BACK** (**WSTECZ**).

! UWAGA

- Jeśli podczas wyszukiwania telewizor natrafi na zablokowany program, zostanie wyświetlony monit o podanie hasła dostępu do tego programu.
- Pamięć telewizora może pomieścić do 1000 programów. Faktyczna liczba programów, jaką można zapisać, zależy od siły sygnału poszczególnych kanałów.
- **Numerowanie automatyczne:** umożliwia określenie, czy w ramach strojenia mają być używane numery programów wysyłane przez stacje nadawcze.
- Gdy w menu Kraj zostanie zaznaczona pozycja **Włochy**, w przypadku pojawienia się wyskakującego okienka sygnalizującego konflikt programów po użyciu opcji Strojenie automatyczne należy wybrać jednego z nadawców, aby zlikwidować konflikt.
- W następujących krajach można korzystać z trybu telewizji kablowej DVB: Niemcy, Holandia, Szwecja, Szwajcaria, Dania, Austria, Finlandia, Norwegia, Słowenia, Węgry, Ukraina, Irlandia, Polska, Rumunia, Hiszpania, Bułgaria, Rosja, Litwa, Estonia i Łotwa, Czechy. (Lista krajów, w których funkcja jest obsługiwana, może stopniowo ulegać rozszerzeniu).
- W następujących krajach korzystanie z telewizji cyfrowej jest niemożliwe: Bośnia, Kazachstan (dotyczy jedynie telewizorów plazmowych).

Wybieranie źródła sygnału **Kablowa**

- 1 Naciśnij przycisk **HOME** na pilocie zdalnego sterowania, aby wyświetlić ekran „Menu główne”.
- 2 Korzystając z przycisków nawigacji pilota przejdź do menu **USTAWIENIA**, a następnie naciśnij przycisk **OK**.
- 3 Naciskając przyciski nawigacji, przejdź do opcji **Strojenie automatyczne** i naciśnij przycisk **OK**.
- 4 Naciskając przyciski nawigacji, przejdź do opcji **Kablowa** i naciśnij przycisk **OK**.
- 5 Naciskając przyciski nawigacji, przejdź do opcji **Comhem** lub **Inni operatorzy** i naciśnij przycisk **OK**.
- 6 Naciskając przyciski nawigacji, przejdź do ustawienia **Szybki** lub **Pełny** i naciśnij przycisk **OK**.
- 7 Naciskając przyciski nawigacji lub przyciski numeryczne, przewijaj pozycje i dokonuj niezbędnych korekt (nie dotyczy trybu pełnego). Po wybraniu każdej docelowej wartości naciskaj przycisk **OK**.
- 8 Wybierz opcję **Start**. Rozpocznie się automatyczne strojenie. Telewizor automatycznie wyszuka i zapisze dostępne programy.
- 9 Gdy skończysz, naciśnij przycisk **EXIT** (WYJŚCIE).
Po powrocie do poprzedniego menu naciśnij przycisk **BACK** (WSTECZ).

**UWAGA**

- Jeśli podczas wyszukiwania telewizor natrafi na zablokowany program, zostanie wyświetlony monit o podanie hasła dostępu do tego programu.
- W przypadku wyboru opcji **Kablowa** wyświetlanie i wygląd ekranu wyboru operatora usługi kablowej zależy od kraju. (Z wyjątkiem modeli 22/26/32LK335C, 32/37/42LK455C, 19/22/26/32LV255C, 32/37/42/47LV355C, 32/37/42LK469C, 32/37/42/47LV369C, 22/26/32LK336C, 32/37/42LK456C)
- Wyskakujące okienko, w którym można wybrać operatora usługi jest wyświetlane w 3 przypadkach: w czasie wchodzenia do menu ustawień początkowych, po zmianie z opcji **Antena** na **Kablowa** oraz w czasie otwierania menu po zmianie wartości ustawienia **Kraj**. (Z wyjątkiem modeli 22/26/32LK335C, 32/37/42LK455C, 19/22/26/32LV255C, 32/37/42/47LV355C, 32/37/42LK469C, 32/37/42/47LV369C, 22/26/32LK336C, 32/37/42LK456C)

- Aby zmienić wybraną wartość ustawienia Operator usługi w innych przypadkach niż 3 powyższe, wybierz kolejno opcje **Ustawienia** -> **Ustawienia cyfrowej telewizji kablowej** -> **Operator usługi**. (Z wyjątkiem modeli 22/26/32LK335C, 32/37/42LK455C, 19/22/26/32LV255C, 32/37/42/47LV355C, 32/37/42LK469C, 32/37/42/47LV369C, 22/26/32LK336C, 32/37/42LK456C)
- Certyfikowani operatorzy: Szwecja (Comhem, Canal Digital), Dania (YouSee, Canal Digital, Stofa), Norwegia (Canal Digital), Holandia (Ziggo, UPC Digitaal), Ukraina (Volia-Cable), Niemcy (KDG), Szwajcaria (CableCom, UPC), Austria (UPC Digital), Węgry (UPC Digital), Irlandia (UPC Digital), Polska (UPC Digital), Rumunia (UPC Digital), Rosja (OnLime) (lista może być uzupełniana). (Z wyjątkiem modeli 22/26/32LK335C, 32/37/42LK455C, 19/22/26/32LV255C, 32/37/42/47LV355C, 32/37/42LK469C, 32/37/42/47LV369C, 22/26/32LK336C, 32/37/42LK456C)
- Jeżeli nazwa operatora, z którego usług chcesz korzystać, nie jest wyświetlana, wybierz opcję **Inni operatorzy**. (Z wyjątkiem modeli 22/26/32LK335C, 32/37/42LK455C, 19/22/26/32LV255C, 32/37/42/47LV355C, 32/37/42LK469C, 32/37/42/47LV369C, 22/26/32LK336C, 32/37/42LK456C)
- Jeśli wybierzesz opcję **Inni operatorzy** lub w wybranym kraju obsługiwani są jedynie inni operatorzy, przeszukanie wszystkich kanałów może potrwać dłużej albo nie wszystkie kanały zostaną znalezione. (Z wyjątkiem modeli 22/26/32LK335C, 32/37/42LK455C, 19/22/26/32LV255C, 32/37/42/47LV355C, 32/37/42LK469C, 32/37/42/47LV369C, 22/26/32LK336C, 32/37/42LK456C)
- Jeśli niektóre kanały nie zostaną znalezione, wykonaj poniższe czynności:
 1. Wybierz kolejno: **USTAWIENIA** -> **Strojenie automatyczne** -> **Kablowa** -> **Ustawienia**
 2. W opcji **Home Tuning** zmień wartość z **Wył** na **Wł**.
 3. Wprowadź dodatkowe parametry, takie jak **częstotliwość**, **szybkość symboli**, **modulacja** oraz **identyfikator sieci**. (Powyższe informacje można uzyskać od operatora sieci kablowej).

Do szybkiego i prawidłowego wyszukiwania wszystkich dostępnych programów potrzebne są poniższe wartości.

Najczęściej używane wartości zostały udostępnione jako „domyślne”.

Jednakże o informacje o prawidłowych ustawieniach należy zwrócić się do operatora sieci kablowej.

W czasie wykonywania automatycznego strojenia w trybie telewizji kablowej DVB wybranie opcji Pełny spowoduje przeszukanie wszystkich częstotliwości w celu znalezienia dostępnych kanałów.

Jeśli wyszukiwany program nie zostanie znaleziony po wybraniu opcji wyszukiwania Domyślne, należy ponowić wyszukiwanie, zaznaczając opcję Pełny.

Jednakże w przypadku pełnego wyszukiwania czas strojenia automatycznego znacznie się wydłuży.

Jeśli w przypadku wyboru opcji Pełny niektóre kanały nie zostaną znalezione, zaznacz pole In detail (Szczegółowe) i ponów próbę strojenia kanałów.

- **Częstotliwość:** wprowadź częstotliwość.
- **Szyb. transmisji:** wprowadź szybkość transmisji symboli (szybkość transmisji symboli jest to szybkość przesyłania symboli w kanale przez urządzenie takie, jak modem).
- **Modulacja:** wprowadź modulację. (Modulacja jest to sposób wprowadzania sygnałów audio i wideo do fali nośnej).
- **Identyfikator sieci:** niepowtarzalny identyfikator przydzielany każdemu użytkownikowi.
- **Częstotliwość początkowa:** wprowadź początkową wartość zakresu częstotliwości.
- **Częstotliwość końcowa:** wprowadź końcową wartość zakresu częstotliwości.

Ustawienia cyfrowej telewizji kablowej (tylko w trybie Kablowa)

Liczba opcji dostępnych w menu Operator usługi zależy od liczby operatorów usług w danym kraju. Jeżeli liczba obsługiwanych operatorów usług w danym kraju wynosi 1, menu staje się nieaktywne.

- 1 Naciśnij przycisk **HOME** na pilocie zdalnego sterowania, aby wyświetlić ekran „Menu główne”.
- 2 Korzystając z przycisków nawigacji pilota przejdź do menu **USTAWIENIA**, a następnie naciśnij przycisk **OK**.
- 3 Naciskając przyciski nawigacji, przejdź do opcji **Ustawienia cyfrowej telewizji kablowej** i naciśnij przycisk **OK**.
- 4 Naciskając przyciski nawigacji, przejdź do opcji **Operator usługi** lub **Autom. aktualizacja programów** i naciśnij przycisk **OK**.
- 5 Wybierz źródło sygnału wejściowego.
- 6 Po zakończeniu naciśnij przycisk **EXIT** (WYJŚCIE).
Po powrocie do poprzedniego menu naciśnij przycisk **BACK** (WSTECZ).

- W przypadku wyboru opcji **Kablowa** zostanie wyświetlone menu **Ustawienia cyfrowej telewizji kablowej**.
- Jeśli w ustawieniu **Autom. aktualizacja programów** zaznaczono opcję **Wł.**, można aktualizować informacje o wszystkich programach obsługujących tę funkcję, w tym o właśnie oglądanym programie.
- Gdy w ustawieniu **Autom. aktualizacja programów** jest zaznaczona opcja **Wył.**, można aktualizować tylko informacje o właśnie oglądanym programie.
- Jeśli w polu operatora usługi ustawiona jest wartość **Ziggo**, nie można wybrać opcji **Ustawienia cyfrowej telewizji kablowej**.

Ręczna konfiguracja programów (w trybie cyfrowym)

Funkcja strojenia ręcznego pozwala ręcznie dodać program do listy programów.

Wybieranie źródła sygnału **Antena**

- 1 Naciśnij przycisk **HOME** na pilocie zdalnego sterowania, aby wyświetlić ekran „Menu główne”.
- 2 Korzystając z przycisków nawigacji pilota przejdź do menu **USTAWIENIA**, a następnie naciśnij przycisk **OK**.
- 3 Naciskając przyciski nawigacji, przejdź do opcji **Strojenie ręczne** i naciśnij przycisk **OK**.
- 4 Naciskając przyciski nawigacji, przejdź do opcji **DTV** i naciśnij przycisk **OK**.
- 5 Przewijając listę programów, dodawaj lub usuwaj wybrane programy.
- 6 Po zakończeniu naciśnij przycisk **EXIT** (WYJŚCIE).
Po powrocie do poprzedniego menu naciśnij przycisk **BACK** (WSTECZ).

Wybieranie źródła sygnału **Kablowa**

- 1 Naciśnij przycisk **HOME** na pilocie zdalnego sterowania, aby wyświetlić ekran „Menu główne”.
- 2 Korzystając z przycisków nawigacji pilota przejdź do menu **USTAWIENIA**, a następnie naciśnij przycisk **OK**.
- 3 Naciskając przyciski nawigacji, przejdź do opcji **Strojenie ręczne** i naciśnij przycisk **OK**.
- 4 Naciskając przyciski nawigacji, przejdź do opcji **Cyfr. TV kablowa** i naciśnij przycisk **OK**.
- 5 Dokonaj odpowiednich zmian.
- 6 Po zakończeniu naciśnij przycisk **EXIT** (WYJŚCIE).
Po powrocie do poprzedniego menu naciśnij przycisk **BACK** (WSTECZ).



UWAGA

- Jeśli podczas wyszukiwania telewizor natrafi na zablokowany program, zostanie wyświetlony monit o podanie hasła dostępu do tego programu.
- Jeśli w polu kraju wybrano wartość „Norwegia” lub „Łotwa”, można wybrać opcję **SBAND**.



UWAGA

- Jeśli podczas wyszukiwania telewizor natrafi na zablokowany program, zostanie wyświetlony monit o podanie hasła dostępu do tego programu.
- **Szyb. transmisji:** wprowadź szybkość transmisji symboli (szybkość transmisji symboli jest to szybkość przesyłania symboli w kanale przez urządzenie takie, jak modem).
- **Modulacja:** wprowadź modulację. (Modulacja jest to sposób wprowadzania sygnałów audio i wideo do fali nośnej).
- Jeśli w polu kraju wybrano wartość Holandia, a w polu operatora usługi wartość **Ziggo** lub **Inni operatorzy**, nie można wybrać opcji **Cyfr. TV kablowa**. (Z wyjątkiem modeli 22/26/32LK335C, 32/37/42LK455C, 19/22/26/32LV255C, 32/37/42/47LV355C, 32/37/42LK469C, 32/37/42/47LV369C, 22/26/32LK336C, 32/37/42LK456C)

Ręczna konfiguracja programów (w trybie analogowym)

Funkcja strojenia ręcznego pozwala ręcznie dodać program do listy programów oraz uporządkować programy w wybranej przez siebie kolejności.

- 1 Naciśnij przycisk **HOME** na pilocie zdalnego sterowania, aby wyświetlić ekran „Menu główne”.
- 2 Korzystając z przycisków nawigacji pilota przejdź do menu **USTAWIENIA**, a następnie naciśnij przycisk **OK**.
- 3 Naciskając przyciski nawigacji, przejdź do opcji **Strojenie ręczne** i naciśnij przycisk **OK**.
- 4 Naciskając przyciski nawigacji, przejdź do opcji **TV** lub **TV kablowa** i naciśnij przycisk **OK**.
- 5 Przewijając listę programów, dodawaj lub usuwaj wybrane programy.
- 6 Naciskając przyciski nawigacji, przejdź do opcji **System TV**.
- 7 Naciskając przyciski nawigacji, przejdź do opcji **V/UHF** lub **Kablowa**.
- 8 Naciskając przyciski nawigacji lub przyciski numeryczne, przejdź do wybranego numeru programu.
- 9 Naciskając przyciski nawigacji, przejdź do opcji **Rozpocznij wyszukiwanie**.
- 10 Naciskając przyciski nawigacji, przejdź do opcji **Zachowaj** i naciśnij przycisk **OK**.
- 11 Po zakończeniu naciśnij przycisk **EXIT** (WYJŚCIE).
Po powrocie do poprzedniego menu naciśnij przycisk **BACK** (WSTECZ).



UWAGA

- Jeśli podczas wyszukiwania telewizor natrafi na zablokowany program, zostanie wyświetlony monit o podanie hasła dostępu do tego programu.
- **L:** SECAM L/L (Francja)
- **BG:** PAL B/G, SECAM B/G (Europa / Europa Wschodnia / Azja / Nowa Zelandia / Bliski Wschód / Afryka)
- **I:** PAL I (Wielka Brytania / Irlandia / Hongkong / RPA)
- **DK:** PAL D/K, SECAM D/K (Europa Wschodnia / Chiny / Afryka / WNP)
- Aby zapisać kolejny program, powtórz kroki od 5 do 10.

Nadawanie nazw stacjom

Każdemu numerowi programu można także przypisać nazwę stacji składającą się z pięciu znaków.

- 1 Naciśnij przycisk **HOME** na pilocie zdalnego sterowania, aby wyświetlić ekran „Menu główne”.
- 2 Korzystając z przycisków nawigacji pilota przejdź do menu **USTAWIENIA**, a następnie naciśnij przycisk **OK**.
- 3 Naciskając przyciski nawigacji, przejdź do opcji **Strojenie ręczne** i naciśnij przycisk **OK**.
- 4 Naciskając przyciski nawigacji, przejdź do opcji **TV** lub **TV kablowa**.
- 5 Naciskając przyciski nawigacji, przejdź do opcji **Nazwa** i naciśnij przycisk **OK**.
- 6 Skorzystaj z przycisków nawigacji do przewijania, aby wybrać pozycję, kolejną literę, itd. Można używać liter od A do Z, cyfr od 0 do 9, znaków +/ - oraz spacji. Po wybraniu znaku naciśnij przycisk **OK**.
- 7 Naciskając przyciski nawigacji, przejdź do opcji **Zamknij** i naciśnij przycisk **OK**.
- 8 Naciskając przyciski nawigacji, przejdź do opcji **Zachowaj** i naciśnij przycisk **OK**.
- 9 Po zakończeniu naciśnij przycisk **EXIT** (WYJŚCIE).
Po powrocie do poprzedniego menu naciśnij przycisk **BACK** (WSTECZ).

Precyzyjne dostrajanie (zależnie od modelu)

Zazwyczaj precyzyjne dostrajanie jest konieczne tylko w warunkach słabego odbioru sygnału.

- 1 Naciśnij przycisk **HOME** na pilocie zdalnego sterowania, aby wyświetlić ekran „Menu główne”.
- 2 Korzystając z przycisków nawigacji pilota przejdź do menu **USTAWIENIA**, a następnie naciśnij przycisk **OK**.
- 3 Naciskając przyciski nawigacji, przejdź do opcji **Strojenie ręczne** i naciśnij przycisk **OK**.
- 4 Naciskając przyciski nawigacji, przejdź do opcji **TV lub TV kablowa**.
- 5 Naciskając przyciski nawigacji, przejdź do opcji **Dostrojenie**.
- 6 Przeprowadź precyzyjne dostrajanie, aby uzyskać najlepszy obraz i dźwięk.
- 7 Naciskając przyciski nawigacji, przejdź do opcji **Zachowaj** i naciśnij przycisk **OK**.
- 8 Po zakończeniu naciśnij przycisk **EXIT** (WYJŚCIE).
Po powrocie do poprzedniego menu naciśnij przycisk **BACK** (WSTECZ).

Wzmacniacz

(zależnie od modelu)

Wybierz dla ustawienia Wzmacniacz opcję **Wi.**, jeśli jakość odbieranego sygnału jest niezadowolająca.

Gdy sygnał jest silny, wybierz opcję **Wył.**

- 1 Naciśnij przycisk **HOME** na pilocie zdalnego sterowania, aby wyświetlić ekran „Menu główne”.
- 2 Korzystając z przycisków nawigacji pilota przejdź do menu **USTAWIENIA**, a następnie naciśnij przycisk **OK**.
- 3 Naciskając przyciski nawigacji, przejdź do opcji **Wzmacniacz** i naciśnij przycisk **OK**.
- 4 Wybierz opcję **Wi.** lub **Wył.**

Edycja listy programów

Jeśli któryś numer programu zostanie pominięty, nie będzie można go wybrać za pomocą przycisku P ▲, ▼ podczas oglądania telewizji.

Aby wybrać pominięty program, wpisz jego numer za pomocą PRZYCISKÓW NUMERYCZNYCH lub wybierz go w menu edycji programów.

Ta funkcja umożliwia pomijanie programów zapisanych w pamięci urządzenia.

Jeśli przy uruchamianiu funkcji Strojenie automatyczne opcja Numerowanie automatyczne nie była zaznaczona, numer programu można zmienić za pomocą funkcji Przesuń.

- 1 Naciśnij przycisk **HOME** na pilocie zdalnego sterowania, aby wyświetlić ekran „Menu główne”.
- 2 Korzystając z przycisków nawigacji pilota przejdź do menu **USTAWIENIA**, a następnie naciśnij przycisk **OK**.
- 3 Naciskając przyciski nawigacji, przejdź do opcji **Edycja programu** i naciśnij przycisk **OK**.
- 4 Naciskając przyciski nawigacji, zaznaczaj programy, które chcesz zapisać lub pominąć.
- 5 Po zakończeniu naciśnij przycisk **EXIT** (WYJŚCIE).
Po powrocie do poprzedniego menu naciśnij przycisk **BACK** (WSTECZ).

W trybie telewizji cyfrowej/radia (DTV/RADIO)

Pomijanie numeru programu

- 1 Naciskając przyciski nawigacji, przejdź do numeru programu, który chcesz pomijać.
- 2 Naciśnij niebieski przycisk, aby powrócić do numeru programu.
- 3 Naciśnij niebieski przycisk. Pomijanie programu zostanie anulowane.

! UWAGA

- Jeśli numer programu jest pomijany, jest on wyświetlany na niebiesko i podczas normalnego oglądania telewizji nie można go wybrać za pomocą przycisków P \wedge i \vee .
- Aby wybrać pominięty program, wpisz jego numer za pomocą PRZYCISKÓW NUMERYCZNYCH lub wybierz go w menu edycji programów lub przewodnika EPG.

Blokowanie numeru programu

- 1 Naciskając przyciski nawigacji, zaznacz numer programu, który chcesz zablokować.
- 2 Naciśnij żółty przycisk, aby powrócić do numeru programu.
- 3 Naciśnij żółty przycisk. Blokada zostanie zwolniona.

! UWAGA

- Program można zablokować, nawet gdy funkcja **Blokada odbiornika** jest wyłączona.

W trybie telewizji (TV)

Usuwanie programu

- 1 Naciskając przyciski nawigacji, zaznacz numer programu, który chcesz usunąć.
- 2 Naciśnij czerwony przycisk, aby powrócić do numeru programu.

! UWAGA

- Wybrany program zostanie usunięty, a kolejne programy zostaną przesunięte o jedną pozycję do góry.

Przenoszenie programu

- 1 Naciskając przyciski nawigacji, przejdź do numeru programu, który chcesz przenieść.
- 2 Naciśnij zielony przycisk, aby powrócić do numeru programu. Naciśnij przyciski nawigacji.
- 3 Naciśnij zielony przycisk, aby zwolnić.

Pomijanie numeru programu

- 1 Naciskając przyciski nawigacji, przejdź do numeru programu, który chcesz pomijać.
- 2 Naciśnij niebieski przycisk, aby powrócić do numeru programu.
- 3 Naciśnij niebieski przycisk. Pomijanie programu zostanie anulowane.

! UWAGA

- Jeśli numer programu jest pomijany, jest on wyświetlany na niebiesko i podczas normalnego oglądania telewizji nie można go wybrać za pomocą przycisków P \wedge \vee .
- Aby wybrać pominięty program, wpisz jego numer za pomocą PRZYCISKÓW NUMERYCZNYCH lub wybierz go w menu edycji programów.

Automatyczne sortowanie

- 1 Naciskając przyciski nawigacji, uruchom funkcję automatycznego sortowania, a następnie naciśnij przycisk **OK**.



UWAGA

- Po jednorazowym uruchomieniu funkcji automatycznego sortowania nie można edytować programów.

Blokowanie numeru programu

- 1 Naciskając przyciski nawigacji, zaznacz numer programu, który chcesz zablokować.
- 2 Naciśnij żółty przycisk, aby powrócić do numeru programu.
- 3 Naciśnij żółty przycisk. Blokada zostanie zwolniona.



UWAGA

- Program można zablokować, nawet gdy funkcja **Blokada odbiornika** jest wyłączona.

Wybieranie ulubionego programu

- 1 Naciskając przyciski nawigacji, przejdź do programu.
- 2 Naciśnij przycisk **FAV** (ULUBIONE). Program zostanie dodany do listy ulubionych bieżącej grupy ulubionych.
- 3 Naciśnij przycisk **FAV** (ULUBIONE). Program zostanie usunięty z listy ulubionych.

Wybieranie grupy ulubionych programów

- 1 Naciskając przyciski nawigacji, przejdź do programu.
- 2 Naciśnij przycisk **Q.MENU** (SZYBKIE MENU). Zostanie wyświetlone wyskakujące okienko, w którym można zmienić grupę ulubionych.
- 3 Naciskając przyciski nawigacji, wybierz grupę ulubionych i naciśnij przycisk **OK**.

Informacje o module CI (Common Interface)

- Ta funkcja może być niedostępna w niektórych krajach.

Ta funkcja umożliwia oglądanie niektórych usług kodowanych (płatnych). Wyjęcie modułu CI spowoduje, że oglądanie usług płatnych stanie się niemożliwe.

Gdy moduł jest włożony do gniazda CI, menu modułu jest dostępne.

Moduł CI i kartę inteligentną można nabyć u lokalnego sprzedawcy. Nie należy zbyt często wkładać i wyjmować modułu CI do i z telewizora. Może to spowodować nieprawidłowe działanie urządzeń. Zdarza się, że gdy po włożeniu modułu CI włączy się odbiornik, nie słychać dźwięku.

Może to oznaczać niekompatybilność z modulem CI i kartą inteligentną.

Dostępność funkcji związanych z modulem CI (Common Interface) jest zależna od obszaru i dostępnych usług.

W przypadku korzystania z modułu CAM (modułu dostępu warunkowego) należy upewnić się, iż spełnia on wszystkie wymagania standardów DVB-CI lub CI plus.

- 1 Naciśnij przycisk **HOME** na pilocie zdalnego sterowania, aby wyświetlić ekran „Menu główne”.
- 2 Korzystając z przycisków nawigacji pilota przejdź do menu **USTAWIENIA**, a następnie naciśnij przycisk **OK**.
- 3 Naciskając przyciski nawigacji, przejdź do opcji **Informacje CI** i naciśnij przycisk **OK**.
- 4 Wybierz jedną z pozycji dotyczących informacji o module, informacji o karcie inteligentnej, języka, pobierania oprogramowania itp., a następnie naciśnij przycisk **OK**.
- 5 Po zakończeniu naciśnij przycisk **EXIT** (WYJŚCIE).



UWAGA

- To menu ekranowe stanowi jedynie przykład. Opcje menu i format ekranu mogą być różne w przypadku różnych operatorów świadczących płatne usługi cyfrowe.
- Użytkownik może się zwrócić do operatora z prośbą o zmianę usługi i menu ekranowego dotyczącego modułu CI (Common Interface).

Wyświetlanie listy programów

Wyświetlając listę programów, można sprawdzić programy zapisane w pamięci urządzenia.

Wyświetlanie listy programów

- 1 Naciśnij przycisk **LIST** (LISTA). Zostanie wyświetlona lista programów.
- 2 Naciśnij niebieski przycisk. Zostanie włączona funkcja edycji programów.



UWAGA

- Niektóre programy mogą być oznaczone na niebiesko. Są to programy, które podczas automatycznego dostrajania lub w trybie edycji programów zostały tak ustawione, aby były pomijane.
- Sam numer kanału widoczny na liście programów oznacza, że stacji nie przydzielono nazwy.

Wybór programu z listy programów

- 1 Naciskając przyciski nawigacji, wybierz program.
- 2 Naciśnij przycisk **OK**. Nastąpi przejście do programu o wybranym numerze.



UWAGA

- Naciśnij przycisk **TV/RAD (TV/RADIO)**. (To spowoduje przełączenie się między trybami TV, DTV i Radio z poziomu oglądanego programu).

Zmiana strony listy programów

- 1 Naciskając przyciski **P** \wedge \vee , możesz przechodzić między stronami.
- 2 Naciśnięcie przycisku **LIST** (LISTA) spowoduje powrót do oglądania telewizji.

Wyświetlanie listy ulubionych programów

- 1 Aby przejść do listy ulubionych programów, naciśnij przycisk **FAV** (ULUBIONE).
- 2 Po zakończeniu naciśnij przycisk **EXIT** (WYJŚCIE).

Przycisk	Opis
Niebieski przycisk	Włączanie edycji programu.
Żółty przycisk	rejestrowanie/ anulowanie rejestracji bieżącego kanału jako preferowanego w aktualnie zaznaczonej grupie.
OK	Wybór programu do oglądania.
< lub >	Zmiana grupy Ulubione.

EPG (elektroniczny przewodnik po programach dostępny w trybie cyfrowym)

To urządzenie jest wyposażone w funkcję EPG (elektroniczny przewodnik po programach), która ułatwia przeglądanie oferty programów telewizyjnych.

Funkcja EPG udostępnia informacje takie, jak listy audycji emitowanych na poszczególnych programach oraz godziny rozpoczęcia i zakończenia emisji dla wszystkich dostępnych usług. Ponadto w ramach funkcji EPG dostępne są często szczegółowe informacje o programie (dostępność i ilość tych informacji zależy od nadawcy).

Z funkcji EPG można korzystać tylko wtedy, gdy informacje EPG są nadawane przez nadawców. Przed rozpoczęciem korzystania z funkcji EPG należy ustawić zegar w menu **Czas**.

Funkcja EPG wyświetla informacje o programach na 8 dni.



- Po naciśnięciu przycisku **INFO** (INFORMACJE) można wyświetlić informacje o aktualnym programie.

	Ikona wyświetlana przy programie telewizyjnym analogowym lub cyfrowym.
	Ikona wyświetlana przy programie radiowym.
	Ikona wyświetlana przy programie w standardzie MHEG.
	Ikona wyświetlana przy programie z dźwiękiem HE-AAC.
	Proporcje ekranu nadawanego programu.
	Proporcje ekranu nadawanego programu.
	Ikona wyświetlana przy programie z teletekstem.
	Ikona wyświetlana przy programie z napisami.
	Ikona wyświetlana przy programie kodowym.
	Ikona wyświetlana przy programie z dźwiękiem Dolby Digital.
	Ikona wyświetlana przy programie z dźwiękiem Dolby Digital PLUS.
576i/p, 720p, 1080i/p: rozdzielczość stosowana w programie	
	Program oznaczony tą ikoną może nie być wyświetlany, jeśli sygnał jest wysyłany za pomocą wyjścia monitora. Zależy to od informacji programu.

>	Wyświetla informację o następnym programie.
∨ lub ^	Wyświetla informacje o innych programach.

(dotyczy jedynie telewizorów plazmowych)



OK	Zostanie wyświetlone wyskakujące okienko ustawień nagrywania/przypominania.
^ ∨	Wybór trybu ustawień nagrywania z włącznikiem czasowym/przypominania.

lub

(Dotyczy tylko telewizorów LCD/LED LCD)

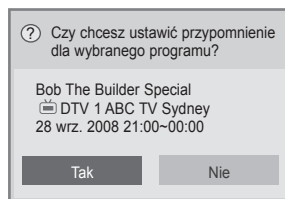

OK	Zostanie wyświetlone wyskakujące okienko ustawień przypominania.
< >	Wybór trybu ustawień przypominania z włącznikiem czasowym.

Włączanie i wyłączanie funkcji EPG

- Aby włączyć lub wyłączyć funkcję EPG, naciśnij przycisk **GUIDE** (PRZEWODNIK).

Wybór programu

- Naciskając przyciski nawigacji lub przycisk P ^ ∨, wybierz program.



Tryb przewodnika TERAZ/DALEJ

Ten tryb umożliwia sprawdzenie obecnie nadawanego programu oraz programu następnego w kolejności.

Przycisk	Opis
Czerwony przycisk	Zmiana trybu EPG.
Żółty przycisk	Wejście do trybu Zadania.
Niebieski przycisk	Wejście do trybu Lista zadań.
OK	W przypadku wyboru programu w kolumnie TERAZ powoduje przejście do wybranego programu i zakończenie wyświetlania przewodnika EPG. W przypadku zaznaczenia programu, który będzie nadawany jako następny (kolumna DALEJ), zostanie wyświetlone okno programowania.
< >	Wybór kolumny TERAZ lub DALEJ.
^ v	Wybór programu telewizyjnego.
P ^ v	Poprzednia/następna strona.
GUIDE (PRZE-WODNIK)	Wyłączanie funkcji EPG.
BACK(WSTECZ)	
EXIT(WYJŚCIE)	
TV/RAD (TV/RADIO)	Wybór programu telewizji cyfrowej lub radia.
INFO (INFORMACJE)	Włączanie i wyłączanie wyświetlania szczegółowych informacji.

Tryb 8-dniowego przewodnika po programach

Przycisk	Opis
Czerwony przycisk	Zmiana trybu EPG.
Zielony przycisk	Przejdź do trybu ustawiania daty.
Żółty przycisk	Wejście do trybu Zadania.
Niebieski przycisk	Wejście do trybu Lista zadań.
OK	W przypadku zaznaczenia aktualnie nadawanego programu powoduje przejście do wybranego programu i zakończenie wyświetlania przewodnika EPG. W przypadku zaznaczenia programu, który dopiero będzie nadawany, zostanie wyświetlone okno programowania.
< >	Wybór programu.
^ v	Wybór programu telewizyjnego.
P ^ v	Poprzednia/następna strona.
GUIDE (PRZE-WODNIK)	Wyłączanie funkcji EPG.
BACK(WSTECZ)	
EXIT(WYJŚCIE)	
TV/RAD (TV/RADIO)	Wybór programu telewizji cyfrowej lub radia.
INFO (INFORMACJE)	Włączanie i wyłączanie wyświetlania szczegółowych informacji.

Tryb Zmiana daty

Przycisk	Opis
Zielony przycisk	Wyłączanie trybu ustawiania daty.
v	
BACK(WSTECZ)	
OK	Przejdź do wybranej daty.
< >	Wybór daty.
GUIDE (PRZE-WODNIK)	Wyłączanie funkcji EPG.
EXIT(WYJŚCIE)	

Pole rozszerzonego opisu

Przycisk	Opis
INFO (INFORMACJE)	Włączanie i wyłączanie wyświetlania szczegółowych informacji.
^ v	Przewijanie tekstu w górę i w dół.
< >	Wybór trybu ustawień nagrywania z włącznikiem czasowym/przypomnienia.
GUIDE (PRZE-WODNIK)	Wyłączanie funkcji EPG.
EXIT(WYJŚCIE)	

Tryb ustawień nagrywania/przypomnienia

(dotyczy jedynie telewizorów plazmowych)

To menu umożliwia wybór programu do nagrywania oraz ustawienie czasu jego rozpoczęcia i zakończenia, a także ustawienie programu, o którym użytkownik chce otrzymać przypomnienie, wraz z czasem rozpoczęcia i wyszarzonym czasem zakończenia.

Ta funkcja jest dostępna tylko wtedy, gdy do złącza TV-OUT(AV1) został podłączony za pomocą przewodu SCART sprzęt nagrywający, który korzysta z sygnalizowania nagrywania pin8. Funkcja nagrywania jest obsługiwana w trybie cyfrowym, a nie w trybie analogowym.

Przycisk	Opis
BACK (WSTECZ)	Wyłączenie trybu Zadania.
Żółty przycisk	Przejdź do trybu Przewodnik.
Niebieski przycisk	Przejdź do trybu Lista zadań.
OK	Zapisywanie ustawień nagrywania z włącznikiem czasowym/przypomnienia.
< >	Wybór opcji Typ, Czas pocz., Czas zak. lub Program.
^ v	Wybór ustawienia funkcji przypomnienia lub nagrywania.

lub

Tryb ustawień przypomnienia

(Dotyczy tylko telewizorów LCD/LED LCD)

Przycisk	Opis
BACK (WSTECZ)	Wyłączenie trybu Zadania.
OK	Wyświetlenie menu podręcznego Powtarzanie.
Przycisk nawigacji	Wybór daty do zaprogramowania.
Żółty przycisk	Przejdź do trybu Przewodnik.
Niebieski przycisk	Przejdź do trybu Lista zadań.

Tryb Lista zadań

W przypadku utworzenia listy zadań o zaplanowanej godzinie jest wyświetlany program zapisany na liście, nawet jeżeli w danym momencie jest oglądany inny program.

Przycisk	Opis
Żółty przycisk	Przejdźcie do trybu Zadania.
Niebieski przycisk	Przejdźcie do trybu Przewodnik.
GUIDE (PRZEWODNIK)	
OK	Wybór jednej z opcji (Modyfikuj/Usuń/Usuń wsz.).
^ v	Wybór programu.
P ^ v	Poprzednia/następna strona.
BACK (WSTECZ)	Wyłączenie listy zadań.

- **16:9:** obraz jest dopasowywany do szerokości ekranu.



- **1:1 Pیکsel:** powoduje wyświetlanie obrazu filmowego w oryginalnym rozmiarze, bez przycinania krawędzi.



Korzystanie z dodatkowych opcji

Dostosowywanie proporcji ekranu

Aby dostosować rozmiar obrazu, podczas oglądania telewizji naciśnij przycisk **RATIO** (PROPORCJE).

! UWAGA

- W celu zmiany rozmiaru obrazu można również nacisnąć przycisk **Q. MENU** (SZYBKIE MENU) albo w menu Obraz przejść do opcji **Proporcje ekranu**.
- Aby określić zbliżenie, w menu Proporcje wybierz opcję **14:9, Zbliżenie** lub **Zbliżenie kinowe**. Po zakończeniu określania proporcji następuje powrót do menu Q.MENU.
- W trybie Component można wybierać tylko opcje **4:3, 16:9** (Szeroka), **14:9, Zbliżenie i Zbliżenie kinowe**.
- W trybie HDMI można wybierać tylko opcje **4:3, Rozmiar oryg., 16:9** (Szeroka), **14:9, Zbliżenie i Zbliżenie kinowe**.
- W trybach RGB-PC i HDMI-PC można wybrać tylko opcje **4:3 i 16:9** (Szeroka).
- W trybach DTV/HDMI/Component (ponad 720p) dostępna jest funkcja **1:1 Pیکsel**.
- W trybie telewizji analogowej/cyfrowej/AV/Scart dostępny jest współczynnik proporcji **Pełna szerokość**.

! UWAGA

- W przypadku wybrania opcji **1:1 Pیکsel** na krawędziach obrazu mogą pojawić się szumy.

- **Rozmiar oryg.:** gdy odbiornik telewizyjny odbierze sygnał obrazu panoramicznego, automatycznie przełączy się na format odbieranego obrazu.



- **Pełna szerokość:** kiedy odbiornik odbierze sygnał obrazu panoramicznego, użytkownik będzie miał możliwość dostosowania obrazu w poziomie lub w pionie, w proporcjach liniowych, tak aby całkowicie wypełnił ekran.

W przypadku sygnału DTV filmy w proporcjach 4:3 i 14:9 są wyświetlane na całym ekranie bez żadnych zniekształceń.



- **4:3:** dopasowanie obrazu do standardowych proporcji 4:3.



- **14:9:** ta opcja umożliwia wyświetlanie obrazu w formacie 14:9 lub oglądanie zwykłego programu telewizyjnego w trybie 14:9. Obraz w formacie 14:9 jest wyświetlany w podobny sposób do obrazu 4:3, z lekkim przesunięciem górnej i dolnej krawędzi.



- **Zbliżenie:** obraz jest powiększany w celu dopasowania do szerokości ekranu. Górna i dolna część obrazu mogą zostać przycięte.



! UWAGA

- Po przejściu do opcji **Proporcje ekranu** w szybkich menu:
 - Naciskając przyciski nawigacji, możesz rozciągnąć obraz w pionie.
 - Naciskając przyciski nawigacji, możesz przesunąć obszar zbliżenia w górę lub w dół.

- **Zbliżenie kinowe:** powoduje powiększenie obrazu w proporcjach kinowych, czyli 2,35:1.
 - Aby zmienić współczynnik zbliżenia kinowego, za pomocą przycisków nawigacji wybierz wartość z przedziału od 1 do 16.
 - Za pomocą przycisków nawigacji można również przesunąć obszar zbliżenia w górę lub w dół.

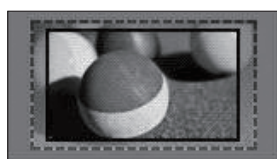

! UWAGA

- Zbliżenie lub oddalenie obrazu może powodować jego zniekształcenie.

Zmiana trybu AV

Każdy tryb AV (audio-wideo) ma ustawienia obrazu i dźwięku dostosowane pod innym kątem.

Aby wybrać odpowiedni tryb, naciskaj przycisk **AV MODE** (TRYB AV).

Tryb	Opis
Wył.	Powrót do zapisanych wcześniej nie-standardowych ustawień
Kino lub IMX Kino	Zastosowanie ustawień obrazu i dźwięku zoptymalizowanych pod kątem filmów
Sport	Zastosowanie ustawień obrazu i dźwięku zoptymalizowanych pod kątem zawodów sportowych
Gra	Zastosowanie ustawień obrazu i dźwięku zoptymalizowanych pod kątem dynamicznych gier Podczas grania w gry wideo na konsoli PlayStation lub Xbox zaleca się korzystanie z trybu Gra . W trybie Gra funkcje dotyczące jakości obrazu zostaną zoptymalizowane pod kątem gier.

! UWAGA

- Jeśli w menu Tryb AV zostanie wybrana opcja **Wył.**, nastąpi przywrócenie wcześniejszych ustawień obrazu i dźwięku.

Korzystanie z listy wejść

Wybieranie źródła sygnału wejściowego

- 1 Naciśnij przycisk **INPUT** (ŹRÓDŁO). Zostanie wyświetlona lista źródeł sygnału wejściowego.
 - Podłączone urządzenia będą widoczne jako źródła sygnału.

! UWAGA

- Inny sposób wyświetlenia listy źródeł sygnału wejściowego to wybranie opcji **ŹRÓDŁO** na ekranie z głównymi menu.

- 2 Naciskając przyciski nawigacji, przejdź do jednego ze źródeł sygnału i naciśnij przycisk **OK**.

- Telewizor użytkownika może różnić się od pokazanego na ilustracji.



Źródło sygnału wejściowego	Opis
Antena lub Kablowa	Wybierz jedną z tych opcji w celu oglądania telewizji cyfrowej/zwykłej lub słuchania radia.
USB	Wybierz tę opcję w celu korzystania z urządzeń podłączonych do złącza USB.
AV	Wybierz tę opcję, aby oglądać treści z magnetowidu lub innego urządzenia zewnętrznego.
Component	Wybierz tę opcję, aby korzystać z odtwarzacza DVD lub cyfrowego dekodera STB (zależnie od sposobu podłączenia).
RGB	Wybierz tę opcję, aby oglądać sygnał z komputera (zależnie od sposobu podłączenia).
HDMI	Wybierz tę opcję, aby korzystać z odtwarzacza DVD, komputera lub cyfrowego dekodera STB (zależnie od sposobu podłączenia).

Podłączone źródła sygnału wejściowego są wyświetlane w kolorze czarnym, a odłączone źródła w kolorze szarym.

- Aby dodać oznaczenie wejścia, naciśnij niebieski przycisk. Ułatwi to identyfikację urządzeń podłączonych jako źródła sygnału.
- Aby uzyskać dostęp do menu SIMPLINK, naciśnij czerwony przycisk. Jeśli zostanie wybrana opcja „SIMPLINK i Wł.”, wyskakujące okienko dotyczące sygnału wejściowego HDMI nie zostanie wyświetlone (Dotyczy tylko telewizorów LCD/LED LCD)

Dodawanie oznaczenia wejścia

Po dodaniu oznaczenia źródła sygnału wejściowego będzie można łatwo stwierdzić, jakie urządzenie jest podłączone do danego wejścia.

- Telewizor użytkownika może różnić się od pokazanego na ilustracji.



- 1 Naciśnij przycisk **INPUT** (ŹRÓDŁO). Zostanie wyświetlona lista źródeł sygnału wejściowego.
- 2 Naciśnij **niebieski** przycisk.
- 3 Naciskając przyciski nawigacji, przejdź do jednego ze źródeł sygnału.
- 4 Naciskając przyciski nawigacji, przejdź do jednego z oznaczeń wejść.
- 5 Po zakończeniu naciśnij przycisk **EXIT** (WYJŚCIE). Po powrocie do poprzedniego menu naciśnij przycisk **BACK** (WSTECZ).

Blokowanie przycisków na telewizorze (blokada przed dziećmi)

Zablokowanie przycisków na telewizorze pozwoli zapobiec wykonywaniu przez dzieci niepożądanych operacji oraz ewentualnym wypadkom.

- 1 Naciśnij przycisk **HOME** na pilocie zdalnego sterowania, aby wyświetlić ekran „Menu główne”.
- 2 Naciskając przyciski nawigacji, przejdź do menu **BLOKUJ** i naciśnij przycisk **OK**.
- 3 Naciskając przyciski nawigacji, przejdź do opcji **Blokada przycisków** i naciśnij przycisk **OK**.
- 4 Zaznacz opcję **Wł.** Funkcja blokady przycisków zostanie uaktywniona.
- Aby wyłączyć funkcję blokady przycisków, zaznacz opcję **Wył.**
- 5 Po zakończeniu naciśnij przycisk **EXIT** (WYJŚCIE).

Po powrocie do poprzedniego menu naciśnij przycisk **BACK** (WSTECZ).

! UWAGA

- Telewizor po wyłączeniu zapamiętuje ostatnie ustawienie.
- Jeśli wyłączysz telewizor przy aktywnej funkcji **Blokada przycisków**, w celu włączenia odbiornika na pilocie zdalnego sterowania naciśnij przycisk **⊕**, **INPUT** (ŹRÓDŁO), **P** \wedge **v** lub jeden z przycisków numerycznych.
- Jeśli przy włączonej funkcji Blokada przycisków naciśniesz którykolwiek przycisk na telewizorze, na ekranie pojawi się komunikat **! Blokada przycisków**.

Korzystanie z szybkiego menu

Umożliwia dostosowanie najczęściej wykorzystywanych ustawień.

- 1 Naciśnij przycisk **Q. MENU** (SZYBKIE MENU). Zostanie wyświetlony ekran z szybkimi menu.
 - 2 Naciskając przyciski nawigacji, przechodź między poniższymi menu. Aby wybrać konkretne menu, naciśnij przycisk **OK**.
- Telewizor użytkownika może różnić się od pokazanego na ilustracji.

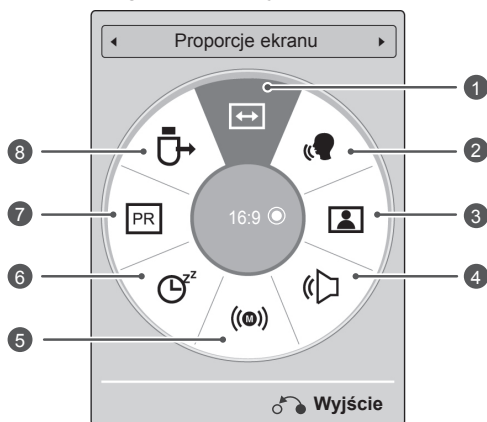

Menu	Opis
1 Proporcje ekranu	Umożliwia zmianę rozmiaru obrazu (16:9, 1:1 Piksel, Rozmiar oryg., Pełna szerokość, 4:3, 14:9, Zbliżenie, Zbliżenie kinowe).
2 Czysty głos II	Uwydatnia ludzki głos na tle innych dźwięków, dzięki czemu jego brzmienie jest bardziej wyraźne.
3 Tryb obrazu (zależnie od modelu)	Umożliwia zmianę trybu wyświetlania obrazu (Żywy, Standardowy, APS, Kino, 16:9 Kino, 16:9 Bright Room, Sport, Gra, Zdjęcie, Ekspert1, Ekspert2).
4 Tryb dźwięku	Umożliwia zmianę trybu dźwięku (Standardowy, Muzyka, Kino, Sport, Gra)
5 Audio lub Język audio	Umożliwia zmianę wyjściowego dźwięku.
6 Drzemka	Pozwala określić czas, po którym telewizor zostanie automatycznie wyłączony.
7 Pomiń Wył./Wł.	Służy do włączania/wyłączania funkcji pomijania.
8 Nośnik USB	Powoduje odłączenie podłączonego urządzenia USB

! UWAGA

- Dostępne menu i opcje mogą być różne w zależności od używanego źródła sygnału wejściowego.

- 3 Naciskając przyciski nawigacji, przejdź do odpowiedniej opcji.
- 4 Po zakończeniu naciśnij przycisk **Q. MENU** (SZYBKIE MENU).

Korzystanie z pomocy technicznej dla klientów

Sprawdzanie dostępności aktualizacji oprogramowania

W telewizorze można pobierać aktualizacje oprogramowania z systemu naziemnej transmisji cyfrowej.

- 1 Naciśnij przycisk **HOME** na pilocie zdalnego sterowania, aby wyświetlić ekran „Menu główne”.
- 2 Naciśnij czerwony przycisk. Nastąpi przejście do funkcji **Pomoc techniczna dla klientów**.
- 3 Naciskając przyciski nawigacji, przejdź do opcji **Aktual. oprogram.**
- 4 Naciskając przyciski nawigacji, przejdź do opcji **Wł.** i naciśnij przycisk **OK**.
- W przypadku wyboru opcji **Wł.** na ekranie zostanie wyświetlone okno z komunikatem informującym o znalezieniu nowego oprogramowania i z pytaniem o zgodę na jego zainstalowanie.
- 5 Po zakończeniu naciśnij przycisk **EXIT (WYJŚCIE)**. Po powrocie do poprzedniego menu naciśnij przycisk **BACK (WSTECZ)**.
Konfiguracja ustawień opcji Aktual. oprogram.

- Czasami przesłanie aktualnych informacji o dostępnym oprogramowaniu powoduje wyświetlenie poniższego ekranu.

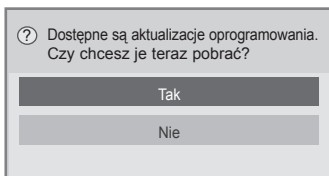

- Prosta aktualizacja: dotyczy bieżącego strumienia aktualizacji

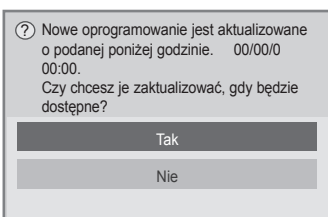

- Planowa aktualizacja: dotyczy zaplanowanego strumienia aktualizacji
- Gdy funkcja aktualizacji oprogramowania jest wyłączona, zostanie wyświetlone okienko z komunikatem umożliwiającym jej włączenie.

- Pobieranie rozpocznie się po wybraniu opcji **Tak**. Na tym etapie wyskakujące okienko postępu pobierania nie jest wyświetlane.
- Postęp pobierania można sprawdzić w menu **Aktual. oprogram.**

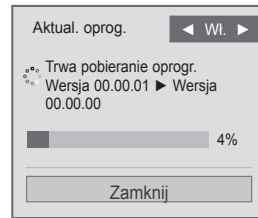

- Po zakończeniu pobierania telewizor zostanie ponownie uruchomiony.

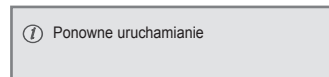

! UWAGA

- W trakcie aktualizacji oprogramowania należy przestrzegać następujących zaleceń:
 - Nie wolno odłączać telewizora od zasilania.
 - Nie wolno odłączać anteny.
 - Po aktualizacji oprogramowania można sprawdzić zaktualizowaną wersję w menu **Aktual. oprogram.**
- Pobieranie oprogramowania może trwać nawet parę godzin, dlatego należy wybrać taki czas, kiedy zasilanie może być włączone.
- Oprogramowanie jest pobierane tylko w trybie czuwania lub w multipleksie z usługą aktualizacji oprogramowania. Proces pobierania jest zatrzymywany w momencie odłączenia przewodu zasilającego lub wyświetlenia multipleksu bez usługi aktualizacji oprogramowania.
- Po powrocie do trybu czuwania lub multipleksu z usługą aktualizacji oprogramowania pobieranie oprogramowania zostanie wznowione od momentu, w którym zostało przerwane.

Testowanie obrazu/dźwięku

W telewizorze można wykonać testy jakości obrazu i dźwięku.

- 1 Naciśnij przycisk **HOME** na pilocie zdalnego sterowania, aby wyświetlić ekran „Menu główne”.
- 2 Naciśnij czerwony przycisk. Nastąpi przejście do funkcji **Pomoc techniczna dla klientów**.
- 3 Naciskając przyciski nawigacji, przejdź do opcji **Test obrazu** lub **Test dźwięku**.
- 4 Naciskając przyciski nawigacji, przejdź do opcji **Tak** i naciśnij przycisk **OK**.
- 5 Po zakończeniu naciśnij przycisk **EXIT** (WYJŚCIE).
Po powrocie do poprzedniego menu naciśnij przycisk **BACK** (WSTECZ).

Korzystanie z funkcji Test sygnału

Ta funkcja umożliwia wyświetlenie takich informacji, jak nazwa producenta, model/typ, numer seryjny i wersja oprogramowania.

- 1 Naciśnij przycisk **HOME** na pilocie zdalnego sterowania, aby wyświetlić ekran „Menu główne”.
- 2 Naciśnij czerwony przycisk. Nastąpi przejście do funkcji **Pomoc techniczna dla klientów**.
- 3 Naciskając przyciski nawigacji, przejdź do opcji **Test sygnału**.
- 4 Naciśnij przycisk **OK**.
- Zostaną wyświetlone następujące informacje: producent, model/typ, numer seryjny, wersja oprogramowania oraz informacje o kanale.
- 5 Po zakończeniu naciśnij przycisk **EXIT** (WYJŚCIE).
Po powrocie do poprzedniego menu naciśnij przycisk **BACK** (WSTECZ).



UWAGA

- Wyświetla też informacje na temat włączonego multipleksu i mocy jego sygnału.
- Wyświetlone tu są informacje na temat sygnału oraz nazwa serwisowa wybranego multipleksu.
(*Multipleks: nadrzędny katalog kanałów w technologii nadawania cyfrowego (pojedynczy multipleks obejmuje wiele kanałów)).

Dostęp do informacji o produkcie lub usłudze

Sprawdzanie informacji o produkcie lub usłudze:

- 1 Naciśnij przycisk **HOME** na pilocie zdalnego sterowania, aby wyświetlić ekran „Menu główne”.
- 2 Naciśnij czerwony przycisk. Nastąpi przejście do funkcji **Pomoc techniczna dla klientów**.
- 3 Naciskając przyciski nawigacji, przejdź do opcji **Inform. o produkcie/usłudze**.
W wyświetlonym oknie można sprawdzić różne informacje o produkcie i usłudze. Dostępność informacji zależy od modelu.
- 4 Po zakończeniu naciśnij przycisk **EXIT** (WYJŚCIE).
Po powrocie do poprzedniego menu naciśnij przycisk **BACK** (WSTECZ).

OBRAZY TRÓJWYMIAROWE

(Tylko modele 3D)

Technologia 3D

Niniejszy odbiornik może wyświetlić obraz trójwymiarowy na podstawie telewizyjnego sygnału 3D lub po podłączeniu go do zgodnego urządzenia, takiego jak odtwarzacz Blu-ray 3D. Takie urządzenie jest wymagane do oglądania obrazu trójwymiarowego. Telewizor 3D wyświetla dwa oddzielne obrazy sformatowane dla każdego oka. Aby oglądać obrazy w formacie 3D należy założyć specjalne okulary trójwymiarowe.



OSTRZEŻENIE

- Podczas oglądania obrazów 3D należy zachować odległość od ekranu równą co najmniej dwóm szerokościom ekranu. Odległość powinna umożliwiać zobaczenie całego ekranu na poziomie oczu.
- Oglądanie obrazu trójwymiarowego przez dłuższy czas przy nadmiernym zbliżeniu do ekranu może doprowadzić do uszkodzenia wzroku.
- Oglądanie telewizji trójwymiarowej lub granie w gry, w których stosowane są obrazy trójwymiarowe, w okularach 3D przez dłuższy czas może powodować zawroty i bóle głowy, ogólne zmęczenie i zmęczenie oczu. W przypadku wystąpienia bólu głowy, zmęczenia lub senności należy odejść przed telewizora i odpocząć.
- Kobiety w ciąży, osoby starsze, osoby z problemami sercowymi lub osoby, które cierpią na częste zawroty głowy, nie powinny oglądać telewizji trójwymiarowej.
- W niektórych przypadkach podczas oglądania obrazu trójwymiarowego widz może odczuwać potrzebę wykonania uniku lub osłony. Dlatego też nie zaleca się oglądania telewizji trójwymiarowej w pobliżu kruchych przedmiotów i przedmiotów, które można łatwo zrzucić.
- Dzieci w wieku do 5 lat nie powinny oglądać telewizji trójwymiarowej. Może to zakłócić prawidłowy rozwój wzroku.
- Ostrzeżenie dotyczące ryzyka ataku epilepsji wskutek nadwrażliwości na światło: Niektóre osoby mogą doznać ataku epilepsji, gdy są wystawione na działanie pewnych czynników, takich jak migotanie światła lub obrazu podczas oglądania telewizji lub grania w gry. Jeśli u użytkownika lub wśród członków rodziny występowały takie dolegliwości, przed skorzystaniem z funkcji obrazu trójwymiarowego

należy skonsultować się z lekarzem. Ponadto w różnych okolicznościach mogą wystąpić pewne objawy, nawet jeśli nie występowały one wcześniej. W przypadku wystąpienia objawów takich, jak zawroty głowy, zamroczenia, zaburzenia widzenia, drganie oczu lub mięśni twarzy, nieświadome działania, konwulsje, utrata przytomności, dezorientacja, zaburzenie zmysłu równowagi, skurcze lub nudności, należy niezwłocznie zaprzestać oglądania obrazów trójwymiarowych i skonsultować się z lekarzem. Dzieci i młodzież są bardziej narażone na te dolegliwości, dlatego też rodzice powinni sprawdzać, czy nie występują u nich podane wyżej objawy podczas oglądania telewizji trójwymiarowej.

- Ryzyko ataku epilepsji wskutek nadwrażliwości na światło można ograniczyć za pomocą następujących środków:
 - » Robienie częstych przerw podczas oglądania telewizji trójwymiarowej.
 - » Używanie środków korekcyjnych w przypadku osób, które mają problemy ze wzrokiem, zwłaszcza w przypadku różnicy między wadą oka prawego i lewego.
 - » Telewizję należy oglądać w taki sposób, by oczy znajdowały się na wysokości ekranu trójwymiarowego i nie należy zbyt blisko do ekranu przybliżać.
 - » Trójwymiarowego obrazu nie należy oglądać w przypadku odczuwania senności, zmęczenia lub osłabienia. Należy też unikać oglądania obrazu 3D przez dłuższy czas.
 - » Nie należy nosić okularów 3D w innym celu niż oglądanie telewizji trójwymiarowej.
 - » Niektóre osoby mogą odczuwać dezorientację po zakończeniu oglądania telewizji 3D. Dlatego też po zakończeniu oglądania telewizji trójwymiarowej należy odczekać chwilę przed wstaniem z miejsca.

! UWAGA

- Aby móc oglądać telewizję trójwymiarową, należy założyć okulary 3D. Dla lepszego efektu zalecamy korzystanie z okularów 3D firmy LG. Obraz trójwymiarowy może nie być wyświetlany poprawnie, gdy używane będą okulary innej marki. Instrukcja obsługi okularów 3D zawiera istotne wskazówki dotyczące ich użytkowania.
- Po uruchomieniu telewizora kalibracja może potrwać kilka sekund.
- Po odwróceniu wzroku od telewizora i ponownym spojrzeniu na ekran może upłynąć kilka sekund, zanim obrazy trójwymiarowe będą dobrze widoczne. (dotyczy jedynie telewizorów plazmowych)
- Obraz 3D może nie być wyświetlany prawidłowo, jeśli pomiędzy telewizorem a okularami znajduje się jakaś przeszkoda. (dotyczy jedynie telewizorów plazmowych)
- Nie należy używać telewizora w pobliżu innych urządzeń elektronicznych i urządzeń wykorzystujących fale radiowe. (dotyczy jedynie telewizorów plazmowych)
- Podczas oglądania obrazów dwuwymiarowych zaleca się zdjęcie okularów 3D. W przeciwnym razie widziany obraz będzie zniekształcony.
- Ekran może lekko drgać, jeśli tryb 3D jest używany w pomieszczeniu z oświetleniem fluorescencyjnym. W takich przypadkach sugeruje się wyłączenie lub przyciemnienie światła (dotyczy tylko telewizorów plazmowych).
- Jeśli w przyszłości nastąpi zmiana standardu nadawania sygnału telewizyjnego 3D na nieobsługiwany przez ten telewizor, konieczny może być zakup dodatkowego urządzenia, np. dekodera (STB).

Zalecenia dotyczące korzystania z okularów 3D**! UWAGA**

- Okulary 3D są sprzedawane oddzielnie. Informacje na temat obsługi okularów 3D można znaleźć w ich instrukcji obsługi.
- Nie należy używać okularów 3D zamiast okularów tradycyjnych, przeciwsłonecznych ani ochronnych.
- Okularów 3D nie należy przechowywać w miejscach bardzo nagranych ani zimnych.
- Nie wolno upuszczać innych przedmiotów na okulary 3D. Nie należy upuszczać ani zginać okularów.
- Okulary 3D łatwo zarysować, dlatego należy je czyścić wyłącznie miękką szmatką. Przed przetarciem okularów należy strząsnąć warstwę kurzu, gdyż okulary łatwo jest zarysować.

Zasięg oglądania obrazów 3D

(dotyczy jedynie telewizorów plazmowych)

Rzeczywiste parametry najlepszej odległości i kąta patrzenia mogą się różnić od podanych w zależności od przekątnej ekranu telewizora, kąta patrzenia oraz innych czynników.

Odległość	Od 2 do 10 m
Kąt patrzenia	120° (w przypadku odległości 2 m)

Oglądanie obrazów 3D

- Menu zakupionego odbiornika może różnić się od pokazanego na ilustracji.

Wyświetlanie obrazów 3D w trybie 3D

- 1 Włącz odtwarzanie pliku w standardzie 3D lub wybierz kanał nadający obraz w tym standardzie. (Tryb 2D->3D jest dostępny w przypadku wszystkich treści)
- 2 Naciśnij przycisk 3D i wybierz odpowiedni format na obrazie wyświetlonym na ekranie. (Wybierz typ na karcie „Wideo 3D”)

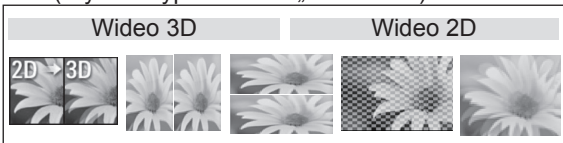

* Uwaga: Tryb 3D jest automatycznie włączany w przypadku odtwarzania płyt Blu-ray 3D przez złącze HDMI.

- 3 Po wyświetleniu okna z informacją naciśnij przycisk OK.

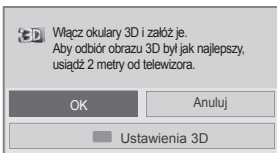

lub

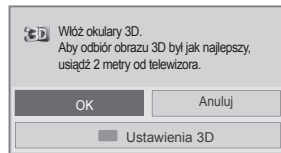

- 4 Aby wyłączyć tryb 3D, naciśnij przycisk 3D i wybierz OK.

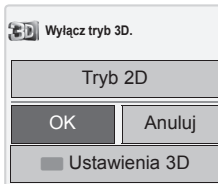

Wyświetlanie obrazów 3D w trybie 2D

- 1 Włącz odtwarzanie pliku w standardzie 3D lub wybierz kanał nadający obraz w tym standardzie.
- 2 Naciśnij przycisk 3D i wybierz odpowiedni format na obrazie wyświetlonym na ekranie. (Wybierz typ na karcie „Wideo 2D”)



- 3 Aby wyłączyć tryb 2D, naciśnij przycisk 3D i wybierz OK.

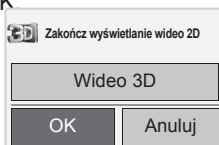

Korzystanie z opcji w szybkim menu trybu 3D

- 1 Naciśnij przycisk **3D SETTING** (USTAWIENIA 3D).
- 2 Podczas oglądania obrazu 3D masz do dyspozycji następujące opcje:

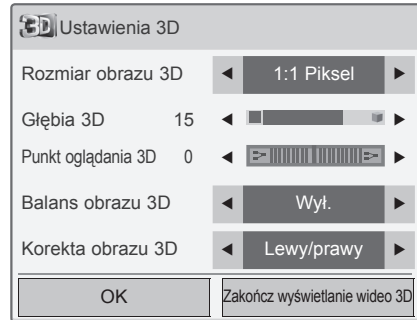

lub

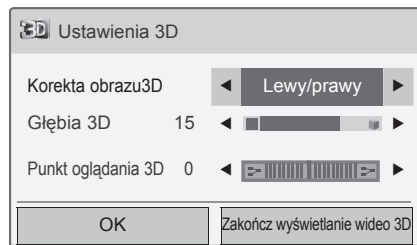

(zależnie od modelu)

Przycisk	Opis
Rozmiar obrazu 3D	Obcięcie zewnętrznych krawędzi obrazu oraz rozciągnięcie go na cały ekran w trybie 3D.
Głębina 3D	Wyregulowanie odległości między obiektami a tłem obrazu w celu wzmocnienia efektu trójwymiarowości w trybie przekształcania obrazu 2D na 3D.
Punkt oglądania 3D	Przesunięcie obrazu (obiektów i elementów tła) do przodu lub tyłu w celu wzmocnienia efektu 3D w trybie 3D.
Obraz 3D Balans	Dopasowywanie różnicy w nasyceniu kolorów i jasności między prawą a lewą stroną obrazu w trybie 3D.
Obraz 3D Korekcja	Zmiana kolejności obrazów z prawej i lewej strony obrazu w trybie 3D.

**UWAGA**

- Niektóre menu nie będą działać podczas oglądania telewizji trójwymiarowej.
- W przypadku sygnału wejściowego 2D tryb 3D może nie działać.
- Tryb 3D jest automatycznie wyłączany podczas zmiany kanałów telewizji cyfrowej lub źródeł sygnału.
- Obraz może nie być wyświetlany prawidłowo w przypadku oglądania programu DTV 2D w trybie 3D.
- Efekty 3D są widoczne pod warunkiem wyboru trybu 3D Mode odpowiedniego dla sygnału wejściowego 3D podawanego do telewizora.
- Tryb 3D jest automatycznie włączany podczas odtwarzania plików *.mpo (plików kamery 3D).
- Obraz 3D z komputera może nie być prawidłowo wyświetlany w przypadku niektórych kart graficznych.

**UWAGA**

* Dotyczy telewizorów LCD/LED LCD

- Po wybraniu trybu 3D wskaźnik zasilania wyłącza się automatycznie.
- Podczas oglądania obrazów 3D nie można zmieniać ustawień audio/wideo w menu.
- Za pomocą przycisku **AV MODE** (TRYB AV) na pilocie można wybrać jedynie tryby „Standardowy → Kino → Gra”. Podczas wyświetlania obrazu 3D ustawienie **Tryb AV** ma wartość **Standardowy**.
- Jeśli chcesz odtwarzać muzykę w tle (BGM) przy użyciu plików *.mpo (plik z kamery 3D), ścieżka zawartości BGM powinna prowadzić do pełnowymiarowego ekranu wyświetlania zdjęcia, które nie jest plikiem *.mpo (plikiem z kamery 3D).
- Po przejściu do trybu 3D tryb obrazu jest przełączany na wartość Standardowy, a funkcja Oszczędzanie energii zostaje wyłączona.

FUNKCJE ROZRYWKI

Podłączanie do sieci przewodowej

(zależnie od modelu)

Podłącz telewizor do sieci lokalnej (LAN) za pomocą portu LAN, tak jak to pokazano na ilustracji poniżej, i skonfiguruj ustawienia sieci.

Jeśli dostępne są sieć przewodowa i bezprzewodowa, zalecaną metodą połączenia jest sieć przewodowa.

Po dokonaniu połączenia pewna (niewielka) liczba sieci domowych może wymagać korekty ustawień sieciowych w odbiorniku telewizyjnym do poprawnej pracy. W przypadku większości sieci domowych telewizor nawiąże połączenie automatycznie, bez konieczności ręcznego korygowania żadnych ustawień.

Aby uzyskać szczegółowe informacje, skontaktuj się z operatorem internetowym lub zapoznaj się z instrukcją obsługi routera.

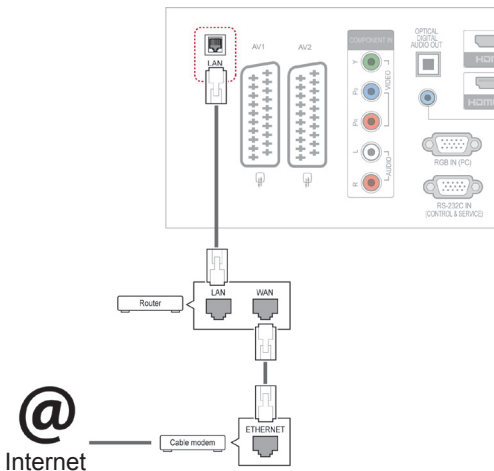

UWAGA

- Nie podłączaj do portu LAN kabla telefonicznego.
- Z uwagi na różnorodność dostępnych metod połączeń należy postępować zgodnie z zaleceniami określonymi przez usługodawcę internetowego lub telekomunikacyjnego.

Aby skonfigurować ustawienia sieci (nawet jeśli telewizor został już automatycznie włączony do sieci, ponowne uruchomienie instalatora nie spowoduje żadnych szkód):

- 1 Naciśnij przycisk **HOME** na pilocie zdalnego sterowania, aby wyświetlić ekran „Menu główne”.
- 2 Korzystając z przycisków nawigacji pilota przejdź do menu **USTAWIENIA**, a następnie naciśnij przycisk **OK**.
- 3 Naciskając przyciski nawigacji, przejdź do menu **SIEĆ** i naciśnij przycisk **OK**.
- 4 Naciskając przyciski nawigacji, przejdź do opcji **Ustawienia sieci** i naciśnij przycisk **OK**.
- 5 Jeśli telewizor jest podłączony jednocześnie do sieci przewodowej i bezprzewodowej, za pomocą przycisków nawigacji przejdź do opcji **Przewodowa** i naciśnij przycisk **OK**.
- 6 Jeśli ustawienia sieci są już skonfigurowane, wybierz opcję **Resetowanie**. Bieżące ustawienia sieciowe zostaną zastąpione nowymi ustawieniami połączenia.
- 7 Wybierz opcję **Automatyczne ustawianie IP** lub **Ręczne ustawianie IP**.
 - W przypadku wybrania opcji **Ręczne ustawianie IP** użyj przycisków nawigacji i numerycznych. Adres IP będzie musiał zostać wprowadzony ręcznie.
 - **Automatyczne ustawianie IP**: wybierz tę opcję, jeśli w przewodowej sieci lokalnej działa serwer (router) DHCP. Telewizorowi zostanie automatycznie przydzielony adres IP. Jeśli korzystasz z routera lub modemu szerokopasmowego z funkcją serwera DHCP (Dynamic Host Configuration Protocol), adres IP zostanie określony automatycznie.
- 8 Po zakończeniu naciśnij przycisk **EXIT** (Wyjście).

! UWAGA

- Jeśli chcesz korzystać z Internetu bezpośrednio w telewizorze, doprowadzone do niego szerokopasmowe połączenie internetowe powinno być zawsze włączone.
- Jeśli nie możesz się połączyć z Internetem, sprawdź działanie i ustawienia sieci ze swojego komputera.
- Wykonując czynności w oknie **Ustawienia sieci**, sprawdź przewód sieci LAN i upewnij się, że router jest włączony.
- Nieskonfigurowanie ustawień sieci może spowodować jej nieprawidłowe działanie.

Porady dotyczące konfiguracji sieci

- Do podłączenia telewizora do sieci LAN należy użyć przewodu sieciowego kategorii 5 (lub wyższej) zakończonych złączami RJ45.
- Wiele problemów związanych z połączeniem sieciowym występujących na etapie jego konfiguracji można rozwiązać przez ponowne uruchomienie routera lub modemu. W tym celu po podłączeniu odtwarzacza do sieci domowej należy szybko wyłączyć zasilanie i/lub odłączyć przewód zasilający routera lub modemu. Następnie należy ponownie włączyć go i/lub podłączyć przewód zasilający.
- W zależności od operatora internetowego liczba urządzeń korzystających z usługi dostępu do Internetu może być ograniczona przez odpowiednie postanowienia umowy. Aby uzyskać szczegółowe informacje, należy skontaktować się ze swoim operatorem.
- Firma LG nie ponosi odpowiedzialności za nieprawidłowe działanie telewizora i/lub połączenia internetowego spowodowane przez błędy lub awarie związane z szerokopasmowym połączeniem internetowym bądź innymi podłączonymi urządzeniami.
- Firma LG nie ponosi odpowiedzialności za problemy dotyczące połączenia internetowego.
- Niektóre treści dostępne za pomocą połączenia internetowego mogą nie być zgodne z oprogramowaniem telewizora. W przypadku pytań dotyczących takich treści należy skontaktować się z ich producentem.
- Jeśli szybkość połączenia sieciowego nie spełnia wymagań związanych z przeglądaniem materiałów, uzyskane wyniki mogą nie spełniać oczekiwań.
- Niektóre funkcje połączenia internetowego mogą być niedostępne z uwagi na pewne ograniczenia ustanowione przez operatora internetowego.
- Odpowiedzialność za terminowe regulowanie wszystkich opłat naliczanych przez operatora internetowego, w tym opłat za połączenie, pono-

si użytkownik.

- Do połączenia przewodowego z tym telewizorem jest wymagany port LAN 10 Base-T lub 100 Base-TX. Jeśli usługa dostępu do Internetu nie umożliwi korzystania z takiego połączenia, podłączenie telewizora będzie niemożliwe.
- Do korzystania z usługi DSL wymagany jest modem DSL, natomiast w przypadku usługi kablowej – modem kablowy. W zależności od metody dostępu oraz umowy abonenckiej z operatorem internetowym funkcja łączności internetowej zawarta w tym telewizorze może być niedostępna lub może podlegać ograniczeniom związanym z dopuszczalną liczbą jednocześnie podłączonych urządzeń. (Jeśli umowa abonamentowa zawarta z operatorem internetowym ogranicza ilość podłączonych urządzeń do jednego urządzenia, podłączenie telewizora do sieci może być niemożliwe w sytuacji, gdy do sieci jest już podłączony komputer).
- Korzystanie z routera może być zabronione lub podlegać ograniczeniom określonym w regulaminie usługi oferowanej przez operatora internetowego. Aby uzyskać szczegółowe informacje na ten temat, należy skontaktować się ze swoim operatorem internetowym.

Status sieci

- 1 Naciśnij przycisk **HOME** na pilocie zdalnego sterowania, aby wyświetlić ekran „Menu główne”.
- 2 Naciskając przyciski nawigacji, przejdź do menu **SIEĆ** i naciśnij przycisk **OK**.
- 3 Naciskając przyciski nawigacji, przejdź do opcji **Status sieci**.
- 4 Naciśnij przycisk **OK**. Rozpocznie się sprawdzanie stanu sieci.
- 5 Po zakończeniu naciśnij przycisk **EXIT** (WYJŚCIE).

Opcje	Opis
Ustawienia	Powrót do menu Ustawienia sieci.
Test	Testowanie aktualnych ustawień sieciowych po ich skonfigurowaniu.
Zamknij	Powrót do poprzedniego menu.

Podłączanie urządzeń pamięci masowej USB

Do telewizora można podłączać urządzenia pamięci masowej USB, takie jak pamięć USB flash czy zewnętrzny dysk twardy, a następnie odtwarzać ich zawartość przy użyciu funkcji multimedialnych telewizora. (zobacz „Przeglądanie plików” na str.56).

Pamięć USB flash oraz czytnik kart pamięci USB należy podłączyć do telewizora w sposób pokazany na ilustracji. Po podłączeniu urządzenia pojawia się ekran **Moje media**.

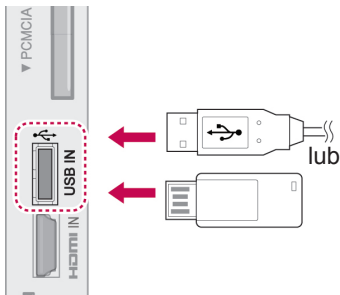

Urządzenia pamięci masowej USB należy odłączyć w odpowiedni sposób. W przeciwnym razie może dojść do uszkodzenia telewizora lub plików.

- 1 Naciśnij przycisk **Q.MENU** (SZYBKIE MENU). Zostanie wyświetlony ekran z szybkimi menu.
- 2 Naciskając przyciski nawigacji, przejdź do opcji **Nośnik USB** i naciśnij przycisk **OK**.
- 3 Naciskając przyciski nawigacji, przejdź do opcji **Odłącz** i naciśnij przycisk **OK**.
- 4 Odłącz urządzenie dopiero po pojawieniu się komunikatu z informacją, że można to bezpiecznie uczynić.



PRZESTROGA

- Gdy urządzenie pamięci masowej USB jest podłączone do telewizora, nie wolno wyjmować go ani wyłączać telewizora, ponieważ może to spowodować uszkodzenie plików albo samego urządzenia.
- Należy często wykonywać kopie zapasowe plików zapisanych w urządzeniu pamięci masowej USB, ponieważ ich utrata lub uszkodzenie nie są objęte gwarancją.

Porady dotyczące korzystania z urządzeń pamięci masowej USB

- Rozpoznawane są tylko urządzenia będące pamięcią masową USB.
- Jeżeli urządzenie pamięci masowej USB zostanie podłączone poprzez koncentrator USB, wówczas nie będzie obsługiwane.
- Urządzenia pamięci masowej USB wykorzystujące programy do automatycznego rozpoznawania mogą nie być obsługiwane.
- Urządzenie pamięci masowej USB wykorzystujące własny sterownik może nie zostać rozpoznane.
- Szybkość rozpoznania urządzenia USB może być różna w zależności od urządzenia.
- Podczas pracy urządzenia pamięci masowej USB nie wolno wyłączać telewizora ani odłączać urządzenia USB. Nagłe odłączenie tego typu urządzenia może spowodować uszkodzenie zapisanych w nim plików lub samego urządzenia.
- Nie zaleca się korzystania z urządzeń pamięci masowej USB, które były dostosowywane za pomocą komputera. Odtworzenie danych z takiej pamięci może być niemożliwe, poza tym może to spowodować awarię urządzenia. Zaleca się używanie jedynie urządzeń pamięci masowej USB zawierających zwykłe pliki z muzyką, obrazami lub filmami.
- Można używać wyłącznie urządzeń pamięci masowej USB sformatowanych w systemie plików oferowanym przez system operacyjny Windows, czyli FAT32 oraz NTFS. Urządzenia pamięci sformatowane w inny sposób, nieobsługiwane przez system Windows, mogą nie być rozpoznawane.
- W przypadku urządzeń pamięci masowej USB, które wymagają zewnętrznego zasilania (natężenie prądu większe niż 0,5 A), należy podłączyć źródło zasilania. W przeciwnym razie urządzenie może nie zostać rozpoznane.
- Urządzenie pamięci masowej USB należy podłączyć za pomocą przewodu dostarczonego przez producenta urządzenia USB.
- Niektóre urządzenia pamięci masowej USB mogą nie być obsługiwane lub mogą działać nieprawidłowo.
- Metoda porządkowania plików w urządzeniu pamięci masowej USB jest podobna do me-

tody używanej w systemie Windows XP. Rozpoznawane są nazwy plików składające się z nie więcej niż 100 angielskich znaków.

- Przed podłączeniem urządzenia pamięci masowej USB należy utworzyć kopie zapasowe ważnych plików, gdyż dane przechowywane w pamięci USB mogą ulec uszkodzeniu. Firma LG nie ponosi odpowiedzialności za utratę danych w wyniku niezastosowania się do tych uwag.
- Jeśli dysk twardego urządzenia USB nie jest zasilany z zewnętrznego źródła, urządzenie USB może nie zostać wykryte. Dlatego należy pamiętać o podłączeniu do zewnętrznego źródła zasilania.
 - Do podłączenia zewnętrznego źródła zasilania należy użyć zasilacza. Nie zapewniamy przewodu USB do połączenia z zewnętrznym źródłem zasilania.
- Jeżeli urządzenie pamięci USB ma wiele partycji lub jeżeli używany jest czytnik wielu kart USB, można korzystać maksymalnie z 4 partycji lub kart pamięci.
- Jeżeli pamięć USB jest podłączona do uniwersalnego czytnika kart USB, informacje o pojemności pamięci mogą nie zostać wykryte.
- Jeżeli urządzenie pamięci masowej USB nie działa prawidłowo, należy spróbować je odłączyć, a następnie ponownie podłączyć.
- Szybkość wykrywania urządzeń pamięci masowej USB zależy od urządzenia.
- Jeżeli urządzenie USB zostanie podłączone w trybie czuwania, po włączeniu telewizora zostanie automatycznie załadowany odpowiedni dysk twardej.
- Nie zaleca się korzystania z zewnętrznych dysków twardej USB o pojemności większej niż 1 TB oraz pamięci USB o pojemności większej niż 32 GB.
- Urządzenia o większej pojemności niż zalecana mogą nie być obsługiwane prawidłowo.
- Jeżeli zewnętrzny dysk twardej USB wyposażony w funkcję oszczędzania energii nie działa, należy go wyłączyć a następnie ponownie włączyć.
- Pamięci masowe USB o niższym standardzie niż USB 2.0 są również obsługiwane. Mogą one jednak nie działać prawidłowo w trybie listy filmów.
- W jednym folderze rozpoznawanych jest maksymalnie 999 podfolderów lub plików.

Przeglądanie plików

Na ekranie telewizora można wyświetlać listy zdjęć, utworów muzycznych i filmów (Z wyjątkiem modeli 50PV250N, 50PT250N) oraz przeglądać dostępne pliki.

- 1 Podłącz urządzenie pamięci masowej USB.
- 2 Naciśnij przycisk **HOME** na pilocie zdalnego sterowania, aby wyświetlić ekran „Menu główne”.
- 3 Naciskając przyciski nawigacji, przejdź do opcji **Moje media** i naciśnij przycisk **OK**.
- 4 Naciskając przyciski nawigacji, przejdź do menu **LISTA ZDJĘĆ**, **LISTA MUZYKI** lub **LISTA FILMÓW** (Z wyjątkiem modeli 50PV250N, 50PT250N), a następnie naciśnij przycisk **OK**.

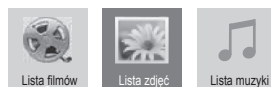

Z wyjątkiem modeli 50PV250N, 50PT250N

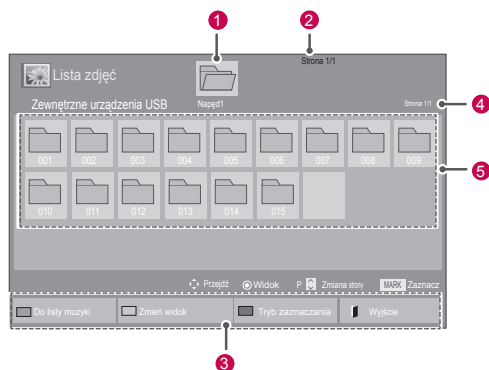

Nr	Opis
1	Przejdźcie do wyższego poziomu
2	Bieżąca strona / całkowita liczba stron
3	Przyciski odpowiadające przyciskom pilota zdalnego sterowania
4	Bieżąca strona/całkowita liczba stron zawartości w wybranym folderze 1
5	Zawartość wybranego folderu 1
Przycisk	Opis
Zielony przycisk	Naciskanie ZIELONEGO przycisku powoduje przechodzenie między opcjami Lista zdjęć->Lista muzyki , Lista muzyki->Lista filmów lub Lista filmów->Lista zdjęć . (Z wyjątkiem modeli 50PV250N, 50PT250N)
Zielony przycisk	Naciskanie ZIELONEGO przycisku powoduje przechodzenie między opcjami Lista zdjęć->Lista muzyki lub Lista muzyki->Lista zdjęć . (Tylko modele 50PV250N, 50PT250N)
Żółty przycisk	Wybór sposobu wyświetlania: 5 dużych miniatur lub lista uproszczona.
Niebieski przycisk	Przejdźcie do trybu zaznaczania.

Obsługiwane formaty plików

Typ	Obsługiwane formaty plików																
Filmy (Z wyjątkiem modeli 50PV250N, 50PT250N)	DAT, MPG, MPEG, VOB, AVI, DIVX, MP4, MKV, TS, TRP, TP, ASF, WMV, FLV) Obsługiwane formaty filmów: *.mpg/ *.mpeg/ *.dat/ *.ts/ *.trp/ *.tp/ *.vob/ *.mp4/ *.mov/ *.mkv/ *.divx/ *.avi/ *.asf/ *.wmv/ *.flv/ *.avi (motion-jpeg)/ *.mp4 (motion-jpeg)/ *.mkv (motion-jpeg) Obsługiwane formaty plików wideo: DivX3.11, DivX4.12, DivX5.x, DivX6, Xvid1.00, Xvid1.01, Xvid1.02, Xvid1.03, Xvid1.10 beta-1/beta-2, Mpeg-1, Mpeg-2, Mpeg-4, H.264/AVC, VC1, JPEG, Sorenson H.263 Obsługiwane formaty audio: Dolby Digital, AAC, Mpeg, MP3, LPCM, HE-AAC, ADPCM, WMA Przepływność : od 32 kb/s do 320 kb/s (MP3) Obsługiwane formaty napisów zewnętrznych: *.smi/* .srt/* .sub (MicroDVD, Subviewer1.0/2.0)/* .ass/* .ssa/* .txt (TMPPlayer)/* .psb (PowerDivX) Obsługiwany format napisów wewnętrznych: tylko XSUB (format napisów używany w plikach DivX6)																
Zdjęcia	JPEG Tryb podstawowy: 64 x 64 do 15360 x 8640 Tryb progresywny: 64 x 64 do 1920 x 1440 <ul style="list-style-type: none"> • Obsługiwane są wyłącznie pliki JPEG. • Nieobsługiwane pliki są wyświetlane w postaci wcześniej zdefiniowanej ikony. Tylko modele 3D <table border="1"> <thead> <tr> <th></th> <th>Rozszerzenia plików</th> <th>Pozycja</th> <th>Profil</th> </tr> </thead> <tbody> <tr> <td rowspan="2">2D</td> <td rowspan="2">jpeg jpg jpe</td> <td>obsługiwane formaty plików</td> <td> <ul style="list-style-type: none"> • SOF0: Tryb podstawowy • SOF1: Rozszerzony tryb sekwencyjny • SOF2: Tryb progresywny </td> </tr> <tr> <td>rozmiar zdjęcia</td> <td> <ul style="list-style-type: none"> • Min.: 64 x 64 • Maks. - normalny: 15360 (szer.) x 8640 (wys.) • Progresywny: 1920 (szer.) x 1440 (wys.) </td> </tr> <tr> <td rowspan="2">3D</td> <td rowspan="2">mpo</td> <td>obsługiwane formaty plików</td> <td>mpo</td> </tr> <tr> <td>rozmiar zdjęcia</td> <td> <ul style="list-style-type: none"> • Rozmiar 4:3: 3648 x 2736, 2592 x 1944, 2048 x 1536 • Rozmiar 3:2: 3648 x 2432 </td> </tr> </tbody> </table>		Rozszerzenia plików	Pozycja	Profil	2D	jpeg jpg jpe	obsługiwane formaty plików	<ul style="list-style-type: none"> • SOF0: Tryb podstawowy • SOF1: Rozszerzony tryb sekwencyjny • SOF2: Tryb progresywny 	rozmiar zdjęcia	<ul style="list-style-type: none"> • Min.: 64 x 64 • Maks. - normalny: 15360 (szer.) x 8640 (wys.) • Progresywny: 1920 (szer.) x 1440 (wys.) 	3D	mpo	obsługiwane formaty plików	mpo	rozmiar zdjęcia	<ul style="list-style-type: none"> • Rozmiar 4:3: 3648 x 2736, 2592 x 1944, 2048 x 1536 • Rozmiar 3:2: 3648 x 2432
	Rozszerzenia plików	Pozycja	Profil														
2D	jpeg jpg jpe	obsługiwane formaty plików	<ul style="list-style-type: none"> • SOF0: Tryb podstawowy • SOF1: Rozszerzony tryb sekwencyjny • SOF2: Tryb progresywny 														
		rozmiar zdjęcia	<ul style="list-style-type: none"> • Min.: 64 x 64 • Maks. - normalny: 15360 (szer.) x 8640 (wys.) • Progresywny: 1920 (szer.) x 1440 (wys.) 														
3D	mpo	obsługiwane formaty plików	mpo														
		rozmiar zdjęcia	<ul style="list-style-type: none"> • Rozmiar 4:3: 3648 x 2736, 2592 x 1944, 2048 x 1536 • Rozmiar 3:2: 3648 x 2432 														
Muzyka	MP3 Przepływność: 32 do 320 kb/s <ul style="list-style-type: none"> • Częstotliwość próbkowania MPEG1 Layer3: 32 kHz, 44,1 kHz, 48 kHz • Częstotliwość próbkowania MPEG2 Layer3: 16 kHz, 22,05 kHz, 24 kHz • Częstotliwość próbkowania MPEG2.5 Layer3: 8 kHz, 11,025 kHz, 12 kHz 																

Wyświetlanie filmów

(Z wyjątkiem modeli 50PV250N, 50PT250N)

W telewizorze można odtwarzać pliki wideo. Telewizor umożliwia wyświetlanie wszystkich plików wideo zapisanych w urządzeniu pamięci masowej USB lub w udostępnionym folderze na komputerze.

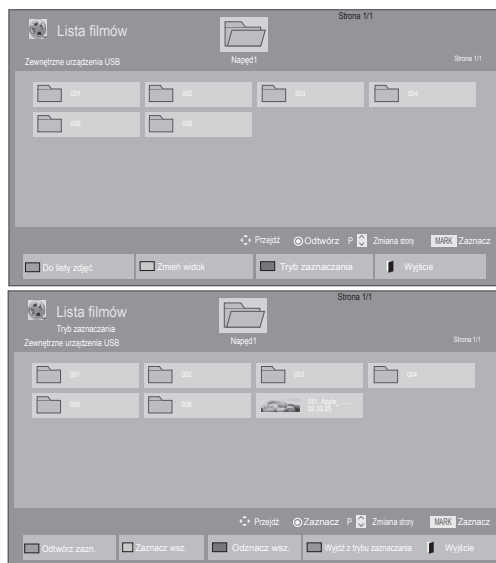

- 1 Naciskając przyciski nawigacji, przejdź do opcji **Moje media** i naciśnij przycisk **OK**.
- 2 Naciskając przyciski nawigacji, przejdź do menu **Lista filmów** i naciśnij przycisk **OK**.
- 3 Zaznacz opcję **Napęd1**. Nastąpi przejście do podłączonego urządzenia pamięci masowej USB.
- 4 Naciskając przyciski nawigacji, przejdź do odpowiedniego folderu i naciśnij przycisk **OK**.
- 5 Naciskając przyciski nawigacji, przejdź do odpowiedniego pliku i naciśnij przycisk **OK**.



Menu	Opis
Odtwórz zazn.	Odtwarzanie wybranego pliku filmu. Po zakończeniu odtwarzania pliku filmu, następny wybrany plik zostanie automatycznie odtworzony.
Zaznacz wsz.	Zaznaczenie wszystkich plików filmów na ekranie.
Odznacz wsz.	Anulowanie zaznaczenia wszystkich zaznaczonych filmów.
Wyjdź z trybu zaznaczania	Wyjście z trybu zaznaczania.





6 Film zostanie odtworzony.

**UWAGA**

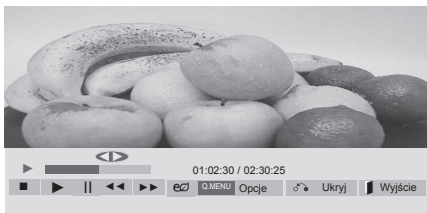
- Nieobsługiwane pliki są wyświetlane w podglądzie tylko w postaci ikon .
- Nietypowe pliki są wyświetlane w postaci map bitowych .

7 Steruj odtwarzaniem za pomocą przycisków opisanych poniżej.



Przycisk	Opis
	Zatrzymanie odtwarzania
	Odtwarzanie filmu
	Wstrzymanie lub wznowienie odtwarzania
	Przewijanie zawartości pliku wstecz
	Przewijanie zawartości pliku do przodu
Home (Menu główne) lub Q.MENU (SZYBKIE MENU)	Wyświetlenie menu Opcji .
BACK (WSTECZ)	Ukrycie menu w trybie pełnego ekranu.
WYJŚCIE	Powrót do menu Lista filmów .
< lub >	Przechodzenie do konkretnych punktów w pliku podczas odtwarzania. Czas punktu jest wyświetlany na pasku stanu. Funkcja może błędnie działać z niektórymi plikami.
ENERGY SAVING (OSZCZĘDZANIE ENERGII)	Aby zwiększyć jasność ekranu, naciśnij kilkakrotnie przycisk ENERGY SAVING (OSZCZĘDZANIE ENERGII).
AV MODE (TRYB AV)	Aby wybrać źródło, wielokrotnie naciśnij przycisk AV MODE (TRYB AV).

Porady dotyczące odtwarzania plików wideo

- Niektóre napisy utworzone przez użytkownika mogą nie być wyświetlane prawidłowo.
- Niektóre znaki specjalne w napisach mogą nie być obsługiwane.
- Znaczniki HTML nie są obsługiwane w napisach.
- Napisy w językach innych niż obsługiwane nie będą dostępne.
- W czasie zmiany języka audio mogą występować czasowe zakłócenia odtwarzania obrazu (zatrzymanie obrazu, szybsze odtwarzanie itp.).
- Uszkodzone pliki wideo mogą nie być odtwarzane prawidłowo lub niektóre funkcje odtwarzania mogą nie działać.
- Pliki wideo utworzone za pomocą niektórych koderów mogą nie być odtwarzane prawidłowo.
- Jeżeli struktura wideo oraz audio nagranych plików nie jest przeplatana, wysyłany jest albo sygnał wideo, albo audio.
- Obsługiwane są filmy w standardzie HD o maksymalnej rozdzielczości 1920x1080@25/30P lub 1280x720@50/60P, zależnie od liczby klatek na sekundę.
- Filmy o rozdzielczości większej niż 1920x1080@25/30P lub 1280x720@50/60P mogą nie być odtwarzane poprawnie, zależnie od liczby klatek na sekundę.
- Pliki wideo inne niż określone typy i formaty mogą nie być odtwarzane prawidłowo.
- Maksymalna szybkość transmisji bitów odtwarzanych plików wideo to 20 Mb/s. (Wyjątek: Motion JPEG: 10 Mb/s)
- Firma LG nie gwarantuje płynnego odtwarzania plików zakodowanych za pomocą kodeka H.264/AVC w przypadku profilu kodowania 4.1 lub wyższego.
- Kodek DTS Audio nie jest obsługiwany.
- Nie można odtwarzać plików wideo większych niż 30 GB. Ograniczenie rozmiaru pliku zależy od środowiska kodowania.
- Film w formacie DivX oraz plik z napisami do niego muszą być zapisane w tym samym folderze.
- Nazwa pliku wideo oraz nazwa pliku napisów muszą być identyczne, aby napisy były wyświetlane.
- Odtwarzanie plików wideo za pomocą połączenia USB nieobsługującego trybu High Speed może nie działać prawidłowo.
- Pliki zakodowane przy użyciu algorytmu kompresji obrazu GMC (Global Motion Compensation) mogą nie być odtwarzane.
- Podczas oglądania filmów przy użyciu funkcji Lista filmów można wyregulować obraz za pomocą przycisków ENERGY SAVING (OSZCZĘDZANIE ENERGII) i AV MODE (TRYB AV) na pilocie zdalnego sterowania. Ustawienia użytkownika dla poszczególnych trybów obrazu nie działają.

Opcje plików wideo

- 1 Naciśnij przycisk **Q. MENU** (SZYBKIE MENU). Zostanie wyświetlony ekran dostępu do menu **podręcznych**.
- 2 Naciskając przyciski nawigacji, przejdź do menu **Ustaw odtwarzanie wideo.**, **Ustaw wideo** lub **Ustaw audio**, a następnie naciśnij przycisk **OK**.

! UWAGA

- Zmiana wartości ustawień opcji **Lista filmów** nie wpływa na wartości ustawień opcji **Lista zdjęć** i **Lista muzyki**.
- Zmiana wartości ustawień opcji **Lista zdjęć** i **Lista muzyki** powoduje analogiczne dostosowanie wartości ustawień opcji **Lista zdjęć** i **Lista muzyki**, z wyłączeniem wartości ustawień opcji **Lista filmów**.
- Przy ponownym odtwarzaniu pliku wideo po zatrzymaniu można go odtworzyć od miejsca, w którym odtwarzanie zostało przerwane.

W przypadku wyboru opcji **Ustaw odtwarzanie wideo**:

- 1 Naciskając przyciski nawigacji, przejdź do opcji **Rozmiar obrazu**, **Język audio**, **Język napisów** lub **Powtarzanie**.
- 2 Naciskając przyciski nawigacji, przewijaj wartości i wprowadzaj zmiany.

Menu	Opis
Rozmiar obrazu	Wybór formatu obrazu podczas odtwarzania filmu.
Język audio	Zmiana grupy językowej ścieżki dźwiękowej odtwarzanego filmu. Nie można wybrać w przypadku plików mających tylko jedną ścieżkę audio.
Język napisów	Włączanie/wyłączanie napisów.
Język	Ustawienie aktywne w przypadku napisów SMI; umożliwia wybór języka napisów.
Strona kodowa	Wybór czcionki napisów. W przypadku ustawienia na wartość domyślną jest używana ta sama czcionka, co w menu ogólnym.

Synchr.	Dostosowanie synchronizacji czasu napisów podczas odtwarzania filmu w zakresie od -10s do +10s w odstępach 0,5s.
Pozycja	Przesunięcie pozycji napisów w górę lub w dół podczas odtwarzania filmu.
Rozmiar	Umożliwia wybór wielkości napisów podczas odtwarzania filmu.
Powtarzanie	Włączanie/wyłączanie funkcji powtarzania odtwarzania filmu. Gdy włączone, plik w folderze będzie odtwarzany wielokrotnie. Jednak nawet mimo wyłączenia funkcji powtórnego odtwarzania może dojść do powtórnego odtwarzania pliku, gdy jego nazwa jest podobna do nazwy poprzedniego pliku.

Język napisów	Obsługiwane języki
Łac.1	Angielski, Hiszpański, Francuski, Niemiecki, Włoski, Szwedzki, Fiński, Holenderski, Portugalski, Duński, Rumuński, Norweski, Albański, Galijski, Walijski, Irlandzki, Kataloński, Walencki
Łac.2	Bośniacki, Polski, Chorwacki, Czeski, Słowacki, Słoweński, Serbski, Węgierski
Łac.4	Estoński, Łotewski, Litewski
Cyrylica	Bułgarski, Macedoński, Rosyjski, Ukraiński, Kazachski
Grecki	Grecki
Turecki	Turecki

! UWAGA

- W pliku napisów jest obsługiwanych jedynie 10 000 bloków synchronizacji.
- Rozmiar odtwarzanego obrazu wideo można zmieniać za pomocą przycisku **RATIO** (PROPORCJE).

W przypadku wyboru opcji **Ustaw wideo**:

- 1 Naciskając przyciski nawigacji, przewijaj wartości i wprowadzaj zmiany. (Zobacz str.68)

W przypadku wyboru opcji **Ustaw audio**:

- 1 Naciskając przyciski nawigacji, przejdź do opcji **Tryb dźwięku, Aut. poziom głośn., Czysty głos II lub Balans**.
- 2 Naciskając przyciski nawigacji, przewijaj wartości i wprowadzaj zmiany. (Zobacz str.73)

- 5 Naciskając przyciski nawigacji, przejdź do odpowiedniego pliku i naciśnij przycisk **OK**.

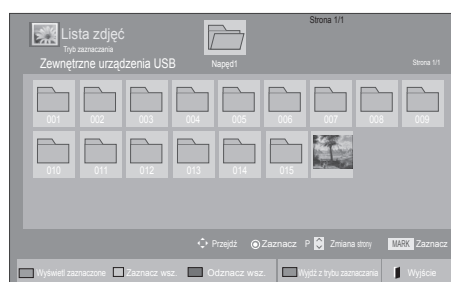
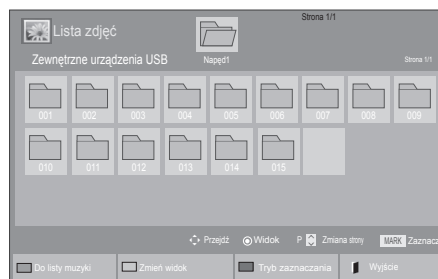

Menu	Opis
Wyświetl zaznaczone	Wyświetlenie wybranego pliku zdjęcia.
Zaznacz wsz.	Zaznaczenie wszystkich plików zdjęć na ekranie.
Odznacz wsz.	Anulowanie zaznaczenia wszystkich zaznaczonych zdjęć.
Wyjdź z trybu zaznaczania	Wyjście z trybu zaznaczania.

Wyświetlanie zdjęć



W telewizorze można wyświetlać pliki zdjęć zapisane w urządzeniu pamięci masowej USB albo w folderze udostępnionym w komputerze podłączonym za pomocą połączenia sieciowego. Opcje wyświetlane na ekranie mogą się różnić w zależności od modelu.

- 1 Naciskając przyciski nawigacji, przejdź do menu **Moje media** i naciśnij przycisk **OK**.
- 2 Naciskając przyciski nawigacji, przejdź do opcji **Lista zdjęć** i naciśnij przycisk **OK**.
- 3 Naciskając przyciski nawigacji, przejdź do opcji **Napęd1**. Nastąpi przejście do podłączonego urządzenia pamięci masowej USB.
- 4 Naciskając przyciski nawigacji, przejdź do odpowiedniego folderu i naciśnij przycisk **OK**.

- 6 Rozpocznij oglądanie zdjęć.



UWAGA

- Nieobsługiwane pliki są wyświetlane w podglądzie tylko w postaci ikon .
- Nietypowe pliki są wyświetlane w postaci map bitowych .

Korzystanie z opcji zdjęć

Podczas oglądania zdjęć masz do dyspozycji następujące opcje:



Opcje

Liczba zaznaczonych zdjęć

Opcje	Opis
Pokaz sl.	Rozpoczynanie i zatrzymywanie pokazu slajdów z wybranych zdjęć. Jeśli nie wybrano konkretnych zdjęć, w pokazie są wyświetlane wszystkie zdjęcia zapisane w bieżącym folderze. Aby ustawić szybkość zmiany slajdów w pokazie, wybierz pozycję Opcje .
BGM	Włączanie i wyłączanie muzyki w tle. Aby wskazać folder z utworami do użycia jako muzyka w tle, wybierz pozycję Opcje . Dostęp do menu Opcje można też uzyskać za pomocą przycisków Q.MENU (SZYBKIE MENU) i Home (Menu główne) na pilocie.
↻ (Obróć)	Obracanie zdjęcia w prawo (o 90°, 180°, 270° i 360°). <div style="border: 1px solid black; padding: 5px; margin-top: 10px;"> <p>! UWAGA</p> <ul style="list-style-type: none"> Istnieją ograniczenia dotyczące wielkości zdjęcia. Nie można obrócić zdjęcia, jeśli długość krawędzi (rozdzielczość w pikselach) po obrocie przekracza obsługiwaną rozdzielczość. </div>
Q	Wyświetlanie zdjęcia powiększonego 2 lub 4 razy.
ENERGY SAVING (OSZCZĘDZANIE ENERGII)	Kilkukrotne naciśnięcie przycisku ENERGY SAVING (OSZCZĘDZANIE ENERGII) pozwala zmienić jasność ekranu.

Opcje	<ul style="list-style-type: none"> Szybkość sl.: wybór szybkości przechodzenia między kolejnymi slajdami (Szybka, Średnia, Wolna). BGM: wybór folderu z muzyką, która ma być odtwarzana w tle. <div style="border: 1px solid black; padding: 5px; margin-top: 10px;"> <p>! UWAGA</p> <ul style="list-style-type: none"> Podczas odtwarzania muzyki w tle nie można zmienić folderu z muzyką. Można wybrać tylko folder z plikami MP3 zapisany w urządzeniu, z którego są aktualnie wyświetlane zdjęcia. </div>
Ukryj	Ukrywanie okna opcji. Aby ponownie wyświetlić opcje, naciśnij przycisk OK .
WYJŚCIE	Powrót do menu Lista zdjęć .

Opcje zdjęć

- Naciśnij przycisk **Q. MENU** (SZYBKIE MENU) lub **Home** (Menu główne). Zostanie wyświetlone menu **Opcje**.
- Naciskając przyciski nawigacji, przejdź do opcji **Ustaw widok zdjęć**, **Ustaw wideo** lub **Ustaw audio**, a następnie naciśnij przycisk **OK**.

! UWAGA

- Zmiana wartości ustawień opcji **Lista filmów** nie wpływa na wartości ustawień opcji **Lista zdjęć** ani **Lista muzyki**.
- Zmiana wartości ustawień opcji **Lista zdjęć** i **Lista muzyki** powoduje analogiczne dostosowanie wartości ustawień opcji **Lista zdjęć** i **Lista muzyki**, z wyłączeniem wartości ustawień opcji **Lista filmów**.

W przypadku wyboru opcji **Ustaw widok zdjęć**:

- Naciskając przyciski nawigacji, przejdź do opcji **Szybkość sl.** lub **BGM**.
- Naciskając przyciski nawigacji, przewijaj wartości i wprowadzaj zmiany.

W przypadku wyboru opcji **Ustaw wideo**:

- 1 Naciskając przyciski nawigacji, przewijaj wartości i wprowadzaj zmiany. (Zobacz str.68)

W przypadku wyboru opcji **Ustaw audio**:

- 1 Naciskając przyciski nawigacji, przejdź do opcji **Tryb dźwięku, Aut. poziom głośn., Czysty głos II lub Balans**.
- 2 Naciskając przyciski nawigacji, przewijaj wartości i wprowadzaj zmiany. (Zobacz str.73)

Słuchanie muzyki

- 1 Naciskając przyciski nawigacji, przejdź do menu **Moje media** i naciśnij przycisk **OK**.
- 2 Naciskając przyciski nawigacji, przejdź do menu **Lista muzyki** i naciśnij przycisk **OK**.
- 3 Naciskając przyciski nawigacji, przejdź do opcji **Napęd1**. Nastąpi przejście do podłączonego urządzenia pamięci masowej USB.
- 4 Naciskając przyciski nawigacji, przejdź do odpowiedniego folderu i naciśnij przycisk **OK**.
- 5 Naciskając przyciski nawigacji, przejdź do odpowiedniego pliku i naciśnij przycisk **OK**.

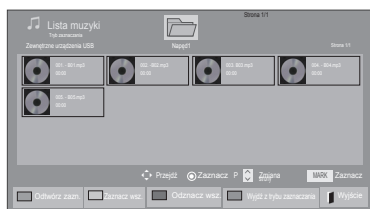
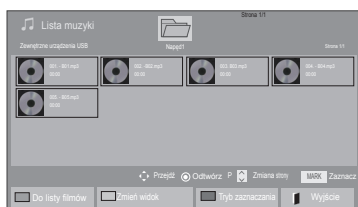

Menu	Opis
Odtwórz zazn.	Odtworzenie wybranego pliku muzyki.
Zaznacz wsz.	Zaznaczenie wszystkich plików muzyki na ekranie.
Odznacz wsz.	Anulowanie zaznaczenia wszystkich zaznaczonych plików muzycznych.
Wyjdź z trybu zaznaczania	Wyjście z trybu zaznaczania.

- 6 Rozpocznij odtwarzanie muzyki.

- 7 Steruj odtwarzaniem za pomocą przycisków opisanych poniżej.

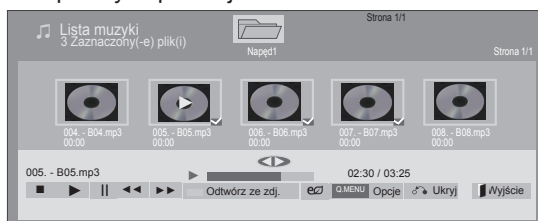











Przycisk	Opis
	Zatrzymanie odtwarzania
	Odtwarzanie pliku muzycznego
	Wstrzymanie lub wznowienie odtwarzania
	Przejdźcie do następnego pliku
	Przejdźcie do poprzedniego pliku
lub	Podczas odtwarzania: Po naciśnięciu przycisku zostanie odtworzony poprzedni plik muzyczny. Po naciśnięciu przycisku zostanie odtworzony następny plik muzyczny.
Zielony przycisk	Rozpoczęcie odtwarzania wybranych plików muzycznych, a następnie przejście do menu Lista zdjęć .
ENERGY SAVING (OSZCZĘDZANIE ENERGII)	Kilukrotnie naciśnięcie przycisku ENERGY SAVING (OSZCZĘDZANIE ENERGII) pozwala zmienić jasność ekranu.
Home (Menu główne) lub Q.MENU (SZYBKE MENU)	Wyświetlenie menu Opcji.
Ukryj	Ukrywanie okna opcji. Aby ponownie wyświetlić opcje, naciśnij przycisk OK .
WYJŚCIE	Naciśnięcie przycisku EXIT (WYJŚCIE) w czasie, gdy odtwarzacz muzyki jest wyświetlany, spowoduje zatrzymanie odtwarzania muzyki, ale telewizor nie powróci do normalnego trybu oglądania telewizji. Naciśnięcie przycisku EXIT (WYJŚCIE) w czasie, gdy odtwarzanie muzyki jest zatrzymane lub odtwarzacz muzyki jest ukryty, spowoduje powrót do normalnego trybu oglądania telewizji.
< lub >	Naciśnięcie przycisku < lub > podczas odtwarzania może spowodować wyświetlenie kursora wskazującego pozycję.

Porady dotyczące odtwarzania plików muzycznych

- Urządzenie nie obsługuje plików MP3 zawierających etykiety ID3.

! UWAGA

- Nieobsługiwane pliki są wyświetlane w podglądzie tylko w postaci ikon .
- Nietypowe pliki są wyświetlane w postaci map bitowych .
- Uszkodzone pliki muzyczne nie są odtwarzane. W przypadku takich plików wyświetlany jest czas odtwarzania 00:00.
- Pliki muzyczne pobrane z płatnych serwisów i chronione prawami autorskimi nie są odtwarzane. W przypadku takich plików wyświetlane są niewłaściwe informacje dotyczące czasu odtwarzania.
- Naciśnięcie przycisku **OK**,  powoduje wyłączenie wygaszacza ekranu.
- W tym trybie dostępne są także przyciski odtwarzania () , wstrzymania () ,  ,  i  umieszczone na pilocie zdalnego sterowania.
- Przycisk  umożliwia przejście do następnego, a przycisk  — do poprzedniego utworu.

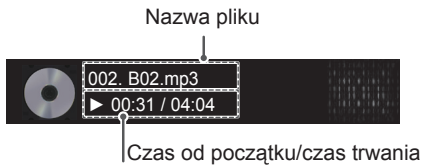

Opcje muzyki

- 1 Naciśnij przycisk **Q. MENU** (SZYBKIE MENU). Zostaną wyświetlone menu **podręczne**.
- 2 Naciskając przyciski nawigacji, przejdź do opcji **Ustaw odtwarzanie audio** lub **Ustaw audio** , a następnie naciśnij przycisk **OK**.

! UWAGA

- Zmiana wartości ustawień opcji **Lista filmów** nie wpływa na wartości ustawień opcji **Lista zdjęć** ani **Lista muzyki**.
- Zmiana wartości ustawień opcji **Lista zdjęć** i **Lista muzyki** powoduje analogiczne dostosowanie wartości ustawień opcji **Lista zdjęć** i **Lista muzyki**, z wyłączeniem wartości ustawień opcji **Lista filmów**.

W przypadku wyboru opcji **Ustaw odtwarzanie audio**:

- 1 Naciskając przyciski nawigacji, przejdź do opcji **Powtarzanie** lub **Losowo**.
- 2 Naciskając przyciski nawigacji, przewijaj wartości i wprowadzaj zmiany.

W przypadku wyboru opcji **Ustaw audio**:

- 1 Naciskając przyciski nawigacji, przejdź do opcji **Tryb dźwięku**, **Aut. poziom głośn.**, **Czysty głos II** lub **Balans**.
- 2 Naciskając przyciski nawigacji, przewijaj wartości i wprowadzaj zmiany. (Zobacz str.73)

Przewodnik po usłudze DivX® VOD

(Z wyjątkiem modeli 50PV250N, 50PT250N)

Rejestracja w usłudze DivX® VOD

Aby można było odtworzyć wypożyczony lub zakupiony plik DivX® VOD, urządzenie należy zarejestrować na stronie www.divx.com/vod przy użyciu 10-znakowego kodu zapisanego w urządzeniu.

- 1 Naciśnij przycisk **HOME** na pilocie zdalnego sterowania, aby wyświetlić ekran „Menu główne”.
- 2 **Naciskając przyciski nawigacji, przejdź do opcji MOJE MEDIA i naciśnij przycisk OK.**
- 3 Naciśnij niebieski przycisk.
- 4 Naciskając przyciski nawigacji, przejdź do opcji **Kod reg. DivX** i naciśnij przycisk **OK**.
- 5 Sprawdź kod rejestracji swojego telewizora.
- 6 Po zakończeniu naciśnij przycisk **EXIT (WYJŚCIE)**.
Po powrocie do poprzedniego menu naciśnij przycisk **BACK (WSTECZ)**.

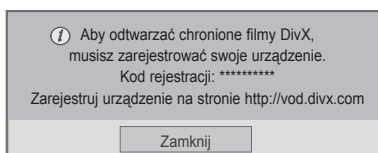

! UWAGA

- Odbiornik odtwarza jedynie pliki wideo o poniższych parametrach:
Rozdzielczość: do 1920x1080 pikseli (szer. x wys.)
Szybkość odtwarzania klatek: do 30 klatek/s (1920x1080), do 60 klatek/s (poniżej 1280x720)
- Kodeki wideo: MPEG 1, MPEG 2, MPEG 4, H.264/AVC, DivX 3.11, DivX 4.12, DivX 5.x, DivX 6, Xvid 1.00, Xvid 1.01, Xvid 1.02, Xvid 1.03, Xvid 1.10-beta1, Xvid 1.10-beta2, JPEG, VC1, Sorenson H.263/H.264.

Wyrejestrowywanie urządzenia z usługi DivX® VOD

W celu wyrejestrowania urządzenia należy na stronie www.divx.com/vod wprowadzić 8-znakowy kod dezaktywacyjny zapisany w urządzeniu.

- 1 Naciśnij przycisk **HOME** na pilocie zdalnego sterowania, aby wyświetlić ekran „Menu główne”.
- 2 **Naciskając przyciski nawigacji, przejdź do opcji MOJE MEDIA i naciśnij przycisk OK.**
- 3 Naciśnij niebieski przycisk.
- 4 Naciskając przyciski nawigacji, przejdź do opcji **Dezaktywacja DivX** i naciśnij przycisk **OK**.
- 5 Naciskając przyciski nawigacji, przejdź do opcji **Tak** i potwierdź zamiar dezaktywacji.

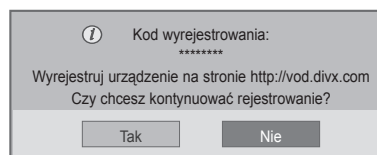

- 6 Po zakończeniu naciśnij przycisk **EXIT (WYJŚCIE)**.
Po powrocie do poprzedniego menu naciśnij przycisk **BACK (WSTECZ)**.

! UWAGA

- Po wyrejestrowaniu urządzenia, aby móc ponownie odtwarzać treści DivX® VOD, należy ponownie zarejestrować urządzenie.

DOSTOSOWYWANIE USTAWIENÍ TELEWIZORA

Dostęp do głównych menu

- 1 Naciśnij przycisk **HOME** na pilocie zdalnego sterowania, aby wyświetlić ekran „Menu główne”.
- 2 Naciskając przyciski nawigacji, przejdź do jednego z poniższych menu i naciśnij przycisk **OK**.
- 3 Naciskając przyciski nawigacji, przejdź do ustawienia lub opcji, a następnie naciśnij przycisk **OK**.
- 4 Po zakończeniu naciśnij przycisk **EXIT** (WYJŚCIE).

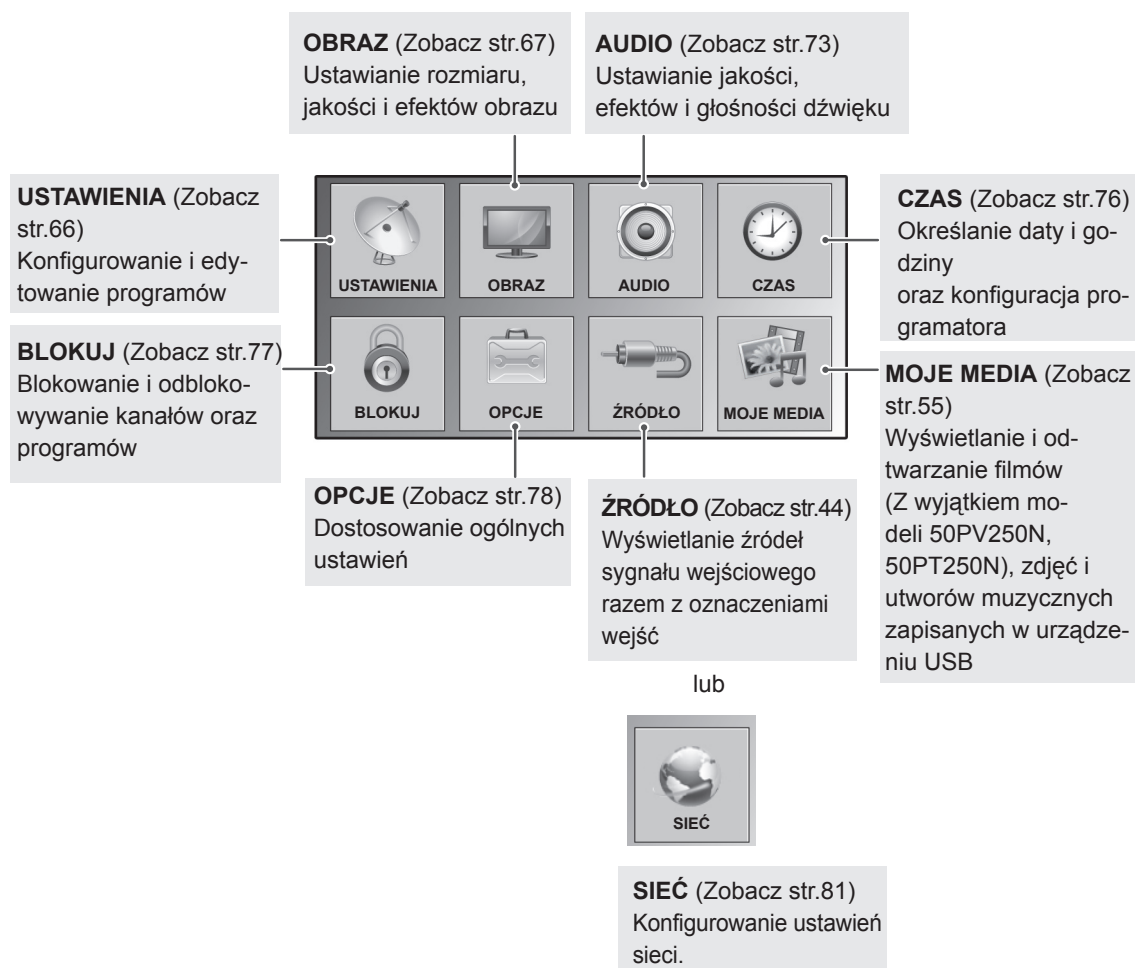

Dostosowywanie ustawień

Ustawienia w menu USTAWIENIA

- Menu zakupionego odbiornika może różnić się od pokazanego na ilustracji.

- 1 Naciśnij przycisk **HOME** na pilocie zdalnego sterowania, aby wyświetlić ekran „Menu główne”.
- 2 Korzystając z przycisków nawigacji pilota przejdź do menu **USTAWIENIA**, a następnie naciśnij przycisk **OK**.
- 3 Naciskając przyciski nawigacji, przejdź do ustawienia lub opcji, a następnie naciśnij przycisk **OK**.
 - Aby powrócić do poprzedniego poziomu, naciśnij przycisk **BACK** (WSTECZ).
- 4 Po zakończeniu naciśnij przycisk **EXIT** (WYJŚCIE).

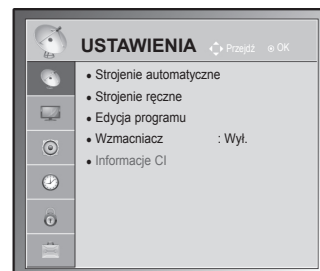

W tabeli poniżej opisano ustawienia dotyczące programów:

Ustawienie	Opis
Strojenie automatyczne	Dostrojenie i zapisanie wszystkich programów dostępnych za pośrednictwem anten i sieci kablowych (Zobacz str.31).
Strojenie ręczne	Ręczne dostrojenie i zapisanie wybranych programów (Zobacz str.34).
Edycja programu	Edycja programów (Zobacz str.36).
Wzmacniacz	Ustawienie optymalnej czułości w zależności od jakości odbieranego sygnału (Zobacz str.36).
Informacje CI	Umożliwia oglądanie niektórych usług kodowanych (płatnych). (Zobacz str.38).
Ustawienia cyfrowej telewizji kablowej (tylko w trybie Kablowa)	Liczba opcji dostępnych w menu Operator usługi zależy od liczby operatorów usług w danym kraju. Jeżeli liczba obsługiwanych operatorów usług w danym kraju wynosi 1, menu staje się nieaktywne. Po zmianie operatora usługi pojawi się okienko ostrzegawcze informujące, że po naciśnięciu przycisku OK lub wybraniu opcji Zamknij zostanie usunięta mapa kanałów, a po wybraniu opcji TAK pojawi się wyskakujące okienko automatycznego strojenia. (Zobacz str.33).

Ustawienia w menu OBRAZ





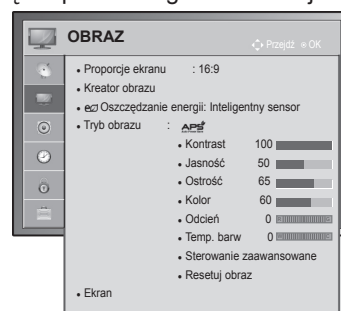

- 1 Naciśnij przycisk **HOME** na pilocie zdalnego sterowania, aby wyświetlić ekran „Menu główne”.
- 2 Naciskając przyciski nawigacji, przejdź do menu **OBRAZ** i naciśnij przycisk **OK**.
- 3 Naciskając przyciski nawigacji, przejdź do ustawienia lub opcji, a następnie naciśnij przycisk **OK**.
- Aby powrócić do poprzedniego poziomu, naciśnij przycisk **BACK** (WSTECZ).
- 4 Po zakończeniu naciśnij przycisk **EXIT** (WYJŚCIE).

- Menu zakupionego odbiornika może różnić się od pokazanego na ilustracji.



W tabeli poniżej opisano ustawienia dotyczące obrazu:

Ustawienie	Opis					
Proporcje ekranu	Dostosowanie rozmiaru obrazu w celu oglądania go w optymalnej wielkości (Zobacz str.42).					
Kreator Obrazu	<p>Umożliwia wyregulowanie jakości obrazu oraz skalibrowanie ekranu na podstawie instrukcji wyświetlanych na ekranie. Zmodyfikowane opcje zostaną zapisane w ustawieniu Tryb obrazu jako element Ekspert1.</p> <table border="1"> <tr> <td>Standardowy</td> <td>Tryb standardowej jakości obrazu. (Poziom czerni, Poziom bieli, Odcień, Kolor, Ostrość w poziomie, Ostrość w pionie, Podświetlenie (dotyczy jedynie telewizorów LCD/LED LCD))</td> </tr> <tr> <td>Preferowany</td> <td>Tryb pozwalający użytkownikowi samodzielnie dostosować jakość obrazu w miejsce jakości standardowej. (Poziom czerni, Poziom bieli, Odcień, Kolor, Ostrość, Kontrast dynamiczny, Temp. barw, Podświetlenie (dotyczy jedynie telewizorów LCD/LED LCD))</td> </tr> </table>		Standardowy	Tryb standardowej jakości obrazu. (Poziom czerni, Poziom bieli, Odcień, Kolor, Ostrość w poziomie, Ostrość w pionie, Podświetlenie (dotyczy jedynie telewizorów LCD/LED LCD))	Preferowany	Tryb pozwalający użytkownikowi samodzielnie dostosować jakość obrazu w miejsce jakości standardowej. (Poziom czerni, Poziom bieli, Odcień, Kolor, Ostrość, Kontrast dynamiczny, Temp. barw, Podświetlenie (dotyczy jedynie telewizorów LCD/LED LCD))
Standardowy	Tryb standardowej jakości obrazu. (Poziom czerni, Poziom bieli, Odcień, Kolor, Ostrość w poziomie, Ostrość w pionie, Podświetlenie (dotyczy jedynie telewizorów LCD/LED LCD))					
Preferowany	Tryb pozwalający użytkownikowi samodzielnie dostosować jakość obrazu w miejsce jakości standardowej. (Poziom czerni, Poziom bieli, Odcień, Kolor, Ostrość, Kontrast dynamiczny, Temp. barw, Podświetlenie (dotyczy jedynie telewizorów LCD/LED LCD))					
	<p>! UWAGA</p> <ul style="list-style-type: none"> • W przypadku przerwania wprowadzania ustawień przed etapem końcowym zmiany nie zostaną zastosowane. • Korzystanie z Kreatora obrazu powoduje automatyczne wyłączenie funkcji Oszczędzania energii. • Aby cofnąć zmiany wprowadzone za pomocą Kreatora obrazu, skorzystaj z funkcji Resetuj obraz, gdy w ustawieniu Tryb obrazu jest zaznaczona wartość Ekspert1. • W trybach RGB-PC, HDMI-PC i DVI-PC zmienione wartości parametrów Kolor, Odcień i Ostrość poz./Ostrość pion. nie są stosowane. 					
Oszczędzanie energii	Zmniejsza zużycie energii przez odpowiednie dopasowanie jasności ekranu.					
	Opcje					
	Inteligentny sensor (dotyczy jedynie telewizorów plazmowych) lub Auto (dotyczy jedynie telewizorów LCD/LED LCD)	*W niektórych modelach ta funkcja jest niedostępna. Najlepsza jasność jest dobierana automatycznie, zależnie od otoczenia.				
	Wył.	Funkcja Oszczędzanie energii jest wyłączona				
	Minimalne/Średnie/Maksymalne	Wybór jednego z poziomów jasności.				
	Wyłącz ekran	Ekran jest wyłączany po 3 sekundach.				
	<p>! UWAGA</p> <ul style="list-style-type: none"> • Po wybraniu polecenia Wyłącz ekran ekran zostanie wyłączony po 3 sekundach. • W przypadku wybrania wartości Auto w pozycji Oszczędzanie energii (zależnie od modelu) opcja podświetlenia Maksymalne będzie niedostępna. (Dotyczy jedynie telewizorów LCD/LED). • W przypadku wybrania wartości Inteligentny sensor w pozycji Oszczędzanie energii opcje Ostrość, Kolor i Temp. barw będą niedostępne. (Dotyczy jedynie telewizorów plazmowych). • Po wybraniu opcji Auto wartość ustawienia Podświetlenie jest regulowana automatycznie z wykorzystaniem inteligentnego czujnika warunków oświetleniowych, jeżeli telewizor jest wyposażony w taki czujnik. (Dotyczy jedynie telewizorów LCD/LED LCD)(zależnie od modelu). 					

Ustawienie	Opis
Tryb obrazu	Umożliwia wybór jednego z predefiniowanych zbiorów ustawień obrazów albo samodzielne dostosowanie opcji dla każdego trybu w celu uzyskania najlepszej jakości wyświetlania obrazu na ekranie telewizora. W każdym trybie można dopasować ustawienia zaawansowane. Dostępne predefiniowane tryby obrazu różnią się w zależności od modelu telewizora.
Tryb	
Inteligentny sensor (dotyczy tylko telewizorów LCD)	Dopasowuje obraz do warunków otoczenia.
Żywy	Obraz jest dostosowywany do specyfiki eksponowania w sklepie. Regulacja polega na zwiększeniu kontrastu, jasności, nasycenia kolorów i ostrości.
Standardowy	Dostosowywanie obrazu do warunków typowego otoczenia.
 (dotyczy tylko telewizorów plazmowych)	Optymalizacja zużycia energii.
Kino,  Kino lub  Kino	Optymalizowanie obrazu w sposób jak najlepiej symulujący warunki kinowe.
 Bright room (dotyczy tylko telewizorów plazmowych)	Optymalizuje wyświetlanie obrazu telewizyjnego w jasnych pomieszczeniach.
Sport	Optymalizacja obrazu wideo pod kątem dynamicznych akcji poprzez uwypuklenie kolorów podstawowych, takich jak biel, zieleń murawy czy błękit nieba.
Gra	Optymalizacja obrazu pod kątem szybkich gier komputerowych i telewizyjnych.
Zdjęcie (zależnie od modelu)	Optymalizacja wyświetlania obrazów nieruchomych (np. zdjęć) w trybach i USB. » np.) w przypadku podłączania urządzenia zewnętrznego, takiego jak aparat cyfrowy.
 Ekspert	Pozwala szczegółowo dostosować ustawienia obrazu. Przeznaczony dla osób, które znajdują się na takich niuansach.
<div style="border: 1px solid black; padding: 10px;"> <p> UWAGA</p> <ul style="list-style-type: none"> • Funkcja Tryb obrazu służy do optymalizowania parametrów wyświetlanego obrazu. Predefiniowane ustawienia w menu Tryb obrazu należy wybierać odpowiednio do rodzaju oglądanego programu. • Po włączeniu funkcji Inteligentny sensor najlepsza jakość obrazu jest dobierana automatycznie, zależnie od otoczenia. • Opcje w menu Tryb obrazu można regulować także za pomocą przycisku Q. Menu (SZYBKIE MENU). • APES (Automatyczny tryb oszczędny): maksymalne zmniejszenie zużycia energii bez utraty jakości obrazu. (Dotyczy tylko telewizorów plazmowych). • W przypadku wybrania w menu Tryb obrazu wartości THX Kino lub THX Bright Room opcje Inteligentny sensor, Minimalne, Średnie i Maksymalne w menu Oszczędzanie energii będą niedostępne. (Dotyczy tylko telewizorów plazmowych). • W przypadku wybrania opcji APES w menu Tryb obrazu opcje Wyt., Minimalne, Średnie i Maksymalne w menu Oszczędzanie energii będą niedostępne. (Dotyczy tylko telewizorów plazmowych). » THX Kino lub THX ED Kino (dotyczy tylko telewizorów plazmowych): tryb jakości kinowej oferujący jakość obrazu porównywalną z jakością kinową. Umożliwia uzyskanie najwyższej jakości obrazu w przypadku każdego filmu bez konieczności dokonywania osobnych korekt. Optymalna jakość obrazu w tym trybie jest uzyskiwana w ciemnych pomieszczeniach. Po wybraniu opcji THX Kino lub THX Bright Room wartość ustawienia Proporcje ekranu zmienia się na 1:1 Piksel. » THX Kino (eksperyment Thomlinsona Holmana) to standard certyfikacji dźwięku i obrazu w deo firmy THX ustanowiony przez George'a Lucasa (reżysera filmu <i>Gwiezdne wojny</i>) oraz Thomlinsona. Ten produkt uzyskał certyfikat THX w zakresie otwarcia obrazu i gwarantuje jakość obrazu przewyższającą wyznaczone standardy w zakresie zarówno sprzętu, jak i oprogramowania. </div>	

Ustawienie	Opis												
TruMotion (Dotyczy tylko telewizorów LCD/LED LCD)	<p>*W niektórych modelach ta funkcja jest niedostępna. Pozwala uzyskać najwyższą jakość obrazu bez efektu rozmazania lub braku płynności w przypadku wyświetlania szybko zmieniającego się obrazu lub filmów. Ta funkcja jest wyłączona w trybach RGB-PC i HDMI-PC. Po włączeniu funkcji TruMotion na ekranie może pojawić się szum. W takim przypadku w ustawieniach funkcji TruMotion należy wybrać opcję Wył. W przypadku wyboru pozycji Gra w menu Tryb obrazu w ustawieniach funkcji TruMotion należy zaznaczyć opcję Wył.</p> <p>Opcje</p> <table border="1" data-bbox="278 450 1226 707"> <tr> <td data-bbox="278 450 477 484">Wysokie</td> <td data-bbox="477 450 1226 484">Zapewnia bardziej płynny ruch obrazu.</td> </tr> <tr> <td data-bbox="278 484 477 542">Niskie</td> <td data-bbox="477 484 1226 542">Zapewnia płynny ruch obrazu. Wartość zalecana do standardowych zastosowań.</td> </tr> <tr> <td data-bbox="278 542 477 581">Wył.</td> <td data-bbox="477 542 1226 581">Wyłączenie funkcji TruMotion.</td> </tr> <tr> <td data-bbox="278 581 477 633">Użytkownik</td> <td data-bbox="477 581 1226 633">Użytkownik może oddzielnie regulować poziomy ustawień Judder i Blur w ustawieniach funkcji TruMotion.</td> </tr> <tr> <td data-bbox="278 633 477 668">Judder</td> <td data-bbox="477 633 1226 668">Regulacja szumu ekranu.</td> </tr> <tr> <td data-bbox="278 668 477 707">Blur</td> <td data-bbox="477 668 1226 707">Regulacja widma pojawiającego się na ekranie.</td> </tr> </table>	Wysokie	Zapewnia bardziej płynny ruch obrazu.	Niskie	Zapewnia płynny ruch obrazu. Wartość zalecana do standardowych zastosowań.	Wył.	Wyłączenie funkcji TruMotion.	Użytkownik	Użytkownik może oddzielnie regulować poziomy ustawień Judder i Blur w ustawieniach funkcji TruMotion.	Judder	Regulacja szumu ekranu.	Blur	Regulacja widma pojawiającego się na ekranie.
Wysokie	Zapewnia bardziej płynny ruch obrazu.												
Niskie	Zapewnia płynny ruch obrazu. Wartość zalecana do standardowych zastosowań.												
Wył.	Wyłączenie funkcji TruMotion.												
Użytkownik	Użytkownik może oddzielnie regulować poziomy ustawień Judder i Blur w ustawieniach funkcji TruMotion.												
Judder	Regulacja szumu ekranu.												
Blur	Regulacja widma pojawiającego się na ekranie.												
EKRAN	<p>Umożliwia dostosowanie opcji wyświetlania materiałów pochodzących z komputera.</p> <p>Opcje</p> <table border="1" data-bbox="278 778 1226 1008"> <tr> <td data-bbox="278 778 477 817">Rozdzielczość</td> <td data-bbox="477 778 1226 817">Wybór odpowiedniej rozdzielczości dla zawartości pochodzącej z komputera.</td> </tr> <tr> <td data-bbox="278 817 477 855">Auto. konfiguracja</td> <td data-bbox="477 817 1226 855">Telewizor będzie automatycznie dopasowywał opcje wyświetlania.</td> </tr> <tr> <td data-bbox="278 855 477 894">Pozycja</td> <td data-bbox="477 855 1226 894">Dostosowanie pozycji obrazu na ekranie.</td> </tr> <tr> <td data-bbox="278 894 477 933">Rozmiar</td> <td data-bbox="477 894 1226 933">Dostosowanie rozmiaru obrazu.</td> </tr> <tr> <td data-bbox="278 933 477 971">Faza</td> <td data-bbox="477 933 1226 971">Wylimitowanie poziomych smug na obrazie.</td> </tr> <tr> <td data-bbox="278 971 477 1008">Resetuj</td> <td data-bbox="477 971 1226 1008">Przywracanie domyślnych wartości ustawień.</td> </tr> </table>	Rozdzielczość	Wybór odpowiedniej rozdzielczości dla zawartości pochodzącej z komputera.	Auto. konfiguracja	Telewizor będzie automatycznie dopasowywał opcje wyświetlania.	Pozycja	Dostosowanie pozycji obrazu na ekranie.	Rozmiar	Dostosowanie rozmiaru obrazu.	Faza	Wylimitowanie poziomych smug na obrazie.	Resetuj	Przywracanie domyślnych wartości ustawień.
Rozdzielczość	Wybór odpowiedniej rozdzielczości dla zawartości pochodzącej z komputera.												
Auto. konfiguracja	Telewizor będzie automatycznie dopasowywał opcje wyświetlania.												
Pozycja	Dostosowanie pozycji obrazu na ekranie.												
Rozmiar	Dostosowanie rozmiaru obrazu.												
Faza	Wylimitowanie poziomych smug na obrazie.												
Resetuj	Przywracanie domyślnych wartości ustawień.												

Podstawowe opcje obrazu

Ustawienie	Opis
Podświetlenie (dotyczy tylko telewizorów LCD/LED LCD)	Dostosowanie jasności ekranu poprzez wyregulowanie podświetlenia matrycy LCD. Zmniejszenie jasności spowoduje przyciemnienie ekranu, ale jednocześnie spadek poboru prądu. Jakość odbioru sygnału pozostanie bez zmian. <ul style="list-style-type: none"> • W przypadku wybrania w menu Oszczędzanie energii opcji Auto, Maksymalne funkcja Podświetlenie będzie niedostępna. • Zalety korzystania z funkcji Podświetlenie <ul style="list-style-type: none"> - Zmniejszenie zużycia energii sięgające 60 %. - Zmniejszenie jasności czerni. (Głębsza czerń pozwala na uzyskanie obrazu o wyższej jakości). - Możliwość regulacji jasności bez zmiany oryginalnej rozdzielczości sygnału.
Kontrast	Zwiększanie i zmniejszanie gradientu sygnału wideo. Funkcji Kontrast warto użyć, gdy jasne fragmenty obrazu są zbyt nasycone.
Jasność	Regulacja podstawowego poziomu sygnału w obrazie.
Ostrość	Regulacja poziomu ostrości krawędzi między jasnymi a ciemnymi obszarami obrazu. Im niższy poziom, tym bardziej miękkie kontury obrazu.
Kolor	Regulacja intensywności wszystkich kolorów.
Odcień	Regulacja równowagi między czerwienią a zielenią.
Temp. barw	Zwiększenie temperatury barw powoduje wzmocnienie ciepłych kolorów, takich jak czerwony, natomiast zmniejszanie wzmacnia chłodniejsze kolory, takie jak niebieski.
Sterowanie zaawansowane lub Kontrola zaawansowana	Dostosowanie opcji zaawansowanych.
Resetuj obraz	Przywracanie domyślnych wartości opcji we wszystkich trybach.

**UWAGA**

- W trybie RGB-PC/HDMI-PC nie można regulować poziomu koloru, ostrości i odcienia.

Zaawansowane opcje obrazu (zależą od modelu)

Ustawienie	Opis
Kontrast dynamiczny	Dostosowuje poziom kontrastu przez dopasowanie go do jasności ekranu. Jakość obrazu zostaje poprawiona poprzez rozjaśnienie jasnych obszarów i przyciemnienie ciemnych obszarów.
Kolor dynamiczny	Dostosowuje ustawienia kolorów na ekranie, aby były one żywsze, bogatsze i czystsze. Poprawia odcień, nasycenie i luminancję koloru, dzięki czemu czerwony, niebieski, zielony i biały kolor wyglądają żywiej.
Clear White (Czysta biel)	Rozjaśnia i wyostrza białe obszary ekranu.
Odcień skóry	Dostosowanie odcienia skóry na obrazie pozwalające na dobór optymalnego odcienia.
Redukcja szumu	Zmniejszenie poziomu szumów w wyświetlanym obrazie bez obniżania jego jakości.
Cyfr. redukcja zakłóceń	Redukuje szum związany z kompresją wideo MPEG.
Gamma	Regulacja jasności ciemnych i umiarkowanie szarych fragmentów obrazu. <ul style="list-style-type: none"> » Niska: rozjaśnienie ciemnych i umiarkowanie szarych obszarów obrazu. » Średnia: wyświetlanie obrazu z oryginalnymi ustawieniami. » Wysoka: przyciemnienie ciemnych i umiarkowanie szarych obszarów obrazu.
Poziom czerni	Pozwala ustawić odpowiedni poziom czerni na ekranie. Funkcja jest dostępna w trybach AV (NTSC-M), HDMI, Component i USB (tylko w telewizorach plazmowych). <ul style="list-style-type: none"> » Niski: obraz na ekranie zostaje przyciemniony. » Wysoki: obraz na ekranie zostaje rozjaśniony. » Auto: automatycznie dopasowuje poziom czerni ekranu (wysoki lub niski) w zależności od sygnału wejściowego.
Ochrona oczu	Dostosowanie jasności ekranu do poziomu optymalnego dla oczu. Powoduje przyciemnienie szczególnie jasnych obrazów. Funkcja jest nieaktywna w przypadku wyboru w menu Tryb obrazu opcji Żywy, Kino, Expert1, Expert2 i Inteligentny sensor .
Tryb Realne kino lub Tryb filmu	Sprawia, że filmy nakręcone kamerą wideo wyglądają bardziej naturalnie dzięki wyeliminowaniu efektu braku płynności. Filmy w standardzie DVD i Blu-ray są nagrywane z prędkością 24 klatek na sekundę. Dzięki funkcji Realne kino firmy LG każda klatka jest przetwarzana przy wykorzystaniu funkcji TruMotion 5-krotnie w ciągu 1/24 sekundy, co daje 120 klatek na sekundę, lub bez wykorzystania funkcji TruMotion 2 razy w ciągu 1/24 sekundy, co daje 48 klatek na sekundę. Pozwala to całkowicie usunąć efekt braku płynności.
Gama kolorów	Użycie większej liczby kolorów w celu poprawy jakości barw obrazu. <ul style="list-style-type: none"> » Standardowa: wyświetlany jest standardowy zestaw kolorów. » Szeroka: paleta stosowanych kolorów ulega rozszerzeniu.
Popr. krawędzi	Dzięki tej funkcji krawędzie obrazu są ostrzejsze, wyraźniejsze oraz bardziej naturalne.
XVYCC (funkcja dostępna w trybach Kino i Ekspert)	*W niektórych modelach ta funkcja jest niedostępna. Ta funkcja umożliwia uzyskanie bogatszych kolorów. Ta funkcja odpowiada zarówno za bogactwo kolorów, jak i standardowy sygnał wideo. Funkcja jest dostępna gdy w menu Tryb obrazu wybrane są ustawienia Kino i Ekspert , a przez złącze HDMI jest odbierany sygnał xvYCC.
Wzór Ekspert (funkcja dostępna w trybie Ekspert)	Wzór używany do regulacji zaawansowanych ustawień. Ta funkcja jest dostępna podczas oglądania telewizji cyfrowej, gdy w menu Tryb obrazu wybrane jest ustawienie Ekspert .
Filtr koloru	Ta funkcja służy do filtrowania określonych kolorów sygnału wideo. Filtr RGB może być wykorzystywany do precyzyjnego ustawienia nasycenia i odcienia kolorów.

Zaawansowane opcje obrazu (zależą od modelu)

Ustawienie	Opis	
Temp. barw	Telewizory plazmowe	<p>Umożliwia dostosowanie ogólnej kolorystyki ekranu przez zmianę ustawienia bieli.</p> <p>a. Metoda: 2 punkty</p> <ul style="list-style-type: none"> • Wzór: wewnętrzny, zewnętrzny • Kontrast czerwonego/zielonego/niebieskiego, Jasność czerwonego/zielonego/niebieskiego: zakres regulacji wynosi od -50 do +50. <p>b. Metoda: 20 punktów IRE</p> <ul style="list-style-type: none"> • IRE to jednostka poziomu sygnału wideo. Dostępny zakres ustawień to 5, 10, 15...100. Wartości można dostosować dla kolorów: Czerwony, Zielony lub Niebieski. • Czerwony/Zielony/Niebieski: dostępny zakres regulacji wynosi od -50 do +50. <p>c. Dotyczy wszystkich źródeł</p>
	Telewizory LCD/LED LCD	<p>b. Metoda: 10 punktów IRE</p> <ul style="list-style-type: none"> • Wzór: wewnętrzny, zewnętrzny • IRE to jednostka poziomu sygnału wideo, która może przyjmować wartości 10, 20, 30...100. Można jej użyć do dostosowania barwy czerwonej, zielonej i niebieskiej. • Oświetlenie: ta funkcja wyświetla wartość luminancji obliczoną dla współczynnika gamma o wartości 2.2. Użytkownik może podać wartość luminancji, której oczekuje dla sygnału o poziomie 100 IRE. Wtedy docelowa wartość luminancji dla współczynnika gamma o wartości 2.2 będzie wyświetlana dla wartości od 10 IRE do 90 IRE, co 10 IRE. • Czerwony/Zielony/Niebieski: dostępny zakres regulacji wynosi od -50 do +50. <p>c. Dotyczy wszystkich źródeł</p>
System zarządzania kolorami	<p>Jest to narzędzie używane przez ekspertów do ustawiania parametrów za pomocą wzorów testowych. Nie zmienia ono ustawień innych kolorów, ale umożliwia selektywne dobranie ustawień dla 6 kolorów (czerwonego/zielonego/niebieskiego/niebiesko-zielonego/purpurowego/żółtego).</p> <p>Różnice w kolorach mogą nie być wyraźnie widoczne nawet po wprowadzeniu zmian w ogólnych ustawieniach obrazu.</p> <p>Pozwala zmienić poziom koloru czerwonego/zielonego/niebieskiego/żółtego/turkusowego/purpurowego.</p> <p>Kolor Czerwony/Zielony/Niebieski/Żółty/Niebieskozielony/Purpurowy: zakres regulacji wynosi od -30 do +30.</p> <p>Odcień Czerwony/Zielony/Niebieski/Żółty/Niebieskozielony/Purpurowy: zakres regulacji wynosi od -30 do +30.</p> <p>Ta funkcja jest niedostępna w trybach RGB-PC i HDMI-PC.</p>	

Ustawienia w menu AUDIO

- 1 Naciśnij przycisk **HOME** na pilocie zdalnego sterowania, aby wyświetlił ekran „Menu główne”.
- 2 Naciskając przyciski nawigacji, przejdź do menu **AUDIO** i naciśnij przycisk **OK**.
- 3 Naciskając przyciski nawigacji, przejdź do ustawienia lub opcji, a następnie naciśnij przycisk **OK**.
 - Aby powrócić do poprzedniego poziomu, naciśnij przycisk **BACK** (WSTECZ).
- 4 Po zakończeniu naciśnij przycisk **EXIT** (WYJŚCIE).

- Menu zakupionego odbiornika może różnić się od pokazanego na ilustracji.

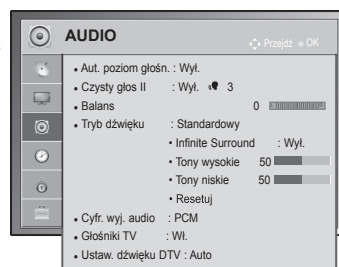

W tabeli poniżej opisano dostępne ustawienia dotyczące dźwięku:

Ustawienie	Opis
Aut. poziom głośn.	Włączenie funkcji Aut. poziom głośn., która zapewnia utrzymanie jednakowego poziomu głośności przy zmianie kanałów. Jednakże różna siła sygnału emitowanego na różnych kanałach może spowodować wahania głośności.
Czysty głos II	Zwiększenie wyrazistości ludzkiego głosu. Po jej włączeniu można samodzielnie ustawić poziom wyrazistości. <div style="border: 1px solid black; padding: 5px; margin-top: 10px;"> <p>! UWAGA</p> <ul style="list-style-type: none"> • Jeśli w ustawieniu Czysty głos II zostanie zaznaczona opcja Wł., funkcja Infinite Surround nie będzie działać. • Dostępne są poziomy od -6 do +6. </div>
Balans	Pozwala ustawić równowagę między lewym a prawym głośnikiem odpowiednio do warunków w pomieszczeniu.
Tryb dźwięku	Umożliwia wybór jednego z predefiniowanych trybów dźwięku albo samodzielne dostosowanie opcji dla każdego trybu.
Tryb	
Standardowy	Odpowiedni, gdy wystarczy dźwięk o typowej jakości.
Muzyka	Odpowiedni do słuchania muzyki.
Kino	Odpowiedni do oglądania filmów.
Sport	Odpowiedni do oglądania transmisji sportowych.
Gra	Odpowiedni do korzystania z gier.
Opcje	
Infinite Surround	Infinite Surround to opatentowana przez firmę LG technologia przetwarzania dźwięku, która stara się naśladować wrażenie dźwięku przestrzennego 5.1 przy użyciu dwóch przednich głośników.
Tony wysokie	Dostosowanie dominujących dźwięków wyjściowych. Wzmocnienie tonów wysokich spowoduje przesunięcie emisji dźwięku w stronę wyższych częstotliwości.
Tony niskie	Umożliwia ustawienie delikatniejszego dźwięku wyjściowego. Wzmocnienie tonów wysokich spowoduje przesunięcie emisji dźwięku w stronę niższych częstotliwości.
Resetuj	Powoduje przywrócenie domyślnego trybu dźwięku.

Ustawienie	Opis											
Cyfr. wyj. audio	<p>Ta funkcja umożliwia wybór preferowanego wyjściowego formatu dźwięku cyfrowego. Jeżeli dźwięk Dolby Digital jest dostępny, wybór opcji Auto w menu Cyfr. wyj. audio spowoduje przełączenie wyjściowego sygnału SPDIF (Sony Philips Digital InterFace) na Dolby Digital. W przypadku wyboru opcji Auto w menu Cyfr. wyj. audio, gdy dźwięk Dolby Digital nie jest dostępny, sygnał wyjściowy SPDIF jest przełączany na PCM (modulacja impulsowo-kodowa). Jeżeli na kanale, na którym nadawany jest sygnał Dolby Digital Audio, ustawiono zarówno format Dolby Digital, jak i język dźwięku, odtwarzanie będzie przebiegać jedynie w formacie Dolby Digital.</p> <table border="1" data-bbox="310 440 1270 620"> <thead> <tr> <th data-bbox="310 440 552 467">Pozycja</th> <th data-bbox="552 440 879 467">Wejściowy sygnał audio</th> <th data-bbox="879 440 1270 467">Wyjściowy cyfrowy sygnał audio</th> </tr> </thead> <tbody> <tr> <td data-bbox="310 467 552 581">Auto</td> <td data-bbox="552 467 879 581">MPEG Dolby Digital Dolby Digital Plus HE-AAC</td> <td data-bbox="879 467 1270 581">PCM Dolby Digital Dolby Digital Dolby Digital</td> </tr> <tr> <td data-bbox="310 581 552 620">PCM</td> <td data-bbox="552 581 879 620">Wszystkie</td> <td data-bbox="879 581 1270 620">PCM</td> </tr> </tbody> </table>			Pozycja	Wejściowy sygnał audio	Wyjściowy cyfrowy sygnał audio	Auto	MPEG Dolby Digital Dolby Digital Plus HE-AAC	PCM Dolby Digital Dolby Digital Dolby Digital	PCM	Wszystkie	PCM
Pozycja	Wejściowy sygnał audio	Wyjściowy cyfrowy sygnał audio										
Auto	MPEG Dolby Digital Dolby Digital Plus HE-AAC	PCM Dolby Digital Dolby Digital Dolby Digital										
PCM	Wszystkie	PCM										
Głośniki TV	<p>Umożliwia włączenie wewnętrznych głośników telewizora w przypadku korzystania z zewnętrznego systemu Hi-Fi. Głośniki te mogą pełnić rolę wyjściowego urządzenia audio nawet przy braku sygnału wideo.</p> <div data-bbox="319 703 1259 909" style="border: 1px solid black; padding: 10px;"> <p> UWAGA</p> <ul style="list-style-type: none"> • Jeżeli funkcja Głośniki TV będzie wyłączona podczas działania kina domowego podłączonego za pomocą systemu Simplink, odtwarzanie dźwięku zostanie automatycznie przełączone na głośniki kina domowego. Jeśli opcja Głośniki TV będzie włączona, dźwięk będzie odtwarzany przez głośniki telewizora. • Ustawienie w opcji Głośniki TV wartości Wył. powoduje zablokowanie niektórych opcji w menu AUDIO. </div>											
Ustaw. dźwięku DTV (tylko w trybie cyfrowym)	<p>Ta funkcja umożliwia wybór pożądanego rodzaju dźwięku, jeżeli w sygnale wejściowym zawarte są różne rodzaje dźwięku.</p> <table border="1" data-bbox="310 987 1270 1259"> <thead> <tr> <th colspan="2" data-bbox="310 987 1270 1014">Tryb</th> </tr> </thead> <tbody> <tr> <td data-bbox="310 1014 499 1128">Auto</td> <td data-bbox="499 1014 1270 1128">Automatyczne odtwarzanie dźwięku w kolejności HE-AAC > Dolby Digital+ > Dolby Digital > MPEG (z wyjątkiem Włoch). Automatyczne odtwarzanie dźwięku w kolejności HE-AAC > Dolby Digital+ > MPEG > Dolby Digital (tylko Włochy).</td> </tr> <tr> <td data-bbox="310 1128 499 1259">HE-AAC, Dolby Digital+, Dolby Digital, MPEG</td> <td data-bbox="499 1128 1270 1259">Umożliwia wybór formatu dźwięku. Np. w przypadku wybrania opcji MPEG zawsze odtwarzany jest dźwięk MPEG. Jeśli format MPEG nie będzie obsługiwany, zostanie ustawiony obsługiwany rodzaj dźwięku w powyższej kolejności.</td> </tr> </tbody> </table> <p style="text-align: right;">Zobacz str.78 (Wybór języka audio)</p>			Tryb		Auto	Automatyczne odtwarzanie dźwięku w kolejności HE-AAC > Dolby Digital+ > Dolby Digital > MPEG (z wyjątkiem Włoch). Automatyczne odtwarzanie dźwięku w kolejności HE-AAC > Dolby Digital+ > MPEG > Dolby Digital (tylko Włochy).	HE-AAC, Dolby Digital+, Dolby Digital, MPEG	Umożliwia wybór formatu dźwięku. Np. w przypadku wybrania opcji MPEG zawsze odtwarzany jest dźwięk MPEG . Jeśli format MPEG nie będzie obsługiwany, zostanie ustawiony obsługiwany rodzaj dźwięku w powyższej kolejności.			
Tryb												
Auto	Automatyczne odtwarzanie dźwięku w kolejności HE-AAC > Dolby Digital+ > Dolby Digital > MPEG (z wyjątkiem Włoch). Automatyczne odtwarzanie dźwięku w kolejności HE-AAC > Dolby Digital+ > MPEG > Dolby Digital (tylko Włochy).											
HE-AAC, Dolby Digital+, Dolby Digital, MPEG	Umożliwia wybór formatu dźwięku. Np. w przypadku wybrania opcji MPEG zawsze odtwarzany jest dźwięk MPEG . Jeśli format MPEG nie będzie obsługiwany, zostanie ustawiony obsługiwany rodzaj dźwięku w powyższej kolejności.											

Odbiór stereo/dual (tylko w trybie analogowym)

Gdy zostanie wybrany program, informacje o dźwięku stacji są wyświetlane wraz z numerem programu i nazwą stacji.

- 1 Naciśnij przycisk **Q. MENU** (SZYBKIE MENU). Następnie, naciskając przyciski nawigacji, przejdź do opcji **Audio** lub **Język audio** i naciśnij przycisk **OK**.
- 2 Naciskając przyciski nawigacji, przejdź do formatu wyjściowego dźwięku i naciśnij przycisk **OK**.

Sygnal	Napis na ekranie
Mono	MONO
Stereo	STEREO
Dual	DUAL I, DUAL II, DUAL I + II

- **Wybór dźwięku monofonicznego**

Jeśli przy odbiorze stereofonicznym sygnał jest słaby, urządzenie można przełączyć na tryb mono. Przy odbiorze monofonicznym uzyskuje się większą czystość dźwięku.

- **Wybór języka w wypadku programów dwujęzycznych**

Jeśli program może być odbierany w dwóch językach (wersja dwujęzyczna), można przełączyć urządzenie na odbiór DUAL I, DUAL II, lub DUAL I+II.

DUAL I w głośnikach słyszalny jest podstawowy język programu.
DUAL II w głośnikach słyszalny jest dodatkowy język programu.
DUAL I+II w poszczególnych głośnikach słyszalne są różne języki.

Odbiór sygnału w standardzie Nicam (tylko w trybie analogowym)

Jeśli odbiornik jest wyposażony w moduł odbioru sygnału NICAM, może odbierać wysokiej jakości dźwięk cyfrowy w standardzie NICAM (Near Companding Audio Multiplex).

Wyjściowy sygnał dźwiękowy można wybrać zgodnie z rodzajem odbieranego sygnału.

- 1 Jeżeli odbierany jest dźwięk **NICAM** mono, można wybrać ustawienie **NICAM MONO** lub **FM MONO**.
- 2 Jeżeli odbierany jest dźwięk **NICAM** stereo, można wybrać ustawienie **NICAM STEREO** lub **FM MONO**. Jeżeli sygnał stereofoniczny jest słaby, wybrać ustawienie **FM MONO**.
- 3 Jeżeli odbierany jest dźwięk **NICAM** dual, można wybrać ustawienie **NICAM DUAL I**, **NICAM DUAL II**, **NICAM DUAL I+II** lub **FM MONO**.

Wybór wyjściowego sygnału dźwiękowego dla głośników

W trybach AV, Component, RGB i HDMI można wybrać wyjściowy dźwięk dla lewego i prawego głośnika. Wybierz wyjściowy dźwięk.

L+R: Sygnał audio z wejścia audio L jest wysyłany do lewego głośnika, a sygnał audio z wejścia audio R jest wysyłany do prawego głośnika.

L+L: Sygnał audio z wejścia audio L jest wysyłany do lewego i prawego głośnika.

R+R: Sygnał audio z wejścia audio R jest wysyłany do lewego i prawego głośnika.

Ustawienia w menu CZAS

- 1 Naciśnij przycisk **HOME** na pilocie zdalnego sterowania, aby wyświetlić ekran „Menu główne”.
- 2 Naciskając przyciski nawigacji, przejdź do menu **CZAS** i naciśnij przycisk **OK**.
- 3 Naciskając przyciski nawigacji, przejdź do ustawienia lub opcji, a następnie naciśnij przycisk **OK**.
 - Aby powrócić do poprzedniego poziomu, naciśnij przycisk **BACK** (WSTECZ).
- 4 Po zakończeniu naciśnij przycisk **EXIT** (WYJŚCIE).

- Menu zakupionego odbiornika może różnić się od pokazanego na ilustracji.



W tabeli poniżej opisano dostępne ustawienia dotyczące czasu:

Ustawienie	Opis										
Zegar	<p>Konfiguracja daty, godziny, strefy czasowej oraz opcji czasu letniego. Godzina będzie ustawiana automatycznie na podstawie cyfrowego sygnału z kanału, w którym stacja podaje informacje o czasie. Jeśli jest to niedostępne, datę i godzinę należy wprowadzić ręcznie.</p> <div style="border: 1px solid black; padding: 5px; margin: 10px 0;"> <p>! UWAGA</p> <ul style="list-style-type: none"> • Godzina w telewizorze jest ustawiana automatycznie, zgodnie z informacją o przesunięciu czasu dla danej strefy czasowej oraz czasem GMT (czas uniwersalny Greenwich), które są odbierane wraz z sygnałem cyfrowym. • Jeśli w menu Str. czas. dla nazwy miasta zostanie ustawiona opcja Kompens., czas można zmieniać o wartości równe godzinie. • W celu zmiany wartości w menu Str. czas. należy przejść do trybu Auto. </div> <table border="1" style="width: 100%; border-collapse: collapse;"> <thead> <tr> <th style="text-align: left;">Str. czas.</th> </tr> </thead> <tbody> <tr><td>Magadan, Kamchatka</td></tr> <tr><td>Vladivostok</td></tr> <tr><td>Yakutsk</td></tr> <tr><td>Irkutsk</td></tr> <tr><td>Krasnojarsk</td></tr> <tr><td>Omsk</td></tr> <tr><td>Yekaterinburg</td></tr> <tr><td>Moscow, Samara</td></tr> <tr><td>Kaliningrad</td></tr> </tbody> </table> <p>Ta tabela zawiera 9 stref czasowych Rosji. Gdy użytkownik wybierze strefę czasową swojego regionu, godzina zostanie automatycznie przestawiona na czas w tym regionie.</p> <p>Jednak jeśli mimo ustawienia obszaru przesunięcie czasu nie jest oferowane przez stację nadającą program lub jeśli informacje dotyczące regionu nie zgadzają się, użytkownik może wybrać opcję Kompens. z menu Strefa czasowa, by ustawić prawidłową godzinę.</p>	Str. czas.	Magadan, Kamchatka	Vladivostok	Yakutsk	Irkutsk	Krasnojarsk	Omsk	Yekaterinburg	Moscow, Samara	Kaliningrad
Str. czas.											
Magadan, Kamchatka											
Vladivostok											
Yakutsk											
Irkutsk											
Krasnojarsk											
Omsk											
Yekaterinburg											
Moscow, Samara											
Kaliningrad											

Ustawienie	Opis
Czas wyl./Czas wł.	<p>Pozwala określić czas automatycznego włączenia lub wyłączenia telewizora. Aby można było używać tej funkcji, należy wcześniej ustawić aktualną datę i godzinę.</p> <p>! UWAGA</p> <ul style="list-style-type: none"> Jeśli w ciągu 2 godzin od włączenia telewizora przez funkcję Czas wł. nie zostanie naciśnięty żaden przycisk, telewizor automatycznie przejdzie do trybu czuwania. (Z wyjątkiem modeli 22/26/32LK335C, 32/37/42LK455C, 19/22/26/32LV255C, 32/37/42/47LV355C, 32/37/42LK469C, 32/37/42/47LV369C, 22/26/32LK336C, 32/37/42LK456C) Jeśli w opcjach Czas wł. i Czas wyl. zostanie ustawiona ta sama godzina, priorytet ma funkcja Czas wyl.
Drzemka	Pozwala ustawić okres, po którym telewizor zostanie automatycznie wyłączony. Wyłączenie telewizora i jego ponowne włączenie powoduje wyłączenie funkcji drzemki.
Auto uśpienie (zależnie od modelu)	<p>Jeśli żaden z przycisków nie zostanie naciśnięty, a funkcja automatycznego uśpienia jest włączona to telewizor samodzielnie przejdzie do trybu czuwania po upływie określonego czasu.</p> <p>! UWAGA</p> <ul style="list-style-type: none"> Ta funkcja nie działa w trybie Store Demo (W sklepie) ani w czasie aktualizacji oprogramowania.

Ustawienia w menu BLOKUJ

- Naciśnij przycisk **HOME** na pilocie zdalnego sterowania, aby wyświetlić ekran „Menu główne”.
- Naciskając przyciski nawigacji, przejdź do menu **BLOKUJ** i naciśnij przycisk **OK**.
- Naciskając przyciski nawigacji, przejdź do ustawienia lub opcji, a następnie naciśnij przycisk **OK**.
 - Aby powrócić do poprzedniego poziomu, naciśnij przycisk **BACK** (WSTECZ).
- Po zakończeniu naciśnij przycisk **EXIT** (WYJŚCIE).

- Menu zakupionego odbiornika może różnić się od pokazanego na ilustracji.

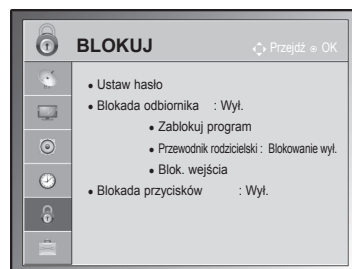

W tabeli poniżej opisano dostępne ustawienia blokowania:

Ustawienie	Opis
Blokada odbiornika	Włączania i wyłączanie blokady urządzenia.
Ustaw hasło	Zmiana 4-cyfrowego hasła. Domyślny kod PIN to 0000. Jeżeli w menu Kraj wybrana jest Francja, hasłem są cyfry 1234, a nie 0000. Jeżeli w menu Kraj wybrana jest Francja, hasła nie można ustawić na 0000. W przypadku zapomnienia hasła należy wybrać cyfry 0325 na pilocie.
Funkcja Zablokuj program	Po włączeniu tej funkcji naciśnięcie zielonego przycisku będzie powodowało blokowanie programów nieodpowiednich dla dzieci. Przed nazwami zablokowanych programów pojawi się ikona blokady. Programy można będzie wybrać, jednak ekran będzie pusty, a dźwięk wyłączony. Chcąc obejrzeć zablokowany program, należy wpisać hasło. Opcja jest dostępna, gdy ustawienie Blokada odbiornika ma wartość Wl .
Przewodnik rodzicielski (tylko w trybie cyfrowym)	Ta funkcja działa w oparciu o informacje przekazywane przez stację nadawczą. Dlatego, jeśli sygnał zawiera błędne dane, funkcja nie będzie działać. Aby uzyskać dostęp do tego menu, trzeba podać hasło. Ten odbiornik zapamiętuje ostatnio ustawioną opcję, nawet jeśli zostanie wyłączony. Ta funkcja zapobiega oglądaniu przez dzieci określonych programów telewizyjnych dla dorosłych zgodnie z ustawioną klasyfikacją. Aby obejrzeć zablokowany program, należy wprowadzić hasło. Klasyfikacja różni się między krajami.
Blok. wejścia	Blokuje źródła sygnału wejściowego. Opcja jest dostępna, gdy ustawienie Blokada odbiornika ma wartość Wl .
Blokada przycisków	Blokowanie i odblokowywanie przycisków na telewizorze.

Ustawienia w menu OPCJE

- Menu zakupionego odbiornika może różnić się od pokazanego na ilustracji.

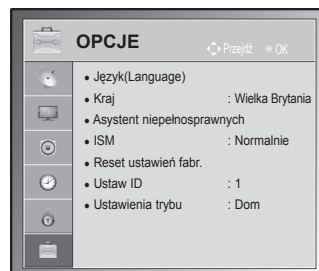



- 1 Naciśnij przycisk **HOME** na pilocie zdalnego sterowania, aby wyświetlić ekran „Menu główne”.
- 2 Naciskając przyciski nawigacji, przejdź do menu **OPCJE** i naciśnij przycisk **OK**.
- 3 Naciskając przyciski nawigacji, przejdź do ustawienia lub opcji, a następnie naciśnij przycisk **OK**.
- Aby powrócić do poprzedniego poziomu, naciśnij przycisk **BACK** (WSTECZ).
- 4 Po zakończeniu naciśnij przycisk **EXIT** (WYJŚCIE).

W tabeli poniżej opisano dostępne ustawienia ogólne:

Ustawienie	Opis																
Język	Umożliwia wybór języka menu i ścieżek dźwiękowych.																
	Opcje																
Język menu (Language)	Wybór języka.																
Język audio	Funkcja Audio umożliwia wybór preferowanego języka dźwięku. Jeżeli wybrany język nie jest dostępny dla danego programu, odtwarzany będzie język domyślny. <div style="text-align: center; background-color: #cccccc; padding: 2px;">Informacja na ekranie o języku audio</div> <table border="1" style="margin-left: auto; margin-right: auto;"> <thead> <tr> <th>Informacja na ekranie</th> <th>Status</th> </tr> </thead> <tbody> <tr> <td>N.A</td> <td>Niedostępny</td> </tr> <tr> <td></td> <td>Dźwięk MPEG</td> </tr> <tr> <td></td> <td>Dźwięk Dolby Digital</td> </tr> <tr> <td></td> <td>Dźwięk dla osób niedowidzących</td> </tr> <tr> <td></td> <td>Dźwięk dla osób niedosłyszących</td> </tr> <tr> <td></td> <td>Dźwięk Dolby Digital Plus</td> </tr> <tr> <td></td> <td>Dźwięk HE-AAC</td> </tr> </tbody> </table>	Informacja na ekranie	Status	N.A	Niedostępny		Dźwięk MPEG		Dźwięk Dolby Digital		Dźwięk dla osób niedowidzących		Dźwięk dla osób niedosłyszących		Dźwięk Dolby Digital Plus		Dźwięk HE-AAC
Informacja na ekranie	Status																
N.A	Niedostępny																
	Dźwięk MPEG																
	Dźwięk Dolby Digital																
	Dźwięk dla osób niedowidzących																
	Dźwięk dla osób niedosłyszących																
	Dźwięk Dolby Digital Plus																
	Dźwięk HE-AAC																
Język napisów	Jeśli napisy są nadawane w co najmniej dwóch językach, warto skorzystać z funkcji Napisy. Jeżeli wybrany język napisów nie jest dostępny, wyświetlany będzie język domyślny. <div style="text-align: center; background-color: #cccccc; padding: 2px;">Informacja na ekranie o języku napisów</div> <table border="1" style="margin-left: auto; margin-right: auto;"> <thead> <tr> <th>Informacja na ekranie</th> <th>Status</th> </tr> </thead> <tbody> <tr> <td>N.A</td> <td>Niedostępne</td> </tr> <tr> <td></td> <td>Napisy w postaci teletekstu</td> </tr> <tr> <td></td> <td>Napisy dla niedosłyszących</td> </tr> </tbody> </table>	Informacja na ekranie	Status	N.A	Niedostępne		Napisy w postaci teletekstu		Napisy dla niedosłyszących								
Informacja na ekranie	Status																
N.A	Niedostępne																
	Napisy w postaci teletekstu																
	Napisy dla niedosłyszących																
Język interfejsu	W trybie cyfrowym warto skorzystać z funkcji Język interfejsu, gdy programy są nadawane w co najmniej w dwóch językach teletekstu. Jeżeli dane teletekstu nie są nadawane w wybranym języku, zostanie wyświetlona strona z danymi w domyślnym języku interfejsu.																
	<div style="display: flex; align-items: center;"> <div style="font-size: 2em; margin-right: 10px;">!</div> <div style="font-weight: bold; margin-right: 20px;">UWAGA</div> </div> <ul style="list-style-type: none"> • Jeśli języki wybrane jako podstawowe dla opcji Język audio, Język napisów i Język interfejsu nie są obsługiwane, można wybrać język z drugiej kategorii. • Dźwięk/napisy mogą być wyświetlane w prostszej formie 1 do 3 znaków, które są wysyłane przez nadawcę. • W przypadku wybrania uzupełniającej ścieżki dźwiękowej (dla niedowidzących/niedosłyszących) telewizor może emitować tylko część głównej ścieżki dźwiękowej. 																

Ustawienie	Opis				
Kraj	<p>Umożliwia wybór kraju.</p> <div style="border: 1px solid black; padding: 10px; margin: 10px 0;"> <p>! UWAGA</p> <ul style="list-style-type: none"> • Jeśli konfiguracja przy pomocy menu instalacyjnego nie zostanie zakończona naciśnięciem przycisku BACK (WSTECZ) lub jeżeli upłynie czas wyświetlania tego menu, będzie ono się pojawiać przy każdym włączeniu telewizora, aż do zakończenia procesu konfiguracji. • W przypadku wyboru nieprawidłowego kraju teletext może nie być wyświetlany poprawnie i mogą wystąpić problemy z jego obsługą. • Funkcja CI (Common Interface) jest opcjonalna i zależy od konkretnego obszaru użytkowania i dostępnych usług. • Przyciski sterowania trybem DTV mogą nie działać, gdyż ich funkcje zależą od konkretnego obszaru użytkowania i dostępnych usług. • W krajach, gdzie standard transmisji cyfrowej nie został jeszcze ustalony, niektóre funkcje związane z obsługą telewizji cyfrowej (DTV) mogą nie działać, gdyż są one zależne od dostępnych usług cyfrowych. • Ustawienie kraju „Wielka Brytania” powinno być stosowane tylko w Wielkiej Brytanii. • W przypadku wyboru „---” w menu kraju europejskie programy cyfrowe odbierane z nadajników naziemnych/sieci kablowych będą dostępne, lecz niektóre funkcje telewizji cyfrowej (DTV) mogą nie działać prawidłowo. </div>				
Asystent niepełnosprawnych (tylko w trybie cyfrowym)	Opcje				
	Dla niesłyszących	Ta funkcja jest przeznaczona dla osób niedosłyszących.			
	Opis dźwiękiem	<p>Ta funkcja jest przeznaczona dla osób niewidomych. Umożliwia ona korzystanie z dodatkowych objaśnień dźwiękowych dotyczących bieżącej akcji programu telewizyjnego.</p> <p>Po włączeniu funkcji Opis dźwiękiem w przypadku programów, dla których dostępny jest opis dźwiękiem, emitowane są dźwięk podstawowy oraz dodatkowe objaśnienia dźwiękowe.</p>			
	<table border="1" style="width: 100%; border-collapse: collapse;"> <tr> <td style="width: 50%;">Głośność</td> <td style="width: 50%;">Umożliwia zmianę głośności dla opcji Opis dźwiękiem.</td> </tr> <tr> <td>Sygnal</td> <td>Powoduje emitowanie sygnału dźwiękowego informującego o wyborze programu zawierającego informacje, które można odtwarzać za pomocą opcji Opis dźwiękiem.</td> </tr> </table>	Głośność	Umożliwia zmianę głośności dla opcji Opis dźwiękiem.	Sygnal	Powoduje emitowanie sygnału dźwiękowego informującego o wyborze programu zawierającego informacje, które można odtwarzać za pomocą opcji Opis dźwiękiem.
Głośność	Umożliwia zmianę głośności dla opcji Opis dźwiękiem.				
Sygnal	Powoduje emitowanie sygnału dźwiękowego informującego o wyborze programu zawierającego informacje, które można odtwarzać za pomocą opcji Opis dźwiękiem.				
ISM (dotyczy jedynie telewizorów plazmowych)	<p>Jeśli na ekranie będzie wyświetlany przez dłuższy czas nieruchomy lub zatrzymany obraz, spowoduje to powstanie efektu „widma” utrzymującego się nawet po zmianie treści na ekranie. Dlatego należy unikać pozostawiania przez dłuższy czas nieruchomego obrazu na ekranie.</p>				
Opcje					
Wybielanie	<p>Funkcja wybielania usuwa niepożądane obrazy, które pozostały na ekranie.</p> <p>Uwaga: intensywnie wypalone obrazy mogą być niemożliwe do usunięcia za pomocą funkcji Wybielanie.</p>				
Orbiter	<p>Funkcja Orbiter może pomóc w zapobieganiu powstawaniu efektu widma. Najlepiej jest unikać pozostawiania nieruchomych obrazów na ekranie. W celu uniknięcia wypalenia nieruchomych obrazów treść na ekranie będzie się przesuwała co 2 minuty.</p>				
Czyszczenie kolorów	<p>Wyświetlany jest naprzemiennie poruszający się kolorowy prostokąt oraz biały wzorec. Obraz „widma” jest trudny do wychwycenia po usunięciu widma krótkotrwałego i przy poruszającym się wzorcu kolorystycznym.</p>				

Ustawienie	Opis						
Wskaźnik zasilania (dotyczy tylko telewizorów LCD/LED LCD)	Określa, czy wskaźnik zasilania w telewizorze ma świecić czy nie. W momencie wybrania trybu 3D wskaźnik zasilania jest wyłączany automatycznie.						
	Opcje						
	<table border="1"> <tr> <td>Wskaźnik czuwania</td> <td>Określa, czy wskaźnik w telewizorze ma świecić w trybie czuwania.</td> </tr> <tr> <td>Wskaźnik pracy</td> <td>Określa, czy wskaźnik w telewizorze ma świecić po włączeniu zasilania.</td> </tr> </table>	Wskaźnik czuwania	Określa, czy wskaźnik w telewizorze ma świecić w trybie czuwania.	Wskaźnik pracy	Określa, czy wskaźnik w telewizorze ma świecić po włączeniu zasilania.		
Wskaźnik czuwania	Określa, czy wskaźnik w telewizorze ma świecić w trybie czuwania.						
Wskaźnik pracy	Określa, czy wskaźnik w telewizorze ma świecić po włączeniu zasilania.						
Menu Data Service (aktywne tylko w Irlandii).	Ta funkcja umożliwia wybór jednej z opcji: MHEG (cyfrowy teletext) lub Teletext, jeżeli obie są dostępne.						
Reset. ustawień fabr.	<p>Ta funkcja powoduje przywrócenie wartości domyślnych wszystkich ustawień.</p> <div style="border: 1px solid black; padding: 10px; margin-top: 10px;"> <p> UWAGA</p> <ul style="list-style-type: none"> • Jeśli opcja Blokada odbiornika jest włączona, w przypadku zapomnienia hasła naciśnij kolejno przyciski 0325 na pilocie zdalnego sterowania. </div>						
Ustaw ID	Umożliwia nadanie identyfikatora podłączonym urządzeniom.						
Ustawienia trybu	Wartość domyślna to Dom . Tryb Dom zapewnia najlepszy obraz w warunkach domowych.						
	Opcje						
	<table border="1"> <tr> <td>Dom</td> <td>Odpowiedni do korzystania z urządzenia w warunkach domowych.</td> </tr> <tr> <td>W sklepie</td> <td>Odpowiedni podczas eksponowania urządzenia w sklepie.</td> </tr> <tr> <td>Tryb Demo</td> <td>Prezentuje specjalne funkcje telewizora. Tryb demonstracyjny można w każdej chwili wyłączyć, naciskając dowolny przycisk inny niż przyciski regulacji głośności i wyciszenia.</td> </tr> </table>	Dom	Odpowiedni do korzystania z urządzenia w warunkach domowych.	W sklepie	Odpowiedni podczas eksponowania urządzenia w sklepie.	Tryb Demo	Prezentuje specjalne funkcje telewizora. Tryb demonstracyjny można w każdej chwili wyłączyć, naciskając dowolny przycisk inny niż przyciski regulacji głośności i wyciszenia.
	Dom	Odpowiedni do korzystania z urządzenia w warunkach domowych.					
W sklepie	Odpowiedni podczas eksponowania urządzenia w sklepie.						
Tryb Demo	Prezentuje specjalne funkcje telewizora. Tryb demonstracyjny można w każdej chwili wyłączyć, naciskając dowolny przycisk inny niż przyciski regulacji głośności i wyciszenia.						
<div style="border: 1px solid black; padding: 10px; margin-top: 10px;"> <p> UWAGA</p> <ul style="list-style-type: none"> • W trybie Dom nie można korzystać z funkcji Tryb demo. • W trybie W sklepie ustawienie Tryb Demo automatycznie otrzymuje wartość Wł. • Gdy w menu W sklepie, w ustawieniu Tryb Demo zostanie zaznaczona opcja Wył., tryb Demo nie jest będzie uruchamiany, a ekran jest resetowany. • Ekran jest resetowany automatycznie po 5 minutach w trybie Demo. </div>							

Ustawienia w menu SIEĆ

(zależnie od modelu)

- 1 Naciśnij przycisk **HOME** na pilocie zdalnego sterowania, aby wyświetlić ekran „Menu główne”.
- 2 Naciskając przyciski nawigacji, przejdź do menu **SIEĆ** i naciśnij przycisk **OK**.
- 3 Naciskając przyciski nawigacji, przejdź do ustawienia lub opcji, a następnie naciśnij przycisk **OK**.
- Aby powrócić do poprzedniego poziomu, naciśnij przycisk **BACK** (WSTECZ).
- 4 Po zakończeniu naciśnij **EXIT** (WYJŚCIE).

- Menu zakupionego odbiornika może różnić się od pokazanego na ilustracji.

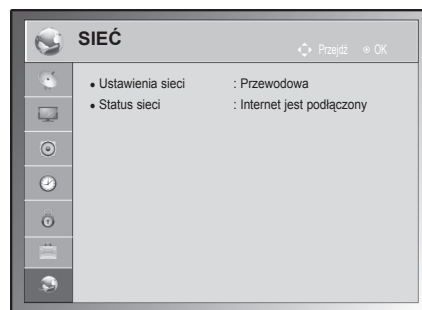

W tabeli poniżej opisano dostępne ustawienia sieciowe:

Ustawienie	Opis
Ustawienia sieci	Umożliwia skonfigurowanie ustawień sieciowych (Zobacz str.53).
Status sieci	Umożliwia sprawdzenie stanu sieci (Zobacz str.54).

PODŁĄCZANIE

Do telewizora można podłączać różne urządzenia. Funkcja przełączania trybów sygnału wejściowego pozwala wybrać konkretne urządzenie zewnętrzne, które będzie używane w danym momencie. Więcej informacji o podłączaniu urządzeń zewnętrznych można znaleźć w ich instrukcjach obsługi.

Telewizor współpracuje między innymi z następującymi urządzeniami zewnętrznymi: odbiorniki sygnału HD, odtwarzacze DVD, magnetowidy, systemy audio, urządzenia pamięci masowej USB, komputery, konsole do gier.



UWAGA

- W przypadku nagrywania programu telewizyjnego na nagrywarce DVD lub magnetowidzie, pamiętaj, aby wejściowy kabel sygnału telewizyjnego podłączyć do telewizora za pośrednictwem tego urządzenia. Więcej informacji o nagrywaniu znajdziesz w instrukcji podłączonego urządzenia.
- Sposób podłączania urządzenia zewnętrznego może się różnić w zależności od modelu.
- Urządzenia zewnętrzne można podłączać do dowolnego odpowiedniego gniazda w telewizorze.

Przegląd wariantów podłączeń

Do portów na tylnym panelu telewizora można podłączać różne urządzenia zewnętrzne.

- 1 Na ilustracji poniżej znajdź urządzenie zewnętrzne, które chcesz podłączyć do telewizora.
- 2 Sprawdź rodzaj połączenia odpowiedni dla zewnętrznego urządzenia.
- 3 Przejdź do odpowiedniej ilustracji i sprawdź szczegółowe informacje na temat podłączania.

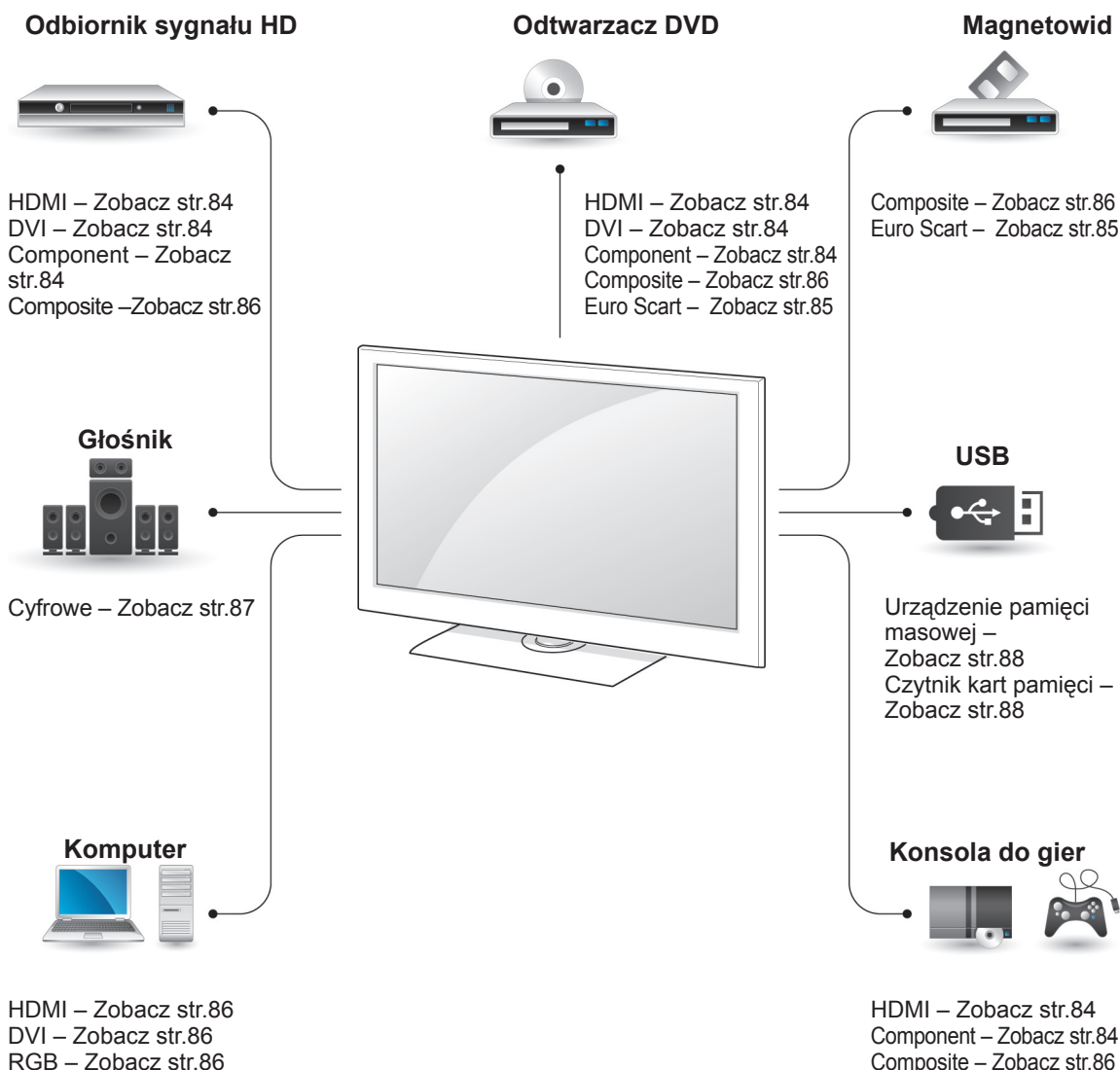

! UWAGA

- Konsolę do gier należy podłączyć do telewizora za pomocą przewodu dołączonego do konsoli.

- Rozdział **PODŁĄCZANIE** zawiera przede wszystkim schematy oparte na modelach 50/60PZ55**.
- Telewizor użytkownika może różnić się od pokazanego na ilustracji.

Podłączanie odbiornika sygnału HD, odtwarzacza DVD lub magnetowidu

Podłącz do telewizora odbiornik sygnału HD, odtwarzacz DVD lub magnetowid, a następnie wybierz odpowiedni tryb sygnału wejściowego.

Połączenie HDMI

To połączenie umożliwia przesyłanie cyfrowych sygnałów audio i wideo z urządzenia zewnętrznego do telewizora. Urządzenie zewnętrzne i telewizor należy połączyć za pomocą przewodu HDMI w sposób pokazany na poniższej ilustracji.

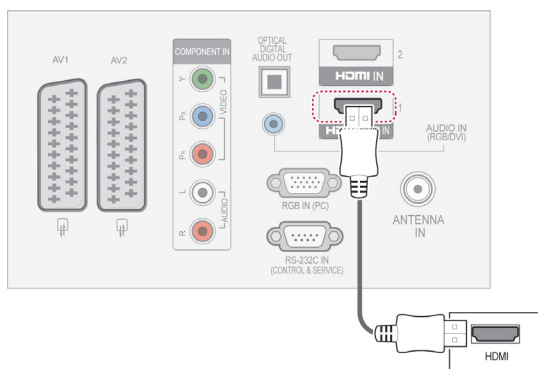

! UWAGA

- Telewizor może odbierać za pośrednictwem przewodu HDMI równocześnie sygnał wideo i audio.
- Jeśli odtwarzacz DVD nie obsługuje funkcji Auto HDMI, należy odpowiednio ustawić rozdzielczość wyjściową.
- Należy używać tylko przewodów High Speed HDMI. W przypadku przewodów HDMI niezgodnych ze standardem High Speed HDMI może wystąpić migotanie obrazu lub całkowity brak obrazu na ekranie. Zalecamy korzystanie wyłącznie z przewodów High Speed HDMI.

Połączenie DVI-HDMI

To połączenie umożliwia przesyłanie cyfrowego sygnału wideo z urządzenia zewnętrznego do telewizora. Urządzenie zewnętrzne i telewizor należy połączyć za pomocą przewodu DVI-HDMI w sposób pokazany na poniższej ilustracji. W celu przesyłania sygnału audio należy podłączyć przewód audio.

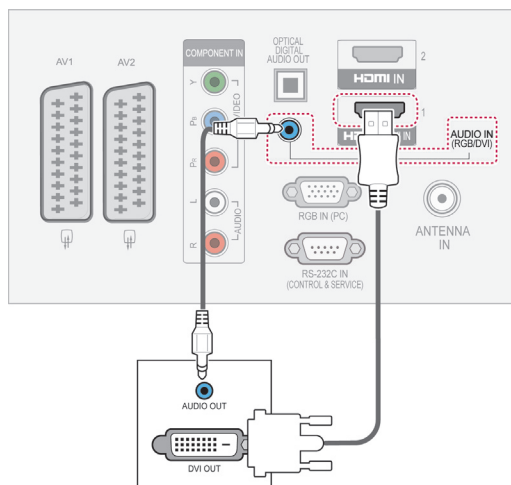

Połączenie Component

To połączenie umożliwia przesyłanie analogowych sygnałów audio i wideo z urządzenia zewnętrznego do telewizora. Urządzenie zewnętrzne i telewizor należy połączyć za pomocą przewodu typu Component w sposób pokazany na poniższej ilustracji.

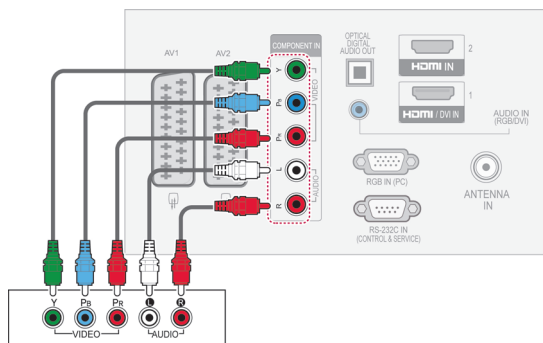

Połączenie Euro Scart

To połączenie umożliwia przesyłanie sygnałów audio i wideo z urządzenia zewnętrznego do telewizora. Urządzenie zewnętrzne i telewizor należy połączyć za pomocą przewodu Euro Scart w sposób pokazany na poniższej ilustracji. Przewód Euro Scart jest niezbędny, jeśli obraz ma być wyświetlany przy użyciu techniki skanowania progresywnego.

(Dotyczy jedynie telewizorów plazmowych)

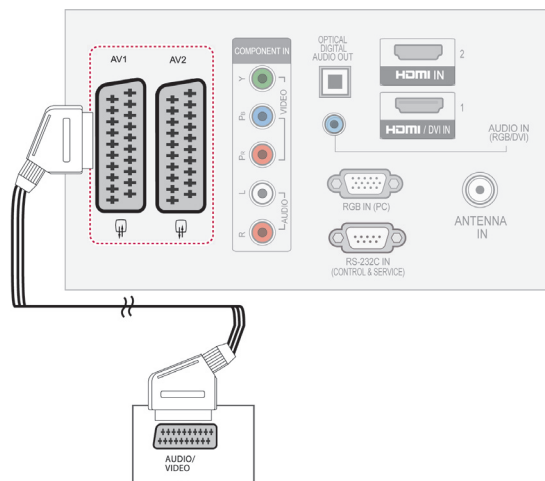

Aktualny sygnał wejściowy \ Typ wyjścia	AV1 (Wyjście telewizyjne ¹)	AV2 (Wyjście monitora ²)
Telewizja cyfrowa	X	O
Telewizja analogowa, audio-wideo	Telewizja analogowa	O
Component/RGB	Telewizja analogowa	X
HDMI	Telewizja analogowa	X

- 1 Wyjście telewizyjne: wysyłanie analogowego sygnału telewizyjnego.
- 2 Wyjście monitora: wysyłanie obrazu znajdującego się aktualnie na ekranie.

! UWAGA

- Używany przewód Euro Scart musi być ekranowany.
- Podczas oglądania telewizji cyfrowej w trybie 3D sygnał wyjściowy monitora/ telewizora nie może być wysyłany za pośrednictwem przewodu SCART (dotyczy tylko modeli 3D).
- Jeśli podczas realizacji zaplanowanego nagrywania telewizji cyfrowej zostanie włączony tryb 3D, sygnał wyjściowy monitora nie będzie mógł być wysyłany za pośrednictwem przewodu SCART i nagrywanie nie będzie mogło zostać zrealizowane (dotyczy tylko modeli 3D).

(Dotyczy tylko telewizorów LCD/LED LCD)

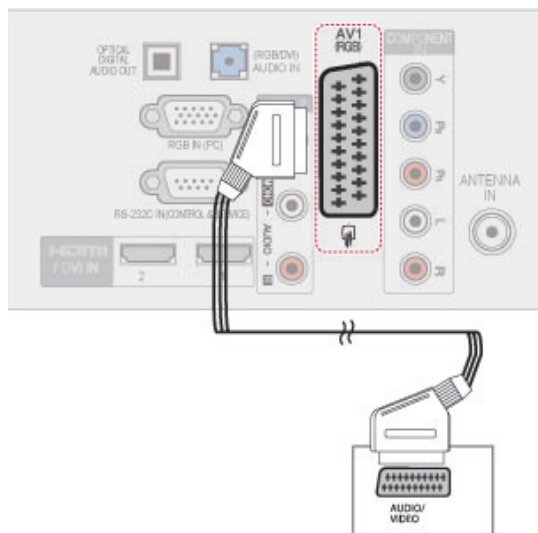

Aktualny sygnał wejściowy \ Typ wyjścia	AV1 (Wyjście telewizyjne ¹)
Telewizja cyfrowa	Telewizja cyfrowa
Telewizja analogowa, audio-wideo	Telewizja analogowa
Component/RGB	Telewizja analogowa
HDMI	Telewizja analogowa

1 Wyjście telewizyjne: wysyłanie sygnału telewizji analogowej lub cyfrowej

! UWAGA

- Używany przewód Euro Scart musi być ekranowany.
- Podczas oglądania telewizji cyfrowej w trybie 3D telewizyjny sygnał wyjściowy nie może być wysyłany za pośrednictwem przewodu SCART (dotyczy tylko modeli 3D).

Połączenie Composite

To połączenie umożliwia przesyłanie analogowych sygnałów audio i wideo z urządzenia zewnętrznego do telewizora. Urządzenie zewnętrzne i telewizor należy połączyć za pomocą przewodu typu Composite w sposób pokazany na poniższej ilustracji.

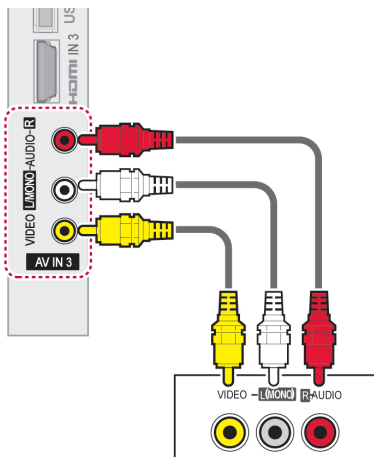

! UWAGA

- Jeśli używany magnetowid jest monofoniczny, przewód audio z magnetowidu należy podłączyć do gniazda **AUDIO L/ MONO** w telewizorze.

Podłączanie do komputera

! UWAGA

- W celu uzyskania jak najwyższej jakości obrazu zaleca się podłączanie telewizora do komputera za pomocą przewodu HDMI.

Połączenie HDMI

To połączenie umożliwia przesyłanie cyfrowych sygnałów audio i wideo z komputera do telewizora. Komputer i telewizor należy połączyć za pomocą przewodu HDMI w sposób pokazany na poniższej ilustracji.

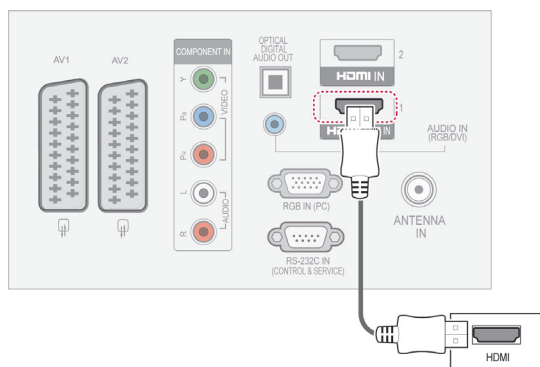

Połączenie DVI-HDMI

To połączenie umożliwia przesyłanie cyfrowego sygnału wideo z komputera do telewizora. Komputer i telewizor należy połączyć za pomocą przewodu DVI-HDMI w sposób pokazany na poniższej ilustracji. W celu przesyłania sygnału audio należy podłączyć przewód audio.

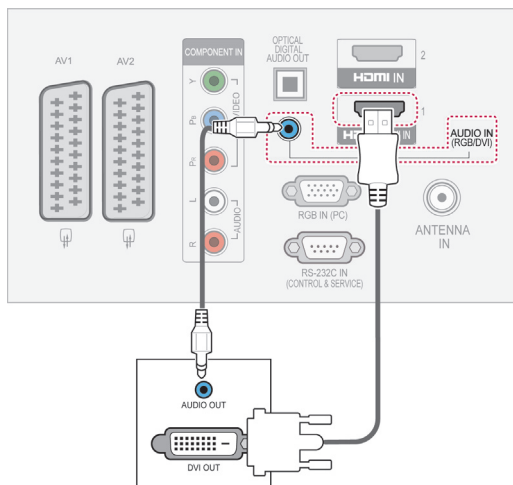

Połączenie RGB

To połączenie umożliwia przesyłanie analogowego sygnału wideo z komputera do telewizora. Komputer i telewizor należy połączyć za pomocą dołączonego w zestawie 15-stykowego przewodu D-Sub w sposób pokazany na poniższej ilustracji. W celu przesyłania sygnału audio należy podłączyć przewód audio.

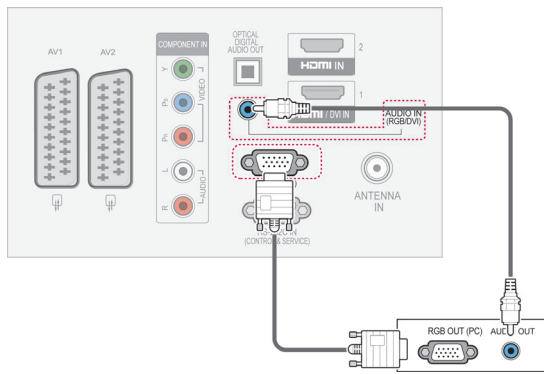

! UWAGA

- Należy unikać pozostawiania przez dłuższy czas nieruchomego obrazu na ekranie odbiornika. Nieruchomy obraz wyświetlany zbyt długo może zostać trwale odwzorowany na ekranie, dlatego należy jak najczęściej używać wygaszacza ekranu.
- W trybie PC mogą pojawiać się zakłócenia przy niektórych rozdzielczościach, pionowych wzorach lub ustawieniach kontrastu i jasności. Należy wówczas spróbować ustawić dla trybu PC inną rozdzielczość, zmienić częstotliwość odświeżania obrazu lub wyregulować w menu jasność i kontrast, aż obraz stanie się czysty. Jeśli nie można zmienić częstotliwości odświeżania obrazu z karty graficznej komputera, należy wymienić kartę graficzną lub zwrócić się o pomoc do jej producenta.
- Częstotliwości pozioma i pionowa sygnału wejściowego są synchronizowane osobno.
- W przypadku trybu PC zalecamy korzystanie z trybu 1920 x 1080, 60 Hz (Z wyjątkiem modeli 42/50PT****, 42/50PW****, 22/26/32LK33**, 19/26/32LV25**, 19/22LV23**), 1024x768, 60 Hz (tylko modele 42/50PT****, 42/50PW****) 1360 x768, 60 Hz (tylko modele 22/26/32LK33**, 19/26/32LV25**, 19/22LV23**), który powinien zapewnić najwyższą jakość obrazu.
- Gniazdo wyjściowe monitora w komputerze należy połączyć przewodem sygnałowym z gniazdem wejściowym RGB (PC) telewizora. Można też połączyć gniazdo wyjściowe HDMI komputera z gniazdem wejściowym HDMI IN (lub HDMI/DVI IN) telewizora.
- Przewód audio z komputera należy podłączyć do gniazda wejściowego Audio telewizora. (Przewody audio nie są dostarczane razem z telewizorem).
- W przypadku korzystania z karty dźwiękowej należy odpowiednio dostosować ustawienia dźwięku w komputerze.
- Jeśli karta graficzna komputera nie obsługuje jednocześnie analogowego i cyfrowego sygnału wyjściowego RGB, aby wyświetlać obraz z komputera w telewizorze, należy podłączyć komputer tylko do gniazda RGB albo HDMI IN (lub HDMI/DVI IN).
- W przypadku korzystania z przewodu HDMI-DVI tryb DOS może nie działać, w zależności od karty graficznej.
- W przypadku zastosowania zbyt długiego przewodu RGB-PC mogą wystąpić zakłócenia obrazu na ekranie. Zalecamy używanie przewodu o długości do 5 m. Zapewni on najwyższą jakość obrazu.

Podłączenie do systemu audio

Można używać zewnętrznego systemu audio zamiast wbudowanych głośników telewizora.

! UWAGA

- Jeśli zamiast wbudowanych głośników używasz zewnętrznego urządzenia audio, wyłącz głośniki telewizora (Zobacz str.74).

Optyczne połączenie cyfrowe audio

To połączenie umożliwia przesyłanie cyfrowego sygnału audio z telewizora do urządzenia zewnętrznego. Urządzenie zewnętrzne i telewizor należy połączyć za pomocą optycznego przewodu audio w sposób pokazany na poniższej ilustracji.

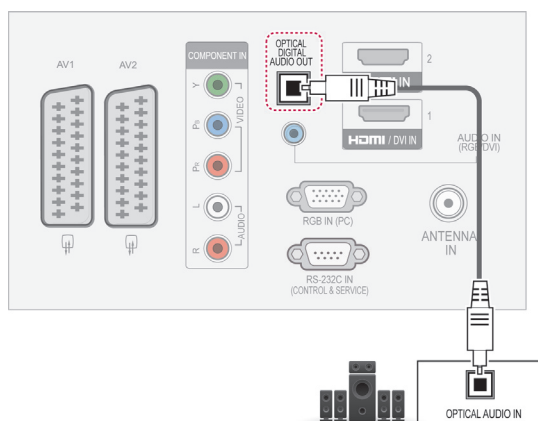

! UWAGA

- Nie wolno zaglądać do środka optycznego portu wyjściowego. Patrzenie na wiązkę laserową może spowodować uszkodzenie wzroku.

Połączenie słuchawkowe

(Nie dotyczy modeli 42/50PT25**, 50/60PV25**, 42/50PT35**, 50PV35**, 50/60PZ25**, 42/50PW45**, 50/60PZ55**, 42/50PT45**)

To połączenie umożliwia przesyłanie dźwiękowego sygnału z telewizora do urządzenia zewnętrznego. Urządzenie zewnętrzne i telewizor należy połączyć ze słuchawkami za pomocą przewodu HDMI w sposób pokazany na poniższej ilustracji.

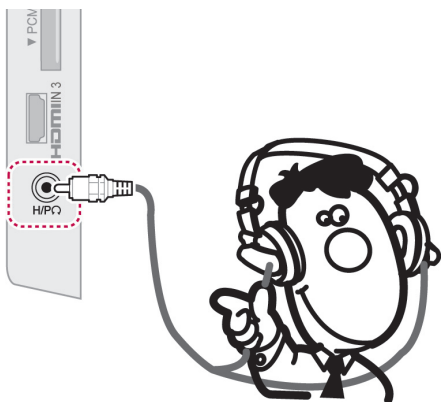

! UWAGA

- Po podłączeniu słuchawek pozycje menu AUDIO będą zablokowane.
- Jeśli ustawienie TRYB AV zostanie zmienione w czasie, gdy słuchawki będą podłączone, zmiana zostanie stosowana do obrazu wideo, a nie do dźwięku.
- Po podłączeniu słuchawek optyczne cyfrowe wyjście audio nie jest dostępne.
- Impedancja słuchawek: 16 Ω
- Maksymalna moc dźwięku dla wyjścia słuchawkowego: 10 mW do 15 mW
- Rozmiar gniazda słuchawek: 0,35 cm

Podłączanie urządzenia pamięci masowej USB

Do telewizora można podłączyć urządzenia pamięci masowej USB, takie jak pamięć flash USB, zewnętrzny dysk twardy czy czytnik kart pamięci, a następnie za pośrednictwem menu Moje media wykonywać różne operacje na zapisanych w nich plikach multimedialnych. Zobacz sekcje „Podłączanie urządzeń pamięci masowej USB” na str.55 i „Przeglądanie plików” na str.56.

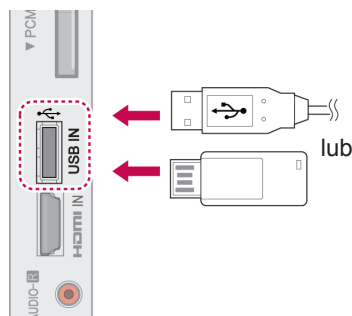

Podłączanie do modułu CI

Umożliwia oglądanie programów kodowanych (płatnych) w trybie telewizji cyfrowej. Zobacz str.38.

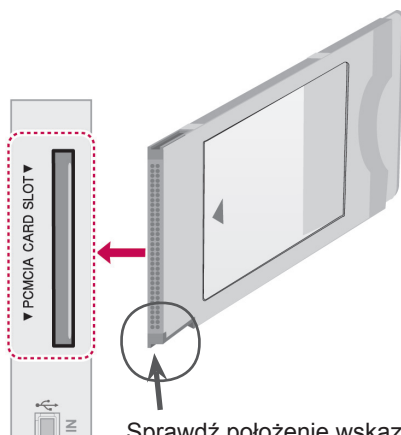

Sprawdź położenie wskazanego punktu na module CI i włóż moduł do gniazda.

! UWAGA

- Moduł CI musi być prawidłowo włożony do gniazda karty PCMCIA. Nieprawidłowe włożenie modułu może być przyczyną uszkodzenia telewizora i gniazda karty PCMCIA.

Połączenie SIMPLINK

Dzięki funkcji HDMI-CEC pilot zdalnego sterowania telewizora może być używany do włączania odtwarzania i sterowania urządzeniem audio-wideo podłączonym za pomocą przewodu HDMI. Telewizor współpracuje wyłącznie z urządzeniami obsługującymi funkcję HDMI-CEC.

Jeden koniec przewodu HDMI należy podłączyć do złącza HDMI/DVI IN lub HDMI IN z tyłu telewizora, a drugi do urządzenia SIMPLINK.

Funkcja SIMPLINK nie działa w trybie bezprzewodowego nadawania z urządzenia zewnętrznego.

! UWAGA

- Jeśli podłączone urządzenie nie obsługuje funkcji HDMI-CEC, funkcja SIMPLINK będzie niedostępna.
- Do korzystania z funkcji SIMPLINK jest potrzebny przewód High Speed HDMI obsługujący mechanizm *CEC. (*CEC: Consumer Electronics Control).

Włączanie funkcji SIMPLINK

- 1 Naciśnij przycisk SIMPLINK. Zostanie wyświetlony ekran z menu funkcji SIMPLINK.
- 2 Naciskając przyciski nawigacji, przejdź do opcji **WŁ.**
- 3 Naciskając przyciski nawigacji, przejdź do odpowiedniego urządzenia i naciśnij przycisk **OK**.
 - Telewizor użytkownika może różnić się od pokazanego na ilustracji.

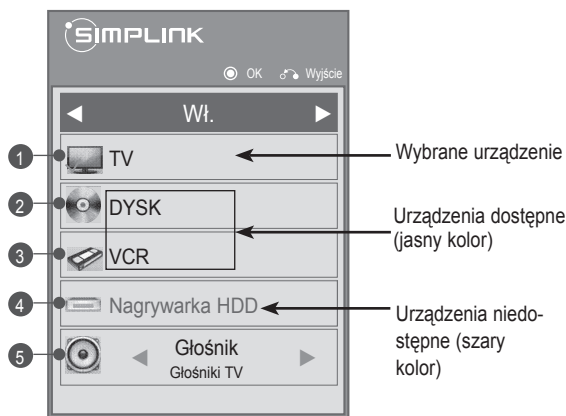

Nr	Opis
1	Wyświetlanie oglądanego ostatnio kanału telewizyjnego.
2	Odtwarzanie płyt. Gdy dostępnych jest wiele płyt, ich tytuły są wyświetlane u dołu ekranu.
3	Sterowanie podłączonym magnetowidem.
4	Odtwarzanie nagrań z dysku twardego: umożliwia sterowanie odtwarzaniem nagrań zapisanych na dysku twardym.
5	Emisja dźwięku za pomocą kina domowego lub głośnika telewizora: umożliwia zmianę wyjścia dźwięku na głośniki zestawu kina domowego lub głośniki telewizora.

- Przed aktualnie wybranym urządzeniem widać znacznik wyboru.
 - Dostępne urządzenia są wyświetlane w sposób wyraźny.
 - Niedostępne urządzenia są wyszarzone.
- 4 Możesz sterować wybranym urządzeniem audio-wideo.
- **Bezpośrednie odtwarzanie:** po podłączeniu urządzeń audio-wideo do telewizora można bezpośrednio sterować nimi i włączać odtwarzanie znajdujących się w nich nośników i plików bez dodatkowej konfiguracji ustawień.
 - **Wybór urządzenia audio-wideo:** funkcja umożliwia wybór jednego z urządzeń audio-wideo podłączonych do telewizora.
 - **Odtwarzanie dysków:** umożliwia sterowanie podłączonymi urządzeniami audio-wideo poprzez naciskanie przycisków nawigacji, **OK**, **▶**, **■**, **||**, **◀◀**, **▶▶**.
 - **Wyłączenie wszystkich urządzeń:** w momencie wyłączenia telewizora wszystkie podłączone do niego urządzenia są również wyłączane.
 - **Zmiana wyjścia dźwięku:** funkcja pozwala łatwo zmienić wyjście dźwięku.
 - **Zsynchronizowane włączanie:** rozpoczęcia odtwarzania przez urządzenie z funkcją SIMPLINK podłączone do złącza HDMI telewizora powoduje automatyczne włączenie telewizora.

! UWAGA

- W przypadku zmiany źródła sygnału wejściowego przez naciśnięcie przycisku **INPUT (ŹRÓDŁO)** funkcja odtwarzania w urządzeniu SIMPLINK przestanie działać.
- W przypadku wyboru urządzenia wyposażonego w funkcjonalność kina domowego, dźwięk będzie automatycznie kierowany do głośników tego systemu, a głośniki w telewizorze zostaną wyłączone.
- Jeśli podłączony system kina domowego SIMPLINK nie odtwarza dźwięku z telewizora, należy za pomocą przewodu optycznego połączyć złącze cyfrowego wyjścia audio (**DIGITAL AUDIO OUT**) z tyłu telewizora ze złączem cyfrowego wejścia audio z tyłu urządzenia SIMPLINK.

TELETEKST

- Ta funkcja może być niedostępna w niektórych krajach.

Teletext jest bezpłatną usługą nadawaną przez większość stacji telewizyjnych. Zawiera najbardziej aktualne informacje dotyczące wiadomości, pogody, programów telewizyjnych, kursów giełdowych i wielu innych dziedzin.

Dekoder teletextu tego telewizora może obsługiwać systemy SIMPLE, TOP i FASTEXT. SIMPLE (standardowy teletext) składa się z wielu stron, które są wybierane przez bezpośrednie wprowadzanie odpowiadających im numerów stron. TOP i FASTEXT są bardziej nowoczesnymi systemami pozwalającymi na szybki i łatwy wybór informacji w ramach teletextu.

Włączanie i wyłączenie

Aby włączyć tryb teletextu, należy nacisnąć przycisk **TEXT** (TEKST). Na ekranie zostanie wyświetlona pierwsza lub ostatnio oglądana strona.

U góry ekranu wyświetlane są dwa numery stron, nazwa stacji telewizyjnej, data i godzina. Pierwszy numer strony wskazuje wybór dokonany przez użytkownika, zaś drugi – aktualnie wyświetlaną stronę.

Aby wyłączyć tryb teletextu, należy ponownie nacisnąć przycisk **TEXT** (TEKST). Zostanie przywrócony poprzedni tryb wyświetlania.

Tryb Simple

Wybór strony

- 1 Za pomocą PRZYCISKÓW NUMERYCZNYCH wprowadź numer strony w postaci trzycyfrowej liczby. Jeśli podczas wybierania zostanie naciśnięta niewłaściwa cyfra, trzycyfrową liczbę trzeba wpisać do końca, a następnie ponownie wprowadzić poprawną liczbę.
- 2 Do wyboru poprzedniej lub następnej strony można też skorzystać z przycisku **P** \wedge \vee .

Tryb Top

Na dole ekranu są wyświetlane cztery pola — czerwone, zielone, żółte i niebieskie. Żółte pole oznacza następną grupę, a niebieskie — następnym bloku.

Wybór bloku/grupy/strony

- 1 Za pomocą niebieskiego przycisku można przejść od bloku do bloku.
- 2 Żółty przycisk służy do przechodzenia do następnej grupy z automatycznym przejściem do następnego bloku.
- 3 Zielony przycisk służy do przechodzenia do następnej strony z automatycznym przejściem do następnej grupy.
- 4 Zamiennie można używać przycisku **P** \wedge . Czerwony przycisk umożliwi powrót do poprzedniego wyboru. Zamiennie można używać przycisku **P** \vee .



Bezpośredni wybór strony

W trybie TOP, podobnie jak w trybie SIMPLE, można wybrać stronę, wpisując jej numer jako trzycyfrową liczbę przy użyciu PRZYCISKÓW NUMERYCZNYCH.

Tryb Fastext

Strony teletekstu są zakodowane kolorami na dole ekranu i wybiera się je, naciskając przycisk w odpowiednim kolorze.

Wybór strony

- 1 Naciśnij przycisk **T.OPT** (OPCJE TELETEKSTU), a następnie za pomocą przycisków nawigacji wybierz menu . Wyświetl stronę indeksu.
- 2 Strony teletekstu są oznaczone kolorami na dole ekranu i można je wybrać, naciskając przycisk w odpowiednim kolorze.
- 3 W trybie FASTEXT, podobnie jak w trybie SIMPLE, można wybrać stronę, wpisując jej numer jako trzycyfrową liczbę przy użyciu PRZYCISKÓW NUMERYCZNYCH.
- 4 Do wyboru poprzedniej lub następnej strony można też skorzystać z przycisku **P**  .

Specjalne funkcje teletekstu

Naciśnij przycisk **T.OPT** (OPCJE TELETEKSTU), a następnie za pomocą przycisków nawigacji wybierz menu **Opcje teletekstu**.

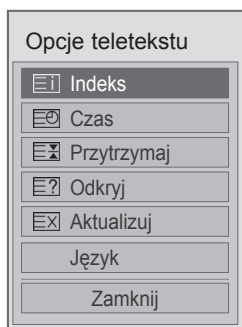

Indeks

Służy do wybierania stron indeksu.

Czas

Podczas oglądania programu telewizyjnego można wybrać to menu, aby w prawym górnym rogu ekranu wyświetlić aktualną godzinę. W trybie teletekstu naciśnięcie tego przycisku umożliwia wybór numeru strony podrzędnej. Numer strony podrzędnej jest wyświetlany na dole ekranu. Aby zatrzymać lub zmienić stronę podrzędną, naciśnij przycisk czerwony/zielony, **<** lub **PRZYCISKI NUMERYCZNE**.

Przytrzymaj

Zatrzymuje automatyczną zmianę strony, która ma miejsce, gdy strona teletekstu składa się z co najmniej 2 stron podrzędnych. Liczba stron podrzędnych i numer wyświetlanej strony podrzędnej są zwykle pokazane na ekranie, poniżej godziny. Po wybraniu tego menu w lewym górnym rogu ekranu wyświetlany jest symbol zatrzymania, a funkcja automatycznej zmiany strony jest nieaktywna.

Odkryj

Wybór tego menu powoduje wyświetlenie ukrytych informacji, na przykład rozwiązań zagadek lub łamigłówek.

Aktualizuj

W czasie oczekiwania na nową stronę teletekstu na ekranie jest wyświetlany symbol stacji telewizyjnej. Symbol jest wyświetlany w lewym górnym rogu ekranu. Gdy zaktualizowana strona będzie dostępna, symbol zostanie zastąpiony numerem strony. Aby wyświetlić zaktualizowaną stronę teletekstu, należy ponownie wybrać to menu.

Język (zależnie od modelu)

W trybie cyfrowym można wyświetlić informacje o aktualnie dostępnych językach i zmienić język teletekstu.

UWAGA

- W Wielkiej Brytanii (w trybie cyfrowym) przycisk **T.OPT** (OPCJE TELETEKSTU) nie działa.

CYFROWY TELETEKST

- Ta funkcja działa tylko w Wielkiej Brytanii i Irlandii.

Televizor oferuje dostęp do cyfrowego teletekstu, który znacznie udoskonalono pod różnymi względami, np. w zakresie tekstu czy grafiki. Funkcja cyfrowego teletekstu zapewnia dostęp do specjalnych usług cyfrowego teletekstu oraz określonych usług nadawanych w postaci cyfrowego teletekstu.

Teletekst w ramach usługi cyfrowej



- 1 Naciśnij przycisk numeryczny lub przycisk **P** \wedge \vee , aby wybrać usługę cyfrową nadającą cyfrowy teletekst.
- 2 Postępuj zgodnie z zaleceniami umieszczonymi w cyfrowym teletekście. Aby przejść do następnego kroku, naciśnij przycisk **TEXT** (TEKST), **OK**, przycisk **nawigacji**, przycisk **czerwony**, **zielony**, **żółty**, **niebieski** lub **PRZYCISKI NUMERYCZNE**.
- 3 Aby zmienić usługę nadającą cyfrowy teletekst, wybierz po prostu inną usługę za pomocą przycisku numerycznego albo przycisku **P** \wedge \vee .

Teletekst w usłudze cyfrowej



- 1 Naciśnij przycisk numeryczny albo przycisk **P** \wedge \vee , aby wybrać określoną usługę nadającą cyfrowy teletekst.
- 2 Naciśnij przycisk **TEXT** (TEKST) lub jeden z kolorowych przycisków, aby włączyć teletekst.
- 3 Postępuj zgodnie z zaleceniami umieszczonymi w cyfrowym teletekście. Aby przejść do następnego kroku, naciśnij przycisk **OK**, przycisk **nawigacji**, przycisk **czerwony**, **zielony**, **żółty**, **niebieski** lub **PRZYCISKI NUMERYCZNE**.
- 4 Naciśnij przycisk **TEXT** (TEKST) lub jeden z kolorowych przycisków, aby wyłączyć cyfrowy teletekst i powrócić do oglądania telewizji.

Niektóre usługi oferują dostęp do usług tekstowych poprzez naciśnięcie czerwonego przycisku.

KONSERWACJA

Aby zapewnić najwyższą jakość pracy i dłuższy okres eksploatacji telewizora, należy go regularnie czyścić oraz aktualizować jego oprogramowanie.

Czyszczenie telewizora



PRZESTROGA

- Najpierw należy wyłączyć urządzenie oraz odłączyć przewód zasilający i pozostałe kable.
- Jeśli telewizor ma pozostawać nieużywany przez dłuższy czas, należy odłączyć przewód zasilający od gniazdka sieciowego. To pozwoli uniknąć ewentualnych uszkodzeń na skutek wyładowań elektrycznych i wahań napięcia w sieci.

Ekran i obudowa

Aby usunąć kurz lub lekki brud z powierzchni obudowy, należy przetrzeć ją miękką, suchą, czystą szmatką. Aby usunąć mocniejsze zabrudzenia, najpierw należy przetrzeć obudowę miękką szmatką nawilżoną czystą wodą lub rozcieńczonym łagodnym detergentem. Następnie należy od razu wytrzeć powierzchnię suchą szmatką.



PRZESTROGA

- Nie wolno naciskać ani pocierać powierzchni, a także uderzać o nią paznokciami ani ostrymi przedmiotami, ponieważ może to spowodować zarysowanie ekranu i zniekształcenia obrazu.
- Do czyszczenia ekranu nie wolno stosować żadnych środków chemicznych takich, jak woski, benzen, alkohol, rozcieńczalniki, środki owadobójcze, odświeżacze powietrza czy smary, gdyż mogą one uszkodzić powierzchnię ekranu i spowodować powstanie odbarwień.

Obudowa i podstawa

Aby usunąć kurz lub lekki brud z powierzchni obudowy, należy przetrzeć ją miękką, suchą, czystą szmatką. Aby usunąć mocniejsze zabrudzenia, najpierw należy przetrzeć obudowę miękką szmatką nawilżoną czystą wodą lub rozcieńczonym łagodnym detergentem. Następnie należy od razu wytrzeć powierzchnię suchą szmatką.



PRZESTROGA

- Nie wolno rozpylać płynów na powierzchnię urządzenia. Jeśli woda dostanie się do jego wnętrza, może spowodować pożar, porażenie prądem lub nieprawidłowe działanie.
- Do czyszczenia powierzchni nie wolno stosować żadnych chemikaliów, ponieważ mogą one spowodować jej uszkodzenie.

Przewód zasilający

Kurz i brud gromadzące się na przewodzie zasilającym należy regularnie usuwać.

Zapobieganie zjawisku „wypalania” obrazu na ekranie

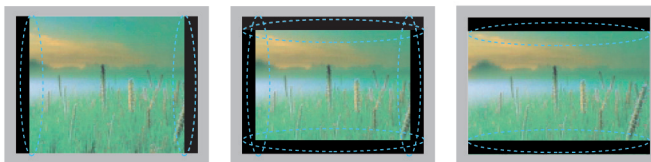

- Jeśli na ekranie telewizora przez dłuższy czas będzie wyświetlany nieruchomy obraz, zostanie on trwale odwzorowany, na stałe zniekształcając wyświetlaną później zawartość. Zjawisko to nosi nazwę „wypalania” i nie jest objęte gwarancją.
- Jeśli przez dłuższy czas będą ustawione proporcje ekranu 4:3, może dojść do wypalania obrazu przy krawędziach ekranu.
- W celu uniknięcia efektu wypalania należy unikać wyświetlania na ekranie telewizora nieruchomych obrazów przez dłuższy czas (powyżej 2 godzin na ekranach LCD, powyżej 1 godziny na ekranach plazmowych).

ROZWIĄZYWANIE PROBLEMÓW

Ogólne

Problem	Rozwiązanie
Nie można sterować telewizorem przy użyciu pilota zdalnego sterowania.	<ul style="list-style-type: none"> • Sprawdź czujnik zdalnego sterowania na urządzeniu i spróbuj ponownie. • Sprawdź, czy między urządzeniem a pilotem nie ma przeszkód blokujących przesyłanie sygnału. • Sprawdź, czy baterie są jeszcze dobre i czy są poprawnie włożone (⊕ do ⊕, ⊖ do ⊖).
Nie widać obrazu i nie słychać dźwięku.	<ul style="list-style-type: none"> • Sprawdź, czy urządzenie jest włączone. • Sprawdź, czy przewód zasilający jest podłączony do gniazdka elektrycznego. • Sprawdź działanie gniazdka sieciowego, podłączając do niego inne urządzenie.
Po włączeniu telewizora obraz pojawia się bardzo wolno.	<ul style="list-style-type: none"> • Podczas uruchamiania urządzenia obraz jest przytłumiony. To normalne zjawisko. Jeśli jednak obrazu nie widać nawet po kilku minutach, odłącz telewizor od sieci na 30 sekund i spróbuj ponownie. Jeśli obraz nadal nie będzie wyświetlany, skontaktuj się z najbliższym autoryzowanym centrum serwisowym.
Nie można podłączyć urządzeń zewnętrznych.	<ul style="list-style-type: none"> • Przeczytaj informacje zawarte w sekcji Przegląd wariantów podłączeń (Zobacz str.83) i na ich podstawie podłącz urządzenie zewnętrzne.
Urządzenie nieoczekiwanie się wyłącza.	<ul style="list-style-type: none"> • Sprawdź ustawienia zasilania. Być może nastąpiła przerwa w zasilaniu. • W ustawieniach czasu sprawdź, czy nie włączono funkcji automatycznego wyłącznika czasowego. • Przeczytaj informacje zawarte w sekcji Drzemka (Zobacz str.77). • Jeśli włączony telewizor nie odbiera żadnego sygnału przez 15 minut, zostaje automatycznie wyłączony. (Z wyjątkiem modeli 22/26/32LK335C, 32/37/42LK455C, 19/22/26/32LV255C, 32/37/42/47LV355C, 32/37/42LK469C, 32/37/42/47LV369C, 22/26/32LK336C, 32/37/42LK456C)

Dźwięk

Problem	Rozwiązanie
Podczas wyświetlania obrazu nie słychać dźwięku.	<ul style="list-style-type: none"> • Naciśnij przycisk \blacktriangleleft + lub -. • Sprawdź, czy nie został wyłączony dźwięk. W tym celu naciśnij przycisk MUTE (WYCISZENIE). • Zmień kanał. Być może występują problemy z sygnałem na bieżącym kanale. • Sprawdź, czy przewody audio są poprawnie podłączone.
Jeden z głośników emituje szumy albo w ogóle milczy.	<ul style="list-style-type: none"> • Zmiana wilgotności lub temperatury otoczenia może spowodować pojawienie się nietypowych dźwięków w momencie włączenia lub wyłączenia urządzenia. • Nie oznaczają one jego uszkodzenia.

Wideo

Problem	Rozwiązanie
Obraz jest wyświetlany w czerni i bieli albo jakość koloru jest słaba.	<ul style="list-style-type: none"> Wyreguluj ustawienia kolorów w menu OBRAZ (Zobacz str.67). Zapewnij odpowiednią odległość między urządzeniem a innymi urządzeniami elektronicznymi. Zmień kanał. Być może występują problemy z sygnałem na bieżącym kanale.
Na ekranie widać poziome lub pionowe pasy albo obraz jest zamazany.	<ul style="list-style-type: none"> Sprawdź, czy w pobliżu nie znajdują się źródła zakłóceń, takie jak urządzenia elektryczne lub elektronarzędzia.
Na obrazie widać linie lub smugi	<ul style="list-style-type: none"> Sprawdź antenę i ustaw ją w odpowiednim kierunku.
Po wyłączeniu urządzenia na ekranie pojawiają się widma poprzedniego obrazu.	<ul style="list-style-type: none"> Długotrwałe wyświetlanie nieruchomego obrazu mogło doprowadzić do uszkodzenia pikseli (wypalenia obrazu). W celu zapobieżenia temu zjawisku używaj wygaszacza ekranu.
Zasilanie jest włączone, ale ekran jest bardzo ciemny.	<ul style="list-style-type: none"> Wyreguluj jasność i kontrast w menu OBRAZ (Zobacz str.67).
Na ekranie pojawia się komunikat „Brak sygnału”.	<ul style="list-style-type: none"> Sprawdź, czy kabel sygnałowy został prawidłowo podłączony do telewizora i urządzeń zewnętrznych. Sprawdź wybrane źródło sygnału wejściowego, naciskając przycisk INPUT (ŹRÓDŁO).
Na ekranie widać czarne punkty.	<ul style="list-style-type: none"> Na ekranie może się pojawiać kilka pikseli w kolorze czerwonym, zielonym, białym lub czarnym. Wynika to z cech panelu. To normalne zjawisko.
Obraz jest przesunięty w złą stronę.	<ul style="list-style-type: none"> Wyreguluj ustawienia pozycji w menu OBRAZ (Zobacz str.67). Sprawdź, czy urządzenie obsługuje rozdzielczość i częstotliwość karty graficznej. Jeśli częstotliwość leży poza zakresem, w ustawieniach wyświetlania na zewnętrznym urządzeniu ustaw zalecaną rozdzielczość.
Na ekranie, w tle widać cienkie linie.	<ul style="list-style-type: none"> Sprawdź, czy przewód wideo jest prawidłowo podłączony.
Widać poziome zniekształcenia lub znaki są rozmazane.	<ul style="list-style-type: none"> Wyreguluj ustawienia przesunięcia fazowego (Faza) w menu OBRAZ. Przeczytaj informacje zawarte w sekcji EKRAN (Zobacz str.67).
Odbiór na niektórych kanałach jest słaby.	<ul style="list-style-type: none"> Zmień kanał. Być może występują problemy z sygnałem na bieżącym kanale. Być może sygnał z nadajnika jest słaby. Ustaw antenę w odpowiednim kierunku. Sprawdź, czy w pobliżu nie znajdują się źródła zakłóceń, takie jak urządzenia elektryczne lub elektronarzędzia.

DANE TECHNICZNE

MODELE		42PT25**	50PT25**
Wymiary (dł. x wys. x szer.)	Z podstawą	987,6 mm x 662,8 mm x 230,5 mm	1171,9 mm x 770,9 mm x 289,8 mm
	Bez podstawy	987,6 mm x 608,9 mm x 52,5 mm	1171,9 mm x 712,2 mm x 52,5 mm
Waga	Z podstawą	21,4 kg	29,5 kg
	Bez podstawy	19,9 kg	27,2 kg
MODELE		50PV25**	60PV25**
Wymiary (dł. x wys. x szer.)	Z podstawą	1171,9 mm x 770,9 mm x 289,8 mm	1390,8 mm x 905,2 mm x 334,7 mm
	Bez podstawy	1171,9 mm x 712,2 mm x 52,5 mm	1390,8 mm x 835,5 mm x 52,5 mm
Waga	Z podstawą	29,8 kg	42,6 kg
	Bez podstawy	27,5 kg	38,5 kg
MODELE		42PT35**	50PT35**
Wymiary (dł. x wys. x szer.)	Z podstawą	991,8 mm x 667,0 mm x 230,5 mm	1176,1 mm x 774,7 mm x 289,8 mm
	Bez podstawy	991,8 mm x 613,8 mm x 52,5 mm	1176,1 mm x 716,5 mm x 52,5 mm
Waga	Z podstawą	21,5 kg	29,6 kg
	Bez podstawy	20,0 kg	27,3 kg
MODELE		50PV35**	
Wymiary (dł. x wys. x szer.)	Z podstawą	1176,1 mm x 774,7 mm x 289,8 mm	
	Bez podstawy	1176,1 mm x 716,5 mm x 52,5 mm	
Waga	Z podstawą	29,9 kg	
	Bez podstawy	27,6 kg	
Wymiary modułu CI (szerokość x wysokość x głębokość)		100,0 mm x 55,0 mm x 5,0 mm	

W związku z nowocześnieowaniem funkcji dane techniczne produktu mogą ulec zmianie bez wcześniejszego powiadomienia.

Dokładne informacje o zasilaniu i zużyciu energii są umieszczone na naklejce znajdującej się na produkcie.

MODELE		50PZ25**	60PZ25**
		50PZ250-ZB/ 50PZ250N-ZB 50PZ250A-ZB/ 50PZ250T-ZB	60PZ250-ZB/ 60PZ250N-ZB 60PZ250A-ZB/ 60PZ250T-ZB
Wymiary (dł. x wys. x szer.)	Z podstawą	1171,9 mm x 770,9 mm x 289,8 mm	1390,8 mm x 905,2 mm x 334,7 mm
	Bez podstawy	1171,9 mm x 712,2 mm x 52,5 mm	1390,8 mm x 835,5 mm x 52,5 mm
Waga	Z podstawą	29,8 kg	42,6 kg
	Bez podstawy	27,5 kg	38,5 kg
MODELE		42PW45**	50PW45**
		42PW450-ZA / 42PW450N-ZA 42PW450A-ZA / 42PW450T-ZA 42PW451-ZD / 42PW451N-ZD 42PW451A-ZD / 42PW451T-ZD	50PW450-ZA / 50PW450N-ZA 50PW450A-ZA / 50PW450T-ZA 50PW451-ZD / 50PW451N-ZD 50PW451A-ZD / 50PW451T-ZD
Wymiary (dł. x wys. x szer.)	Z podstawą	984,0 mm x 662,7 mm x 230,5 mm	1168,7 mm x 768,3 mm x 289,7 mm
	Bez podstawy	984,0 mm x 608,9 mm x 52,5 mm	1168,7 mm x 712,2 mm x 52,5 mm
Waga	Z podstawą	21,5 kg	29,5 kg
	Bez podstawy	20,0 kg	27,2 kg
MODELE		50PZ55**	60PZ55**
		50PZ550-ZA / 50PZ550N-ZA 50PZ550A-ZA / 50PZ550T-ZA 50PZ551-ZC / 50PZ552-ZD	60PZ550-ZA / 60PZ550N-ZA 60PZ550A-ZA / 60PZ550T-ZA 60PZ551-ZC / 60PZ552-ZD
Wymiary (dł. x wys. x szer.)	Z podstawą	1172,3 mm x 770,9 mm x 289,8 mm	1391,1 mm x 905,2 mm x 334,7 mm
	Bez podstawy	1172,3 mm x 712,2 mm x 52,5 mm	1391,1 mm x 835,5 mm x 52,5 mm
Waga	Z podstawą	29,8 kg	42,6 kg
	Bez podstawy	27,5 kg	38,5 kg
MODELE		42PT45**	50PT45**
		42PT450-ZB / 42PT450N-ZB 42PT450A-ZB / 42PT450K-ZB 42PT450-ZH / 42PT450N-ZH 42PT450A-ZH / 42PT450K-ZH	50PT450-ZB / 50PT450N-ZB 50PT450A-ZB / 50PT450K-ZB 50PT450-ZH / 50PT450N-ZH 50PT450A-ZH / 50PT450K-ZH
Wymiary (dł. x wys. x szer.)	Z podstawą	984,0 mm x 662,7 mm x 230,5 mm	1168,7 mm x 768,3 mm x 289,7 mm
	Bez podstawy	984,0 mm x 608,9 mm x 52,5 mm	1168,7 mm x 712,2 mm x 52,5 mm
Waga	Z podstawą	21,5 Kg	29,5 Kg
	Bez podstawy	20,0 Kg	27,2 Kg
Wymiary modułu CI (szerokość x wysokość x głębokość)		100,0 mm x 55,0 mm x 5,0 mm	

W związku z unowocześnieniem funkcji dane techniczne produktu mogą ulec zmianie bez wcześniejszego powiadomienia.

Dokładne informacje o zasilaniu i zużyciu energii są umieszczone na naklejce znajdującej się na produkcie.

MODELE		22LK33**	26LK33**
Wymiary (dł. x wys. x szer.)	Z podstawą	526,0 mm x 377,0 mm x 165,0 mm	663,0 mm x 484,0 mm x 207,0 mm
	Bez podstawy	526,0 mm x 331,0 mm x 65,0 mm	663,0 mm x 423,0 mm x 79,9 mm
Waga	Z podstawą	4,3 kg	7,6 kg
	Bez podstawy	4,0 kg	6,5 kg
Zasilanie		Prąd zmienny, 100-240 V, 50/ 60 Hz	Prąd zmienny, 100-240 V, 50/ 60 Hz
Zużycie energii		55 W	100 W
MODELE		32LK33**	32LK43**
Wymiary (dł. x wys. x szer.)	Z podstawą	800,0 mm x 565,0 mm x 207,0 mm	799,0 mm x 555,0 mm x 207,0 mm
	Bez podstawy	800,0 mm x 509,0 mm x 73,8 mm	799,0 mm x 506,0 mm x 73,5 mm
Waga	Z podstawą	9,6 kg	9,4 kg
	Bez podstawy	8,6 kg	8,4 kg
Zasilanie		Prąd zmienny, 100-240 V, 50/ 60 Hz	Prąd zmienny, 100-240 V, 50/ 60 Hz
Zużycie energii		120 W	120 W
MODELE		37LK43**	42LK43**
Wymiary (dł. x wys. x szer.)	Z podstawą	916,0 mm x 625,0 mm x 261,0 mm	1023,0 mm x 685,0 mm x 261,0 mm
	Bez podstawy	916,0 mm x 575,0 mm x 77,4 mm	1023,0 mm x 635,0 mm x 76,6 mm
Waga	Z podstawą	12,5 kg	15,1 kg
	Bez podstawy	10,8 kg	13,5 kg
Zasilanie		Prąd zmienny, 100-240 V, 50/ 60 Hz	Prąd zmienny, 100-240 V, 50/ 60 Hz
Zużycie energii		160 W	180 W
Wymiary modułu CI (szerokość x wysokość x głębokość)		100,0 mm x 55,0 mm x 5,0 mm	

W związku z unowocześnieniem funkcji dane techniczne produktu mogą ulec zmianie bez wcześniejszego powiadomienia.

MODELE		32LK45**	37LK45**
Wymiary (dł. x wys. x szer.)	Z podstawą	795,0 mm x 568,0 mm x 207,0 mm	913,0 mm x 639,0 mm x 265,0 mm
	Bez podstawy	795,0 mm x 504,0 mm x 73,5 mm	913,0 mm x 571,0 mm x 77,4 mm
Waga	Z podstawą	9,6 kg	12,8 kg
	Bez podstawy	8,5 kg	11,1 kg
Zasilanie	Prąd zmienny, 100-240 V, 50/60 Hz		Prąd zmienny, 100-240 V, 50/60 Hz
Zużycie energii	120 W		160 W
MODELE		42LK45**	32LK53**
Wymiary (dł. x wys. x szer.)	Z podstawą	1019,0 mm x 698,0 mm x 265,0 mm	797,0 mm x 555,0 mm x 207,0 mm
	Bez podstawy	1019,0 mm x 631,0 mm x 76,5 mm	797,0 mm x 495,0 mm x 73,8 mm
Waga	Z podstawą	15,1 kg	9,8 kg
	Bez podstawy	13,4 kg	8,7 kg
Zasilanie	Prąd zmienny, 100-240 V, 50/60 Hz		Prąd zmienny, 100-240 V, 50/60 Hz
Zużycie energii	180 W		140 W
MODELE		42LK53**	47LK53**
Wymiary (dł. x wys. x szer.)	Z podstawą	1024,0 mm x 685,0 mm x 261,0 mm	1137,0 mm x 758,0 mm x 270,0 mm
	Bez podstawy	1024,0 mm x 621,0 mm x 76,8 mm	1137,0 mm x 685,0 mm x 76,8 mm
Waga	Z podstawą	15,5 kg	20,3 kg
	Bez podstawy	13,9 kg	18,3 kg
Zasilanie	Prąd zmienny, 100-240 V, 50/60 Hz		Prąd zmienny, 100-240 V, 50/60 Hz
Zużycie energii	200 W		250 W
MODELE		47LK95**	
Wymiary (dł. x wys. x szer.)	Z podstawą	1137,0 mm x 758,0 mm x 270,0 mm	
	Bez podstawy	1137,0 mm x 685,0 mm x 76,8 mm	
Waga	Z podstawą	20,3 kg	
	Bez podstawy	18,3 kg	
Zasilanie	Prąd zmienny, 100-240 V, 50/60 Hz		
Zużycie energii	250 W		
Wymiary modułu CI (szerokość x wysokość x głębokość)		100,0 mm x 55,0 mm x 5,0 mm	

W związku z unowocześnieniem funkcji dane techniczne produktu mogą ulec zmianie bez wcześniejszego powiadomienia.

MODELE		32LK55**	42LK55**
Wymiary (dł. x wys. x szer.)	Z podstawą	795,0 mm x 568,0 mm x 207,0 mm	1019,0 mm x 698,0 mm x 265,0 mm
	Bez podstawy	795,0 mm x 504,0 mm x 73,5 mm	1019,0 mm x 631,0 mm x 76,5 mm
Waga	Z podstawą	9,2 kg	15,1 kg
	Bez podstawy	8,1 kg	13,4 kg
Zasilanie		Prąd zmienny, 100-240 V, 50/ 60 Hz	Prąd zmienny, 100-240 V, 50/ 60 Hz
Zużycie energii		140 W	190 W
MODELE		19LV25**	22LV25**
Wymiary (dł. x wys. x szer.)	Z podstawą	455,2 mm x 354,5 mm x 150,7 mm	526,0 mm x 395,0 mm x 150,7 mm
	Bez podstawy	455,2 mm x 313,1 mm x 40,9 mm	526,0 mm x 352,0 mm x 40,9 mm
Waga	Z podstawą	2,8 kg	3,4 kg
	Bez podstawy	2,5 kg	3,2 kg
Zasilanie		Prąd stały, 24 V, 1,4 A, 38 W Zasilacz przekształcający prąd zmienny na stały: 24 V ---, 2,5 A / prąd zmienny 100-240 V, 50/60 Hz	Prąd stały, 24 V, 1,7 A, 40 W Zasilacz przekształcający prąd zmienny na stały: 24 V ---, 2,5 A / prąd zmienny 100-240 V, 50/60 Hz
MODELE		26LV25**	
Wymiary (dł. x wys. x szer.)	Z podstawą	635,6 mm x 475,0 mm x 178,0 mm	
	Bez podstawy	635,6 mm x 413,5 mm x 40,9 mm	
Waga	Z podstawą	5,6 kg	
	Bez podstawy	5,0 kg	
Zasilanie		Prąd stały, 24 V, 1,8 A, 50 W Zasilacz przekształcający prąd zmienny na stały: 24 V ---, 2,5 A / prąd zmienny 100-240 V, 50/60 Hz	
MODELE		32LV25**	
Wymiary (dł. x wys. x szer.)	Z podstawą	777,0 mm x 552,0 mm x 234,0 mm	
	Bez podstawy	777,0 mm x 501,0 mm x 35,4 mm	
Waga	Z podstawą	11,9 kg	
	Bez podstawy	10,7 kg	
Zasilanie		Prąd zmienny, 100-240 V, 50/ 60 Hz	
Zużycie energii		70 W	
Wymiary modułu CI (szerokość x wysokość x głębokość)		100,0 mm x 55,0 mm x 5,0 mm	

W związku z unowocześnieniem funkcji dane techniczne produktu mogą ulec zmianie bez wcześniejszego powiadomienia.

MODELE		32LV35**	37LV35**
Wymiary (dł. x wys. x szer.)	Z podstawą	764,0 mm x 545,0 mm x 240,0 mm	888,0 mm x 614,0 mm x 240,0 mm
	Bez podstawy	764,0 mm x 484,0 mm x 35,4 mm	888,0 mm x 553,0 mm x 35,4 mm
Waga	Z podstawą	11,4 kg	13,5 kg
	Bez podstawy	9,6 kg	11,7 kg
Zasilanie		Prąd zmienny, 100-240 V, 50/ 60 Hz	Prąd zmienny, 100-240 V, 50/ 60 Hz
Zużycie energii		80 W	100 W
MODELE		40LV35**	42LV35**
Wymiary (dł. x wys. x szer.)	Z podstawą	1228,0 mm x 836,5 mm x 364,0 mm	998,0 mm x 684,0 mm x 256,0 mm
	Bez podstawy	1228,0 mm x 795,1 mm x 78,9 mm	998,0 mm x 615,0 mm x 30,4 mm
Waga	Z podstawą	37,3 kg	15,5 kg
	Bez podstawy	34,3 kg	13,3 kg
Zasilanie		Prąd zmienny, 100-240 V, 50/ 60 Hz	Prąd zmienny, 100-240 V, 50/ 60 Hz
Zużycie energii		100 W	110 W
MODELE		47LV35**	
Wymiary (dł. x wys. x szer.)	Z podstawą	1108,0 mm x 746,0 mm x 256,0 mm	
	Bez podstawy	1108,0 mm x 677,0 mm x 30,4 mm	
Waga	Z podstawą	20,9 kg	
	Bez podstawy	18,7 kg	
Zasilanie		Prąd zmienny, 100-240 V, 50/ 60 Hz	
Zużycie energii		140 W	
Wymiary modułu CI (szerokość x wysokość x głębokość)		100,0 mm x 55,0 mm x 5,0 mm	

W związku z unowocześnieniem funkcji dane techniczne produktu mogą ulec zmianie bez wcześniejszego powiadomienia.

MODELE		32LV34**	42LV34**
Wymiary (dł. x wys. x szer.)	Z podstawą	768,0 mm x 555,0 mm x 240,0 mm	1000,0 mm x 694,0 mm x 257,0 mm
	Bez podstawy	768,0 mm x 492,0 mm x 45,0 mm	1000,0 mm x 623,0 mm x 43,0 mm
Waga	Z podstawą	11,0 kg	14,8 kg
	Bez podstawy	9,3 kg	12,4 kg
Zasilanie		Prąd zmienny, 100-240 V, 50/ 60 Hz	Prąd zmienny, 100-240 V, 50/ 60 Hz
Zużycie energii		80 W	110 W
MODELE		32LV45**	37LV45**
Wymiary (dł. x wys. x szer.)	Z podstawą	772,0 mm x 549,0 mm x 240,0 mm	893,0 mm x 618,0 mm x 240,0 mm
	Bez podstawy	772,0 mm x 490,0 mm x 34,9 mm	893,0 mm x 558,0 mm x 34,9 mm
Waga	Z podstawą	10,9 kg	12,4 kg
	Bez podstawy	9,1 kg	10,6 kg
Zasilanie		Prąd zmienny, 100-240 V, 50/ 60 Hz	Prąd zmienny, 100-240 V, 50/ 60 Hz
Zużycie energii		100 W	110 W
MODELE		42LV45**	47LV45**
Wymiary (dł. x wys. x szer.)	Z podstawą	1005,0 mm x 688,0 mm x 256,0 mm	1115,0 mm x 750,0 mm x 256,0 mm
	Bez podstawy	1005,0 mm x 621,0 mm x 29,9 mm	1115,0 mm x 683,0 mm x 29,9 mm
Waga	Z podstawą	15,2 kg	20,7 kg
	Bez podstawy	13,0 kg	18,5 kg
Zasilanie		Prąd zmienny, 100-240 V, 50/ 60 Hz	Prąd zmienny, 100-240 V, 50/ 60 Hz
Zużycie energii		120 W	140 W
Wymiary modułu CI (szerokość x wysokość x głębokość)		100,0 mm x 55,0 mm x 5,0 mm	

W związku z unowocześnieniem funkcji dane techniczne produktu mogą ulec zmianie bez wcześniejszego powiadomienia.

MODELE		32LW45**	
		32LW4500-ZB / 32LW450N-ZB 32LW450A-ZB / 32LW450U-ZB 32LW451C-ZB	
Wymiary (dł. x wys. x szer.)	Z podstawą	772,0 mm x 551,0 mm x 240,0 mm	
	Bez podstawy	772,0 mm x 490,0 mm x 34,9 mm	
Waga	Z podstawą	11,4 kg	
	Bez podstawy	9,1 kg	
Zasilanie		Prąd zmienny, 100-240 V, 50/ 60 Hz	
Zużycie energii		100 W	
MODELE		42LW45**	47LW45**
		42LW4500-ZB / 42LW450N-ZB 42LW450A-ZB / 42LW450U-ZB 42LW451C-ZB	47LW4500-ZB / 47LW450N-ZB 47LW450A-ZB / 47LW450U-ZB 47LW451C-ZB
Wymiary (dł. x wys. x szer.)	Z podstawą	1005,0 mm x 686,0 mm x 255,0 mm	1115,0 mm x 748,0 mm x 255,0 mm
	Bez podstawy	1005,0 mm x 621,0 mm x 29,9 mm	1115,0 mm x 683,0 mm x 29,9 mm
Waga	Z podstawą	15,9 kg	21,4 kg
	Bez podstawy	13,0 kg	18,5 kg
Zasilanie		Prąd zmienny, 100-240 V, 50/ 60 Hz	Prąd zmienny, 100-240 V, 50/ 60 Hz
Zużycie energii		120 W	140 W
MODELE		55LW45**	
		55LW4500-ZB / 55LW450N-ZB 55LW450A-ZB / 55LW450U-ZB 55LW451C-ZB	
Wymiary (dł. x wys. x szer.)	Z podstawą	1293,0 mm x 851,0 mm x 341,0 mm	
	Bez podstawy	1293,0 mm x 785,0 mm x 29,9 mm	
Waga	Z podstawą	27,0 kg	
	Bez podstawy	22,0 kg	
Zasilanie		Prąd zmienny, 100-240 V, 50/ 60 Hz	
Zużycie energii		160 W	
MODELE		42LW54**	47LW54**
		42LW5400-ZA / 42LW540N-ZA 42LW540A-ZA / 42LW540U-ZA	47LW5400-ZA / 47LW540N-ZA 47LW540A-ZA / 47LW540U-ZA
Wymiary (dł. x wys. x szer.)	Z podstawą	977,0 mm x 648,0 mm x 268,0 mm	1089,0 mm x 711,0 mm x 268,0 mm
	Bez podstawy	977,0 mm x 584,0 mm x 37,1 mm	1089,0 mm x 647,0 mm x 37,1 mm
Waga	Z podstawą	16,6 kg	21,9 kg
	Bez podstawy	12,4 kg	17,7 kg
Zasilanie		Prąd zmienny, 100-240 V, 50/ 60 Hz	Prąd zmienny, 100-240 V, 50/ 60 Hz
Zużycie energii		130 W	140 W
Wymiary modułu CI (szerokość x wysokość x głębokość)		100,0 mm x 55,0 mm x 5,0 mm	

W związku z unowocześnieniem funkcji dane techniczne produktu mogą ulec zmianie bez wcześniejszego powiadomienia.

MODELE		22LV55**	26LV55**
Wymiary (dł. x wys. x szer.)	Z podstawą	530,0 mm x 388,0 mm x 151,0 mm	640,0 mm x 474,0 mm x 178,0 mm
	Bez podstawy	5530,0 mm x 340,0 mm x 31,3 mm	640,0 mm x 405,0 mm x 31,0 mm
Waga	Z podstawą	3,2 kg	5,05 kg
	Bez podstawy	2,8 kg	4,4 kg
Zasilanie		Prąd stały, 24 V, 1,7 A, 40 W Zasilacz przekształcający prąd zmienny na stały: 24 V $\overline{\text{---}}$, 2,5 A / prąd zmienny 100-240 V, 50/60 Hz	Prąd stały, 24 V, 2,1 A, 60 W Zasilacz przekształcający prąd zmienny na stały: 24 V $\overline{\text{---}}$, 2,5 A / prąd zmienny 100-240 V, 50/60 Hz
MODELE		19LV23**	22LV23**
Wymiary (dł. x wys. x szer.)	Z podstawą	471,2 mm x 365,9 mm x 155,4 mm	542,9 mm x 407,1 mm x 155,4 mm
	Bez podstawy	471,2 mm x 315,5 mm x 34,4 mm	542,9 mm x 357,6 mm x 34,4 mm
Waga	Z podstawą	3,4 kg	4,2 kg
	Bez podstawy	3,2 kg	3,9 kg
Zasilanie		Prąd stały, 24 V, 1,4 A, 38 W Zasilacz przekształcający prąd zmienny na stały: 24 V $\overline{\text{---}}$, 2,5 A / prąd zmienny 100-240 V, 50/60 Hz	Prąd stały, 24 V, 1,7 A, 40 W Zasilacz przekształcający prąd zmienny na stały: 24 V $\overline{\text{---}}$, 2,5 A / prąd zmienny 100-240 V, 50/60 Hz
MODELE		32LK46**	37LK46**
Wymiary (dł. x wys. x szer.)	Z podstawą	795,0 mm x 568,0 mm x 207,0 mm	913,0 mm x 639,0 mm x 265,0 mm
	Bez podstawy	795,0 mm x 504,0 mm x 73,5 mm	913,0 mm x 571,0 mm x 77,4 mm
Waga	Z podstawą	9,6 kg	12,8 kg
	Bez podstawy	8,5 kg	11,1 kg
Zasilanie		Prąd zmienny, 100-240 V, 50/ 60 Hz	Prąd zmienny, 100-240 V, 50/ 60 Hz
Zużycie energii		120 W	160 W
MODELE		42LK46**	
Wymiary (dł. x wys. x szer.)	Z podstawą	1019,0 mm x 698,0 mm x 265,0 mm	
	Bez podstawy	1019,0 mm x 631,0 mm x 76,5 mm	
Waga	Z podstawą	15,1 kg	
	Bez podstawy	13,4 kg	
Zasilanie		Prąd zmienny, 100-240 V, 50/ 60 Hz	
Zużycie energii		180 W	
Wymiary modułu CI (szerokość x wysokość x głębokość)		100,0 mm x 55,0 mm x 5,0 mm	

W związku z unowocześnieniem funkcji dane techniczne produktu mogą ulec zmianie bez wcześniejszego powiadomienia.

MODELE		32LV36**	37LV36**
		32LV369C-ZD	37LV369C-ZD
Wymiary (dł. x wys. x szer.)	Z podstawą	764,0 mm x 545,0 mm x 240,0 mm	888,0 mm x 614,0 mm x 240,0 mm
	Bez podstawy	764,0 mm x 484,0 mm x 35,4 mm	888,0 mm x 553,0 mm x 35,4 mm
Waga	Z podstawą	11,4 kg	13,5 kg
	Bez podstawy	9,6 kg	11,7 kg
Zasilanie		Prąd zmienny, 100-240 V, 50/ 60 Hz	Prąd zmienny, 100-240 V, 50/ 60 Hz
Zużycie energii		80 W	100 W
MODELE		42LV36**	47LV36**
		42LV369C-ZD	47LV369C-ZD
Wymiary (dł. x wys. x szer.)	Z podstawą	998,0 mm x 684,0 mm x 256,0 mm	1108,0 mm x 746,0 mm x 256,0 mm
	Bez podstawy	998,0 mm x 615,0 mm x 30,4 mm	1108,0 mm x 677,0 mm x 30,4 mm
Waga	Z podstawą	15,5 kg	20,9 kg
	Bez podstawy	13,3 kg	18,7 kg
Zasilanie		Prąd zmienny, 100-240 V, 50/ 60 Hz	Prąd zmienny, 100-240 V, 50/ 60 Hz
Zużycie energii		110 W	140 W
Wymiary modułu CI (szerokość x wysokość x głębokość)		100,0 mm x 55,0 mm x 5,0 mm	

W związku z unowocześnieniem funkcji dane techniczne produktu mogą ulec zmianie bez wcześniejszego powiadomienia.

Warunki środowiskowe	Temperatura robocza	Od 0°C do 40°C
	Wilgotność robocza	Poniżej 80%
	Temperatura przechowywania	Od -20°C do 60 °C
	Wilgotność przechowywania	Poniżej 85%

	Telewizja cyfrowa ¹	Telewizja cyfrowa	Telewizja analogowa
System telewizji	DVB-T/T2 DVB-C	DVB-T DVB-C	PAL/SECAM B/G/D/K, PAL I/II, SECAM L/L ²
Zakres odbieranych programów	VHF, UHF		VHF: E2 do E12, UHF: E21 do E69, CATV: S1 do S20, HYPER: S21 do S47
Maksymalna liczba zapisanych programów	1,000		
Impedancja anteny zewnętrznej	75 Ω		75 Ω

1 Tylko modele obsługujące tryb DVB-T2

2 Z wyjątkiem modeli obsługujących tryb DVB-T2

Obsługiwane tryby (złącza RGB-PC i HDMI/DVI-PC)

Rozdzielczość	Częstotliwość pozioma (kHz)	Częstotliwość pionowa (Hz)
720 x 400	31,468	70,08
640 x 480	31,469	59,94
800 x 600	37,879	60,31
1024 x 768	48,363	60,00
1280 x 768 (Tryb HDMI-PC: za wyjątkiem te- lewizorów LCD/ LED LCD)	47,78	59,87
1360 x 768	47,72	59,80
1280 x 1024	63,981	60,02
1920x1080 (RGB-PC)	66,587	59,93
1920 x 1080 (HDMI-PC)	67,5	60,00

(Z wyjątkiem modeli 42/50PT****, 42/50PW****,
22/26/32LK33**, 19/26/32LV25**, 19/22LV23**)

(Z wyjątkiem modeli 42/50PT****, 42/50PW****)

Informacje o podłączeniu do portu Component

Porty Component w telewizorze	Y	P _B	P _R

Porty wyjściowe wideo w odtwarzaczu DVD	Y	P _B	P _R
	Y	B-Y	R-Y
	Y	Cb	Cr
	Y	Pb	Pr

Sygnal	Component
480i/576i	O
480p/576p	O
720p/1080i	O
1080p	O (tylko 50 Hz/ 60 Hz)

Obsługiwane tryby (złącza HDMI/DVI-DTV)

Rozdzielczość	Częstotliwość pozioma (kHz)	Częstotliwość pionowa (Hz)
720 x 480	31,469	59,94
	31,5	60
720 x 576	31,25	50
1280 x 720	37,5	50
	44,96	59,94
	45	60
1920 x 1080	33,72	59,94
	33,75	60
	28,125	50
	26,97	23,97
	27	24
	33,716	29,976
	33,75	30,00
	56,25	50
	67,43	59,94
	67,5	60

Dane techniczne komunikacji radiowej

- Dane techniczne modułu radiowego (BM-LDS201) (tylko modele 50/60PZ25**, 42/50PW45** i 50/60PZ55**)

Komunikacja z telewizorem za pomocą fal radiowych w paśmie częstotliwości 2,4 GHz

- » Moc wyjściowa: 1 dBm lub mniejsza
- » Maksymalna odległość komunikacji: 10 m (w przypadku braku przeszkód)
- » Pasmo: 2,4 GHz (od 2,4035 GHz do 2,4783 GHz)
- » Szybkość transmisji: 250 kb/s

Identyfikator FCC modułu radiowego w telewizorze

Identyfikator FCC: BEJLDS201



Obsługiwane tryby wideo

Plik Rozszerzenie	Dekoder wideo	Kodek audio	Maks. obsługiwana rozdzielczość
mpg, mpeg	MPEG1, MPEG2	MP2, MP3, Dolby Digital, LPCM	1920 x 1080@30p (Tylko Motion JPEG 640 x 480@30p)
dat	MPEG1	MP2	
ts, trp, tp	MPEG2, H.264/AVC, VC1	MP2, MP3, Dolby Digital, AAC, HE-AAC	
vob	MPEG1, 2	MP2, MP3, Dolby Digital, LPCM	
mp4, mov	MPEG4, DivX 3.11, DivX 4.12, DivX 5.x, DivX 6, Xvid 1.00, Xvid 1.01, Xvid 1.02, Xvid 1.03, Xvid 1.10-beta1/2, H.264/AVC	AAC, HE-AAC, MP3	
mkv	H.264/AVC, MPEG-1,2,4	MP2, MP3, Dolby Digital, AAC HE-AAC, LPCM	
divx, avi	MPEG2, MPEG4, DivX 3.11, DivX 4, DivX 5, DivX 6, Xvid 1.00, Xvid 1.01, Xvid 1.02, Xvid 1.03, Xvid 1.10-beta1/2, H.264/AVC	MP2, MP3, Dolby Digital, LPCM, ADPCM, AAC, HE-AAC	
Motion JPEG (avi, mp4, mkv)	JPEG	LPCM, ADPCM	
asf, wmv	VC1	WMA	
flv	Sorenson H.263, H.264/AVC	MP3, AAC	

Obsługiwane tryby 3D

	Sygnał	Rozdzielczość	Częstotliwość pozioma (kHz)	Częstotliwość pionowa (Hz)	Obsługiwany format obrazu 3D
Wejście HDMI	720p	1280 X 720	44,96/45	59,94/60	Góra - dół, Prawo - lewo
			89,9/90	59,94/60	HDMI 3D z technologią Frame Packing
			37,5	50	Góra - dół, Prawo - lewo
			75		HDMI 3D z technologią Frame Packing
	1080i	1920 X 1080	33,72/33,75	59,94/60	Góra - dół, Prawo - lewo
			28,125	50	
	1080p	1920 X 1080	69,433/67,50	59,94/60	Góra - dół, Prawo - lewo, Szachownica Klatka po klatce
			56,250	50	
			27	24	Góra - dół, Prawo - lewo, Szachownica
			53,95/54	23,98/24	HDMI 3D z technologią Frame Packing
33,75			30	Góra - dół, Prawo - lewo Szachownica	
Wejście USB	1080p	1920 X 1080	33,75	30	TGóra - dół, Prawo - lewo Szachownica, MPO (zdjęcia)
	Rozdzielczość		Obsługiwany format obrazu 3D		
	Inna rozdzielczość		Góra - dół, Prawo - lewo		
Wejście sygnału PC	1920 X 1080		66,587	59,93	Góra - dół, Prawo - lewo
Wejście Component (dotyczy tylko telewizorów plazmowych)	720p	1280 X 720	44,96	59,94	Góra - dół, Prawo - lewo
			45,00	60,00	
			37,50	50,00	
	1080i	1920 X 1080	33,72	59,94	Góra - dół, Prawo - lewo
			33,75	60,00	
			28,125	50,00	
	Sygnał		Obsługiwany format obrazu 3D		
DTV	720p, 1080i		Góra - dół, Prawo - lewo		

(Tylko modele 50/60PZ****, 32/42/47/55LW45**, 42/47LW54**, 47LK95**)

(dotyczy jedynie telewizorów plazmowych)

KODY STEROWANIA PODCZERWIENIA

- (W niektórych modelach ta funkcja jest niedostępna).

Kod (szesnastkowy)	Funkcje	Uwaga
08	⏻(ZASILANIE)	Przycisk pilota zdalnego sterowania (włączanie/wyłączanie zasilania)
95	ENERGY SAVING (OSZCZĘDZANIE ENERGII)	Przycisk pilota zdalnego sterowania
30	AV MODE (TRYB AV)	Przycisk pilota zdalnego sterowania
0B	INPUT (ŹRÓDŁO)	Przycisk pilota zdalnego sterowania
F0	TV/RAD (TV/RADIO)	Przycisk pilota zdalnego sterowania
10-19	Przyciski numeryczne 0-9	Przycisk pilota zdalnego sterowania
53	LIST (LISTA)	Przycisk pilota zdalnego sterowania
1A	Q.VIEW (SZYBKIE WYŚWIETLENIE)	Przycisk pilota zdalnego sterowania
02	↗ +	Przycisk pilota zdalnego sterowania
03	↘ -	Przycisk pilota zdalnego sterowania
1E	FAV/MARK (ULUBIONE/ZAZNACZ)	Przycisk pilota zdalnego sterowania
DC	3D	Przycisk pilota zdalnego sterowania
09	MUTE (WYCISZENIE)	Przycisk pilota zdalnego sterowania
00	P▲	Przycisk pilota zdalnego sterowania
01	P▼	Przycisk pilota zdalnego sterowania
43	Menu główne	Przycisk pilota zdalnego sterowania
AB	GUIDE (PRZEWODNIK)	Przycisk pilota zdalnego sterowania
45	Q.MENU (SZYBKIE MENU)	Przycisk pilota zdalnego sterowania
28	BACK (WSTECZ)	Przycisk pilota zdalnego sterowania
AA	INFO	Przycisk pilota zdalnego sterowania
5B	EXIT (WYJŚCIE)	Przycisk pilota zdalnego sterowania
44	OK	Przycisk pilota zdalnego sterowania
40	▲	Przycisk pilota zdalnego sterowania
41	▼	Przycisk pilota zdalnego sterowania
07	<	Przycisk pilota zdalnego sterowania
06	>	Przycisk pilota zdalnego sterowania
72	CZERWONY	Przycisk pilota zdalnego sterowania
71	ZIELONY	Przycisk pilota zdalnego sterowania
63	ŻÓŁTY	Przycisk pilota zdalnego sterowania
61	NIEBIESKI (3D SETTING) (USTAWIENIA 3D)	Przycisk pilota zdalnego sterowania
20	TEXT (TEKST)	Przycisk pilota zdalnego sterowania
21	T.OPT (OPCJE TELETEKSTU)	Przycisk pilota zdalnego sterowania
39	SUBTITLE (NAPISY)	Przycisk pilota zdalnego sterowania
B1	■	Przycisk pilota zdalnego sterowania
B0	▶	Przycisk pilota zdalnego sterowania
BA	⏸(FREEZE) (WSTRZYMANIE OD-TWARZANIA)	Przycisk pilota zdalnego sterowania
8E	▶▶	Przycisk pilota zdalnego sterowania
8F	◀◀	Przycisk pilota zdalnego sterowania
7E	SIMPLINK	Przycisk pilota zdalnego sterowania
79	RATIO (PROPORCJE)	Przycisk pilota zdalnego sterowania
91	AD	Przycisk pilota zdalnego sterowania

KONFIGURACJA ZEWNĘTRZNEGO URZĄDZENIA STERUJĄCEGO

Podłączanie za pomocą złącza RS-232C

Po podłączeniu wtyku wejściowego RS-232C do portu szeregowego zewnętrznego urządzenia sterującego (np. komputera PC lub systemu sterowania urządzeniami audio-video) można zdalnie sterować funkcjami produktu.

Port szeregowy urządzenia sterującego należy podłączyć do złącza RS-232C na tylnym panelu produktu.

Uwaga: Przewody RS-232C nie są dostarczane w zestawie.

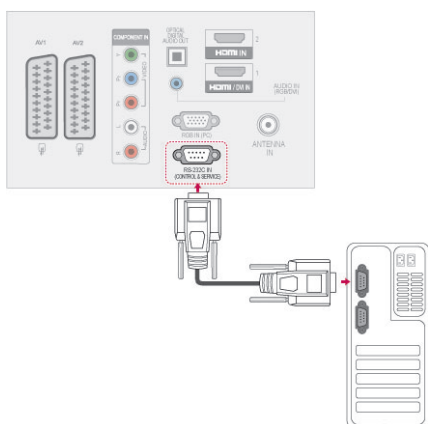

Konfiguracje przewodu RS-232C

Konfiguracja 7-stykowa (standardowy przewód RS-232C)

	Komputer	Televizor	
RXD	2	3	TXD
TXD	3	2	RXD
GND	5	5	GND
DTR	4	6	DSR
DSR	6	4	DTR
RTS	7	8	CTS
CTS	8	7	RTS

D-Sub 9 D-Sub 9

Konfiguracja 3-stykowa (przewód niestandardowy)

	Komputer	Televizor	
RXD	2	3	TXD
TXD	3	2	RXD
GND	5	5	GND
DTR	4	6	DTR
DSR	6	4	DSR
RTS	7	7	RTS
CTS	8	8	CTS

D-Sub 9 D-Sub 9

Rodzaj złącza: D-Sub, męskie, 9-stykowe

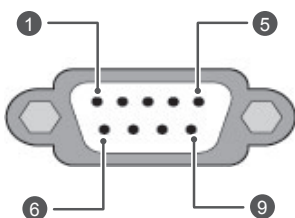

Nr	Nazwa styku
1	Niepodłączony
2	RXD (Odbiór danych)
3	TXD (Nadawanie danych)
4	DTR (Gotowość urządzenia DTE)
5	GND
6	DSR (Gotowość urządzenia DCE)
7	RTS (żądanie nadawania danych)
8	CTS (Gotowość do nadawania danych)
9	Niepodłączony

Ustawianie numeru identyfikacyjnego urządzenia

Istnieje możliwość wprowadzenia identyfikatora urządzenia. Zobacz „Mapowanie danych rzeczywistych” na str.116

- 1 Naciśnij przycisk **HOME** na pilocie zdalnego sterowania, aby wyświetlić ekran „Menu główne”.
- 2 Naciskając przyciski nawigacji, przejdź do opcji i naciśnij przycisk **OK**.
- 3 Naciskając przyciski nawigacji, przejdź do opcji **USTAW ID** i naciśnij przycisk **OK**.
- 4 Przewijając w lewo lub w prawo, wybierz numer identyfikacyjny dla telewizora i wybierz opcję **Zamknij**. Zakres regulacji wynosi od 1 do 99.
- 5 Po zakończeniu naciśnij przycisk **EXIT** (WYJŚCIE).

Parametry komunikacji

- Szybkość transmisji: 9600 b/s (UART)
- Długość danych: 8 bitów
- Parzystość: Brak
- Bity stopu: 1 bit
- Kod komunikacji: ASCII
- Wymaga zastosowania przewodu krosowego.

Wykaz poleceń

	POLECENIE 1	POLECENIE 2	DANE (szesnastkowe)		POLECENIE 1	POLECENIE 2	DANE (szesnastkowe)
01. Zasilanie	k	a	00 do 01	14. Tony niskie	k	s	00 do 64
02. Proporcje ekranu	k	c	(Zobacz str.113)	15. Balans	k	t	00 do 64
03. Wygaszenie ekranu	k	d	(Zobacz str.113)	16. Temp. barw	x	u	00 do 64
04. Wyciszenie głosu	k	e	00 do 01	17. ISM	j	p	(Zobacz str.115)
05. Regulacja głośności	k	f	00 do 64	18. Oszczędzanie energii	j	q	00 do 05
06. Kontrast	k	g	00 do 64	19. Automatyeczna konfiguracja	j	u	01
07. Jasność	k	h	00 do 64	20. Polecenie dostrojenia kanału	m	a	(Zobacz str.115)
08. Kolor	k	i	00 do 64	21. Dodanie/pominięcie kanału	m	b	00 do 01
09. Odcień	k	j	00 do 64	22. Klawisz	m	c	Kod klawisza
10. Ostrość	k	k	00 do 64	23. Regulacja podświetlenia	m	g	00 do 64
11. Wybór OSD	k	l	00 do 01	24. Wybór źródła sygnału wejściowego obrazu głównego	x	b	(Zobacz str.116)
12. Tryb blokady zdalnego sterowania	k	m	00 do 01	25. 3D	x	t	(Zobacz str.116)
13. Tony wysokie	k	r	00 do 64	26. Rozszerzone 3D	x	v	(Zobacz str.116)

- * Uwaga: W trakcie operacji przez łącze USB na plikach w formacie DivX lub EMF polecenia (z wyjątkiem poleceń dotyczących zasilania (ka) i klawiszy pilota (mc)) nie są wykonywane i są traktowane jako nieprawidłowe.

Protokół transmisji/odbioru

Transmisja

[Polecenie1][Polecenie2][][Identyfikator urządzenia][][Dane][Cr]

[Polecenie 1] : Pierwsze polecenie sterujące telewizorem (j, k, m lub x).

[Polecenie 2] : Drugie polecenie sterujące telewizorem.

[Identyfikator urządzenia] : W menu opcji można przypisać urządzeniu niepowtarzalny identyfikator pozwalający na jego wybór. Zakres wartości wynosi od 1 do 99. Wprowadzenie wartości 0 spowoduje, że polecenia sterujące będą wysyłane do każdego podłączonego urządzenia.

Wartość identyfikatora urządzenia jest wyświetlana w menu Ustaw ID w postaci liczby dziesiętnej (od 1 do 99), a w protokole transmisji/odbioru w postaci liczby szesnastkowej (od 0x0 do 0x63).

[DANE] : Przesłanie danych polecenia. Przesłanie danych „FF” umożliwia odczyt stanu polecenia.

[Cr] : Znak powrotu karetki.

Kod ASCII: „0x0D”

[] : Kod ASCII „spacja (0x20)”

Potwierdzenie poprawności

[Polecenie2][][Identyfikator urządzenia][][OK][Dane][x]

* Odbiornik wysyła komunikat w tym formacie po odebraniu prawidłowych danych. Jeśli w tym czasie jest aktywny tryb odczytu danych, potwierdzenie informuje też o bieżącym stanie. Jeśli tryb zapisu danych jest aktywny, zwracane są dane komputera.

Potwierdzenie błędu

[Polecenie2][][Identyfikator urządzenia][][NG][Dane][x]

* Urządzenie wysyła sygnał ACK (potwierdzenie) w tym formacie, gdy odbiera nieprawidłowe dane od nieprawidłowo wykonywanych funkcji lub gdy występują błędy komunikacji.

Dane00: Nieprawidłowy kod

01. Zasilanie (polecenie: k a)

- ▶ Włączanie i wyłączanie urządzenia.

Transmisja [k][a][][Identyfikator urządzenia][][Dane][Cr]

Dane 00: Wyłączenie urządzenia 01: Włączenie urządzenia

Potwierdzenie [a][][Identyfikator urządzenia][][OK/NG][Dane][x]

- ▶ Wyświetlanie stanu zasilania.

Transmisja [k][a][][Identyfikator urządzenia][][FF][Cr]

Potwierdzenie [a][][Identyfikator urządzenia][][OK/NG][Dane][x]

- * Podobnie, jeśli inne funkcje przesyłają dane „0xFF” w tym formacie, dane zwrotne potwierdzenia informują o statusie danej funkcji.
- * Gdy telewizor jest włączony, na ekranie może być wyświetlane potwierdzenie stanu „OK”, komunikaty o błędach lub inne komunikaty.

02. Proporcje ekranu (polecenie: k c) (rozmiar obrazu głównego)

- ▶ Dostosowanie formatu obrazu (format obrazu głównego). Format obrazu można także ustawiać, korzystając z opcji Proporcje ekranu w szybkim menu lub w menu **OBRAZ**.

Transmisja [k][c][][Identyfikator urządzenia][][Dane][Cr]

Dane	01 : Normalny format	07 : 14:9
	(4:3)	09 : 1:1 Piksel
	02 : Panoramiczny (16:9)	0B : Pełna szerokość
	04 : Zbliżenie	10 do 1F: Zbliżenie kinowe 1 do
	06 : Rozmiar oryginalny	16

Potwierdzenie [c][][Identyfikator urządzenia][][OK/NG][Dane][x]

- * W przypadku sygnału wejściowego z komputera (PC) można ustawić jedynie format 16:9 lub 4:3.
- * W trybie DTV/HDMI (1080i 50 Hz / 60 Hz, 720p 50 Hz / 60 Hz, 1080p 24 Hz / 30 Hz / 50 Hz / 60 Hz), Component (720p, 1080i, 1080p 50 Hz / 60 Hz) dostępna jest funkcja 1:1 Piksel.
- * Tryb Pełna szerokość jest obsługiwany tylko w przypadku źródeł sygnału cyfrowego, analogowego i audio-video.

03. Wygaszenie ekranu (polecenie: k d)

- ▶ Włączanie i wyłączanie wygaszenia ekranu.

Transmisja [k][d][][Identyfikator urządzenia][][Dane][Cr]

Dane 00: Wyłączenie wygaszenia ekranu (włączenie obrazu)
Wyłączenie wygaszenia obrazu wideo
01: Włączenie wygaszenia ekranu (wyłączenie obrazu)
10: Włączenie wygaszenia obrazu wideo

Potwierdzenie [d][][Identyfikator urządzenia][][OK/NG][Dane][x]

- * Jeśli wygaszony zostanie tylko obraz wideo, na ekranie telewizora będzie wyświetlane menu ekranowe. W przypadku włączenia wygaszenia ekranu menu ekranowe nie będzie wyświetlane.

04. Wyciszenie głosu (polecenie: k e)

- ▶ Włącza i wyłącza wyciszenie dźwięku. Dźwięk można również wyciszyć przy użyciu przycisku MUTE (WYCISZENIE) na pilocie zdalnego sterowania.

Transmisja [k][e][][Identyfikator urządzenia][][Dane][Cr]

Dane 00: Włączenie wyciszenia (wyłączenie dźwięku)
01 : Wyłączenie wyciszenia (włączenie dźwięku)

Potwierdzenie [e][][Identyfikator urządzenia][][OK/NG][Dane][x]

05. Regulacja głośności (polecenie: k f)

- ▶ Dostosowanie poziomu głośności. Głośność można również dostosować przy użyciu przycisków REGULACJI GŁOŚNOŚCI na pilocie zdalnego sterowania.

Transmisja [k][f][][Identyfikator urządzenia][][Dane][Cr]

Dane min.: 00 do maks.: 64

* Zobacz sekcję „Mapowanie danych rzeczywistych”. Zobacz str.116.

Potwierdzenie [f][][Identyfikator urządzenia][][OK/NG][Dane][x]

06. Kontrast (polecenie: k g)

- ▶ Dostosowanie kontrastu obrazu. Kontrast można również dostosować w menu **OBRAZ**.

Transmisja [k][g][][Identyfikator urządzenia][][Dane][Cr]

Dane min.: 00 do maks.: 64

* Zobacz sekcję „Mapowanie danych rzeczywistych”. Zobacz str.116.

Potwierdzenie [g][][Identyfikator urządzenia][][OK/NG][Dane][x]

07. Jasność (polecenie: k h)

- ▶ Dostosowanie jasności ekranu. Jasność można również dostosować w menu **OBRAZ**.

Transmisja [k][h][][Identyfikator urządzenia][][Dane][Cr]

Dane min.: 00 do maks.: 64

* Zobacz sekcję „Mapowanie danych rzeczywistych”. Zobacz str.116.

Potwierdzenie [h][][Identyfikator urządzenia][][OK/NG][Dane][x]

08. Kolor (polecenie: k i)

- ▶ Dostosowanie koloru obrazu na ekranie. Kolor można również dostosować w menu **OBRAZ**.

Transmisja [k][i][][Identyfikator urządzenia][][Dane][Cr]

Dane min.: 00 do maks.: 64

* Zobacz sekcję „Mapowanie danych rzeczywistych”. Zobacz str.116.

Potwierdzenie [i][][Identyfikator urządzenia][][OK/NG][Dane][x]

09. Odcień (polecenie: k j)

- ▶ Dostosowanie odcienia obrazu.
Odcień można również dostosować w menu **OBRAZ**.

Transmisja [k][j][] [[Identyfikator urządzenia][] [Dane][Cr]

Dane czerwony: 00 do zielony: 64

* Zobacz sekcję „Mapowanie danych rzeczywistych”. Zobacz str.116.

Potwierdzenie [j][] [[Identyfikator urządzenia][] [OK/NG][Dane][x]

10. Ostrość (polecenie: k k)

- ▶ Dostosowanie ostrości obrazu.
Ostrość można również dostosować w menu **OBRAZ**.

Transmisja [k][k][] [[Identyfikator urządzenia][] [Dane][Cr]

Dane min.: 00 do maks.: 64

* Zobacz sekcję „Mapowanie danych rzeczywistych”. Zobacz str.116.

Potwierdzenie [k][] [[Identyfikator urządzenia][] [OK/NG][Dane][x]

11. Wybór OSD (polecenie: k l)

- ▶ Zdalne włączanie i wyłączanie menu ekranowego.

Transmisja [k][l][] [[Identyfikator urządzenia][] [Dane][Cr]

Dane 00: Wyłączenie menu ekranowego 01: Włączenie menu ekranowego

Potwierdzenie [l][] [[Identyfikator urządzenia][] [OK/NG][Dane][x]

12. Tryb blokady zdalnego sterowania (polecenie: k m)

- ▶ Umożliwia zablokowanie elementów sterowania na panelu przednim i pilocie zdalnego sterowania.

Transmisja [k][m][] [[Identyfikator urządzenia][] [Dane][Cr]

Dane 00: Wyłączenie blokady 01: Włączenie blokady

Potwierdzenie [m][] [[Identyfikator urządzenia][] [OK/NG][Dane][x]

*Tego trybu należy używać, jeśli nie zamierza się korzystać z pilota.

Włączenie/wyłączenie urządzenia powoduje usunięcie blokady przycisków sterujących.

* Przy włączonej blokadzie przycisków w trybie gotowości naciśnięcie przycisku zasilania na pilocie i telewizorze nie spowoduje włączenia telewizora.

13. Tony wysokie (polecenie: k r)

- ▶ Dostosowanie poziomu tonów wysokich.
Tony wysokie można też dostosować w menu **AUDIO**.

Transmisja [k][r][] [[Identyfikator urządzenia][] [Dane][Cr]

Dane min.: 00 do maks.: 64

* Zobacz sekcję „Mapowanie danych rzeczywistych”. Zobacz str.116.

Potwierdzenie [r][] [[Identyfikator urządzenia][] [OK/NG][Dane][x]

14. Tony niskie (polecenie: k s)

- ▶ Dostosowanie poziomu tonów niskich.
Tony niskie można też dostosować w menu **AUDIO**.

Transmisja [k][s][] [[Identyfikator urządzenia][] [Dane][Cr]

Dane min.: 00 do maks.: 64

* Zobacz sekcję „Mapowanie danych rzeczywistych”. Zobacz str.116..

Potwierdzenie [s][] [[Identyfikator urządzenia][] [OK/NG][Dane][x]

15. Balans (polecenie: k t)

- ▶ Dostosowanie balansu.
Balans głośników można również dostosować w menu **AUDIO**.

Transmisja [k][t][] [[Identyfikator urządzenia][] [Dane][Cr]

Dane min.: 00 do maks.: 64

* Zobacz sekcję „Mapowanie danych rzeczywistych”. Zobacz str.116.

Potwierdzenie [t][] [[Identyfikator urządzenia][] [OK/NG][Dane][x]

16. Temperatura barw (polecenie: x u)

- ▶ Dostosowanie temperatury kolorów. Temperaturę barw można również dostosować w menu **OBRAZ**.

Transmisja [x][u][] [[Identyfikator urządzenia][] [Dane][Cr]

Dane min.: 00 do maks.: 64

* Zobacz sekcję „Mapowanie danych rzeczywistych”. Zobacz str.116.

Potwierdzenie [u][] [[Identyfikator urządzenia][] [OK/NG][Dane][x]

17. ISM (polecenie: j p) (dotyczy tylko telewizorów plazmowych)

- Umożliwia sterowanie trybem ISM. Tryb ISM można również dostosować w menu **OPCJE**.

Transmisja [j][p][] [Identyfikator urządzenia][][Dane][Cr]

Dane 02: Orbiter

04: Wybielanie

08: Normalny

20: Czyszczenie kolorów

Potwierdzenie [p][] [Identyfikator urządzenia][][OK/NG][Dane][x]

18. Oszczędzanie energii (polecenie: j q)

- Zmniejszanie zużycia energii przez telewizor. Można też użyć ustawienia Oszczędzanie energii z menu **OBRAZ**.

Transmisja [j][q][] [Identyfikator urządzenia][][Dane][Cr]

Funkcja Tryb oszczędny					Poziom				Opis
7	6	5	4		3	2	1	0	
0	0	0	0	Niski pobór energii	0	0	0	0	Wył.
0	0	0	0	Niski pobór energii	0	0	0	1	Minimalny
0	0	0	0	Niski pobór energii	0	0	1	0	Średni
0	0	0	0	Niski pobór energii	0	0	1	1	Maksymalny
0	0	0	0	Niski pobór energii	0	1	0	1	Wyłącz ekran
0	0	0	0	Niski pobór energii	0	1	0	0	Inteligentny sensor (dotyczy tylko telewizorów plazmowych)
0	0	0	0	Niski pobór energii	0	1	0	0	Auto (tylko LCD / LED LCD TV - zależnie od modelu)

Potwierdzenie [q][] [Identyfikator urządzenia][][OK/NG][Dane][x]

19. Automatyczna konfiguracja (polecenie: j u)

- Automatycznie dostosowuje pozycję obrazu i minimalizuje drgania obrazu. Działa tylko w trybie RGB (PC).

Transmisja [j][u][] [Identyfikator urządzenia][][Dane][Cr]

Dane 01: Ustawienie

Potwierdzenie [u][] [Identyfikator urządzenia][][OK/NG][Dane][x]

20. Polecenie zmiany kanału (polecenie: m a)

- Wybór kanału dla podanego numeru.

Transmisja [m][a][] [Identyfikator urządzenia][][Dane0][][Dane1][][Dane2][Cr]

Dane00: Dane kanału o wysokiej częstotliwości

Dane01: Dane kanału o niskiej częstotliwości

np. nr 47-> 00 2F (2FH)

nr 394 -> 01 8A (18AH),

Nr kanału DTV 0 -> bez znaczenia

Dane02: 0x00: Sygnał analogowy główny

0x10: sygnał cyfrowy główny

0x20: Radio

Zakres danych kanału

Sygnał analogowy – min.: 00 do maks.: 63 (0 do 99)

Sygnał cyfrowy – min.: 00 do maks.: 3E7 (0 do 999)

(Poza Szwecją, Finlandią, Norwegią, Danią, Irlandią)

Sygnał cyfrowy – min.: 00 do maks.: 270F (0 do 9999)

(Tylko w Szwecji, Finlandii, Norwegii, Danii, Irlandii)

Potwierdzenie [a][] [Identyfikator urządzenia][][OK/NG][Dane][x]

Dane min.: 00 do maks.: 7DH

21. Dodanie/pominięcie kanału (polecenie: m b)

- Umożliwia ustawienie statusu pomijania dla aktualnego programu.

Transmisja [m][b][] [Identyfikator urządzenia][][Dane][Cr]

Dane00: Pomiń 01: Dodaj

Potwierdzenie [b][] [Identyfikator urządzenia][][OK/NG][Dane][x]

22. Klawisz pilota (polecenie: m c)

- Przesyłanie kodu klawisza pilota zdalnego sterowania.

Transmisja [m][c][] [Identyfikator urządzenia][][Dane][Cr]

Dane Kod przycisku - Patrz strona 109.

Potwierdzenie [c][] [Identyfikator urządzenia][][OK/NG][Dane][x]

23. Regulacja podświetlenia (polecenie: m g)

(Dotyczy tylko telewizorów LCD/LED LCD)

- Dostosowanie podświetlenia.

Transmisja [m][g][] [Identyfikator urządzenia][][Dane][Cr]

Dane: min.: 00 do maks.: 64

Potwierdzenie [g][] [Identyfikator urządzenia][][OK/NG][Dane][x]

24. Wybór sygnału wejściowego (polecenie: x b) (źródło obrazu głównego)

- Wybór źródła sygnału wejściowego obrazu głównego.

Transmisja [x][b][][Identyfikator urządzenia][][Dane][Cr]

Struktura danych

MSB				LSB			
0	0	0	0	0	0	0	0
Sygnał zewnętrzny				Numer sygnału wejściowego			

Sygnał zewnętrzny				Dane
0	0	0	0	DTV
0	0	0	1	Analogowy
0	0	1	0	AV
0	1	0	0	Component
0	1	1	0	RGB
0	1	1	1	HDMI
1	0	0	0	
1	0	0	1	
1	0	1	0	

Numer sygnału wejściowego				Dane
0	0	0	0	Sygnał wejściowy1
0	0	0	1	Sygnał wejściowy2
0	0	1	0	Sygnał wejściowy3
0	0	1	1	Sygnał wejściowy4

Potwierdzenie [b][][Identyfikator urządzenia][][OK/NG][Dane][x]

* Mapowanie danych rzeczywistych

00: Krok 0
:
A: Krok 10 (Identyfikator urządzenia 10)
:
F: Krok 15 (Identyfikator urządzenia 15)
10: Krok 16 (Identyfikator urządzenia 16)
:
64: Krok 100
:
6E: Krok 110
:
73: Krok 115
74: Krok 116
:
CF: Krok 199
:
FE: Krok 254
FF: Krok 255

25. Tryb 3D (polecenie: x t) (dotyczy tylko modeli 3D)

- Zmiana trybu 3D w telewizorze.

Transmisja [x][t][][Identyfikator urządzenia][][Dane01][][Dane02][][Dane03][][Dane04][Cr]

Struktura danych

Dane01 00: Włączenie trybu 3D
01: Wyłączenie trybu 3D
02: 3D na 2D
03: 2D na 3D
Dane02 00: góra - dół
01: jeden przy drugim
02: szachownica
03: klatka po klatce
Dane03 00: prawo – lewo
01: lewo – prawo
Dane04 Efekt 3D (Głębia 3D): Min.: 00 – maks.: 14
(*transmisja w postaci kodu szesnastkowego)

*Jeśli Dane1 to 00 (włączenie trybu 3D), Dane4 nie mają znaczenia.

*Jeśli Dane1 to 01 (wyłączenie trybu 3D) lub 02 (3D -> 2D), Dane2, Dane3 i Dane4 nie mają znaczenia.

*Jeśli Dane1 to 03 (2D -> 3D), Dane2 i Dane3 nie mają znaczenia.

Dane 1	Dane 2	Dane 3	Dane 4
00	O	O	X
01	X	X	X
02	X	X	X
03	X	X	O

X: bez znaczenia

Potwierdzenie [t][][OK][Dane01][Dane02][Dane03][Dane04][x][][NG][Dane01][x]

26. Rozszerzone 3D (polecenie: x v) (dotyczy tylko modeli 3D)

- Zmiana ustawień trybu 3D w telewizorze.

Transmisja [x][v][][Identyfikator urządzenia][][Dane][Cr]

Dane01 : Opcje 3D
00 : Korekta obrazu 3D
01 : Wrażenia 3D
(dotyczy tylko funkcji konwersji 2D na 3D)
02 : Punkt oglądania 3D
03 : Rozmiar obrazu 3D (dotyczy jedynie telewizorów plazmowych)
04 : Balans obrazu 3D (dotyczy jedynie telewizorów plazmowych)
05 : Optymalizacja 3D (Tylko aktywna (telewizory LCD))
Dane02 Ma własny zakres dla każdej opcji 3D określonej poprzez Dane01.
1) Gdy Dane01 to 00
00 : prawo – lewo
01 : lewo – prawo
2) Gdy Dane01 to 01, 02
Dane min.: 0 – maks.: 14
3) Gdy Dane01 to 03
00 : 1:1 Piksel
01 : 16:9
4) Gdy Dane01 to 04
00 : Wyl.
01 : Wł.
5) Gdy Dane 01 to 05
Dane Min.: 0 – max: 02
* Patrz sekcja „Mapowanie danych rzeczywistych”.

Potwierdzenie [v][][OK][Dane01][Dane02][x][][NG][Dane01][x]

 **NOTE**

ENG

Some video codecs listed in the manual may not be supported, depending on the region (country).

POR

Alguns codecs de vídeo listados no manual podem não ser suportados, dependendo da região (país).

POL

Niektóre kodeki wideo wymienione w instrukcji mogą nie być obsługiwane, w zależności od regionu (kraju).

SPA

Algunos códecs de vídeo que figuran en el manual pueden no ser compatibles, dependiendo de la región (país).

THA

ชนิดของไฟล์วิดีโอบางชนิดที่อยู่ในคู่มือเล่มนี้ อาจไม่รองรับการใช้งานในบางพื้นที่(ประเทศ)



Model i numer seryjny telewizora znajdują się na jego tylnym panelu.

Warto zapisać je poniżej na wypadek, gdyby należało oddać urządzenie do naprawy.

MODEL _____

NUMER SERYJNY_____