



LG

Life's Good

INSTRUKCJA OBSŁUGI

Telewizor LED LCD

Przed rozpoczęciem korzystania z urządzenia należy uważnie przeczytać instrukcję obsługi. Po przeczytaniu warto ją zachować do dalszego wykorzystania.

LT36**

SPIS TREŚCI

3 LICENCJE

3 INFORMACJA DOTYCZĄCA OPROGRAMOWANIA OPEN SOURCE

4 PROCEDURA INSTALACJI

4 MONTAŻ I PRZYGOTOWANIE DO PRACY

- 4 Rozpakowywanie
- 6 Części i przyciski
- 7 Podnoszenie i przenoszenie telewizora
- 8 Praca na stoliku
- 8 -Mocowanie podstawy
- 10 -Montaż na płaskiej powierzchni
- 11 -Montaż na ścianie
- 13 -Porządkowanie przewodów

14 PODŁĄCZANIE

- 14 Podłączanie telewizora
- 14 Podłączanie anteny
- 15 Połączenie HDMI
- 15 Połączenie DVI-HDMI
- 16 Połączenie RGB-PC
- 16 Podłączanie za pomocą złącza RS-232C
- 16 Połączenie Component
- 17 Połączenie Composite
- 17 Podłączanie głośnika
- 17 Podłączanie urządzenia pamięci masowej USB
- 18 Podłączanie do modułu CI
- 18 Połączenie Euro Scart

19 PILOT ZDALNEGO STEROWANIA

20 KONSERWACJA

- 20 Czyszczenie telewizora
- 20 -Ekran, ramka, obudowa i podstawa
- 20 -Przewód zasilający

20 ROZWIĄZYWANIE PROBLEMÓW

21 DANE TECHNICZNE

23 KODY STEROWANIA PODCZERWIENIA

24 KONFIGURACJA ZEWNĘTRZNEGO URZĄDZENIA STERUJĄCEGO

- 24 Podłączanie za pomocą złącza RS-232C
- 24 Rodzaj złącza:
D-Sub, męskie, 9-stykowe
- 24 Konfiguracje przewodu RS-232C
- 25 Parametry komunikacji
- 25 Wykaz poleceń
- 26 Protokół transmisji/odbioru



OSTRZEŻENIE

- Zignorowanie ostrzeżenia może spowodować wypadek, a w konsekwencji poważne obrażenia ciała lub śmierć.



PRZESTROGA

- Zignorowanie tego typu uwag może spowodować obrażenia ciała lub uszkodzenie produktu.



UWAGA

- Uwagi ułatwiają zrozumienie działania produktu i bezpieczne korzystanie z niego. Przed rozpoczęciem korzystania z produktu należy dokładnie zapoznać się z uwagami.

LICENCJE



Dostępne licencje mogą się różnić w zależności od modelu. Więcej informacji o licencjach zamieszczono na stronie www.lg.com.



Wyprodukowano na podstawie licencji firmy Dolby Laboratories. „Dolby” i symbol złożony z podwójnym D są znakami towarowymi firmy Dolby Laboratories.



Terminy HDMI, HDMI High Definition Multimedia Interface oraz logo HDMI są znakami towarowymi lub zarejestrowanymi znakami towarowymi HDMI Licesing, LLC w Stanach Zjednoczonych i innych krajach.



O FORMACIE DIVX: DivX® jest formatem cyfrowego obrazu wideo stworzonym przez firmę DivX, LLC będącą podmiotem zależnym Rovi Corporation. To urządzenie posiada certyfikat DivX Certified® i odtwarza obraz w formacie DivX. Więcej informacji oraz narzędzia do konwersji plików wideo na format DivX można znaleźć na stronie divx.com.

O USŁUDZE DIVX VOD (VIDEO-ON-DEMAND, wideo na żądanie): to urządzenie z certyfikatem DivX Certified® musi zostać zarejestrowane, aby można było na nim odtwarzać filmy kupione w ramach usługi DivX Video-on-Demand (VOD). W celu uzyskania kodu rejestracyjnego należy skorzystać z sekcji DivX VOD w menu ustawień urządzenia. Więcej informacji na temat procedury rejestracji można znaleźć na stronie vod.divx.com.

„Certyfikowane urządzenie DivX® umożliwiające odtwarzanie plików wideo w formacie DivX® do rozdzielczości HD 1080p, w tym materiałów z kategorii premium”.

„DivX®, DivX Certified® oraz związane z nimi logotypy są znakami towarowymi Rovi Corporation lub jej podmiotów zależnych i są wykorzystywane jedynie na podstawie udzielonej licencji”.

„Chronione jednym lub kilkoma spośród następujących amerykańskich patentów: 7,295,673; 7,460,668; 7,515,710; 7,519,274”

INFORMACJA DOTYCZĄCA OPROGRAMOWANIA OPEN SOURCE

Zawarty w tym produkcie kod źródłowy podlegający licencjom GPL, LGPL, MPL i innym licencjom open source można pobrać ze strony internetowej <http://opensource.lge.com>.

Oprócz kodu źródłowego ze strony można pobrać warunki wszystkich wymienionych licencji, zastrzeżenia gwarancyjne i informacje o prawach autorskich.

Firma LG Electronics może udostępnić kod źródłowy na płycie CD-ROM za opłatą pokrywającą koszty takiej dystrybucji (w tym koszty nośników, transportu i obsługi) na wniosek przesłany na adres opensource@lge.com. Oferta jest ważna przez okres trzech (3) lat od daty zakupu produktu.

**UWAGA**

- Telewizor użytkownika może różnić się od pokazanego na ilustracji.
- Menu ekranowe telewizora użytkownika może się nieco różnić od przedstawionego w tej instrukcji.
- Dostępne menu i opcje mogą być różne w zależności od używanego źródła sygnału wejściowego i modelu produktu.
- Nowe funkcje mogą być dodawane do tego telewizora w przyszłości.
- Aby zmniejszyć zużycie energii, można włączyć tryb czuwania telewizora. Jeśli telewizor ma nie być używany przez dłuższy czas, należy go wyłączyć, aby zmniejszyć zużycie energii.
- Zużycie energii podczas korzystania z telewizora można znacząco ograniczyć, zmniejszając jasność obrazu. Spowoduje to obniżenie ogólnych kosztów eksploatacji urządzenia.

PROCEDURA INSTALACJI

- 1 Otwórz opakowanie i sprawdź, czy w zestawie znajdują się wszystkie akcesoria.
- 2 Przymocuj podstawę do telewizora.
- 3 Podłącz urządzenie zewnętrzne do telewizora.

MONTAŻ I PRZYGOTOWANIE DO PRACY

Rozpakowywanie

Zalecamy sprawdzenie, czy opakowanie zawiera poniższe elementy. W przypadku braku jakiegokolwiek elementu należy skontaktować się ze sprzedawcą. Urządzenie i akcesoria pokazane na ilustracjach w tej instrukcji mogą się różnić wyglądem od zakupionych przez użytkownika.

**PRZESTROGA**

- Aby zapewnić maksymalne bezpieczeństwo i długi czas eksploatacji urządzenia, nie należy podłączać do niego żadnych niezatwierdzonych akcesoriów.
- Jakiegokolwiek szkody i obrażenia ciała spowodowane stosowaniem niezatwierdzonych akcesoriów nie są objęte gwarancją.
- Niektóre modele mają cienką folię przyklepioną do ekranu. Folia tej nie wolno usuwać.

**UWAGA**

- Zawartość opakowania z produktem może być różna w zależności od modelu.
- W związku z unowocześnieniem funkcji dane techniczne produktu i treść instrukcji obsługi mogą ulec zmianie bez wcześniejszego powiadomienia.
- W celu zapewnienia wygody połączeń przewody HDMI i urządzenia USB powinny mieć końcówki o grubości mniejszej niż 10 mm i szerokości mniejszej niż 18 mm. Jeśli przewód lub karta pamięci USB nie pasują do portu USB w telewizorze, użyj przewodu przedłużającego, który obsługuje standard USB 2.0.

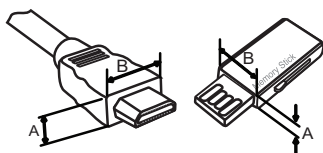

*A ≤ 10 mm

*B ≤ 18 mm

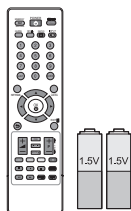

**Pilot zdalnego sterowania i
baterie (AAA)**

(Zobacz str. 19)



Instrukcja obsługi

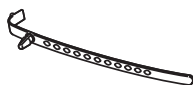

Uchwyt do przewodów

(zależnie od modelu)
(Zobacz str. 13)



**Uchwyt przewodu
zasilającego**

(Tylko modele
32/37/42/47LT36**)
(Zobacz str. 13)

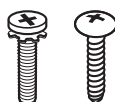

Wkręty podstawy

4 szt., M4 x 12
2 szt., M4 x 16
(Tylko modele 22LT36**)
(Zobacz str. 8)



Wkręty podstawy

8 szt., M4 x 12
(Tylko modele 26LT36**)
(Zobacz str. 8)



Wkręty podstawy

8 szt., M4 x 14
(Tylko modele
32/37/42/47LT36**)
(Zobacz str. 9)



**Wkręt do montażu na
płaskiej powierzchni**

1 szt.
(Tylko modele
32/37/42/47LT36***)
(Zobacz str. 10)



Przewód zasilający

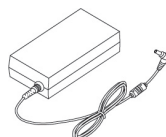

Zasilacz DC

(Tylko modele 22/26LT36**)
(Zobacz str. 14)

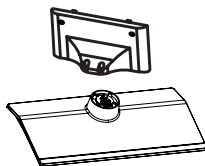

**Nóżka podstawy / stopka
podstawy**

(Tylko modele 22LT36**)
(Zobacz str. 8)

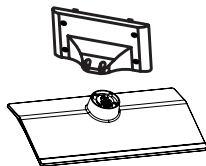

**Nóżka podstawy / stopka
podstawy**

(Tylko modele 26LT36**)
(Zobacz str. 8)

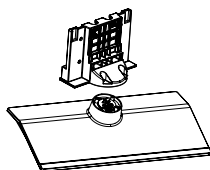

**Nóżka podstawy / stopka
podstawy**

(Tylko modele
32/37/42/47LT36**)
(Zobacz str. 9)

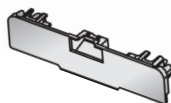

Pokrywa ochronna

(Tylko modele
32/37/42/47LT36**)
(Zobacz str. 12)



**Wkręty ściennego
montażowego**

4 szt. M6 x L51
(Tylko modele 47LT36**)

Części i przyciski

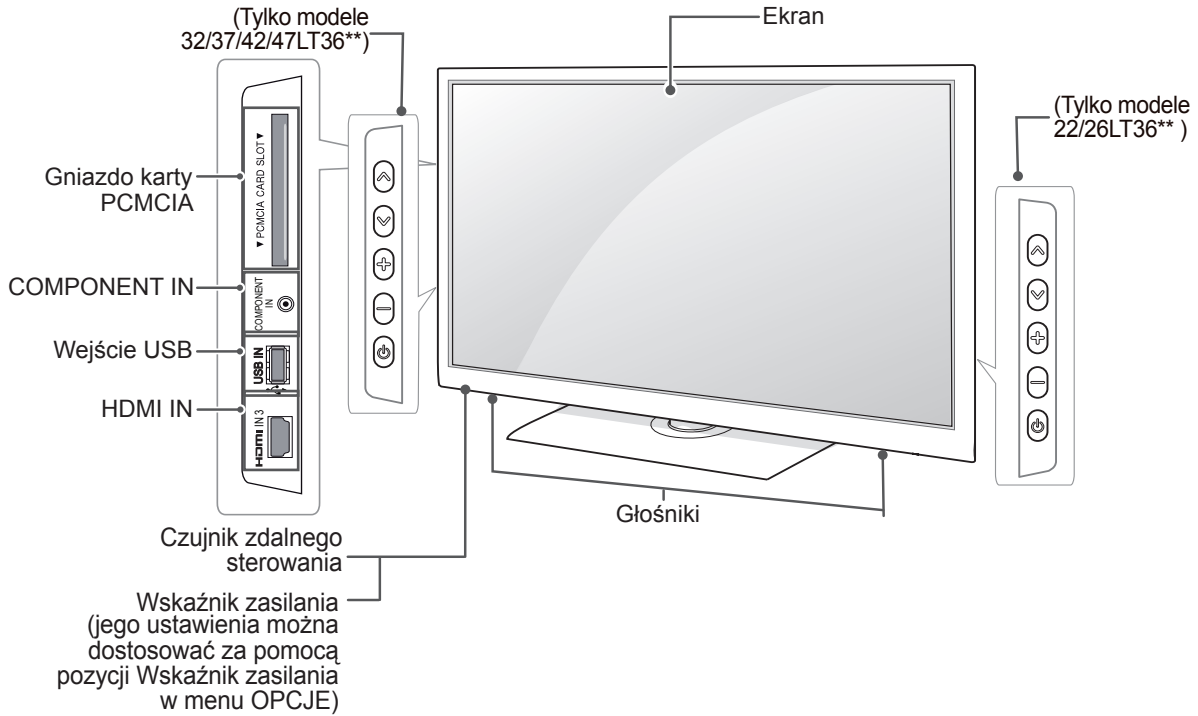

Przycisk	Opis
∨ ∧	Przewijanie listy zapisanych programów
- +	Regulacja głośności
⏻	Włączanie i wyłączanie zasilania

Podnoszenie i przenoszenie telewizora

Przed podjęciem próby przeniesienia lub podniesienia telewizora należy przeczytać poniższe informacje. Pomogą one uniknąć ryzyka jego porysowania lub uszkodzenia, a także zapewnić bezpieczny transport niezależnie od modelu i rozmiarów.



PRZESTROGA

- Należy unikać dotykania ekranu, ponieważ może to doprowadzić do jego uszkodzenia.
- Zaleca się przenoszenie telewizora w oryginalnym kartonie lub opakowaniu.
- Przed uniesieniem lub przeniesieniem telewizora należy odłączyć przewód zasilający i wszystkie inne przewody.
- Telewizor należy trzymać ekranem zwróconym na zewnątrz, aby zapobiec uszkodzeniom.

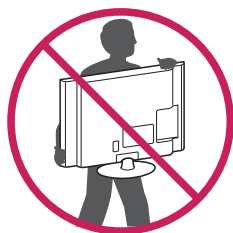

- Telewizor należy chwycić mocno u góry i u dołu ramy. Nie wolno go trzymać za część przezroczystą, głośnik ani kratkę głośnika.

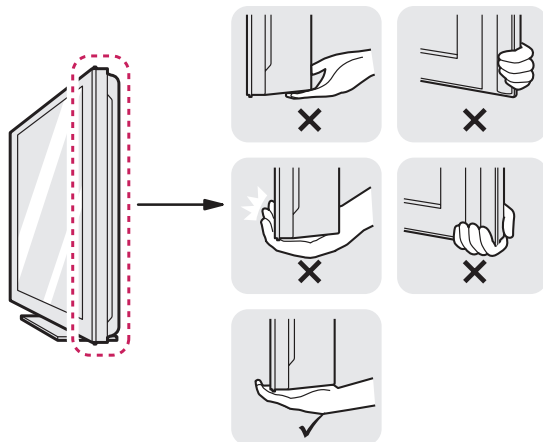

- Duży telewizor powinny przenosić przynajmniej 2 osoby.
- Niosąc telewizor, należy go trzymać w sposób pokazany na poniższej ilustracji.

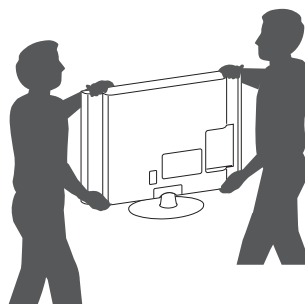

- Podczas transportu telewizora należy chronić go przed wstrząsami i nadmiernymi drganiami.
- Podczas transportu telewizora należy go trzymać w pozycji pionowej – nie wolno obracać go na bok ani pochylać w lewo lub w prawo.
- Nie należy używać nadmiernej siły wobec obudowy, ponieważ jej zginanie lub wyginanie może spowodować uszkodzenie ekranu.

Praca na stoliku

Umieść telewizor na podstawie, a następnie zamontuj na stoliku lub ścianie.

Mocowanie podstawy

Tylko model 22/26LT36**

1

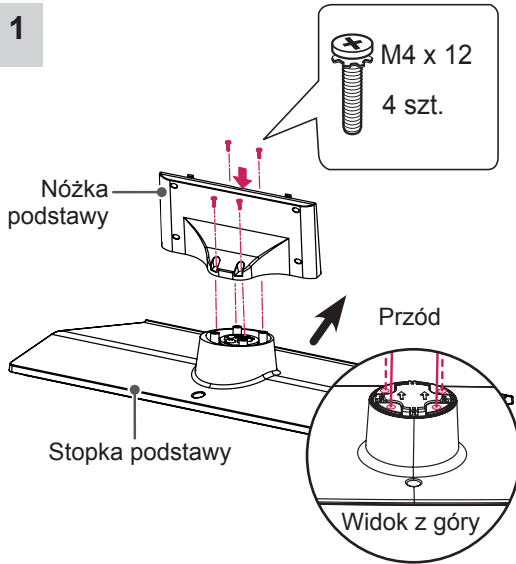

2

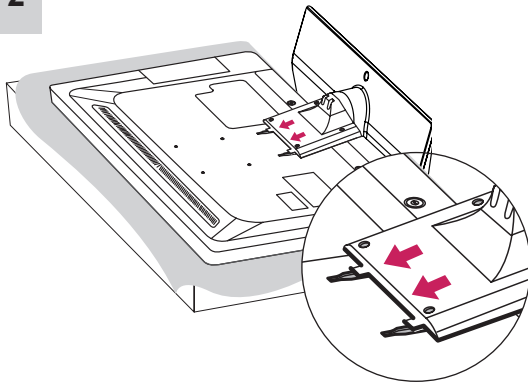

3

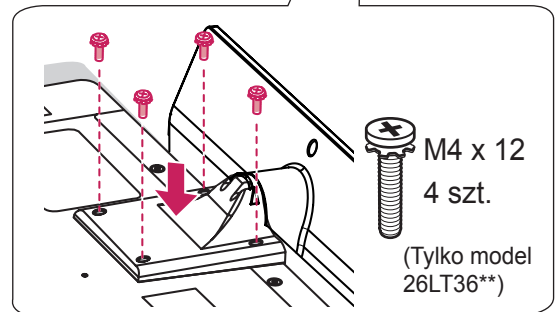
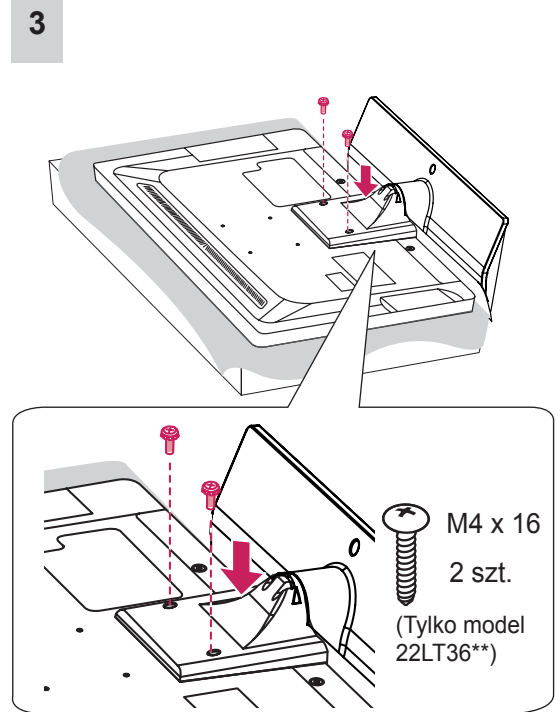

Tylko model 32/37/42/47LT36**

1

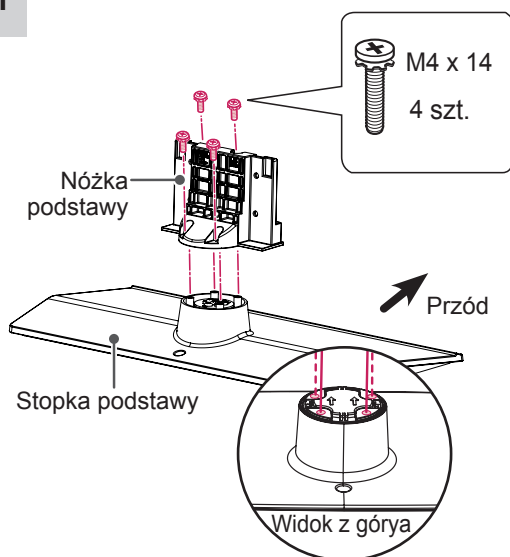

2

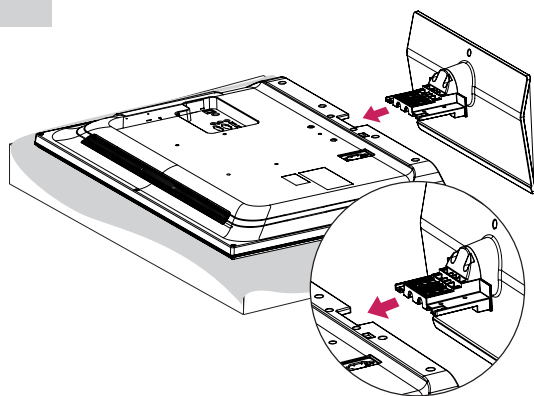

3

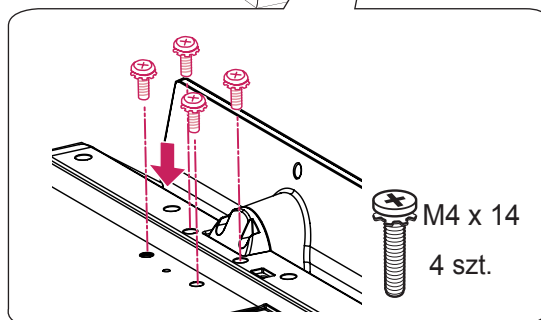
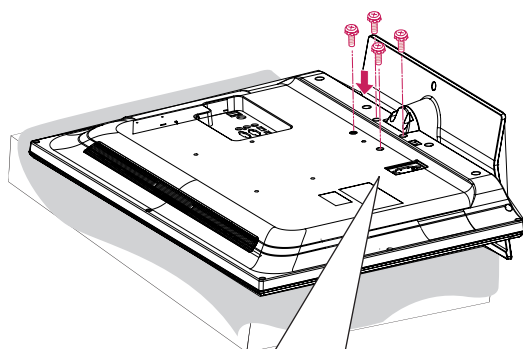
**PRZESTROGA**

- W trakcie przymocowywania podstawy do telewizora – telewizor powinien być położony ekranem w dół na miękkiej lub płaskiej powierzchni, aby zmniejszyć ryzyko jego zarysowania.
- Wkręty powinny być poprawnie włożone i wystarczająco mocno dokręcone. Jeśli nie będą dokręcone wystarczająco mocno, telewizor może przechylać się do przodu po zamontowaniu. Wkrętów nie należy dokręcać zbyt mocno, aby ich nie uszkodzić. Uszkodzenie wkrętów może uniemożliwić ich odpowiednie zamocowanie.

**UWAGA**

- Przed montażem telewizora na uchwycie ściennym należy zdemonstrować podstawę, wykonując instrukcje dotyczące jej montażu w odwrotnej kolejności.

Montaż na płaskiej powierzchni

- Podnieś telewizor i ustaw go na płaskiej powierzchni w pozycji pionowej.
 - Pozostaw co najmniej 10-centymetrowy odstęp od ściany w celu zapewnienia odpowiedniej wentylacji.

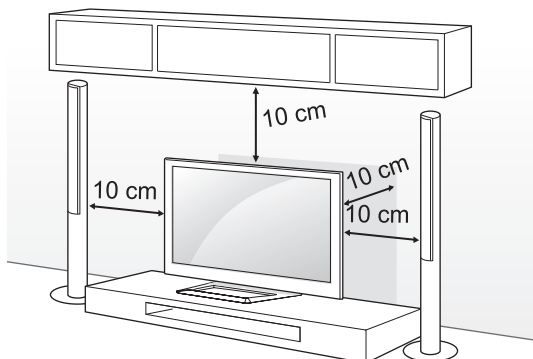

- Podłącz przewód zasilający do gniazdka sieciowego.



PRZESTROGA

- Telewizora nie wolno umieszczać w pobliżu źródeł ciepła ani na nich, ponieważ grozi to pożarem lub uszkodzeniem telewizora.

MOCOWANIE TELEWIZORA DO BLATU

Telewizor użytkownika może różnić się od pokazanego na ilustracji.

Telewizor należy przymocować do blatu w taki sposób, aby nie było możliwe przesunięcie odbiornika do przodu lub do tyłu, co mogłoby spowodować jego upadek, a w konsekwencji obrażenia ciała u osób znajdujących się w pobliżu lub uszkodzenie odbiornika.

(dotyczy tylko modelu 32/37/42/47LT36**)



4 wkręty
(do nabycia osobno)
Podstawa

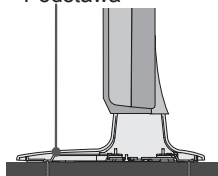

Blat

Wkręty: M4 x dłg. (*dłg.: grubość blatu + 8–10 mm) np. Grubość blatu: 15 mm, wkręt: M4 x 20

Mocowanie telewizora do płaskiej powierzchni

Przymocowanie telewizora do powierzchni, na której stoi, pozwoli uniknąć przechylenia się go do przodu, a w konsekwencji upadku i uszkodzeń oraz obrażeń u osób przebywających w pobliżu.

Ustaw telewizor na płaskiej powierzchni, po czym z tyłu podstawy włóż wkręt dołączony w zestawie i dokręć go.

Tylko modele 32/37/42/47LT36**

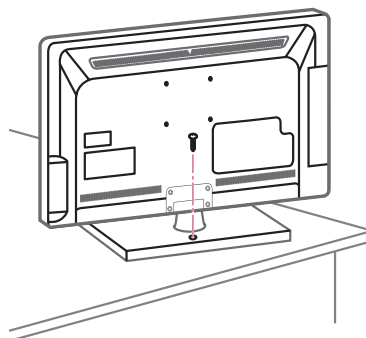

OSTRZEŻENIE

- Aby telewizor nie przewrócił się, powinien być odpowiednio zamocowany do podłoża/ściany zgodnie z zaleceniami instalacyjnymi. Przechylenie, potrząsanie lub kołtanie telewizorem może spowodować obrażenia ciała.

Dostosowywanie kąta ustawienia telewizora

W celu dostosowania kąta ustawienia telewizora należy obrócić go o maksymalnie 90 stopni w lewo lub w prawo.

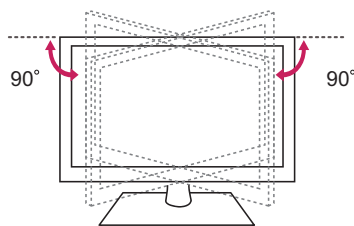

PRZESTROGA

- Podczas regulacji kąta ustawienia ekranu należy uważać na palce.
 - Istnieje ryzyko przytrzaśnięcia palców. W przypadku zbyt dużego nachylenia produkt może przewrócić się, powodując uszkodzenie lub obrażenia ciała.

Mocowanie telewizora do ściany

(W niektórych modelach ta funkcja jest niedostępna.)

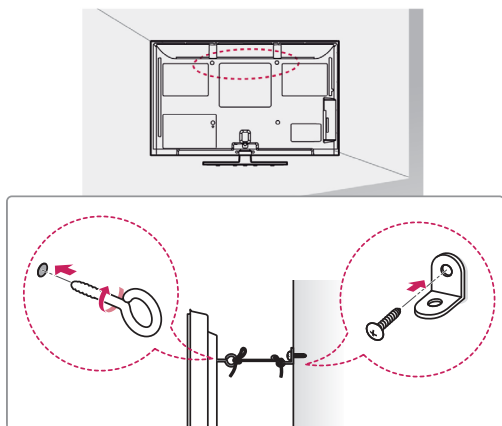

- 1 Włóż i dokręć śruby oczkowe lub uchwyty i śruby z tyłu telewizora.
 - Jeśli w miejscach, gdzie mają się znaleźć śruby oczkowe, są już wkręcone inne śruby, wykręć je.
- 2 Przymocuj uchwyty ścienne do ściany za pomocą śrub. Położenie uchwytów ściennych powinno odpowiadać pozycji śrub oczkowych wkręconych z tyłu telewizora.
- 3 Połącz śruby oczkowe z uchwytami ściennymi za pomocą napiętej, odpowiednio wytrzymałej linki. Linka powinna być równoległa do podłogi.

**PRZESTROGA**

- Należy dopilnować, aby telewizor był zamontowany w sposób bezpieczny dla dzieci, a w szczególności uniemożliwiający jego przewrócenie, bądź próby wspinania się na niego przez dziecko.

**UWAGA**

- Do zamontowania telewizora należy użyć stolika lub półki wystarczająco dużych i mocnych, aby pomieścić urządzenie i wytrzymać jego ciężar.
- Śruby, uchwyty oraz linka nie są dołączone do telewizora. W sprawie zakupu dodatkowych akcesoriów prosimy skontaktować się z lokalnymi punktami sprzedaży.

Montaż na ścianie

Uważnie przymocuj opcjonalny uchwyt ścienny do tyłu telewizora oraz do mocnej ściany prostopadłej do podłogi. Jeśli chcesz zawiesić telewizor na słabszych ścianach lub innych elementach, skonsultuj się z wykwalifikowanym technikiem. Firma LG zaleca przeprowadzenie montażu urządzenia na ścianie przez wykwalifikowanego instalatora.

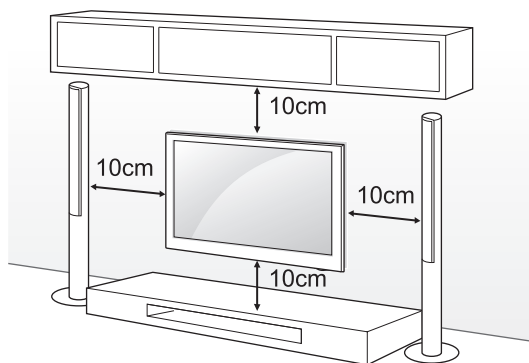

Elementy do nabycia osobno (uchwyt ścienny)

Wolno używać wyłącznie ściennego uchwyty montażowego i wkrętów spełniających wymagania standardu VESA. W tabeli poniżej podano standardowe wymiary zestawów do montażu ściennego.

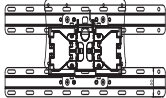
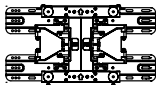
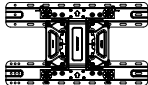
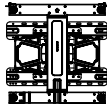
MODELE	22/26LT36**	32LT36**
VESA	100 x 100	200 x 100
Standard wkrętu	M4	M4
Liczba wkrętów	4	4
Uchwyt ścienny	LSW100B(G) 	
MODELE	37/42LT36**	37/42LT36**
VESA	200 x 200	200 x 200
Standard wkrętu	M6	M6
Liczba wkrętów	4	4
Uchwyt ścienny	LSW200BX(G) 	LSW220BX(G) 
MODELE	47LT36**	
VESA	400 x 400	
Standard wkrętu	M6	
Liczba wkrętów	4	
Uchwyt ścienny	LSW420BX 	

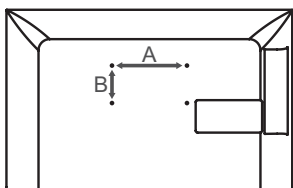
 **PRZESTROGA**

- Przed rozpoczęciem przenoszenia lub montażu telewizora należy odłączyć go od zasilania. Niezastosowanie się do tego zalecenia grozi porażeniem prądem.
- W przypadku montażu telewizora na suficie lub pochylonej ścianie może on spaść, powodując poważne obrażenia ciała u osób znajdujących się w pobliżu.
- Nie wolno zbyt mocno dokręcać wkrętów, ponieważ może to doprowadzić do uszkodzenia telewizora, a w efekcie do utraty gwarancji.
- Należy użyć wyłącznie ściennego uchwyty montażowego i wkrętów spełniających wymagania standardu VESA. Szkody i obrażenia ciała spowodowane niewłaściwym użytkowaniem lub zastosowaniem nieodpowiednich akcesoriów nie są objęte gwarancją.
- W przypadku modeli o przekątnej 47LT**** należy użyć wkrętów M6 x 51.
- Podczas montażu uchwyty ściennego nie należy przykręcać śrub do otworów do montażu stopki podstawy.

 **UWAGA**

- Należy używać wyłącznie wkrętów wymienionych w specyfikacji standardu VESA.
- W skład zestawu do montażu ściennego wchodzi instrukcja obsługi i niezbędne części.
- Uchwyt ścienny jest wyposażeniem dodatkowym. Dodatkowe akcesoria można nabyć u lokalnego sprzedawcy.
- Długość wkrętów może być różna w zależności od modelu uchwyty ściennego. Należy użyć wkrętów o odpowiedniej długości.
- Więcej informacji można znaleźć w instrukcji dołączonej do zestawu do montażu ściennego.

Praca bez podstawy

(Tylko modele 32/37/42/47LT36**)

Telewizor użytkownika może różnić się od pokazanego na ilustracji.

W przypadku montażu przy użyciu uchwyty ściennego należy użyć pokrywy ochronnej.

Wsuwaj pokrywę ochronną, aż usłyszysz kliknięcie.

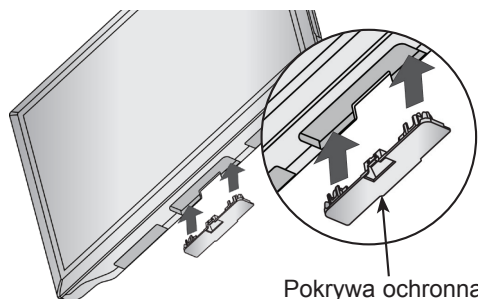

Pokrywa ochronna

Porządkowanie przewodów

Tylko modele 32/37/42/47LT36**

- 1 Zamontuj uchwyt przewodu zasilającego i przewód zasilający. Dzięki temu przewód zasilający nie zostanie przypadkowo odłączony.

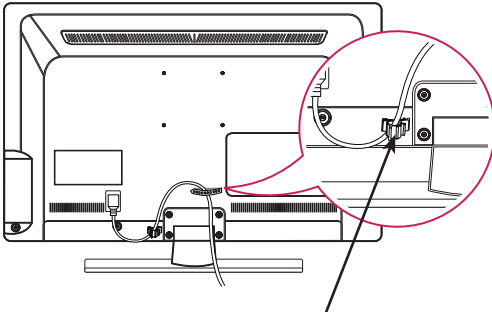

Uchwyt przewodu zasilającego

- 2 Zbierz przewody i zepnij za pomocą uchwytu do przewodów.

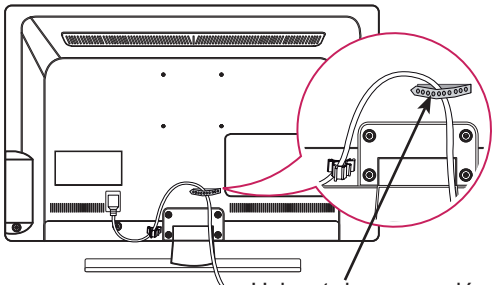

Uchwyt do przewodów

Tylko modele 22/26LT36**

- 2 Zbierz przewody i zepnij za pomocą uchwytu do przewodów.

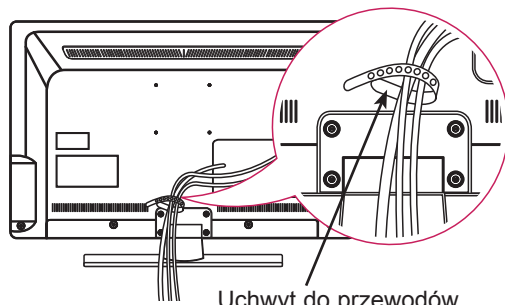

Uchwyt do przewodów



PRZESTROGA

- Podczas przenoszenia telewizora nie trzymaj za uchwyt do przewodów ani uchwyt przewodu zasilającego. Uchwyty mogą pęknąć, a telewizor spaść, powodując obrażenia ciała u osób znajdujących się w pobliżu i uszkodzenie samego telewizora.

PODŁĄCZANIE

Rozdział **PODŁĄCZANIE** zawiera przede wszystkim schematy oparte na modelach LT36**.

Do telewizora można podłączać różne urządzenia. Funkcja przełączania trybów sygnału wejściowego pozwala wybrać konkretne urządzenie zewnętrzne, które będzie używane w danym momencie. Więcej informacji o podłączaniu urządzeń zewnętrznych można znaleźć w ich instrukcjach obsługi.

Telewizor współpracuje między innymi z następującymi urządzeniami zewnętrznymi: odbiorniki sygnału HD, odtwarzacze DVD, magnetowidy, systemy audio, urządzenia pamięci masowej USB, komputery, konsole do gier.

! UWAGA

- Sposób podłączania urządzenia zewnętrznego może się różnić w zależności od modelu.
- Urządzenia zewnętrzne można podłączać do dowolnego odpowiedniego gniazda w telewizorze.
- W przypadku nagrywania programu telewizyjnego na nagrywarce DVD lub magnetowidzie należy dopilnować, aby wejściowy przewód sygnału telewizyjnego podłączyć do telewizora za pośrednictwem tego urządzenia. Więcej informacji o nagrywaniu można znaleźć w instrukcji obsługi podłączonego urządzenia.
- Informacje na temat obsługi urządzenia zewnętrznego można znaleźć w jego instrukcji obsługi.
- Konsolę do gier należy podłączyć do telewizora za pomocą przewodu dołączonego do konsoli.
- W trybie PC mogą pojawiać się zakłócenia przy niektórych rozdzielczościach, pionowych wzorach lub ustawieniach kontrastu i jasności. Należy wówczas spróbować ustawić dla trybu PC inną rozdzielczość, zmienić częstotliwość odświeżania obrazu lub wyregulować w menu OBRAZ jasność i kontrast, aż obraz stanie się czysty.
- W trybie PC niektóre ustawienia rozdzielczości mogą nie działać poprawnie w zależności od karty graficznej.

Podłączanie telewizora

Tylko modele 22/26LT36**

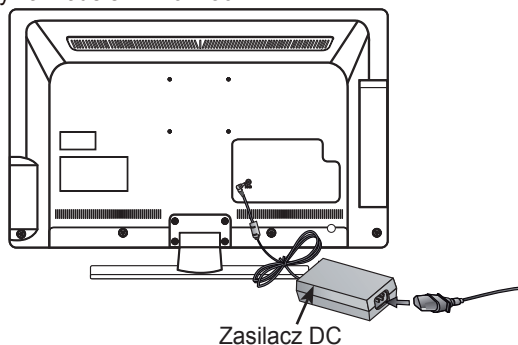

- 1 Podłącz przewód anteny do gniazda wejściowego anteny w telewizorze.
- 2 Podłącz wtyczkę zasilacza DC do gniazda wejściowego zasilania w telewizorze.
- 3 Najpierw podłącz przewód zasilający do zasilacza DC, a następnie włóż wtyczkę przewodu zasilającego do gniazdka elektrycznego.

Podłączanie anteny

Telewizor należy podłączyć do ściennego gniazdka antenowego za pomocą przewodu antenowego RF (o oporności 75 Ω).

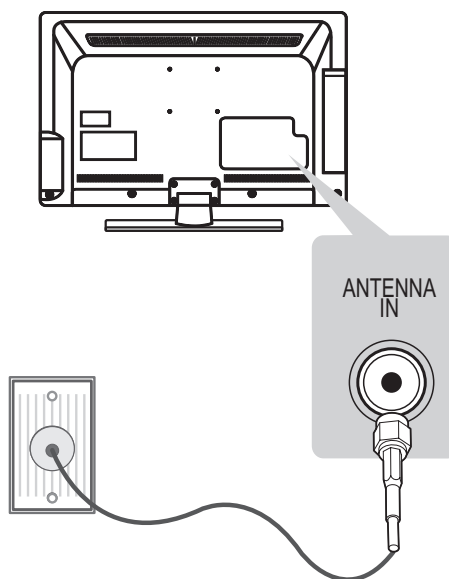

! UWAGA

- Aby korzystać z więcej niż dwóch odbiorników telewizyjnych, należy użyć rozdzielacza sygnału antenowego.
- Jeżeli jakość obrazu jest niska, należy zainstalować odpowiedni wzmacniacz sygnału w celu jej poprawienia.
- Jeżeli jakość obrazu jest niska podczas korzystania z anteny, spróbuj dostosować kierunek ustawienia anteny.
- Przewód antenowy i konwerter nie są dostarczane w zestawie.

Połączenie HDMI

To połączenie umożliwia przesyłanie cyfrowych sygnałów audio i wideo z urządzenia zewnętrznego do telewizora. Urządzenie zewnętrzne i telewizor należy połączyć za pomocą przewodu HDMI w sposób pokazany na poniższej ilustracji. Wybierz port wejściowy HDMI, aby połączyć urządzenia. Nie ma znaczenia, jakiego portu użyjesz.

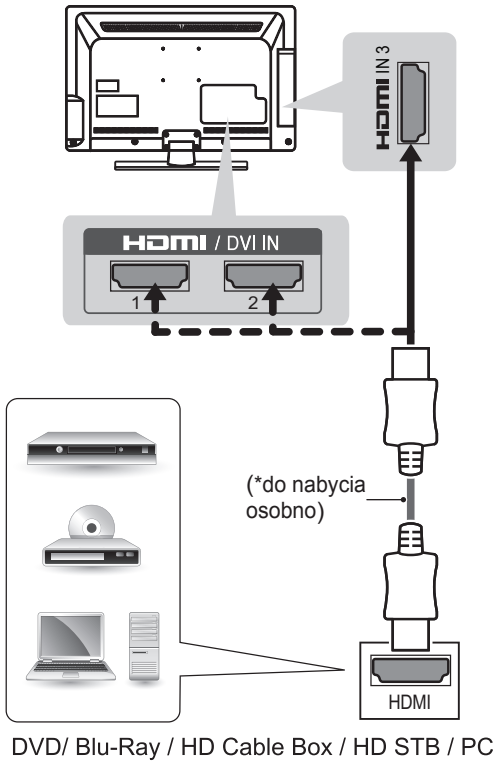

! UWAGA

- W celu uzyskania jak najwyższej jakości obrazu zaleca się podłączenie telewizora do komputera za pomocą przewodu HDMI.
- Zalecamy korzystanie z najnowszej wersji przewodu High Speed HDMI™ z funkcją CEC (Customer Electronics Control).
- Przewody High Speed HDMI™ umożliwiają przesyłanie sygnału o rozdzielczości 1080p i wyższej.
- Obsługa dźwięku telewizji cyfrowej: MPEG, Dolby Digital, Dolby Digital Plus, HE-AAC
- Obsługiwane formaty dźwięku HDMI: Dolby Digital, PCM (do 192 kHz, 32KHz/44.1KHz/48KHz/88KHz/96KHz/176KHz/192KHz, brak obsługi DTS.)

Połączenie DVI-HDMI

To połączenie umożliwia przesyłanie cyfrowego sygnału wideo z urządzenia zewnętrznego do telewizora. Urządzenie zewnętrzne i telewizor należy połączyć za pomocą przewodu DVI-HDMI w sposób pokazany na poniższej ilustracji. To transmit an audio signal, connect an audio cable. Wybierz port wejściowy HDMI, aby połączyć urządzenia. Nie ma znaczenia, jakiego portu użyjesz.

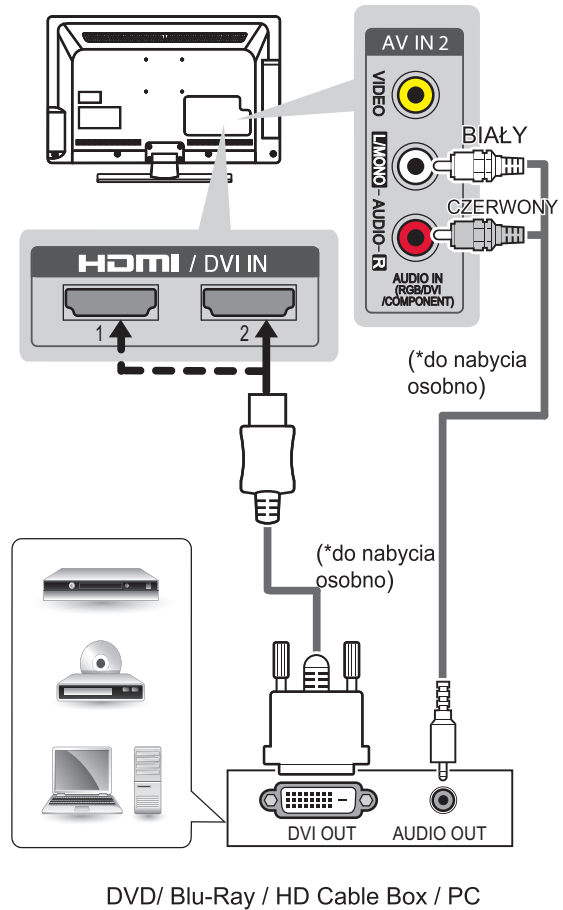

! UWAGA

- W przypadku korzystania z przewodu HDMI-DVI tryb DOS może nie działać — zależnie od karty graficznej.

Połączenie RGB-PC

To połączenie umożliwia przesyłanie sygnału wideo z komputera do telewizora. W celu przesyłania sygnału audio należy podłączyć przewód audio.

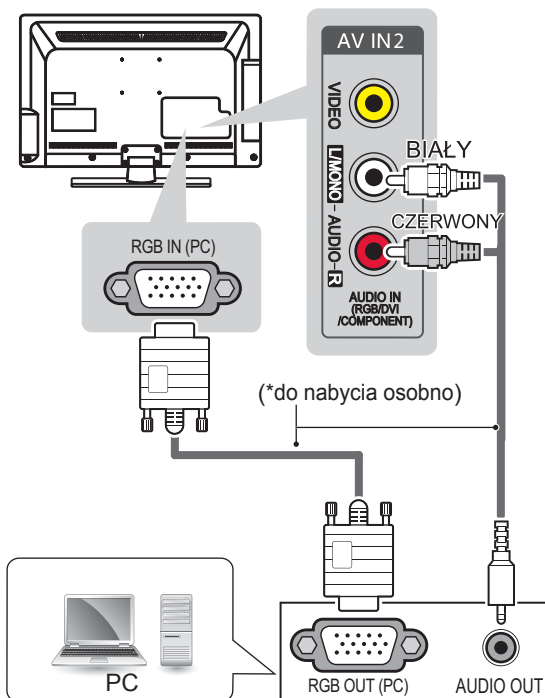

Podłączanie za pomocą złącza RS-232C

Po podłączeniu wtyku wejściowego RS-232C do portu szeregowego zewnętrznego urządzenia sterującego (np. komputera PC lub systemu sterowania urządzeniami audio-wideo) można zdalnie sterować funkcjami produktu.

Port szeregowy urządzenia sterującego należy podłączyć do złącza RS-232C na tylnym panelu produktu.

Uwaga: Przewody RS-232C nie są dostarczane w zestawie.

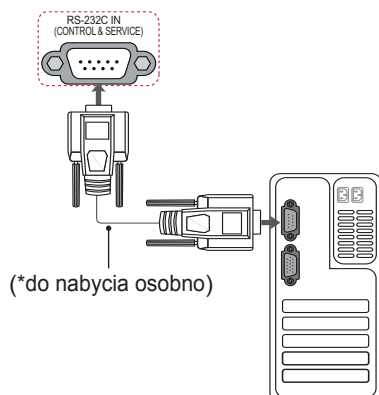

Połączenie Component

To połączenie umożliwia przesyłanie analogowych sygnałów audio i wideo z urządzenia zewnętrznego do telewizora. Urządzenie zewnętrzne i telewizor należy połączyć za pomocą przewodu typu Component w sposób pokazany na poniższej ilustracji.

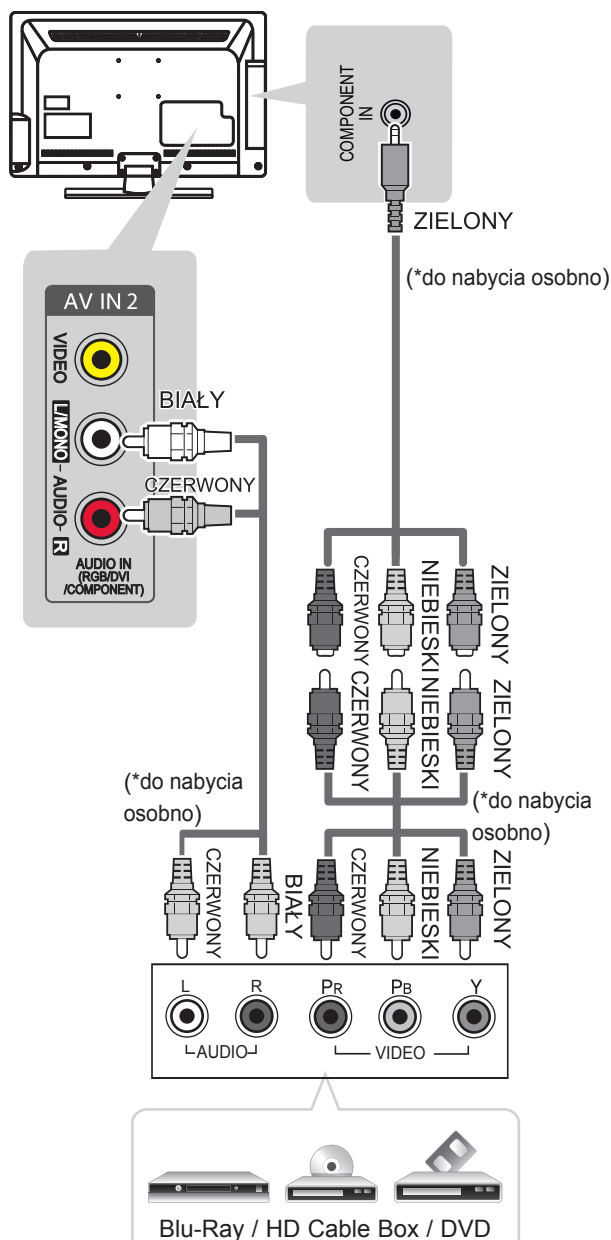

Blu-Ray / HD Cable Box / DVD

! UWAGA

- Jeśli przewody zostaną podłączone nieprawidłowo, może to powodować wyświetlanie obrazów czarno-białych lub zniekształcenie kolorów.

Połączenie Composite

To połączenie umożliwia przesyłanie analogowych sygnałów audio i wideo z urządzenia zewnętrznego do telewizora. Urządzenie zewnętrzne i telewizor należy połączyć za pomocą przewodu typu Composite w sposób pokazany na poniższej ilustracji.

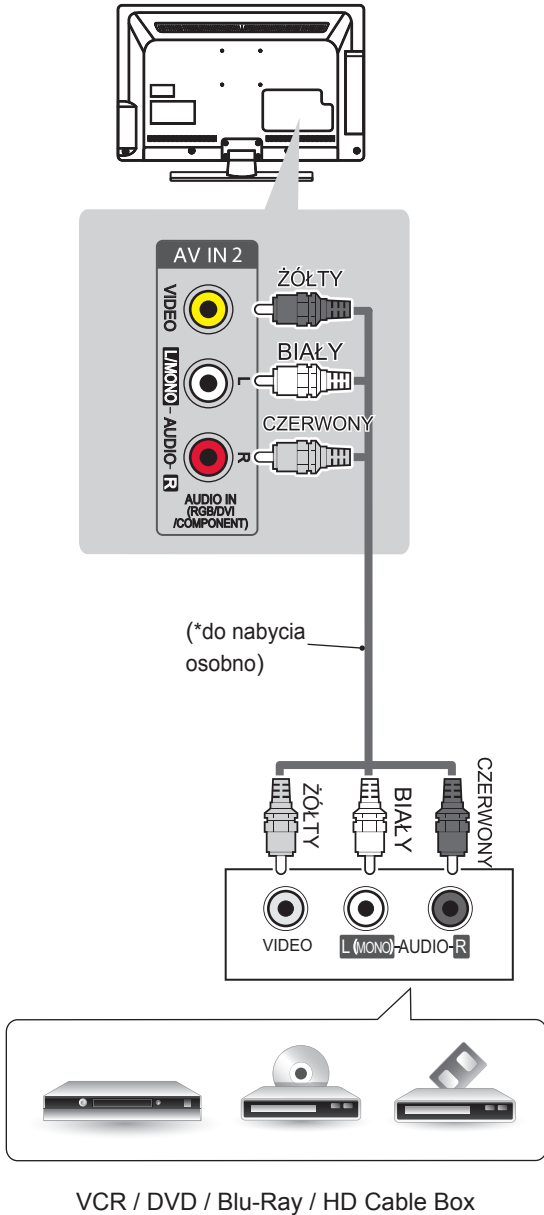

Podłączenie głośnika

Podłącz zewnętrzny głośnik do gniazda Speaker output (STEREO) z tyłu odbiornika TV.

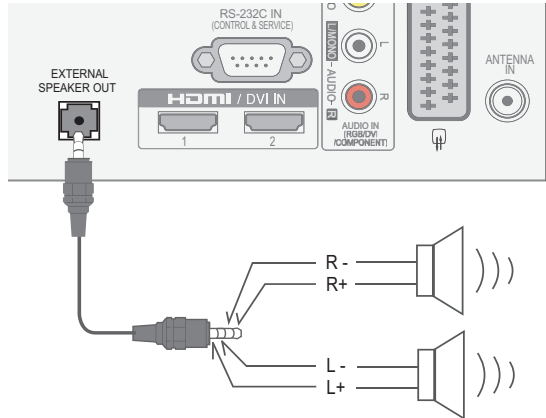

Podłączenie urządzenia pamięci masowej USB

Do telewizora można podłączyć urządzenia pamięci masowej USB, takie jak pamięć flash USB, zewnętrzny dysk twardy czy czytnik kart pamięci, a następnie za pośrednictwem menu Moje media wykonywać różne operacje na zapisanych w nich plikach multimedialnych.

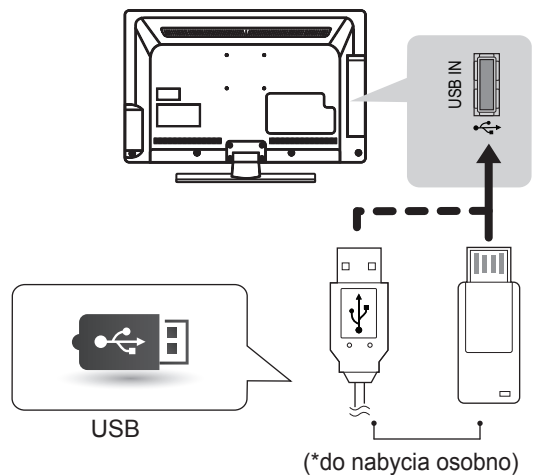

Podłączenie do modułu CI

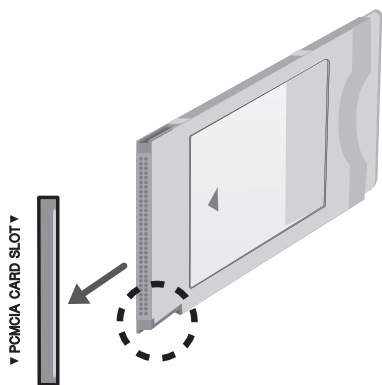
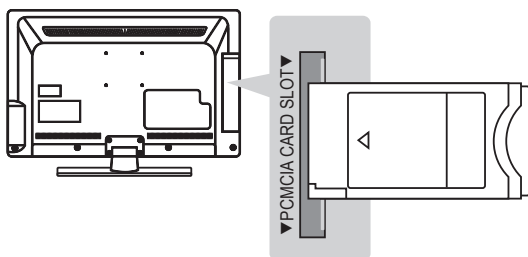

Umożliwia oglądanie programów kodowanych (płatnych) w trybie telewizji cyfrowej. Ta funkcja może być niedostępna w niektórych krajach.



UWAGA

- Dopilnuj, aby moduł CI był prawidłowo umieszczony w gnieździe karty PCMCIA. Nieprawidłowe umieszczenie modułu może być przyczyną uszkodzenia telewizora i gniazda karty PCMCIA.

Połączenie Euro Scart

To połączenie umożliwia przesyłanie sygnałów audio i video z urządzenia zewnętrznego do telewizora. Urządzenie zewnętrzne i telewizor należy połączyć za pomocą przewodu Euro Scart w sposób pokazany na poniższej ilustracji. Przewód Euro Scart jest niezbędny, jeśli obraz ma być wyświetlany przy użyciu techniki skanowania progresywnego.

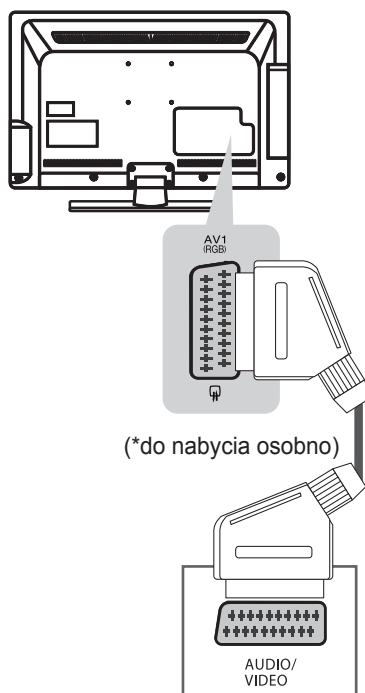

(*do nabycia osobno)

Aktualny sygnał wejściowy	Typ sygnału wyjściowego	AV1 (Wyjście telewizyjne ¹)
	Telewizja cyfrowa	Telewizja cyfrowa
	Telewizja analogowa, audio-wideo	Telewizja analogowa
	Component/RGB	Telewizja analogowa
	HDMI	Telewizja analogowa

1. Wyjście telewizyjne: wysyłanie sygnału telewizji analogowej lub cyfrowej.



UWAGA

- Używany kabel Euro Scart musi być ekranowany.

PILOT ZDALNEGO STEROWANIA

Opisy zamieszczone w tej instrukcji dotyczą przycisków dostępnych na pilocie zdalnego sterowania. Zaleca się uważne przeczytanie instrukcji i użytkowanie telewizora w prawidłowy sposób. W celu włożenia baterii należy otworzyć pokrywę komory baterii, włożyć baterie (1,5 V AAA) zgodnie z oznaczeniami ⊕ i ⊖ na etykiecie w komorze baterii, a następnie zamknąć pokrywę komory baterii. W celu wyjęcia baterii należy wykonać czynności takie, jak przy ich wkładaniu, ale w odwrotnej kolejności.

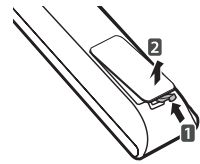

PRZESTROGA

- Nie wolno mieszać starych baterii z nowymi, ponieważ może to doprowadzić do uszkodzenia pilota.

Pilota należy kierować w stronę czujnika zdalnego sterowania w telewizorze.

ENERGY SAVING (OSZCZĘDZANIE ENERGII) Dostosowanie jasności ekranu w celu zmniejszenia zużycia energii.
ZASILANIE Włączanie i wyłączanie telewizora.
TV/RAD Wybór funkcji radia, telewizji analogowej lub cyfrowej.
GUIDE (PRZEWODNIK) Wyświetlanie przewodnika po programach.
INFO (INFORMACJE) Wyświetlanie informacji o aktualnym programie oraz o ustawieniach ekranu.
RATIO (PROPORCJE) Zmiana proporcji obrazu.
INPUT (ŹRÓDŁO) Zmiana źródła sygnału wejściowego.
Przyciski numeryczne Wprowadzanie cyfr.
LIST (LISTA) Dostęp do listy zapisanych programów.
Q.VIEW (SZYBKE WYŚWIETLENIE) Powrót do poprzednio oglądanego programu.
SETTINGS (USTAWIENIA) Przejdźcie do głównych menu.
Q.VIEW (SZYBKE WYŚWIETLENIE) Powrót do poprzednio oglądanego programu.
Przyciski nawigacji (w górę/w dół/w lewo/w prawo) Przewijanie pozycji menu i ustawień.
OK Wybór menu i ustawień oraz zatwierdzenie wyboru.

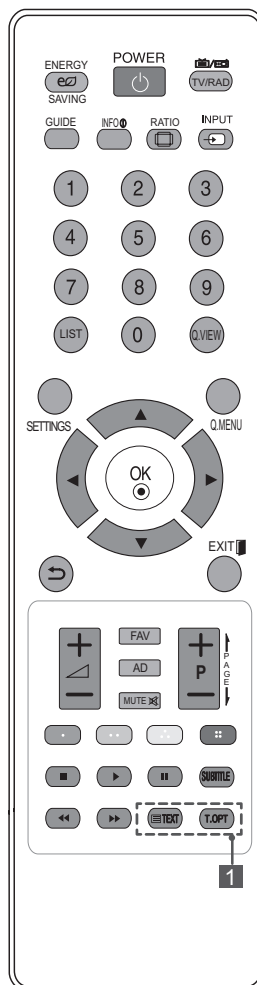

(Back) (WSTECZ) Powrót do poprzedniego poziomu menu.
EXIT (WYJŚCIE) Zamknięcie wszystkich menu wyświetlanych na ekranie i powrót do trybu oglądania telewizji.
+ - Regulacja głośności.
FAV (ULUBIONE) Wyświetlanie listy ulubionych programów.
AD (OPIS DŹWIĘKIEM) Włączanie i wyłączanie funkcji opisu dźwiękiem.
MUTE (WYCISZENIE) Wyciszenie wszystkich dźwięków.
+ P - Przewijanie listy zapisanych programów.
← PAGE → Przejdźcie do poprzedniego lub następnego ekranu.
Kolorowe przyciski Dostęp do specjalnych funkcji w niektórych menu. (●): czerwony, (●●): zielony, (●●●): żółty, (●●●●): niebieski)
Przyciski sterowania (■, ▶, II, ◀, ►) Sterowanie menu funkcji MOJE MEDIA oraz urządzeniami zgodnymi ze standardem SIMPLINK (USB, SIMPLINK).
SUBTITLE (NAPISY) Wyświetlanie napisów w trybie cyfrowym zgodnie z preferencjami.
1 PRZYCISKI TELETEKSTU Te przyciski służą do obsługi teletekstu.

KONSERWACJA

Czyszczenie telewizora

Aby zapewnić najwyższą jakość pracy i dłuższy okres eksploatacji telewizora, należy go regularnie czyścić.



PRZESTROGA

- Najpierw należy wyłączyć urządzenie oraz odłączyć przewód zasilający i pozostałe kable.
- Jeśli telewizor ma pozostawać nieużywany przez dłuższy czas, należy odłączyć przewód zasilający od gniazdka sieciowego. To pozwoli uniknąć ewentualnych uszkodzeń na skutek wyładowań elektrycznych i wahań napięcia w sieci.

Ekran, ramka, obudowa i podstawa

- Aby usunąć kurz lub lekki brud z powierzchni, należy przetrzeć ją miękką, suchą, czystą szmatką.
- Aby usunąć mocniejsze zabrudzenia, najpierw należy przetrzeć powierzchnię miękką szmatką nawilżoną czystą wodą lub rozcieńczonym łagodnym detergentem. Następnie należy od razu wytrzeć powierzchnię suchą szmatką.



PRZESTROGA

- Należy unikać dotykania ekranu, ponieważ może to doprowadzić do jego uszkodzenia.
- Nie wolno naciskać ani pocierać powierzchni ekranu, ani uderzać o nią paznokciami lub ostrymi przedmiotami, ponieważ może to spowodować jej zarysowanie i zniekształcenia obrazu.
- Do czyszczenia powierzchni nie wolno stosować żadnych środków chemicznych, ponieważ może to spowodować uszkodzenie produktu.
- Nie wolno rozpylać płynów na powierzchnię urządzenia. Jeśli woda dostanie się do jego wnętrza, może spowodować pożar, porażenie prądem lub nieprawidłowe działanie.

Przewód zasilający

Kurz i brud gromadzące się na przewodzie zasilającym należy regularnie usuwać.

ROZWIĄZYWANIE PROBLEMÓW

Problem	Rozwiązanie
Nie można sterować telewizorem przy użyciu pilota zdalnego sterowania.	<ul style="list-style-type: none"> • Sprawdź czujnik zdalnego sterowania na urządzeniu i spróbuj ponownie. • Sprawdź, czy między urządzeniem a pilotem nie ma przeszkód blokujących przesyłanie sygnału. • Sprawdź, czy baterie są sprawne, i czy są poprawnie włożone (⊕ do ⊕, ⊖ do ⊖).
Nie widać obrazu i nie słychać dźwięku.	<ul style="list-style-type: none"> • Sprawdź, czy urządzenie jest włączone. • Sprawdź, czy przewód zasilający jest podłączony do gniazdka elektrycznego. • Sprawdź działanie gniazdka sieciowego, podłączając do niego inne urządzenia.
Telewizor nieoczekiwanie się wyłącza.	<ul style="list-style-type: none"> • Sprawdź ustawienia zasilania. Być może nastąpiła przerwa w zasilaniu. • W ustawieniach czasu sprawdź, czy nie włączono funkcji automatycznego wyłącznika czasowego.
Podczas podłączania do komputera (RGB/ HDMI DVI) wyświetlany jest komunikat „No signal” (Brak sygnału) lub „Invalid Format” (Nieprawidłowy format).	<ul style="list-style-type: none"> • Wyłącz i włącz telewizor za pomocą pilota. • Odłącz i ponownie podłącz przewód RGB/HDMI. • Ponownie uruchom komputer, gdy telewizor jest włączony.

DANE TECHNICZNE

W związku z unowocześnieniem funkcji dane techniczne produktu mogą ulec zmianie bez wcześniejszego powiadomienia. Dokładne informacje o zasilaniu i zużyciu energii są umieszczone na naklejce znajdującej się na produkcie.

MODELE		22LT36**	26LT36**
		22LT360C-ZA	26LT360C-ZA
Wymiary (dł. x wys. x szer.)	Z podstawą (mm)	517,0 mm x 386,0 mm x 192,0 mm	626,0 mm x 454,0 mm x 192,0 mm
	Bez podstawy (mm)	517,0 mm x 332,0 mm x 41,6 mm	626,0 mm x 393,0 mm x 46,6 mm
Waga	Z podstawą (kg)	3,7 kg	4,7 kg
	Bez podstawy (kg)	3,1 kg	4,1 kg
Zasilanie		DC 24 V, 1,4 A	
Zużycie energii		AC-DC adaptor : 24 V  , 2,5 A / AC 100-240 V~ 50 / 60 Hz	
MODELE		32LT36**	37LT36**
		32LT360C-ZA	37LT360C-ZA
Wymiary (dł. x wys. x szer.)	Z podstawą (mm)	766,0 mm x 536,0 mm x 231,9 mm	867,0 mm x 593,0 mm x 231,9 mm
	Bez podstawy (mm)	766,0 mm x 476,0 mm x 68,5 mm	867,0 mm x 533,0 mm x 68,6 mm
Waga	Z podstawą (kg)	9,2 kg	11,2Kg
	Bez podstawy (kg)	8,0 kg	10,0Kg
Zasilanie		AC 100-240 V~ 50 / 60 Hz	
Zużycie energii		60W	90W
MODELE		42LT36**	47LT36**
		42LT360C-ZA	47LT360C-ZA
Wymiary (dł. x wys. x szer.)	Z podstawą (mm)	992,0 mm x 667,0 mm x 273,1 mm	1101,0 mm x 729,0 mm x 273,1 mm
	Bez podstawy (mm)	992,0 mm x 604,0 mm x 55,0 mm	1101,0 mm x 665,0 mm x 54,5 mm
Waga	Z podstawą (kg)	15,5 kg	17,3Kg
	Bez podstawy (kg)	13,5 kg	15,3Kg
Zasilanie		AC 100-240 V~ 50 / 60 Hz	
Zużycie energii		100W	120W

Wymiary modułu CI (szerokość x wysokość x głębokość)		100,0 mm x 55,0 mm x 5,0 mm
Środowisko	Temperatura robocza	Od 0 °C do 40 °C
	Wilgotność robocza	Poniżej 80 %
	Temperatura w miejscu przechowywania	Od -20 °C do 60 °C
	Wilgotność w miejscu przechowywania	Poniżej 85 %

	Telewizja cyfrowa	Telewizja analogowa
System telewizji	DVB-T DVB-C	PAL/SECAM B/G/D/K, SECAM L/L'
Zakres odbieranych programów	VHF, UHF	VHF: E2 do E12, UHF: E21 do E69, CATV: S1 do S20, HYPER: S21 do S47
Maksymalna liczba zapisanych programów	1,086	
Impedancja anteny zewnętrznej	75 Ω	

Obsługa w trybach RGB-PC i HDMI/DVI-PC

Rozdzielczość	Częstotliwość pozioma (kHz)	Częstotliwość pionowa (Hz)
720x400	31,468	70,08
640x480	31,469	59,94
800x600	37,879	60,31
1024x768	48,363	60,00
1280x720	45	60
1280x768	47,78	59,87
1360x768	47,72	59,80
1280x1024	63,981	60,02
1920x1080 (RGB-PC)	66,587	59,93
1920x1080 (HDMI-PC)	67,5	60,00

(Z wyjątkiem modelu 22/26/32LT36**)

Informacje o podłączeniu do portu Component

Porty Component w telewizorze	Y	P _B	P _R

Porty wyjściowe wideo w odtwarzaczu DVD	Y	P _B	P _R
	Y	B-Y	R-Y
	Y	Cb	Cr
	Y	Pb	Pr

Sygnal	Component
480i/576i	O
480p/576p	O
720p/1080i	O
1080p	O (tylko 50 Hz / 60 Hz)

Obsługa trybów HDMI/DVI-DTV

Rozdzielczość	Częstotliwość pozioma (kHz)	Częstotliwość pionowa (Hz)
720x480	31,469	59,94
	31,5	60
720x576	31,25	50
1280x720	37,5	50
	44,96	59,94
	45	60
1920x1080	33,72	59,94
	33,75	60
	28,125	50
	26,97	23,97
	27	24
	33,716	29,976
	33,75	30,00
	56,25	50
	67,43	59,94
	67,5	60

KODY STEROWANIA PODCZERWIENIA

- W niektórych modelach ta funkcja jest niedostępna.

Kod (szesnastkowy)	Funkcja	Uwaga
08	⏻ (POWER)	Przycisk pilota zdalnego sterowania (włączanie/wyłączanie zasilania)
95	ENERGY SAVING	Przycisk pilota zdalnego sterowania
0B	INPUT	Przycisk pilota zdalnego sterowania
F0	TV/RAD	Przycisk pilota zdalnego sterowania
10-19	Przyciski numeryczne 0–9	Przycisk pilota zdalnego sterowania
53	LIST	Przycisk pilota zdalnego sterowania
1A	Q.VIEW	Przycisk pilota zdalnego sterowania
02	⏪ +	Przycisk pilota zdalnego sterowania
03	⏩ -	Przycisk pilota zdalnego sterowania
1E	FAV	Przycisk pilota zdalnego sterowania
79	RATIO	Przycisk pilota zdalnego sterowania
09	MUTE	Przycisk pilota zdalnego sterowania
00	P +	Przycisk pilota zdalnego sterowania
01	P -	Przycisk pilota zdalnego sterowania
43	SETTINGS	Przycisk pilota zdalnego sterowania
AB	GUIDE	Przycisk pilota zdalnego sterowania
45	Q.MENU	Przycisk pilota zdalnego sterowania
AA	INFO	Przycisk pilota zdalnego sterowania
28	BACK ↩	Przycisk pilota zdalnego sterowania
5B	EXIT	Przycisk pilota zdalnego sterowania
44	OK	Przycisk pilota zdalnego sterowania
40	^	Przycisk pilota zdalnego sterowania
41	v	Przycisk pilota zdalnego sterowania
07	<	Przycisk pilota zdalnego sterowania
06	>	Przycisk pilota zdalnego sterowania
72	CZERWONY	Przycisk pilota zdalnego sterowania
71	ZIELONY	Przycisk pilota zdalnego sterowania
63	ŻÓŁTY	Przycisk pilota zdalnego sterowania
61	NIEBIESKI	Przycisk pilota zdalnego sterowania
20	TEXT	Przycisk pilota zdalnego sterowania
21	T.OPT(T.Option)	Przycisk pilota zdalnego sterowania
39	SUBTITLE	Przycisk pilota zdalnego sterowania
B1	■	Przycisk pilota zdalnego sterowania
B0	▶	Przycisk pilota zdalnego sterowania
BA		Przycisk pilota zdalnego sterowania
8E	▶▶	Przycisk pilota zdalnego sterowania
8F	◀◀	Przycisk pilota zdalnego sterowania
91	AD	Przycisk pilota zdalnego sterowania

KONFIGURACJA ZEWNĘTRZNEGO URZĄDZENIA STERUJĄCEGO

Podłączanie za pomocą złącza RS-232C

Po podłączeniu wtyku wejściowego RS-232C do portu szeregowego zewnętrznego urządzenia sterującego (np. komputera PC lub systemu sterowania urządzeniami audio-wideo) można zdalnie sterować funkcjami produktu.

Port szeregowy urządzenia sterującego należy podłączyć do złącza RS-232C na tylnym panelu produktu.

Uwaga: Przewody RS-232C nie są dostarczane w zestawie.

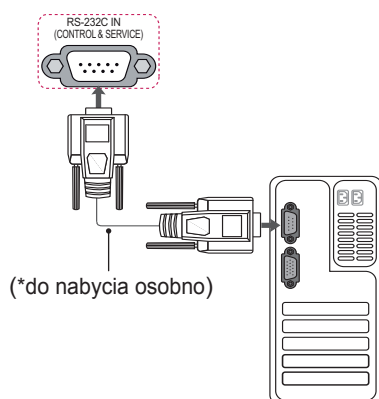

Rodzaj złącza: D-Sub, męskie, 9-stykowe

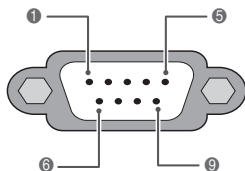

Nr	Nazwa styku
1	3.5V
2	RXD (Odbiór danych)
3	TXD (Nadawanie danych)
4	Wyjście sygnału podczerwieni z telewizora
5	GND
6	Niepodłączony
7	Niepodłączony
8	Niepodłączony
9	Niepodłączony (Napięcie 12 V jest dostępne tylko w niektórych modelach)

Konfiguracje przewodu RS-232C

Konfiguracja 7-stykowa (standardowy przewód RS-232C)

	Komputer	Televizor	
RXD	2	3	TXD
TXD	3	2	RXD
GND	5	5	GND
DTR	4	6	DSR
DSR	6	4	DTR
RTS	7	8	CTS
CTS	8	7	RTS
	D-Sub 9	D-Sub 9	

Konfiguracja 3-stykowa (przewód niestandardowy)

	Komputer	Televizor	
RXD	2	3	TXD
TXD	3	2	RXD
GND	5	5	GND
DTR	4	6	DTR
DSR	6	4	DSR
RTS	7	7	RTS
CTS	8	8	CTS
	D-Sub 9	D-Sub 9	

Ustawianie identyfikatora urządzenia

Istnieje możliwość wprowadzenia identyfikatora urządzenia. **"Mapowanie danych rzeczywistych"**.

- Naciśnij przycisk **SETTINGS**. Zostanie wyświetlony ekran z głównymi menu.
- Naciskając przyciski nawigacji, przejdź do pozycji **OPCJE** i naciśnij przycisk **OK**.
- Naciskając przyciski nawigacji, przejdź do opcji **USTAW ID** i naciśnij przycisk **OK**.
- Przewijając w lewo lub w prawo, wybierz numer identyfikacyjny dla telewizora i wybierz opcję **Zamknij**. Dostępny zakres wartości: od 1 do 99.
- Po zakończeniu naciśnij przycisk **EXIT**.

Parametry komunikacji

- Szybkość transmisji: 9600 b/s (UART)
- Długość danych: 8 bitów
- Parzystość: Brak
- Bity stopu: 1 bit
- Kod komunikacji: ASCII
- Wymaga zastosowania przewodu krosowego.

Wykaz poleceń

(zależnie od modelu)

	POLECENIE1	POLECENIE1	DANE (szesnastkowe)		POLECENIE1	POLECENIE1	DANE (szesnastkowe)
01. Zasilanie	k	a	00 do 01	13. Dony wys- okie	k	r	00 do 64
02. Proporcje ekranu	k	c	(Zobacz str. 27)	14. Tony niskie	k	s	00 do 64
03. Wygaszenie ekranu	k	d	(Zobacz str. 27)	15. Balans	k	t	00 do 64
04. Wyciszenie głosu	k	e	00 do 01	16. Temp. barw	x	u	00 do 64
05. Regulacja głośności	k	f	00 do 64	17. Oszczędzanie energii	j	q	00 do 05
06. Kontrast	k	g	00 do 64	18. Audomatyc- zna konfiguracja	j	u	01
07. Jasność	k	h	00 do 64	19. Polecenie dostrojenia kanału	m	a	(Zobacz str. 29)
08. Kolor	k	i	00 do 64	20. Dodanie/ pominięcie kanału	m	b	00 do 01
09. Odcień	k	j	00 do 64	21. Przycisk	m	c	Kod przycisku
10. Ostrość	k	k	00 do 64	22. Regulacja podświetlenia	m	g	00 do 64
11. Wybór OSD	k	l	00 do 01	23. Wybór źródła sygnału wejściowego obrazu głównego	x	b	(Zobacz str. 30)
12. Blokada pilota zdalnego sterowa- nia	k	m	00 do 01				

- * Uwaga: W trakcie operacji przez łącze USB na plikach w formacie DivX lub EMF polecenia (z wyjątkiem poleceń dotyczących zasilania (ka) i klawiszy pilota (mc)) nie są wykonywane i są traktowane jako nieprawidłowe.

Protokół transmisji/odbioru

Transmisja

[Polecenie1][Polecenie2][][Identyfikator urządzenia][][Dane][Powrót karetki]

[Polecenie 1] : Pierwsze polecenie sterujące telewizorem (j, k, m lub x).

[Polecenie 2] : Drugie polecenie sterujące telewizorem.

[Identyfikator urządzenia] : W menu opcji można przypisać urządzeniu niepowtarzalny identyfikator pozwalający na jego wybór. Zakres wartości wynosi od 1 do 99. Wprowadzenie wartości 0 spowoduje, że polecenia sterujące będą wysyłane do każdego podłączonego urządzenia. Wartość identyfikatora urządzenia jest wyświetlana w menu Ustaw ID w postaci liczby dziesiętnej (od 1 do 99), a w protokole transmisji/odbioru w postaci liczby szesnastkowej (od 0x0 do 0x63).

[DANE]] : Przesłanie danych polecenia. Przesłanie danych „FF” umożliwia odczyt stanu polecenia.

[Powrót karetki] : Znak powrotu karetki.
Kod ASCII: „0x0D”.

[] : Kod ASCII „spacja (0x20)”

Potwierdzenie poprawności

[Polecenie2][][Identyfikator urządzenia][][OK][Dane][x]

* Odbiornik wysyła komunikat w tym formacie po odebraniu prawidłowych danych. Jeśli w tym czasie jest aktywny tryb odczytu danych, potwierdzenie informuje też o bieżącym stanie. Jeśli jest aktywny tryb zapisu danych, kod ten zwraca dane komputera.

Potwierdzenie błędu

[Polecenie2][][Identyfikator urządzenia][][NG][Dane][x]

* Urządzenie wysyła komunikat w tym formacie w sytuacji, gdy odbierze błędne dane (np. dotyczące nieobsługiwanej funkcji) albo wystąpi błąd komunikacji.

Dane 00: Nieprawidłowy kod

01. Zasilanie (polecenie: k a)

- ▶ Włączanie i wyłączanie urządzenia.

Transmisja [k][a][][Identyfikator urządzenia][][Dane][Powrót karetki]

Dane 00: Wyłączenie urządzenia 01: Włączenie urządzenia

Potwierdzenie [a][][Identyfikator urządzenia][][OK/NG][Dane][x]

- ▶ Wyświetlanie stanu zasilania.

Transmisja [k][a][][Identyfikator urządzenia][][FF][Powrót karetki]

Potwierdzenie [a][][Identyfikator urządzenia][][OK/NG][Dane][x]

- * Podobnie, jeśli inne funkcje przesyłają dane „0xFF” w tym formacie, dane zwrotne potwierdzenia informują o statusie danej funkcji.
- * Gdy telewizor jest włączony, na ekranie może być wyświetlane potwierdzenie stanu „OK”, komunikaty o błędach lub inne komunikaty.

02. Proporcje ekranu (polecenie: k c) (rozmiar obrazu głównego)

- ▶ Dostosowanie formatu obrazu. (Format obrazu głównego). Format obrazu można także ustawiać, korzystając z opcji Proporcje ekranu w szybkim menu lub w menu **OBRAZ**.

Transmisja [k][c][][Identyfikator urządzenia][][Dane][Powrót karetki]

Dane 01 : Normalny format 07 : 14:9
(4:3) 09 : 1:1 Piksel
02 : Panoramiczny 0B : Pełna szerokość
(16:9) 10 do 1F : Zbliżenie kinowe 1
04: Zbliżenie do 16
06 : Rozmiar oryginalny

Potwierdzenie [c][][Identyfikator urządzenia][][OK/NG][Dane][x]

- * W przypadku sygnału wejściowego z komputera (PC) można ustawić jedynie format 16:9 lub 4:3.
- * W trybie DTV/HDMI (1080i 50 Hz / 60 Hz, 720p 50 Hz / 60 Hz, 1080p 24 Hz / 30 Hz / 50 Hz / 60 Hz), Component (720p, 1080i, 1080p 50 Hz / 60 Hz) dostępna jest funkcja 1:1 Piksel.
- * Tryb Pełna szerokość jest obsługiwany tylko w przypadku źródeł sygnału cyfrowego, analogowego i audio-wideo.

03. Wygaszenie ekranu (polecenie: k d)

- ▶ Włączanie i wyłączanie wygaszenia ekranu.

Transmisja [k][d][][Identyfikator urządzenia][][Dane][Powrót karetki]

Dane 00: Wyłączenie wygaszenia ekranu (włączenie obrazu)
Wyłączenie wygaszenia obrazu wideo
01: Włączenie wygaszenia ekranu (wyłączenie obrazu)
10: Włączenie wygaszenia obrazu wideo

Potwierdzenie [d][][Identyfikator urządzenia][][OK/NG][Dane][x]

- * Jeśli wygaszony zostanie tylko obraz wideo, na ekranie telewizora będzie wyświetlane menu ekranowe. W przypadku włączenia wygaszenia ekranu menu ekranowe nie będzie wyświetlane.

04. Wyciszenie dźwięku (polecenie: k e)

- ▶ Włącza i wyłącza wyciszenie dźwięku. Dźwięk można również wyciszyć przy użyciu przycisku MUTE na pilocie zdalnego sterowania.

Transmisja [k][e][][Identyfikator urządzenia][][Dane][Powrót karetki]

Dane 00: Włączenie wyciszenia (wyłączenie dźwięku)
01 : Wyłączenie wyciszenia (włączenie dźwięku)

Potwierdzenie [e][][Identyfikator urządzenia][][OK/NG][Dane][x]

05. Regulacja głośności (polecenie: k f)

- ▶ Dostosowanie poziomu głośności. Głośność można również dostosować przy użyciu przycisków REGULACJI GŁOŚNOŚCI na pilocie zdalnego sterowania.

Transmisja [k][f][][Identyfikator urządzenia][][Dane][Powrót karetki]

Dane min.: 00 do maks.: 64

- * Zobacz sekcję „Mapowanie danych rzeczywistych”. Zobacz str. 30.

Potwierdzenie [f][][Identyfikator urządzenia][][OK/NG][Dane][x]

06. Kontrast (polecenie: k g)

- ▶ Dostosowanie kontrastu obrazu. Kontrast można również dostosować w menu **OBRAZ**.

Transmisja [k][g][][Identyfikator urządzenia][][Dane][Powrót karetki]

Dane min.: 00 do maks.: 64

- * Zobacz sekcję „Mapowanie danych rzeczywistych”. Zobacz str. 30.

Potwierdzenie [g][][Identyfikator urządzenia][][OK/NG][Dane][x]

07. Jasność (polecenie: k h)

- ▶ Dostosowanie jasności ekranu. Jasność można również dostosować w menu **OBRAZ**.

Transmisja [k][h][][Identyfikator urządzenia][][Dane][Powrót karetki]

Dane min.: 00 do maks.: 64

- * Zobacz sekcję „Mapowanie danych rzeczywistych”. Zobacz str. 30.

Potwierdzenie [h][][Identyfikator urządzenia][][OK/NG][Dane][x]

08. Kolor (polecenie: k i)

- ▶ Dostosowanie koloru obrazu na ekranie. Kolor można również dostosować w menu **OBRAZ**.

Transmisja [k][i][][Identyfikator urządzenia][][Dane][Cr]

Dane min.: 00 do maks.: 64

- * Zobacz sekcję „Mapowanie danych rzeczywistych”. Zobacz str. 30.

Potwierdzenie [i][][Identyfikator urządzenia][][OK/NG][Dane][x]

09. Odcień (polecenie: k j)

- ▶ Dostosowanie odcienia obrazu.
Odcień można również dostosować w menu **OBRAZ**.

Transmisja [k][j][][Identyfikator urządzenia][][Dane][Powrót karetki]

Dane czerwony: 00 do zielony: 64

* Zobacz sekcję „Mapowanie danych rzeczywistych”. Zobacz str. 30.

Potwierdzenie [j][][Identyfikator urządzenia][][OK/NG][Dane][x]

10. Ostrość (polecenie: k k)

- ▶ Dostosowanie ostrości obrazu.
Ostrość można również dostosować w menu **OBRAZ**.

Transmisja [k][k][][Identyfikator urządzenia][][Dane][Powrót karetki]

Dane min.: 00 do maks.: 64

* Zobacz sekcję „Mapowanie danych rzeczywistych”. Zobacz str. 30.

Potwierdzenie [k][][Identyfikator urządzenia][][OK/NG][Dane][x]

11. Wybór OSD (polecenie: k l)

- ▶ Zdalne włączanie i wyłączenie menu ekranowego.

Transmisja [k][l][][Identyfikator urządzenia][][Dane][Powrót karetki]

Dane 00: Wyłączenie menu ekranowego
01: Włączenie menu ekranowego

Potwierdzenie [l][][Identyfikator urządzenia][][OK/NG][Dane][x]

12. Blokada pilota zdalnego sterowania (polecenie: k m)

- ▶ Umożliwia zablokowanie elementów sterowania na panelu przednim i pilocie zdalnego sterowania.

Transmisja [k][m][][Identyfikator urządzenia][][Dane][Powrót karetki]

Dane 00: Wyłączenie blokady
01: Włączenie blokady

Potwierdzenie [m][][Identyfikator urządzenia][][OK/NG][Dane][x]

*Tego trybu należy używać, jeśli nie zamierza się korzystać z pilota.

Włączenie/wyłączenie urządzenia powoduje usunięcie blokady przycisków sterujących.

* Przy włączonej blokadzie przycisków w trybie gotowości naciśnięcie przycisku zasilania na pilocie i telewizorze nie spowoduje włączenia telewizora.

13. Tony wysokie (polecenie: k r)

- ▶ Dostosowanie poziomu tonów wysokich.
Tony wysokie można też dostosować w menu **AUDIO**.

Transmisja [k][r][][Identyfikator urządzenia][][Dane][Powrót karetki]

Dane min.: 00 do maks.: 64

* Zobacz sekcję „Mapowanie danych rzeczywistych”. Zobacz str. 30.

Potwierdzenie [r][][Identyfikator urządzenia][][OK/NG][Dane][x]

14. Tony niskie (polecenie: k s)

- ▶ Dostosowanie poziomu tonów niskich.
Tony niskie można też dostosować w menu **AUDIO**.

Transmisja [k][s][][Identyfikator urządzenia][][Dane][Powrót karetki]

Dane min.: 00 do maks.: 64

* Zobacz sekcję „Mapowanie danych rzeczywistych”. Zobacz str. 30.

Potwierdzenie [s][][Identyfikator urządzenia][][OK/NG][Dane][x]

15. Balans (polecenie: k t)

- ▶ Dostosowanie balansu.
Balans głośników można również dostosować w menu **AUDIO**.

Transmisja [k][t][][Identyfikator urządzenia][][Dane][Powrót karetki]

Dane min.: 00 do maks.: 64

* Zobacz sekcję „Mapowanie danych rzeczywistych”. Zobacz str. 30.

Potwierdzenie [t][][Identyfikator urządzenia][][OK/NG][Dane][x]

16. Temperatura barw (polecenie: x u)

- ▶ Dostosowanie temperatury barw. Temperaturę barw można również dostosować w menu **OBRAZ**.

Transmisja [x][u][][Identyfikator urządzenia][][Dane][Powrót karetki]

Dane min.: 00 do maks.: 64

* Zobacz sekcję „Mapowanie danych rzeczywistych”. Zobacz str. 30.

Potwierdzenie [u][][Identyfikator urządzenia][][OK/NG][Dane][x]

17. Oszczędzanie energii (polecenie: j q)

- Zmniejszanie zużycia energii przez telewizor. Można też użyć ustawienia Oszczędzanie energii z menu **OBRAZ**.

Transmisja [j][q] [Identyfikator urządzenia] [Dane][Powrót karetki]

Funkcja Tryb oszczędny					Poziom				Opis
7	6	5	4		3	2	1	0	
0	0	0	0	Niski pobór energii	0	0	0	0	Wył.
0	0	0	0	Niski pobór energii	0	0	0	1	Minimalne
0	0	0	0	Niski pobór energii	0	0	1	0	Średnie
0	0	0	0	Niski pobór energii	0	0	1	1	Maksymalne
0	0	0	0	Niski pobór energii	0	1	0	1	Wyłącz ekran
0	0	0	0	Niski pobór energii	0	1	0	0	Auto

Potwierdzenie [q] [Identyfikator urządzenia] [OK/NG][Dane][x]

18. Automatyczna konfiguracja (polecenie: j u)

- Automatycznie dostosowuje pozycję obrazu i minimalizuje drgania obrazu. Działa tylko w trybie RGB (PC).

Transmisja [j][u] [Identyfikator urządzenia] [Dane][Powrót karetki]

Dane 01: Włączenie funkcji

Potwierdzenie [u] [Identyfikator urządzenia] [OK/NG][Dane][x]

19. Polecenie zmiany kanału (polecenie: m a)

- Wybór kanału dla podanego numeru.

Transmisja [m][a] [Identyfikator urządzenia] [Dane0] [Dane1] [Dane2][Powrót karetki]

Dane00: Dane kanału o wysokiej częstotliwości

Dane01: Dane kanału o niskiej częstotliwości

Np. Nr 47 -> 00 2F (2FH)

Nr 394 -> 01 8A (18AH)

Nr kanału DTV 0 -> bez znaczenia

Dane02: [Antena]

0x00: Sygnał analogowy główny

0x10: Sygnał cyfrowy główny

0x20: Radio

[Cable]

0x80 : Analogowy główny

0x90 : DTV główny

0xA0 : Radio

Zakres danych kanału

Analogowy - min.: 00 do maks: 63 (0 do 99)

Cyfrowy - min: 00 do maks: 3E7 (0 do 999)

Potwierdzenie [a] [Identyfikator urządzenia] [OK/NG][Dane][x]

Dane min.: 00 do maks.: 7DH

20. Dodanie/pominięcie kanału (polecenie: m b)

- Umożliwia ustawienie statusu pomijania dla aktualnego programu.

Transmisja [m][b] [Identyfikator urządzenia] [Dane][Powrót karetki]

Dane00: Pomijaj 01: Dodaj

Potwierdzenie [b] [Identyfikator urządzenia] [OK/NG][Dane][x]

21. Przycisk pilota (polecenie: m c)

- Przesyłanie kodu przycisku pilota zdalnego sterowania.

Transmisja [m][c] [Identyfikator urządzenia] [Dane][Powrót karetki]

Dane Kod przycisku – Patrz strona 23.

Potwierdzenie [c] [Identyfikator urządzenia] [OK/NG][Dane][x]

22. Regulacja podświetlenia (polecenie: m g)

- Dostosowanie podświetlenia.

Transmisja [m][g] [Identyfikator urządzenia] [Dane][Powrót karetki]

Dane: min.: 00 do maks.: 64

Potwierdzenie [g] [Identyfikator urządzenia] [OK/NG][Dane][x]

23. Wybór sygnału wejściowego (polecenie: x b) (źródło obrazu głównego)

- Wybór źródła sygnału wejściowego obrazu głównego.

Transmisja [x][b] [Identyfikator urządzenia] [Dane][Powrót karetki]

Struktura danych

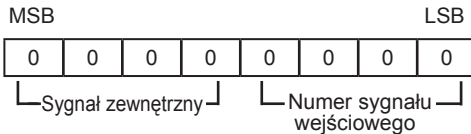

Sygnał zewnętrzny	Dane
0 0 0 0	Telewizja cyfrowa
0 0 0 1	Analogowy
0 0 1 0	AV
0 1 0 0	Component
0 1 1 0	RGB
0 1 1 1	HDMI
1 0 0 0	
1 0 0 1	
1 0 1 0	

Numer sygnału wejściowego	Dane
0 0 0 0	Wejście1
0 0 0 1	Wejście2
0 0 1 0	Wejście3
0 0 1 1	Wejście4

Potwierdzenie [b] [Identyfikator urządzenia] [OK/NG][Dane][x]

* Mapowanie danych rzeczywistych

00 : Krok 0
 :
 A: Krok 10 (Identyfikator urządzenia 10)
 :
 F: Krok 15 (Identyfikator urządzenia 15)
 10 : Krok 16 (Identyfikator urządzenia 16)
 :
 64 : Krok 100
 :
 6E: Krok 110
 :
 73 : Krok 115
 74 : Krok 116
 :
 CF: Krok 199
 :
 FE: Krok 254
 FF: Krok 255

 **NOTE**

ENG

Some video codecs listed in the manual may not be supported, depending on the region (country).

POR

Alguns codecs de vídeo listados no manual podem não ser suportados, dependendo da região (país).

POL

Niektóre kodeki wideo wymienione w instrukcji mogą nie być obsługiwane, w zależności od regionu (kraju).

SPA

Algunos códecs de vídeo que figuran en el manual pueden no ser compatibles, dependiendo de la región (país).

THA

ชนิดของไฟล์วิดีโอบางชนิดที่อยู่ในคู่มือเล่มนี้ อาจไม่รองรับการใช้งานในบางพื้นที่(ประเทศ)



Model i numer seryjny telewizora znajdują się na jego tylnym panelu. Warto zapisać je poniżej na wypadek, gdyby należało oddać urządzenie do naprawy.

Model _____

NUMER SERYJNY _____