



OWNER'S MANUAL LED TV

*LG LED TV applies LCD screen with LED backlights.

Please read this manual carefully before operating your set and retain it for future reference.

22LN4000-TA

TABLE OF CONTENTS

3 SAFETY INSTRUCTIONS

8 INSTALLATION PROCEDURE

8 ASSEMBLING AND PREPARING

- 8 Unpacking
- 11 Parts and buttons
- 12 Lifting and moving the TV
- 13 Setting up the TV
 - Attaching the Stand Base
 - Detaching the Stand Base
- 14 Mounting on a table
- 15 Mounting on a wall
- 16 Tidying cables

17 MAKING CONNECTIONS

- 17 Antenna connection
- 18 Adapter connection
- 18 Composite connection
- 19 USB connection

20 REMOTE CONTROL

21 WATCHING TV

- 21 Turning the TV on for the first time
- 21 Watching TV
- 22 Managing programmes
 - Automatically setting up programme
 - Manually setting up programme
- 23 - Editing your programme list
- 23 - Selecting a programme on the programme list
- 23 - Favourite programme setup
- 24 Using additional options
 - Adjusting aspect ratio
 - Using the input list

26 ENTERTAINMENT

- 26 Connecting USB storage devices
- 27 Browsing files
- 28 Viewing photos
- 29 Listening to music

30 CUSTOMIZING TV SETTING

- 30 Accessing main menus
- 30 Customizing Settings
 - SETUP Settings
 - PICTURE Settings
 - AUDIO Settings
 - TIME Settings
 - OPTION Settings
 - USB settings

36 TELETEXT

- 36 Switch On/Off
- 36 Simple Text
 - Page selection
 - Programming a colour button in LIST mode
- 36 Top Text
 - Block / Group / Page Selection
 - Direct Page Selection
- 37 Fasttext
 - Page selection
- 37 Special Teletext Function

38 MAINTENANCE

- 38 Cleaning your TV
 - Screen, frame, cabinet and stand
 - Power cord

38 TROUBLESHOOTING

39 SPECIFICATIONS

WARNING

- If you ignore the warning message, you may be seriously injured or there is a possibility of accident or death.

CAUTION

- If you ignore the caution message, you may be slightly injured or the product may be damaged.

NOTE

- The note helps you understand and use the product safely. Please read the note carefully before using the product.

SAFETY INSTRUCTIONS

Please read these safety precautions carefully before using the product.

WARNING



- Do not place the TV and/ or remote control in the following environments:
 - A location exposed to direct sunlight
 - An area with high humidity such as a bathroom
 - Near any heat source such as stoves and other devices that produce heat
 - Near kitchen counters or humidifiers where they can easily be exposed to steam or oil
 - An area exposed to rain or wind
 - Near containers of water such as vases
- Otherwise, this may result in fire, electric shock, malfunction or product deformation.



- Do not place the product where it might be exposed to dust. This may cause a fire hazard.

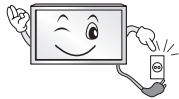

- Mains Plug is the TV connecting/disconnecting device to AC mains electric supply. This plug must remain readily attached and operable when TV is in use.



- Do not touch the power plug with wet hands. Additionally, if the cord pin is wet or covered with dust, dry the power plug completely or wipe dust off. You may be electrocuted due to excess moisture.



- Make sure to connect Mains cable to compliant AC mains socket with Grounded earth pin. (Except for devices which are not grounded on earth.) Otherwise possibility you may be electrocuted or injured.



- Insert power cable plug completely into wall socket otherwise if not secured completely into socket, fire ignition may break out.



- Ensure the power cord does not come into contact with hot objects such as a heater. This may cause a fire or an electric shock hazard.

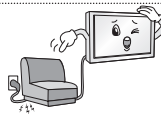

- Do not place a heavy object, or the product itself, on power cables. Otherwise, this may result in fire or electric shock.



- Bend antenna cable between inside and outside building to prevent rain from flowing in. This may cause water damaged inside the Product and could give an electric shock.



- When mounting TV onto wall make sure to neatly install and isolate cabling from rear of TV as to not create possibility of electric shock / fire hazard.

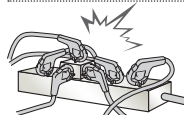

- Do not plug too many electrical devices into a single multiple electrical outlet. Otherwise, this may result in fire due to over-heating.

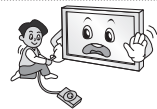

- Do not drop the product or let it fall over when connecting external devices. Otherwise, this may result in injury or damage to the product.



- Keep the anti-moisture packing material or vinyl packing out of the reach of children. Anti-moisture material is harmful if swallowed. If swallowed by mistake, force the patient to vomit and visit the nearest hospital. Additionally, vinyl packing can cause suffocation. Keep it out of the reach of children.



- Do not let your children climb or cling onto the TV. Otherwise, the TV may fall over, which may cause serious injury.



- Dispose of used batteries carefully to ensure that a small child does not consume them. Please seek Doctor- Medical Attention immediately if child consumes batteries.



- Do not insert any metal objects/conductors (like a metal chopstick/cutlery/screwdriver) between power cable plug and input Wall Socket while it is connected to the input terminal on the wall. Additionally, do not touch the power cable right after plugging into the wall input terminal. You may be electrocuted. (Depending on model)



- Do not put or store inflammable substances near the product. There is a danger of combustion/explosion or fire due to careless handling of the inflammable substances.



- Do not drop metallic objects such as coins, hair pins, chopsticks or wire into the product, or inflammable objects such as paper and matches. Children must pay particular attention. Electrical shock, fire or injury can occur. If a foreign object is dropped into the product, unplug the power cord and contact the service centre.



- Do not spray water on the product or scrub with an inflammable substance (thinner or benzene). Fire or electric shock accident can occur.



- Do not allow any impact, shock or any objects to fall into the unit, and do not drop anything onto the screen. You may be injured or the product can be damaged.



- Never touch this product or antenna during a thunder or lightning storm. You may be electrocuted.



- Never touch the wall outlet when there is leakage of gas, open the windows and ventilate. It may cause a fire or a burn by a spark.



- Do not disassemble, repair or modify the product at your own discretion. Fire or electric shock accident can occur. Contact the service centre for check, calibration or repair.

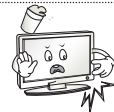

- If any of the following occur, unplug the product immediately and contact your local service centre.
 - The product has been impacted by shock
 - The product has been damaged
 - Foreign objects have entered the product
 - The product produced smoke or a strange smell
 This may result in fire or electric shock.



- Unplug the TV from AC mains wall socket if you do not intend to use the TV for a long period of time. Accumulated dust can cause fire hazard and insulation deterioration can cause electric leakage/shock/fire.



- Apparatus shall not be exposed to dripping or splashing and no objects filled with liquids, such as vases, shall be placed on the apparatus.

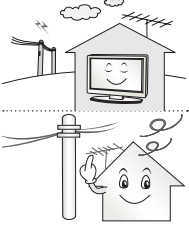

- Install the product where no radio wave occurs.

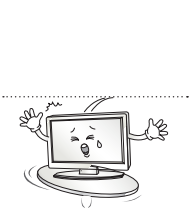

- There should be enough distance between an outside antenna and power lines to keep the former from touching the latter even when the antenna falls. This may cause an electric shock.



- Do not install the product on places such as unstable shelves or inclined surfaces. Also avoid places where there is vibration or where the product cannot be fully supported. Otherwise, the product may fall or flip over, which may cause injury or damage to the product.

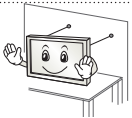

- If you install the TV on a stand, you need to take actions to prevent the product from overturning. Otherwise, the product may fall over, which may cause injury.

- If you intend to mount the product to a wall, attach VESA standard mounting interface (optional parts) to the back of the product. When you install the set to use the wall mounting bracket (optional parts), fix it carefully so as not to drop.

- Only use the attachments / accessories specified by the manufacturer.

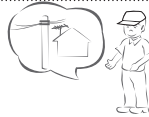

- When installing the antenna, consult with a qualified service technician. If not installed by a qualified technician, this may create a fire hazard or an electric shock hazard.

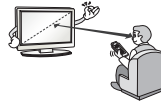

- We recommend that you maintain a distance of at least 2 to 7 times the diagonal screen size when watching TV. If you watch TV for a long period of time, this may cause blurred vision.

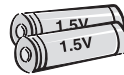

- Only use the specified type of battery. This could cause damage to the remote control.

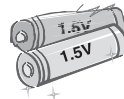

- Do not mix new batteries with old batteries. This may cause the batteries to overheat and leak.

- Batteries should not be exposed to excessive heat. For example, keep away from direct Sunlight, open fireplace and electric heaters.
- Do not place non-rechargeable batteries in charging device.



- Make sure there are no objects between the remote control and its sensor.



- Signal from Remote Control can be interrupted due to external/internal lighting eg Sunlight, fluorescent lighting. If this occurs turn off lighting or darken viewing area.



- When connecting external devices such as video game consoles, make sure the connecting cables are long enough. Otherwise, the product may fall over, which may cause injury or damage the product.



- Do not turn the product On/Off by plugging-in or unplugging the power plug to the wall outlet. (Do not use the power plug for switch.) It may cause mechanical failure or could give an electric shock.

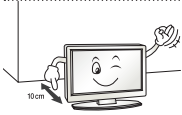

- Please follow the installation instructions below to prevent the product from overheating.
 - The distance between the product and the wall should be more than 10 cm.
 - Do not install the product in a place with no ventilation (e.g., on a bookshelf or in a cupboard).
 - Do not install the product on a carpet or cushion.
 - Make sure the air vent is not blocked by a tablecloth or curtain.

Otherwise, this may result in fire.

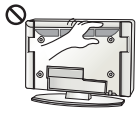

- Take care not to touch the ventilation openings when watching the TV for long periods as the ventilation openings may become hot. This does not affect the operation or performance of the product.

- Periodically examine the cord of your appliance, and if its appearance indicates damage or deterioration, unplug it, discontinue use of the appliance, and have the cord replaced with an exact replacement part by an authorized servicer.



- Prevent dust collecting on the power plug pins or outlet. This may cause a fire hazard.

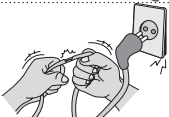

- Protect the power cord from physical or mechanical abuse, such as being twisted, kinked, pinched, closed in a door, or walked upon. Pay particular attention to plugs, wall outlets, and the point where the cord exits the appliance.



- Do not press strongly upon the panel with a hand or sharp object such as nail, pencil or pen, or make a scratch on it, as it may cause damage to screen.



- Avoid touching the screen or holding your finger(s) against it for long periods of time. Doing so may produce some temporary or permanent distortion/damage to screen.



- When cleaning the product and its components, unplug the power first and wipe it with a soft cloth. Applying excessive force may cause scratches or discoloration. Do not spray with water or wipe with a wet cloth. Never use glass cleaner, car or industrial shiner, abrasives or wax, benzene, alcohol etc., which can damage the product and its panel. Otherwise, this may result in fire, electric shock or product damage (deformation, corrosion or breakage).

- As long as this unit is connected to the AC wall outlet, it is not disconnected from the AC power source even if you turn off this unit by SWITCH.



- When unplugging the cable, grab the plug and unplug it, by pulling at the plug. Don't pull at the cord to unplug the power cord from the power board, as this could be hazardous.



- When moving the product, make sure you turn the power off first. Then, unplug the power cables, antenna cables and all connecting cables. The TV set or power cord may be damaged, which may create a fire hazard or cause electric shock.



- When moving or unpacking the product, work in pairs because the product is heavy. Otherwise, this may result in injury.



- Contact the service centre once a year to clean the internal parts of the product. Accumulated dust can cause mechanical failure.



- Refer all servicing to qualified service personnel. Servicing is required when the apparatus has been damaged in any way, such as power supply cord or plug is damaged, liquid has been spilled or objects have fallen into the apparatus, the apparatus has been exposed to rain or moisture, does not operate normally, or has been dropped.



- If the product feels cold to the touch, there may be a small "flicker" when it is turned on. This is normal, there is nothing wrong with product.



- The panel is a high technology display product with resolution of two million to six million pixels. You may see tiny black dots and/or brightly coloured dots (red, blue or green) at a size of 1 ppm on the panel. This does not indicate a malfunction and does not affect the performance and reliability of the product. This phenomenon also occurs in third-party products and is not subject to exchange or refund.



- You may find different brightness and colour of the panel depending on your viewing position (left/right/top/down). This phenomenon occurs due to the characteristic of the panel. It is not related with the product performance, and it is not malfunction.



- Displaying a still image (e.g., broadcasting channel logo, on-screen menu, scene from a video game) for a prolonged time may cause damage to the screen, resulting in retention of the image, which is known as image sticking. The warranty does not cover the product for image sticking. Avoid displaying a fixed image on your television's screen for a prolonged period (2 or more hours for LCD, 1 or more hours for Plasma). Also, if you watch the TV at a ratio of 4:3 for a long time, image sticking may occur on the borders of the panel. This phenomenon also occurs in third-party products and is not subject to exchange or refund.

• **Generated Sound**

"Cracking" noise: A cracking noise that occurs when watching or turning off the TV is generated by plastic thermal contraction due to temperature and humidity. This noise is common for products where thermal deformation is required. Electrical circuit humming/panel buzzing: A low level noise is generated from a high-speed switching circuit, which supplies a large amount of current to operate a product. It varies depending on the product.

This generated sound does not affect the performance and reliability of the product.

**NOTE**

- Image shown may differ from your TV.
- Your TV's OSD (On Screen Display) may differ slightly from that shown in this manual.
- The available menus and options may differ from the input source or product model that you are using.
- New features may be added to this TV in the future.
- The TV can be placed in standby mode in order to reduce the power consumption. And the TV should be turned off if it will not be watched for some time, as this will reduce energy consumption.
- The energy consumed during use can be significantly reduced if the level of brightness of the picture is reduced, and this will reduce the overall running cost.

INSTALLATION PROCEDURE

- 1 Open the package and make sure all the accessories are included.
- 2 Attach the stand to the TV set.
- 3 Connect an external device to the TV set.

ASSEMBLING AND PREPARING

Unpacking

Check your product box for the following items. If there are any missing accessories, contact the local dealer where you purchased your product. The illustrations in this manual may differ from the actual product and item.

**CAUTION**

- Do not use any unapproved items to ensure the safety and product life span.
- Any damages or injuries by using unapproved items are not covered by the manufacturer's warranty.
- Some models have a thin film attached on to the screen and this must not be removed.

**NOTE**

- The items supplied with your product may vary depending on the model.
- Product specifications or contents of this manual may be changed without prior notice due to upgrade of product functions.
- For an optimal connection, HDMI cables and USB devices should have bezels less than 10 mm thick and 18 mm width. Use an extension cable that supports USB 2.0 if the USB cable or USB memory stick does not fit into your TV's USB port.

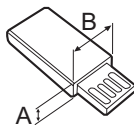
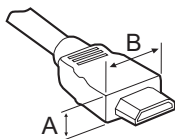

*A ≦ 10 mm

*B ≦ 18 mm

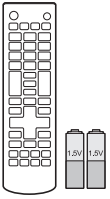

Remote control and batteries (AAA)
(See p.20)



Owner's manual



Cable Tie
(Depending on model)
(See p.16)

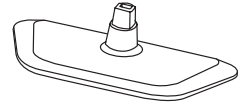

Stand Base
(See p.13)



Power Cord
(Depending on model)
(See p.18)

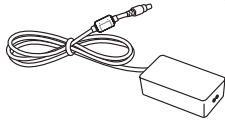

AC-DC Adapter
(Depending on model)
(See p.18)

or

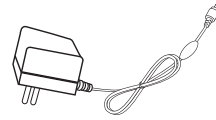

AC-DC Adapter
(Depending on model)
(See p.18)

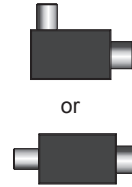

or

Isolator
(Depending on model)
(See p.10)

**NOTE**

- Antenna Isolator Installation Guide
 - Use this to install TV in a place where there is a voltage difference between TV Set and GND of antenna signal.
 - » If there is a voltage difference between TV Set and GND of antenna signal, the antenna contact might be heated and excessive heat might cause an accident.
 - You can improve the safety when watching TV by efficiently removing power voltage from TV antenna. It is recommended to mount the isolator to the wall. If it cannot be mounted to the wall, mount it on the TV. Avoid disconnecting the antenna Isolator after installation.
 - Before starting, be sure that the TV antenna is connected.

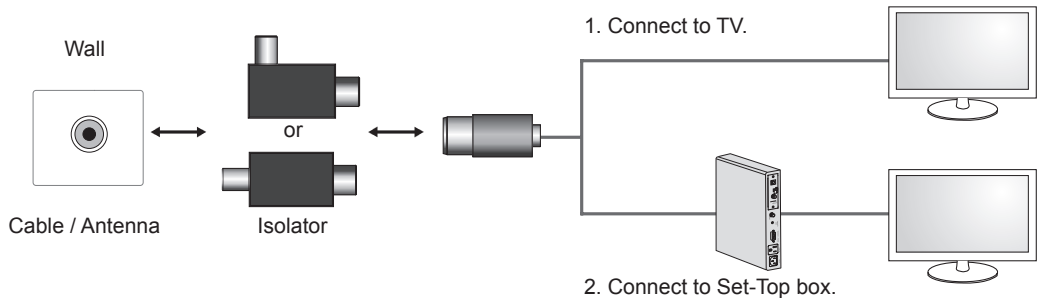

Connect one end of the isolator to cable/antenna jack and the other to TV set or set-top box.

“Equipment connected to the protective earthing of the building installation through the mains connection or through other equipment with a connection to protective earthing - and to a cable distribution system using coaxial cable, may in some circumstances create a fire hazard. Connection to a cable distribution system has therefore to be provided through a device providing electrical isolation below a certain frequency range (galvanic isolator, see EN 60728-11)”

When applying the RF Isolator, a slight loss of signal sensitivity can occur.

Parts and buttons

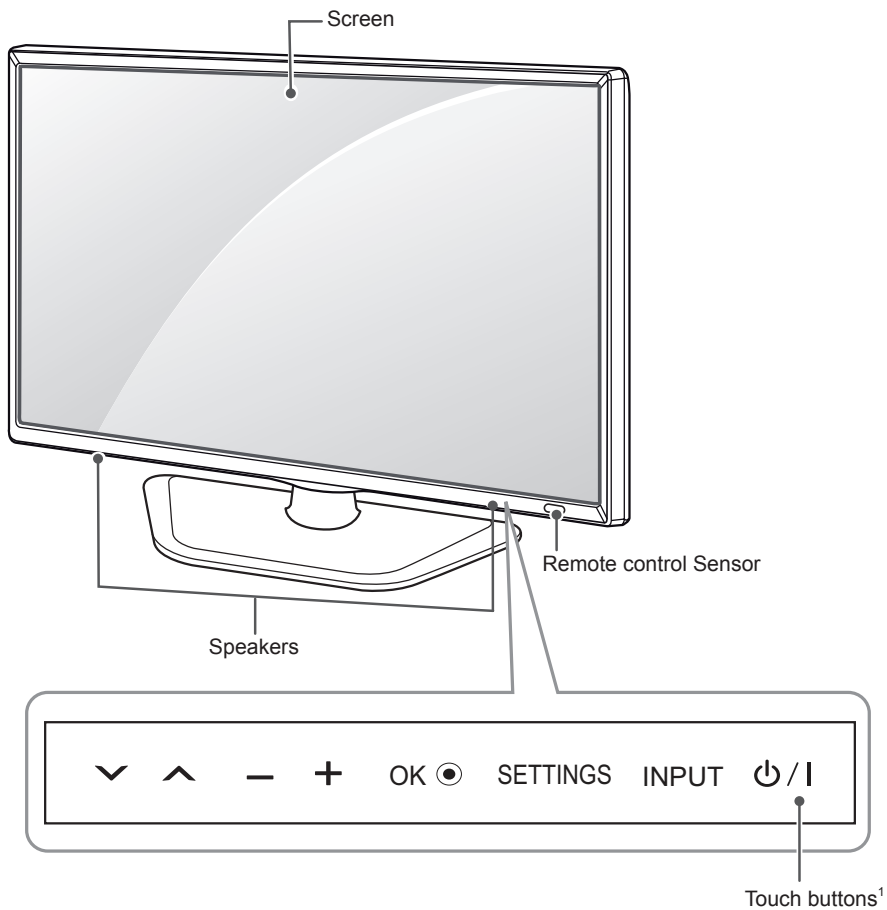

Touch Buttons	Description
▼ ▲	Scrolls through the saved programmes.
– +	Adjusts the volume level.
OK ●	Selects the highlighted menu option or confirms an input.
SETTINGS	Accesses the main menu, or saves your input and exits the menus.
INPUT	Changes the input source.
⏻ /	Turns the power on or off.

1 All of the buttons are touch sensitive and can be operated through simple touch with your finger.

Lifting and moving the TV

Please note the following advice to prevent the TV from being scratched or damaged and for safe transportation regardless of its type and size.



CAUTION

- Avoid touching the screen at all times, as this may result in damage to the screen.
- It is recommended to move the TV in the box or packing material that the TV originally came in.
- Before moving or lifting the TV, disconnect the power cord and all cables.
- When holding the TV, the screen should face away from you to avoid damage.

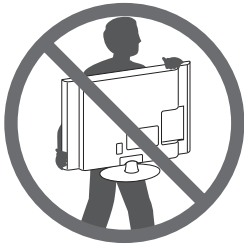

- Hold the top and bottom of the TV frame firmly. Make sure not to hold the transparent part, speaker, or speaker grill area.

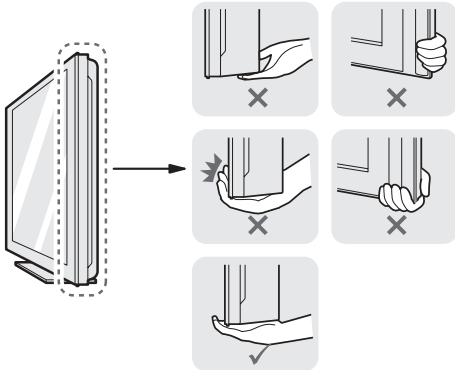

- When transporting a large TV, there should be at least 2 people.
- When transporting the TV by hand, hold the TV as shown in the following illustration.

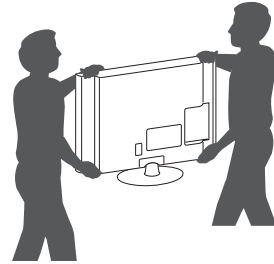

- When transporting the TV, do not expose the TV to jolts or excessive vibration.
- When transporting the TV, keep the TV upright, never turn the TV on its side or tilt towards the left or right.
- Do not apply excessive pressure to cause flexing / bending of frame chassis as it may damage screen.

Setting up the TV

Image shown may differ from your TV.

Attaching the Stand Base

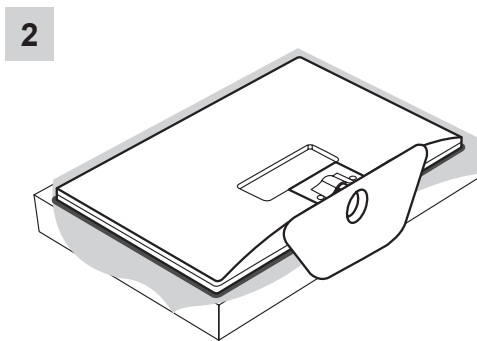
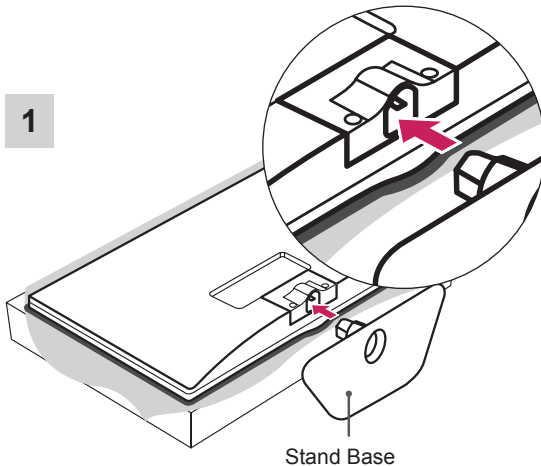

CAUTION

- Lay a foam mat or soft protective cloth on the surface to protect the screen from damage.
- When attaching the stand to the TV set, place the screen facing down on a cushioned table or flat surface to protect the screen from scratches.

Detaching the Stand Base

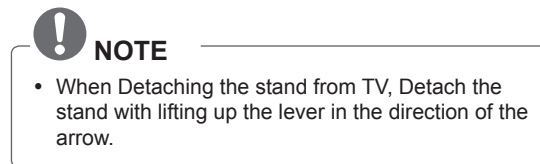
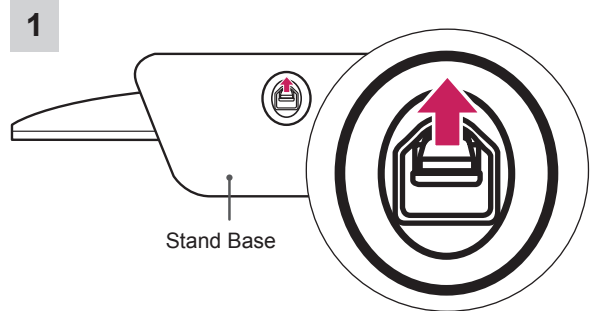

NOTE

- When Detaching the stand from TV, Detach the stand with lifting up the lever in the direction of the arrow.



CAUTION

- Lay a foam mat or soft protective cloth on the surface to protect the screen from damage.
- When Detaching the stand to the TV set, place the screen facing down on a cushioned table or flat surface to protect the screen from scratches.

Mounting on a table

- Lift and tilt the TV into its upright position on a table.
 - Leave a 10 cm (minimum) space from the wall for proper ventilation.

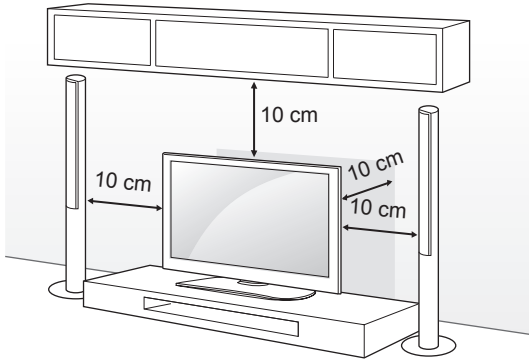

- Connect the AC-DC Adapter and Power Cord to a wall outlet.



CAUTION

- Do not place the TV near or on sources of heat, as this may result in fire or other damage.

Securing the TV to a wall

(This feature is not available for all models.)

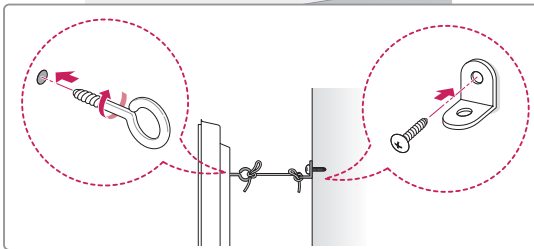
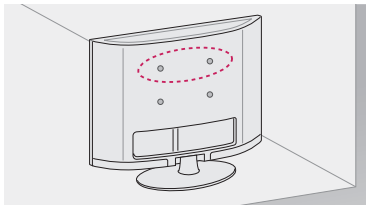

- Insert and tighten the eye-bolts, or TV brackets and bolts on the back of the TV.
 - If there are bolts inserted at the eye-bolts position, remove the bolts first.
- Mount the wall brackets with the bolts to the wall. Match the location of the wall bracket and the eye-bolts on the rear of the TV.
- Connect the eye-bolts and wall brackets tightly with a sturdy rope. Make sure to keep the rope horizontal with the flat surface.



CAUTION

- Make sure that children do not climb on or hang on the TV.



NOTE

- Use a platform or cabinet that is strong and large enough to support the TV securely.
- Brackets, bolts and ropes are not provided. You can obtain additional accessories from your local dealer.



WARNING

- If a television is not positioned in a sufficiently stable location, it can be potentially hazardous due to falling. Many injuries, particularly to children, can be avoided by taking simple precautions such as:
 - Using cabinets or stands recommended by the manufacturer of the television.
 - Only using furniture that can safely support the television.
 - Ensuring the television is not overhanging the edge of the supporting furniture.
 - Not placing the television on tall furniture (for example, cupboards or bookcases) without anchoring both the furniture and the television to a suitable support.
 - Not standing the televisions on cloth or other materials placed between the television and supporting furniture.
 - Educating children about the dangers of climbing on furniture to reach the television or its controls.

Using the Kensington security system

(This feature is not available for all models.)

The Kensington security system connector is located at the rear of the TV. For more information of installation and using, refer to the manual provided with the Kensington security system or visit <http://www.kensington.com>.

Connect the Kensington security system cable between the TV and a table.

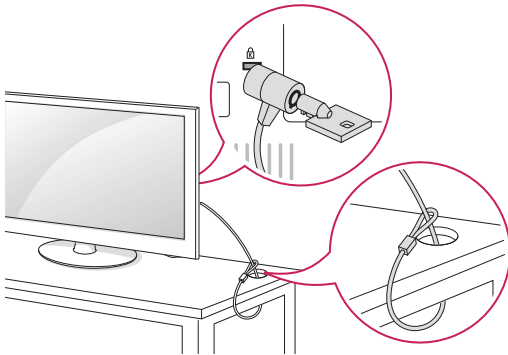

Mounting on a wall

Attach an optional wall mount bracket at the rear of the TV carefully and install the wall mount bracket on a solid wall perpendicular to the floor. When you attach the TV to other building materials, please contact qualified personnel.

LG recommends that wall mounting be performed by a qualified professional installer.

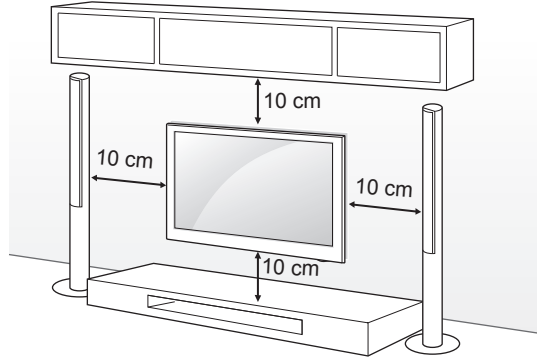

Make sure to use screws and wall mount bracket that meet the VESA standard. Standard dimensions for the wall mount kits are described in the following table.

Separate purchase(Wall Mounting Bracket)

Model	22LN4000-TA
VESA (A x B)	100 x 100
Standard screw	M4
Number of screws	4
Wall mount bracket	LSW130B

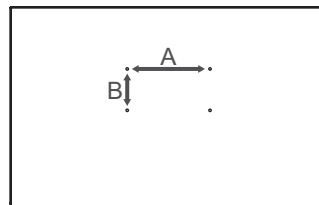
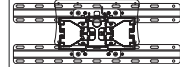

**CAUTION**

- Disconnect the power first, and then move or install the TV. Otherwise electric shock may occur.
- If you install the TV on a ceiling or slanted wall, it may fall and result in severe injury. Use an authorized LG wall mount and contact the local dealer or qualified personnel.
- Do not over tighten the screws as this may cause damage to the TV and void your warranty.
- Use the screws and wall mounts that meet the VESA standard. Any damages or injuries by misuse or using an improper accessory are not covered by the manufacturer's warranty.

**NOTE**

- Use the screws that are listed on the VESA standard screw specifications.
- The wall mount kit includes an installation manual and necessary parts.
- The wall mount bracket is not provided. You can obtain additional accessories from your local dealer.
- The length of screws may differ depending on the wall mount. Make sure to use the proper length.
- For more information, refer to the manual supplied with the wall mount.

Tidying cables

Use Cable Tie to neatly secure and position cables together.

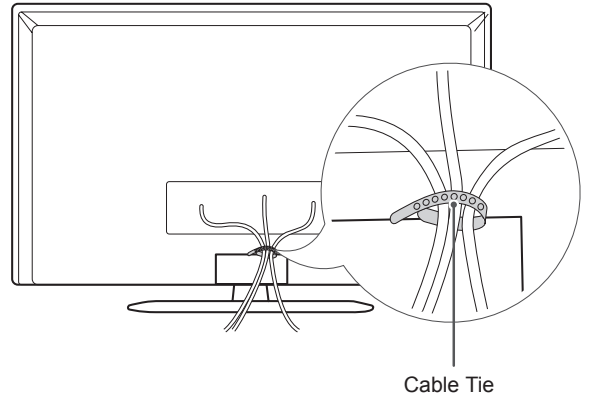
**CAUTION**

- Do not move the TV by holding the cable tie, as the cable ties may break, and injuries and damage to the TV may occur.

MAKING CONNECTIONS

This section on **MAKING CONNECTIONS** mainly uses diagrams for the 22LN4000-TA models.

Connect various external devices to the TV and switch input modes to select an external device. For more information of external device's connection, refer to the manual provided with each device.

Available external devices are: HD receivers, DVD players, VCRs, audio systems, USB storage devices, gaming devices, and other external devices.

! NOTE

- The external device connection may differ from the model.
- Connect external devices to the TV regardless of the order of the TV port.
- If you record a TV programme on a DVD recorder or VCR, make sure to connect the TV signal input cable to the TV through a DVD recorder or VCR. For more information of recording, refer to the manual provided with the connected device.
- Refer to the external equipment's manual for operating instructions.
- If you connect a gaming device to the TV, use the cable supplied with the gaming device.

Antenna connection

Connect the TV to a wall antenna socket with an RF cable (75 Ω).

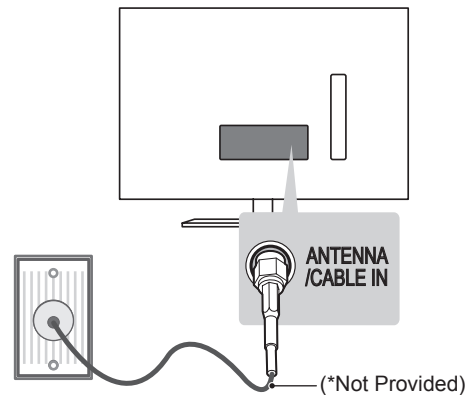

! NOTE

- Use a signal splitter to use more than 2 TVs.
- If the image quality is poor, install a signal amplifier properly to improve the image quality.
- If the image quality is poor with an antenna connected, try to realign the antenna in the correct direction.
- An antenna cable and converter are not supplied.

Adapter connection

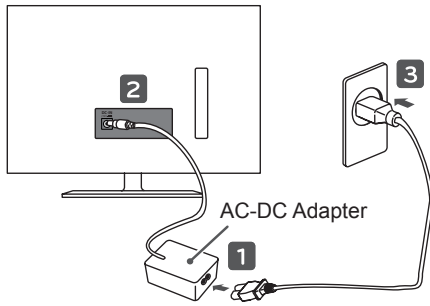

or

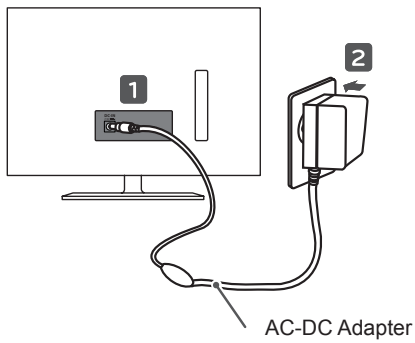

CAUTION

- Please be sure to connect the TV to the AC-DC power adapter before connecting the TV's power plug to a wall power outlet.

Composite connection

Transmits analog video and audio signals from an external device to the TV. Connect the external device and the TV with the composite cable as shown.

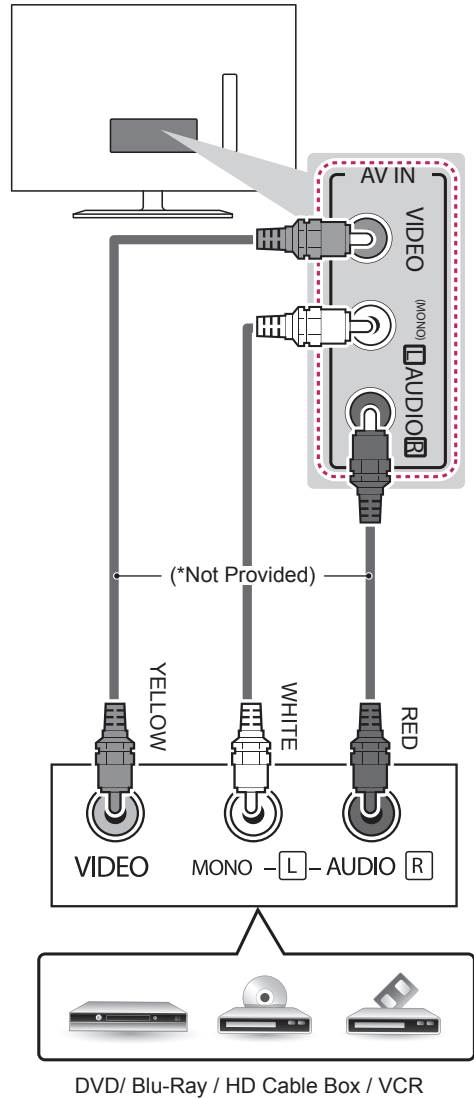

USB connection

Connect a USB storage device such as a USB flash memory, external hard drive, or a USB memory card reader to the TV and access the USB menu to use various multimedia files.

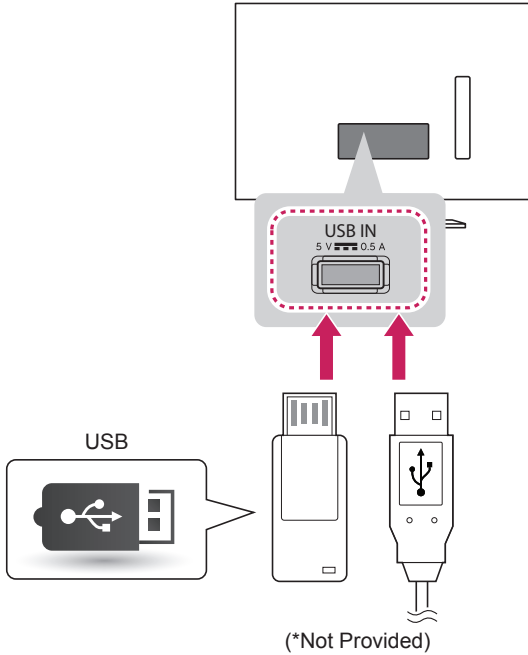

REMOTE CONTROL

The descriptions in this manual are based on the buttons on the remote control.

Please read this manual carefully and use the TV correctly.

To replace batteries, open the battery cover, replace batteries (1.5 V AAA) matching the ⊕ and ⊖ ends to the label inside the compartment, and close the battery cover.

To remove the batteries, perform the installation actions in reverse.

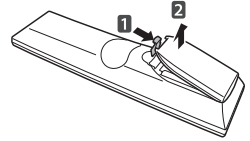

CAUTION

- Do not mix old and new batteries, as this may damage the remote control.
- In Analogue TV and some countries, some remote control buttons may not work.

Make sure to point the remote control toward the remote control sensor on the TV.

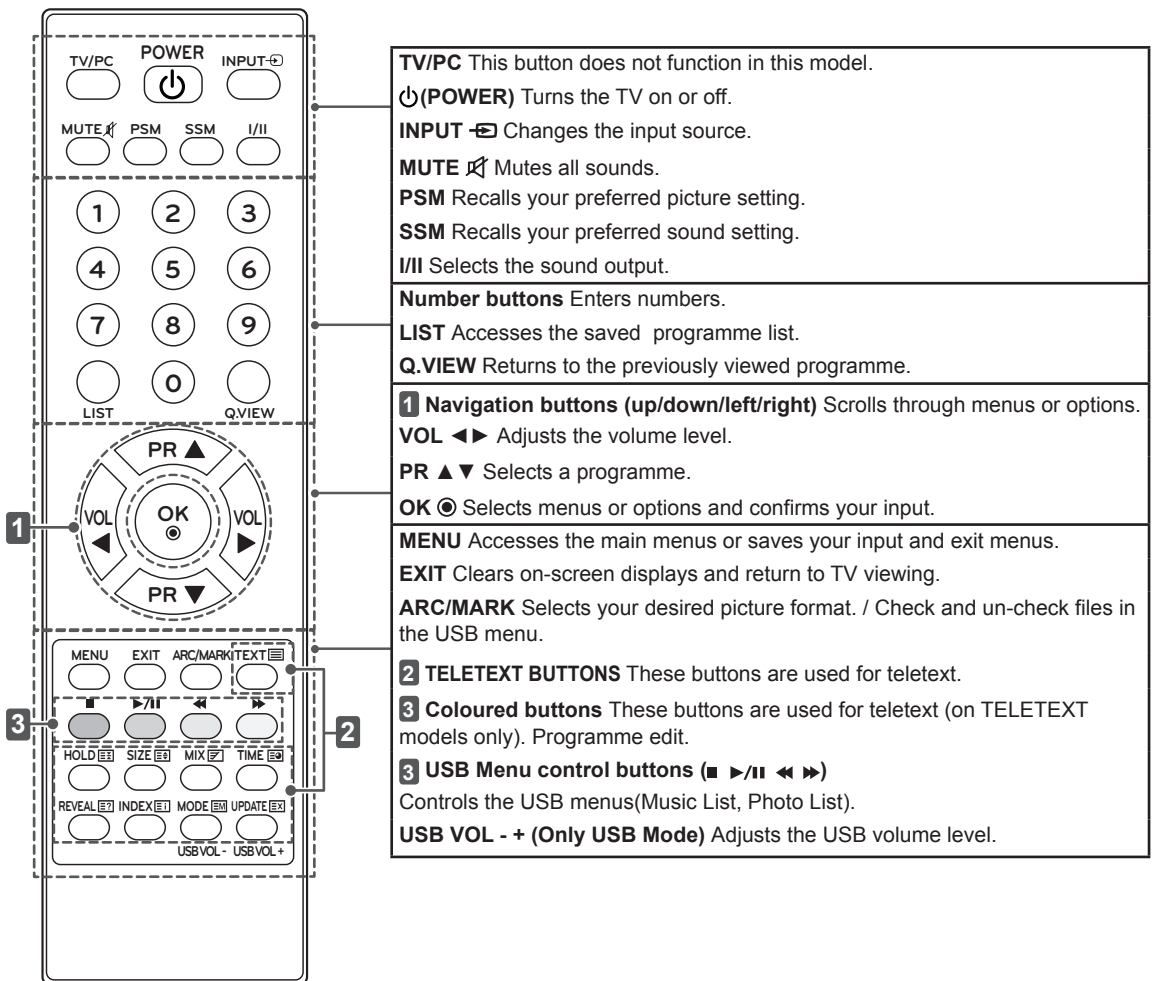

WATCHING TV

Turning the TV on for the first time

When you turn the TV on for the first time, the Initial setting screen appears. Select a language and customize the basic settings.

- 1 Connect the power cord to a power outlet.
- 2 Press  on the TV to turn the TV on. The Standby Light lighting is turned off.

NOTE

- When the TV is in Power saving mode, the Standby Light lighting blinks.

- 3 The initial setting screen appears if you access the TV for the first time.

NOTE

- You can also switch the TV from PC mode to TV mode, press TV/PC.
- You can also access Factory Reset by accessing OPTION in the main menus.
- If you do not operate the TV within 40 seconds when the setting menu screen appears, the setting menus will disappear.

- 4 Follow the on-screen instructions to customize your TV settings according to your preferences.

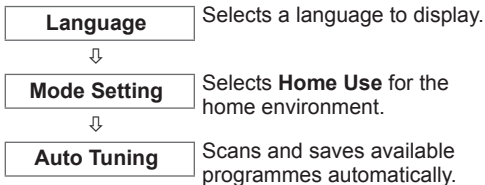

NOTE

- To display images in the best quality for your home environment, select **Home Use** mode.
- **Store Demo** mode is suitable for the retail environment.
- If you select **Store Demo** mode, the previously customized settings will switch to the default settings of **Store Demo** in 5 minutes.

- 5 When the basic settings are complete, press the **OK**.

NOTE



- If you do not complete the initial setting, it will appear whenever you access the TV.

- 6 To turn the TV off, press  on the TV. The Standby Light turns on.

CAUTION

- Disconnect the power cord from the power outlet when you do not use the TV for a long period of time.

Watching TV

- 1 Press  on the Remote control or  on the TV to turn the TV on.
- 2 Press **INPUT** and select **Antenna**.
- 3 Control the TV using the following buttons and menus while you are watching TV.

Button / Menu	Description
PR(▲, ▼)	Scrolls through the saved programmes.
0 - 9	Selects a programme by entering numbers.
VOL (◀, ▶)	Adjusts the volume level.
MUTE	Mutes all sounds.
PSM	Selects one of the preset image modes.
SSM	Selects one of the preset audio modes.
ARC	Resizes an image.

- 4 To turn the TV off, Press  on the Remote control or  on the TV.

Managing programmes

Automatically setting up programme

Use this to automatically find and store all available programmes.

- 1 Press **MENU** to access the main menus.
- 2 Press the Navigation buttons to scroll to **SETUP** and press **OK**.
- 3 Press the Navigation buttons to scroll to **Auto Tuning** and press **OK**.
- 4 Select **Yes** to start automatic tuning. The TV scans and saves available programmes automatically.
- 5 When you are finished, press **EXIT**. When you return to the previous menu, press **MENU**.

Manually setting up programme

Manual Tuning lets you manually tune and arrange the stations in whatever order you desire.

- 1 Press **MENU** and the Navigation buttons to scroll to **SETUP**.
- 2 Press the Navigation buttons to scroll to **Manual Tuning**.
- 3 Press the Navigation buttons to scroll to **Storage**.
- 4 Press the Navigation buttons or Number buttons to select the desired programme number.
- 5 Press the Navigation buttons to scroll to **System**.
- 6 Press the Navigation buttons to scroll to **Band**.
- 7 Press the Navigation buttons to scroll to **V/UHF** or **Cable**.
- 8 Press the Navigation buttons to scroll to **Channel**.
- 9 Press the Navigation buttons and then select the desired channel number with the Navigation buttons or Number buttons.
- 10 Press the Navigation buttons to scroll to **Search**.
- 11 Press the Navigation buttons to scroll and start Searching.
- 12 Press the **OK** to store it.
- 13 When you return to the previous menu, press **MENU**.



NOTE

- To store another programme, repeat steps 3 to 12.

Assigning a station name

You can assign a station name with five characters to each programme number.

- 1 Press **MENU** and the Navigation buttons to scroll to **SETUP**.
- 2 Press the Navigation buttons to scroll to **Manual Tuning**.
- 3 Press the Navigation buttons to scroll to **Name**.
- 4 Press the Navigation buttons to scroll to select the position and make your choice of the second character, and so on. You can use an the alphabet A to Z, the number 0 to 9, +/-, and blank and press **OK**.
- 5 Press the **OK** to store it.
- 6 When you return to the previous menu, press **MENU**.

Editing your programme list

- 1 Press **MENU** to access the main menus.
- 2 Press the Navigation buttons to scroll to **SETUP** and press **OK**.
- 3 Press the Navigation buttons to scroll to **Programme Edit** and press **OK**.
- 4 Edit programmes using the following buttons.

Button	Description
Red button	Deletes a programme. Press the Red button twice. The selected programme is deleted, all the following programmes are shifted up one position.
Yellow button	Moves a programme. Press the Yellow button again to release this function.
Blue button	Selects a programme number to be skipped. Press the Blue button again to release the skipped programme.

Selecting a programme on the programme list

You can check which programmes are stored in the memory by displaying the programme list.

Displaying programme LIST

- 1 Press **LIST button** to access the Programme List.
- 2 When you are finished, press **MENU** or **EXIT**.

NOTE

- You may find some blue programmes. These have been set up to be skipped by auto programming or in the programme edit mode.
- Some programmes with the channel number shown in the programme LIST indicate there is no station name assigned.

Selecting a programme in the programme list

- 1 Press the Navigation buttons to programme.
- 2 Switch to the chosen programme number, press **OK**.

Favourite programme setup

Selecting favourite programme

Favourite programme is a convenient feature that lets you quickly scan up to programmes of your choice without having to wait for the TV to scan through all the in-between programmes.

- 1 Press **MENU** to access the main menus.
- 2 Press the Navigation buttons to scroll to **SETUP** and press **OK**.
- 3 Press the Navigation buttons to scroll to **Programme Edit** and press **OK**.
- 4 Press the Navigation buttons to scroll to **Programme you want** and press **GREEN** button.
- 5 When you are finished, press **EXIT**.
- 6 When you return to the previous menu, press **MENU**.

NOTE

- This will automatically include the selected programme into your favourite programme list.

Displaying the favourite programme list

- 1 Press **Green button** to access the Favourite Programme List.
- 2 When you are finished, press **MENU** or **EXIT**.

Using additional options

Adjusting aspect ratio

Resize the image to view the image at its optimal size by pressing **ARC** while you are watching TV.



CAUTION

- If a fixed image displays on the screen for a long period of time, it will be imprinted and become a permanent disfigurement on the screen. This is "image burn" or "burn-in" and not covered by the warranty.
 - If the aspect ratio is set to 4:3 for a long period of time, image burn may occur on the letterboxed area of the screen.
- **16:9:** The following selection will allow you to adjust the picture horizontally, in linear proportion, to fill the entire screen (useful for viewing 4:3 formatted DVDs).



- **Just Scan:** Following Selection will lead to you view the picture of best quality without loss of original picture in high resolution image.



NOTE

- If you select **Just Scan**, you may see image noises at the edge of the original signal.
- **Original:** When your TV receives a wide screen signal it will automatically change to the picture format broadcast.



- **4:3:** The following selection will allow you to view a picture with an original 4:3 aspect ratio, gray bars will appear on both the left and right of the screen.



- **14:9:** You can view a picture format of 14:9 or a general TV programme in the 14:9 mode. The 14:9 screen is viewed in the same way as in 4:3, but is magnified to the left and right.



- **Zoom1 & 2:** The following selection will allow you to view the picture without any alteration, while filling the entire screen. However, the top and bottom of the picture will be cropped.

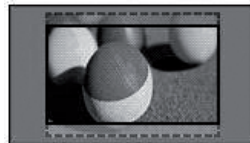

NOTE

- You can only select **16:9 (Wide), Original, 4:3, 14:9, Zoom1/2** in **AV** mode.

Using the input list

Selecting an input source

- 1 Press **INPUT** to access the input source list.
 - 2 Press the Navigation buttons to scroll to one of the input sources and press **OK**.
- Image shown may differ from your TV.



Input source	Description
Antenna	Watch TV over the air and cable broadcast.
AV	Watch the contents in a VCR or other external devices.

ENTERTAINMENT

(Depending on model)

- Image shown may differ from your TV.

Connecting USB storage devices

Connect USB storage devices such as a USB flash memory, external hard drive, or MP3 player to the TV and use multimedia features (See "Browsing files" on p.27). Connect a USB flash memory or USB memory card reader to the TV as shown on the following illustration. The **USB** screen appears.

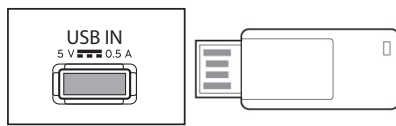

CAUTION

- Do not turn the TV off or remove a USB storage device while the USB storage device is connected to the TV, as this could result in loss of files or damage to the USB storage device.
- Back up your files saved on a USB storage device frequently, as you may lose or damage the files and this may not be covered by the manufacturer's warranty.

Tips for using USB storage devices

- Only a USB storage device is recognizable.
- If the USB storage device is connected through a USB hub, the device is not recognizable.
- A USB storage device using an automatic recognition programme may not be recognized.
- A USB storage device which uses its own driver may not be recognized.
- The recognition speed of a USB storage device may depend on each device.
- Please do not turn off the TV or unplug the USB device when the connected USB storage device is working. When such device is suddenly separated or unplugged, the stored files or the USB storage device may be damaged.
- Please do not connect the USB storage device which was artificially maneuvered on the PC. The device may cause the product to malfunction or fail to be played. Never forget to use only a USB storage device which has normal music files, image files.
- Please use only a USB storage device which was formatted as a FAT, FAT16, FAT32 file system provided with the windows operating system. In case of a storage device formatted as a different utility programme which is not supported by Windows, it may not be recognized.
- Please connect power to a USB storage device(over 0.5 A) which requires an external power supply. If not, the device may not be recognized.
- Please connect a USB storage device with the cable offered by the device maker.
- Some USB storage devices may not be supported or operated smoothly.
- File alignment method of USB storage device is similar to Window XP and filename can recognize up to 100 English characters.
- Be sure to back up important files since data stored in a USB memory device may be damaged. We will not be responsible for any data loss.
- If the USB HDD does not have an external power source, the USB device may not be detected. So be sure to connect the external power source.
 - Please use a power adaptor for an external power source. We do not guarantee an USB cable for an external power source.
- If your USB memory device has multiple partitions or if you use a USB multi-card reader, you can use up to 6 partitions or USB memory devices.
- If a USB memory device is connected to a USB multi-card reader, its volume data may not be detected.
- If the USB memory device does not work properly, disconnect and reconnect it.
- How fast a USB memory device is detected differs from device to device.
- If the USB is connected in Standby Mode, specific hard disk will automatically be loaded when the TV is turned on.
- The recommended capacity is 32 GB or less for USB memory.
- Any device with more than the recommended capacity may not work properly.
- USB storage devices below USB 2.0 are supported as well.
- When a broken file is played in the USB storage, the TV may turn off or work abnormally.
- If picture size is bigger than the recommended size, the picture quality would be bad.
- USB file/folder number has limitation, 648, at each folder.

Browsing files

Access the Photo or Music lists and browse files.

- 1 Connect a **USB** storage device.
- 2 Press **MENU** to access the main menus.
- 3 Press the Navigation buttons to scroll to **USB** and press **OK**.
- 4 Press the Navigation buttons to scroll to **Photo List** or **Music List** and press **OK**.

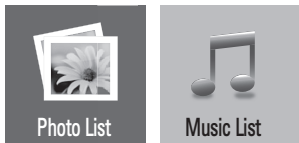

- 5 Select **Drive A** to access the connected USB storage device.

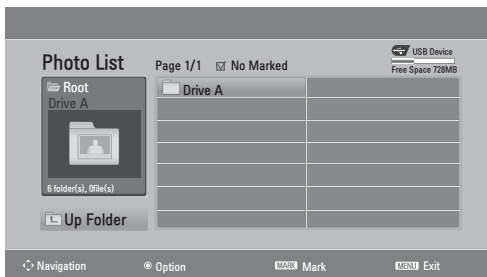

- 6 Select a folder you want.
 - To return to the previous level, select **Up Folder**.

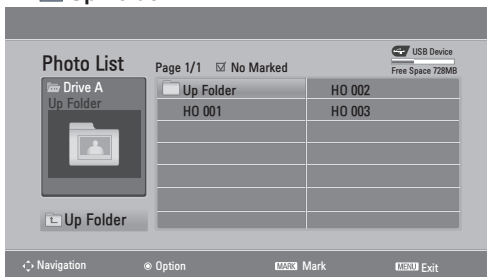

- 7 Press the Navigation buttons to browse files. The highlighted file will display in the preview window.

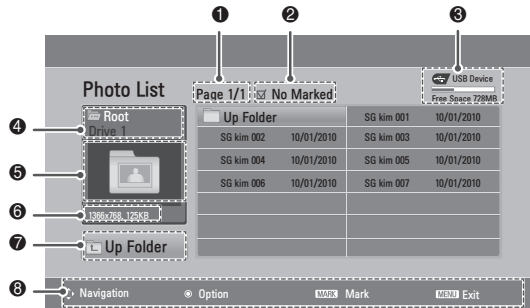

No.	Description
1	Current page number/total number of pages
2	The number of selected files
3	Usable USB memory
4	File and Folder name
5	Preview window
6	File size
7	Return to the previous level
8	Available buttons on the remote control

Supported file format

Type	Supported file format
Photo	<ul style="list-style-type: none"> • JPEG • Recommended size 960 pixel (W) x 540 pixel (H) • Available size Baseline: 64 pixel (W) x 64 pixel (H) - 12244 pixel (W) x 8640 pixel (H) Progressive: 64 pixel (W) x 64 pixel (H) - 1920 pixel (W) x 816 pixel (H)
Music	<ul style="list-style-type: none"> • MP3 • Bit rate range 32 Kbps - 320 Kbps • Sampling rate (Sampling Frequency) MPEG1 layer 3: 32 kHz, 44.1 kHz, 48 kHz MPEG2 layer 3: 16 kHz, 22.05 kHz, 24 kHz MPEG2.5 layer 3: 8 kHz, 11.025 kHz, 12 kHz <p>* A copy-protected file will not play.</p>

Viewing photos

View image files saved in a USB storage device. The displays on the screen may differ from the model.

- 1 Press the Navigation buttons to scroll to **USB** and press **OK**.
- 2 Press the Navigation buttons to scroll to **Photo List** and press **OK**.
- 3 Press the Navigation buttons to select **Drive1** to access the connected USB storage device.
- 4 Press the Navigation buttons to scroll to a folder you want and press **OK**.
- 5 Press the Navigation buttons to scroll to a file you want and press **OK**.
A pop-up window will appear.

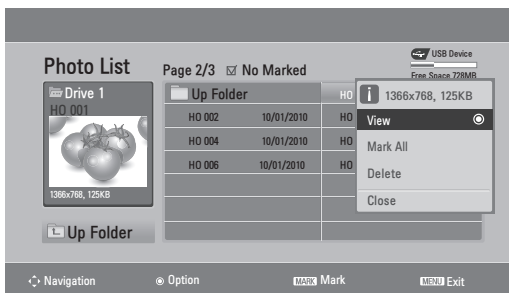

- 6 View photos by using the following menus.

Menu	Description
View	Displays the selected photo in a full-screen view. <ul style="list-style-type: none"> • Drive: Views photos saved in a USB storage drive.
Mark All or Unmark All	Selects all files or clears all of your selections.
Delete	Deletes a file saved in a USB storage device.
Close	Closes the pop-up menu.

Using photo options

Use the following options while viewing photos.

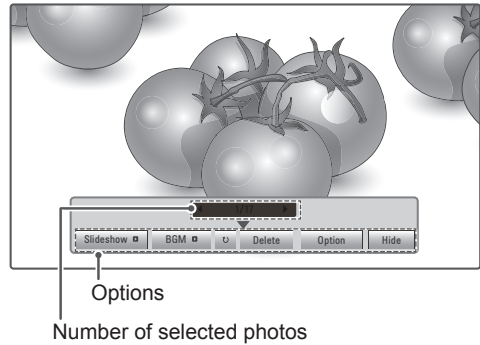

Option	Description
Slideshow	Starts or stops a slideshow with selected photos. If there are no selected photos, all photos saved in the current folder display during a slideshow. To set a slideshow speed, select Option .
BGM	Turns the background music on or off. To set the background music folder, select Option .
⤵ (Rotate)	Rotates photos clockwise (90°, 180°, 270°, 360°). <div style="border: 1px solid black; padding: 5px;"> <p>NOTE</p> <ul style="list-style-type: none"> • The supported photo size is limited. You cannot rotate a photo if the resolution of the rotated width is larger than the supported resolution size. </div>
Delete	Deletes a photo.
Option	<ul style="list-style-type: none"> • Slide Speed: Selects a slideshow speed (Fast, Medium, Slow). • Music Folder: Selects a music folder for the background music. <div style="border: 1px solid black; padding: 5px;"> <p>NOTE</p> <ul style="list-style-type: none"> • You cannot change the music folder while the background music is playing. </div>
Hide	Hides the option window. To display the options, press OK .

Listening to music



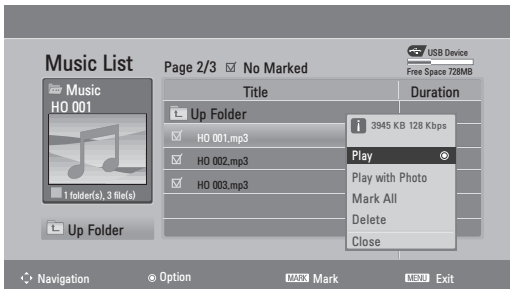

- 1 Press the Navigation buttons to scroll to **USB** and press **OK**.
- 2 Press the Navigation buttons to scroll to **Music List** and press **OK**.
- 3 Select **Drive1** to access the connected USB storage device.
- 4 Press the Navigation buttons to scroll to a folder you want and press **OK**.
- 5 Press the Navigation buttons to scroll to a file you want and press **OK**.
A pop-up window will appear.



- 6 Play music by using the following menus.

Menu	Description
Play, Stop Play, or Play Marked	Plays music, stops playback, or plays the selected music file. If you play music without selecting music files, all of the music files saved in the current folder will play. The  icon will appear in front of the duration on the currently playing file. <ul style="list-style-type: none"> • Drive: Listen to music files saved in a USB storage drive.
Play with Photo	Displays photos during playback.
Mark All or Unmark All	Selects all files or clears all of your selections.
Delete	Deletes a file saved in a USB storage device.
Close	Closes the pop-up menu.

- 7 Control playback by using the following buttons.

Button	Description
	Stops playback
	Plays a music file and Pauses or resumes playback
	Skips to the next file
	Skips to the previous file



NOTE

- A damaged or corrupted file will not play and the duration of the file display as 00:00.
- A copy-protected file will not play.
- If the TV is not in use for some time during playback, the information box as a screensaver will appear to prevent image burn.
To return to the Music list screen, press **MENU** or **EXIT**.

Folder name / File name

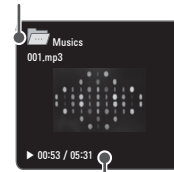







Time elapsed / Duration

CUSTOMIZING TV SETTING

- Image shown may differ from your TV.

Accessing main menus

- 1 Press **MENU** to access the main menus.
- 2 Press the Navigation buttons to scroll to one of the following menus and press **OK**.
- 3 Press the Navigation buttons to scroll to the setting or option you want and press **OK**.
- 4 When you are finished, press **EXIT**.
When you return to the previous menu, press **MENU**.

Menu	Description
 SETUP	Sets up and edit programmes.
 PICTURE	Adjusts the image size, quality, or effect.
 AUDIO	Adjusts the sound quality, effect, or volume level.
 TIME	Sets the time, date, or timer feature.
 OPTION	Customizes the general settings.
 USB	Using integrated media features.

Customizing Settings

SETUP Settings

- 1 Press **MENU** to access the main menus.
- 2 Press the Navigation buttons to scroll to **SETUP** and press **OK**.
- 3 Press the Navigation buttons to scroll to the setting or option you want and press **OK**.
 - To return to the previous level, press **MENU**.
- 4 When you are finished, press **EXIT**.
When you return to the previous menu, press **MENU**.

- Image shown may differ from your TV.

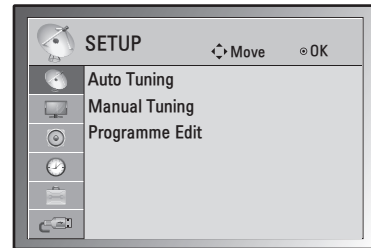

The available setup settings are described in the following:

Setting	Description
Auto Tuning	Tunes and stores all available programmes through antennas or cable inputs. (See p.22).
Manual Tuning	Tunes and stores the programmes you want manually. (See p.22).
Programme Edit	Edit the programme list. (See p.23).

PICTURE Settings

- 1 Press **MENU** to access the main menus.
- 2 Press the Navigation buttons to scroll to **PICTURE** and press **OK**.
- 3 Press the Navigation buttons to scroll to the setting or option you want and press **OK**.
 - To return to the previous level, press **MENU**.
- 4 When you are finished, press **EXIT**.
- 5 When you return to the previous menu, press **MENU**.

- Image shown may differ from your TV.

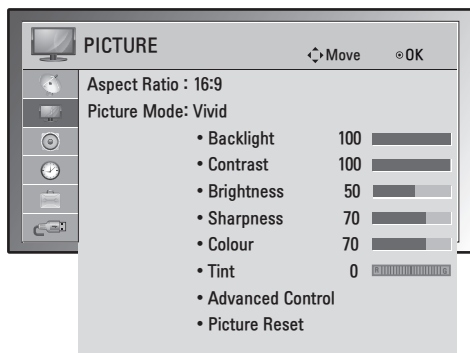

The available picture settings are described in the following.

Setting	Description	
Aspect Ratio	Changes the image size to view images at its optimal size. (See p.24).	
Picture Mode	Selects one of the preset image or customizes options in each mode for the best TV screen performance. You are also able to customize advanced options of each mode.	
	Mode	
	Vivid	Adjusts the video image for the retail environment by enhancing the contrast, brightness, colour, and sharpness.
	Standard	Adjusts the image for the normal environment.
	Cinema	Optimizes the video images for a cinematic look to enjoy movies as if you are in a movie theatre.

Basic image options

Setting	Description
Backlight	Adjusts the brightness of the screen by controlling the LCD backlight. If you decrease the brightness level, the screen becomes darker and the power consumption will be reduced without any video signal loss.
Contrast	Increases or decreases the gradient of the video signal. You may use Contrast when the bright part of the picture is saturated.
Brightness	Adjusts the base level of the signal in the picture. You may use Brightness when the dark part of the picture is saturated.
Sharpness	Adjusts the level of crispness in the edges between the light and dark areas of the picture. The lower the level, the softer the image.
Colour	Adjusts intensity of all Colours.
Tint	Adjusts the balance between red and green levels.
Advanced Control	Customizes the advanced options.
Picture Reset	Restores the options to the default setting.

Advanced image options (Depending on model)

Setting	Description
Colour Temperature (Medium/Warm/Cool)	This is the function to adjust the overall colour of the screen to the feeling you want.
Dynamic Contrast (Off/Low/High)	Adjusts the contrast to keep it at the best level according to the brightness of the screen. The picture is improved by making bright parts brighter and dark parts darker.
Dynamic Colour (Off/Low/High)	Adjusts screen colours so that they look livelier, richer and clearer. This feature enhances hue, saturation and luminance so that red, blue, green and white look more vivid.
Noise Reduction (Off/Low/Medium/High)	Reduces screen noise without compromising video quality.
Black Level (Low/High/Auto)	<ul style="list-style-type: none"> • Low: The picture of the screen gets darker. • High: The picture of the screen gets brighter. • Auto: Realizing the black level of the screen and set it to High or Low automatically. Set black level of the screen to proper level. This function enables to select 'Low' or 'High' in the following mode: AV(NTSC-M). Otherwise, 'Black level' is set to 'Auto'.
Film Mode (On/Off)	You can watch a cinema-like video by eliminating judder effect. Use this function when you watch movies.
Red/Green/Blue	This is the function to filter the specific colours of the video. You can use the RGB filter to set colour saturation and hue accurately.

AUDIO Settings

- 1 Press **MENU** to access the main menus.
- 2 Press the Navigation buttons to scroll to **AUDIO** and press **OK**.
- 3 Press the Navigation buttons to scroll to the setting or option you want and press **OK**.
- To return to the previous level, press **MENU**.
- 4 When you are finished, press **EXIT**.
- 5 When you return to the previous menu, press **MENU**.

- Image shown may differ from your TV.

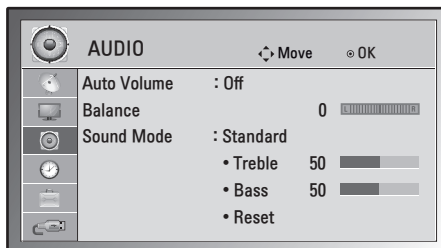

The available audio settings are described in the following.

Setting	Description
Auto Volume	Activates the Auto Volume feature to keep the volume level consistent whenever you change programmes. The volume level may not be consistent due to different signal conditions of broadcasting stations.
Balance	Adjusts balance between the left and right speakers according to your room environment.

Sound Mode	Selects one of the preset sound modes or customize each option in each mode.	
	Mode	
	Standard	Select when you want standard-quality sound.
	Music	Select when you listen to music.
	Cinema	Select when you watch movies.
	 NOTE • If sound quality or volume is not at the level you want, it is recommended to use a separate home theater system or amplifier to cope with different user environments.	
	Option	
	Treble	Controls the dominant sounds in the output. When you turn up the treble, it will increase the output to the higher frequency range.
	Bass	Controls the softer sounds in the output. When you turn up the bass, it will increase the output to the lower frequency range.
	Reset	Resets the sound mode to the default setting.

This feature may not be applied based on country broadcasting circumstance.

Stereo/Dual Reception

When a programme is selected, the sound information for the station appears with the programme number and station name.

- 1 Press **I/II** and press the **One/Two** and press OK.

Broadcast	On Screen Display
Mono	MONO
Stereo	STEREO
Dual	DUAL I , DUAL II , DUAL I + II

• **Mono sound selection**

If the stereo signal is weak in stereo reception, you can switch to mono. In mono reception, the clarity of sound is improved.

• **Language selection for dual language broadcast**

a programme can be received in two languages (dual language), you can switch to DUAL I, DUAL II or DUAL I + II.

DUAL I Sends the primary broadcast language to the loudspeakers.

DUAL II Sends the secondary broadcast language to the loudspeakers.

DUAL I+II Sends a separate language to each loudspeaker.

Nicam Reception

If the TV is equipped with a receiver for NICAM reception, high quality NICAM (Near Instantaneous Companding Audio Multiplex) digital sound can be received. Sound output can be selected according to the type of broadcast received.

- 1 When **NICAM** mono is received, you can select **NICAM MONO** or **MONO**.
- 2 When **NICAM** stereo is received, you can select **NICAM STEREO** or **MONO**.
- 3 If the stereo signal is weak, switch to **MONO**.
- 4 When **NICAM** dual is received, you can select **NICAM DUAL I**, **NICAM DUAL II** or **NICAM DUAL I+II** or **MONO**.

Speaker Sound Output Selection

In AV mode, you can select output sound for the left and right loudspeakers.

Select the sound output.

- L+R:** Audio signal from audio L input is sent to the left loudspeaker and audio signal from audio R input is sent to the right loudspeaker.
- L+L:** Audio signal from audio L input is sent to left and right loudspeakers.
- R+R:** Audio signal from audio R input is sent to left and right loudspeakers.

TIME Settings

- 1 Press **MENU** to access the main menus.
 - 2 Press the Navigation buttons to scroll to **TIME** and press **OK**.
 - 3 Press the Navigation buttons to scroll to the setting or option you want and press **OK**.
 - To return to the previous level, press **MENU**.
 - 4 When you are finished, press **EXIT**.
 - 5 When you return to the previous menu, press **MENU**.
- Image shown may differ from your TV.

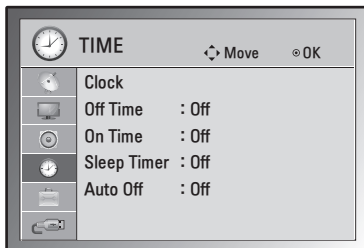

The available time settings are described in the following:

Setting	Description
Clock	You must set the time correctly before using on/off time function. If current time setting is erased by a power failure or the TV is unplugged, reset the clock.
Off Time/On Time	Sets the time to turn on or off the tv automatically. To use this function, you should set the current time and date in the Clock menu. <div style="border: 1px solid black; padding: 5px; margin-top: 10px;"> <p>NOTE</p> <ul style="list-style-type: none"> If you do not press any button within 2 hours after the TV turns on by the On Time feature, the TV enters the Standby mode automatically. If you set the On Time feature and turn the TV off by pressing Main power switch, the On Time feature will not work. To activate the On Time feature, the TV must be in Standby mode. If you set both Off Time and On Time features to the same time, the Off Time function overrides the On Time feature. </div>
Sleep Timer	Sets the length of time until the TV to turns off. When you turn the TV off and turn it on again, the Sleep Timer will be set to off.
Auto Off	If the set is switched on and there is no input signal, it will switch off automatically after 15 minutes.

OPTION Settings

- 1 Press **MENU** to access the main menus.
- 2 Press the Navigation buttons to scroll to **OPTION** and press **OK**.
- 3 Press the Navigation buttons to scroll to the setting or option you want and press **OK**.
 - To return to the previous level, press **MENU**.
- 4 When you are finished, press **EXIT**.
- 5 When you return to the previous menu, press **MENU**.

• Image shown may differ from your TV.

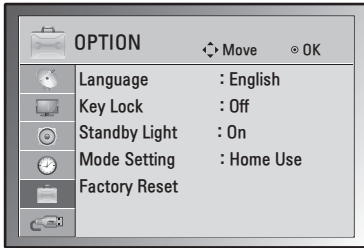

The available option settings are described in the following:

Setting	Description				
Language	Selects a language for the display.				
Key Lock	<p>The TV can be set so that the remote control is required to control it. This feature can be used to prevent unauthorized viewing.</p> <div style="border: 1px solid black; padding: 5px;"> <p>NOTE</p> <ul style="list-style-type: none"> In Key Lock 'On', if the TV is turned off, press the / button on the TV or POWER buttons on the remote control. With the Key Lock On, the display ' Key Lock On ' appears on the screen if any button on the front panel is pressed while viewing the TV. </div>				
Standby Light	Sets to turn on or off the Standby Light on the TV.				
Mode Setting	<p>Customizes the TV settings to suit your preference. The initial setup screen will appear when you turn on the TV for the first time.</p> <table border="1" style="width: 100%;"> <thead> <tr> <th colspan="2">Setting</th> </tr> </thead> <tbody> <tr> <td>Mode Setting</td> <td>Selects Home Use mode for the home environment. Selects Store Demo mode for the retail environment.</td> </tr> </tbody> </table>	Setting		Mode Setting	Selects Home Use mode for the home environment. Selects Store Demo mode for the retail environment.
Setting					
Mode Setting	Selects Home Use mode for the home environment. Selects Store Demo mode for the retail environment.				
Factory Reset	This function initializes all settings.				

USB settings

- 1 Press **MENU** to access the main menus.
- 2 Press the Navigation buttons to scroll to **USB** and press **OK**.
- 3 Press the Navigation buttons to scroll to the setting or option you want and press **OK**.
 - To return to the previous level, press **MENU**.
- 4 When you are finished, press **EXIT**.
- 5 When you return to the previous menu, press **MENU**.

• Image shown may differ from your TV.



The available usb settings are described in the following:

Setting	Description
Photo List	You can view photo files on USB storage device. (See p.28)
Music List	You can play music files on USB storage device. (See p.29)

TELETEXT

- This feature is not available in all countries.

Teletext is a free service broadcast by most **TV** stations which gives up to the minute information on news, weather, television programmes, share prices and many other topics. The teletext decoder of this **TV** can support the **SIMPLE**, **TOP** and **FASTTEXT** systems. **SIMPLE** (standard teletext) consists of a number of pages which are selected by directly entering the corresponding page number. **TOP** and **FASTTEXT** are more modern methods allowing quick and easy selection of teletext information.

Teletext Service - only via Digital Tuner access where TV broadcast available.

Switch On/Off

Press the **TEXT** button to switch to teletext. The initial page or last page appears on the screen.

Two page numbers, **TV** station name, date and time are displayed on the screen headline. The first page number indicates your selection, while the second shows the current page displayed.

Press the **TEXT** or **EXIT** button to switch off teletext. The previous mode reappears.

Simple Text

Page selection

- 1 Enter the desired page number as a three-digit number with the **NUMBER** buttons. If during selection you press a wrong number, you must complete the three-digit number and then re-enter the correct page number.
- 2 The Navigation button can be used to select the previous or next page.

Programming a colour button in LIST mode

If the TV is in **SIMPLE** text, **TOP** text or **FASTTEXT** mode, press the **EM** button to switch to **LIST** mode.

Four teletext page numbers of your choice can be colour coded and easily selected by pressing the corresponding coloured button on the remote control handset.

- 1 Press a coloured button.
- 2 Using the **NUMBER** buttons, select the page you wish to programme.
- 3 Press the **OK** button. The selected page is stored as the selected page number, blinking once to confirm this. From now on, you can select this page with the same coloured button.
- 4 The three other coloured buttons are programmed in this way.

Top Text

The user guide displays four fields-red, green, yellow and blue at the bottom of the screen. The yellow field denotes the next group and the blue field indicates the next block.

Block / Group / Page Selection

- 1 With the Blue button you can progress from block to block.
- 2 Use the Yellow button to proceed to the next group with automatic overflow to the next block.
- 3 With the Green button you can proceed to the next existing page with automatic overflow to the next group. Alternatively, the **PR ▲** button can be used.
- 4 The Red button permits you to return to previous selection. Alternatively, the **PR ▼** button can be used.

Direct Page Selection

As with **SIMPLE** teletext mode, you can select a page by entering it as a three digit number using the **NUMBER** buttons in **TOP** mode.

FASTEXT

The teletext pages are colour coded along the bottom of the screen and are selected by pressing the corresponding coloured button.

Page selection

- 1 Press the **INDEX** button to select the index page.
- 2 You can select the pages which are colour coded along the bottom line with corresponding coloured buttons.
- 3 AS with SIMPLE teletext mode, you can select a page by entering its three digit page number with the **NUMBER** buttons in FASTEXT mode.
- 4 The **PR ▲** or **PR ▼** button can be used to select the preceding or following page.

Special Teletext Function

Hold **STOP**

Stops the automatic page change which will occur if a teletext page consists of 2 or more sub pages. The number of sub pages and the sub page displayed is, usually, shown on the screen below the time. When this menu is selected the stop symbol is displayed at the top left-hand corner of the screen and the automatic page change is inactive.

Size **SIZE**

Selects double height text.
Press this button to enlarge the top half of the page.
Press this button again to enlarge the bottom half of the page.
Press this button again to return to the normal display.

MIX **MIX**

Displays the teletext pages superimposed on the TV picture.
To switch the TV picture off press this button again.

Time **TIME**

When viewing a TV programme, select this menu to display the time at the top right hand corner of the screen.

In the teletext mode, press this button to select a sub page number. The sub page number is displayed at the bottom of the screen. To hold or change the sub page, press the **RED/GREEN**, **Navigation** buttons or **NUMBER** buttons.

Reveal **REVEAL**

Select this menu to display concealed information, such as solutions to riddles or puzzles.

Index **INDEX**

Select the each index page.

Update **UPDATE**

Displays the TV picture on the screen while waiting for a new teletext page. The display will appear at the top left hand corner of the screen. When the updated page is available then display will change to the page number. Select this menu again to view the updated teletext page.

MAINTENANCE

Cleaning your TV

Clean your TV regularly to keep the best performance and to extend the product lifespan.



CAUTION

- Make sure to turn the power off and disconnect the power cord and all other cables first.
- When the TV is left unattended and unused for a long time, disconnect the power cord from the wall outlet to prevent possible damage from lightning or power surges.

Screen, frame, cabinet and stand

- To remove dust or light dirt, wipe the surface with a dry, clean, and soft cloth.
- To remove major dirt, wipe the surface with a soft cloth dampened in clean water or a diluted mild detergent. Then wipe immediately with a dry cloth.



CAUTION

- Avoid touching the screen at all times, as this may result in damage to the screen.
- Do not push, rub, or hit the screen surface with your fingernail or a sharp object, as this may result in scratches and image distortions.
- Do not use any chemicals as this may damage the product.
- Do not spray liquid onto the surface. If water enters the TV, it may result in fire, electric shock, or malfunction.

Power cord

Remove the accumulated dust or dirt on the power cord regularly.

TROUBLESHOOTING

Problem	Solution
Cannot control the TV with the remote control.	<ul style="list-style-type: none"> • Check the remote control sensor on the product and try again. • Check if there is any obstacle between the product and the remote control. • Check if the batteries are still working and properly installed (⊕ to ⊕, ⊖ to ⊖).
No image display and no sound is produced.	<ul style="list-style-type: none"> • Check if the product is turned on. • Check if the power cord is connected to a wall outlet. • Check if there is a problem in the wall outlet by connecting other products.
The TV turns off suddenly.	<ul style="list-style-type: none"> • Check the power control settings. The power supply may be interrupted. • Check if the Auto sleep feature is activated in the Time settings. • If there is no signal while the TV is on, the TV will turn off automatically after 15 minutes of inactivity.

SPECIFICATIONS

Product specifications may be changed without prior notice due to upgrade of product functions.
For the power supply and power consumption, refer to the label attached to the product.

22LN4000-TA

With Stand (W x H x D) / Weight	513.0 mm x 362.0 mm x 140.0 mm / 3.2 kg
Without Stand (W x H x D) / Weight	513.0 mm x 320.0 mm x 63.0 mm / 3.0 kg
Power requirement	19 V ---
AC/DC Adapter	Manufacturer : Lien Chang Model : LCAP16A-E, LCAP16A-A, LCAP25A Manufacturer : Honor Model : ADS-40SG-19-2 19032G, ADS-40FSG-19 19032GPG, ADS-40FSG-19 19032GPCU Manufacturer : APD Model : DA-32B19

Environment condition	Operating Temperature	0 °C to 40 °C
	Operating Humidity	Less than 80 %
	Storage Temperature	-20 °C to 60 °C
	Storage Humidity	Less than 85 %

		Analogue TV
New Zealand, Singapore	Television System	PAL/SECAM-B/G/D/K, PAL-I
	Programme Coverage	BG : VHF/UHF 1 to 69, CATV 01 to 47 I : VHF/UHF 1 to 69, CATV 01 to 47 DK : VHF/UHF 1 to 69, CATV 01 to 47
Indonesia, Israel, Myanmar, Sri Lanka	Television System	PAL/SECAM-B/G/D/K, PAL-I, NTSC-M
	Programme Coverage	BG : VHF/UHF 1 to 69, CATV 01 to 47 I : VHF/UHF 1 to 69, CATV 01 to 47 DK : VHF/UHF 1 to 69, CATV 01 to 47 M : VHF/UHF 2 to 78, CATV 01 to 71
Vietnam, Malaysia	Television System	PAL/SECAM-B/G/D/K, PAL-I, NTSC-M
	Programme Coverage	BG : VHF/UHF 1 to 69, CATV 01 to 47 I : VHF/UHF 1 to 69, CATV 01 to 47 DK : VHF/UHF 1 to 69, CATV 01 to 47 M : VHF/UHF 2 to 78, CATV 01 to 71
Analogue model, India, Thailand, South Africa, --	Television System	PAL/SECAM-B/G/D/K, PAL-I, NTSC-M
	Programme Coverage	BG : VHF/UHF 1 to 69, CATV 01 to 47 I : VHF/UHF 1 to 69, CATV 01 to 47 DK : VHF/UHF 1 to 69, CATV 01 to 47 M : VHF/UHF 2 to 78, CATV 01 to 71
	External Antenna Impedance	75 Ω



Record the model number and serial number of the TV.
Refer to the label on the back cover and quote this information to your dealer when requiring any service.

MODEL _____

SERIAL _____

For any Suggestion, Opinion,
Complaints, Please Call
800 54 in UAE
0800 54 54 54 in South Africa
080 100 54 54 in Morocco
19960 in Egypt
Other countries, Please contact our
local dealer or log into
<http://www.lg.com>



MANUEL D'UTILISATION TÉLÉVISEUR LED

*Le téléviseur LED de LG combine un écran LCD et un rétroéclairage LED.

Veillez lire attentivement ce manuel avant de mettre en service votre produit et conservez-le afin de pouvoir vous y référer ultérieurement.

22LN4000-TA

TABLE DES MATIÈRES

3 CONSIGNES DE SÉCURITÉ

8 PROCÉDURE D'INSTALLATION

8 ASSEMBLAGE ET PRÉPARATION

- 8 Déballage
- 11 Pièces et boutons
- 12 Soulever et déplacer la TV
- 13 Préparation du téléviseur
 - 13 - Fixation du support
 - 13 - Retrait du support
- 14 Installation sur une table
- 15 Fixation du support mural
- 16 Organisation des câbles

17 ÉTABLISSEMENT DE CONNEXIONS

- 17 Raccordement d'une antenne
- 18 Connexion Adaptateur
- 18 Connexion composite
- 19 Connexion d'un périphérique USB

20 TÉLÉCOMMANDE

21 REGARDER LA TV

- 21 Première mise en marche de la TV
- 21 Regarder la TV
- 22 Gestion des chaînes
 - 22 - Configuration automatique des chaînes
 - 22 - Configuration manuelle des chaînes
 - 23 - Modification de votre liste de chaînes
 - 23 - Sélection d'une chaîne dans la liste de chaînes
 - 23 - Configuration des chaînes favorites
- 24 Utilisation d'options supplémentaires
 - 24 - Réglage du format de l'image
 - 25 - Utilisation de la liste des sources

26 DIVERTISSEMENT

- 26 Connexion des périphériques de stockage USB
- 27 Navigation dans les fichiers
- 28 Visionnage de photos
- 29 Écouter de la musique

30 PERSONNALISATION DES PARAMÈTRES TV

- 30 Accès aux menus principaux
- 30 Personnalisation des paramètres
 - 30 - Paramètres CONFIG
 - 31 - Paramètres IMAGE
 - 32 - Paramètres SON
 - 34 - Paramètres HEURE
 - 35 - Paramètres OPTION
 - 35 - Paramètres USB

36 TÉLÉTEXTE

- 36 Activer et désactiver le télétexte
- 36 Simple
 - 36 - Sélection de la page
 - 36 - Programmation d'une touche de couleur en mode LIST (LISTE)
- 36 Top Text
 - 36 - Sélection de bloc/groupe/page
 - 36 - Sélection de page directe
- 37 Fastext
 - 37 - Sélection de la page
- 37 Fonction de télétexte spéciale

38 MAINTENANCE

- 38 Nettoyage de votre TV
 - 38 - Écran, cadre, boîtier et support
 - 38 - Cordon d'alimentation

38 DÉPANNAGE

39 SPÉCIFICATIONS



AVERTISSEMENT

- Si vous ignorez ces messages d'avertissement, vous risquez d'être gravement blessé, de provoquer un accident ou d'entraîner la mort.



ATTENTION

- Si vous ignorez ces messages de sécurité, vous risqueriez de vous blesser légèrement ou d'endommager le produit.



REMARQUE

- Les remarques vous aident à comprendre et à utiliser le produit en toute sécurité. Veuillez lire attentivement les remarques avant d'utiliser le produit.

CONSIGNES DE SÉCURITÉ

Veillez lire attentivement ces consignes de sécurité avant d'utiliser le produit.



AVERTISSEMENT



- N'installez pas la TV et la télécommande dans les environnements suivants :
 - Un emplacement exposé à la lumière directe du soleil ;
 - Une zone fortement humide comme une salle de bain ;
 - À proximité d'une source de chaleur comme une cuisinière et tout autre appareil produisant de la chaleur ;
 - À proximité d'un plan de travail de cuisine ou d'un humidificateur où elles pourraient facilement être exposées à la vapeur ou à l'huile ;
 - Une zone exposée à la pluie et au vent ;
 - À proximité de conteneurs d'eau comme des vases.

Le non-respect de cette consigne peut provoquer un incendie, une électrocution, un dysfonctionnement ou une déformation du produit.



- N'installez pas le produit dans un endroit exposé à la poussière. Le non-respect de cette consigne peut provoquer un incendie.

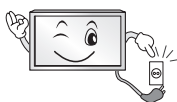

- La fiche secteur est l'élément de déconnexion. La fiche doit être toujours accessible.



- Ne touchez pas la fiche d'alimentation avec les mains mouillées. En outre, si la fiche du cordon est mouillée ou couverte de poussière, séchez ou essuyez complètement le cordon d'alimentation. L'humidité excessive peut provoquer des risques d'électrocution.



- Veillez à raccorder le câble d'alimentation à une prise de terre. (Ne s'applique pas aux appareils ne nécessitant pas une mise à la terre.) Si ce n'est pas le cas, vous risquez d'être électrocuté ou blessé.



- Fixez correctement le câble d'alimentation. Si le câble d'alimentation n'est pas correctement fixé, un incendie peut se déclarer.



- Assurez-vous que le cordon d'alimentation n'est pas en contact avec des objets chauds comme un chauffage. Le non-respect de cette consigne peut provoquer un incendie ou une électrocution.

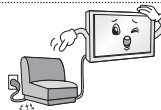

- Ne placez pas d'objets lourds, ou le produit lui-même, sur les câbles d'alimentation. Le non-respect de cette consigne peut provoquer un incendie ou une électrocution.



- Pliez le câble d'antenne entre le bâtiment intérieur et extérieur pour empêcher la pluie de s'écouler à l'intérieur. L'eau pourrait endommager le produit et provoquer une électrocution.



- Lorsque vous fixez une TV au mur, veillez à ne pas l'accrocher à l'aide des câbles d'alimentation ou de signal situés à l'arrière. Cela risque de provoquer un incendie ou une électrocution.

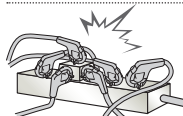

- Ne branchez pas trop d'appareils électriques sur une seule multiprise murale. Le non-respect de cette consigne peut provoquer un incendie résultant d'une surchauffe.

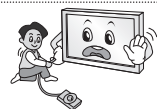

- Ne faites pas tomber le produit ou ne le laissez pas tomber lors du branchement de périphériques externes. Le non-respect de cette consigne peut entraîner des blessures ou endommager le produit.



- Conservez le matériau d'emballage anti-moisissure ou l'emballage en vinyle hors de portée des enfants. Le matériau anti-moisissure est dangereux en cas d'ingestion. En cas d'ingestion par mégarde, faites vomir la personne et rendez-vous à l'hôpital le plus proche. En outre, l'emballage en vinyle peut entraîner une asphyxie. Conservez-le hors de portée des enfants.



- Ne laissez pas les enfants grimper sur la TV ou s'agripper dessus. Dans le cas contraire, la TV risque de tomber, ce qui peut entraîner des blessures graves.



- Respectez les règles de sécurité lors de la mise au rebut des batteries pour éviter qu'un enfant ne les avale. En cas d'ingestion, consultez immédiatement un médecin.



- N'insérez pas de conducteur (comme une baguette métallique) dans l'une des extrémités du câble d'alimentation si l'autre extrémité est reliée au terminal d'entrée mural. En outre, ne touchez pas le câble d'alimentation juste après le raccordement au terminal d'entrée mural. Vous pourriez vous électrocuter. (selon le modèle)



- Veillez à ne pas placer ou conserver des substances inflammables à proximité du produit. Une manipulation imprudente des substances inflammables présente un risque d'explosion ou d'incendie.



- Ne laissez pas tomber d'objets métalliques (pièces de monnaie, épingles à cheveux, baguettes métalliques ou fils) ou d'objets inflammables (papier et allumettes) dans le produit. Surveillez particulièrement les enfants. Cela pourrait provoquer une électrocution, un incendie ou des blessures. Si un corps étranger tombe dans le produit, débranchez le câble d'alimentation et contactez le centre de services.



- Ne vaporisez pas d'eau sur le produit ou ne le frottez pas avec une substance inflammable (diluants ou benzène). Vous risqueriez de provoquer une électrocution ou un incendie.



- Évitez tout impact d'objets avec l'appareil ou toute chute d'objets sur l'appareil, et ne laissez rien tomber sur l'écran. Vous risqueriez de vous blesser ou d'endommager le produit.



- Ne touchez jamais ce produit ou l'antenne en cas de tonnerre ou d'orage. Vous pourriez vous électrocuter.

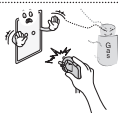

- Ne touchez jamais la prise murale lors d'une fuite de gaz ; ouvrez les fenêtres et aérez la pièce. Le non-respect de cette consigne peut provoquer un incendie ou des brûlures dues aux étincelles.



- Ne démontez pas le produit, ne le réparez pas et n'y apportez aucune modification. Vous risqueriez de provoquer une électrocution ou un incendie. Contactez le centre de services pour les vérifications, les calibrages et les réparations.



- Si vous êtes confronté à l'une des situations suivantes, débranchez immédiatement le produit et contactez votre centre de services local.
 - Le produit a reçu un choc
 - Le produit a été endommagé
 - Des corps étrangers sont entrés dans le produit
 - Le produit dégage de la fumée ou une odeur étrange
 Le non-respect de cette consigne peut provoquer un incendie ou une électrocution.



- Si vous n'utilisez pas le produit pendant une période prolongée, débranchez le câble d'alimentation du produit. Une couche de poussière peut provoquer un incendie ; une détérioration de l'isolation peut provoquer une fuite électrique, une électrocution ou un incendie.



- N'exposez pas l'appareil à la pluie ni aux éclaboussures. Ne placez pas d'objets contenant du liquide (tels qu'un vase) sur le produit.



ATTENTION

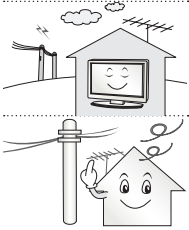

- Installez le produit à l'écart des ondes radio.
- La distance entre une antenne extérieure et les lignes d'alimentation doit être suffisante pour éviter tout contact physique en cas de chute de l'antenne. Le non-respect de cette consigne peut provoquer une électrocution.



- N'installez pas le produit sur des étagères instables ou des surfaces inclinées. Évitez également les endroits soumis à des vibrations ou ne permettant pas de supporter correctement le produit. Dans le cas contraire, le produit risque de tomber ou de se retourner, ce qui peut provoquer des blessures ou endommager le produit.

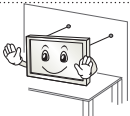

- Si vous installez la TV sur un support, veillez à empêcher le produit de se renverser. Dans le cas contraire, le produit risque de tomber, ce qui peut entraîner des blessures.

- Si vous essayez de monter le produit sur un mur, fixez une interface de montage VESA standard (pièces en option) à l'arrière du produit. Lorsque vous installez le poste à l'aide d'un support mural (pièces en option), fixez-le solidement pour éviter qu'il ne tombe.
- Utilisez uniquement des éléments de fixation/accessoires agréés par le fabricant.

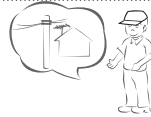

- Lors de l'installation de l'antenne, consultez un agent de maintenance qualifié. Le non-respect de cette consigne peut provoquer un incendie ou une électrocution.

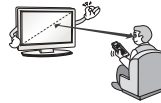

- Nous vous recommandons de garder une distance équivalente à 2 à 7 fois la diagonale de l'écran lorsque vous regardez la TV. Regarder la TV de façon prolongée peut provoquer des troubles de la vue.

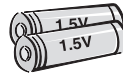

- Utilisez uniquement le type de piles spécifié. Le non-respect de cette consigne peut endommager la télécommande.

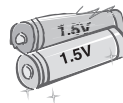

- N'utilisez pas simultanément de nouvelles piles et des piles usagées. Ceci pourrait provoquer la surchauffe des piles et une fuite de liquide.

- N'exposez pas les piles à une température excessive (directement sous les rayons du soleil, près d'une cheminée ouverte ou d'un radiateur, par exemple).
- N'utilisez pas des piles non-rechargeables dans le chargeur de l'appareil.



- Assurez-vous qu'aucun objet n'est placé entre la télécommande et son capteur.



- La lumière du soleil ou un éclairage puissant peut perturber le signal de la télécommande. Le cas échéant, assombrissez la pièce.

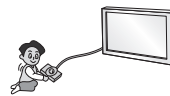

- Lorsque vous branchez des périphériques externes comme des consoles de jeu vidéo, veillez à ce que les câbles de raccordement soient assez longs. Dans le cas contraire, le produit risque de tomber, ce qui peut provoquer des blessures ou endommager le produit.



- Ne mettez pas le produit sous/hors tension en branchant et en débranchant le cordon d'alimentation de la prise. (N'utilisez pas le cordon d'alimentation en tant qu'interrupteur.) Vous risqueriez de provoquer une panne mécanique ou une électrocution.

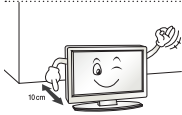

- Veuillez suivre les instructions d'installation ci-après pour empêcher une surchauffe du produit.
 - La distance entre le produit et le mur doit être d'au moins 10 cm.
 - N'installez pas le produit dans un endroit non aéré (par ex., dans une bibliothèque ou dans un placard).
 - N'installez pas le produit sur un tapis ou un coussin.
 - Assurez-vous que l'aération n'est pas obstruée par une nappe ou un rideau.

Le non-respect de cette consigne peut entraîner un incendie.

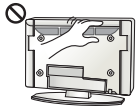

- Évitez de toucher les ouvertures de ventilation lors de l'utilisation prolongée du téléviseur car elles peuvent surchauffer. Ceci n'affecte en aucun cas le fonctionnement ou la performance du produit.

- Examinez régulièrement le cordon de votre appareil et si vous détectez des signes d'endommagement ou de détérioration, débranchez-le. Cessez alors d'utiliser l'appareil et demandez à un prestataire de services autorisé de remplacer le cordon par une pièce identique.

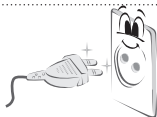

- Évitez de laisser la poussière s'accumuler sur les tiges de la fiche d'alimentation ou de la prise électrique. Le non-respect de cette consigne peut provoquer un incendie.

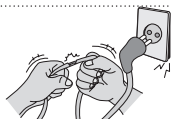

- Protégez le cordon d'alimentation contre les mauvais traitements physiques ou mécaniques, la torsion, la pliure, le pincement, et évitez qu'il ne puisse être pris dans une porte ou que l'on puisse marcher dessus. Vérifiez soigneusement les fiches, les prises murales et les points de sortie du cordon de l'appareil.



- N'appuyez pas avec force sur l'écran avec la main ou avec un objet pointu, tel qu'un clou, un crayon ou un stylo afin d'éviter de le rayer.



- Évitez de toucher l'écran ou de maintenir les doigts dessus de manière prolongée. Cela peut en effet provoquer des déformations provisoires de l'image.



- Lors du nettoyage du produit et de ses composants, débranchez le cordon d'alimentation et essuyez-les à l'aide d'un chiffon doux. Une pression excessive peut provoquer des rayures ou une décoloration. Ne vaporisez pas d'eau et n'utilisez pas de chiffon mouillé. N'utilisez jamais de produit à vitre, de produit lustrant pour voiture ou industriel, d'abrasifs ou de cire, de benzène, d'alcool, etc., qui risqueraient d'endommager le produit et son écran.

Le non-respect de cette consigne peut provoquer un incendie ou une électrocution, ou endommager le produit (déformation, corrosion ou cassure).

- Tant que l'unité est connectée à la prise murale de secteur, elle n'est pas déconnectée de la source d'alimentation secteur, même si vous avez éteint l'unité à l'aide de l'INTERRUPTEUR.



- Pour débrancher le câble, tenez-le par la fiche. Si les fils dans le câble d'alimentation sont déconnectés, cela peut provoquer un incendie.



- Veillez à mettre le produit hors tension lorsque vous le déplacez. Puis, débranchez les câbles d'alimentation, les câbles d'antenne et tous les câbles de raccordement. La TV ou le cordon d'alimentation peuvent être endommagés, ce qui peut provoquer un incendie ou une électrocution.



- Vous devez être deux pour déplacer ou déballer le produit car ce dernier est lourd. Le non-respect de cette consigne peut entraîner des blessures.



- Contactez le centre de services une fois par an pour nettoyer les composants internes du produit. Une accumulation de poussière peut provoquer des pannes mécaniques.



- Confiez l'ensemble des réparations à du personnel qualifié. Confiez les réparations à du personnel qualifié dans les cas suivants : si la fiche ou le cordon d'alimentation secteur est endommagé, si un liquide a été renversé sur l'appareil ou si des objets sont tombés sur l'appareil, si l'appareil a été exposé à la pluie ou à l'humidité, si l'appareil ne fonctionne pas normalement ou s'il est tombé.



- Si le produit est froid au toucher, il pourra se produire un petit « scintillement » à sa mise en marche. Ce phénomène est normal et le produit n'est pas en cause.



- L'écran haute technologie se caractérise par une résolution de deux millions à six millions de pixels. Il est possible que de minuscules points noirs et/ou des points lumineux (rouge, bleu ou vert) de la taille d'un ppm s'affiche à l'écran. Cela n'indique pas un dysfonctionnement et n'affecte pas les performances et la fiabilité du produit. Ce phénomène survient également sur les produits tiers ; aucun échange ou remboursement n'est possible.



- Suivant votre position de visionnage (gauche/droite/haut/bas), la luminosité et la couleur de l'écran peuvent varier. Ce phénomène résulte des caractéristiques de l'écran. Il n'a aucun rapport avec les performances du produit et n'indique pas un dysfonctionnement.



- L'affichage d'une image fixe (logo d'un canal de diffusion, menu à l'écran, scène d'un jeu vidéo, etc.) pendant une durée prolongée peut endommager l'écran et provoquer une image rémanente ; ce phénomène s'appelle une brûlure d'écran. La garantie ne couvre pas le produit pour une brûlure d'écran. Évitez d'afficher une image fixe de façon prolongée sur l'écran de votre téléviseur (pas plus de 2 heures sur un écran LCD et pas plus d'une heure sur un écran plasma). Si vous regardez votre TV de façon prolongée au format 4:3, une brûlure d'écran peut apparaître sur le contour de l'écran. Ce phénomène survient également sur les produits tiers ; aucun échange ou remboursement n'est possible.

• Sons générés

Bruit de craquement : un bruit de craquement, lorsque vous regardez ou éteignez la TV, est généré par une contraction thermique plastique liée à la température et à l'humidité. Ce bruit est usuel sur les produits nécessitant une déformation thermique. Bourdonnement du circuit électrique/de l'écran : bruit faible généré par un circuit de commutation haute vitesse qui permet le fonctionnement du produit en fournissant la majeure partie de l'alimentation. Il varie en fonction du produit. Ce son généré n'affecte ni les performances ni la fiabilité du produit.

**REMARQUE**

- L'image ci-dessous peut être différente de celle affichée sur votre téléviseur.
- L'affichage à l'écran de votre TV peut différer légèrement de celui qui est présenté dans ce manuel.
- Les menus et options disponibles peuvent être différents selon la source d'entrée ou le modèle de produit utilisé.
- De nouvelles fonctionnalités pourront être ajoutées ultérieurement à ce téléviseur.
- La TV peut être mise en mode veille pour réduire la consommation d'électricité. Pour réduire la consommation d'énergie, la TV doit être éteinte si personne ne la regarde pendant un certain temps.
- La consommation d'énergie pendant l'utilisation peut être limitée de façon significative en réduisant la luminosité de l'image. Cela aura pour effet de réduire le coût global de fonctionnement.

PROCÉDURE D'INSTALLATION

- 1 Ouvrez la boîte et assurez-vous d'avoir tous les accessoires.
- 2 Fixez le support au moniteur.
- 3 Connectez un périphérique externe au moniteur.

ASSEMBLAGE ET PRÉPARATION

Déballage

Vérifiez que la boîte de votre moniteur contient les éléments suivants. S'il manque des accessoires, contactez le revendeur auprès duquel vous avez acheté votre produit. L'aspect réel des produits et articles présentés dans ce manuel peut différer des illustrations.

**ATTENTION**

- Afin d'optimiser la sécurité et la durée de vie du produit, n'utilisez pas d'éléments non agréés.
- La garantie ne couvre pas les dommages ou les blessures dus à l'utilisation d'éléments non agréés.
- Certains modèles ont un film plastique fin collé sur l'écran. Il ne doit pas être enlevé.

**REMARQUE**

- Les éléments fournis avec votre produit diffèrent en fonction du modèle choisi.
- Les caractéristiques des produits ou le contenu de ce manuel peuvent être modifiés sans préavis en cas de mise à jour des fonctions.
- Pour une connexion optimale, les câbles HDMI et les périphériques USB doivent comporter des connecteurs d'une épaisseur inférieure à 10 mm et d'une largeur inférieure à 18 mm. Utilisez une rallonge prenant en charge USB 2.0 si le câble USB ou la clé USB ne s'adapte pas au port USB de la TV.

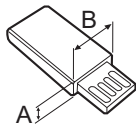
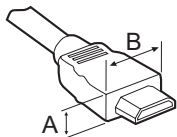

*A ≤ 10 mm

*B ≤ 18 mm

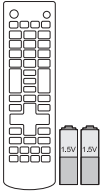

**Télécommande et piles
(AAA)**
(Voir p. 20)



Manuel d'utilisation



Serre-câbles
(selon le modèle)
(Voir p. 16)

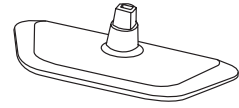

Base du support
(Voir p. 13)



Cordon d'alimentation
(selon le modèle)
(Voir p. 18)

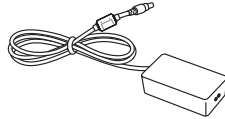

Adaptateur ca/cc
(selon le modèle)
(Voir p. 18)

ou

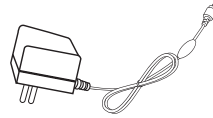

Adaptateur ca/cc
(selon le modèle)
(Voir p. 18)

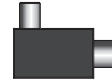

ou



Isolateur
(selon le modèle)
(Voir p. 10)

! REMARQUE

- Guide d'installation de l'isolateur d'antenne
 - Utilisez ce produit pour installer un téléviseur dans un endroit où il existe une différence de tension entre le moniteur et la masse du signal de l'antenne.
 - » S'il existe une différence de tension entre le moniteur et la masse du signal de l'antenne, il est possible que le contact de l'antenne surchauffe et provoque un accident.
 - Vous pouvez améliorer la sécurité de votre téléviseur en enlevant une certaine tension de l'antenne TV. Il est recommandé de fixer l'isolant au mur. Si l'isolant ne peut pas être fixé sur le mur, fixez-le sur le téléviseur.
 - évitez de débrancher l'isolateur de l'antenne après l'installation.
 - Avant de commencer, veillez à ce que l'antenne du téléviseur soit connectée.

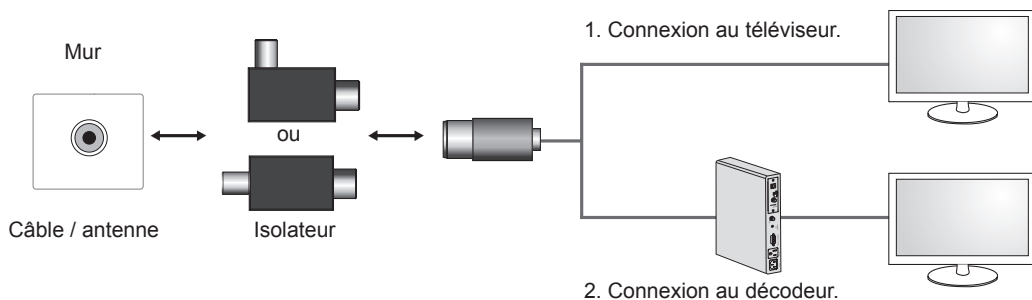

Connectez l'une des extrémités de l'isolateur au câble ou à la prise de l'antenne et l'autre extrémité au moniteur ou au décodeur.

« Un équipement connecté à la mise à la terre de protection de l'installation du bâtiment via le réseau de distribution principal ou un autre équipement connecté à une mise à la terre, et à un système de distribution par câble utilisant un câble coaxial, peut dans certains cas déclencher un incendie. La connexion à un système de distribution par câble doit par conséquent être effectuée via un appareil offrant une isolation électrique en dessous d'une certaine plage de fréquences (isolateur galvanique, voir EN 60728-11) »

Lors de l'installation de l'isolateur RF, une légère perte de sensibilité du signal peut se produire.

Pièces et boutons

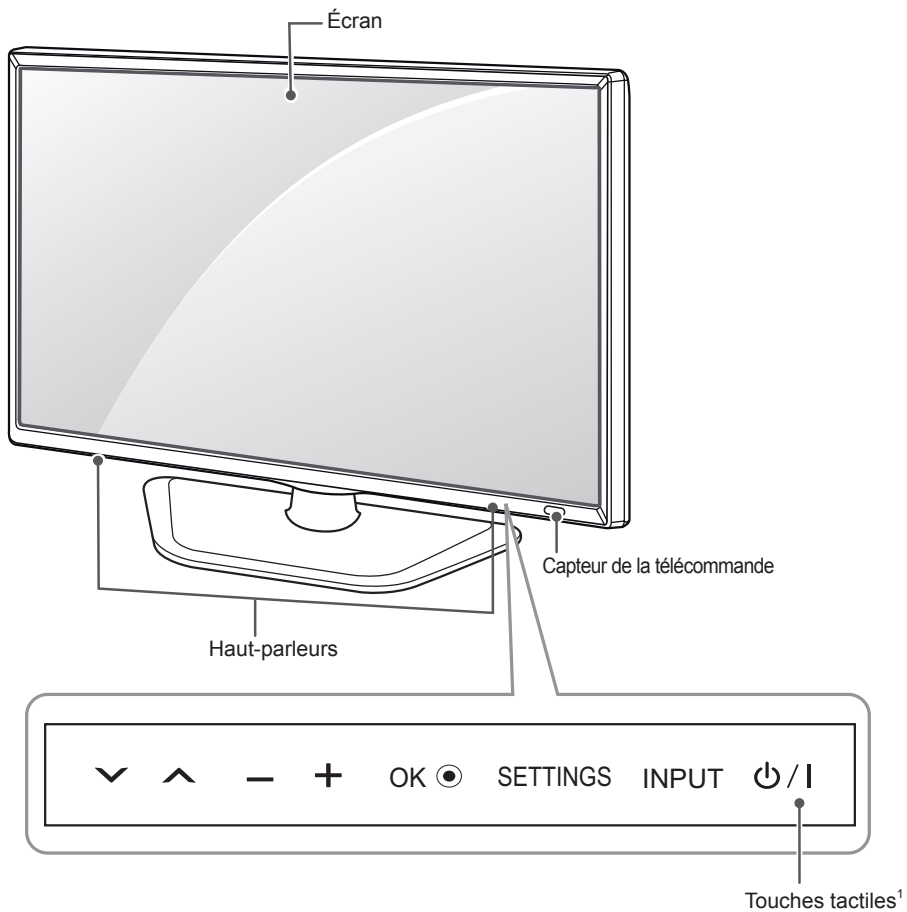

Touches tactiles	Description
▼ ▲	Permet de parcourir les chaînes enregistrées.
- +	Permet de régler le niveau du volume.
OK ●	Permet de sélectionner l'option du menu en surbrillance ou de confirmer une entrée.
SETTINGS	Permet d'accéder au menu principal ou bien d'enregistrer votre entrée et de quitter les menus.
INPUT	Permet de changer la source d'entrée.
⏻ / I	Permet de mettre le moniteur sous/hors tension.

1 Toutes les touches sont tactiles. Il suffit d'appuyer du bout du doigt pour les sélectionner.

Soulever et déplacer la TV

Lisez les consignes suivantes afin d'éviter de rayer ou d'endommager la TV en la déplaçant, en la soulevant ou en la transportant, quels que soient le type et les dimensions de l'appareil.



ATTENTION

- Évitez toujours de toucher l'écran, car vous risqueriez de l'endommager.
- Nous vous recommandons de déplacer la TV dans sa boîte ou son emballage d'origine.
- Avant de déplacer ou de soulever la TV, déconnectez le cordon d'alimentation et tous les câbles.
- Lorsque vous soulevez la TV, orientez l'écran à l'opposé de vous pour éviter de l'endommager.

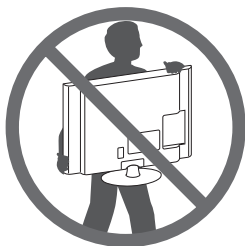

- Maintenez fermement la TV par le haut et le bas du cadre. Veillez à ne pas la tenir par la partie transparente, le haut-parleur ou la zone de la grille du haut-parleur.

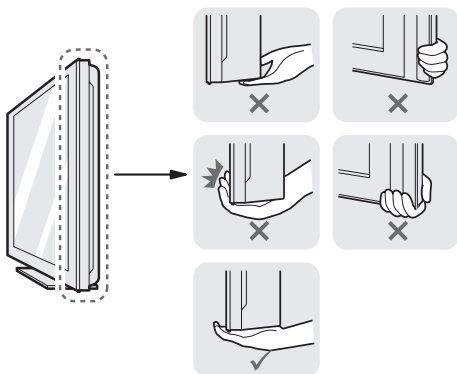

- Si votre téléviseur est volumineux, faites-vous aider par une autre personne.
- Lorsque vous transportez la TV, tenez-la comme indiqué sur l'illustration suivante.

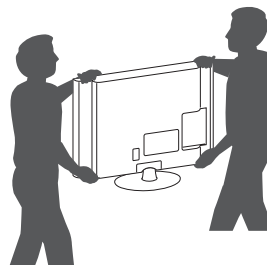

- Lorsque vous transportez la TV, ne l'exposez pas à des secousses ou à des vibrations excessives.
- Lorsque vous transportez la TV, maintenez-la à la verticale, sans la coucher sur le côté ni l'incliner vers la gauche ou la droite.
- N'exercez pas une pression excessive qui pourrait plier le châssis car cela pourrait endommager l'écran.

Préparation du téléviseur

L'image ci-dessous peut être différente de celle affichée sur votre téléviseur.

Fixation du support

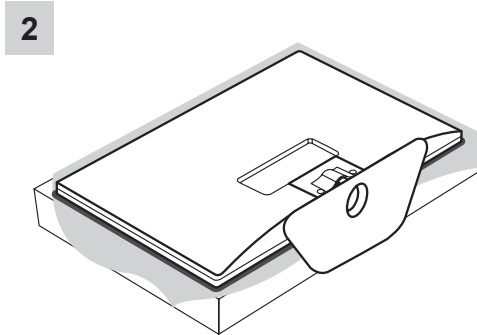
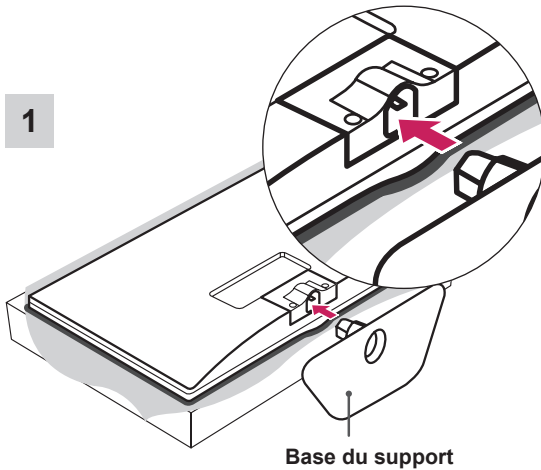

⚠ ATTENTION

- Disposez un tapis en mousse ou un chiffon doux sur la table afin de protéger l'écran de tout dégât.
- Pour fixer le support à la TV, placez l'écran face vers le bas sur une table ou sur une surface plane munie d'une protection pour éviter de rayer l'écran.

Retrait du support

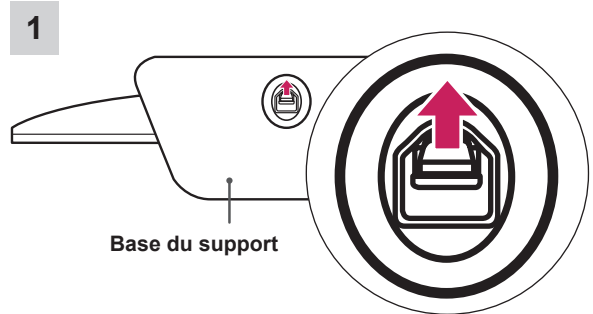

⚠ REMARQUE

- Pour détacher le support du téléviseur, soulevez le niveau dans la direction de la flèche.

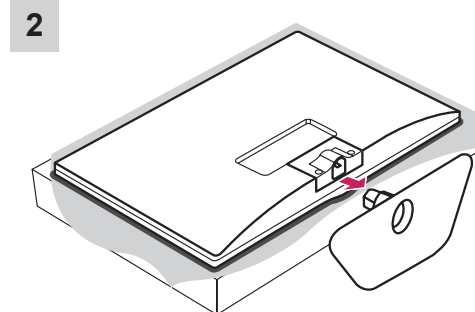

⚠ ATTENTION

- Disposez un tapis en mousse ou un chiffon doux sur la table afin de protéger l'écran de tout dégât.
- Pour détacher le support du téléviseur, placez l'écran face vers le bas sur une table ou sur une surface plane munie d'une protection pour éviter de rayer l'écran.

Installation sur une table

- 1 Soulevez et positionnez la TV à la verticale sur une table.
 - Laissez au moins 10 cm entre le mur et le moniteur pour assurer une bonne ventilation.

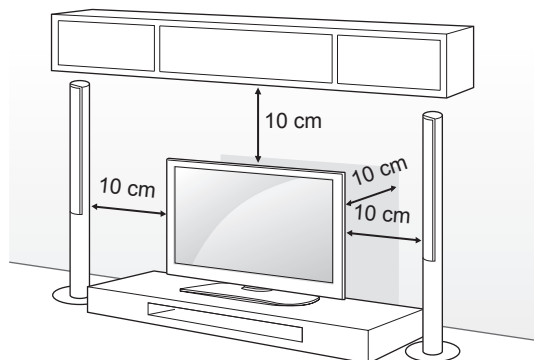

- 2 Branchez l'adaptateur ca/cc et le cordon d'alimentation sur une prise murale.



ATTENTION

- Ne placez pas la TV à côté ou sur des sources de chaleur. Cela pourrait provoquer un incendie ou d'autres dommages.

Fixation fiable de la TV au mur

(Cette option n'est pas disponible sur tous les modèles.)

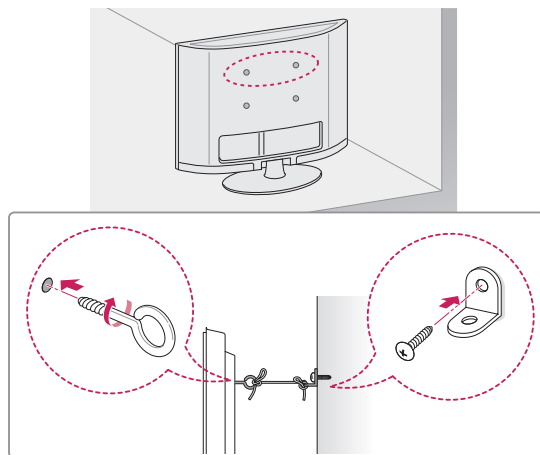

- 1 Insérez et serrez les boulons à œil, ou les supports et les boulons à l'arrière de la TV.
 - Si des boulons sont insérés dans les trous des boulons à œil, dévissez d'abord ces boulons.
- 2 Fixez les supports muraux avec les boulons sur le mur.

Ajustez le support mural et les boulons à œil à l'arrière de la TV.
- 3 Attachez les boulons à œil et les supports muraux avec un cordon solide.

Le cordon doit rester en position horizontale par rapport à la surface plane.



ATTENTION

- Veillez à empêcher les enfants de grimper sur la TV ou de s'y suspendre.



REMARQUE

- Utilisez une plate-forme ou un meuble d'une largeur et d'une résistance suffisantes pour soutenir en toute sécurité la TV.
- Les supports, les boulons et les cordons ne sont pas fournis. Pour en savoir plus sur les accessoires en option, contactez votre revendeur.



AVERTISSEMENT

- Si un téléviseur est posé à un endroit instable, il risque de chuter et représente un danger potentiel. De nombreuses blessures, notamment chez les enfants, peuvent être évitées en prenant les précautions suivantes :
 - » Utiliser les boîtiers et supports recommandés par le fabricant du téléviseur.
 - » Utiliser uniquement des meubles pouvant supporter en toute sécurité le poids du téléviseur.
 - » Vérifier que le téléviseur ne surplombe pas le bord du meuble sur lequel il est posé.
 - » Ne pas placer le téléviseur sur un meuble haut (par exemple un placard ou une bibliothèque) sans l'attacher au meuble à l'aide d'un support adapté.
 - » Ne pas poser le téléviseur sur du tissu ou tout autre matériau placé entre le meuble et le téléviseur.
 - » Sensibiliser les enfants aux dangers qu'ils encourent lorsqu'ils grimpent sur le meuble pour atteindre le téléviseur ou ses boutons de commande.

Utilisation du système de sécurité Kensington

(Cette option n'est pas disponible sur tous les modèles.)

Le connecteur du système de sécurité Kensington est situé à l'arrière du téléviseur. Pour plus d'informations sur l'installation et l'utilisation, reportez-vous au manuel fourni avec le système de sécurité Kensington ou consultez le site <http://www.kensington.com>.

Reliez le câble du système de sécurité Kensington entre le téléviseur et un meuble.

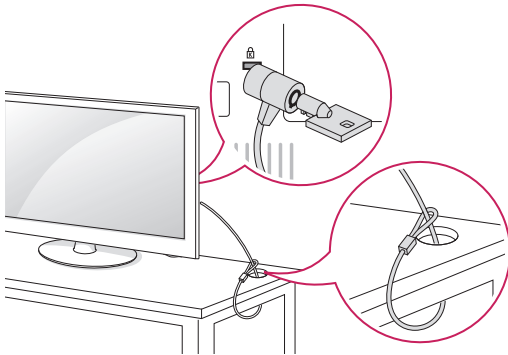

Fixation du support mural

Prenez les précautions nécessaires pour fixer le support mural en option à l'arrière de la TV. Installez-le sur un mur solide perpendiculaire au sol. Contactez du personnel qualifié pour fixer la TV sur d'autres matériaux de construction.

Pour l'installation murale, LG recommande l'intervention de professionnels qualifiés.

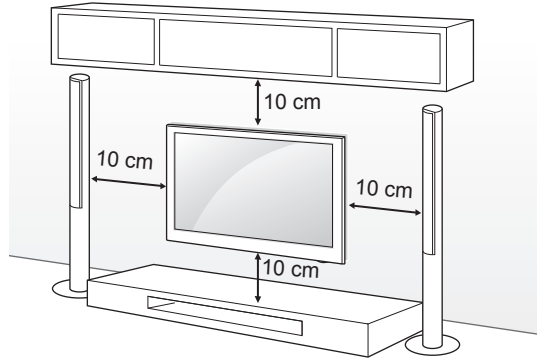

Veillez à utiliser des vis et un support mural conformes aux normes VESA. Les dimensions standard des kits de support mural sont indiquées dans le tableau suivant.

Achat séparé (support mural)

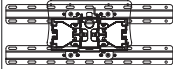
Modèle	22LN4000-TA
VESA (A x B)	100 x 100
Vis standard	M4
Nombre de vis	4
Support mural	LSW130B 

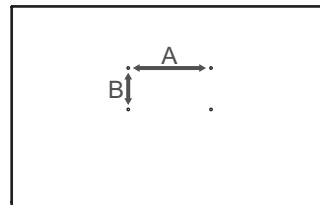

**ATTENTION**

- Débranchez le cordon d'alimentation avant de déplacer ou d'installer la TV. Vous éviterez ainsi tout risque d'électrocution.
- Si vous fixez la TV au plafond ou sur un mur oblique, le produit risque de tomber et de blesser quelqu'un. Utilisez un support mural LG agréé et contactez votre revendeur local ou une personne qualifiée.
- Ne serrez pas trop les vis. Cela pourrait endommager la TV et entraîner l'annulation de votre garantie.
- Utilisez des vis et supports de fixation murale répondant aux spécifications de la norme VESA. La garantie ne couvre pas les dommages ou les blessures dus à une mauvaise utilisation ou à l'utilisation d'accessoires non agréés.

**REMARQUE**

- N'utilisez que des vis répondant aux spécifications de la norme VESA.
- Le kit de support mural est fourni avec un manuel d'installation et les pièces nécessaires à l'installation.
- Le support mural est proposé en option. Pour en savoir plus sur les accessoires en option, contactez votre revendeur.
- La longueur des vis dépend du modèle de support mural. Vérifiez leur longueur avant de procéder à l'installation.
- Pour plus d'informations, consultez le manuel fourni avec le support mural.

Organisation des câbles

Pour plus de sécurité, rassemblez les câbles à l'aide d'un serre-câbles.

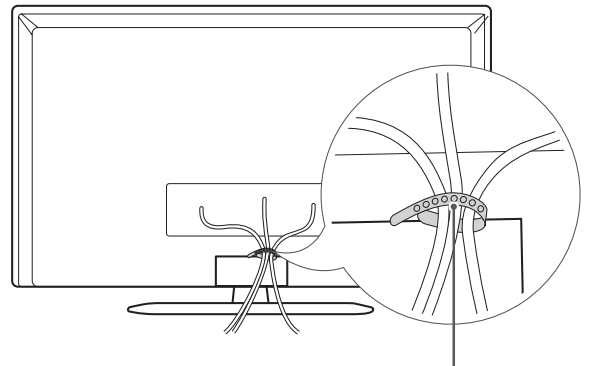

Serre-câbles

**ATTENTION**

- Ne déplacez pas votre téléviseur en le tenant par le support du câble car celui-ci risquerait de se casser. Votre téléviseur pourrait alors être endommagé et vous pourriez vous blesser.

ÉTABLISSEMENT DE CONNEXIONS

Cette section relative **ÉTABLISSEMENT DE CONNEXIONS** présente essentiellement des schémas pour les modèles 22LN4000-TA.

Connectez divers périphériques externes à la TV et changez de mode de source d'entrée pour sélectionner un périphérique externe. Pour en savoir plus sur le raccordement d'un périphérique externe, reportez-vous au manuel fourni avec ce dernier.

Les périphériques externes disponibles sont les suivants : récepteurs HD, lecteurs DVD, VCR, systèmes audio, périphériques de stockage USB, consoles de jeu et autres périphériques externes.



REMARQUE

- Le raccordement du périphérique externe peut différer du modèle.
- Connectez des périphériques externes à la TV sans tenir compte de l'ordre du port TV.
- Si vous enregistrez un programme TV sur un enregistreur de DVD ou un magnétoscope, veillez à raccorder le câble de source d'entrée du signal de la TV à la TV via un enregistreur de DVD ou un magnétoscope. Pour en savoir plus sur l'enregistrement, reportez-vous au manuel fourni avec le périphérique connecté.
- Veuillez consulter le manuel de l'équipement externe contenant les instructions d'utilisation.
- Si vous connectez une console de jeu à la TV, utilisez le câble fourni avec la console de jeu.

Raccordement d'une antenne

Connectez la TV à une prise d'antenne murale avec un câble RF (75 Ω).

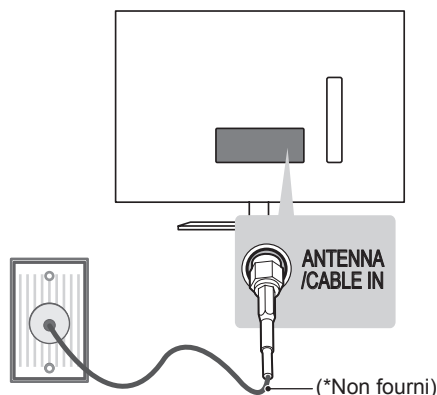

REMARQUE

- Utilisez un séparateur de signaux pour utiliser plus de deux téléviseurs.
- Si la qualité d'image est mauvaise, installez correctement un amplificateur de signaux pour l'améliorer.
- Si vous utilisez une antenne et que la qualité d'image est mauvaise, essayez de réaligner l'antenne dans la bonne direction.
- Le câble et le convertisseur d'antenne ne sont pas fournis.

Connexion Adaptateur

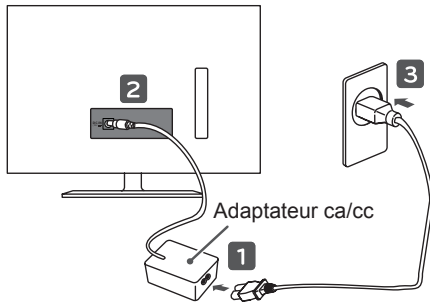

ou

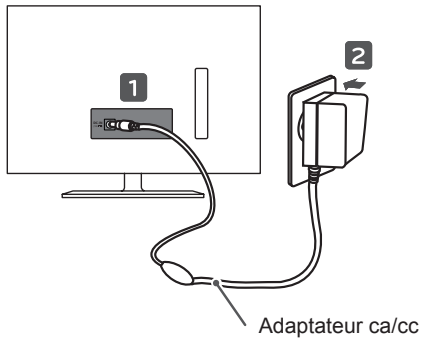

ATTENTION

- Assurez-vous de connecter le téléviseur à l'adaptateur ca/cc avant de brancher la prise d'alimentation du téléviseur sur la prise murale.

Connexion composite

Permet de transmettre les signaux audio et vidéo analogiques d'un périphérique externe vers la TV. Connectez le périphérique externe et la TV avec le câble composite comme indiqué sur l'illustration suivante.

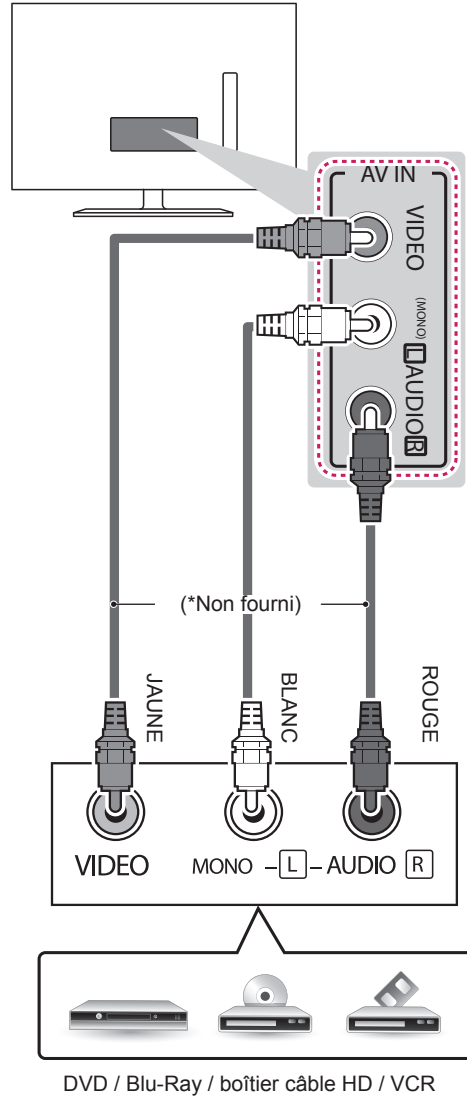

Connexion d'un périphérique USB

Connectez un périphérique de stockage USB (comme une clé USB ou un disque dur externe) au téléviseur via le menu USB pour accéder aux fonctionnalités multimédia.

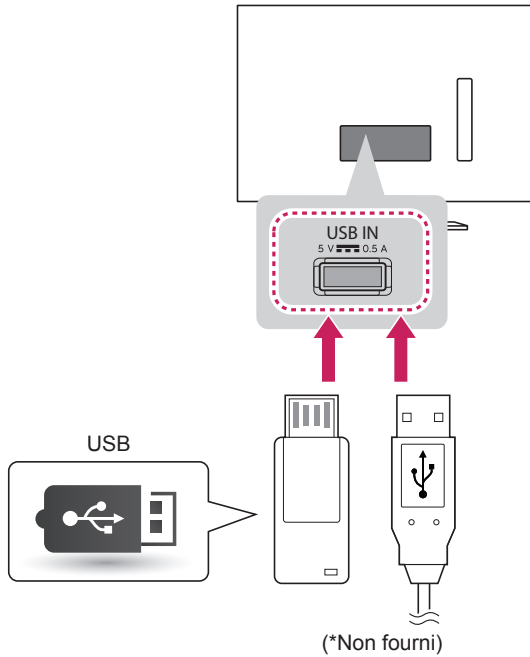

TÉLÉCOMMANDE

Les descriptions contenues dans ce manuel font référence aux touches de la télécommande. Veuillez lire attentivement ce manuel et utiliser correctement la TV.

Pour changer les piles, ouvrez le couvercle et remplacez-les (modèle : 1,5 V AAA). Faites correspondre les pôles \oplus et \ominus avec les signes sur l'étiquette placée à l'intérieur du compartiment, puis refermez le couvercle.

Pour retirer les piles, faites l'inverse de la procédure l'installation.

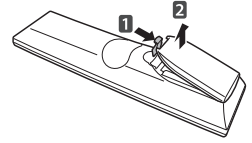

ATTENTION

- N'associez pas des piles neuves avec des piles anciennes, car cela pourrait endommager la télécommande.
- En mode analogique et dans certains pays, il est possible que certaines touches de la télécommande ne fonctionnent pas.

Veillez à orienter la télécommande vers le capteur situé sur la TV.

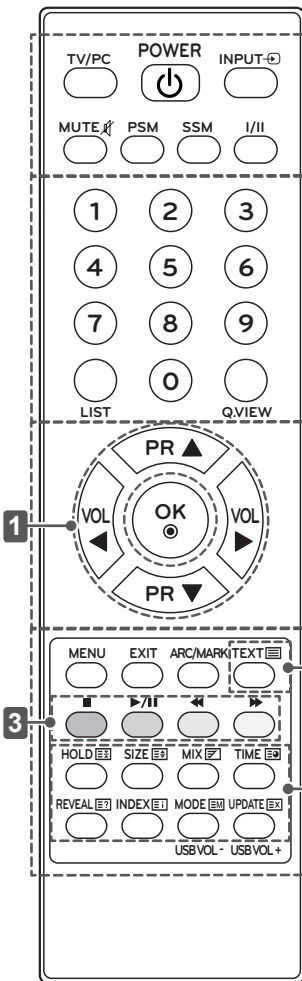

TV/PC Ce bouton ne fonctionne pas sur ce modèle.

POWER Permet d'éteindre ou d'allumer la TV.

INPUT Permet de changer la source d'entrée.

MUTE Permet de couper tous les sons.

PSM Rappelle votre réglage de l'image préféré.

SSM Rappelle votre réglage du son préféré.

I/II Sélectionne la sortie son.

Touches numériques Permettent de saisir des chiffres.

LIST Permet d'accéder à la liste des programmes.

Q.VIEW Revient au programme précédemment visionné.

1 Touches de navigation (haut/bas/gauche/droite)

Permettent de parcourir les menus ou options.

VOL Permet de régler le niveau du volume.

PR Sélectionne une chaîne.

OK Permet de sélectionner les menus ou options et de confirmer votre entrée.

MENU Permet d'accéder aux menus principaux ou d'enregistrer votre entrée et de quitter les menus.

EXIT Efface les informations affichées à l'écran et revient à l'affichage TV.

ARC/MARK Sélectionne le format d'image souhaité. / Permet de cocher et décocher des fichiers dans le menu USB.

2 Touches du télétexte Ces touches sont utilisées pour le télétexte.

3 Touches de couleur Ces touches sont utilisées pour le télétexte (sur les modèles TELETEXT uniquement) et l'édition des chaînes.

3 Touches de contrôle du menu USB Permet de contrôler les menus USB. (Musique, Photo).

USB VOL - + (Mode USB uniquement) Règle le niveau du volume USB.

REGARDER LA TV

Première mise en marche de la TV

Lorsque vous allumez la TV pour la première fois, l'écran Réglages usine s'affiche. Sélectionnez une langue et personnalisez les paramètres de base.

- 1 Branchez le cordon d'alimentation sur une prise électrique.
- 2 Appuyez sur  / | sur la TV pour l'allumer. Le témoin de veille est éteint.



REMARQUE

- Lorsque la TV est en mode Gestion alimentation, le voyant lumineux clignote.

- 3 L'écran de configuration initiale s'affiche lorsque vous allumez la TV pour la première fois.



REMARQUE

- Vous pouvez également faire passer la TV du mode ordinateur au mode TV en appuyant sur TV/PC.
- Vous pouvez également accéder à Réglages usine en accédant à OPTION dans les menus principaux.
- Si vous n'effectuez aucune action sur la TV dans les 40 secondes suivant l'affichage des menus de réglage, ceux-ci disparaissent.

- 4 Suivez les instructions à l'écran pour personnaliser les paramètres de votre TV selon vos préférences.

Langue



Permet de sélectionner la langue d'affichage.

Réglage d'environnement



Permet de sélectionner **Usage familial** pour l'environnement familial.

Recherche auto.

Permet de rechercher et d'enregistrer automatiquement les chaînes disponibles.



REMARQUE

- Pour afficher des images avec la meilleure qualité dans votre environnement familial, sélectionnez le mode Usage familial.
- Le mode Démo. magasin est adapté à l'environnement de la vente au détail.
- Si vous sélectionnez le mode Démo. magasin, vos réglages personnalisés seront ramenés aux valeurs par défaut de Démo. magasin en 5 minutes.

- 5 Lorsque les réglages de base sont terminés, appuyez sur **OK**.



REMARQUE

- Si vous n'effectuez pas la configuration initiale, l'écran de configuration initiale apparaît chaque fois que vous accédez à la TV.



- 6 Pour éteindre la TV, appuyez sur  / | sur la TV. Le témoin de veille s'allume.





ATTENTION

- Débranchez le cordon d'alimentation de la prise de courant si la TV ne doit pas être utilisée pendant une période prolongée.

Regarder la TV

- 1 Appuyez sur  sur la télécommande ou sur  / | sur la TV pour allumer la TV.
- 2 Appuyez sur **INPUT** et sélectionnez **Antenne**.
- 3 Pour contrôler la TV, utilisez les touches et menus suivants pendant que vous regardez la TV.

Touche / Menu	Description
PR (▲, ▼)	Parcourt les chaînes enregistrées.
0 - 9	Permet de sélectionner une chaîne en saisissant des chiffres.
VOL (◀, ▶)	Règle le niveau du volume.
MUTE	Coupe tous les sons.
PSM	Sélectionne l'un des modes image prédéfinis.
SSM	Sélectionne l'un des modes audio prédéfinis.
ARC	Redimensionne une image .

- 4 Pour éteindre la TV, appuyez sur  sur la télécommande ou sur  / | sur la TV.

Gestion des chaînes

Configuration automatique des chaînes

Permet de trouver et de stocker automatiquement toutes les chaînes disponibles.

- 1 Appuyez sur **MENU** pour accéder aux menus principaux.
- 2 Appuyez sur les touches de navigation pour accéder à **CONFIG** et appuyez sur **OK**.
- 3 Appuyez sur les touches de navigation pour accéder à **Recherche auto.** et appuyez sur **OK**.
- 4 Sélectionnez **Oui** pour lancer la recherche automatique. La TV recherche et enregistre automatiquement les chaînes disponibles.
- 5 Lorsque vous avez terminé, appuyez sur **EXIT**. Lorsque vous revenez au menu précédent, appuyez sur **MENU**.

Configuration manuelle des chaînes

La configuration manuelle vous permet de rechercher manuellement les chaînes et de les placer dans l'ordre de votre choix.

- 1 Appuyez sur **MENU** et sur les touches de navigation pour accéder à l'option **Configuration**.
- 2 Appuyez sur les touches de navigation pour accéder à l'option **Recherche manuelle**.
- 3 Appuyez sur les touches de navigation pour accéder à l'option **Sauvegarder**.
- 4 Appuyez sur les touches de navigation ou sur les touches numériques pour atteindre le numéro de chaîne souhaité.
- 5 Appuyez sur les touches de navigation pour accéder à l'option **Système**.
- 6 Appuyez sur les touches de navigation pour accéder à l'option **Band** (Bande).
- 7 Appuyez sur les touches de navigation pour accéder à l'option **V/UHF** ou **Câble**.
- 8 Appuyez sur les touches de navigation pour accéder à l'option **Chaîne**.
- 9 Appuyez sur les touches Navigation ou les touches numériques et sélectionnez le numéro de la chaîne souhaitée.
- 10 Appuyez sur les touches de navigation pour accéder à l'option **Recherche**.
- 11 Appuyez sur les touches de navigation pour commencer la recherche.
- 12 Appuyez sur **OK** pour enregistrer.
- 13 Pour revenir au menu précédent, appuyez sur **MENU**.



REMARQUE

- Pour enregistrer une autre chaîne, répétez les étapes 3 à 12.

Attribution d'un nom de chaîne

Vous pouvez attribuer un nom de chaîne d'une longueur maximale de cinq caractères pour chaque numéro.

- 1 Appuyez sur **MENU** et sur les touches de navigation pour accéder à l'option **Configuration**.
- 2 Appuyez sur les touches de navigation pour accéder à l'option **Recherche manuelle**.
- 3 Appuyez sur les touches de navigation pour accéder à l'option **Nom**.
- 4 Appuyez sur les touches de navigation pour sélectionner la position et choisir le deuxième caractère, et ainsi de suite. Vous pouvez utiliser l'alphabet de A à Z, les chiffres de 0 à 9, +/ - et l'espace. Appuyez ensuite sur **OK**.
- 5 Appuyez sur **OK** pour enregistrer.
- 6 Pour revenir au menu précédent, appuyez sur **MENU**.

Modification de votre liste de chaînes

- 1 Appuyez sur **MENU** pour accéder aux menus principaux.
- 2 Appuyez sur les touches de navigation pour accéder à **CONFIG** et appuyez sur **OK**.
- 3 Appuyez sur les touches de navigation pour accéder à **Édition des chaînes** et appuyez sur **OK**.
- 4 Modifiez les chaînes à l'aide des touches suivantes.

Boutons	Description
Bouton rouge	Permet de supprimer une chaîne. Appuyez deux fois sur le bouton rouge. La chaîne sélectionnée est supprimée, et toutes les chaînes suivantes remontent d'une position.
Bouton jaune	Permet de modifier la position d'une chaîne. Appuyez à nouveau sur le bouton jaune pour désactiver cette fonction.
Bouton bleu	Permet d'ignorer un numéro de chaîne. Appuyez à nouveau sur le bouton bleu pour annuler cette action.

Sélection d'une chaîne dans la liste de chaînes

Vous pouvez vérifier les chaînes qui sont stockées en mémoire en affichant la liste des chaînes.

Affichage de la liste de chaînes

- 1 Appuyez sur la touche **LIST** pour accéder à la liste des chaînes.
- 2 Lorsque vous avez terminé, appuyez sur **MENU** ou **EXIT**.



REMARQUE

- Vous pourrez trouver certaines chaînes bleues. Elles ont été configurées pour être sautées par la programmation automatique ou en mode Édition des chaînes.
- Certaines chaînes dont le numéro apparaît dans la liste de chaînes indiquent qu'aucun nom de chaîne ne leur est affecté.

Sélection d'une chaîne dans la liste de chaînes

- 1 Appuyez sur les touches de navigation pour accéder à la chaîne.
- 2 Passez au numéro de chaîne choisi et appuyez sur **OK**.

Configuration des chaînes favorites

Sélection d'une chaîne favorite

Très pratique, la fonction Chaîne favorite permet d'accéder rapidement à des chaînes de votre choix sans devoir attendre que la TV parcoure toutes les chaînes intermédiaires.

- 1 Appuyez sur **MENU** pour accéder aux menus principaux.
- 2 Appuyez sur les touches de navigation pour accéder à **CONFIG** et appuyez sur **OK**.
- 3 Appuyez sur les touches de navigation pour accéder à **Édition des chaînes** et appuyez sur **OK**.
- 4 Appuyez sur les touches de navigation pour accéder à la **chaîne qui vous intéresse** et appuyez sur la touche **VERTE**.
- 5 Lorsque vous avez terminé, appuyez sur **EXIT**.
- 6 Lorsque vous revenez au menu précédent, appuyez sur **MENU**.



REMARQUE

- Cette opération inclut automatiquement la chaîne sélectionnée dans votre liste des chaînes favorites.

Affichage de la liste des chaînes favorites

- 1 Appuyez sur la **touche verte** pour accéder à la liste des chaînes favorites.
- 2 Lorsque vous avez terminé, appuyez sur **MENU** ou **EXIT**.

Utilisation d'options supplémentaires

Réglage du format de l'image

Redimensionnez l'image pour la voir à sa taille optimale en appuyant sur **ARC** lorsque vous regardez la TV.



ATTENTION

- Si une image fixe reste affichée de façon prolongée, elle laisse sur l'écran une empreinte définitive. On parle alors de brûlure d'écran ou d'image rémanente, phénomène qui n'est pas couvert par la garantie.
- Si le format de l'image reste longtemps réglé sur 4:3, une brûlure d'écran peut apparaître sur les parties noires de l'écran.

- **16:9** : la sélection suivante vous permet d'ajuster l'image horizontalement, en proportion linéaire, pour qu'elle occupe la totalité de l'écran (utile pour visionner des DVD au format 4:3).



- **Just Scan** : la sélection suivante vous permet d'obtenir une qualité d'image optimale sans perte de l'image d'origine en haute résolution. Remarque : s'il y a du bruit dans l'image d'origine, vous pouvez le voir sur le bord.



REMARQUE

- Si vous sélectionnez **Signal original**, les bruits de l'image peuvent s'afficher à la limite du signal d'origine.

- **Original** : Lorsque votre TV reçoit un signal d'écran large, elle modifie automatiquement le format de l'image en diffusion



- **4:3** : la sélection suivante vous permet de voir une image avec le format 4:3 original, des barres noires apparaissant sur la gauche et la droite de l'écran.



- **14:9** : Vous pouvez voir un format d'image 14:9 ou une chaîne TV générale en mode 14:9. L'affichage 14:9 est visionné de la même façon qu'en 4:3, mais est agrandi sur la gauche et la droite.



- **Zoom 1 & 2** : la sélection suivante vous permet de voir l'image sans aucune altération, celle-ci remplissant tout l'écran. Toutefois, le haut et le bas de l'image sont rognés.



REMARQUE

- Vous pouvez uniquement sélectionner **16:9 (Large), Original, 4:3, 14:9, Zoom1/2** en mode AV.

Utilisation de la liste des sources

Sélection d'une source d'entrée

- 1 Appuyez sur **INPUT** pour accéder à la liste des sources d'entrée.
 - 2 Appuyez sur les touches de navigation pour accéder à l'une des sources d'entrée et appuyez sur **OK**.
- L'image ci-dessous peut être différente de celle affichée sur votre téléviseur.

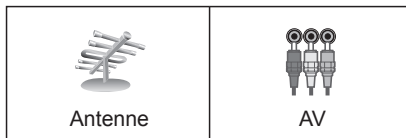

Source d'entrée	Description
Antenne	Permet de regarder la TV par voie hertzienne et par le câble.
AV	Permet de regarder le contenu d'un magnétoscope ou d'autres appareils externes

DIVERTISSEMENT

(selon le modèle)

- L'image ci-dessous peut être différente de celle affichée sur votre téléviseur.

Connexion des périphériques de stockage USB

Connectez des périphériques de stockage USB (comme une clé USB, un disque dur externe ou un lecteur MP3) à la TV grâce aux fonctionnalités multimédia (Consultez la section « Parcourir des fichiers » p.27).

Connectez une clé USB ou un lecteur de carte mémoire USB à la TV comme illustré ci-dessous.

L'écran **USB** s'affiche.

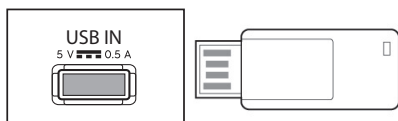

ATTENTION

- N'éteignez pas la TV lorsqu'un périphérique USB est connecté et ne retirez pas un périphérique USB connecté à la TV. Le non-respect de cette consigne pourrait entraîner une perte des fichiers ou endommager le périphérique de stockage USB.
- Sauvegardez vos fichiers enregistrés sur un périphérique de stockage USB. Vous risquez en effet de perdre ou d'endommager les fichiers, ce qui n'est pas nécessairement couvert par la garantie.

Conseils pour l'utilisation de périphériques de stockage USB

- Seuls les périphériques de stockage USB sont reconnus.
- Si un périphérique de stockage USB est connecté via un concentrateur USB, il n'est pas reconnaissable.
- Un périphérique de stockage USB utilisant un programme de reconnaissance automatique peut ne pas être reconnu.
- Un périphérique de stockage USB qui utilise son propre pilote peut ne pas être reconnu.
- La vitesse de reconnaissance d'un périphérique de stockage USB peut varier pour chaque périphérique.
- Veuillez ne pas éteindre la TV ni débrancher le périphérique USB lorsque le périphérique de stockage USB connecté est en cours d'utilisation. Lorsque ce périphérique est retiré ou débranché de manière soudaine, les fichiers stockés ou le périphérique de stockage peuvent s'endommager.
- Veuillez ne pas connecter le périphérique de stockage USB qui a fait l'objet d'une manœuvre incorrecte sur le PC. Le périphérique peut entraîner un dysfonctionnement du produit ou empêcher la lecture. Utiliser exclusivement un périphérique de stockage USB contenant des fichiers audio ou image normaux.
- Utilisez seulement un périphérique de stockage USB qui a été formaté sous le système de fichiers FAT, FAT16 ou FAT32 fourni avec le système d'exploitation Windows. Si un périphérique de stockage est formaté comme un programme utilitaire non pris en charge par Windows, il peut ne pas être reconnu.
- Veuillez raccorder l'alimentation à un périphérique de stockage USB (plus de 0,5 A) nécessitant une alimentation externe. Autrement, le périphérique risque de ne pas être reconnu.
- Le périphérique de stockage USB doit être raccordé avec son câble d'origine.
- Certains périphériques de stockage peuvent ne pas être pris en charge ni fonctionner correctement.
- La méthode d'alignement des fichiers du périphérique de stockage USB est semblable à celle de Windows XP et les noms de fichiers peuvent utiliser jusqu'à 100 caractères anglais.
- Veuillez à sauvegarder les fichiers importants car les données stockées sur un périphérique de stockage USB peuvent s'endommager. Nous ne pourrions pas être tenus responsables d'une perte de données.
- Si le disque dur USB n'a pas de source d'alimentation externe, il pourra ne pas être détecté. Vous devez donc veiller à raccorder la source d'alimentation externe.
 - Veuillez utiliser un adaptateur secteur pour une source d'alimentation externe. Nous ne garantissons pas un câble USB utilisé comme source d'alimentation externe.
- Si votre périphérique de stockage USB comporte plusieurs partitions ou que vous utilisez un lecteur multicarte USB, vous pouvez utiliser jusqu'à 6 partitions ou périphériques de stockage USB.
- Si un périphérique de stockage USB est connecté à un lecteur multicarte USB, ses données de volume peuvent ne pas être détectées.
- Si le périphérique de stockage USB ne fonctionne pas correctement, déconnectez-le et reconnectez-le.
- La vitesse de détection d'un périphérique de stockage USB diffère d'un périphérique à l'autre.
- Si le périphérique USB est connecté en mode veille, un disque dur spécifique est chargé automatiquement à la mise sous tension de la TV.
- La capacité maximale recommandée est de 32 Go pour une mémoire USB.
- Un périphérique dépassant la capacité recommandée risque de ne pas fonctionner correctement.
- Les périphériques de stockage USB antérieurs à la norme USB 2.0 sont également pris en charge.
- Lorsqu'un fichier corrompu est lu depuis le périphérique de stockage USB, le TV peut s'éteindre ou fonctionner anormalement.
- Si la taille d'image dépasse la valeur recommandée, la qualité d'image s'en ressent.
- Le nombre de fichiers USB est limité à 648 par dossier.

Navigation dans les fichiers

Accédez aux listes **Photo** ou **Musique** et parcourez les fichiers.

- 1 Connectez un périphérique de stockage USB.
- 2 Appuyez sur **MENU** pour accéder aux menus principaux.
- 3 Appuyez sur les touches de navigation pour accéder à **USB** et appuyez sur **OK**.
- 4 Appuyez sur les touches de navigation pour accéder à **PHOTO** ou **MUSIQUE** et appuyez sur **OK**.



- 5 Sélectionnez **LecteurA** pour accéder au périphérique de stockage USB connecté.

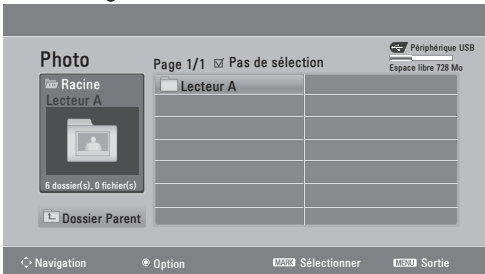

- 6 Sélectionnez un dossier.
- Pour revenir au niveau précédent, sélectionnez **Dossier Parent**.

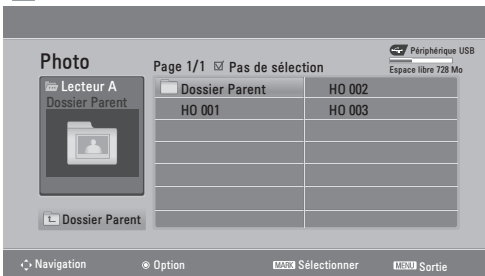

- 7 Appuyez sur les touches de navigation pour parcourir les fichiers.

Le fichier mis en surbrillance s'affiche dans la fenêtre d'aperçu.

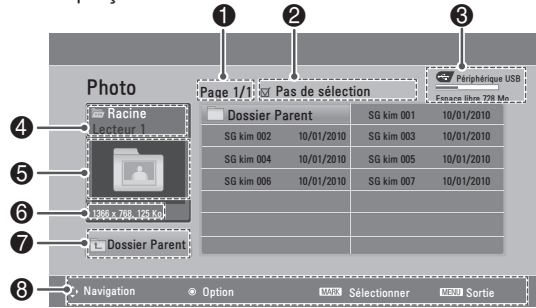

N°	Description
1	Numéro de page actuelle/nombre total de pages
2	Nombre de fichiers sélectionnés
3	Mémoire USB utilisable
4	Nom du fichier et du dossier
5	Fenêtre d'aperçu
6	Taille du fichier
7	Permet de revenir à l'écran précédent.
8	Touches disponibles de la télécommande

Format de fichier pris en charge

Type	Format de fichier pris en charge
Photo	<ul style="list-style-type: none"> • JPEG • Taille recommandée : 960 pixels (L) x 540 pixels (H) • Espace disponible Base : 64 pixels (L) x 64 pixels (H) - 12 244 pixels (W) x 8 640 pixels (H) Progressive : 64 pixels (L) x 64 pixels (H) - 1920 pixels (W) x 816 pixels (H)
Musique	<ul style="list-style-type: none"> • MP3 • Plage de débit binaire 32 Kbits/s - 320 Kbits/s • Taux d'échantillonnage (fréquence d'échantillonnage) MPEG1 layer 3 : 32 kHz, 44,1 kHz, 48 kHz MPEG2 layer 3 : 16 kHz, 22,05 kHz, 24 kHz MPEG2.5 layer 3 : 8 kHz, 11,025 kHz, 12 kHz * Les fichiers protégés contre la copie ne peuvent pas être lus.

Visionnage de photos

Visionnez des fichiers image enregistrés sur un périphérique de stockage USB. Les affichages à l'écran peuvent différer de l'illustration ci-dessous.

- 1 Appuyez sur les touches de navigation pour accéder à **USB** et appuyez sur **OK**.
- 2 Appuyez sur les touches de navigation pour accéder à **Photo** et appuyez sur **OK**.
- 3 Appuyez sur les touches de navigation pour sélectionner **Lecteur1** et accéder au périphérique de stockage USB connecté.
- 4 Appuyez sur les touches de navigation pour accéder à un dossier qui vous intéresse et appuyez sur **OK**.
- 5 Appuyez sur les touches de navigation pour accéder à un fichier qui vous intéresse et appuyez sur **OK**. Une fenêtre contextuelle apparaît.

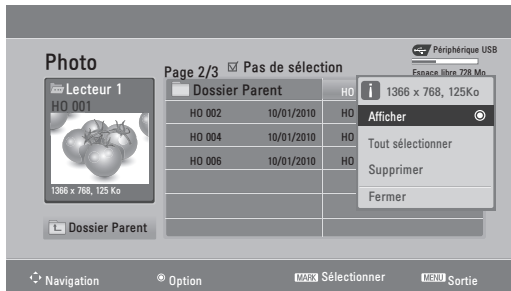

6 Visionnez des photos à l'aide des menus suivants.

Menu	Description
Afficher	Affiche la photo sélectionnée en vue plein écran. • Lecteur : permet de visionner des photos enregistrées sur un lecteur de stockage USB.
Tout sélectionner ou Tout désélectionner	Permet de sélectionner tous les fichiers ou d'effacer toutes vos sélections.
Supprimer	Permet de supprimer un fichier enregistré sur un périphérique de stockage USB.
Fermer	Ferme le menu contextuel.

Utilisation des options Photo

Utilisez les options suivantes en visionnant des photos.

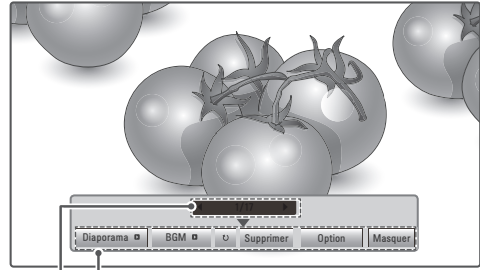

Nombre de photos sélectionnées

Option	Description
Diaporama	Démarre ou arrête un diaporama avec les photos sélectionnées. En l'absence de photos sélectionnées, toutes les photos enregistrées dans le dossier actuel s'affichent en diaporama. Pour régler la vitesse du diaporama, sélectionnez Option .
BGM	Active ou désactive la musique de fond. Pour définir le dossier de musique de fond, sélectionnez Option .
↻ (Rotation)	Fait pivoter les photos dans le sens des aiguilles d'une montre (90°, 180°, 270°, 360°). <div style="border: 1px solid black; padding: 5px; margin-top: 10px;"> <p>REMARQUE</p> <ul style="list-style-type: none"> • La taille de photo prise en charge est limitée. Vous ne pouvez pas faire pivoter une photo si la résolution de la largeur qui pivote dépasse la taille de résolution prise en charge. </div>
Supprimer	Supprime une photo.
Option	<ul style="list-style-type: none"> • Vitesse diapo : permet de sélectionner la vitesse du diaporama (Rapide, Normal, Lent). • Dossier de Musique : permet de sélectionner un dossier musical pour la musique de fond. <div style="border: 1px solid black; padding: 5px; margin-top: 10px;"> <p>REMARQUE</p> <ul style="list-style-type: none"> • Vous ne pouvez pas changer de dossier musical pendant la lecture de la musique de fond. </div>
Masquer	Permet de masquer la fenêtre des options. Pour afficher les options, appuyez sur OK .

Écouter de la musique

- 1 Appuyez sur les touches de navigation pour accéder à **USB** et appuyez sur **OK**.
- 2 Appuyez sur les touches de navigation pour accéder à **Musique** et appuyez sur **OK**.
- 3 Sélectionnez **Lecteur1** pour accéder au périphérique de stockage USB connecté.
- 4 Appuyez sur les touches de navigation pour accéder à un dossier qui vous intéresse et appuyez sur **OK**.
- 5 Appuyez sur les touches de navigation pour accéder à un fichier qui vous intéresse et appuyez sur **OK**. Une fenêtre contextuelle apparaît.

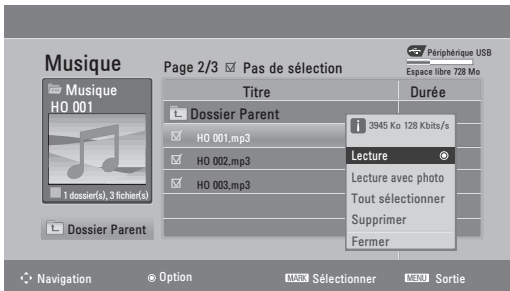

- 6 Lisez de la musique à l'aide des menus suivants.

Menu	Description
Lecture, Arrêt de la lecture, ou Lire la sélection	Lit de la musique, arrête la lecture ou lit le fichier musical sélectionné. Si vous lisez de la musique sans sélectionner de fichiers musicaux, tous les fichiers musicaux enregistrés dans le dossier actuel sont lus. L'icône s'affiche en face de la durée sur le fichier en cours de lecture. <ul style="list-style-type: none"> • Lecteur : permet d'écouter des fichiers musicaux enregistrés sur un lecteur de stockage USB.
Lecture avec photo	Affiche des photos pendant la lecture.
Tout sélectionner ou Tout désélectionner	Permet de sélectionner tous les fichiers ou d'effacer toutes vos sélections.
Supprimer	Permet de supprimer un fichier enregistré sur un périphérique de stockage USB.
Fermer	Ferme le menu contextuel.

- 7 Contrôlez la lecture à l'aide des touches suivantes.

Touche	Description
	Arrête la lecture
	Lit un fichier musical et met en pause ou reprend la lecture
	Passe au fichier suivant
	Passe au fichier précédent

REMARQUE

- Les fichiers endommagés ou corrompus ne peuvent pas être lus et leur durée s'affiche sous la forme 00:00.
- Les fichiers protégés contre la copie ne peuvent pas être lus.
- Si la TV n'est pas utilisée pendant un certain temps au cours de la lecture, la zone d'information fait office d'écran de veille pour éviter une brûlure d'écran.

Pour revenir à l'écran Musique, appuyez sur **MENU** ou **EXIT**.

Nom du dossier/nom du fichier

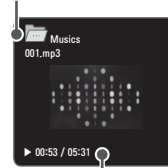







Temps écoulé /Durée

PERSONNALISATION DES PARAMÈTRES TV

- L'image ci-dessous peut être différente de celle affichée sur votre téléviseur.

Accès aux menus principaux

- 1 Appuyez sur **MENU** pour accéder aux menus principaux.
- 2 Appuyez sur les touches de navigation pour accéder à l'un des menus suivants et appuyez sur **OK**.
- 3 Appuyez sur les touches de navigation pour accéder au réglage ou à l'option qui vous intéresse et appuyez sur **OK**.
- 4 Lorsque vous avez terminé, appuyez sur **EXIT**. Lorsque vous revenez au menu précédent, appuyez sur **MENU**.

Menu	Description
 CONFIG	Permet de configurer et de modifier des chaînes
 IMAGE	Permet de régler la taille, la qualité ou les effets de l'image
 SON	Permet de régler la qualité, les effets ou le niveau de volume du son
 HEURE	Permet d'activer l'heure, la date ou la fonction Minuterie
 OPTION	Personnalise les paramètres généraux
 USB	Utilisation des fonctions multimédias intégrées

Personnalisation des paramètres

Paramètres CONFIG

- 1 Appuyez sur **MENU** pour accéder aux menus principaux.
- 2 Appuyez sur les touches de navigation pour accéder à **CONFIG** et appuyez sur **OK**.
- 3 Appuyez sur les touches de navigation pour accéder au réglage ou à l'option qui vous intéresse et appuyez sur **OK**.
 - Pour revenir au niveau précédent, appuyez sur **MENU**.
- 4 Lorsque vous avez terminé, appuyez sur **EXIT**
- 5 Lorsque vous revenez au menu précédent, appuyez sur **MENU**.

- L'image ci-dessous peut être différente de celle affichée sur votre téléviseur.

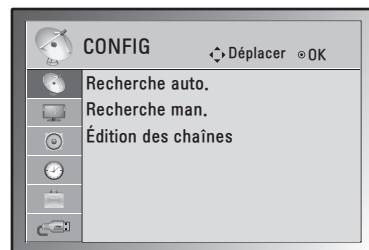

Les paramètres config disponibles sont décrits ci-dessous :

Réglage	Description
Recherche auto.	Recherche et enregistre toutes les chaînes disponibles via des antennes ou des sources câble. (Voir p. 22).
Recherche man.	Recherche et enregistre manuellement les chaînes qui vous intéressent. (Voir p. 22).
Édition des chaînes	Permet de modifier la liste de chaînes. (Voir p. 23).

Paramètres IMAGE

- 1 Appuyez sur **MENU** pour accéder aux menus principaux.
- 2 Appuyez sur les touches de navigation pour accéder à **IMAGE** et appuyez sur **OK**.
- 3 Appuyez sur les touches de navigation pour accéder au réglage ou à l'option qui vous intéresse et appuyez sur **OK**.
 - Pour revenir au niveau précédent, appuyez sur **MENU**.
- 4 Lorsque vous avez terminé, appuyez sur **EXIT**.
- 5 Lorsque vous revenez au menu précédent, appuyez sur **MENU**.

- L'image ci-dessous peut être différente de celle affichée sur votre téléviseur.

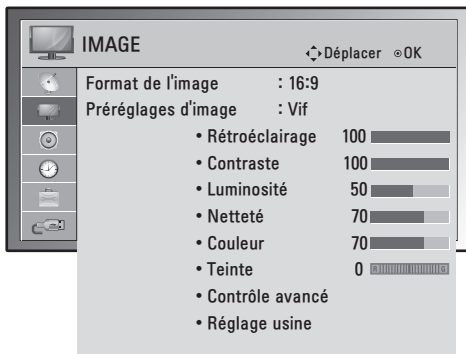

Les paramètres Image disponibles sont décrits ci-dessous :

Réglage	Description
Format de l'image	Permet de modifier la taille des images pour les afficher à leur taille optimale (Voir p. 24).
Préréglages d'image	Permet de sélectionner l'un des préréglages d'image ou de personnaliser des options dans chaque mode pour obtenir les meilleures performances d'affichage de la TV. Permet également de personnaliser les options avancées de chaque mode.
Préréglage	
Vif	Permet de régler l'image vidéo pour un environnement commercial en améliorant le contraste, la luminosité, la couleur et la netteté.
Standard	Permet de régler l'image pour un environnement normal.
Cinéma	Permet d'optimiser des images vidéo pour un aspect cinématographique et d'apprécier les films comme si vous étiez au cinéma.

Options d'image de base

Réglage	Description
Rétroéclairage	Règle la luminosité de l'écran en contrôlant le rétroéclairage LCD. Si vous réduisez le niveau de luminosité, l'écran s'assombrit et la consommation d'énergie diminue sans perte de signal vidéo.
Contraste	Augmente ou diminue le gradient du signal vidéo. Vous pouvez utiliser le réglage Contraste lorsque la partie claire de l'image est saturée.
Luminosité	Règle le niveau de base du signal dans l'image. Vous pouvez utiliser le réglage Luminosité lorsque la partie sombre de l'image est saturée.
Netteté	Ajuste le niveau de netteté des bords entre les zones claires et sombres de l'image. Plus le niveau est bas, plus l'image est adoucie.
Couleur	Ajuste l'intensité de toutes les couleurs.
Teinte	Ajuste l'équilibre entre les niveaux de rouge et de vert.
Contrôle avancé	Personnalise les options avancées.
Réglage usine	Ramène les options à leur valeur par défaut.

Options image standard (selon le modèle)

Réglage	Description
Temp. de couleur (Moyen/Chaud/Froid)	Cette fonction permet d'ajuster la couleur globale de l'écran en fonction de la sensation que vous recherchez.
Contraste dynamique (Arrêt/Bas/Haut)	Ajuste le contraste pour le maintenir au meilleur niveau en fonction de la luminosité de l'écran. Pour améliorer l'image, les parties claires sont éclaircies et les parties sombres assombries.
Couleur dynamique (Arrêt/Bas/Haut)	Ajuste les couleurs de l'écran pour les rendre plus vivantes, plus riches et plus nettes. Cette fonction améliore la teinte, la saturation et la luminosité, pour rendre le rouge, le bleu, le vert et le blanc plus vifs.
Réduction du bruit (Arrêt/Bas/Moyen/Haut)	Réduit le bruit de l'écran sans compromettre la qualité vidéo.
Niveau noir (Bas/Haut/Auto)	<ul style="list-style-type: none"> Bas : l'image de l'écran s'assombrit. Haut : l'image de l'écran s'éclaircit. Auto : évaluation du niveau de noir de l'écran et ajustement automatique sur Haut ou Bas. Permet de régler correctement le niveau de noir de l'écran. Cette fonction permet de sélectionner « Bas » ou « Haut » dans le mode suivant : AV(NTSC-M). Autrement, « Niveau noir » est réglé sur « Auto ».
Mode Film (Marche/Arrêt)	Vous pouvez regarder une vidéo de type cinéma en supprimant l'effet de broutage. Utilisez cette fonction lorsque vous regardez un film.
Rouge/Vert/Bleu	Cette fonction permet de filtrer les couleurs spécifiques de la vidéo. Vous pouvez utiliser le filtre RGB pour définir précisément la saturation et la teinte de la couleur.

Paramètres SON

- Appuyez sur **MENU** pour accéder aux menus principaux.
- Appuyez sur les touches de navigation pour accéder à **SON** et appuyez sur **OK**.
- Appuyez sur les touches de navigation pour accéder au réglage ou à l'option qui vous intéresse et appuyez sur **OK**.
 - Pour revenir au niveau précédent, appuyez sur **MENU**.
- Lorsque vous avez terminé, appuyez sur **EXIT**
- Lorsque vous revenez au menu précédent, appuyez sur **MENU**.

- L'image ci-dessous peut être différente de celle affichée sur votre téléviseur.

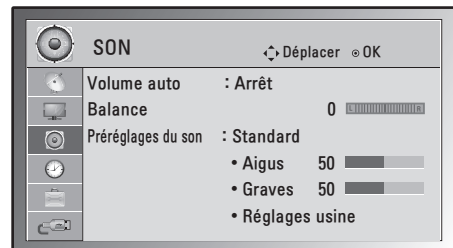

Les options Son disponibles sont décrites ci-dessous :

Réglage	Description
Volume auto	Active la fonction Volume auto pour maintenir un niveau de volume constant chaque fois que vous changez de chaîne. Le niveau du volume peut ne pas être constant en raison des conditions de signal différentes des chaînes de diffusion.
Balance	Ajuste l'équilibre entre les haut-parleurs gauche et droit en fonction de l'environnement de votre pièce.

Réglage	Description
Préréglages du son	Sélectionne l'un des modes son prédéfinis ou personnalise chaque option dans chaque mode.
	Mode
	Standard Permet d'obtenir un son de qualité standard.
	Musique Choisissez ce mode pour écouter de la musique.
	Cinéma Choisissez ce mode pour regarder des films.
 REMARQUE <ul style="list-style-type: none"> Si la qualité ou le volume du son ne vous donnent pas satisfaction, nous vous conseillons d'utiliser un système home cinéma ou un amplificateur répondant aux exigences de différents environnements utilisateur. 	
Option	
Aigus	Contrôle les sons dominants de la sortie. Lorsque vous augmentez les aigus, la sortie passe à la plage de fréquence supérieure.
Graves	Contrôle les sons les plus doux de la sortie. Lorsque vous augmentez les graves, la sortie passe à la plage de fréquence inférieure.
Réglages usine	Ramène le mode son au réglage par défaut.

Cette fonction dépend des conditions de diffusion de chaque pays et peut ne pas être applicable.

Réception stéréo/double

Lorsqu'une chaîne est sélectionnée, les informations sur le son de la chaîne s'affichent avec le numéro et le nom de la chaîne.

- Appuyez sur **I/II**, sur **Un/Deux** et sur **OK**.

Diffusion	Affichage
Mono	MONO
Stéréo	STEREO
Double	DUAL I , DUAL II , DUAL I + II

• Sélection du son mono

Si le signal stéréo est faible en mode stéréo, vous pouvez passer au mode mono. En réception mono, la clarté du son est améliorée.

• Sélection de la langue pour diffusion en deux langues

Un programme peut être reçu en deux langues. Vous pouvez passer à DUAL I, DUAL II ou DUAL I+II.

DUAL I Envoie la langue de diffusion principale aux haut-parleurs.

DUAL II Envoie la langue de diffusion secondaire aux haut-parleurs.

DUAL I+II Envoie une langue distincte à chaque haut-parleur.

Réception Nicam

Si la TV est équipée d'un récepteur pour la réception NICAM, un son numérique NICAM (Near Instantaneous Companding Audio Multiplex) de haute qualité peut être reçu.

La sortie son peut être sélectionnée en fonction du type de diffusion reçu.

- Lorsqu'un signal **NICAM** mono est reçu, vous pouvez sélectionner **NICAM MONO** ou **MONO**.
- Lorsqu'un signal **NICAM** stéréo est reçu, vous pouvez sélectionner **NICAM STEREO** ou **MONO**.
- Si le signal stéréo est faible, passez à **MONO**.
- Lorsqu'un signal NICAM double est reçu, vous pouvez sélectionner **NICAM DUAL I**, **NICAM DUAL II** ou **NICAM DUAL I+II** ou **MONO**.

Sélection de la sortie son des haut-parleurs

En modes AV vous pouvez sélectionner la sortie son des haut-parleurs gauche et droit.

Sélectionnez la sortie son.

L+R : le signal audio de l'entrée audio L (gauche) est envoyé vers le haut-parleur gauche et le signal audio de l'entrée audio R (droite) est envoyé vers le haut-parleur droit.

L+L : le signal audio de l'entrée audio L est envoyé vers les haut-parleurs gauche et droit.

R+R : le signal audio de l'entrée audio R est envoyé vers les haut-parleurs gauche et droit.

Paramètres HEURE

- Appuyez sur **MENU** pour accéder aux menus principaux.
- Appuyez sur les touches de navigation pour accéder à **HEURE** et appuyez sur **OK**.
- Appuyez sur les touches de navigation pour accéder au réglage ou à l'option qui vous intéresse et appuyez sur **OK**.
 - Pour revenir au niveau précédent, appuyez sur **MENU**.
- Lorsque vous avez terminé, appuyez sur **EXIT**.
- Lorsque vous revenez au menu précédent, appuyez sur **MENU**.

- L'image ci-dessous peut être différente de celle affichée sur votre téléviseur.

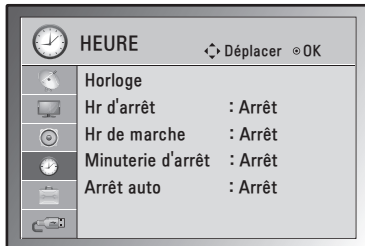

Les paramètres Heure disponibles sont décrits ci-dessous :

Réglage	Description
Horloge	Vous devez régler l'heure correctement avant d'utiliser la fonction Hr de marche/Hr d'arrêt. Si le paramètre d'heure actuel est effacé pour cause de coupure de courant ou de déconnexion du TV, vous devez réinitialiser l'horloge.
Hr d'arrêt/Hr de marche	Définit l'heure à laquelle le TV doit s'allumer ou s'éteindre automatiquement. Pour utiliser cette fonction, vous devez définir l'heure et la date actuelles dans le menu Horloge. <div style="border: 1px solid black; padding: 5px; margin-top: 10px;"> <p>REMARQUE</p> <ul style="list-style-type: none"> Si vous n'appuyez sur aucune touche dans les 2 heures suivant la mise en marche du TV par la fonction Hr de marche, le TV passe automatiquement en mode Veille. Si vous activez la fonction Hr de marche et éteignez le TV en appuyant sur le commutateur d'alimentation principale, la fonction Hr de marche est inopérante. Pour activer la fonction Hr de marche, le TV doit être en mode Veille. Si vous réglez les fonctions Hr d'arrêt et Hr de marche sur la même heure, la fonction Hr d'arrêt annule la fonction Hr de marche. </div>
Minuterie d'arrêt	Définit la durée qui précède l'arrêt de la TV. Lorsque vous éteignez la TV et la rallumez, la minuterie d'arrêt est désactivée.
Arrêt auto	Si le moniteur est allumé et qu'il n'y a pas de signal d'entrée, il s'éteint automatiquement au bout de 15 minutes.

Paramètres OPTION

- 1 Appuyez sur **MENU** pour accéder aux menus principaux.
- 2 Appuyez sur les touches de navigation pour accéder à **OPTION** et appuyez sur **OK**.
- 3 Appuyez sur les touches de navigation pour accéder au réglage ou à l'option qui vous intéresse et appuyez sur **OK**.
- Pour revenir au niveau précédent, appuyez sur **MENU**.
- 4 Lorsque vous avez terminé, appuyez sur **EXIT**.
- 5 Lorsque vous revenez au menu précédent, appuyez sur **MENU**.

- L'image ci-dessous peut être différente de celle affichée sur votre téléviseur.

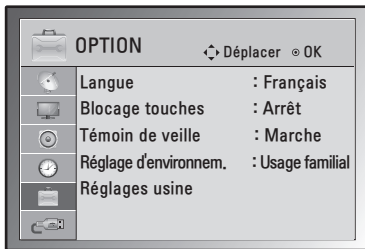

Les paramètres Option disponibles sont décrits ci-dessous :

Réglage	Description				
Langue	Sélectionne une langue pour l'affichage.				
Blocage touches	Le TV peut être réglé de manière à rendre la télécommande nécessaire à son contrôle. Cette fonction permet d'empêcher un visionnage non autorisé. <div style="border: 1px solid black; padding: 5px;"> <p>REMARQUE</p> <ul style="list-style-type: none"> • En mode Blocage touches actif, si le TV est éteint, appuyez sur la touche / du TV ou sur la touche POWER de la télécommande. • Avec le blocage des touches actif, l'affichage « Blocage touches activé » apparaît si vous appuyez sur une touche du panneau avant en regardant le TV. </div>				
Témoin de veille	Permet d'activer ou de désactiver l'indicateur d'état sur le TV.				
Réglage d'environnem.	Vous permet de personnaliser le TV en fonction de vos préférences. L'écran de configuration initial s'affiche lorsque vous allumez le TV pour la première fois. <table border="1" style="width: 100%;"> <thead> <tr> <th colspan="2">Réglage</th> </tr> </thead> <tbody> <tr> <td>Réglage d'environnem.</td> <td>Sélectionne le mode Usage familial pour l'environnement familial. Sélectionne le mode Démo. magasin pour l'environnement de la vente au détail.</td> </tr> </tbody> </table>	Réglage		Réglage d'environnem.	Sélectionne le mode Usage familial pour l'environnement familial. Sélectionne le mode Démo. magasin pour l'environnement de la vente au détail.
Réglage					
Réglage d'environnem.	Sélectionne le mode Usage familial pour l'environnement familial. Sélectionne le mode Démo. magasin pour l'environnement de la vente au détail.				
Réglages usine	Cette fonction réinitialise tous les paramètres.				

Paramètres USB

- 1 Appuyez sur **MENU** pour accéder aux menus principaux.
- 2 Appuyez sur les touches de navigation pour accéder à **USB** et appuyez sur **OK**.
- 3 Appuyez sur les touches de navigation pour accéder au réglage ou à l'option qui vous intéresse et appuyez sur **OK**.
- Pour revenir au niveau précédent, appuyez sur **MENU**.
- 4 Lorsque vous avez terminé, appuyez sur **EXIT**.
- 5 Lorsque vous revenez au menu précédent, appuyez sur **MENU**.

- L'image ci-dessous peut être différente de celle affichée sur votre téléviseur.



Les paramètres USB disponibles sont décrits ci-dessous :

Réglage	Description
Photo	Vous permet de visionner des fichiers photo présents sur un périphérique de stockage USB. (Voir p. 28)
Musique	Vous permet de lire des fichiers musicaux présents sur un périphérique de stockage USB. (Voir p. 29)

TÉLÉTEXTE

- Cette fonction n'est pas disponible dans tous les pays.

Le télétexte est un service gratuit diffusé par la plupart des chaînes de **TV**, qui propose des informations actualisées chaque minute sur l'actualité, la météo, les programmes de télévision, le cours des actions et bien d'autres sujets. Le décodeur télétexte de cette **TV** prend en charge les systèmes **SIMPLE**, **TOP** et **FASTEXT**. **SIMPLE** (télétexte standard) se compose de plusieurs pages qu'on sélectionne en saisissant directement le numéro de page correspondant. **TOP** et **FASTEXT** sont des méthodes modernes permettant une sélection rapide et aisée des informations de télétexte.

Service de télétexte numérique : seulement via l'accès du canal numérique où les services de diffusion TV sont disponibles.

Activer et désactiver le télétexte

Appuyez sur la touche **TEXT** pour passer au télétexte. La page initiale ou la dernière page s'affiche. Deux numéros de page, le nom de la chaîne de TV, la date et l'heure s'affichent sur le titre de l'écran. Le premier numéro de page indique votre sélection et le second désigne la page actuelle affichée. Appuyez sur la touche **TEXT** ou **EXIT** pour désactiver le télétexte. Le mode précédent réapparaît.

Simple

Sélection de la page

- 1 Saisissez le numéro de page voulu sous forme de nombre à trois chiffres avec les touches **NUMÉRIQUES**. Si vous appuyez sur une mauvaise touche pendant la sélection, vous devez terminer le nombre à trois chiffres puis saisir à nouveau le numéro de page correct.
- 2 Les touches de navigation permettent de sélectionner la page précédente ou suivante.

Programmation d'une touche de couleur en mode LIST (LISTE)

Si la TV est en mode texte **SIMPLE**, **TOP** ou **FASTEXT**, appuyez sur la touche **EM** pour passer en mode **LIST**. Vous pouvez enregistrer et sélectionner facilement quatre numéros de page de votre choix en appuyant sur la touche colorée de la télécommande.

- 1 Appuyez sur une touche colorée.
- 2 À l'aide des touches **NUMÉRIQUES**, sélectionnez la page à programmer.
- 3 Appuyez sur la touche **OK**. La page est stockée avec le numéro de page sélectionné, et clignote une fois pour le confirmer. Désormais, vous pouvez sélectionner cette page avec la même touche colorée.
- 4 Les trois autres touches colorées sont programmés de cette façon.

Top Text

Le guide de l'utilisateur affiche quatre champs, rouge, vert, jaune et bleu, au bas de l'écran. Le champ jaune signale le groupe suivant et le champ bleu le bloc suivant.

Sélection de bloc/groupe/page

- 1 La touche Bleue vous permet de progresser de bloc en bloc.
- 2 La touche Jaune vous permet de passer au groupe suivant avec débordement automatique sur le bloc suivant.
- 3 La touche Verte vous permet de passer à la page suivante existante avec débordement automatique sur le groupe suivant. Vous pouvez également utiliser la touche **PR ▲**.
- 4 La touche Rouge vous permet de revenir à la sélection précédente. La touche **PR ▼** peut également être utilisée.

Sélection de page directe

Comme avec le mode télétexte **SIMPLE**, vous pouvez sélectionner une page en saisissant un numéro à trois chiffres à l'aide des touches **NUMÉRIQUES** en mode **TOP**.

Fastext

Les pages de télétexte sont codées en couleur au bas de l'écran et se sélectionnent d'une pression sur la touche colorée correspondante.

Sélection de la page

- 1 Appuyez sur la touche **[E1]** pour sélectionner la page d'index.
- 2 Vous pouvez sélectionner les pages codées en couleur sur la ligne du bas avec les touches colorées correspondantes.
- 3 Comme avec le mode télétexte SIMPLE, vous pouvez sélectionner une page en saisissant son numéro à trois chiffres avec les touches NUMÉRIQUES en mode FASTEXT.
- 4 La touche PR ▲ ou PR ▼ permet de sélectionner la page précédente ou suivante.

Fonction de télétexte spéciale

Hold **[E2]**

Arrête le changement automatique de page qui survient si une page de télétexte se compose de deux sous-pages ou plus.

Le numéro des sous-pages et de la sous-page affichée est en général indiqué à l'écran sous la date. Lorsque ce menu est sélectionné, le symbole de stop s'affiche dans le coin supérieur gauche de l'écran et le changement de page automatique est inactif.

Size **[E3]**

Sélectionne du texte double hauteur.

Appuyez sur cette touche pour agrandir la moitié supérieure de la page.

Appuyez à nouveau sur cette touche pour agrandir la moitié inférieure de la page.

Appuyez à nouveau sur cette touche pour revenir à l'affichage normal.

MIX **[E4]**

Affiche les pages de télétexte en les superposant à l'image de la TV.

Pour désactiver l'image de la TV, appuyez à nouveau sur cette touche.

Time **[E5]**

Lorsque vous visionnez un programme de TV, sélectionnez ce menu pour afficher l'heure dans le coin supérieur droit de l'écran.

En mode télétexte, appuyez sur cette touche pour sélectionner un numéro de sous-page. Le numéro de sous-page s'affiche au bas de l'écran. Pour maintenir ou changer la sous-page, appuyez sur les touches ROUGE/VERTE de navigation ou NUMÉRIQUES.

Reveal **[E7]**

Sélectionnez ce menu pour afficher des informations cachées, telles que les solutions d'énigmes.

Index **[E1]**

Sélectionnez la page d'index.

Update **[E8]**

Affiche l'image de la TV sur l'écran en attendant une nouvelle page de télétexte. L'affichage apparaît dans le coin supérieur gauche de l'écran. Lorsque la page mise à jour est disponible, l'affichage change pour indiquer le numéro de page. Sélectionnez à nouveau ce menu pour visionner la page de télétexte mise à jour.

MAINTENANCE

Nettoyage de votre TV

Nettoyez régulièrement votre TV pour conserver des performances optimales et pour allonger la durée de vie du produit.



ATTENTION

- Avant toute chose, veillez à couper l'alimentation et à débrancher le cordon d'alimentation et tous les autres câbles.
- Lorsque vous prévoyez de ne pas utiliser le téléviseur pendant une longue période, débranchez le cordon d'alimentation de la prise murale afin d'éviter tout endommagement dû à une étincelle ou une surtension.

Écran, cadre, boîtier et support

- Pour éliminer la poussière ou une saleté légère, essuyez la surface avec un chiffon doux, propre et sec.
- Pour retirer des taches importantes, essuyez la surface avec un chiffon doux imbibé d'eau propre ou d'un détergent doux dilué. Essayez ensuite immédiatement avec un chiffon sec.



ATTENTION

- Évitez toujours de toucher l'écran, car vous risqueriez de l'endommager.
- Ne poussez pas, ne frottez pas ou ne cognez pas la surface de l'écran avec l'ongle ou un objet contondant, car cela pourrait causer des rayures et des déformations de l'image.
- N'utilisez pas de produits chimiques car cela pourrait endommager le produit.
- Ne pulvérisez pas de liquide sur la surface. Si de l'eau pénètre dans la TV, cela peut provoquer un incendie, une électrocution ou un dysfonctionnement.

Cordon d'alimentation

Retirez régulièrement la poussière ou les saletés accumulées sur le cordon d'alimentation.

DÉPANNAGE

Problème	Solution
Impossible de commander la TV avec la télécommande.	<ul style="list-style-type: none"> • Vérifiez le capteur de la télécommande sur la TV et essayez de nouveau. • Vérifiez qu'aucun obstacle n'est placé entre la TV et la télécommande. • Vérifiez si les piles fonctionnent et si elles sont correctement installées (⊕ sur ⊕, ⊖ sur ⊖).
Aucune image n'est affichée et aucun son n'est émis.	<ul style="list-style-type: none"> • Vérifiez si l'appareil est allumé. • Vérifiez si le cordon d'alimentation est raccordé à la prise murale. • Vérifiez la prise en branchant d'autres appareils.
La TV s'éteint de manière soudaine.	<ul style="list-style-type: none"> • Vérifiez les paramètres de contrôle de l'alimentation. Il peut y avoir une coupure de courant. • Vérifiez si l'option Veille auto. est activée dans les réglages de l'heure. • Si aucun signal n'est présent quand la TV est allumée, la TV s'éteint automatiquement après 15 minutes d'inactivité.

SPÉCIFICATIONS

Les spécifications du produit indiquées ci-dessus peuvent être modifiées sans préavis à des fins d'amélioration des fonctions du produit.

Reportez-vous à l'étiquette apposée sur le téléviseur pour connaître l'alimentation et la consommation électriques.

22LN4000-TA

Avec socle (W x H x D) / Poids	513,0 mm x 362,0 mm x 140,0 mm / 3,2 kg
Sans socle (W x H x D) / Poids	513,0 mm x 320,0 mm x 63,0 mm / 3,0 kg
Alimentation	19 V ---
Adaptateur ca/cc	Constructeur : Lien Chang Modèle : LCAP16A-E, LCAP16A-A, LCAP25A Constructeur : Honor Modèle : ADS-40SG-19-2 19032G, ADS-40FSG-19 19032GPG, ADS-40FSG-19 19032GPCU Constructeur : APD Modèle : DA-32B19

Conditions de l'environnement	Température de fonctionnement	0 °C à 40 °C
	Humidité de fonctionnement	Inférieure à 80 %
	Température de stockage	-20 °C à 60 °C
	Humidité de stockage	Inférieure à 85 %

		Téléviseur analogique
Pour la Nouvelle Zélande et Singapour	Système TV	PAL/SECAM-B/G/D/K, PAL-I
	Couverture de chaînes	BG : VHF/UHF 1 à 69, CATV 01 à 47 I : VHF/UHF 1 à 69, CATV 01 à 47 DK : VHF/UHF 1 à 69, CATV 01 à 47
Pour l'Indonésie, Israël, Myanmar, Sri Lanka	Système TV	PAL/SECAM-B/G/D/K, PAL-I, NTSC-M
	Couverture de chaînes	BG : VHF/UHF 1 à 69, CATV 01 à 47 I : VHF/UHF 1 à 69, CATV 01 à 47 DK : VHF/UHF 1 à 69, CATV 01 à 47 M : VHF/UHF 2 à 78, CATV 01 à 71
Vietnam, Malaisie	Système TV	PAL/SECAM-B/G/D/K, PAL-I, NTSC-M
	Couverture de chaînes	BG : VHF/UHF 1 à 69, CATV 01 à 47 I : VHF/UHF 1 à 69, CATV 01 à 47 DK : VHF/UHF 1 à 69, CATV 01 à 47 M : VHF/UHF 2 à 78, CATV 01 à 71
Model analogique, Inde, Thaïlande, Afrique du Sud, --	Système TV	PAL/SECAM-B/G/D/K, PAL-I, NTSC-M
	Couverture de chaînes	BG : VHF/UHF 1 à 69, CATV 01 à 47 I : VHF/UHF 1 à 69, CATV 01 à 47 DK : VHF/UHF 1 à 69, CATV 01 à 47 M : VHF/UHF 2 à 78, CATV 01 à 71
	Impédance de l'antenne extérieure	75 Ω



Le modèle et le numéro de série du téléviseur figurent à l'arrière du téléviseur.

Notez-les ci-dessous au cas où vous auriez besoin de faire appel au service après-vente.

MODÈLE _____

NUMÉRO DE SÉRIE _____

Pour toute suggestion, opinion ou réclamation, appelez :

800 54 aux Émirats arabes unis
0800 54 54 54 en Afrique du Sud

080 100 54 54 au Maroc
19960 en Égypte

Pour d'autres pays, contactez votre revendeur local ou consultez le site <http://www.lg.com>



LG

Life's Good

MANUAL DE INSTRUÇÕES TV LED

*A TV LG LED aplica luzes de fundo LED ao ecrã LCD.

Leia este manual com atenção antes de utilizar o dispositivo e guarde-o para futura referência.

22LN4000-TA

ÍNDICE

3 INSTRUÇÕES DE SEGURANÇA

8 PROCEDIMENTO DE INSTALAÇÃO

8 MONTAGEM E PREPARAÇÃO

- 8 Desembalar
- 11 Peças e botões
- 12 Levantar e deslocar a TV
- 13 Preparar a TV
 - Fixar o suporte
 - Remover o suporte
- 14 Montagem numa mesa
- 15 Montagem numa parede
- 16 Manter os cabos arrumados

17 EFECTUAR AS LIGAÇÕES

- 17 Ligar uma antena
- 18 Ligação Transformador
- 18 Ligação composta
- 19 Ligação a um USB

20 CONTROLO REMOTO

21 VER TV

- 21 Ligar a TV pela primeira vez
- 21 Ver TV
- 22 Gerir programas
 - Configurar programas automaticamente
 - Configurar programas manualmente
- 23 - Editar a lista de programas
- 23 - Seleccionar um programa na lista de programas
- 23 - Configuração de programas favoritos
- 24 Utilizar opções adicionais
 - Ajustar a proporção
 - Utilizar a lista de entrada

26 ENTRETENIMENTO

- 26 Ligar dispositivos de armazenamento USB
- 27 Procurar ficheiros
- 28 Ver fotografias
- 29 Ouvir música

30 PERSONALIZAR AS DEFINIÇÕES DA TV

- 30 Aceder aos menus principais
- 30 Personalizar as definições
 - Definições de CONFIG.
 - Definições de IMAGEM
 - Definições de ÁUDIO
 - Definições da HORA
 - Definições de OPÇÃO
 - Definições de USB

36 TELETEXTO

- 36 Ligar/desligar
- 36 Texto SIMPLE
 - Selecção de páginas
 - Programar um botão de cor no modo LISTA
- 36 Texto TOP
 - Selecção de bloco/grupo/páginas
 - Selecção directa da página
- 37 Fasttext
 - Selecção de páginas
- 37 Funções especiais para teletexto

38 MANUTENÇÃO

- 38 Limpar a TV
 - Ecrã, estrutura, caixa e suporte
 - Cabo de alimentação

38 RESOLUÇÃO DE PROBLEMAS

39 ESPECIFICAÇÕES

AVISO

- Se ignorar a mensagem de aviso, poderá sofrer lesões graves e existe a possibilidade de acidente ou morte.

ATENÇÃO

- Se ignorar a mensagem de atenção, poderá sofrer lesões ligeiras ou o produto poderá ficar danificado.

NOTA

- A nota ajuda-o a compreender e a utilizar o produto com segurança. Leia atentamente a nota antes de utilizar o produto.

INSTRUÇÕES DE SEGURANÇA

Leia atentamente estas precauções de segurança antes de utilizar o produto.

AVISO



- Não coloque a TV nem o controlo remoto nos seguintes ambientes:
 - Um local exposto à luz directa do sol
 - Um local com humidade elevada, como p. ex. uma casa de banho
 - Próximo de fontes de calor como p. ex. fornos e outros aparelhos que emitam calor
 - Próximo de balcões de cozinha ou humidificadores, onde possam facilmente ficar expostos a vapor ou óleo
 - Uma área exposta à chuva ou ao vento
 - Próximo de recipientes com água, como p. ex. jarras

Caso contrário, isto poderá provocar um incêndio, choque eléctrico, avaria ou deformações no produto.



- Não coloque o produto onde possa ficar exposto ao pó. Isto pode provocar perigo de incêndio.



- A tomada de parede é o dispositivo de desconexão. A tomada tem de estar sempre operacional e disponível.



- Não toque na tomada com as mãos molhadas. Além disso, se o pino do cabo estiver húmido ou coberto com poeira, seque a tomada por completo ou limpe a poeira. Pode sofrer um choque eléctrico devido ao excesso de humidade.



- Certifique-se de que liga o cabo de alimentação à corrente de terra. (Excepto dispositivo que não estejam ligados à terra.) Pode sofrer um choque eléctrico ou ferimentos.



- Fixe totalmente o cabo de alimentação. Se o cabo de alimentação não ficar totalmente fixo, isto poderá provocar um incêndio.



- Certifique-se de que o cabo de alimentação não entra em contacto com objectos quentes, como p. ex. um aquecedor. Isto poderá provocar um incêndio ou risco de choque eléctrico.



- Não coloque um objecto pesado ou o próprio produto em cima de cabos de alimentação. Caso contrário, poderá provocar um incêndio ou um choque eléctrico.



- Dobre o cabo da antena dentro e fora do edifício para evitar a entrada da chuva. Isto poderá resultar em danos provocados pela água dentro do produto e pode provocar um choque eléctrico.



- Ao montar uma TV na parede, não a instale pendurando cabos de alimentação ou de sinal na parte de trás da TV. Isto poderá provocar um incêndio ou um choque eléctrico.

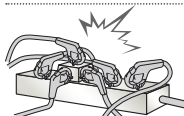

- Não ligue demasiados aparelhos eléctricos num único bloco de tomadas eléctricas. Caso contrário, isto poderá provocar um incêndio devido ao sobreaquecimento.

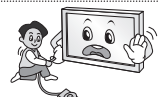

- Não deixe cair o produto nem deixe que este caia acidentalmente ao ligar aparelhos externos. Caso contrário, poderá provocar ferimentos ou danos do produto.



- Mantenha o material dissecador da embalagem ou a película de vinil fora do alcance das crianças. O material dissecador é nocivo se for ingerido. Em caso de ingestão acidental, deve-se forçar o paciente a vomitar e, de seguida, dirigir-se ao hospital mais próximo. Além disso, a película de vinil pode provocar asfixia. Mantenha-a fora do alcance das crianças.



- Não deixe os seus filhos treparem ou agarrarem-se à TV. Caso contrário, a TV pode cair, provocando ferimentos graves.



- Elimine as pilhas usadas com cuidado para evitar que uma criança as ingira. Se uma criança ingerir pilhas usadas, leve-a imediatamente a um médico.



- Não insira um condutor (tal como uma vareta metálica) numa das extremidades do cabo de alimentação se a outra extremidade estiver ligada ao terminal de entrada na parede. Não deve também tocar no cabo de alimentação depois de o ligar ao terminal de entrada na parede. Pode sofrer um choque eléctrico. (Dependendo do modelo)



- Não coloque nem guarde substâncias inflamáveis perto do produto. Existe um risco de explosão ou incêndio devido a um manuseamento negligente das substâncias inflamáveis.



- Não deixe cair objectos metálicos como p. ex. moedas, ganchos de cabelo, varetas ou arames para dentro do produto, nem objectos inflamáveis como p. ex. papel ou fósforos. As crianças têm de prestar uma atenção especial. Existe o perigo de choque eléctrico, incêndio ou ferimentos. Se deixar cair um objecto estranho dentro do produto, desligue o cabo de alimentação e entre em contacto com o centro de assistência.



- Não pulverize água no produto nem o esfregue com uma substância inflamável (diluente ou benzeno). Se o fizer, poderá dar origem a incêndios ou choques eléctricos.



- Evite que o produto sofra choques de impactos, a queda de objectos para dentro do produto, nem bata no ecrã com nada. Pode sofrer ferimentos ou o produto pode ficar danificado.



- Nunca toque neste produto nem na antena durante um trovão ou relâmpagos. Pode sofrer um choque eléctrico.

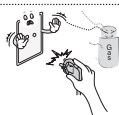

- Nunca toque na tomada da parede em caso de fuga de gás. Neste caso, deve abrir as janelas e garantir uma ventilação suficiente. Uma faísca pode dar origem a um incêndio ou queimaduras.



- Não desmontar, reparar ou modificar o produto sem ajuda de um especialista. Se o fizer, poderá dar origem a incêndios ou choques eléctricos. Contacte o centro de assistência para qualquer verificação, calibração ou reparação.



- Se ocorrer uma das seguintes situações, desligue o produto imediatamente da tomada e entre em contacto com o seu serviço de assistência local.
 - O produto sofre um choque de impacto
 - O produto ficou danificado
 - Objectos estranhos entraram no produto
 - O produto deita fumo ou tem um cheiro estranho
 Isto poderá provocar um incêndio ou um choque eléctrico.

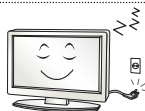

- Se não utilizar o produto durante um longo período de tempo, desligue a ficha da tomada.

A acumulação de pó pode provocar um incêndio ou a deterioração do isolamento pode provocar fugas eléctricas, choques eléctricos ou incêndios.



- O aparelho não deve ser exposto a gotas ou salpicos e não devem ser colocados objectos com líquidos, tal como vasos, em cima do aparelho.



ATENÇÃO



- Instale o produto num local que não esteja exposto a ondas de rádio.

- Deve garantir uma distância satisfatória entre uma antena exterior e as linhas eléctricas para evitar que a antena toque nestas, mesmo se cair.

Isto pode provocar um choque eléctrico.

- Não instale o produto em locais como p. ex. prateleiras instáveis ou superfícies inclinadas. Deve evitar também locais sujeitos a vibração ou sem suporte suficiente. Caso contrário, o produto pode cair ou virar-se, provocando ferimentos ou danos no produto.



- Se instalar a TV numa base, pode ter de tomar medidas para evitar que o produto se vire. Caso contrário, o produto pode cair, provocando ferimentos graves.

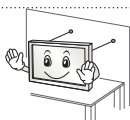

- Se quiser montar o produto numa parede, monte a interface de montagem VESA padrão (peças opcionais) na parte de trás do produto. Se instalar a TV com o suporte de montagem da parede (peças opcionais), deve fixá-lo cuidadosamente de modo a não cair.

- Deve utilizar exclusivamente acessórios/fixações especificados pelo fabricante.

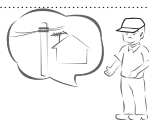

- Consulte um técnico especializado para instalar a antena. Isto poderá provocar um incêndio ou risco de choque eléctrico.

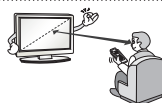

- Recomendamos manter uma distância mínima equivalente a 2-7x ao tamanho diagonal do ecrã para ver TV. Se vir TV durante longos períodos de tempo, a sua visão pode ficar desfocada.

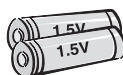

- Utilize apenas os tipos de pilhas especificadas. Pode provocar danos no controlo remoto.

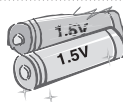

- Não misture pilhas novas com usadas. Pode provocar sobreaquecimento e fuga nas baterias.

- As pilhas não devem ser expostas a um calor excessivo. Mantenha-as longe da luz solar directa, lareiras e aquecedores eléctricos.
- Não coloque pilhas não recarregáveis no carregador.

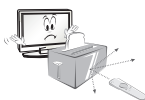

- Certifique-se de que não existem objectos entre o controlo remoto e o respectivo sensor.



- O sinal do controlo remoto pode sofrer perturbações devido à luz do sol ou outras fontes de luz fortes. Neste caso, escureça a divisão.

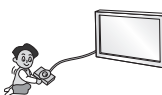

- Ao ligar dispositivos externos, como p. ex. consolas de jogos de vídeo, certifique-se de que os cabos de ligação têm comprimento suficiente. Caso contrário, o produto pode cair, provocando ferimentos ou danos no produto.



- Não ligue/desligue o produto retirando/colocando a ficha da tomada. (Não utilize a ficha eléctrica como interruptor.) Isto poderá provocar danos mecânicos ou choques eléctricos.

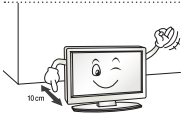

- Siga as seguintes instruções de instalação para evitar o sobreaquecimento do produto.
 - A distância entre o produto e a parede deve ser superior a 10 cm.
 - Não instale o produto num local sem ventilação (p. ex. numa prateleira ou num armário).
 - Não instale o produto em cima de alcatifas ou almofadas.
 - Certifique-se de que ventilação não fica obstruída por uma toalha ou uma cortina.

Caso contrário, isto poderá provocar um incêndio.

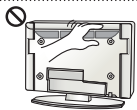

- Tenha cuidado para não tocar nas aberturas de ventilação quando assistir a televisão durante períodos prolongados, uma vez que estas podem aquecer. Isto não afecta o funcionamento ou o desempenho do produto.

- Deve verificar periodicamente o cabo do seu aparelho. Se parecer estar danificado ou deteriorado, deve desligá-lo, deixar de utilizar o aparelho e dirigir-se a um técnico de assistência autorizado para o substituir por um cabo idêntico.

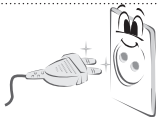

- Evite a acumulação de pó nos pinos da ficha ou na tomada. Isto pode provocar perigo de incêndio.

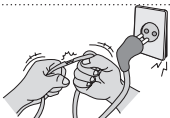

- Proteja o cabo de alimentação contra danos físicos ou mecânicos, como ser torcido, dobrado, comprimido, entalado numa porta ou pisado. Preste atenção às fichas, às tomadas eléctricas e ao ponto em que o cabo sai do aparelho.



- Não exerça uma pressão forte sobre o painel com uma mão ou um objecto afiado, como p. ex. um prego, lápis ou caneta, nem faça riscos.



- Evite tocar no ecrã ou manter os dedos em contacto com o ecrã durante longos períodos de tempo. Ao fazê-lo pode produzir alguns efeitos de distorção temporários no ecrã.



- Quando limpar o produto e respectivos componentes, desligue primeiro a ficha da tomada e limpe-o com um pano suave. Se exercer uma pressão forte, pode riscar ou descolorar o aparelho. Não pulverize água nem limpe com um pano molhado. Nunca utilize limpa-vidros, abrillantadores industriais ou para automóveis, abrasivos ou cera, benzeno, álcool, etc., ou outros materiais que possam danificar o produto e o respectivo painel. Caso contrário, isto poderá provocar um incêndio, choque eléctrico ou danos no produto (deformação, corrosão ou fracturas).

- Se o aparelho estiver ligado à tomada de parede, este não se desliga da fonte de alimentação CA mesmo que desligue o aparelho através do interruptor.



- Pegue na ficha para desligar o cabo. Se os fios dentro do cabo de alimentação estiverem desligados, isto poderá provocar um incêndio.



- Ao mudar o produto de sítio, deve desligar primeiro a alimentação. Depois, desligue os cabos de alimentação, os cabos da antena e todos os cabos de ligação. A TV ou o cabo de alimentação podem ficar danificados, podendo provocar um risco de incêndio ou um choque eléctrico.



- Ao desembalar ou mudar o produto de sítio, deve trabalhar em conjunto com outra pessoa porque o produto é pesado. Caso contrário, poderá provocar ferimentos.



- Contacte o centro de assistência uma vez por ano para limpar os componentes internos do projector. O pó acumulado pode provocar avarias mecânicas.



- Para reparações, contacte a assistência técnica qualificada. É necessária a reparação se o aparelho sofreu quaisquer danos, tais como danos no cabo de alimentação ou na ficha de ligação, em caso de derrame de líquidos ou queda de objectos sobre o aparelho, se este foi exposto à chuva ou humidade, se não funcionar correctamente ou se tiver caído ao chão.



- Se verificar que o equipamento está frio, pode ocorrer uma ligeira oscilação quando for ligado. Isto é normal, não há nada de errado com o equipamento.



- O painel é um produto de alta tecnologia com uma resolução de dois milhões a seis milhões de pixéis. Poderá ver pequenos pontos pretos e/ou pontos coloridos (vermelhos, azuis ou verdes) do tamanho de 1 ppm no painel. Isto não significa que o produto esteja avariado nem afecta o desempenho nem a fiabilidade do produto. Este fenómeno também pode ocorrer em produtos de terceiros e não dá direito a uma troca ou a um reembolso.



- O painel pode apresentar uma luminosidade ou uma cor diferente em função da sua posição de visualização (esquerda/direita/cima/baixo). Este fenómeno deve-se às características do painel. Não tem a ver com o desempenho do produto nem significa uma avaria.



- A visualização de uma imagem fixa (p. ex. logótipo de um canal, menu no ecrã, cena de um jogo de vídeo) durante um longo período de tempo pode danificar o ecrã, resultando na retenção da imagem, fenómeno este conhecido como fixação da imagem. A garantia do produto não abrange a fixação da imagem. Para evitar a ocorrência deste fenómeno, evite visualizar uma imagem fixa no ecrã da sua televisão por um período de tempo prolongado (2 ou mais horas para LCD, 1 ou mais horas para plasma). Se vir a TV com uma proporção de 4:3 por um período de tempo prolongado, poderá resultar na fixação da imagem nas margens do painel. Este fenómeno também pode ocorrer em produtos de terceiros e não dá direito a uma troca ou a um reembolso.
- **Som gerado**
Estalidos: os estalidos que pode ouvir ao ver ou desligar a TV são gerados pela contracção termoplástica, resultante da temperatura e da humidade. Este ruído é comum em produtos que exijam uma deformação térmica. Zumbido no circuito eléctrico/painel: um circuito de comutação de alta velocidade, responsável por fornecer uma grande quantidade de corrente para colocar um produto em funcionamento, gera um ruído de baixo nível. Varia em função do produto.
O som que é gerado não afecta o desempenho nem a fiabilidade do produto.

**NOTA**

- A imagem indicada pode diferir da sua TV.
- A OSD (On Screen Display - Visualização no ecrã) da sua TV pode ser um pouco diferente da apresentada neste manual.
- Os menus e opções disponíveis podem ser diferentes da fonte de entrada ou do modelo de produto que está a utilizar.
- Poderão ser adicionadas novas funcionalidades a esta TV no futuro.
- A TV pode ser colocada em modo de espera para reduzir o consumo eléctrico. Se não vir televisão durante algum tempo, o aparelho deve ser desligado para reduzir o consumo de energia.
- A energia consumida durante a utilização pode ser significativamente reduzida se o nível de luminosidade da imagem for reduzido, diminuindo assim o custo geral de funcionamento.

PROCEDIMENTO DE INSTALAÇÃO

- 1 Abra a embalagem e certifique-se de que estão incluídos todos os acessórios.
- 2 Instale o suporte na TV.
- 3 Ligue um dispositivo externo à TV.

MONTAGEM E PREPARAÇÃO

Desembalar

Verifique se a caixa do produto contém os itens abaixo descritos. Se faltarem alguns acessórios, contacte o fornecedor local onde comprou o produto. As ilustrações deste manual podem ser diferentes do produto e do item reais.

**ATENÇÃO**

- Para garantir a segurança e a vida útil prolongada do aparelho, não utilize nenhum item pirateado.
- Quaisquer danos ou lesões decorrentes da utilização de itens pirateados não estão abrangidos pela garantia.
- Alguns modelos incluem uma película fina no ecrã e esta não deve ser removida.

**NOTA**

- Os itens fornecidos com o produto podem ser diferentes consoante o modelo.
- As especificações do produto ou os conteúdos deste manual podem ser alterados sem aviso prévio devido à actualização das funções do produto.
- Para uma ligação otimizada, os cabos HDMI e os dispositivos USB devem ter chanfraduras com menos de 10 mm de espessura e 18 mm de largura. Utilize um cabo de extensão que suporte USB 2.0 caso o cabo USB ou memory stick USB não encaixe na porta USB da sua TV.

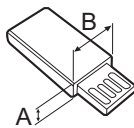
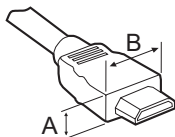

*A ≅ 10 mm

*B ≅ 18 mm

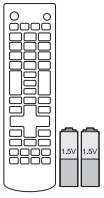

Controlo remoto e pilhas (AAA)
(Consulte a p.20)



Manual de instruções



Abraçadeira para cabos
(Dependendo do modelo)
(Consulte a p.16)

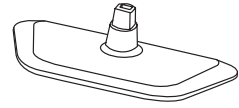

Corpo do suporte
(Consulte a p.13)



Cabo de alimentação
(Dependendo do modelo)
(Consulte a p.18)

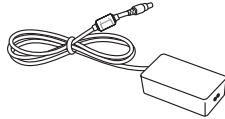

Transformador CA/CC
(Dependendo do modelo)
(Consulte a p.18)

ou

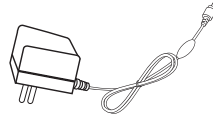

Transformador CA/CC
(Dependendo do modelo)
(Consulte a p.18)

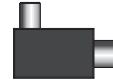

ou



Isolador
(Dependendo do modelo)
(Consulte a p.10)

! NOTA

- Guia de instalação do isolador da antena
 - Utilize para instalar a TV num local com diferença de tensão entre a TV e o GND do sinal de antena.
 - » Caso exista diferença de tensão entre a TV e o GND do sinal de antena, a antena pode aquecer excessivamente, o que poderá provocar um acidente.
 - É possível melhorar a segurança ao ver TV removendo de forma eficiente a tensão da energia da antena de TV. É recomendado montar o isolador na parede. Caso não seja possível montar na parede, coloque-o na parede. Evite desligar o isolador da antena após a instalação.
 - Antes de iniciar, certifique-se de que a antena de TV está ligada.

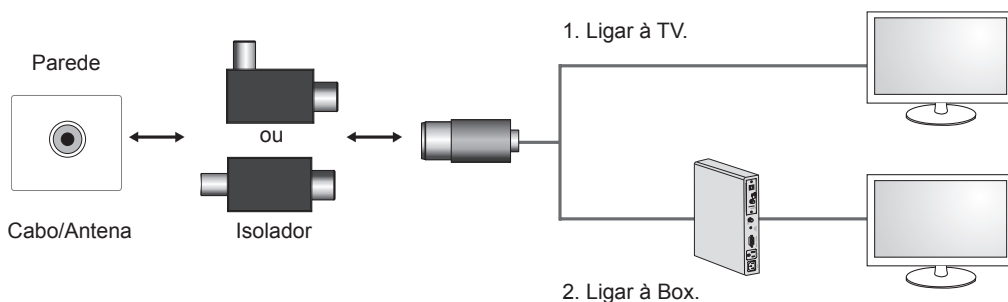

Ligue uma das pontas do isolador à entrada de cabo/antena e a outra ao televisor ou à box.

“Equipamento ligado à ligação protectora à terra da instalação do edifício através da ligação de alimentação ou através de outro equipamento com ligação protectora à terra - e a um sistema de distribuição de cabos através de um cabo coaxial poderá, em alguns casos, criar riscos de incêndio. Desta forma, a ligação a um sistema de distribuição de cabos tem de ser fornecida através de um dispositivo com isolamento eléctrico abaixo de um determinado intervalo de frequência (isolador galvânico, consulte EN 60728-11)”

Ao aplicar o isolador de RF, pode ocorrer uma ligeira perda de sensibilidade do sinal.

Peças e botões

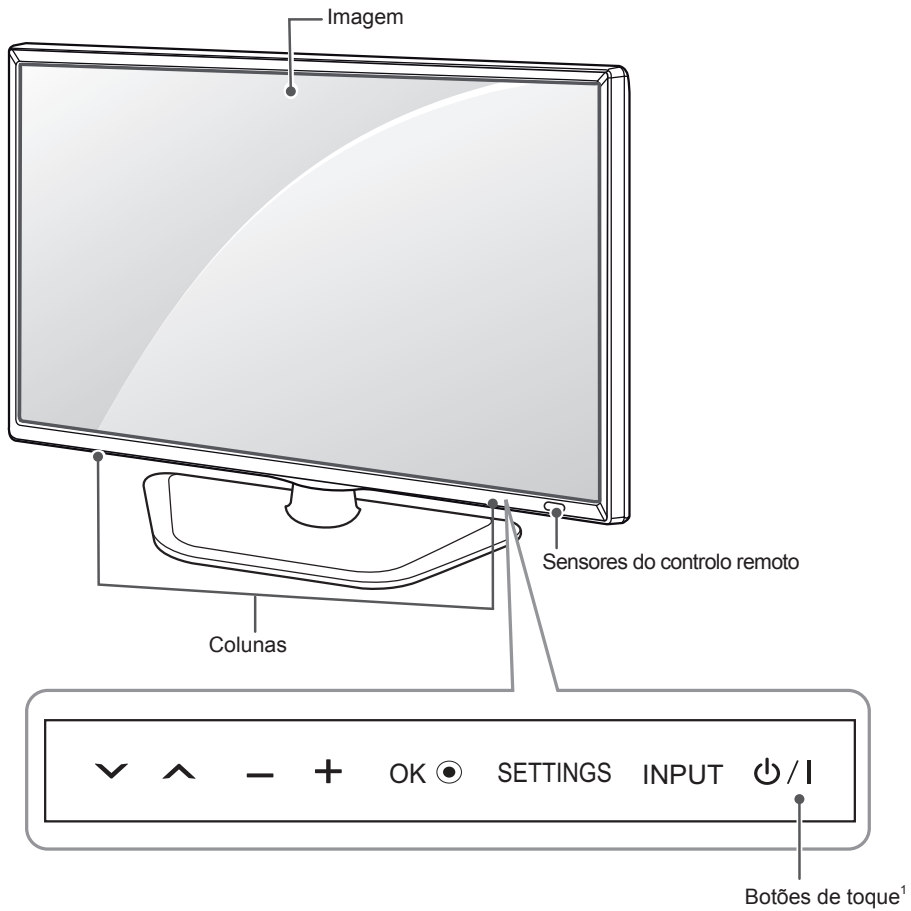

Botões de toque	Descrição
∨ ^	Percorre os programas gravados.
- +	Ajusta o nível de volume.
OK ●	Seleciona a opção de menu que está realçada ou confirma uma introdução.
SETTINGS	Acede ao menu inicial ou guarda o que o utilizador introduziu e sai dos menus.
INPUT	Altera a fonte de entrada.
⏻ / I	Liga e desliga a alimentação.

¹ Todos os botões são sensíveis ao toque e podem ser utilizados através de um simples toque com o dedo.

Levantar e deslocar a TV

Quando deslocar ou levantar a TV, leia as seguintes instruções para impedir que esta fique riscada ou danificada e para garantir um transporte seguro independentemente do seu tipo ou tamanho.



ATENÇÃO

- Evite sempre tocar no ecrã, uma vez que pode causar danos no ecrã.
- Recomenda-se que, quando deslocar a TV, a coloque dentro de uma caixa ou dentro da embalagem original.
- Antes de deslocar ou levantar a TV, desligue o cabo de alimentação e todos os outros cabos.
- Quando pegar na TV, deve manter o ecrã afastado de si para evitar danos.

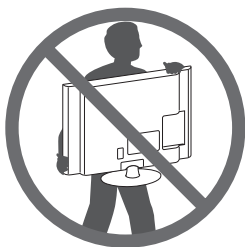

- Segure nas partes superior e inferior da TV com firmeza. Certifique-se de que não agarra na parte transparente, nas colunas ou na área da grelha das colunas.

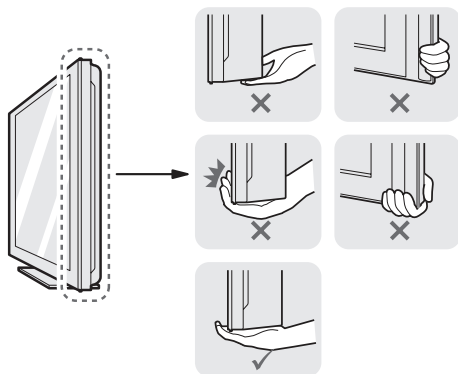

- Uma TV de grandes dimensões deve ser transportada, no mínimo, por 2 pessoas.
- Quando transportar a TV à mão, segure-a conforme mostrado na seguinte ilustração.

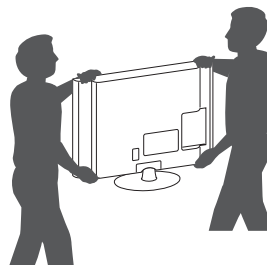

- Quando transportar a TV, não a exponha a solavancos ou vibração excessiva.
- Quando transportar a TV, mantenha-a na vertical, nunca a vire de lado nem a incline para a esquerda ou para a direita.
- Não aplique pressão excessiva que provoque dobras/curvaturas na estrutura de enquadramento, já que pode danificar o ecrã.

Preparar a TV

A imagem indicada pode diferir da sua TV.

Fixar o suporte

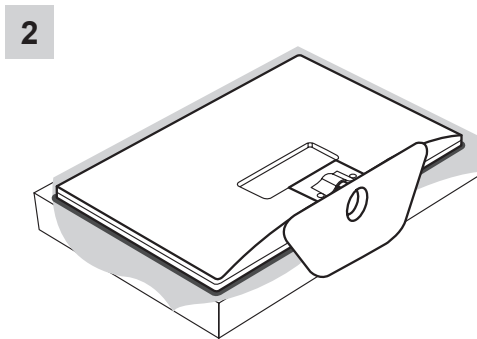
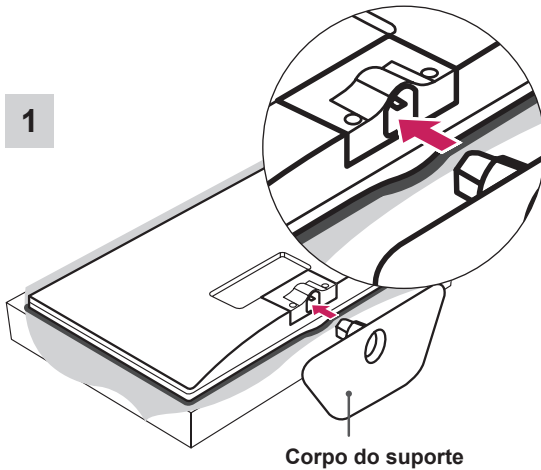

⚠️ ATENÇÃO

- Estenda uma esteira de espuma ou um pano de protecção macio na superfície para evitar danos no ecrã.
- Ao fixar o suporte à TV, coloque o ecrã virado para baixo sobre uma mesa almofadada ou superfície plana para proteger o ecrã contra riscos.

Remover o suporte

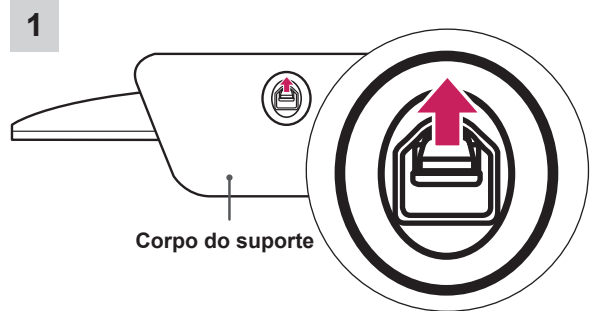

⚠️ NOTA

- Ao retirar o suporte da TV, levante a alavanca na direcção da seta.

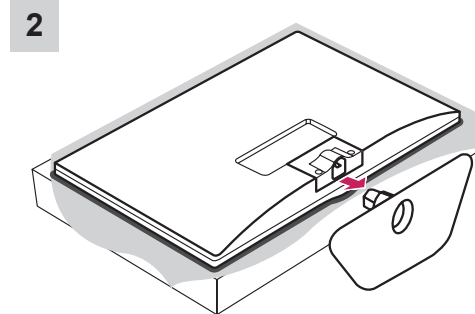

⚠️ ATENÇÃO

- Estenda uma esteira de espuma ou um pano de protecção macio na superfície para evitar danos no ecrã.
- Ao retirar o suporte da TV, coloque o ecrã virado para baixo sobre uma mesa almofadada ou superfície plana para proteger o ecrã contra riscos.

Montagem numa mesa

- Levante e incline a TV até esta ficar na posição vertical na mesa.
 - Deixe um espaço livre de 10 cm (no mínimo) em relação à parede para uma ventilação adequada.

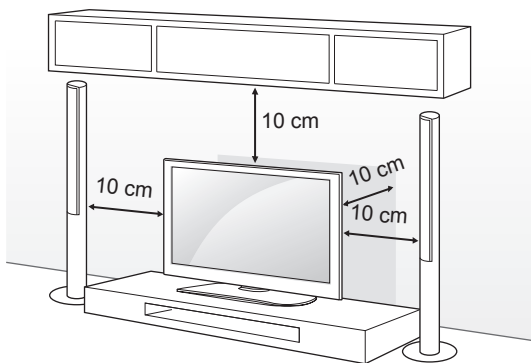

- Ligue o transformador CA/CC e o Cabo de alimentação a uma tomada.



ATENÇÃO

- Não coloque a TV próxima ou sobre fontes de calor, pois isto pode dar origem a um incêndio ou outros danos.

Fixar a TV numa parede

(Esta função não está disponível para todos os modelos.)

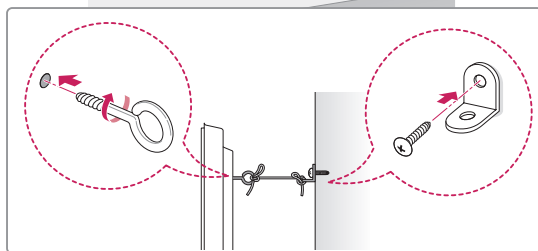
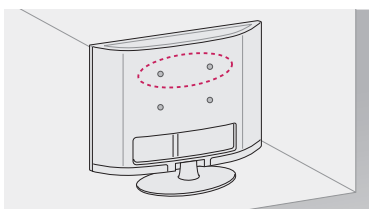

- Introduza e aperte os parafusos com olhal ou os suportes e parafusos da TV na parte de trás da TV.
 - Se estiverem introduzidos parafusos no lugar dos parafusos com olhal, retire primeiro os parafusos.
- Monte os suportes de parede com os parafusos na parede.

Faça corresponder a localização do suporte de parede com os parafusos com olhal na parte de trás da TV.
- Aperte firmemente os parafusos com olhal aos suportes de parede com uma corda resistente.

Mantenha a corda numa posição horizontal em relação à superfície plana.



ATENÇÃO

- Não deixe que as crianças trepem ou se pendurem na TV.



NOTA

- Utilize uma plataforma ou um armário suficientemente forte e grande para suportar adequadamente a TV.
- Suporte, parafusos e cordéis não estão incluídos. Pode obter acessórios adicionais através do seu fornecedor.



AVISO

- Se uma televisão não for colocada num local suficientemente estável, poderá ser perigosa devido a uma queda. É possível evitar várias lesões, particularmente em crianças, se forem tomadas algumas medidas de precaução simples, tais como:
 - Utilizar armários ou suportes recomendados pelo fabricante da televisão.
 - Utilizar apenas mobília capaz de suportar a televisão em segurança
 - Certificar-se de que a televisão não está no limite do móvel de suporte
 - Não colocar a televisão em móveis altos (por exemplo, armários ou estantes) sem fixar o móvel e a televisão a um suporte adequado.
 - Não colocar tecido ou outros materiais entre a televisão e o móvel de suporte.
 - Ensinar às crianças os perigos de subir para a mobília para chegar à televisão ou aos botões de controlo.

Utilizar o sistema de segurança Kensington

(Esta função não está disponível para todos os modelos.)

O conector do sistema de segurança Kensington está localizado na parte posterior da TV. Para mais informações sobre a sua instalação e utilização, consulte o manual fornecido com o sistema de segurança Kensington ou visite <http://www.kensington.com>.

Ligue o cabo do sistema de segurança Kensington entre a TV e uma mesa.

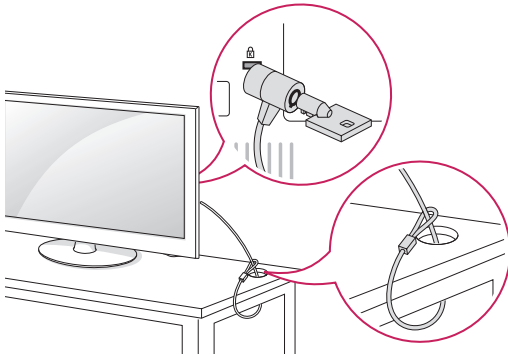

Montagem numa parede

Fixe cuidadosamente um suporte de montagem na parede opcional na parte de trás da TV e monte o suporte numa parede sólida perpendicular ao chão. Quando montar a TV noutros materiais de construção, consulte pessoal qualificado.

A LG recomenda que a montagem na parede seja executada por um profissional qualificado.

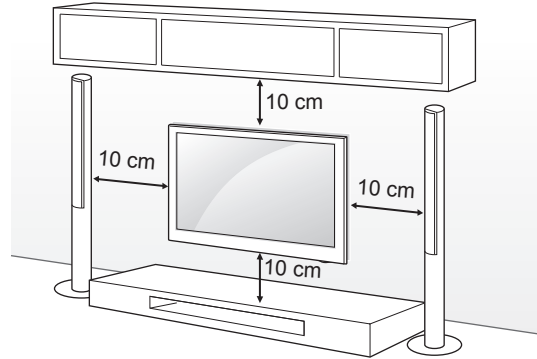

Certifique-se de que utiliza parafusos e suportes para a parede que cumpram a norma VESA. As dimensões padrão dos kits de montagem na parede são descritas na tabela seguinte.

Objectos adquiridos em separado

(Suporte de montagem na parede)

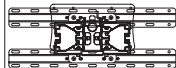
Modelo	22LN4000-TA
VESA (A x B)	100 x 100
Parafuso padrão	M4
Número de parafusos	4
Suporte de montagem na parede	LSW130B 

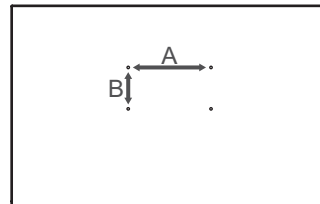

**ATENÇÃO**

- Desligue primeiro a alimentação antes de deslocar ou instalar a TV. Caso contrário, pode ocorrer um choque eléctrico.
- Se instalar a TV no tecto ou numa parede inclinada, o aparelho poderá cair e provocar ferimentos graves. Utilize um suporte de montagem na parede autorizado pela LG e contacte o representante local ou pessoal qualificado.
- Não aperte demasiado os parafusos, pois isso pode danificar a TV e anular a garantia.
- Utilize parafusos e suportes de montagem na parede que cumpram a norma VESA. Os danos materiais ou ferimentos causados por uma má utilização ou pelo uso de um acessório inadequado não estão cobertos pela garantia.

**NOTA**

- Utilize os parafusos indicados nas especificações para parafusos da norma VESA.
- O kit de montagem na parede inclui um manual de instalação e as peças necessárias.
- O suporte de montagem na parede é opcional. Pode obter acessórios adicionais através do seu fornecedor local.
- O comprimento dos parafusos pode ser diferente consoante o suporte de montagem na parede. Certifique-se de que utiliza parafusos com o comprimento correcto.
- Para mais informações, consulte o manual fornecido com o suporte de montagem na parede.

Manter os cabos arrumados

Utilize uma abraçadeira para cabos para proteger e colocar os cabos em conjunto ordenadamente.

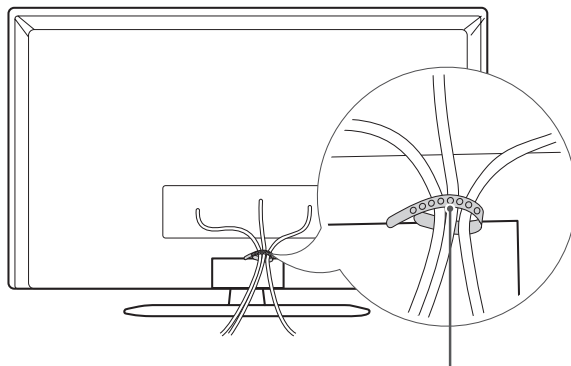
**Abraçadeira para cabos****ATENÇÃO**

- Não desloque a TV agarrando a abraçadeira para cabos, pois esta pode partir-se, provocar ferimentos e danificar a TV.

EFFECTUAR AS LIGAÇÕES

Esta secção de **EFFECTUAR AS LIGAÇÕES** utiliza principalmente diagramas correspondentes aos modelos 22LN4000-TA.

Ligue vários dispositivos externos à TV e mude os modos de entrada para seleccionar um dispositivo externo. Para mais informações sobre a ligação de dispositivos externos, consulte o manual fornecido com cada dispositivo.

Os dispositivos externos disponíveis são: receptores HD, leitores de DVD, videogravadores, sistemas de áudio, dispositivos de armazenamento USB, PC, dispositivos de jogos e outros dispositivos externos.

! NOTA

- A ligação do dispositivo externo pode ser diferente da do modelo.
- Ligue dispositivos externos à TV independentemente da ordem da porta da TV.
- Se gravar um programa de televisão num gravador de DVD ou num videogravador, não se esqueça de ligar o cabo de entrada do sinal de TV à TV através do gravador de DVD ou do videogravador. Para mais informações sobre a gravação, consulte o manual fornecido com o dispositivo ligado.
- Consulte o manual do equipamento externo sobre instruções de funcionamento.
- Se ligar um dispositivo de jogos à TV, utilize o cabo fornecido com o dispositivo de jogos.

Ligar uma antena

Ligue a TV a uma tomada de antena de parede com um cabo RF (75 Ω).

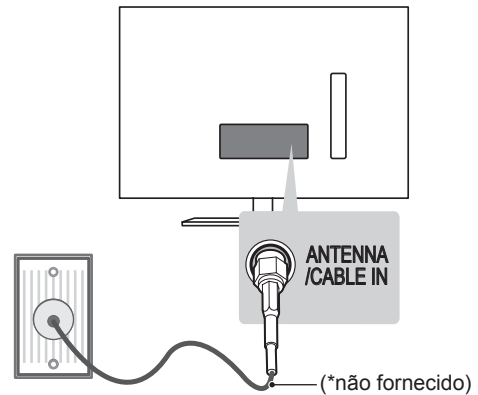

! NOTA

- Utilize um separador de sinal se quiser utilizar mais de 2 TVs.
- Se a qualidade de imagem for fraca, instale um amplificador de sinal para melhorar a qualidade de imagem.
- Se a qualidade de imagem for fraca mesmo que tenha uma antena ligada, tente orientar a antena para a direcção correcta.
- O cabo da antena e o conversor não são fornecidos.

Ligação Transformador

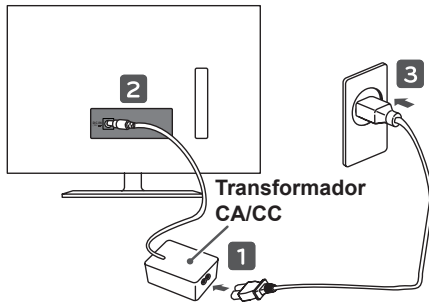

ou

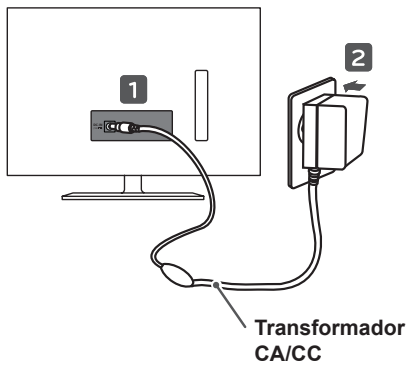

ATENÇÃO

- Certifique-se de que liga a TV ao transformador CA/CC antes de ligar a ficha da TV a uma tomada eléctrica de parede.

Ligação composta

Transmite sinais analógicos de vídeo e áudio de um dispositivo externo para a TV. Ligue o dispositivo externo à TV com o cabo composto, conforme demonstrado na seguinte ilustração.

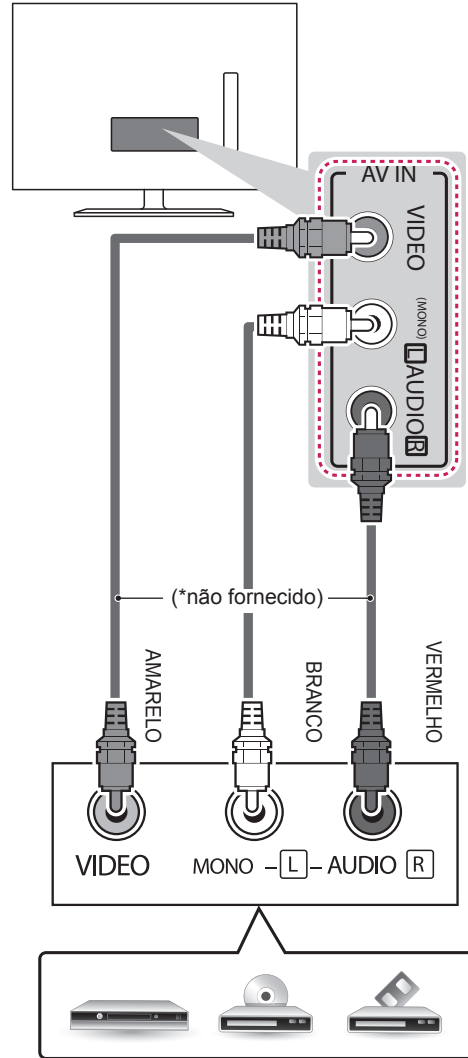

DVD/Blu-Ray/decodificador HD / VCR

Ligação a um USB

Ligue um dispositivo de armazenamento USB, como por exemplo uma memória flash USB, uma unidade de disco rígido externa ou um leitor de cartões de memória USB à TV e aceda ao menu USB para utilizar vários tipos de ficheiros multimédia.

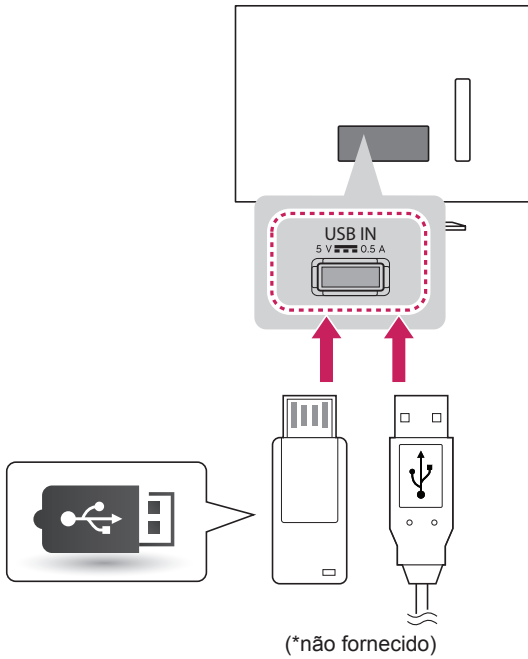

CONTROLO REMOTO

As descrições deste manual baseiam-se nos botões do controlo remoto.

Leia cuidadosamente este manual e utilize correctamente a TV.

Para substituir as pilhas, abra a tampa do compartimento das pilhas, substitua as pilhas (1,5 V AAA) fazendo corresponder as extremidades e com a etiqueta no interior do compartimento e feche a tampa do compartimento das pilhas.

Para remover as pilhas, execute as acções de instalação pela ordem inversa.

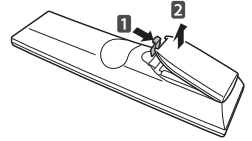

ATENÇÃO

- Não misture pilhas usadas com novas, pois isso pode danificar o controlo remoto.
- Na TV Analógica e em alguns países, alguns botões do controlo remoto podem não funcionar.

Não se esqueça de apontar o controlo remoto para o sensor do controlo remoto da TV.

<p>TV/PC Este botão não funciona neste modelo.</p> <p>POWER (ALIMENTAÇÃO) Liga e desliga a TV.</p> <p>INPUT Altera a fonte de entrada.</p> <p>MUTE Silencia todos os sons.</p> <p>PSM Activa a sua definição de imagem preferida.</p> <p>SSM Activa a sua definição de áudio preferida.</p> <p>I/II Selecciona a saída de áudio.</p>
<p>Botões numéricos Para introduzir números.</p> <p>LIST Accede à lista de programas gravados.</p> <p>Q.VIEW Regressa ao canal visualizado anteriormente.</p>
<p>1 Botões de navegação (cima/baixo/esquerda/direita) Para percorrer os menus ou as opções.</p> <p>VOL Ajusta o nível de volume.</p> <p>PR Selecciona um programa.</p> <p>OK Selecciona menus ou opções e confirma as introduções do utilizador.</p>
<p>MENU Accede aos menus principais ou guarda o que o utilizador introduziu e sai dos menus.</p> <p>EXIT Clears on-screen displays and return to TV viewing.</p> <p>ARC/MARK Selecciona o formato de imagem desejado. / Marcar ou desmarcar ficheiros no menu USB.</p>
<p>2 BOTÕES DE TELETEXTO Estes botões são utilizados para o teletexto.</p> <p>3 Botões coloridos Estes botões são utilizados para teletexto (apenas modelos com TELETEXTO) ou edição de programas.</p> <p>3 Botões de controlo do Menu USB (Menu USB (Lista de músicas, Lista Fotogr.).</p> <p>USB VOL - + (Apenas USB modelo) Ajusta o nível de volume USB.</p>

VER TV

Ligar a TV pela primeira vez

Quando ligar a TV pela primeira vez, é apresentado o ecrã com a reposição de fábrica. Selecciona um idioma e personalize as definições básicas.

- 1 Ligue o cabo de alimentação a uma tomada de alimentação.
- 2 Prima  / I no TV para ligá-lo. A luz de Standby desliga-se.

NOTA

- Quando o TV estiver no modo de poupança de energia, a luz do indicador de potência pisca continuamente.

- 3 O ecrã Inicial é apresentado quando ligar o aparelho pela primeira vez.

NOTA

- Também pode mudar o TV do modo PC para o modo TV premindo TV/PC.
- Pode também aceder a Definição de fábrica acedendo a OPÇÃO nos menus principais.
- Se não utilizar o TV durante 40 segundos quando o ecrã do menu de definição aparecer, os menus de definição desaparecem.

- 4 Siga as instruções no ecrã para personalizar as definições da TV de acordo com as suas preferências.

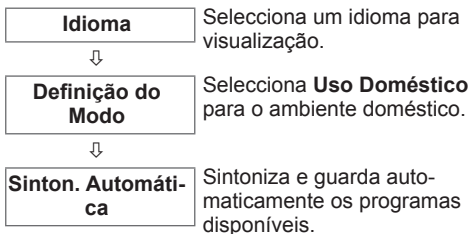

NOTA

- Para visualizar imagens com a melhor qualidade para o seu ambiente doméstico, seleccione o modo Utilização doméstica.
- O modo Demonstração da Loja é adequado para o ambiente comercial.
- Se seleccionar Demonstração da Loja, as definições personalizadas anteriormente mudam para as predefinições de Demo de Loja passados 5 minutos.

- 5 Quando as definições básicas estiverem concluídas, prima **OK**.

NOTA



- Se não concluir a definição inicial, esta será apresentada quando o aparelho for ligado.

- 6 Para desligar o TV, prima  / I no TV. A luz de Standby liga-se.



ATENÇÃO

- Desligue o cabo de alimentação da tomada eléctrica quando não utilizar o TV durante um longo período de tempo.

Ver TV

- 1 Prima  no controlo remoto ou  / I no TV para ligá-lo.
- 2 Prima **INPUT** e seleccione **Antena**.
- 3 Controle o TV utilizando os seguintes botões e menus enquanto estiver a assistir a TV.

Botão / Menu	Descrição
PR(▲, ▼)	Percorre os programas guardados.
0 - 9	Selecciona um programa introduzindo os números.
VOL (◀, ▶)	Ajusta o nível de volume.
MUTE	Silencia todos os sons.
PSM	Selecciona um dos modos de imagem predefinidos.
SSM	Selecciona um dos modos de áudio predefinidos.
ARC	Redimensiona uma imagem.

- 4 Para desligar o TV, prima  no controlo remoto ou  / I no TV.

Gerir programas

Configurar programas automaticamente

Utilize-o para localizar automaticamente e armazenar todos os programas disponíveis.

- 1 Prima **MENU** para aceder aos menus principais.
- 2 Prima os botões de navegação para se deslocar até **CONFIG.** e prima **OK**.
- 3 Prima os botões de navegação para se deslocar até **Sinton. Automática** e prima **OK**.
- 4 Selecione **Sim** para iniciar a sintonização automática.
O aparelho sintoniza e guarda automaticamente os programas disponíveis.
- 5 Quando tiver terminado, prima **EXIT**.
Quando voltar ao menu anterior, prima **MENU**.

Configurar programas manualmente

A opção Sinton. manual permite-lhe sintonizar e ordenar manualmente as estações pela ordem que desejar.

- 1 Prima **MENU** e os botões de navegação para se deslocar até **CONFIGURAR**.
- 2 Prima os botões de navegação para se deslocar até **Sinton. manual**.
- 3 Prima os botões de navegação para se deslocar até **Armaze**.
- 4 Prima os botões de navegação ou os botões numéricos para seleccionar o número de programa pretendido.
- 5 Prima os botões de navegação para se deslocar até **Sistema**.
- 6 Prima os botões de navegação para se deslocar até **Banda**.
- 7 Prima os botões de navegação para se deslocar até **V/UHF** ou **Cabo**.
- 8 Prima os botões de navegação para se deslocar até **Canal**.
- 9 Prima os botões de navegação e seleccione o número de canal pretendido com os botões de navegação ou numéricos.
- 10 Prima os botões de navegação para se deslocar até **Pesquisar**.
- 11 Prima os botões de navegação para se deslocar e começar a pesquisa.
- 12 Prima **OK** para memorizar.
- 13 Quando voltar ao menu anterior, prima **MENU**.



NOTA

- Para memorizar outro programa, repita os passos 3 a 12.

Atribuir um nome à estação

Poderá também atribuir um nome à estação com cinco caracteres para cada número de programa.

- 1 Prima **MENU** e os botões de navegação para se deslocar até **CONFIGURAR**.
- 2 Prima os botões de navegação para se deslocar até **Sinton. manual**.
- 3 Prima os botões de navegação para se deslocar até **Nome**.
- 4 Prima os botões de navegação para se deslocar até Seleccionar posição e escolha o segundo carácter, etc. Pode utilizar o alfabeto de A a Z, os números de 0 a 9, +/- e o espaço, e prima **OK**.
- 5 Prima **OK** para memorizar.
- 6 Quando voltar ao menu anterior, prima **MENU**.

Editar a lista de programas

- 1 Prima **MENU** para aceder aos menus principais.
- 2 Prima os botões de navegação para se deslocar até **CONFIG.** e prima **OK**.
- 3 Prima os botões de navegação para se deslocar até **Edição programa** e prima **OK**.
- 4 Edite os programas utilizando os seguintes botões.

Botão	Descrição
Botão Vermelho	Apaga um programa. Prima o botão Vermelho duas vezes. O programa seleccionado é apagado, todos os programas que se seguem são avançados uma posição.
Botão amarelo	Movê um programa. Prima novamente o botão Amarelo para libertar esta função.
Botão azul	Selecciona um número de programa a omitir. Prima novamente o botão Azul para libertar o programa omitido.

Seleccionar um programa na lista de programas

Pode verificar que programas são armazenados na memória visualizando a lista de programas.

Apresentar a LISTA de programas

- 1 Prima o botão **LIST** para aceder à lista de programas.
- 2 Quando tiver terminado, prima **MENU** ou **EXIT**.

NOTA

- Poderá encontrar alguns programas a azul. Estes foram omitidos propositadamente durante a programação automática ou no modo de edição de programa.
- Alguns programas com o número de canal indicado na LISTA de programas indicam que não foi atribuído um nome de estação.

Seleccionar um programa na lista de programas

- 1 Prima os botões de navegação para seleccionar um programa.
- 2 Mude para o número de programa pretendido, prima **OK**.

Configuração de programas favoritos

Seleccção de programa favorito

Programas favoritos é uma função conveniente que permite percorrer rapidamente os programas da sua preferência sem necessidade de percorrer todos os outros programas na TV.

- 1 Prima **MENU** para aceder aos menus principais.
- 2 Prima os botões de navegação para se deslocar até **CONFIG.** e prima **OK**.
- 3 Prima os botões de navegação para se deslocar até **Edição programa** e prima **OK**.
- 4 Prima os botões de navegação para se deslocar para o **Programa pretendido** e prima o botão **Verde**.
- 5 Quando tiver terminado, prima **EXIT**.
- 6 Quando voltar ao menu anterior, prima **MENU**.



NOTA

- Isto permite incluir automaticamente o programa seleccionado na sua lista de programas favoritos.

Apresentação da lista de programas favoritos

- 1 Prima o botão **Verde** para aceder à lista de programas favoritos.
- 2 Quando tiver terminado, prima **MENU** ou **EXIT**.

Utilizar opções adicionais

Ajustar a proporção

Redimensione a imagem para visualizar a imagem no tamanho optimizado premindo ARC enquanto estiver a assistir ao TV.



ATENÇÃO

- Se o ecrã apresentar uma imagem fixa durante um longo período de tempo, esta ficará impressa e causará uma desfiguração permanente do ecrã. Trata-se de uma "imagem queimada" e não é abrangida pela garantia.
- Se a proporção for definida como 4:3 durante um longo período de tempo, a imagem poderá ficar queimada na área de letterbox do ecrã.

- **16:9:** A seguinte selecção irá permitir-lhe ajustar a imagem horizontalmente, em proporção linear, de modo a preencher todo o ecrã (útil para ver DVD de formato 4:3).



- **Varrimento Apenas:** a seguinte selecção permitir-lhe-á visualizar a melhor qualidade de imagem sem perda da imagem original em imagens de alta resolução.

Nota: se existir ruído na imagem original, pode ver o ruído na extremidade.



NOTA

- Se seleccionar **Just Scan**, poderá ver ruídos de imagem na extremidade do sinal original.

- **Original:** quando o seu TV recebe o sinal de ecrã panorâmico, esta muda automaticamente para o formato de imagem transmitido.



- **4:3:** a seguinte selecção irá permitir-lhe visualizar uma imagem com uma proporção 4:3 original, com barras cinzentas do lado esquerdo e direito do ecrã.



- **14:9:** pode visualizar o formato de imagem de 14:9 ou um programa de TV comum no modo 14:9. O ecrã 14:9 é apresentado no mesmo formato do de 4:3, mas é alargado para a esquerda e para a direita.



- **Zoom 1 e 2:** a seguinte selecção irá permitir-lhe visualizar a imagem sem qualquer alteração, preenchendo todo o ecrã. Contudo, as áreas superior e inferior da imagem ficarão cortadas.

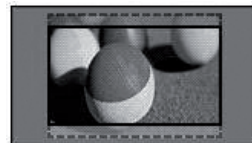

NOTA

- Pode seleccionar apenas **16:9 (Largo)**, **Original**, **4:3**, **14:9**, **Zoom1/2** no modo **AV**.

Utilizar a lista de entrada

Seleccionar uma fonte de entrada

- 1 Prima **INPUT** para aceder à lista de fontes de entrada.
 - 2 Prima os botões de navegação para se deslocar até uma das fontes de entrada e prima **OK**.
- A imagem indicada pode diferir da sua TV.



Fonte de entrada	Descrição
Antena	Assista a TV "over-the-air" e transmissões por cabo.
AV	Assista a vídeo a partir de um VCR ou de outros dispositivos externos.

ENTRETENIMENTO

(Dependendo do modelo)

- A imagem indicada pode diferir da sua TV.

Ligar dispositivos de armazenamento USB

Ligue dispositivos de armazenamento USB, tais como uma memória flash USB, uma unidade de disco rígido externa ou um leitor MP3 ao TV e utilize funções multimédia ("Procurar ficheiros" Consulte a p.27). Ligue uma memória flash USB ou um leitor de cartões de memória ao TV conforme apresentado na seguinte ilustração. Aparece o ecrã **USB**.

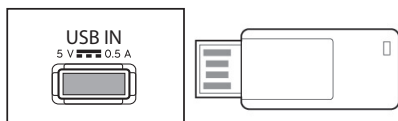

ATENÇÃO

- Não desligue a TV nem remova um dispositivo de armazenamento USB enquanto este estiver ligado à TV, pois isso poderá resultar na perda de ficheiros ou em danos no dispositivo de armazenamento USB.
- Faça cópias de segurança frequentes dos ficheiros guardados num dispositivo de armazenamento USB, pois poderá perder ou danificar os ficheiros e essa situação não está coberta pela garantia.

Sugestões para utilizar dispositivos de armazenamento USB

- Apenas um dispositivo de armazenamento USB é reconhecido.
- Se o dispositivo de armazenamento USB está ligado através do hub USB, o dispositivo não é reconhecido.
- Um dispositivo de armazenamento USB que utilize um programa de reconhecimento automático pode não ser reconhecido.
- Um dispositivo de armazenamento USB que use o seu próprio controlador pode não ser reconhecido.
- A velocidade de reconhecimento de um dispositivo de armazenamento USB depende do dispositivo.
- Não desligue o TV nem retire a ficha do dispositivo USB da corrente quando este estiver em funcionamento. Quando esse dispositivo é separado ou desconectado de repente, os ficheiros arquivados ou o dispositivo de armazenamento USB podem ficar danificados.
- Não ligue o dispositivo de armazenamento USB que foi artificialmente manobrado pelo PC. O dispositivo pode causar o mau funcionamento do aparelho ou impedir que este funcione. Nunca se esqueça de utilizar apenas um dispositivo de armazenamento USB com ficheiros de música ou de imagens normais.
- Use apenas um dispositivo de armazenamento USB que tenha sido formatado como um sistema de ficheiros FAT, FAT16, FAT32 fornecido com o sistema operativo Windows. Caso um dispositivo de armazenamento tenha sido formatado como um programa de utilitário diferente que não seja compatível com o Windows, poderá não ser reconhecido.
- Ligue a alimentação a um dispositivo de armazenamento USB (mais de 0,5 A) que necessite de uma fonte de alimentação externa. Se não o fizer, o dispositivo pode não ser reconhecido.
- Ligue o dispositivo de armazenamento USB com o cabo disponibilizado pelo fabricante do dispositivo.
- Alguns dispositivos de armazenamento USB podem não ser suportados ou operados sem problemas.
- O método de alinhamento de ficheiros do dispositivo de armazenamento USB é similar ao Windows XP e o nome de ficheiro pode reconhecer até 100 caracteres ingleses.
- Certifique-se de que faz uma cópia de segurança de ficheiros importantes, uma vez que os dados armazenados no dispositivo de memória USB podem ficar danificados. Não nos responsabilizamos por qualquer perda de dados.
- Se a unidade de disco rígido USB não tiver uma fonte de alimentação externa, o dispositivo USB pode não ser detectado. Certifique-se de que liga a fonte de alimentação externa.
- Utilize um transformador para uma fonte de alimentação externa. Não nos responsabilizamos por eventuais problemas derivados da utilização de um cabo USB como fonte de alimentação externa.
- Se o seu dispositivo de memória USB tem múltiplas partições ou se usar um leitor de vários cartões USB, pode usar até 6 partições ou dispositivos de memória USB.
- Se o dispositivo de memória USB estiver ligado a um leitor multi-cartões USB, os dados de volume poderão não ser detectados.
- Se o dispositivo de memória USB não funcionar devidamente, desligue e volte a ligar.
- A velocidade com que um dispositivo de memória USB é detectado, depende do dispositivo.
- Se o USB está ligado no Modo de espera, o disco rígido específico será automaticamente carregado quando o TV for ligado.
- A capacidade recomendada para a memória USB é de 32 GB ou menos.
- Qualquer dispositivo com capacidade superior recomendada pode não funcionar devidamente.
- Os dispositivos de armazenamento USB abaixo de 2.0 são igualmente suportados.
- Quando é reproduzido um ficheiro danificado, o TV pode desligar-se ou funcionar incorrectamente.
- Se o tamanho da imagem for superior ao recomendado, a qualidade da imagem será má.
- O número de ficheiros/pastas USB estão limitados a 648 por pasta.

Procurar ficheiros

Aceda às listas Fotogr. ou Música e navegue nos ficheiros.

- 1 Ligue um dispositivo de armazenamento USB.
- 2 Prima **MENU** para aceder aos menus principais.
- 3 Prima os botões de navegação para se deslocar até **USB** e prima **OK**.
- 4 Prima os botões de navegação para se deslocar até **LISTA FOTOGR.** ou **LISTA MÚSICAS** e prima **OK**.



- 5 Seleccione **Unidade A** para aceder ao dispositivo de armazenamento USB ligado.

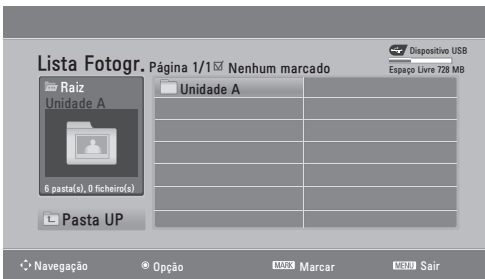

- 6 Seleccione a pasta pretendida.
 - Para voltar ao nível anterior, seleccione **Pasta UP**.



- 7 Prima os botões de navegação para procurar ficheiros. O ficheiro realçado é apresentado na janela de pré-visualização.

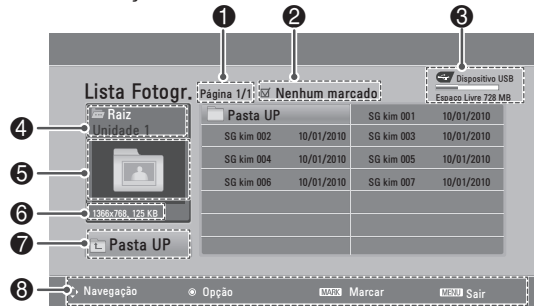

N.º	Descrição
1	Número da página actual/número total de páginas
2	Número de ficheiros seleccionados
3	Memória USB utilizável
4	Nome do ficheiro e da pasta
5	Janela de pré-visualização
6	Tamanho do ficheiro
7	Voltar para o nível anterior
8	Botões disponíveis no controlo remoto

Formato de ficheiro suportado

Tipo	Formato de ficheiro suportado
Foto	<ul style="list-style-type: none"> • JPEG • Tamanho recomendado 960 pixéis (L) x 540 pixéis (A) • Tamanho disponível Linha de base: 64 pixéis (L) x 64 pixéis (A) - 12244 pixéis (L) x 8640 pixéis (A) Progressivo: 64 pixéis (L) x 64 pixéis (A) - 1920 pixéis (L) x 816 pixéis (A)
Música	<ul style="list-style-type: none"> • MP3 • Intervalo da taxa de bits 32 Kbps - 320 Kbps • Taxa de amostragem (Frequência de amostragem) MPEG1 camada 3: 32 kHz, 44,1 kHz, 48 kHz MPEG2 camada 3: 16 kHz, 22,05 kHz, 24 kHz MPEG2.5 camada 3: 8 kHz, 11,025 kHz, 12 kHz * Não é reproduzido um ficheiro protegido contra cópia.

Ver fotografias

Ver ficheiros de imagem guardados num dispositivo de armazenamento USB. As apresentações no ecrã podem ser diferentes do modelo.

- 1 Prima os botões de navegação para se deslocar até **USB** e prima **OK**.
- 2 Prima os botões de navegação para se deslocar para a **Lista Fotogr.** e prima **OK**.
- 3 Prima os botões de navegação para seleccionar **Unidade1** para aceder ao dispositivo de armazenamento USB ligado.
- 4 Prima os botões de navegação para se deslocar para a pasta pretendida e prima **OK**.
- 5 Prima os botões de navegação para se deslocar para o ficheiro pretendido e prima **OK**. É apresentada uma janela de contexto.

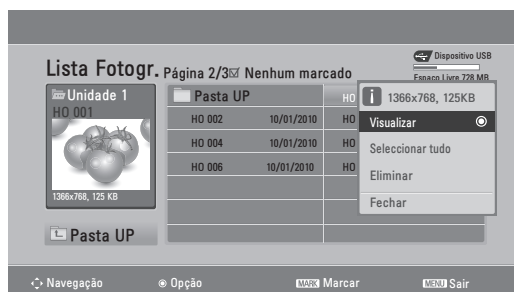

- 6 Visualize fotografias utilizando os seguintes

Menu	Descrição
Visualizar	Apresenta a fotografia seleccionada numa vista de ecrã completo. <ul style="list-style-type: none"> • Unidade: visualiza fotografias guardadas numa unidade de armazenamento USB.
Marcar Tudo ou Desmarcar Tudo	Selecciona todos os ficheiros ou apaga todas as selecções
Apagar	Elimina um ficheiro guardado num dispositivo de armazenamento USB.
Fechar	Fecha o menu de contexto.

Utilizar opções de fotografia

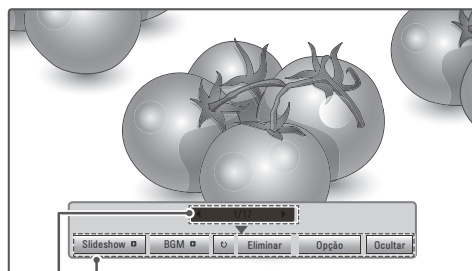

Opções

Número de fotografias seleccionadas

Opção	Descrição
Slideshow	Inicia ou pára uma apresentação de diapositivos com fotografias seleccionadas. Se não houver fotografias seleccionadas, todas as fotografias guardadas na pasta actual são apresentadas durante a apresentação de diapositivos. Para definir a velocidade da apresentação de diapositivos, seleccione Opção .
BGM	Liga ou desliga a música de fundo. Para definir a pasta da música de fundo, seleccione Opção .
(Rodar)	Roda as fotografias para a direita (90°, 180°, 270°, 360°). <div style="border: 1px solid black; padding: 5px; margin-top: 10px;"> <p>! NOTA</p> <ul style="list-style-type: none"> • O tamanho de fotografias suportado é limitado. Não é possível rodar uma fotografia se a resolução da largura rodada for superior ao tamanho de resolução suportado. </div>
Eliminar	Elimina uma fotografia.
Opção	<ul style="list-style-type: none"> • Velocidade Slide: selecciona a velocidade da apresentação de diapositivos (Rápido, Normal, Lento). • Pasta Música: selecciona uma pasta de música para a música de fundo. <div style="border: 1px solid black; padding: 5px; margin-top: 10px;"> <p>! NOTA</p> <ul style="list-style-type: none"> • Não é possível alterar a pasta de música enquanto a música de fundo estiver a ser reproduzida. </div>
Ocultar	Ocultar a janela de opção. Para apresentar as opções, prima OK .

Ouvir música

- 1 Prima os botões de navegação para se deslocar até **USB** e prima **OK**.
- 2 Prima os botões de navegação para se deslocar até **Lista Músicas** e prima **OK**.
- 3 Selecciona **Unidade1** para aceder ao dispositivo de armazenamento USB ligado.
- 4 Prima os botões de navegação para se deslocar para a pasta pretendida e prima **OK**.
- 5 Prima os botões de navegação para se deslocar para o ficheiro pretendido e prima **OK**. É apresentada uma janela de contexto.

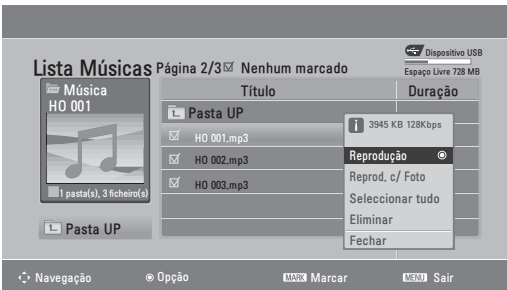

- 6 Reproduza música utilizando os seguintes menus.

Menu	Descrição
Reproduzir, Parar Reprod. ou Reprod. Marcada	Reproduz música, pára a reprodução ou reproduz o ficheiro de música seleccionado. Se reproduzir música mas não seleccionar ficheiros de música, todos os ficheiros de música guardados na pasta actual serão reproduzidos. O ícone é apresentado à frente da duração do ficheiro que está a ser reproduzido. <ul style="list-style-type: none"> • Unidade: permite ouvir ficheiros de música guardados numa unidade de armazenamento USB.
Reprod. c/ Foto	Mostra fotografias durante a reprodução.
Marcar Tudo ou Desmarcar Tudo	Selecciona todos os ficheiros ou apaga todas as selecções.
Apagar	Elimina um ficheiro guardado num dispositivo de armazenamento USB.
Fechar	Fecha o menu de contexto.

- 7 Controle a reprodução com os seguintes botões.

Botão	Descrição
	Pára a reprodução
	Reproduz um ficheiro de música e pausa e retoma a reprodução.
	Avança para o ficheiro seguinte
	Avança para o ficheiro anterior



NOTA

- Os ficheiros danificados ou corrompidos não são reproduzidos e a duração do ficheiro é apresentada como 00:00.
- Não é reproduzido um ficheiro protegido contra cópia.
- Se não utilizar o TV durante algum tempo durante a reprodução, a caixa de informações irá aparecer como protecção do ecrã, evitando o aparecimento de imagens queimadas. Para voltar para o ecrã Lista Músicas, prima **MENU** ou **EXIT**.

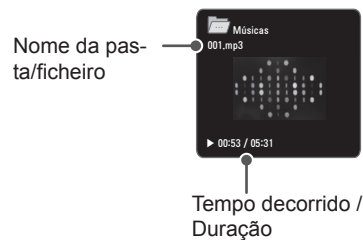







PERSONALIZAR AS DEFINIÇÕES DA TV

- A imagem indicada pode diferir da sua TV.

Aceder aos menus principais

- 1 Prima **MENU** para aceder aos menus principais.
- 2 Prima os botões de navegação para se deslocar até um dos seguintes menus e prima **OK**.
- 3 Prima os botões de navegação para se deslocar até à definição ou opção pretendida e prima **OK**.
- 4 Quando tiver terminado, prima **EXIT**. Quando voltar ao menu anterior, prima **MENU**.

Menu	Description
 CONFIG.	Configura e edita programas
 IMAGEM	Ajusta o tamanho da imagem, a qualidade ou os efeitos
 ÁUDIO	Ajusta a qualidade do som, os efeitos ou o nível de volume
 HORAS	Define a hora, a data ou a função do temporizador
 OPÇÃO	Personaliza as definições gerais
 USB	Utiliza funções de multimédia integradas

Personalizar as definições

Definições de CONFIG.

- 1 Prima **MENU** para aceder aos menus principais.
- 2 Prima os botões de navegação para se deslocar até **CONFIG.** e prima **OK**.
- 3 Prima os botões de navegação para se deslocar até à definição ou opção pretendida e prima **OK**.
 - Para voltar ao nível anterior, prima **MENU**.
- 4 Quando tiver terminado, prima **EXIT**. Quando voltar ao menu anterior, prima **MENU**.

- A imagem indicada pode diferir da sua TV.

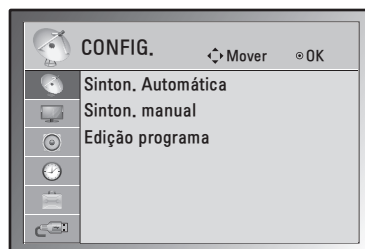

As definições de config. disponíveis são descritas em seguida:

Definições	Descrição
Sinton. Automática	Sintoniza e memoriza todos os programas disponíveis através de entradas de antenas ou cabos. (Consulte a p.22)
Sinton. manual	Sintoniza e memoriza manualmente os programas pretendidos. (Consulte a p.22)
Edição programa	Edita a lista de programas. (Consulte a p.23)

Definições de IMAGEM

- 1 Prima **MENU** para aceder aos menus principais.
- 2 Prima os botões de navegação para se deslocar até **IMAGEM** e prima **OK**.
- 3 Prima os botões de navegação para se deslocar até à definição ou opção pretendida e prima **OK**.
- Para voltar ao nível anterior, prima **MENU**.
- 4 Quando tiver terminado, prima **EXIT**.
- 5 Quando voltar ao menu anterior, prima **MENU**.

- A imagem indicada pode diferir da sua TV.

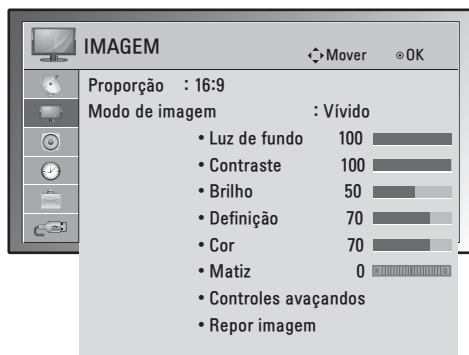

As definições de imagem disponíveis são descritas em seguida:

Definições	Descrição	
Proporção	Altera o tamanho da imagem para ver imagens no tamanho optimizado (Consulte a p.24).	
Modo de imagem	Selecciona uma das imagens predefinidas ou personaliza cada um dos modos para um melhor desempenho do ecrã do televisor. Também é possível personalizar opções avançadas para cada modo.	
	Modo	
	Vívido	Ajusta a imagem de vídeo ao ambiente comercial através do melhoramento do contraste, da luminosidade, da cor e da definição.
	Padrão	Ajusta a imagem ao ambiente normal.
	Cinema	Optimiza as imagens de vídeo para um aspecto cinematográfico para poder desfrutar de filmes como se estivesse num cinema.

Opções de imagem básicas

Definição	Descrição
Luz de fundo	Ajusta a luminosidade do ecrã pelo controlo da luz de fundo do LCD. Se diminuir o nível de luminosidade, o ecrã fica mais escuro e o consumo de energia é reduzido sem qualquer perda de sinal de vídeo.
Contraste	Aumenta ou diminui o gradiente do sinal de vídeo. Pode utilizar Contraste quando a parte clara da imagem se encontrar saturada.
Brilho	Ajusta o nível de base do sinal na imagem. Pode utilizar Brilho se a parte clara da imagem ficar saturada.
Definição	Ajusta o nível de definição dos limites entre as zonas claras e escuras da imagem. Quanto mais baixo for o nível, mais suave será a imagem.
Cor	Ajusta a intensidade de todas as Cores.
Matiz	Ajusta o equilíbrio entre os níveis de vermelho e verde.
Controles avançados	Personaliza as opções avançadas.
Repor imagem	Restaura as opções para a predefinição.

Opções de imagem avançada (dependendo do modelo)

Definição	Descrição
Temperatura de cor (Medium/Quente/Frio)	Esta é a função para ajustar a generalidade da cor do ecrã de acordo com as suas preferências.
Contraste Dinâmico (Desligado/Baixa/Elevada)	Ajusta o contraste para mantê-lo ao melhor nível, de acordo com a luminosidade do ecrã. A imagem é melhorada iluminando as partes mais brilhantes e escurecendo as partes mais escuras.
Dinâmica de cor (Desliga./Baixa/Elevado)	Ajusta as cores do ecrã para que fiquem mais vivas, ricas e nítidas. Esta característica enriquece a cor, saturação e a luminosidade de maneira a que o vermelho, o azul, o verde e o branco pareçam mais vívidos.
Redução de ruído (Desliga./Baixa/Medium/Elevada)	Reduz o ruído do ecrã sem comprometer a qualidade do vídeo.
Nível de negros (Baixo/Elevado/Auto)	<ul style="list-style-type: none"> • Baixo: a imagem do ecrã fica mais escura. • Elevado: a imagem do ecrã fica mais brilhante. • Auto: percepção do nível de preto do ecrã e o ajuste automático para Elevado ou Baixo. <p>Ajuste o nível de preto do ecrã para o nível adequado. Esta função permite seleccionar "Baixo" ou "Elevado" no seguinte modo: AV (NTSC-M). Caso contrário, "Nível de negros" é definido para "Auto".</p>
Modo de filme (Ligado/Desliga.)	Pode ver um vídeo como no cinema eliminando o efeito de trepidação. Utilize esta função quando assistir a filmes.
Encarnado/Verde/Azul	Esta função permite filtrar as cores específicas do vídeo. Pode utilizar o filtro RGB para ajustar a saturação de cor e matiz com precisão.

Definições de ÁUDIO

- 1 Prima **MENU** para aceder aos menus principais.
- 2 Prima os botões de navegação para se deslocar até **ÁUDIO** e prima **OK**.
- 3 Prima os botões de navegação para se deslocar até à definição ou opção pretendida e prima **OK**.
- Para voltar ao nível anterior, prima **MENU**.
- 4 Quando tiver terminado, prima **EXIT**.
- 5 Quando voltar ao menu anterior, prima **MENU**.

- A imagem indicada pode diferir da sua TV.

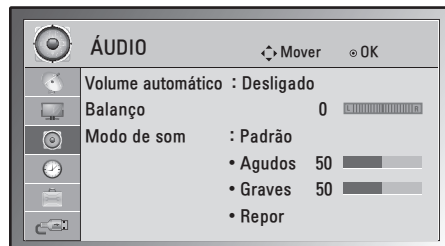

As opções de áudio disponíveis são descritas em seguida:

Definição	Descrição
Volume automático	Activa a função Volume automático para manter o nível de volume consistente sempre que mudar de canal. O nível de volume poderá não ser consistente devido às diferentes condições do sinal das estações de transmissão.
Balanço	Ajusta o equilíbrio entre as colunas da esquerda e direita de acordo com o ambiente da divisão.

Definição	Descrição						
Modo de som	Selecciona um dos modos de som predefinidos ou personalizada cada opção em cada modo.						
	Modo						
	Padrão	Selecione quando pretende som de qualidade padrão.					
	Música	Selecione quando ouve música.					
	Cinema	Selecione quando assiste a filmes.					
	 NOTA <ul style="list-style-type: none"> Se a qualidade do som ou o volume não estão ao nível que pretende, recomendamos que use um sistema Home Cinema ou amplificador separado para os diferentes ambientes. 						
	Opção						
	<table border="1"> <tr> <td>Agudos</td> <td>Controla o som dominante na saída. Quando sobe os agudos, aumenta a saída até ao intervalo de frequência mais elevado.</td> </tr> <tr> <td>Graves</td> <td>Controla o som mais suave na saída. Quando sobe os graves, aumenta a saída até ao intervalo de frequência mais baixo.</td> </tr> <tr> <td>Repor</td> <td>Reinicia o modo de som na predefinição.</td> </tr> </table>	Agudos	Controla o som dominante na saída. Quando sobe os agudos, aumenta a saída até ao intervalo de frequência mais elevado.	Graves	Controla o som mais suave na saída. Quando sobe os graves, aumenta a saída até ao intervalo de frequência mais baixo.	Repor	Reinicia o modo de som na predefinição.
Agudos	Controla o som dominante na saída. Quando sobe os agudos, aumenta a saída até ao intervalo de frequência mais elevado.						
Graves	Controla o som mais suave na saída. Quando sobe os graves, aumenta a saída até ao intervalo de frequência mais baixo.						
Repor	Reinicia o modo de som na predefinição.						

Esta função pode não ser aplicável, dependendo das circunstâncias de transmissão do país.

Recepção Estéreo/Dual

Quando um programa é seleccionado, as informações de som da estação aparecem com o número do programa e o nome da estação.

1 Prima **I/II**, **Um/Dois** e **OK**.

Emissão	Informação no ecrã
Mono	MONO
Stereo	STEREO
Dual	DUAL I , DUAL II , DUAL I + II

• Selecção de som mono

Se o sinal estéreo for fraco na recepção estéreo, pode alterar para mono. Na recepção mono, a nitidez do som é melhorada.

• Selecção do idioma em Emissões Dual

Se um programa puder ser recebido em dois idiomas (dual language), pode escolher entre DUAL I, DUAL II ou DUAL I+II.

DUAL I Envia para as colunas o idioma original da emissão.

DUAL II Envia para as colunas o idioma secundário da emissão.

DUAL I+II Envia um idioma diferente para cada uma das colunas.

Recepção Nicam

Se o TV estiver equipado com um receptor de emissões NICAM (Near Instantaneous Companding Audio Multiplex), poderá receber som NICAM digital de elevada qualidade.

A saída de som pode ser seleccionada de acordo com o tipo de emissão recebida.

- Quando a emissão é recebida em **NICAM** mono, pode seleccionar **NICAM MONO** ou **MONO**.
- Quando a emissão é recebida em **NICAM** stereo, pode seleccionar **NICAM STEREO** ou **MONO**.
- Se o sinal estéreo for fraco, mude para **MONO**.
- Quando a emissão é recebida em **NICAM** dual, pode seleccionar **NICAM DUAL I**, **NICAM DUAL II** ou **NICAM DUAL I+II** ou **MONO**.

Seleção da saída do som das colunas

No modo **AV** poderá escolher a saída do som para as colunas da direita e da esquerda.

Selecione a saída de som.

L+R: o sinal áudio da entrada áudio L é enviado para a coluna esquerda e o sinal áudio da entrada áudio R é enviado para a coluna direita.

L+L: Sinal áudio da entrada do áudio L é enviado para as colunas direita e esquerda.

R+R: o sinal áudio da entrada áudio R é enviado para as colunas direita e esquerda.

Definições da HORA

- 1 Prima **MENU** para aceder aos menus principais.
- 2 Prima os botões de navegação para se deslocar até **HORAS** e prima **OK**.
- 3 Prima os botões de navegação para se deslocar até à definição ou opção pretendida e prima **OK**.
 - Para voltar ao nível anterior, prima **MENU**.
- 4 Quando tiver terminado, prima **EXIT**.
- 5 Quando voltar ao menu anterior, prima **MENU**.

- A imagem indicada pode diferir da sua TV.



As definições de hora disponíveis são descritas em seguida:

Definição	Descrição
Relógio	Terá de acertar correctamente as horas antes de usar a função ligar/desligar da hora. Se a definição actual da hora for apagada por uma falha de energia ou o TV for desligado, reponha o relógio.
Hora desligar/ Hora ligar	Define a hora para ligar ou desligar o TV automaticamente. Para utilizar esta função, deve definir a hora e data actual no menu Relógio. <div style="border: 1px solid black; padding: 5px; margin-top: 10px;"> <p>NOTA</p> <ul style="list-style-type: none"> • Se não premir nenhum botão no espaço de 2 horas após o TV ter sido ligado pela função Hora ligar, o TV entra automaticamente no modo de espera. • Se definir a função Hora ligar e desligar o TV premindo o interruptor de alimentação principal, a opção Hora ligar não funcionará. Para activar a função Hora ligar, o TV deve estar no modo de espera. • Se definir tanto Hora desligar como Hora ligar, a função Hora desligar sobrepõe-se à função Hora ligar. </div>
Temporizador	Define o tempo decorrido até o TV se desligar. Quando desligar e voltar a ligar o TV, a função Temporizador fica definida como Desligado.
Desligar Automático	Se o aparelho estiver ligado e não existir sinal de entrada, desligará automaticamente após 15 minutos.

Definições de OPÇÃO

- 1 Prima **MENU** para aceder aos menus principais.
- 2 Prima os botões de navegação para se deslocar até **OPÇÃO** e prima **OK**.
- 3 Prima os botões de navegação para se deslocar até à definição ou opção pretendida e prima **OK**.
- Para voltar ao nível anterior, prima **MENU**.
- 4 Quando tiver terminado, prima **EXIT**.
- 5 Quando voltar ao menu anterior, prima **MENU**.

- A imagem indicada pode diferir do seu televisor.

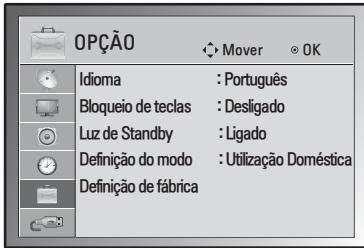

As definições de opção disponíveis são descritas em seguida:

Definição	Descrição				
Idioma	Selecciona um idioma para o ecrã.				
Bloqueio de teclas	O TV pode ser definido de modo a que passe a ser controlado exclusivamente pelo controlo remoto. Esta característica é útil se quiser impedir alguém de ver a emissão. <div style="border: 1px solid black; padding: 5px;"> <p>NOTA</p> <ul style="list-style-type: none"> • Em “Bloqueio de teclas ligado”, se o TV for desligado, prima o botão / no TV ou os botões ALIMENTAÇÃO no controlo remoto. • Com o Bloqueio de teclas ligado, aparece a mensagem “ Bloqueio de teclas ligado” no ecrã se premir qualquer botão do painel frontal enquanto vê o TV. </div>				
Luz de Standby	Permite ligar ou desligar o Indicador de potência no TV.				
Definição do modo	Personaliza as definições do TV de acordo com a sua preferência. O ecrã de configuração inicial é apresentado quando liga o TV pela primeira vez. <table border="1" style="width: 100%;"> <thead> <tr> <th colspan="2">Definição</th> </tr> </thead> <tbody> <tr> <td>Definição do modo</td> <td>Selecciona o modo Utilização Doméstica para o ambiente doméstico. Selecciona o modo Demonstração da Loja para o ambiente comercial.</td> </tr> </tbody> </table>	Definição		Definição do modo	Selecciona o modo Utilização Doméstica para o ambiente doméstico. Selecciona o modo Demonstração da Loja para o ambiente comercial.
Definição					
Definição do modo	Selecciona o modo Utilização Doméstica para o ambiente doméstico. Selecciona o modo Demonstração da Loja para o ambiente comercial.				
Definição de fábrica	Esta função inicializa todas as definições.				

Definições de USB

- 1 Prima **MENU** para aceder aos menus principais.
- 2 Prima os botões de navegação para se deslocar até **USB** e prima **OK**.
- 3 Prima os botões de navegação para se deslocar até à definição ou opção pretendida e prima **OK**.
- Para voltar ao nível anterior, prima **MENU**.
- 4 Quando tiver terminado, prima **EXIT**.
- 5 Quando voltar ao menu anterior, prima **MENU**.

- A imagem indicada pode diferir da sua TV.



As definições USB disponíveis são descritas em seguida:

Definição	Descrição
Lista Fotograf.	Podem visualizar ficheiros de fotografia no dispositivo de armazenamento USB. (Consulte a p.28)
Lista Músicas	Podem visualizar ficheiros de música no dispositivo de armazenamento USB. (Consulte a p.29)

TELETEXTO

- Esta função não está disponível em todos os países.

O Teletexto é um serviço gratuito de muitas estações de **TV** que fornece informações actualizadas ao minuto sobre notícias, meteorologia, programas televisivos, bolsa de valores e muitos outros temas. O descodificador de teletexto desta **TV** aceita os sistemas **SIMPLE**, **TOP** e **FASTEXT**. **SIMPLE** (teletexto padrão) consiste num dado número de páginas que podem ser escolhidas introduzindo directamente o número de página correspondente. **TOP** e **FASTEXT** são métodos mais modernos que permitem uma selecção fácil e rápida das informações do teletexto.

Serviço de teletexto - apenas através de acesso ao Sintonizador digital, onde estiver disponível transmissão televisiva.

Ligar/desligar

Prima o botão **TEXTO** para mudar para a função de teletexto. Surge no ecrã a página inicial ou final. O cabeçalho do ecrã exhibe os números de duas páginas, o nome da estação de **TV**, a data e a hora. O número da primeira página indica a sua escolha, enquanto o segundo número indica a página actual exibida no ecrã. Prima o botão **TEXTO** ou **SAIR** para desligar o teletexto. O modo anterior aparece novamente.

Texto SIMPLE

Seleção de páginas

- 1 Introduza o número da página que pretende, composto por três dígitos, através dos botões **NUMÉRICOS**. Se durante a selecção se enganar num dos dígitos, terá de introduzir novamente os três dígitos e, em seguida, voltar a introduzir o número correcto da página.
- 2 O botão de navegação pode ser utilizado para seleccionar a página anterior ou seguinte.

Programar um botão de cor no modo LISTA

Se a TV estiver no modo de texto **SIMPLE**, texto **TOP** ou texto **FASTEXT**, prima o botão **EM** para mudar para o modo de **LISTA**.

É possível codificar com cores e seleccionar facilmente quatro números de páginas de teletexto premindo o botão de cor correspondente no controlo remoto.

- 1 Prima um botão de cor.
- 2 Utilizando os botões **NUMÉRICOS**, seleccione a página que pretende programar.
- 3 Prima o botão **OK**. A página seleccionada é armazenada como número de página seleccionado, piscando uma vez para confirmar. A partir de agora, pode seleccionar essa página com o mesmo botão de cor.
- 4 Os três outros botões de cor são programados da mesma forma.

Texto TOP

O guia do utilizador mostra-lhe quatro campos – vermelho, verde, amarelo e azul – na parte inferior do ecrã. O campo amarelo indica o grupo seguinte e o campo azul indica o bloco seguinte.

Seleção de bloco/grupo/páginas

- 1 Poderá avançar de bloco em bloco com o botão Azul.
- 2 Use o botão Amarelo para passar ao grupo seguinte, saltando automaticamente para o bloco seguinte.
- 3 Com o botão Verde pode prosseguir para a próxima página existente, saltando automaticamente para o grupo seguinte. Em alternativa, pode utilizar o botão PR ▲.
- 4 O botão Vermelho permite voltar à selecção anterior. Em alternativa, poderá usar o botão PR ▼.

Seleção directa da página

Tal como acontece no sistema de teletexto **SIMPLE**, pode escolher uma página introduzindo um número composto por três dígitos, usando para tal os botões **NUMÉRICOS** no modo **TOP**.

Fastext

As páginas do teletexto têm uma codificação de cor, juntamente com a parte inferior do ecrã, sendo seleccionadas premindo o botão colorido correspondente.

Seleção de páginas

- 1 Prima o botão  para seleccionar a página de índice.
- 2 Pode seleccionar as páginas, que vêm indicadas com um código de cor na linha inferior do ecrã, carregando nos botões de cor correspondentes.
- 3 Tal como acontece no sistema de teletexto SIMPLE, pode seleccionar uma página introduzindo o respectivo número composto por três dígitos, usando para tal os botões NUMÉRICOS do modo FASTEXT.
- 4 Pode utilizar os botões PR ▲ ou PR ▼ para seleccionar a página seguinte ou anterior.

Funções especiais para teletexto

Hold

Impede a mudança automática das páginas, que ocorre quando uma página do teletexto é constituída por 2 ou mais subpáginas. Os números das subpáginas, incluindo a que está a ser visualizada no ecrã, surgem, geralmente, por baixo das horas. Quando este menu é seleccionado, o símbolo de parar surge no canto superior esquerdo do ecrã e a mudança automática de página é desactivada.

Size

Selecciona o texto de altura dupla. Prima este botão para alargar a metade superior da página. Prima este botão de novo para alargar a metade inferior da página. Prima este botão de novo para regressar à visualização normal.

MIX

Apresenta as páginas do teletexto sobrepostas na imagem da TV. Para mudar a imagem da TV prima este botão de novo.

Time

Ao assistir a um programa de TV, seleccione este menu para visualizar a hora no canto superior direito do ecrã.

Na função de teletexto, prima este botão para escolher o número das subpáginas. O número da subpágina surge na parte inferior do ecrã. Para manter ou mudar a subpágina, prima os botões VERMELHO/VERDE, de navegação ou NUMÉRICOS.

Reveal

Selecciona este menu para visualizar as informações ocultas, como soluções para enigmas ou puzzles.

Index

Selecciona cada página do índice.

Update

O ecrã mostra imagens de TV enquanto aguarda por uma nova página de teletexto. O símbolo surge no canto superior esquerdo do ecrã. Quando a página actualizada fica disponível, o símbolo é substituído pelo número da página. Selecciona este menu novamente para ver a página actualizada de teletexto.

MANUTENÇÃO

Limpar a TV

Limpe regularmente a TV para manter o melhor desempenho e prolongar a vida útil do aparelho.



ATENÇÃO

- Não se esqueça de primeiro desligar a alimentação, e desligar o cabo de alimentação da tomada eléctrica e todos os outros cabos.
- Quando a TV ficar sem supervisão ou não for utilizada durante um longo período de tempo, desligue o cabo de alimentação da tomada eléctrica para evitar possíveis danos devidos a relâmpagos ou picos de corrente

Ecrã, estrutura, caixa e suporte

- Para remover o pó ou sujidade ligeira, limpe a superfície com um pano seco, limpo e macio.
- Para remover a sujidade maior, limpe a superfície com um pano macio humedecido com água limpa ou um detergente suave diluído. Em seguida, limpe de imediato com um pano seco.



ATENÇÃO

- Evite sempre tocar no ecrã, uma vez que pode causar danos no ecrã.
- Não pressione, esfregue nem arranhe a superfície do ecrã com as unhas ou algum objecto afiado, pois pode provocar riscos no ecrã e distorções na imagem.
- Não utilize produtos químicos, pois podem danificar o produto.
- Não pulverize líquidos na superfície. A entrada de água na TV poderá resultar em incêndios, choques eléctricos ou avarias.

Cabo de alimentação

Remova regularmente a acumulação de pó ou sujidade no cabo de alimentação.

RESOLUÇÃO DE PROBLEMAS

Problema	Solução
Não é possível controlar a TV com o controlo remoto.	<ul style="list-style-type: none"> • Verifique o sensor do controlo remoto no aparelho e tente novamente. • Verifique se há algum obstáculo entre o aparelho e o controlo remoto. • Verifique se as pilhas ainda estão boas e correctamente instaladas (⊕ com ⊕, ⊖ com ⊖).
Não é apresentada nenhuma imagem e não é ouvido nenhum som.	<ul style="list-style-type: none"> • Verifique se o produto está ligado. • Verifique se o cabo de alimentação está ligado a uma tomada eléctrica. • Verifique se há algum problema com a tomada eléctrica, ligando outros dispositivos a esta.
A TV desliga-se repentinamente.	<ul style="list-style-type: none"> • Verifique as definições do controlo de alimentação. A alimentação pode ter sido interrompida. • Verifique se a função Auto sleep está activada na definição Hora. • Se a TV estiver ligada sem sinal, esta desliga-se automaticamente após 15 minutos de inactividade.

ESPECIFICAÇÕES

As especificações do produto acima indicadas podem ser alteradas sem aviso prévio devido à actualização das funções do produto.

No que respeita à fonte de alimentação e ao consumo de energia, consulte a etiqueta mostrada no produto.

22LN4000-TA

Incluindo suporte (L x A x P) / Peso	513,0 mm x 362,0 mm x 140,0 mm / 3,2 kg
Excluindo suporte (L x A x P) / Peso	513,0 mm x 320,0 mm x 63,0 mm / 3,0 kg
Requisito de alimentação	19 V ---
Transformador CA/CC	Fabricante : Lien Chang Modelo : LCAP16A-E, LCAP16A-A, LCAP25A Fabricante : Honor Modelo : ADS-40SG-19-2 19032G, ADS-40FSG-19 19032GPG, ADS-40FSG-19 19032GPCU Fabricante: APD Modelo : DA-32B19

Condições ambientais	Temperatura de funcionamento	0 °C a 40 °C
	Humidade de funcionamento	Inferior a 80 %
	Temperatura de armazenamento	-20 °C a 60 °C
	Humidade de armazenamento	Inferior a 85 %

		TV Analógica
Nova Zelândia, Singapura	Sistema de televisão	PAL/SECAM-B/G/D/K, PAL-I
	Cobertura de programa	BG : VHF/UHF 1 a 69, CATV 01 a 47 I : VHF/UHF 1 a 69, CATV 01 a 47 DK : VHF/UHF 1 a 69, CATV 01 a 47
Indonésia, Israel, Myanmar, Sri Lanka	Sistema de televisão	PAL/SECAM-B/G/D/K, PAL-I, NTSC-M
	Cobertura de programa	BG : VHF/UHF 1 a 69, CATV 01 a 47 I : VHF/UHF 1 a 69, CATV 01 a 47 DK : VHF/UHF 1 a 69, CATV 01 a 47 M : VHF/UHF 2 a 78, CATV 01 a 71
Vietname, Malásia	Sistema de televisão	PAL/SECAM-B/G/D/K, PAL-I, NTSC-M
	Cobertura de programa	BG : VHF/UHF 1 a 69, CATV 01 a 47 I : VHF/UHF 1 a 69, CATV 01 a 47 DK : VHF/UHF 1 a 69, CATV 01 a 47 M : VHF/UHF 2 a 78, CATV 01 a 71
Modelo analógico, Índia, Tailândia, África do Sul, --	Sistema de televisão	PAL/SECAM-B/G/D/K, PAL-I, NTSC-M
	Cobertura de programa	BG : VHF/UHF 1 a 69, CATV 01 a 47 I : VHF/UHF 1 a 69, CATV 01 a 47 DK : VHF/UHF 1 a 69, CATV 01 a 47 M : VHF/UHF 2 a 78, CATV 01 a 71
	Impedância de antena externa	75 Ω



Grave o número do modelo e número de série do TV.
Verifique a etiqueta na parte posterior da unidade e sempre que necessitar de um serviço de assistência informe estes dados ao seu fornecedor.

MODELO _____

Nº de Série _____

Para qualquer Sugestão, Opinião ou Reclamação, Por Favor Ligue
800 54 nos EAU
0800 54 54 54 na África do Sul
080 100 54 54 em Marrocos
19960 no Egipto
Em outros países, por favor contacte o nosso revendedor local ou aceda a <http://www.lg.com>



يوجد اسم طراز التلفزيون ورقمه التسلسلي بالجزء الخلفي من
التلفزيون
قم بتدوينهما في حالة احتياجك إلى أي خدمة في المستقبل.

الطراز
الرقم التسلسلي

لتقديم الاقتراحات أو الآراء
أو الشكاوى، يرجى الاتصال
على الرقم ٨٠٠ ٥٤ ٥٤ ٥٤ في الإمارات العربية المتحدة
٠٨٠٠ ٥٤ ٥٤ ٥٤ في جنوب أفريقيا
٠٨٠ ١٠٠ ٥٤ ٥٤ في المغرب
١٩٩٦٠ في مصر
في البلدان الأخرى، يرجى الاتصال
بالوكيل المحلي أو زيارة الموقع
<http://www.lg.com>

المواصفات

مواصفات المنتج الواردة قد تكون عرضة للتغيير دون إشعار مسبق بغرض ترقية وظائفه. لمعرفة المزيد حول مصدر الإمداد بالطاقة والمعايير استهلاك الطاقة، راجع الملصق الموجود على المنتج.

22LN4000-TA

مع الحامل (العرض × الارتفاع × العمق) / الوزن	٥١٣,٠ (مم) × ٣٦٢,٠ (مم) × ١٤٠,٠ (مم) / ٣,٢ (كجم)
من دون الحامل (العرض × الارتفاع × العمق) / الوزن	٥١٣,٠ (مم) × ٣٢٠,٠ (مم) × ١٣,٠ (مم) / ٣,٠ (كجم)
متطلبات الطاقة	١٩ فولت --
محول التيار المتردد-المستمر	جهة الصنع : Lien Chang طراز : LCAP25A ، LCAP16A-A ، LCAP16A-E جهة الصنع : Honor طراز : ADS-40FSG-19 19032GPCU ، ADS-40FSG-19 19032GPG ، ADS-40SG-19-2 19032G ، جهة الصنع : APD طراز : DA-32B19

ظروف بيئة التشغيل	درجة حرارة التشغيل	من ٠ درجة مئوية إلى ٤٠ درجة مئوية
	نسبة رطوبة التشغيل	أقل من ٨٠ %
	درجة حرارة التخزين	من ٢٠- درجة مئوية إلى ٦٠ درجة مئوية
	نسبة رطوبة التخزين	أقل من ٨٥ %

إشارة التلفزيون التناظرية		
PAL/SECAM-B/G/D/K, PAL-I	نظام التلفزيون	نيوزيلندا وسنغافورة
BG : VHF/UHF من ١ إلى ٦٩ ، CATV من ٠١ إلى ٤٧ I : VHF/UHF من ١ إلى ٦٩ ، CATV من ٠١ إلى ٤٧ DK : VHF/UHF من ١ إلى ٦٩ ، CATV من ٠١ إلى ٤٧	تغطية البرامج	
PAL/SECAM-B/G/D/K, PAL-I, NTSC-M	نظام التلفزيون	إندونيسيا وإسرائيل وميانمار وسري لانكا
BG : VHF/UHF من ١ إلى ٦٩ ، CATV من ٠١ إلى ٤٧ I : VHF/UHF من ١ إلى ٦٩ ، CATV من ٠١ إلى ٤٧ DK : VHF/UHF من ١ إلى ٦٩ ، CATV من ٠١ إلى ٤٧ M : VHF/UHF من ٢ إلى ٧٨ ، CATV من ٠١ إلى ٧١	تغطية البرامج	
PAL/SECAM-B/G/D/K, PAL-I, NTSC-M	نظام التلفزيون	فيتنام وماليزيا
BG : VHF/UHF من ١ إلى ٦٩ ، CATV من ٠١ إلى ٤٧ I : VHF/UHF من ١ إلى ٦٩ ، CATV من ٠١ إلى ٤٧ DK : VHF/UHF من ١ إلى ٦٩ ، CATV من ٠١ إلى ٤٧ M : VHF/UHF من ٢ إلى ٧٨ ، CATV من ٠١ إلى ٧١	تغطية البرامج	
PAL/SECAM-B/G/D/K, PAL-I, NTSC-M	نظام التلفزيون	الطراز التناظري والهند وتايلاند وجنوب إفريقيا و--
BG : VHF/UHF من ١ إلى ٦٩ ، CATV من ٠١ إلى ٤٧ I : VHF/UHF من ١ إلى ٦٩ ، CATV من ٠١ إلى ٤٧ DK : VHF/UHF من ١ إلى ٦٩ ، CATV من ٠١ إلى ٤٧ M : VHF/UHF من ٢ إلى ٧٨ ، CATV من ٠١ إلى ٧١	تغطية البرامج	
٧٥ أوم	مقاومة الهوائي الخارجي	

الصيانة

تنظيف التلفاز

اهتم بتنظيف التلفاز بانتظام للحفاظ على أفضل أداء له ولإطالة عمره الافتراضي.



تنبيه

- تأكد من إيقاف التشغيل وفصل سلك الطاقة والكبلات الأخرى أولاً.
- عند ترك التلفزيون من دون تشغيل أو استخدام لفترة طويلة، افصل سلك الطاقة من مصدر الطاقة بالحائط وذلك للوقاية من أي تلف محتمل نتيجة للبرق أو التغيرات المفاجئة في شدة التيار.

الشاشة والإطار والهيكل الخارجي والحامل

- لإزالة الغبار أو الأتربة الخفيفة، امسح السطح بقطعة قماش ناعمة ونظيفة وجافة.
- لإزالة الأوساخ الكبيرة، امسح سطح الشاشة بقطعة قماش ناعمة مرطبة بماء نظيف أو منظف معتدل خفيف. ثم امسحه فوراً بقطعة قماش جافة.



تنبيه

- تجنب لمس سطح الشاشة في كل وقت، إذ قد يؤدي ذلك إلى إلحاق الضرر بها.
- لا تدفع سطح الشاشة أو تعرضه للحك أو تضغط عليه بظفرك أو بشيء حاد حيث قد يؤدي ذلك إلى حدوث خدوش على الشاشة وتشويه الصورة.
- لا تستخدم المواد الكيميائية فقد تتسبب في تلف المنتج.
- لا ترش السائل على سطح الشاشة. وإذا دخل ماء إلى التلفاز، فقد يتسبب في نشوب حريق أو حدوث صدمة كهربائية أو عطل التلفاز.

سلك الطاقة

أزل الغبار المتراكم أو الأتربة المتراكمة على سلك الطاقة بانتظام.

استكشاف الأخطاء وإصلاحها

المشكلة	الحل
تعذر التحكم في التلفاز باستخدام وحدة التحكم عن بُعد.	<ul style="list-style-type: none"> • افحص جهاز استشعار وحدة التحكم عن بُعد وحاول مرة ثانية. • تحقق من عدم وجود أي عائق بين التلفاز ووحدة التحكم عن بُعد. • تحقق من أن البطاريات لا تزال تعمل وأنها مركبة بشكل صحيح (+ إلى +، - إلى -).
لا تظهر أي صورة ولا يصدر أي صوت.	<ul style="list-style-type: none"> • تحقق من تشغيل التلفاز. • تحقق من توصيل سلك الطاقة بمصدر الطاقة في الحائط. • تحقق من عدم وجود مشكلة في مصدر الطاقة بالحائط من خلال توصيل أجهزة أخرى به.
يتوقف تشغيل التلفاز فجأة.	<ul style="list-style-type: none"> • افحص إعدادات التحكم بالطاقة. قد يكون مصدر الإمداد بالطاقة انقطع عن تزويد الطاقة. • تحقق من تنشيط ميزة Auto sleep (السكون التلقائي) في إعدادات Time (الوقت). • في حالة عدم وجود إشارة أثناء تشغيل التلفاز، فسيتوقف التلفاز عن التشغيل بشكل تلقائي بعد مرور 15 دقيقة لا يتم خلالها تسجيل أي نشاط.

Time (الوقت)

عند مشاهدة أحد برامج التلفاز، حدّد هذه القائمة لعرض الوقت في أعلى يمين الشاشة.

في وضع نصوص المعلومات، اضغط على هذا الزر لتحديد رقم الصفحة الفرعية. سيظهر رقم الصفحة الفرعية في أسفل الشاشة. للاحتفاظ بالصفحة الفرعية أو تغييرها، اضغط على الزر الأحمر/الأخضر أو أزرار التنقل أو أزرار NUMBER (الرقم).

Reveal (الكشف)

حدد هذه القائمة لعرض المعلومات المخفية، مثل حلول الأسئلة والألغاز.

Index (الفهرس)

لتحديد كل صفحة من صفحات الفهرس.

Update (التحديث)

لعرض صورة التلفاز على الشاشة أثناء انتظار صفحة نصوص معلومات جديدة. وسيظهر العرض في أعلى يسار الشاشة. وعند توفر الصفحة التي تم تحديثها يتغير العرض إلى رقم الصفحة. حدد هذه القائمة مرة أخرى لعرض صفحة نصوص المعلومات التي تم تحديثها.

Fastext (النصوص السريعة)

يتم تمييز صفحات نصوص المعلومات برموز ملونة أسفل الشاشة ويمكن تحديدها من خلال الضغط على الزر الملون المناسب.

تحديد الصفحات

- 1 اضغط على الزر **⏪** لتحديد صفحة الفهرس.
- 2 يمكنك تحديد الصفحات المميزة برموز ملونة في السطر السفلي باستخدام الأزرار الملونة المناسبة.
- 3 كما هو الحال مع وضع نصوص المعلومات SIMPLE، يمكنك تحديد أي صفحة من خلال إدخال رقم الصفحة المكون من ثلاثة أرقام وذلك باستخدام أزرار NUMBER (الرقم) في وضع FASTEXT (النصوص السريعة).
- 4 يمكن استخدام الزر **▶ PR** أو **◀ PR** لتحديد الصفحة السابقة أو التالية.

وظيفة خاصة لنصوص المعلومات**Hold (الانتظار)**

لإيقاف التغيير التلقائي للصفحات الذي يحدث في حالة احتواء صفحة نصوص معلومات على صفحتين فرعيتين أو أكثر.
وعادة ما يتم عرض رقم الصفحات الفرعية والصفحة الفرعية الحالية على الشاشة أسفل الوقت. عند تحديد هذه القائمة يتم عرض رمز الإيقاف في أعلى يسار الشاشة ويصبح التغيير التلقائي للصفحات غير نشط.

Size (الحجم)

لتحديد نص بارتفاع مزدوج.
اضغط على هذا الزر لتكبير النصف العلوي من الصفحة.
اضغط على هذا الزر مجدداً لتكبير النصف السفلي من الصفحة.
اضغط على هذا الزر مجدداً للعودة إلى حجم الشاشة العادي.

MIX (الخط)

لعرض صفحات نصوص المعلومات المتداخلة في صورة التلفاز.
لإيقاف تشغيل صورة التلفاز اضغط على هذا الزر مجدداً.

نصوص المعلومات

• لا تتوفر هذه الميزة في جميع البلدان.

نصوص المعلومات هي عبارة عن بث مجاني للخدمات التي تقدمها معظم قنوات التلفاز حيث تعرض أحدث المعلومات حول الأخبار وأحوال الطقس وبرامج التلفاز وأسعار الأسهم والكثير من المواضيع الأخرى. يمكن أن يدعم جهاز فك شفرة نصوص المعلومات في هذا التلفاز أنظمة **FASTEXT (البسيط)** و **TOP (العلوي)** و

FASTEXT (النصوص السريعة). ويحتوي نظام **SIMPLE (البسيط)** (نصوص المعلومات القياسية) على عدد من الصفحات التي يتم تحديدها عن طريق إدخال رقم الصفحة المناسب مباشرة. أما نظام **TOP (العلوي)** ونظام **FASTEXT (النصوص السريعة)** فيعتبران طريقتين أكثر حداثة حيث يسمحان بالتحديد السريع والسهل لنصوص المعلومات. إن خدمة نصوص المعلومات، يمكن الوصول إليها عندما يكون بث التلفاز متاحاً وذلك فقط من خلال جهاز توليف رقمي.

برمجة زر الألوان في وضع LIST

إذا كان التلفاز في وضع **FASTEXT (النصوص السريعة)**، فاضغط على الزر **EM** للتبديل إلى وضع **LIST (اللائحة)**. يمكنك تحديد أربعة أرقام صفحات نصوص المعلومات برموز ملونة بالضغط على الأزرار الملونة المناسبة والموجودة على وحدة التحكم عن بعد.

- 1 اضغط على زر ملون.
- 2 قم بتحديد الصفحة التي تريد برمجتها باستخدام أزرار **NUMBER (الرقم)**.
- 3 اضغط على الزر **OK (موافق)**. يتم تخزين الصفحة المحددة من خلال وميض رقم الصفحة المحددة مرة واحدة للتأكيد على ذلك. وبالتالي، تستطيع تحديد هذه الصفحة باستخدام الزر الملون نفسه.
- 4 تتم برمجة الأزرار الملونة الأخرى بالطريقة هذه.

التشغيل/إيقاف التشغيل

اضغط على الزر **TEXT (النص)** للانتقال إلى نصوص المعلومات. تظهر الصفحة الأولى أو الأخيرة على الشاشة. يتم عرض رقمين للصفحة واسم قناة **التلفاز** والتاريخ والوقت على عنوان الشاشة. يشير الرقم الأول للصفحة إلى التحديد الخاص بك، بينما يشير الرقم الثاني إلى الصفحة التي يتم عرضها حالياً. اضغط على الزر **TEXT (النص)** أو **EXIT (الخروج)** لإيقاف عرض نصوص المعلومات. يظهر الوضع السابق من جديد.

Top Text (النص العلوي)

يعرض دليل المستخدم أربعة حقول-باللون الأحمر والأخضر والأصفر والأزرق في أسفل الشاشة. يشير الحقل الأصفر إلى المجموعة التالية بينما يشير الحقل الأزرق إلى الفقرة التالية.

تحديد الفقرة / المجموعة / الصفحة

- 1 باستخدام الزر الأزرق يمكنك التقدم من فقرة إلى أخرى.
- 2 استخدم الزر الأصفر للتقدم إلى المجموعة التالية مع الانتقال التلقائي إلى الفقرة التالية.
- 3 باستخدام الزر الأخضر يمكنك التقدم إلى الصفحة الموجودة التالية مع الانتقال التلقائي إلى المجموعة التالية. يمكن استخدام الزر **PR ▲** بدلاً من ذلك.
- 4 ينتج لك الزر الأحمر الرجوع إلى التحديد السابق. يمكن استخدام الزر **PR ▼** بدلاً من ذلك.

النص البسيط

تحديد الصفحات

- 1 أدخل رقم الصفحة المطلوبة المكون من ثلاثة أرقام وذلك باستخدام أزرار **NUMBER (الرقم)**. إذا قمت بالضغط على رقم خاطئ أثناء التحديد، فيجب إكمال الرقم المكون من ثلاثة أرقام ثم إعادة إدخال رقم الصفحة الصحيح.
- 2 يمكن استخدام زر التنقل لتحديد الصفحة السابقة أو التالية.

التحديد المباشر للصفحات

كما هو الحال مع وضع نصوص المعلومات **SIMPLE**، يمكنك تحديد أي صفحة من خلال إدخال رقم الصفحة المكون من ثلاثة أرقام وذلك باستخدام أزرار **NUMBER (الرقم)** في وضع **TOP**.

إعدادات USB

- 1 اضغط على **MENU (القائمة)** للوصول إلى القوائم الرئيسية.
- 2 اضغط على أزرار التنقل للانتقال إلى **USB** واضغط على **OK (موافق)**.
- 3 اضغط على أزرار التنقل للانتقال إلى الضبط أو الخيار الذي تريده واضغط على **OK (موافق)**.
- 4 عند الانتهاء، اضغط على **EXIT (الخروج)**.
- 5 عند العودة إلى القائمة السابقة، اضغط على **MENU (القائمة)**.

• قد تختلف الصورة المعروضة عن صورة التلفاز الذي تستخدمه.



تم وصف إعدادات USB المتوفرة في ما يلي:

الوصف	الضبط
يمكنك عرض ملفات الصور على وحدة تخزين USB. (راجع ص. ٢٨)	Photo List (قائمة صور)
يمكنك تشغيل ملفات الموسيقى الموجودة على وحدة تخزين USB. (راجع ص. ٢٩)	Music List (قائمة موسيقى)

إعدادات الخيارات

- 1 اضغط على **MENU (القائمة)** للوصول إلى القوائم الرئيسية.
- 2 اضغط على أزرار التنقل للانتقال إلى **OPTION (خيارات)** واضغط على **OK (موافق)**.
- 3 اضغط على أزرار التنقل للانتقال إلى الضبط أو الخيار الذي تريده واضغط على **OK (موافق)**.
- 4 - للعودة إلى المستوى السابق، اضغط على **MENU (القائمة)**.
- 4 عند الانتهاء، اضغط على **EXIT (الخروج)**.
- 5 عند العودة إلى القائمة السابقة، اضغط على **MENU (القائمة)**.

• قد تختلف الصورة المعروضة عن صورة التلفاز الذي تستخدمه.

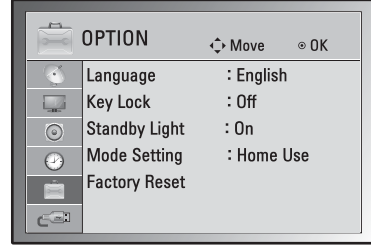

تم وصف إعدادات الخيارات المتوفرة في ما يلي:

الوصف	الضبط
لتحديد اللغة للشاشة .	Language (اللغة)
يمكن ضبط التلفاز بحيث يصبح استخدام وحدة التحكم عن بعد ضرورياً للتحكم به. ويمكن استخدام هذه الميزة لتجنب مشاهدة عروض غير مسموح بها.	Key Lock (قفل المفاتيح)
<p>ملاحظة</p> <ul style="list-style-type: none"> • في وضع 'Key Lock 'On' (قفل المفاتيح قيد التشغيل)، في حالة إيقاف تشغيل التلفاز، اضغط على الزر POWER (الطاقة) على وحدة التحكم عن بعد. • في وضع Key Lock On (قفل المفاتيح قيد التشغيل)، تظهر العبارة "Key Lock On" (قفل المفاتيح قيد التشغيل) على الشاشة في حالة الضغط على أي زر من أزرار اللوحة الأمامية للتلفاز أثناء المشاهدة. 	
لتشغيل مؤشر الطاقة أو إيقاف تشغيله على التلفاز.	Standby Light (إضاءة وضع الاستعداد)
لتخصيص إعدادات التلفاز ليتلاءم مع تفضيلاتك. ستظهر شاشة الإعداد الأصلي عند تشغيل التلفاز للمرة الأولى.	Mode Setting (ضبط الوضع)
	الضبط
<p>Home Use (الاستخدام المنزلي) mode لتحديد البيئة المنزلية.</p> <p>Demo (العرض التوضيحي) للمتجر لتحديد وضع البيعة بالتجزئة.</p>	Mode Setting (ضبط الوضع)
تقوم هذه الوظيفة بتهيئة جميع الضوابط.	Factory Reset (ضبط المصنع)

تم وصف إعدادات الوقت المتوفرة في ما يلي:

تحديد خرج صوت مكبر الصوت

في وضع **AV** يمكنك تحديد خرج الصوت بالنسبة لكل من مكبر الصوت الأيسر والأيمن.

حدد خرج الصوت.

L+R : يتم إرسال إشارة الصوت الصادرة من منفذ إدخال الصوت الأيسر L إلى مكبر الصوت الأيسر بينما يتم إرسال إشارة الصوت الصادرة من منفذ إدخال الصوت الأيمن R إلى مكبر الصوت الأيمن.

L+L : يتم إرسال إشارة الصوت الصادرة من منفذ إدخال الصوت الأيسر L إلى مكبر الصوت الأيسر والأيمن.

R+R : يتم إرسال إشارة الصوت الصادرة من منفذ إدخال الصوت الأيمن R إلى مكبر الصوت الأيسر والأيمن.

إعدادات الوقت

- 1 اضغط على **MENU (القائمة)** للوصول إلى القوائم الرئيسية.
 - 2 اضغط على أزرار التنقل للانتقال إلى **TIME (وقت)** واضغط على **OK (موافق)**.
 - 3 اضغط على أزرار التنقل للانتقال إلى الضبط أو الخيار الذي تريده واضغط على **OK (موافق)**.
 - 4 - للعودة إلى المستوى السابق، اضغط على **MENU (القائمة)**. عند الانتهاء، اضغط على **EXIT (الخروج)**.
 - 5 عند العودة إلى القائمة السابقة، اضغط على **MENU (القائمة)**.
- قد تختلف الصورة المعروضة عن صورة التلفاز الذي تستخدمه.



الوصف	الضبط
يجب أن تقوم بضبط الوقت بشكل صحيح قبل استخدام وظيفة وقت التشغيل/وقت إيقاف التشغيل. إذا تم مسح ضبط الوقت الحالي بسبب حدوث انقطاع للتيار أو فصل التلفاز، فأعد ضبط الساعة من جديد.	Clock (الساعة)
لضبط الوقت لتشغيل التلفاز أو إيقاف تشغيله تلقائياً. لاستخدام هذه الوظيفة، يجب ضبط الوقت والتاريخ الحالي في قائمة الساعة.	Off Time (وقت الإيقاف)/ On Time (وقت التشغيل)
<p>ملاحظة</p> <ul style="list-style-type: none"> • إذا لم تقم بالضبط على أي زر خلال ساعتين بعد تشغيل التلفاز بواسطة ميزة On Time (وقت التشغيل)، يدخل التلفاز وضع Standby mode (وضع الاستعداد) تلقائياً. • لن تعمل ميزة On Time (وقت التشغيل) إذا قمت بضبطها وإيقاف تشغيل التلفاز من خلال الضغط على مفتاح الطاقة الرئيسي. لتنشيط ميزة On Time (وقت التشغيل)، يجب أن يكون التلفاز في وضع Standby mode (وضع الاستعداد). • إذا قمت بضبط ميزتي وقت إيقاف التشغيل ووقت التشغيل في الوقت نفسه، فستخطئ وظيفة وقت إيقاف التشغيل ووظيفة وقت التشغيل. 	
لتحديد المدة الزمنية حتى يتم إيقاف تشغيل التلفاز. عندما تقوم بإيقاف تشغيل التلفاز وإعادة تشغيله مجدداً، سيتم ضبط ميزة Sleep Timer (مؤقت النوم) على إيقاف التشغيل.	Sleep Timer (موقت النوم)
في حالة تشغيل الجهاز وعدم وجود إشارة إدخال، فسيتم إيقاف تشغيله تلقائياً بعد ١٥ دقيقة.	Auto Off (إيقاف تلقائي)

قد لا يتم تطبيق هذه الوظيفة حسب ظروف البث بالبلد.

استقبال إشارة Stereo/Dual

عند تحديد برنامج معين، تظهر معلومات الصوت الخاصة بالقناة مع رقم البرنامج واسم القناة.

1 اضغط على **III/I** واضغط على **One/Two** (واحد/اثنان) ثم اضغط على **OK** (موافق).

الخيارات العرض على الشاشة	البث
MONO STEREO DUAL I + II , DUAL II , DUAL I	Mono (فردى) Stereo (ستيريو) Dual (ثنائى)

• تحديد الصوت الفردي

في حالة ضعف إشارة الستيريو في استقبال الستيريو، يمكنك التحويل إلى الفردي. وفي وضع استقبال الفردي، يتم تحسين نقاء الصوت.

• تحديد اللغة في البث مزدوج اللغة

في حالة إمكانية استقبال البرنامج بلغتين (اللغة المزدوجة)، يمكنك التحويل إلى ثنائي I أو ثنائي II أو ثنائي I+II.

DUAL I (ثنائي I) لإرسال لغة البث الأساسية إلى مكبرات الصوت.

DUAL II (ثنائي II) لإرسال لغة البث الثانوية إلى مكبرات الصوت.

DUAL I+II (ثنائي I+II) لإرسال لغة منفصلة إلى كل مكبر صوت.

استقبال إشارة Nicam

في حالة توفر جهاز استقبال مع التلفاز لاستقبال إشارة **NICAM**، يمكن استقبال الصوت الرقمي عالي الجودة لإشارة **NICAM** (وهي اختصار النظام الصوتي الرقمي ذو القنوات).

يمكن تحديد خرج الصوت وفقاً لنوع البث الذي يتم استقباله.

- 1 عند استقبال **NICAM mono** (فردى)، يمكنك تحديد **NICAM MONO** (فردى) أو **NICAM MONO** (فردى).
- 2 عند استقبال **NICAM stereo** (ستيريو)، يمكنك تحديد **NICAM STEREO** (ستيريو) أو **NICAM MONO** (فردى).
- 3 إذا كانت إشارة الستيريو ضعيفة، فقم بالتبديل إلى **NICAM MONO** (فردى).
- 4 عند استقبال إشارة **NICAM dual** (ثنائي)، يمكنك تحديد **NICAM DUAL I** (ثنائي I) أو **NICAM DUAL II** (ثنائي II) أو **NICAM DUAL I+II** (ثنائي I+II) أو **NICAM MONO** (فردى).

الوصف	الضبط
لتحديد أحد أوضاع الصوت مسبقاً الضبط أو تخصيص كل خيار في كل وضع.	Sound Mode (وضع الصوت)
الوضع	
لتحديد الوقت الذي تريد فيه الحصول على صوت بجودة قياسية.	Standard (قياسي)
لتحديد وقت سماع الموسيقى.	Music (موسيقى)
لتحديد وقت مشاهدة الأفلام.	Cinema (سينما)
ملاحظة	
<ul style="list-style-type: none"> • إذا لم تكن جودة الصوت أو مستواه بالمستوى الذي تريده، فيوصى باستخدام نظام مسرح منزلي أو مضخم صوت منفصل لملاءمة بيئات الاستخدام المختلفة. 	
الخيارات	
للتحكم بالأصوات المهيمنة في الإخراج. عندما ترفع مستوى الطنين، يرتفع الإخراج إلى نطاق التردد الأعلى.	Treble (صوت حاد)
للتحكم بالأصوات الخافتة أكثر في الإخراج. عندما ترفع مستوى الجهر، ينخفض الإخراج إلى نطاق التردد الأدنى.	Bass (صوت عميق)
لضبط وضع الصوت إلى الضبط الافتراضي.	Reset (إعادة الضبط)

إعدادات الصوت

- 1 اضغط على **MENU** (القائمة) للوصول إلى القوائم الرئيسية.
 - 2 اضغط على أزرار التنقل للانتقال إلى **AUDIO** (صوت) واضغط على **OK** (موافق).
 - 3 اضغط على أزرار التنقل للانتقال إلى الضبط أو الخيار الذي تريده واضغط على **OK** (موافق).
 - 4 - للعودة إلى المستوى السابق، اضغط على **MENU** (القائمة).
 - 5 عند الانتهاء، اضغط على **EXIT** (الخروج).
- 5 عند العودة إلى القائمة السابقة، اضغط على **MENU** (القائمة).
- قد تختلف الصورة المعروضة عن صورة التلفاز الذي تستخدمه.

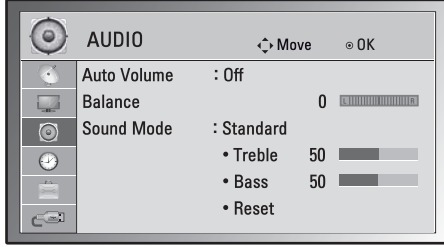

تم وصف خيارات الصوت المتوفرة في ما يلي:

الوصف	الضبط
لتنشيط ميزة الضبط التلقائي لمستوى الصوت لإبقاء مستوى الصوت متناسقاً كلما أردت تغيير البرامج. قد لا يكون مستوى الصوت متناسقاً بسبب ظروف الإشارات المختلفة لمحطات البث.	Auto Volume (مستوى صوت تلقائي)
لضبط التوازن بين مكبرات الصوت في الجانب الأيسر والأيمن وفق بيئة الغرفة.	Balance (اتزان)

خيارات الصورة المتقدمة (حسب الطراز)

الوصف	الضبط
تستخدم هذه الوظيفة لضبط ألوان الشاشة ككل وفقاً لما يروق لك.	Colour Temperature (درجة حرارة اللون) Medium (متوسط) Warm (دافئ)/ Cool (بارد)
تضبط هذه الميزة التباين للمحافظة عليه عند أفضل مستوى تبعاً لسطوع الشاشة. يتم تحسين الصورة عن طريق زيادة سطوع الأجزاء الساطعة وزيادة عتمة الأجزاء الداكنة.	Dynamic Contrast (تباين حيوي) Off (إيقاف)/ Low (منخفض)/ High (عالي)
لضبط ألوان الشاشة بحيث تبدو أكثر حيوية واثراً ووضوحاً. تعمل هذه الميزة على تحسين التدرج اللوني والتشبع والإضاءة بحيث تبدو ألوان الأحمر والأزرق والأخضر والأبيض أكثر إشراقاً.	Dynamic Colour (لون حيوي) Off (إيقاف)/ Low (منخفض)/ High (عالي)
تخفف هذه الميزة من تشوش وذبذبات الشاشة دون التأثير على جودة الفيديو.	Noise Reduction (تقليل التشويش) Off (إيقاف)/ Low (منخفض) Medium (متوسط)/ High (عالي)
<ul style="list-style-type: none"> • Low (منخفض): تصبح صورة الشاشة داكنة بدرجة أكبر. • High (عالي): تصبح صورة الشاشة ساطعة بدرجة أكبر. • Auto (تلقائي): للتعرف على مستوى اللون الأسود في الشاشة وضبطه تلقائياً على High (العالي) أو Low (المنخفض). 	Black Level (مستوى الأسود) Low (منخفض) High (عالي) Auto (تلقائي)
يمكن ضبط المستوى الأسود للشاشة على المستوى المناسب. توفر هذه الوظيفة إمكانية تحديد "Low" (منخفض) أو "High" (عالي) في الوضع التالي: (NTSC-M)AV. وإلا، فيتم ضبط "Black level" (المستوى الأسود) على "Auto" (تلقائي).	Film Mode (وضع الفيلم) On (تشغيل)/ Off (إيقاف)
تستخدم هذه الوظيفة لتنقية الألوان الخاصة بالفيديو. يمكنك استخدام فلتر RGB لضبط إشباع الألوان وتدرجها بدقة.	Red (أحمر) / Green (أخضر) / Blue (أزرق)

الخيارات الأساسية للصور

الوصف	الضبط
لضبط سطوع الشاشة من خلال التحكم بإضاءة LCD الخلفية. إذا قمت بخفض مستوى السطوع، تصبح الشاشة أكثر دكنة وسيتم تقليل استهلاك الطاقة من دون فقدان إشارة الفيديو.	Backlight (إضاءه خلفيه)
لرفع تدرج إشارة الفيديو أو خفضه. يمكنك استخدام Contrast (التباين) عندما يكون الجزء الساطع من الصورة مشبعاً.	Contrast (تباين)
لضبط مستوى القاعدة للإشارة في الصورة. يمكنك استخدام Brightness (السطوع) عندما يكون الجزء الداكن من الصورة مشبعاً.	Brightness (سطوع)
لضبط مستوى الوضوح في الحواف بين المناطق الفاتحة والداكنة من الصورة. وكلما انخفض المستوى، زادت نعومة الصورة.	Sharpness (حدة)
لضبط كثافة جميع الألوان.	Colour (لون)
لضبط التوازن بين مستويات اللون الأحمر والأخضر.	Tint (درجة اللون)
لتخصيص الخيارات المتقدمة.	Advanced Control (تحكم متقدم)
لاستعادة الخيارات إلى الضبط الافتراضي.	Picture Reset (إعادة ضبط الصورة)

إعدادات الصورة

- 1 اضغط على **MENU (القائمة)** للوصول إلى القوائم الرئيسية.
 - 2 اضغط على أزرار التنقل للانتقال إلى **PICTURE (صورة)** واضغط على **OK (موافق)**.
 - 3 اضغط على أزرار التنقل للانتقال إلى الضبط أو الخيار الذي تريده واضغط على **OK (موافق)**.
 - 4 - للعودة إلى المستوى السابق، اضغط على **MENU (القائمة)**.
 - 5 عند الانتهاء، اضغط على **EXIT (الخروج)**.
- عند العودة إلى القائمة السابقة، اضغط على **MENU (القائمة)**.
- قد تختلف الصورة المعروضة عن صورة التلفاز الذي تستخدمه.

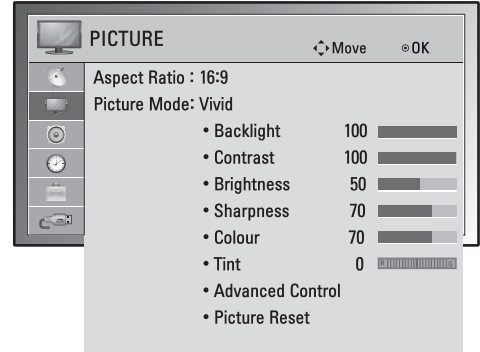

تم وصف إعدادات الصورة المتوفرة في ما يلي:

الوصف	الضبط
لتغيير حجم الصورة لعرض الصور بالحجم المثالي (راجع ص. ٢٤).	نسبة الطول إلى العرض
لتحديد أحد أوضاع الضبط المسبق للصورة أو تخصيص الخيارات في كل وضع للحصول على أفضل أداء لشاشة التلفاز. ستكون أيضاً قادراً على تخصيص الخيارات المتقدمة لكل وضع.	وضع الصورة
الوضع	
لضبط صورة الفيديو من أجل بيئة البيع بالتجزئة عن طريق تحسين التباين والسطوع واللون والحدة.	الزاهي
لضبط الصورة لملاءمة البيئة العادية.	قياسي
لتحسين صورة الفيديو للمظهر السينمائي للتمتع بالأفلام وكأنك في مسرح عرض أفلام.	سينما

تخصيص الإعدادات

ضبط قائمة إعداد

- 1 اضغط على **MENU** (القائمة) للوصول إلى القوائم الرئيسية.
 - 2 اضغط على أزرار التنقل للانتقال إلى **SETUP** (الإعداد) واضغط على **OK** (موافق).
 - 3 اضغط على أزرار التنقل للانتقال إلى الضبط أو الخيار الذي تريده واضغط على **OK** (موافق).
- للعودة إلى المستوى السابق، اضغط على **MENU** (القائمة).
4 عند الانتهاء، اضغط على **EXIT** (الخروج).
عند العودة إلى القائمة السابقة، اضغط على **MENU** (القائمة).
- قد تختلف الصورة المعروضة عن صورة التلفاز الذي تستخدمه.

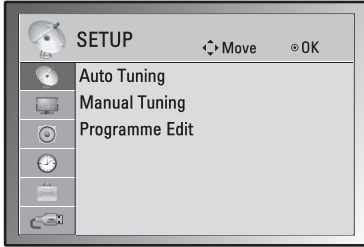

في ما يلي وصف لإعدادات **SETUP** (الإعداد) المتوفرة:

الوصف	الضبط
لتوليف كل البرامج المتوفرة وتخزينها من خلال إدخال الهوائي أو إدخال الكبل. (راجع ص. ٢٢)	Auto Tuning (توليف تلقائي)
لتوليف البرامج التي ترغب بها وتخزينها يدوياً. (راجع ص. ٢٢)	Manual Tuning (توليف يدوي)
لتعديل لائحة البرامج. (راجع ص. ٢٣)	Programme Edit (تحرير البرامج)

تخصيص إعدادات التلفاز

• قد تختلف الصورة المعروضة عن صورة التلفاز الذي تستخدمه.

الوصول إلى القوائم الرئيسية

- 1 اضغط على **MENU** (القائمة) للوصول إلى القوائم الرئيسية.
- 2 اضغط على أزرار التنقل للانتقال إلى إحدى القوائم التالية واضغط على **OK** (موافق).
- 3 اضغط على أزرار التنقل للانتقال إلى الضبط أو الخيار الذي تريده واضغط على **OK** (موافق).
- 4 عند الانتهاء، اضغط على **EXIT** (الخروج).
عند العودة إلى القائمة السابقة، اضغط على **MENU** (القائمة).

الوصف	القائمة
لإعداد البرامج وتعديلها	SETUP (الإعداد) 
لضبط حجم الصورة أو جودتها أو تأثيرها	PICTURE (صورة) 
لضبط جودة الصوت أو التأثير أو مستوى الصوت	AUDIO (صوت) 
لضبط الوقت أو التاريخ أو ميزة المؤقت	TIME (وقت) 
لتخصيص الإعدادات العامة	OPTION (خيارات) 
استخدام ميزات الوسائط المدمجة	USB 

7 تحكم بالتشغيل من خلال استخدام الأزرار التالية.

الوصف	الزر
إيقاف التشغيل	■
لتشغيل ملف الموسيقى أو إيقافه مؤقتاً أو استئناف تشغيله	/ ▶
للتخطي إلى الملف التالي	▶▶
للتخطي إلى الملف السابق	◀◀

ملاحظة

- لن يتم تشغيل ملف تالف أو معيب وسيتم عرض مدة الملف على أنه 00:00.
- لن يتم تشغيل ملف محمي بموجب حقوق النسخ.
- إذا لم يتم استخدام التلغز لبعض الوقت خلال التشغيل، فسيظهر مربع المعلومات على شكل شاشة توقف لتجنب احتراق الصورة.
- للعودة إلى شاشة قائمة ملفات الموسيقى، اضغط على **MENU** (القائمة) أو **EXIT** (الخروج).

اسم الحافظة / اسم الملف

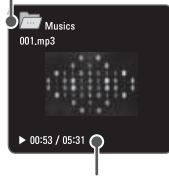

الوقت المنقضي/المدة

الاستماع إلى الموسيقى

- 1 اضغط على أزرار التنقل للانتقال إلى **USB** واضغط على **OK** (موافق).
- 2 اضغط على أزرار التنقل للانتقال إلى **Music List** (قائمة موسيقى) واضغط على **OK** (موافق).
- 3 حدّد **Drive 1** (محرك الأقراص 1) للوصول إلى وحدة تخزين **USB** المتصلة.
- 4 اضغط على أزرار التنقل للانتقال إلى الحافظة التي ترغب بها واضغط على **OK** (موافق).
- 5 اضغط على أزرار التنقل للانتقال إلى الملف الذي ترغب به واضغط على **OK** (موافق). ستظهر نافذة منبثقة.



6 شغل الموسيقى باستخدام القوائم التالية.

الوصف	القائمة
لتشغيل الموسيقى أو إيقاف تشغيلها أو تشغيل ملف الموسيقى المحدد. إذا قمت بتشغيل الموسيقى من دون تحديد ملفات الموسيقى، فسيتم تشغيل كافة ملفات الموسيقى التي تم حفظها في الحافظة الحالية. سيظهر الرمز لـ أمام المدة في الملف الذي يتم تشغيله حالياً.	Play (تشغيل) Stop (إيقاف التشغيل) أو Play (تشغيل) أو Marked (تشغيل المحدد)
عرض الصور أثناء التشغيل.	Play with Photo (تشغيل مع الصور)
لتحديد جميع الملفات أو مسح كل ما حددته	Mark All (تحديد الكل) أو Unmark All (إلغاء تحديد الكل)
لحذف ملف تم حفظه في وحدة تخزين USB .	Delete (حذف)
لإغلاق القائمة المنبثقة.	Close (إغلاق)

عرض الصور

استخدام خيارات الصور
استخدم الخيارات التالية أثناء عرض الصور.

قم بعرض ملفات الصور في وحدة تخزين USB. قد تختلف طرق العرض على الشاشة بحسب الطراز.

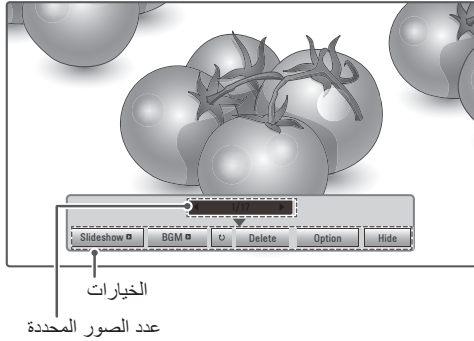

- 1 اضغط على أزرار التنقل للانتقال إلى USB واضغط على **OK (موافق)**.
- 2 اضغط على أزرار التنقل للانتقال إلى **Photo List (قائمة صور)** واضغط على **OK (موافق)**.
- 3 اضغط على أزرار التنقل لتحديد **Drive 1 (محرك الأقراص 1)** للوصول إلى وحدة تخزين USB المتصلة.
- 4 اضغط على أزرار التنقل للانتقال إلى الحافظة التي ترغب بها واضغط على **OK (موافق)**.
- 5 اضغط على أزرار التنقل للانتقال إلى الملف الذي ترغب به واضغط على **OK (موافق)**.

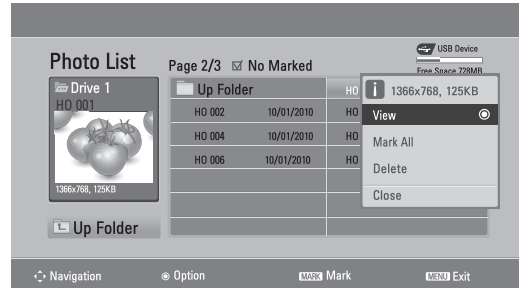

6 اعرض الصور باستخدام القوائم التالية.

الوصف	الخيار
للبدء بعرض الشرائح أو إيقاف تشغيلها مع الصور المحددة. إذا لم تكن هناك صور محددة، يتم عرض كل الصور التي تم حفظها في الحافظة الحالية خلال عرض الشرائح. لضبط سرعة عرض الشرائح، حدد Option (خيارات) . لتشغيل الموسيقى الخلفية أو إيقاف تشغيلها. لضبط حافظة الموسيقى الخلفية، حدد Option (خيارات) .	Slideshow (عرض شرائح)
لتدوير الصور باتجاه عقارب الساعة (٩٠ أو ١٨٠ أو ٢٧٠ أو ٣٦٠ درجة).	Rotate (التدوير)
<p>ملاحظة!</p> <ul style="list-style-type: none"> حجم الصورة المعتمدة محدود. لا يمكنك تدوير صورة إذا كانت درجة دقة العرض الذي تم تدويره أكبر من درجة الدقة المعتمدة. 	
لحذف صورة.	Delete (حذف)
<ul style="list-style-type: none"> Slide Speed (سرعة الشرائح): لتحديد سرعة عرض الشرائح (Fast (سريع))، Normal، Slow (بطيء)). Music Folder (مجلد الموسيقى): لتحديد حافظة الموسيقى لموسيقى الخلفية. <p>ملاحظة!</p> <ul style="list-style-type: none"> لا يمكنك تغيير حافظة الموسيقى أثناء تشغيل موسيقى الخلفية. 	Option (خيارات)
لإخفاء نافذة الخيارات. لعرض الخيارات، اضغط على OK (موافق) .	Hide (إخفاء)

الوصف	القائمة
لعرض الصورة المحددة في وضع ملء الشاشة. • محرك الأقراص: لعرض الصور التي تم حفظها في محرك أقراص تخزين USB.	View (عرض)
لتحديد جميع الملفات أو مسح كل ما حددته	Mark All (تحديد الكل) أو Unmark All (إلغاء التحديد الكل)
لحذف ملف تم حفظه في وحدة تخزين USB.	Delete (حذف)
لإغلاق القائمة المنبثقة.	Close (إغلاق)

7 اضغط على أزرار التنقل لاستعراض الملفات.
سيتم عرض الملف المميز في نافذة المعاينة.

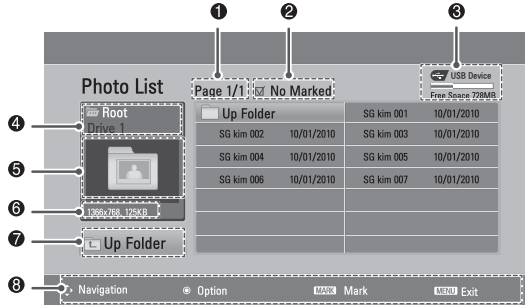

الرقم	الوصف
1	رقم الصفحة الحالية/مجموع عدد الصفحات
2	عدد الملفات المحددة
3	ذاكرة جهاز USB القابلة للاستخدام
4	اسم الحافظة والملف
5	نافذة المعاينة
6	حجم الملف
7	العودة إلى المستوى السابق
8	الأزرار المتوفرة على وحدة التحكم عن بعد

استعراض الملفات

أدخل إلى قوائم Photo (صور) أو Music (موسيقى) واستعرض الملفات.

- 1 قم بتوصيل وحدة تخزين **USB**.
- 2 اضغط على **MENU (القائمة)** للوصول إلى القوائم الرئيسية.
- 3 اضغط على أزرار التنقل للانتقال إلى **USB** واضغط على **OK (موافق)**.
- 4 اضغط على أزرار التنقل للانتقال إلى **PHOTO LIST (قائمة صور)** أو **MUSIC LIST (قائمة موسيقى)** واضغط على **OK (موافق)**.

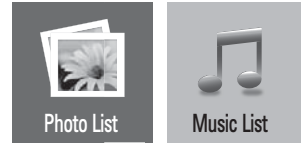

- 5 حدّد **Drive A (محرك الأقراص A)** للوصول إلى وحدة تخزين USB.

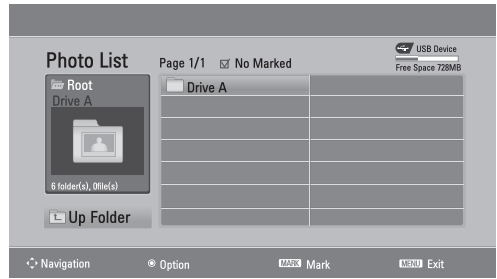

- 6 حدّد الحافظة التي تريدها.
- للعودة إلى المستوى السابق، حدد -
Up Folder (الحافظة الأعلى).

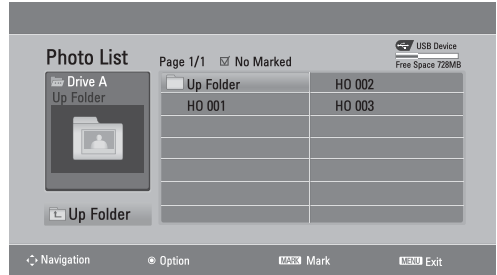

تنسيق الملف المعتمد

النوع	تنسيق الملف المعتمد
Photo (صور)	<ul style="list-style-type: none"> • JPEG • الحجم الموصى به ٩٦٠ بكسل (عرض) x ٥٤٠ بكسل (ارتفاع) • الحجم المتوفر • الخط الأساسي: ٦٤ بكسل (عرض) x ٦٤ بكسل (ارتفاع) • - ١٢٢٤٤ - ١٢٢٤٤ بكسل (عرض) x ٨٦٤٠ بكسل (ارتفاع) • التقدّمي: ٦٤ بكسل (عرض) x ٦٤ بكسل (ارتفاع) - • ١٩٢٠ بكسل (عرض) x ٨١٦ بكسل (ارتفاع)
Music (موسيقى)	<ul style="list-style-type: none"> • MP3 • نطاق معدل البت ٣٢ كيلوبت لكل ثانية إلى ٣٢٠ كيلوبت لكل ثانية • معدل التحليل (التردد النموذجي) • MPEG1 الطبقة ٣: ٣٢ كيلو هرتز، ٤٤,١ كيلوهرتز، ٤٨ كيلوهرتز • MPEG2 الطبقة ٣: ١٦ كيلو هرتز، ٢٢,٠٥ كيلوهرتز، ٢٤ كيلوهرتز • MPEG2,٥ الطبقة ٣: ٨ كيلو هرتز، ١١,٠٢٥ كيلوهرتز، ١٢ كيلوهرتز * لن يتم تشغيل ملف محمي بموجب حقوق النسخ.

الترفيه

(حسب الطراز)

- قد تختلف الصورة المعروضة عن صورة التلفاز الذي تستخدمه.

توصيل وحدات تخزين USB

قم بتوصيل وحدات تخزين USB مثل ذاكرة فلاش USB أو قرص ثابت خارجي أو مشغل MP3 بالتلفاز. استخدم ميزات الوسائط المتعددة ("استعراض الملفات" انظر الصفحة ٢٧).
قم بتوصيل ذاكرة فلاش USB أو قارئ بطاقات ذاكرة USB بالتلفاز كما هو موضح في الصورة التالية. تظهر شاشة USB.

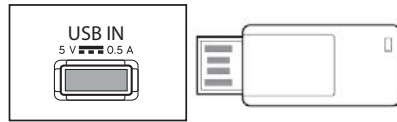

لفصل وحدة تخزين USB، تأكد من فصلها بشكل صحيح لتجنب حدوث أضرار للتلفاز أو الملفات.

- 1 اضغط على **Q.MENU** للوصول إلى القوائم السريعة.
- 2 اضغط على زررار التنقل للانتقال إلى **Eject (إخراج)** ثم اضغط على **OK (موافق)**.
- 3 افصل وحدة تخزين USB فقط بعد ظهور رسالة تفيد أنه يمكن إزالتها بأمان.

تحذير

- لا تقم بإيقاف تشغيل التلفاز أو إزالة وحدة تخزين USB أثناء توصيلها بالتلفاز، حيث يمكن أن يتسبب هذا في فقدان الملفات أو إتلاف وحدة تخزين USB.
- قم بإجراء نسخ احتياطي للملفات التي تم حفظها على وحدة تخزين USB بشكل متكرر إذ قد تفقد الملفات أو تعرضها للتلف وقد لا يعطي الضمان ذلك.

تلميحات حول استخدام وحدات تخزين USB

- يمكن التعرف فقط على وحدة تخزين USB.
- إذا تم توصيل وحدة تخزين USB عبر موزع جهاز USB، لن يتم التعرف على الجهاز.
- قد لا يتم التعرف على وحدة تخزين USB عند استخدام برنامج التعرف التلقائي.
- قد لا يتم التعرف على وحدة تخزين USB التي تستخدم برنامج التشغيل الخاص بها.
- قد تعتمد سرعة التعرف على وحدة تخزين USB على كل جهاز.
- يرجى عدم إيقاف تشغيل التلفاز أو فصل جهاز USB أثناء عمل وحدة تخزين USB. عند فصل هذه الوحدة أو إزالتها فجأة، قد تتلف الملفات المخزنة أو تتضرر وحدة تخزين USB.
- يرجى عدم توصيل وحدة تخزين USB التي تم تشغيلها بطريقة مصطنعة على الكمبيوتر. قد يتسبب الوحدة بعدم عمل المنتج بشكل صحيح أو تعذر تشغيله. لا تنس أبدا استخدام وحدة تخزين USB المزودة بملفات موسيقى أو ملفات صور عادية فقط.

- يرجى استخدام وحدة تخزين USB فقط تم تنسيقها كنظام ملف FAT و FAT16 و FAT32 المتوفر مع نظام تشغيل windows. قد لا يتم التعرف على وحدة التخزين في حالة تنسيقها كبرنامج أداة مساعدة مختلف لا يعتمد على نظام تشغيل Windows.
- يرجى توصيل الطاقة بوحدة تخزين USB (أكثر من 0.5 أمبير) تتطلب طاقة خارجية. إذا تعذر ذلك، فلن يتم التعرف على الجهاز.
- يرجى توصيل وحدة تخزين USB بكبل متوفر من الجهة المصنعة للجهاز.
- قد لا يتم دعم بعض وحدات تخزين USB أو تشغيلها بشكل سلس.
- إن طريقة هيكلة ملفات وحدة تخزين USB مماثلة لنظام تشغيل Window XP ويمكن لاسم الملف التعرف على ما يصل إلى 100 حرف إنجليزي.
- احرص على إجراء نسخ احتياطي للملفات المهمة، حيث أن البيانات المخزنة في وحدة ذاكرة USB قد تتلف. لن تتحمل مسؤولية فقدان أي بيانات.
- إذا لم يكن لمحرك الأقراص الصلبة USB HDD مصدر طاقة خارجي، فقد لا يتم اكتشاف وحدة USB. لذلك، تأكد من توصيل مصدر الطاقة الخارجي.
- يرجى استخدام محول طاقة للمد بمصدر طاقة خارجي. لا تؤمن كبل USB لمصدر طاقة خارجي.
- إذا كان لوحدة ذاكرة USB أقسام متعددة، أو إذا استخدمت قارئ بطاقات USB متعددة، فيمكنك استخدام ما يصل إلى 6 أقسام أو وحدات ذاكرة USB.
- إذا كان جهاز ذاكرة USB متصلاً بقارئ بطاقات USB متعددة، فقد لا يتم اكتشاف بيانات الحجم الخاصة به.
- أفضل وحدة ذاكرة USB وأعد توصيلها إذا لم تعمل بشكل صحيح.
- تتفاوت سرعة اكتشاف وحدة ذاكرة USB من جهاز لآخر.
- إذا تم توصيل USB في Standby Mode (وضع الاستعداد)، فسيتم تحميل القرص الثابت المحدد تلقائياً عند تشغيل التلفاز.
- تبلغ السعة الموصى بها 32 جيجابايت أو أقل لذاكرة USB.
- قد لا يعمل أي جهاز بشكل صحيح إذا تجاوزت سعته الحد الموصى به.
- كما يتم دعم وحدات تخزين USB بإصدار أقل من الإصدار USB 2.0.
- عندما يتم تشغيل ملف متلف في وحدة تخزين USB، قد يتوقف التلفاز عن التشغيل أو قد يعمل بشكل غير طبيعي...
- تكون جودة الصورة سيئة إذا كان حجم الصورة أكبر من الحجم الموصى به.
- يبلغ الحد لعدد ملفات/حافظات USB 648 في كل حافظة.

استخدام قائمة الإدخال

تحديد مصدر إدخال

- 1 اضغط على **INPUT** (إدخال) للوصول إلى قائمة مصدر الإدخال.
- 2 اضغط على أزرار التنقل للانتقال إلى أحد مصادر الإدخال واضغط على **OK** (موافق).

• قد تختلف الصورة المعروضة عن صورة التلفاز الذي تستخدمه.

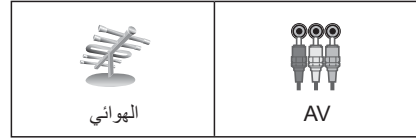

مصدر الإدخال	الوصف
Antenna (الهوائي)	مشاهدة التلفاز عبر البث على الهواء والكبل.
AV (الصوت والصورة)	لمشاهدة الفيديو من جهاز فيديو أو الأجهزة الخارجية الأخرى.

- 4:3: يتيح لك التحديد التالي مشاهدة الصورة بنسبة عرض إلى طول أصلية 4:3، وتظهر أشرطة رمادية على يمين الشاشة ويسارها.



- 14:9: يمكنك عرض تنسيق صورة 14:9 أو برنامج تلفاز عام في الوضع 14:9. يتم عرض الشاشة ذات تنسيق 14:9 بالأسلوب نفسه الذي يعرض فيه التنسيق 4:3، ولكن يتم تكبيرها إلى اليسار واليمين.

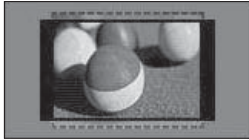

- Zoom 1 & 2 (التكبير/التصغير 1 و 2): يتيح لك التحديد التالي مشاهدة الصورة من دون أي تغيير، مع ملء الشاشة بالكامل. ولكن سيتم اقتطاع الجزء العلوي والسفلي من الصورة.

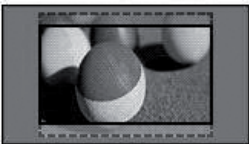

ملاحظة



- يمكنك فقط تحديد الوضع 16:9 (عريض) و Original (الحجم الأصلي) و 4:3 و 14:9 و Zoom 1 & 2 (التكبير/التصغير 1 و 2)، في وضع AV (الصوت والصورة) فقط.

استخدام خيارات إضافية

ضبط نسبة الطول إلى العرض

قم بتغيير حجم الصورة لعرض الصورة في حجمها الأمثل من خلال الضغط على **ARC** أثناء مشاهدة التلفاز.

تنبيه



- إذا تم عرض صورة ثابتة على الشاشة لمدة طويلة، فستظهر على الشاشة بشكل دائم وتشوهها. يعتبر ذلك "احترافاً للصورة" ولا يشمل الضمان.
- إذا تم ضبط نسبة العرض إلى الطول إلى 4:3 لمدة طويلة، فقد تحترق الصورة في المنطقة المقلصة على الشاشة.

- 16:9: يتيح التحديد التالي ضبط الصورة أفقياً، يتناسب خطي، لملء الشاشة بالكامل (مفيد لمشاهدة أقراص DVD بتنسيق 4:3).



- Just Scan (بحث فقط): يتيح لك التحديد التالي مشاهدة الصورة بأفضل جودة من دون فقدان الصورة الأصلية ذات الدقة العالية. ملاحظة: عند وجود تشويش في الصورة الأصلية، يمكنك رؤية التشويش على الحافة.



ملاحظة



- إذا قمت بتحديد مسح فقط، فقد تشاهد تشويش في حافة الإشارة الأصلية.

- Original (أصلي): عند استقبال التلفاز إشارة شاشة عريضة، فإنه ينتقل تلقائياً إلى تنسيق بث الصورة.



إعداد البرامج المفضلة

تحديد البرنامج المفضل

إن ميزة البرامج المفضلة ملائمة بحيث تتيح لك الانتقال بسرعة إلى البرامج التي تريد مشاهدتها من دون انتظار تنقل التلفاز عبر البرامج الموجودة ما بين برامجك المفضلة.

- 1 اضغط على **MENU (القائمة)** للوصول إلى القوائم الرئيسية.
- 2 اضغط على أزرار التنقل للانتقال إلى **SETUP (الإعداد)** واضغط على **OK (موافق)**.
- 3 اضغط على أزرار التنقل للانتقال إلى **Programme Edit (تحرير البرامج)** واضغط على **OK (موافق)**.
- 4 اضغط على أزرار التنقل للانتقال إلى **Programme (القناة)** الذي ترغب به واضغط على الزر الأخضر.
- 5 عند الانتهاء، اضغط على **EXIT (الخروج)**.
- 6 عند العودة إلى القائمة السابقة، اضغط على **MENU (القائمة)**.

ملاحظة

- ستُدرج هذه الميزة البرنامج الذي قمت بتعيينه تلقائياً في لائحة البرامج المفضلة لديك.

عرض لائحة البرامج المفضلة

- 1 اضغط على الزر الأخضر للوصول إلى لائحة البرامج المفضلة.
- 2 عند الانتهاء، اضغط على **MENU (القائمة)** أو **EXIT (الخروج)**.

تعديل لائحة البرامج

- 1 اضغط على **MENU (القائمة)** للوصول إلى القوائم الرئيسية.
- 2 اضغط على أزرار التنقل للانتقال إلى **SETUP (الإعداد)** واضغط على **OK (موافق)**.
- 3 اضغط على أزرار التنقل للانتقال إلى **Programme Edit (تحرير البرامج)** واضغط على **OK (موافق)**.
- 4 عدّل البرامج باستخدام الأزرار التالية.

الوصف	الزر
لحذف برنامج. اضغط على الزر الأحمر مرتين. يتم حذف البرنامج المحدد ونقل كل البرامج التالية موضع واحد لأعلى في القائمة.	الزر الأحمر
نقل أحد البرامج. اضغط على الزر الأصفر مجدداً لتحرير هذه الوظيفة.	الزر الأصفر
حدد رقم برنامج تريد تخطيه. اضغط على الزر الأزرق مجدداً لتحرير البرنامج الذي تم تخطيه.	الزر الأزرق

تحديد لائحة البرامج

يمكنك التحقق من البرامج التي تم تخزينها في الذاكرة من خلال عرض لائحة البرامج.

عرض لائحة البرامج

- 1 اضغط على الزر **LIST (اللائحة)** للوصول إلى لائحة البرامج.
- 2 عند الانتهاء، اضغط على **MENU (القائمة)** أو **EXIT (الخروج)**.

ملاحظة

- قد تجد بعض البرامج باللون الأزرق. تم إعداد هذه البرامج ليتم تخطيها بالبرمجة التلقائية أو أثناء وضع تعديل البرنامج.
- تشير بعض البرامج التي تعرض رقم القناة في لائحة البرامج إلى أنه لم يتم إدخال أي اسم محطة.

تحديد برنامج في لائحة البرامج

- 1 اضغط على أزرار التنقل للبرمجة.
- 2 قم بالتعديل إلى رقم البرنامج الذي تم اختياره، ثم اضغط على **OK (موافق)**.

تخصيص اسم للمحطة

يمكنك تخصيص اسم للمحطة من خمسة أحرف لكل رقم برنامج.

- 1 اضغط على **MENU**(القائمة) وأزرار التنقل للانتقال إلى إعداد.
- 2 اضغط على أزرار التنقل للانتقال إلى **توليف يدوي**.
- 3 اضغط على أزرار التنقل للانتقال إلى اسم.
- 4 اضغط على أزرار التنقل لتحديد الموضع واختيار الحرف الثاني وهكذا يمكنك استخدام الأحرف الأبجدية من A إلى Z والأرقام من 0 إلى 9، وعلامتي +/- والمسافة ثم الضغط على **OK**.
- 5 اضغط على **OK** لتخزين القناة.
- 6 عند العودة إلى القائمة السابقة، اضغط على **MENU**(القائمة).

إدارة البرامج

إعداد البرامج تلقائياً

استخدم هذه الوظيفة للعثور على كل البرامج المتوفرة وتخزينها تلقائياً.

- 1 اضغط على **MENU** (القائمة) للوصول إلى القوائم الرئيسية.
- 2 اضغط على أزرار التنقل للانتقال إلى **SETUP** (الإعداد) واضغط على **OK** (موافق).
- 3 اضغط على أزرار التنقل للانتقال إلى **Auto Tuning** (توليف تلقائي) واضغط على **OK** (موافق).
- 4 حدد **Yes** (نعم) للبدء بالتوليف التلقائي.
- 5 يبحث التلفاز عن البرامج المتوفرة ويحفظها تلقائياً.
- 6 عند الانتهاء، اضغط على **EXIT** (الخروج).
- 7 عند العودة إلى القائمة السابقة، اضغط على **MENU** (القائمة).

إعداد البرنامج يدوياً

يسمح لك التوليف اليدوي بتوليف المحطات وترتيبها يدوياً كيما تريد.

- 1 اضغط على **MENU**(القائمة) وأزرار التنقل للانتقال إلى إعداد.
- 2 اضغط على أزرار التنقل للانتقال إلى **توليف يدوي**.
- 3 اضغط على أزرار التنقل للانتقال إلى **تخزين**.
- 4 اضغط على أزرار التنقل أو أزرار الأرقام لتحديد رقم البرنامج المطلوب.
- 5 اضغط على أزرار التنقل للانتقال إلى **النظام**.
- 6 اضغط على أزرار التنقل للانتقال إلى **النطاق**.
- 7 اضغط على أزرار التنقل للانتقال إلى **V/UHF** أو **الكل**.
- 8 اضغط على أزرار التنقل للانتقال إلى **القناة**.
- 9 اضغط على أزرار التنقل ثم حدد رقم القناة المطلوب بواسطة أزرار التنقل أو أزرار الأرقام.
- 10 اضغط على أزرار التنقل للانتقال إلى **بحث**.
- 11 اضغط على أزرار التنقل للانتقال إلى **بدء البحث**.
- 12 اضغط على **OK** لتخزين القناة.
- 13 عند العودة إلى القائمة السابقة، اضغط على **MENU**(القائمة).

ملاحظة

- لتخزين برنامج آخر، كرر الخطوات من 3 إلى 12.

5 عندما تكتمل الإعدادات الأساسية، اضغط على **OK** (موافق).

ملاحظة !

- إذا لم تكتمل الضبط الأصلي، فسيظهر كلما تقوم بتشغيل التلفاز.

6 لإيقاف تشغيل التلفاز، اضغط على **ا/ب** على التلفاز. مصباح وضع الاستعداد مضاء.

تنبيه !

- افصل سلك الطاقة عن مصدر الطاقة عند عدم استخدام التلفاز لوقت طويل.

مشاهدة التلفاز

- 1 اضغط على **ا/ب** على وحدة التحكم عن بعد أو **ا/ب** على التلفاز لتشغيله.
- 2 اضغط على **INPUT** (إدخال) وحدد **Antenna** (الهوائي).
- 3 تحكم بالتلفاز باستخدام الأزرار والقوائم التالية أثناء مشاهدة التلفاز.

الوصف	الزر/ القائمة
للتنقل عبر البرامج المحفوظة	PR (▲, ▼)
لتحديد برنامج بإدخال أرقام	0 - 9
لضبط مستوى الصوت	VOL (◀, ▶)
لكتم جميع الأصوات	MUTE
لتحديد أحد أوضاع الصور مسبقة الضبط	PSM
لتحديد أحد أوضاع الصوت مسبقة الضبط.	SSM
لإعادة حجم صورة	ARC

4 لإيقاف تشغيل التلفاز، اضغط على **ا/ب** على وحدة التحكم عن بعد أو **ا/ب** على التلفاز.

مشاهدة التلفاز

تشغيل التلفاز للمرة الأولى

عند تشغيل التلفاز للمرة الأولى، تظهر شاشة الضبط الأصلي. حدد إحدى اللغات ثم خصص الإعدادات الأساسية.

- 1 قم بتوصيل سلك الطاقة بمقيس الطاقة.
- 2 اضغط على **ا/ب** على التلفاز لتشغيله. مصباح وضع الاستعداد غير مضاء.

ملاحظة !

- عندما يكون التلفاز في وضع توفير الطاقة، يومض ضوء مؤشر الطاقة.

3 تظهر شاشة الضبط الأصلية عند تشغيل التلفاز للمرة الأولى.

ملاحظة !

- يمكنك أيضاً تبديل التلفاز من وضع الكمبيوتر إلى وضع التلفاز، بالضغط على **TV/PC** (التلفاز/الكمبيوتر).
- يمكنك أيضاً الوصول إلى **Factory Reset** (ضبط المصنع) من خلال الوصول إلى **OPTION** (خيارات) في القوائم الرئيسية.
- تختفي قوائم الضبط في حالة عدم تشغيل التلفاز لمدة 40 ثانية من ظهور شاشة قائمة الضبط.

4 اتبع الإرشادات التي تظهر على الشاشة لتخصيص إعدادات التلفاز وفقاً لتفضيلاتك.

لتحديد لغة العرض.

اللغة



لتحديد الاستخدام المنزلي للبيئة المنزلية.

ضبط الوضع



للبحث عن البرامج المتوفرة وحفظها تلقائياً.

التوليف التلقائي

ملاحظة !

- لعرض الصور بأفضل جودة في بيئتك المنزلية، حدد وضع **Home Use** (الاستخدام المنزلي).
- وضع **Store Demo** (العرض التوضيحي للمتجر) ملائم لبيئة البيع بالتجزئة.
- إذا قمت بتحديد وضع **Store Demo** (العرض التوضيحي للمتجر)، ستتحول الإعدادات المخصصة السابقة إلى الإعدادات الافتراضية لـ **Store Demo** (العرض التوضيحي للمتجر) خلال 5 دقائق.

وحدة التحكم عن بُعد

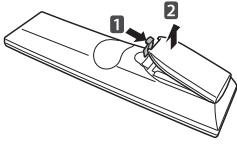

ترتكز المواصفات الموجودة في هذا الدليل على أزرار وحدة التحكم عن بُعد. يرجى قراءة هذا الدليل بعناية واستخدام التلفاز بشكل صحيح. لاستبدال البطاريات، افتح غطاء البطاريات، واستبدل البطاريات (1.5 فولت بحجم AAA) بحيث يتطابق الطرفان + و - مع الرمز المطبوع داخل حجرة البطاريات ثم أغلق غطاء البطارية. لإزالة البطاريات، قم بتنفيذ إجراءات التركيب بترتيب عكسي.



تنبيه

- لا تخطط البطاريات القديمة والجديدة، إذ قد يؤدي ذلك إلى إتلاف وحدة التحكم عن بُعد.
- قد لا تعمل بعض المفاتيح على وحدة التحكم عن بُعد في التلفزيون التناظري وفي بعض البلدان.

تأكد من توجيه وحدة التحكم عن بُعد إلى مستشعر وحدة التحكم عن بُعد الموجود على التلفاز.

<p>TV/PC لا يعمل هذا الزر في هذا الطراز.</p> <p>⏻ (الطاقة) تشغيل التلفزيون أو إيقاف تشغيله.</p> <p>INPUT لتغيير مصدر الإدخال.</p> <p>MUTE كتم جميع الأصوات.</p> <p>PSM لاستعادة إعدادات الصورة المفضلة.</p> <p>SSM لاستعادة إعدادات الصوت المفضلة.</p> <p>I/II لتحديد خرج الصوت.</p>	
<p>أزرار الأرقام لإدخال الأرقام.</p> <p>LIST للوصول إلى قائمة البرامج المحفوظة.</p> <p>Q.VIEW للعودة إلى البرنامج المعروض سابقاً.</p>	
<p>1 أزرار التنقل (أعلى/أسفل/يسار/يمين) للتنقل عبر القوائم أو الخيارات.</p> <p>VOL لضبط مستوى الصوت.</p> <p>PR لتحديد برنامج.</p> <p>OK لتحديد القوائم أو الخيارات وتأكيد الإدخال.</p>	
<p>MENU للوصول إلى القوائم الرئيسية أو حفظ قوائم الإدخال والخروج.</p> <p>EXIT لمسح ما يظهر على الشاشة وللمعاودة مشاهدة التلفاز.</p> <p>MARK/ARC لتحديد تنسيق الصورة المطلوب. / لتحديد الملفات وإلغاء تحديدها في قائمة USB.</p> <p>2 أزرار نصوص المعلومات تستخدم هذه الأزرار لنصوص المعلومات.</p> <p>3 الأزرار الملونة تستخدم هذه الأزرار لنصوص المعلومات (على نماذج TELETEXT فقط)، Programme edit (تعديل البرامج).</p> <p>3 أزرار التحكم بقوائم USB (▶▶/II ◀◀) قائمة USB (قائمة ملفات الموسيقى، قائمة صور).</p> <p>- USB VOL+ (وضع USB فقط) لضبط مستوى صوت USB.</p>	

التوصيل بوحدة USB

قم بتوصيل وحدة تخزين USB مثل ذاكرة فلاش USB أو قرص ثابت خارجي أو قارئ بطاقات ذاكرة USB بالتلفاز وانتقل إلى قائمة USB لاستخدام العديد من ملفات الوسائط المتعددة المختلفة.

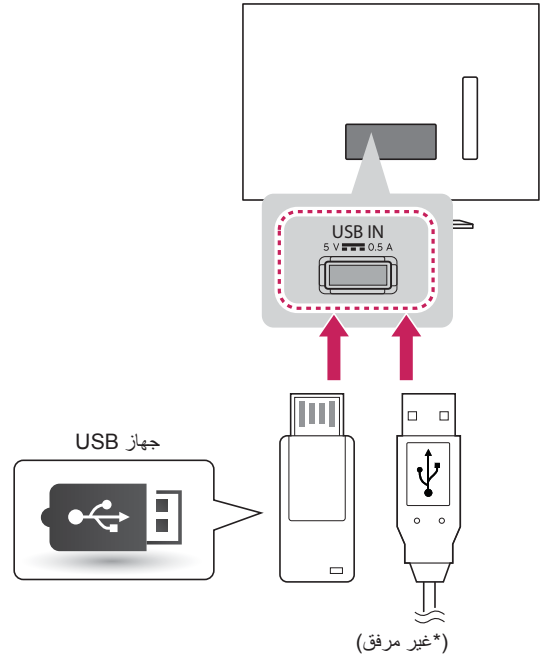

وصلة الفيديو المركب

لإرسال إشارات الفيديو التناظري وإشارات الصوت من جهاز خارجي إلى التلفاز. قم بتوصيل الجهاز الخارجي بالتلفاز باستخدام الكبل المركب كما هو موضح في الصورة التالية.

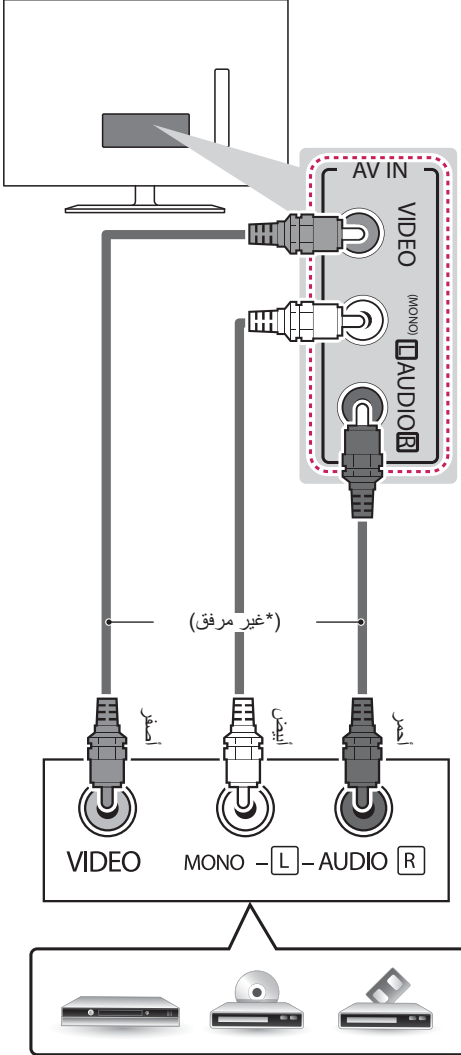

توصيل المحول

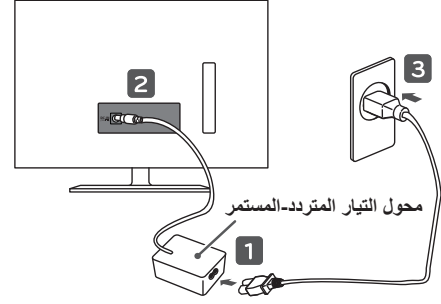

أو

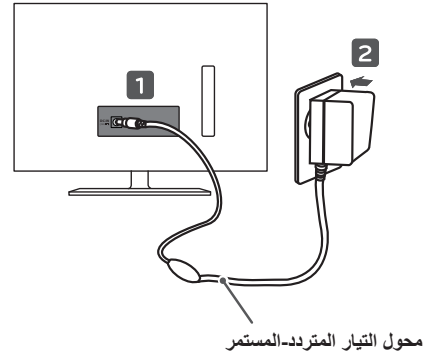

تنبيه ⚠️

- يُرجى التأكد من توصيل التلفاز بمحول الطاقة AC-DC قبل توصيل قابس طاقة التلفاز بمصدر الطاقة في الحائط.

توصيل الهوائي

قم بتوصيل التلفاز بمقيس هوائي على الحائط باستخدام كبل RF (بمقاومة 75 أوم).

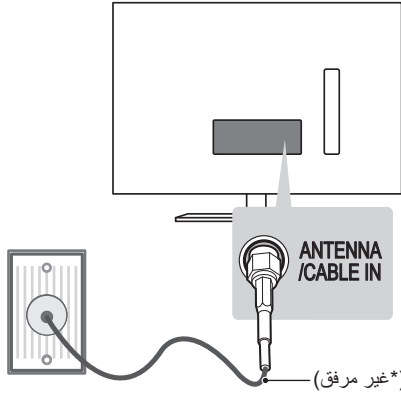

ملاحظة

- استخدم جهاز فصل الإشارة لاستخدام أكثر من تلفازين.
- إذا كانت جودة الصورة سيئة، فقم بتثبيت مضخم الإشارات بشكل صحيح لتحسين جودة الصورة.
- إذا كانت جودة الصورة سيئة أثناء توصيل هوائي، فحاول إعادة محاذاة الهوائي في الاتجاه الصحيح.
- لا يتم تزويد كبل هوائي ومحول.

إجراء التوصيلات

يستخدم هذا القسم الذي يتناول إجراء التوصيلات رسومًا تخطيطية للطرازات 22LN4000-TA بشكل أساسي.

قم بتوصيل الأجهزة الخارجية المتنوعة بالتلفاز وبذل بين أوضاع الإدخال لتحديد جهاز خارجي. ولمزيد من المعلومات عن توصيل الأجهزة الخارجية، راجع الدليل المرفق مع كل جهاز. الأجهزة الخارجية المتوفرة هي: أجهزة الاستقبال عالية الدقة ومشغلات أقراص DVD وأجهزة الفيديو وأنظمة الصوت ووحدات تخزين USB والكمبيوتر وأجهزة الألعاب وأجهزة خارجية أخرى.

ملاحظة

- قد يختلف توصيل الجهاز الخارجي من طراز إلى آخر.
- يجب توصيل الأجهزة الخارجية بالتلفاز بغض النظر عن ترتيب منافذ التلفاز.
- في حالة تسجيل برنامج تلفاز على قرص DVD أو جهاز فيديو، تأكد من توصيل كبل إدخال إشارة التلفاز بالتلفاز عبر مسجل أقراص DVD أو جهاز الفيديو. لمزيد من معلومات التسجيل، راجع الدليل المرفق مع الجهاز المتصل.
- راجع دليل الأجهزة الخارجية للحصول على تعليمات التشغيل.
- عند توصيل جهاز ألعاب بالتلفاز، استخدم الكبل المرفق بجهاز الألعاب.

ترتيب الكبلات

استخدم رابط الكبل لربط الكبلات وتثبيتها معاً بطريقة آمنة ومحكمة.

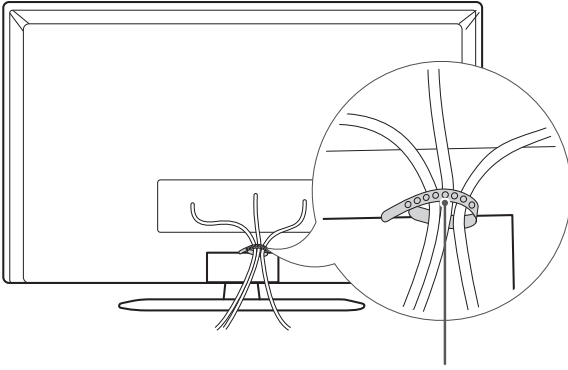

رابط الكبل



تنبيه

- لا تحرك التلفاز عن طريق الإمساك برابط الكبل إذ يمكن لهذا الرابط أن ينكسر، وبالتالي قد يؤدي هذا إلى حدوث إصابات وإحراق ضرر بالتلفاز.

تنبيه



- افصل الطاقة أولاً، ثم انقل التلفاز أو قم بتثبيته. وإلا فقد تحدث صدمة كهربائية.
- في حالة تثبيت التلفاز بالسقف أو على حائط مائل، قد يسقط ويتسبب في حدوث إصابات بالغة.
- استخدم جهاز تثبيت على الحائط معتمداً من LG واتصل بالوكيل المحلي أو عامل مؤهل.
- لا تربط البراغي أكثر من اللازم حيث قد يتسبب هذا في حدوث تلف بالتلفاز وإبطال الضمان.
- استخدم البراغي وأجهزة التثبيت على الحائط التي تتوافق مع معايير VESA. لا يشمل ضمان هذا الجهاز الأضرار أو الإصابات الناتجة من سوء استخدام ملحق أو استخدام الملحق غير الملائم.

ملاحظة



- استخدم البراغي المدرجة في مواصفات البراغي المعتمدة وفقاً لمعايير VESA.
- تتضمن مجموعة جهاز التثبيت على الحائط دليل التركيب والقطع الضرورية.
- إن فوس التثبيت على الحائط ملحق اختياري. يمكنك الحصول على الملحقات الاختيارية من الوكيل المحلي.
- قد يختلف طول البراغي بحسب جهاز التثبيت على الحائط. تأكد من استخدام الطول المناسب.
- لمزيد من المعلومات، راجع الدليل المتوفر مع جهاز التثبيت على الحائط.

التثبيت على الحائط

قم بتثبيت قوس التثبيت الاختياري على الحائط بالجزء الخلفي من التلفاز بحرص وثبت قوس التثبيت على حائط صلب يكون عمودياً بالنسبة للأرض. عند توصيل التلفاز بمواد بناء أخرى، يُرجى الاتصال بعامل مؤهل.
توصي LG بقيام شخص متخصص ومحترف بتركيب الجهاز على الحائط.

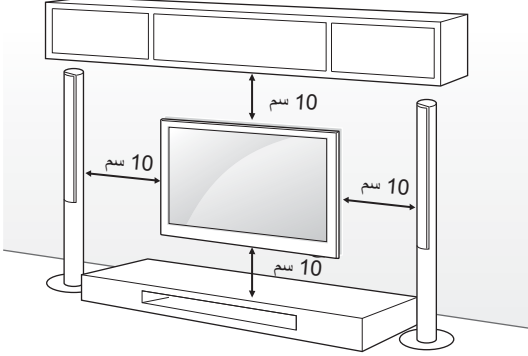

احرص على استخدام مسامير وقوس تثبيت على الحائط وفقاً لمعايير VESA. يوفر الجدول التالي وصفاً للأبعاد القياسية لمجموعة قوس التثبيت على الحائط.

العناصر التي يتم شراؤها بشكل منفصل (قوس التثبيت على الحائط)

22LN4000-TA	الطرز
100 x 100	VESA (أ x ب)
M4	البرغي القياسي
4	عدد البراغي
LSW130B	قوس التثبيت على الحائط

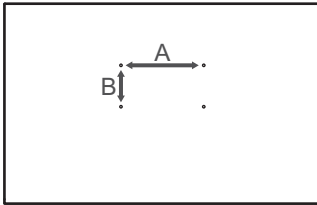

استخدام نظام أمان Kensington

(هذه الميزة غير متوفرة في كل الطرازات.)

يوجد موصل نظام أمان Kensington بظهر التلفزيون. لمزيد من المعلومات حول التركيب والاستخدام، راجع الدليل المتوفر مع نظام أمان Kensington أو تفضل بزيارة موقع الويب <http://www.kensington.com>.

قم بتوصيل كبل نظام أمان Kensington بين التلفزيون والطاولة

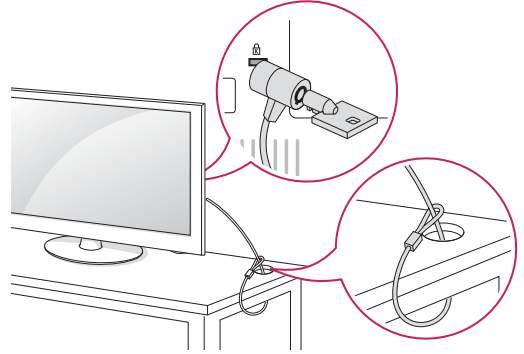

التثبيت على الطاولة

- 1 ارفع التلفاز وأمله إلى الوضع المستقيم على الطاولة.
- أبق مسافة 10 سم (على الأقل) من الحائط لتهدية مناسبة.

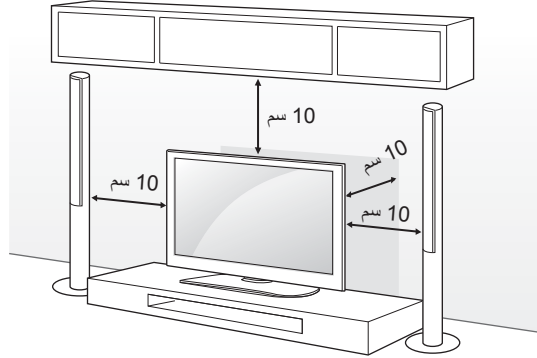

- 2 قم بتوصيل محوّل التيار المتردد-المستمر وسلك الطاقة بمصدر الطاقة في الحائط.

تنبيه

- لا تضع التلفاز في مكان قريب من مصادر السخونة أو فوقها، إذ قد يؤدي ذلك إلى نشوب حريق أو إلحاق الضرر بالمنتج.

إحكام تثبيت التلفاز على الحائط

(هذه الميزة غير متوفرة في كل الطرازات.)

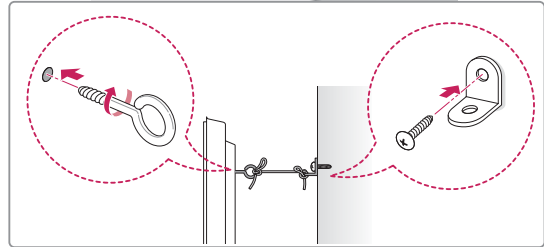
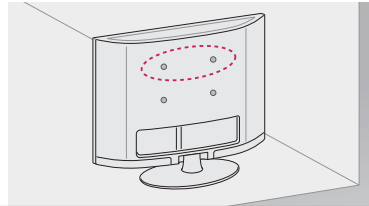

- 1 أدخل المسامير ذات العروة أو قوسي التلفاز والمسامير في جهة التلفاز الخلفية وقم بربطها بإحكام.
-أزل المسامير التي تم إدخالها في موضع المسامير ذات العروة أولاً في حالة توفرها.
- 2 تبيّت قوسي التثبيت على الحائط بالمسامير على الحائط.
وطابق موضع قوس التثبيت على الحائط مع المسامير ذات العروة في جهة التلفاز الخلفية.
- 3 قم بتوصيل المسامير ذات العروة وقوسي التثبيت على الحائط بإحكام بواسطة حبل قوي.
تأكد من المحافظة على الحبل في وضع أفقي مع السطح المستوي.

تنبيه

- احرص على عدم قيام الأطفال بالتعلق على التلفاز أو التعلق به.

ملاحظة

- استخدم منصة أو خزانة قوية وكبيرة بشكل كافٍ لتحمل جهاز التلفاز بشكل آمن.
- لا يتم توفير الأقواس والمسامير والحبال. يمكنك الحصول على الملحقات الاختيارية من الوكيل المحلي.

تحذير

- إذا لم يتم وضع التلفاز في موضع ثابت بشكل كافٍ، يمكن لهذا أن يشكّل خطرًا حيث يصبح التلفاز معرضًا للسقوط.
- يمكن تفادي حدوث العديد من الإصابات، خاصة للأطفال، عبر اتخاذ احتياطات بسيطة مثل:
 - « استخدام خزائن أو حاملات توصي بها الجهة المصنّعة للتلفاز.
 - « استخدام قطع الأثاث التي تدعم التلفاز بشكل آمن فقط.
 - « الحرص على وضع التلفاز بموضع لا يتجاوز طرف قطعة الأثاث الداعمة.
 - « عدم وضع التلفاز على قطع أثاث طويلة (على سبيل المثال، خزانة أو خزانة كُتب) من دون تثبيت الأثاث والتلفاز على دعامة مناسبة.
 - « عدم وضع التلفاز على قطعة قماش أو مواد أخرى تم وضعها بين التلفاز وقطعة الأثاث الداعمة.
 - « توعية الأطفال حول مخاطر تسلّق قطع الأثاث للوصول إلى التلفاز أو أدوات التحكم الخاصة به.

إعداد التلفزيون

قد تختلف الصورة المعروضة عن صورة التلفاز لديك.

تركيب الحامل

فصل الحامل

1

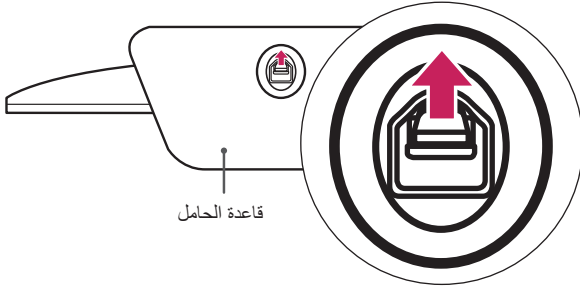

ملاحظة

- عند فصل الحامل عن التلفاز، قم بفصل الحامل عن طريق توجيه الرافعة للأعلى باتجاه السهم.

1

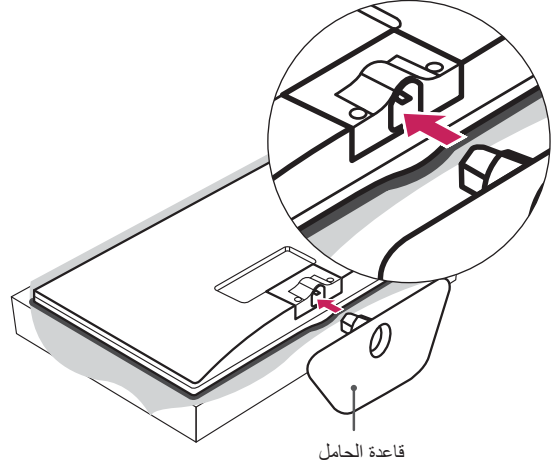

2

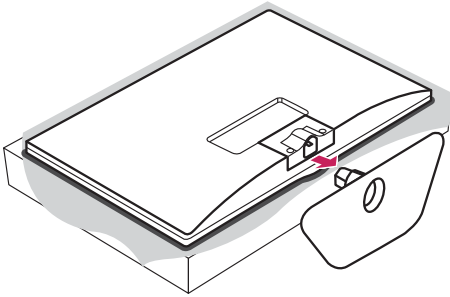

تنبيه

- ضع بساطًا من الإسفنج أو قطعة قماش واقية على السطح لحماية الشاشة من أي تلف.
- عند فصل الحامل عن التلفاز، وجه الشاشة للأسفل وضعها على سطح طاولة لينة أو سطح مستوي لحمايتها من الخدوش.

تنبيه

- ضع بساطًا من الإسفنج أو قطعة قماش واقية على السطح لحماية الشاشة من أي تلف.
- عند تثبيت الحامل مع التلفاز، ضع الشاشة مع توجيه سطح الشاشة إلى أسفل، على طاولة مزودة بوسائد أو سطح مستوي لحماية الشاشة من الخدش.

حمل التلفاز ونقله

عند نقل التلفاز أو حمله، يُرجى قراءة الإرشادات التالية لتجنب خدشه أو إلحاق الضرر به ولضمان النقل الآمن بغض النظر عن نوع التلفاز وحجمه.



تنبيه

• تجنب لمس سطح الشاشة في كل وقت، إذ قد يؤدي ذلك إلى إلحاق الضرر بها.

• يوصى بنقل التلفاز في الصندوق أو مغلفاً بمواد التعبئة التي أرفقت به.
• افصل سلك الطاقة وجميع الكبلات قبل نقل التلفاز أو حمله.
• عند الإمساك بالتلفاز، يجب أن يكون اتجاه الشاشة بعيداً عنك وذلك لتجنب إلحاق الضرر بها.

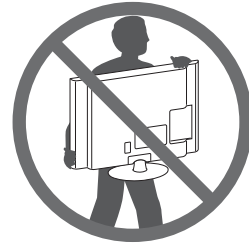

- يتطلب نقل جهاز تلفاز كبير شخصين على الأقل.
- عند نقل التلفاز باليد، يجب الإمساك به كما هو موضح في الصورة التالية.

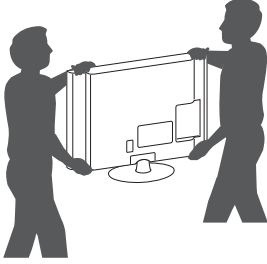

- عند نقل التلفاز، لا تعرّضه للاهتزاز الشديد.
- عند نقل التلفاز، اجعله دوماً مستقيماً، وتجنّب قلبه على جانبه أو إمالة يميناً أو يساراً.
- لا تستخدم القوة المفرطة لدرجة التسبب في إمالة /ثني هيكل الإطار إذ قد يؤدي هذا إلى إلحاق ضرر بالشاشة.

- أمسك الجزء العلوي والسفلي من إطار التلفاز بإحكام. تأكد من عدم الإمساك بالجزء الشفاف أو بمكبر الصوت أو بمنطقة شبكة مكبر الصوت.

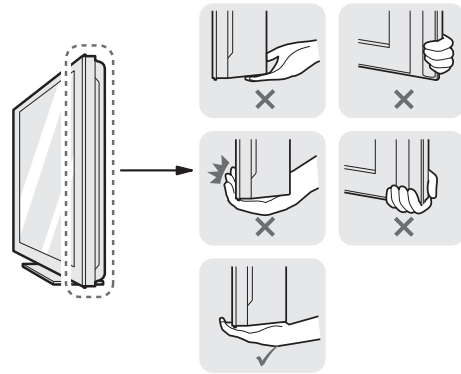

الأجزاء والأزرار

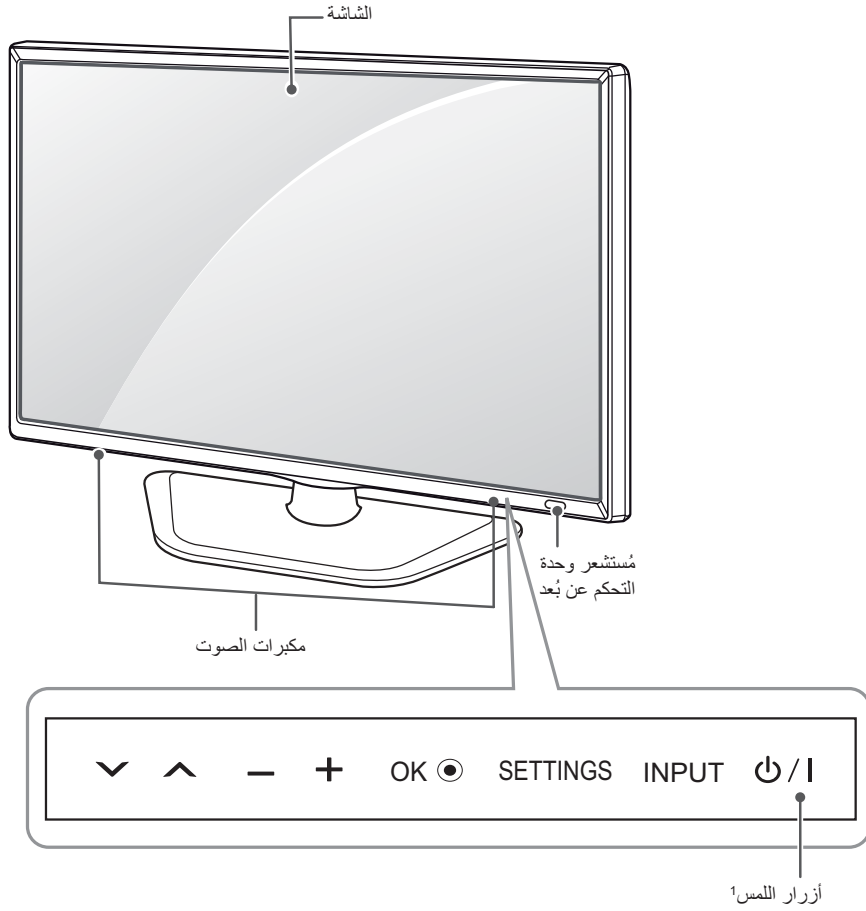

الوصف	أزرار اللمس
للتنقل عبر البرامج المحفوظة.	∨ ^
لضبط مستوى الصوت.	- +
لتحديد خيار القائمة المميز أو تأكيد إدخال معين.	OK ●
للوصول إلى القائمة الرئيسية، أو لحفظ الإدخال والخروج من القوائم.	SETTINGS
لتغيير مصدر الإدخال.	INPUT
لتشغيل التلفاز أو إيقاف تشغيله.	I / ⏻

1 تعمل جميع هذه الأزرار باللمس ويمكن تشغيلها بلمسة واحدة بإصبعك.

ملاحظة



- دليل تثبيت عازل الهوائي
 - استخدم هذا العازل لتثبيت التلفاز في مكان يوجد فيه تفاوت في الفولتية بين التلفاز و GND الخاص بإشارة الهوائي.
 - « إذا كان ثمة تفاوت في الفولتية بين التلفاز و GND الخاص بإشارة الهوائي، فيمكن أن ترتفع حرارة وحدة الاتصال بالهوائي وقد تؤدي الحرارة المفرطة إلى وقوع حادث.
 - لمزيد من الأمان عند مشاهدة التلفاز، يمكنك إزالة فولتية الطاقة من هوائي التلفاز بصورة فعالة أكثر. يوصى بتعليق العازل على الحائط. اذا كان لا يمكن تثبيته على الحائط، قم بتعليقه على التلفاز. تجنّب فصل عازل الهوائي بعد التثبيت.
 - تأكد من توصيل هوائي التلفاز قبل البدء.

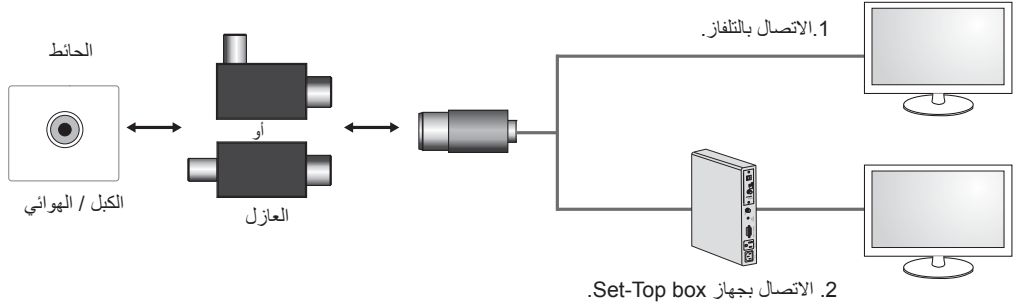

قم بتوصيل أحد طرفي العازل بمقبس الكبل/الهوائي والطرف الثاني بالتلفاز أو جهاز Set-Top box.

"من شأن الأجهزة المتصلة بوحدة التاريض الواقية الخاصة بالمبنى عبر الاتصال الرئيسي أو عبر أجهزة أخرى متصلة بوحدة التاريض الواقية - بالإضافة إلى الأجهزة المتصلة بنظام توزيع الكبل باستخدام كبل محوري، أن تؤدي في بعض الأحيان إلى نشوب حريق. وبالتالي يجب توفير الاتصال بنظام توزيع الكبل عبر جهاز يقوم بتوفير عزل كهربائي ما دون نطاق تردد معين (عازل جلفاني، يرجى مراجعة EN 60728-11)"

عند تثبيت عازل التردد الراديوي، قد ينخفض مستوى حساسية الإشارة على نحو خفيف.

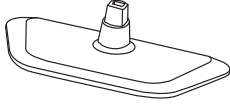

قاعدة الحامل
(انظر الصفحة 13)



رابط الكيل
(حسب الطراز)
(انظر الصفحة 16)

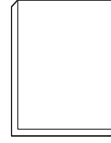

دليل المالك

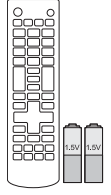

وحدة التحكم عن بُعد والبطاريات
(بحجم AAA)
(انظر الصفحة 20)

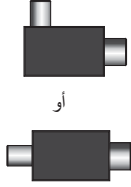

أو
العازل
(حسب الطراز)
(انظر الصفحة 10)

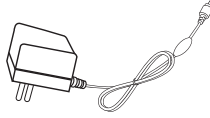

أو
محول التيار المتردد-المستمر
(حسب الطراز)
(انظر الصفحة 18)

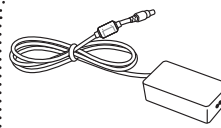

محول التيار المتردد-المستمر
(حسب الطراز)
(انظر الصفحة 18)



سلك الطاقة
(حسب الطراز)
(انظر الصفحة 18)

ملاحظة

- قد تختلف الصورة المعروضة عن صورة التلفاز لديك.
- قد تختلف خيارات العرض على الشاشة الخاصة بكل جهاز تلفاز بشكل بسيط عما هو مبين في هذا الدليل.
- قد تختلف القوائم والخيارات المتوفرة عن مصدر الإدخال أو طراز المنتج الذي تستخدمه.
- يمكن إضافة ميزات جديدة إلى هذا التلفاز في المستقبل.
- يمكن ضبط التلفاز على وضع الاستعداد للحد من استهلاك الطاقة. ويجب إيقاف تشغيل التلفاز في حالة عدم مشاهدته لبعض الوقت، حيث يسهم ذلك في الحد من استهلاك الطاقة.
- يمكن الحد من استهلاك الطاقة بشكل كبير إذا تم تخفيف سطوع الصورة، مما يؤدي بالتالي إلى تخفيض كلفة التشغيل الإجمالية.

عملية التثبيت

- 1 افتح عبوة المنتج وتأكد من اشتمالها على كل الملحقات.
- 2 تَبَيَّن الحامل بجهاز التلفاز.
- 3 قم بتوصيل جهاز خارجي بجهاز التلفاز.

التجميع والتحضير

فك التغليف

تحقق من توفر العناصر التالية في الصندوق. في حالة فقدان أي من الملحقات، يرجى الاتصال بالوكيل المحلي الذي اشترت منه الجهاز. قد تختلف الصور الواردة في هذا الدليل عن الشكل الحقيقي للجهاز وعناصره.

تنبيه

- لا تستخدم أي مواد غير معتمدة لضمان السلامة وطول العمر الافتراضي للمنتج.
- لا يغطي الضمان أي أضرار أو إصابات تنتج عن استخدام مواد غير معتمدة.
- لا يجب نزع الفيلم الرقيق المثبت على شاشة بعض الطرازات.

ملاحظة

- قد تختلف العناصر المرفقة مع المنتج حسب الطراز.
- قد تتغير مواصفات المنتج أو المحتويات في هذا الدليل دون إخطار مسبق نتيجة ترقية وظائف الجهاز.
- للحصول على أفضل اتصال، يجب ألا تتجاوز أطراف كبلات HDMI ووحدة USB 10 مم سمكا و 18 مم عرضًا. استخدم كبل إطالة يعتمد على USB 2.0 إذا كان كبل USB أو بطاقة ذاكرة USB لا تلائم منفذ USB في التلفاز.

* (A) ≥ 10 مم

* (B) ≥ 18 مم

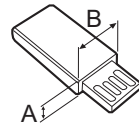
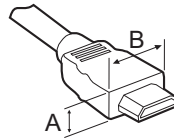



- قد يؤدي عرض صورة ثابتة (كشعار قناة البث أو القائمة التي تظهر على الشاشة أو مشهد من إحدى ألعاب الفيديو) لفترة طويلة من الوقت إلى إلحاق الضرر بالشاشة، الأمر الذي يتسبب ببقاء الصورة وهذا الأمر معروف بالتصاق الصورة. ولا يغطي ضمان المنتج مشكلة التصاق الصورة.
- تجنّب عرض صورة ثابتة على شاشة التلفاز لفترة طويلة (ساعتين أو أكثر لشاشة LCD، وساعة واحدة أو أكثر لشاشة البلازما).
- وأيضاً في حالة مشاهدة التلفاز لفترة طويلة مع ضبط نسبة الطول إلى العرض على 4:3، قد يظهر التصاق الصور على حدود اللوحة.
- تحدث أيضاً هذه الظاهرة في منتجات جهات أخرى ولا تشكل سبباً لاستبدال المنتج أو استرداد المبلغ المدفوع.

الصوت الصادر من التلفاز

- صوت "تكسير": يعود سبب الصوت الصادر عند مشاهدة التلفاز أو إيقاف تشغيله إلى التقلص الحراري للبلاستيك بفعل الحرارة والرطوبة. هذا الصوت شائع في المنتجات التي يكون فيها تغيير الشكل بفعل الحرارة ضرورياً. طنين الدائرة الكهربائية/طنين الشاشة: يصدر صوت خافت من دائرة التبديل ذات السرعة العالية، والتي تمد المنتج بقوة تيار عالية لتشغيله. ويختلف ذلك بحسب المنتج. لا يؤثر هذا الصوت على أداء المنتج وموثوقيته.

- اتصل بمركز الخدمة مرة واحدة سنوياً لتنظيف أجزاء المنتج الداخلية. قد يتسبب الغبار المتراكم بعطل ميكانيكي.



- أوكل أعمال الخدمة والصيانة لفريق الخدمة المؤهل. تكون أعمال الخدمة والصيانة مطلوبة عندما يعرض الجهاز لأي ضرر، كتلف سلك الإمداد بالطاقة أو القابس، أو انسكاب سائل أو وقوع شيء على الجهاز، أو تعرّض الجهاز للمطر أو الرطوبة، أو عدم تشغيله بشكل طبيعي، أو وقوعه.



- إذا كان المنتج بارداً عند لمسه، فقد تلحظ "وميضاً" بسيطاً عند تشغيله. هذا الأمر طبيعي في أجهزة التلفاز.



- إن اللوحة عبارة عن منتج بشاشة ذات تقنية عالية ودرجة دقة تتراوح بين مليونين وستة ملايين بكسل. قد ترى نقاطاً سوداء صغيرة و/أو نقاطاً ملونة ساطعة (حمراء أو زرقاء أو خضراء) بحجم 1 جزء في المليون من اللوحة. ولا يشير هذا إلى وجود عطل ولا يؤثر على أداء المنتج وموثوقيته.



- تحدث أيضاً هذه الظاهرة في منتجات جهات أخرى ولا تشكل سبباً لاستبدال المنتج أو استرداد المبلغ المدفوع.

- قد ترى درجة سطوع مختلفة وقد يختلف لون اللوحة حسب موضع مشاهدتك (من الجهة اليسرى/اليمنى/العلياوية/السفلية). تحدث هذه الظاهرة بسبب خصائص اللوحة. ولا يتعلق هذا بأداء المنتج ولا يشير إلى عطل فيه.



• تجنب لمس الشاشة أو وضع أصبعك (أصابعك) عليها لفترة طويلة. فمن شأن ذلك إحداث تشويه مؤقت في الشاشة.



• عند تنظيف المنتج ومكوناته، قم بفصل قابس الطاقة أو لا ثم امسحها بقطعة من القماش الناعم. قد يؤدي استخدام القوة المفرطة إلى إحداث خدوش أو تغيير في الألوان. لا تستخدم رذاذ الماء أو قطعة قماش رطبة للتنظيف. لا تستخدم مطلقاً منظف الزجاج أو مواد التلميع الصناعية أو تلك الخاصة بالسيارات أو الشمع أو البزيرين أو الكحول، إلخ والتي من شأنها إلحاق التلف بالمنتج ولوحته. وإلا فقد يتسبب ذلك في نشوب حريق أو حدوث صدمة كهربائية أو تلف للمنتج (تشوه الشكل أو التآكل أو التعطل).



• طالما كانت هذه الوحدة متصلة بمصدر التيار المتردد في الحائط، لا يتم فصلها عن مصدر الإمداد بالتيار المتردد حتى في حالة إيقاف تشغيل الوحدة.

• عند فصل الكبل، أمسك القابس وافصله. في حالة انقطاع الأسلاك داخل كبل الطاقة، قد يتسبب ذلك في نشوب حريق.



• عند تحريك المنتج، تأكد من إيقاف تشغيله أولاً. ثم، قم بفصل كبلات الطاقة وكبلات الهوائي وكل كبلات التوصيل. حيث قد يتلف جهاز التلفاز أو سلك الطاقة مما قد يتسبب في خطر نشوب حريق أو حدوث صدمة كهربائية.



• عند تحريك المنتج أو فك تغليفه، استعن بشخص آخر لحمله لأن المنتج ثقيل. وإلا فقد يتسبب ذلك في حدوث إصابة.



• يرجى اتباع تعليمات التثبيت الموضحة أدناه لتفادي حدوث سخونة مفرطة للمنتج. يجب أن تتجاوز المسافة بين المنتج والحائط 10 سم.

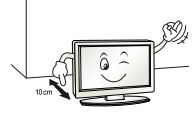

-لا تقم بتثبيت المنتج في مكان لا توجد فيه تهوية (على سبيل المثال، على الرف في مكتبة أو في خزانة).
-لا تقم بتثبيت المنتج على سجادة أو وسادة.

-تأكد من عدم انسداد فتحة التهوية بغطاء المائدة أو الستارة.

وإلا فقد يتسبب ذلك في نشوب حريق.

• احرص على عدم ملامسة فتحات التهوية عند مشاهدة التلفاز لفترات طويلة حيث قد تصير فتحات التهوية ساخنة. ولا يؤثر ذلك على أداء الجهاز أو تشغيله.

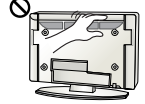

• قم بفحص سلك الجهاز بشكل دوري، فإن بدا لك تلفه أو سوء حالته، فافصله وتوقف عن استخدام الجهاز واطلب من فريق الخدمة المعتمد استبدال السلك بقطعة الغيار المناسبة.

• تجنب تراكم الغبار على أطراف قابس الطاقة أو مصدر الطاقة. قد يؤدي ذلك إلى خطر نشوب حريق.



• احرص على حماية سلك الطاقة من سوء الاستخدام المادي والميكانيكي، مثل تعرضه للثني أو الالتواء أو الضغط عليه أو إغلاق الباب عليه أو المشي فوقه. انتبه جيداً للمقابس ومصدر الطاقة في الحائط والمناطق حيث يخرج السلك من الجهاز.

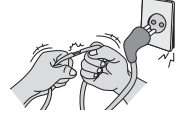

• لا تضغط بيدك أو بشيء حاد مثل ظفر أو قلم رصاص أو قلم حبر بشدة على اللوحة أو تقم بخدشها.



• عند تركيب الهوائي، استشر في الخدمة المؤهل.
فقد يؤدي ذلك إلى نشوب حريق أو حدوث صدمة كهربائية خطيرة.



• ننصح بالمحافظة على مسافة تتراوح بين 2 و 7 أضعاف حجم الشاشة القطري عند مشاهدة التلفاز.
في حالة مشاهدة التلفاز لفترة طويلة، قد يتسبب ذلك في رؤية مشوشة.

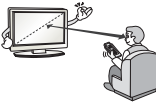

• استخدم نوع البطاريات المحدد فقط.
فقد يؤدي ذلك إلى إلحاق الضرر بوحدة التحكم عن بُعد.

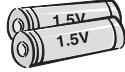

• لا تخلط بين البطاريات الجديدة والبطاريات القديمة.
فقد يؤدي ذلك إلى زيادة درجة سخونة البطاريات بشكل زائد ومن ثم تسرب السائل منها.

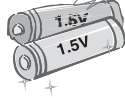

• البطاريات لا ينبغي أن تتعرض للحرارة المفرطة. على سبيل المثال، احفظهم بعيداً عن أشعة الشمس المباشرة، الموقد المفتوح (دون غطاء) والسخانات الكهربائية.
• لا تضع البطاريات غير القابلة للشحن في جهاز شحن البطاريات.

• تأكد من عدم وجود أي أشياء بين وحدة التحكم عن بُعد والمستشعر الخاص بها.



• قد يشوش ضوء الشمس أو أي ضوء قوي آخر على الإشارة الصادرة عن وحدة التحكم عن بُعد. وفي هذه الحالة، عليك إعتماد الغرفة.



• عند توصيل أجهزة خارجية كأجهزة ألعاب الفيديو، تأكد من أن الكبلات طويلة بما يكفي.

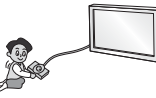

• وإلا فقد يسقط المنتج وهو الأمر الذي قد يتسبب في حدوث إصابة أو تلف للمنتج.

• لا تتم بتشغيل/إيقاف تشغيل المنتج من خلال توصيل قابس الطاقة أو فصله من مصدر الطاقة بالحائط. (لا تستخدم قابس الطاقة كمفتاح.)



• فقد يؤدي ذلك إلى عطل ميكانيكي أو التسبب في حدوث صدمة كهربائية.

• إذا لم ترغب في استخدام المنتج لوقت طويل، فافصل كبل الطاقة عن المنتج. يمكن أن يتسبب تراكم الغبار في نشوب حريق أو يمكن أن يؤدي تلف المواد العازلة إلى تسرب كهربائي أو صدمة كهربائية أو حريق.



• يجب عدم تعريض الجهاز للتقطير أو الرش، كما يجب عدم وضع أي غرض يحتوي على السوائل، كالمزهريات، على الجهاز.



• قم بتثبيت المنتج في مكان خالٍ من الموجات اللاسلكية.



• ينبغي توفير مساحة كافية بين الهوائي الخارجي وخطوط الطاقة للمحافظة على عدم تلامس الأول مع الثاني حتى في حالة سقوط الهوائي.
إذ قد يؤدي ذلك إلى حدوث صدمة كهربائية.

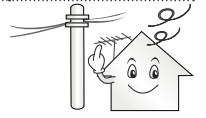

• لا تتم بتثبيت المنتج في أماكن كالرفوف غير الثابتة أو الأسطح المنحنية. تجنب أيضًا الأماكن التي يحدث فيها اهتزاز أو حيث لا يكون المنتج مدعومًا بالكامل. وإلا فقد يسقط المنتج أو ينقلب، الأمر الذي قد يتسبب في حدوث إصابة أو تلف للمنتج.



• في حالة تركيب التلفاز على حامل، ستحتاج إلى القيام ببعض الإجراءات لتفادي سقوط المنتج. وإلا فقد يسقط المنتج مما قد يتسبب في حدوث إصابة.



• إذا أردت تثبيت المنتج على الحائط، فقم بتوصيل وجه التثبيت ذات المعيار VESA (الأجزاء الإضافية) بالجانب الخلفي من المنتج. عند تركيب الجهاز باستخدام قوس التثبيت على الحائط (الأجزاء الإضافية)، تثبته بعناية حتى لا يسقط.

• استخدم التركيبات / الملحقات المحددة من قبل جهة الصنع فقط.



- أبق مواد التغليف المضادة للرطوبة أو التغليف المصنوع من الفينيل بعيداً عن متناول الأطفال.
- المواد المضادة للرطوبة تلحق الضرر في حالة ابتلاعها. في حالة ابتلاعها عن طريق الخطأ، أجب المريض على التقيؤ وتوجه إلى أقرب مستشفى. بالإضافة إلى ذلك، يمكن أن يتسبب التغليف المصنوع من الفينيل بالاختناق. فأبقه بعيداً عن متناول الأطفال.



- لا تدع الأطفال يتساقطون التلفاز أو يتعلقون به.
- وإلا فقد يسقط التلفاز مما يتسبب في حدوث إصابة خطيرة.



- تخلص من البطاريات بحرص لمنع الأطفال من تناولها بالفم.
- في حالة تناول الطفل للبطاريات بالفم، اصطحبه إلى الطبيب على الفور.



- لا تدخل موصلاً (مثل القطع المعدنية) في أحد طرفي كبل الطاقة بينما يكون الطرف الآخر موصولاً بطرف الإدخال في الحائط. بالإضافة إلى ذلك، لا تلمس كبل الطاقة فوراً بعد توصيله بطرف الإدخال في الحائط.
- فقد تتعرض للصعق الكهربائي. (حسب الطراز)



- لا تضع مواد سريعة الاشتعال قرب المنتج.
- هناك خطر حدوث انفجار أو نشوب حريق بسبب اللامبالاة في التعامل مع المواد سريعة الاشتعال.



- لا تدخل الأشياء المعدنية كالمعادن أو دبائيس الشعر أو عيدان الأكل أو السلك في المنتج أو المواد سريعة الاشتعال كالورق وعيدان القباب. يجب أن ينتبه الأطفال جيداً.
- قد تحدث صدمة كهربائية أو ينشب حريق أو تحدث إصابات. في حالة سقوط جسم غريب داخل المنتج، قم بفصل سلك الطاقة واتصل بمركز الخدمة.



- لا تقم برش الماء على المنتج أو تقم بمسحه بمادة سريعة الاشتعال (مرقق الدهان "النتر" أو البنزين). فقد ينشب حريق أو تحدث صدمة كهربائية.



- لا تسمح بتعرض المنتج للصدمة أو بسقوط أي أشياء داخله، ولا تطرق كذلك على الشاشة بأي شيء.
- قد تتعرض للإصابة أو قد يتلف المنتج.



- لا تلمس أبداً هذا المنتج أو الهوائي أثناء هبوب العواصف الرعدية أو البرقية.
- فقد تتعرض للصعق الكهربائي.

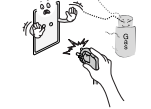

- لا تلمس مطلقاً مصدر الطاقة بالحائط عندما يكون هناك تسرب غازي، عليك فتح النوافذ وتهوية الغرفة.
- فقد ينشب حريق أو تصاب بحروق بفعل الشرارة.



- لا تقم بتفكيك المنتج أو إصلاحه أو تعديله وفقاً لتقديرك الخاص.
- فقد ينشب حريق أو تحدث صدمة كهربائية.
- اتصل بمركز الخدمة المحلي لفحص المنتج أو معايرته أو إصلاحه.



- في حالة حدوث أي مما يلي، قم بفصل المنتج على الفور واتصل بمركز الخدمة المحلي.
- تلف المنتج
- دخول أجسام غريبة داخل المنتج
- صدور دخان أو رائحة غريبة من المنتج
- فقد يتسبب ذلك في نشوب حريق أو حدوث صدمة كهربائية.

تعليمات الأمان

يرجى قراءة احتياطات الأمان هذه بعناية قبل استخدام المنتج.

تحذير!

- قم بتثبيت كبل الطاقة بالكامل. إذا لم يتم تثبيت كبل الطاقة تمامًا، فقد ينشب حريق.
- احرص على عدم حدوث تلامس بين سلك الطاقة وأشياء ساخنة كجهاز التدفئة. فقد يؤدي ذلك إلى نشوب حريق أو حدوث صدمة كهربائية خطيرة.
- لا تضع المنتج أو أشياء ثقيلة فوق كبلات الطاقة. وإلا، فقد يتسبب ذلك في نشوب حريق أو حدوث صدمة كهربائية.
- قم بتثبي كبل الهوائي بين داخل المبنى وخارجه لمنع تدفق الأمطار إلى الداخل. إذ قد يتسبب الماء في إلحاق الضرر داخل المنتج وقد يتسبب في حدوث صدمة كهربائية.
- عند تثبيت تلفاز على الحائط، تأكد من عدم تركيب التلفاز من خلال تعليقه بواسطة كبل طاقة وكبلات إشارة متدلية من الجزء الخلفي للتلفاز. إذ قد يتسبب ذلك في نشوب حريق أو حدوث صدمة كهربائية.
- لا تقم بتوصيل الكثير من الأجهزة الكهربائية بمصدر كهربائي واحد متعدد المنافذ. وإلا فقد يتسبب ذلك في نشوب حريق بسبب السخونة الزائدة.
- احرص على عدم سقوط المنتج أو وقوعه عند توصيل أجهزة خارجية. وإلا فقد يتسبب ذلك في حدوث إصابة شخصية أو تلف المنتج.

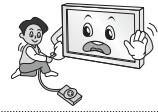
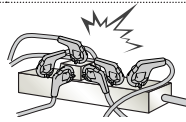
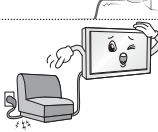

- لا تضع التلفاز ووحدة التحكم عن بُعد في البيئات التالية:
 - موقع يتعرض لأشعة الشمس المباشرة
 - منطقة ذات رطوبة عالية كالحمام مثلاً
 - قرب مصدر حرارة كالمواقد أو الأجهزة الأخرى التي تُصدر حرارة
 - قرب طاولات المطبخ أو أجهزة ضبط الرطوبة حيث يمكن أن يتعرض بسهولة للبخار أو الزيت
 - منطقة معرضة للمطر أو الرياح
 - قرب حاويات الماء كالمزهرات
- وإلا فقد يتسبب ذلك في نشوب حريق أو حدوث صدمة كهربائية أو تعطل المنتج أو تغيير شكله.
- لا تضع المنتج حيث قد يتعرض للغبار. قد يؤدي ذلك إلى خطر نشوب حريق.

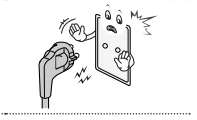
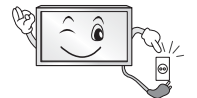

- يعد قابس التيار الرئيسي وسيلة فصل التيار. يجب أن يظل القابس جاهزاً للتشغيل.
- لا تلمس قابس الطاقة عندما تكون يدك مبللتين. بالإضافة إلى ذلك، إذا كان طرف السلك رطباً أو يغطيه الغبار، فقم بتجفيف قابس الطاقة تمامًا أو امسح الغبار عنه. قد تتعرض للصعق الكهربائي بسبب الرطوبة الزائدة.
- احرص على توصيل كبل الطاقة بالتيار الأرضي. (باستثناء الأجهزة التي لا يوجد بها طرف أرضي.) قد تتعرض للصعق الكهربائي أو الإصابة.

جدول المحتويات

30	تخصيص إعدادات التلفاز
30	الوصول إلى القوائم الرئيسية
30	تخصيص الإعدادات
30	- ضبط قائمة إعداد
31	- إعدادات الصورة
32	- إعدادات الصوت
34	- إعدادات الوقت
35	- إعدادات الخيارات
35	- إعدادات USB
36	نصوص المعلومات
36	التشغيل/إيقاف التشغيل
36	النص البسيط
36	- تحديد الصفحات
36	- برمجة زر الألوان في وضع LIST
36	Top Text (النص العلوي)
36	- تحديد الفقرة / المجموعة / الصفحة
36	- التحديد المباشر للصفحات
37	Fastext (النصوص السريعة)
37	- تحديد الصفحات
37	وظيفة خاصة لنصوص المعلومات
38	الصيانة
38	تنظيف التلفاز
38	- الشاشة والإطار والهيكل الخارجي والحامل
38	- سلك الطاقة
38	استكشاف الأخطاء وإصلاحها
39	المواصفات

3	تعليمات الأمان
8	عملية التثبيت
8	التجميع والتحضير
8	فك التغليف
11	الأجزاء والأزرار
12	حمل التلفاز ونقله
13	إعداد التلفزيون
13	- تركيب الحامل
13	- فصل الحامل
14	التثبيت على الطاولة
15	التثبيت على الحائط
16	ترتيب الكبلات
17	إجراء التوصيلات
17	توصيل الهوائي
18	توصيل المحول
18	وصلة الفيديو المركب
19	التوصيل بوحدة USB
20	وحدة التحكم عن بُعد
21	مشاهدة التلفاز
21	تشغيل التلفاز للمرة الأولى
21	مشاهدة التلفاز
22	إدارة البرامج
22	- إعداد البرامج تلقائياً
22	- إعداد البرنامج يدوياً
23	- تعديل لائحة البرامج
23	- تحديد لائحة البرامج
23	- إعداد البرامج المفضلة
24	استخدام خيارات إضافية
24	- ضبط نسبة الطول إلى العرض
25	- استخدام قائمة الإدخال
26	الترفيه
26	توصيل وحدات تخزين USB
27	استعراض الملفات
28	عرض الصور
29	الاستماع إلى الموسيقى

تحذير

- إذا تجاهلت رسالة التحذير، فقد تتعرض لإصابة بالغة أو حادث خطير أو حالة وفاة.

تنبيه

- إذا تجاهلت رسالة التنبيه، قد تتعرض لإصابة طفيفة أو قد يتسبب ذلك بإلحاق ضرر بالمنتج.

ملاحظة

- تساعدك الملاحظة على معرفة المزيد حول المنتج واستخدامه بأمان. يُرجى قراءة الملاحظة بعناية قبل استخدام المنتج.

دليل المالك

تلفاز LED

* إن تلفاز LED من LG مزود بشاشة LCD مع إضاءة خلفية بتقنية LED.

يرجى قراءة هذا الدليل بعناية قبل تشغيل الجهاز والاحتفاظ به للرجوع إليه في المستقبل.

22LN4000-TA