

| WORK | SEC. | BRAND | MODEL   | P/NO.                               | PRINTING DEGREE |          | MATERIAL AND PRINTING DESCRIPTION                               | SUFFIX  | LANGUAGE                     | PAGE | REMARK      |
|------|------|-------|---|-------------------------------------|-----------------|----------|---|---------|------------------------------|------|-------------|
|      |      |       |   |                                     | EXTERIER        | INTERIER |   |         |                              |      |             |
|      | €1   | LG    | F10CE Q/TD(W)(A)(1-9)<br>F12CE Q/TD(W)(A)(1-9)<br>F14CE Q/TD(W)(A)(1-9) | MFL67i Ji i €F<br>ver.1i of 2013.00 | 1               | 1        | Cover pages: 120g/m <sup>2</sup><br>Content: 70g/m <sup>2</sup> | ABWQCZK | CZECH<br>SLOVAKIA<br>ENGLISH | 120  | Prime Touch |

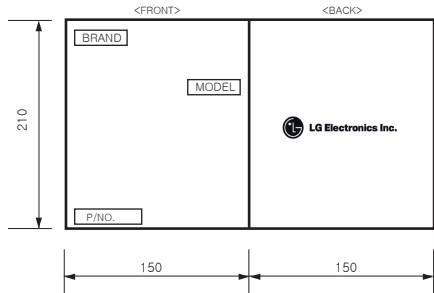

<< NOTES >>

1. Material, printing and exterior size are refer to work tables.
2. Printing, text size and line are based on LG design film.
3. Exterior size on the drawing is cutting line.
4. Before product controlled by criteria sample.
5. The part should not contain prohibited substances(Pb,Cd,Hg,Cr+6,PBB,PBDE) and details should comply with LG standard of LG(63)-A-5501-34

| REV. NO. | REVISION DESCRIPTION | REF. NO. | DATE | PREPARED | APPROVED |
|----------|----------------------|----------|------|----------|----------|
| △        |                      |          |      |          |          |
| △        |                      |          |      |          |          |
| △        |                      |          |      |          |          |
| △        |                      |          |      |          |          |
| △        |                      |          |      |          |          |
| △        |                      |          |      |          |          |
| △        |                      |          |      |          |          |

| TRIG.                        | UNIT      | mm          | SCALE        | N           | S | TITLE       |
|------------------------------|-----------|-------------|--------------|-------------|---|-------------|
| MODELING                     | DESIGNED  | REVIEWED    | CHECKED      | APPROVED    |   |             |
|                              | J.Olejarz | S.Kozlowski | M.Kawka      | Namchul Kim |   | DWG. No.    |
| LG WR<br>LG Electronics Inc. |           |             | RELATED DWG. | MFL67463281 |   | MFL67794601 |



ČESKÝ

SLOVENČINA

ENGLISH

# s předním plněním AUTOMATICKÁ PRAČKA

Před začátkem montáže si pečlivě přečtěte tyto pokyny.  
To montáž usnadní a zajistí, že je pračka správně a bezpečně  
nainstalována. Po provedení montáže tyto pokyny ponechejte v  
blízkosti pračky pro budoucí nahlédnutí.

F14A8Q/TD(W)(A)(1~9) ~~DI~~ I ~~GE~~ VÖ  
F12A8Q/TD(W)(A)(1~9) ~~DI~~ G ~~GE~~ VÖ  
F10A8Q/TD(W)(A)(1~9)

**P/No.:MFL67794601**  
ver. 18052013.00

[www.lg.com](http://www.lg.com)

# Obsah

|  |    |
|--|----|
| <b>Obsah</b> .....                         | 2  |
| <b>Charakteristika</b> .....               | 3  |
| <b>Důležité bezpečnostní pokyny</b>        |    |
| Důležité bezpečnostní pokyny.....          | 4  |
| Základní bezpečnostní opatření .....       | 5  |
| Následující pokyny uschovejte .....        | 6  |
| <b>Technické údaje</b> .....               | 7  |
| <b>Instalace</b>                           |    |
| Odstranění obalu .....                     | 8  |
| Transportní šrouby .....                   | 8  |
| Požadavky na místo instalace pračky...9    |    |
| Připojení hadice přívodu vody .....        | 11 |
| Montáž odtokové hadice.....                | 13 |
| Vyrovnaní pračky .....                     | 14 |
| <b>Používání pračky</b>                    |    |
| Provoz pračky .....                        | 16 |
| Péče o prádlo před praním .....            | 17 |
| Tabulka programů praní .....               | 18 |
| Volby navíc.....                           | 19 |
| Provozní údaje .....                       | 20 |
| Ovládací panel .....                       | 21 |
| Dodatečný program .....                    | 22 |
| - Odložený start (Time Delay) .....        | 22 |
| - Bez zmačkání (Crease Care).....          | 22 |
| - Oblíbený (Favorite) .....                | 22 |
| - Předpírka (Pre Wash) .....               | 22 |
| Možnost volby.....                         | 23 |
| - Antialergické máchání (Medic Rinse) ..23 |    |
| - Praní (Wash).....                        | 23 |
| - Teplota vody (Temp.) .....               | 23 |
| - Máchání (Rinse) .....                    | 23 |
| - Ždímní (Spin) .....                      | 23 |
| - Máchání+Odstředění (Rinse+Spin) ..23     |    |
| Jiné funkce.....                           | 23 |
| - Pouze odstředování .....                 | 23 |
| Dětská pojistka.....                       | 24 |
| Zapnutí/vypnutí zvukového signálu ...24    |    |
| Čištění bubny.....                         | 25 |
| Dveřní zámek a Detekování .....            | 25 |

Díky za zakoupení této plně automatické pračky zn.LG.

Přečtěte si prosím pečlivě tento „Návod k obsluze“ ; poskytne Vám pokyny k bezpečné instalaci, používání a údržbě.

Uschovejte pro případnou budoucí potřebu. Poznamenejte si konkrétní typ zakoupené pračky (model) a výrobní číslo (Serial Number - S/N)

---

Č. modelu

---

Sériové č.

---

Datum koupě

---

## Přidávání pracích prostředků

Přidávání pracích prostředků a změkčovače prádla (aviváže).....26

## Údržba a ošetřování pračky

Filtr přívodu vody ..... 28 |

Filtr odtokového čerpadla ..... 29 |

Výsuvný dávkovač pracích prostředků..... 30 |

Prací buben..... 31 |

Čištění pračky ..... 31 |

Pokyny k zazimování pračky..... 31 |

## Než zavoláte odborný servis

Zjišťování problémů ..... 32 |

Chybová hlášení ..... 34 |

Použití SMARTDIAGNOSIS™ ..... 35 |

## Záruční podmínky ..... 36 |

## Charakteristika



### ■ **Systém přímého pohonu bubnu**

Moderní bezkartáčkový stejnosměrný elektromotor pohání buben přímo, bez řemene a řemenice.



### ■ **6 Motion**

Pračka je schopna provádět různé pohyby bubnu nebo kombinaci různých pohybů v závislosti na zvoleném programu praní.

V kombinaci s řízenou rychlostí ždímání a schopností bubnu otáčet se doleva i doprava se výrazně zlepšuje výkon praní a dosahuje se vždy dokonalých výsledků.



### ■ **Ochrana proti pomačkání**

Pomačkání prádla je minimalizováno střídáním rotace bubnu.



### ■ **Zabudovaný ohřívač**

Vnitřní ohřívač automaticky ohřívá vodu na nejlepší teplotu podle zvoleného cyklu.



### ■ **Hospodárnější, inteligentní systém praní**

Inteligentní systém praní zjišťuje velikost náplně a teplotu vody a podle toho optimalizuje úroveň (množství) vody a dobu praní, čím minimalizuje spotřebu el.energie a vody.



### ■ **Dětská pojistka**

Dětská pojistka zabraňuje, aby děti nemohly během provozu pračky stisknutím kteréhokoliv tlačítka změnit nastavený program praní.



### ■ **Systém ovládání rychlosti otáčení bubnu s nízkou hlučností**

Snímáním množství náplně a vyvážením skutečně minimalizuje úroveň hluku při odstředování.

## Důležité bezpečnostní pokyny

**PŘEČTĚTE SI VEŠKERÉ POKYNY A VYSVĚTLENÍ TÝKAJÍCÍ SE INSTALACE PŘED POUŽITÍM**

### **⚠ VÝSTRAHA**

V zájmu vlastního bezpečí přesně dodržujte pokyny v tomto návodu, abyste minimalizovali riziko požáru nebo výbuchu, zásahu el. proudem, škody na majetku, poranění nebo úmrtí.

### **Vaše bezpečí i bezpečí osob v okolí je velmi důležité.**

V tomto návodu i přímo na přístroji jsme poskytli řadu důležitých bezpečnostních upozornění. Vždy čtěte a respektujte všechna bezpečnostní upozornění.

- ⚠** Toto je symbol upozornění.  
Upozorňuje na riziko, které může vést k úmrtí nebo poranění vás nebo osob v okolí.  
Všechny bezpečnostní pokyny budou označeny symbolem a slovem NEBEZPEČÍ, VÝSTRAHA nebo UPOZORNĚNÍ.

**Tato slova mají následující význam:**

### **⚠ NEBEZPEČÍ**

Při nedodržení pokynů hrozí úmrtí nebo vážné poranění.

### **⚠ VÝSTRAHA**

Při nedodržení pokynů hrozí úmrtí nebo vážné poranění.

### **⚠ UPOZORNĚNÍ**

Při nedodržení pokynů hrozí lehké poranění nebo poškození produktu.

Veškeré bezpečnostní pokyny upozorňují, jaké riziko hrozí, jak snížit nebezpečí poranění, a co se může stát při jejich nerespektování.

## Důležité bezpečnostní pokyny

### ■ Základní bezpečnostní opatření

#### ⚠ VÝSTRAHA

K minimalizaci rizika požáru úrazu elektrickým proudem, poškození zdraví osob používajících pračku, dodržujte základní pokyny, včetně následujících:

- Před instalací zkontrolujte, zda produkt není poškozen. Pokud ano, neinstalujte jej.
- Pračku neinstalujte v místech, kde by byla vystavena působení povětrnostních vlivů.
- Nepokoušejte se zasahovat do ovládacích prvků.
- Neopravujte nebo nevyměňujte žádné díly pračky, ani nedělejte žádné servisní práce, pokud to není zvlášť doporučeno v pokynech pro údržbu uživatelem nebo v pokynech pro opravy uživatelem, kterým rozumí a má k jejich provedení odborné zkušenosti.
- V bezprostřední blízkosti pračky a v jejím okolí neskladujte hořlavé materiály, jako cupanina, papír, hadry, chemikálie, atd.
- Zařízení není určeno pro použití malými dětmi nebo nemohoucími osobami bez dozoru. Nedovoďte dětem, aby si hráli na tomto či jiném zařízení, s ním nebo uvnitř něj.
- Nenechávejte domácí zvířata v blízkosti pračky.
- Nenechávejte otevřena dvířka plnicího otvoru. Otevřená dvířka lákají děti houpat se na nich nebo vlézt dovnitř pračky.
- Nikdy nesahejte dovnitř pračky, pokud je buben v pohybu. Počkejte, až se buben úplně zastaví.
- Praní může snížit účinnost úpravy prádla snižující jeho hořlavost.
- Dvířka mohou být horká, perete-li prádlo na vyšší teplotu. Nedotýkejte se jich.
- Před odstavením přístroje z provozu nebo před jeho likvidací demontujte dveře a odstříhnete síťový kabel tak, aby již nemohl být použit.
- V práci neperte nebo neodstředíte textilie, které byly čišťeny, namočený nebo potřísněny hořlavými nebo výbušnými látkami (jako je vosk, oleje, barvy, benzín, odmašťovací kapaliny, roztoky pro suché čištění, petrolej, atd.) - mohou se vznítit nebo explodovat. Olej může zůstat v bubnu během celého cyklu, což bude mít za následek požár při sušení. Proto do pračky nekládejte oděvy potřísněné olejem.
- Pečlivě dodržujte pokyny k praní a zacházení s textiliemi (symboly praní, čištění) od výrobce textilie.
- Dvířka pračky nezavírejte přibouchnutím, ani se je násilím nesnažte otevírat, jsou-li uzamčené. Pračka se tak může poškodit.
- Nesahejte na dvířka, perete-li na vyšší teplotu, nohou být horká.
- Ke snížení možností rizika úrazu elektrickým proudem vytáhněte vidlici síťové šňůry ze zásuvky nebo odpojte pračku z el. sítě vyšroubováním pojistky nebo vypnutím jističe v bytovém (domovním) rozvaděči před každým čištěním nebo údržbou pračky.
- Nikdy se nepokoušejte používat pračku, byla-li poškozená, má vadné funkce, je částečně rozebraná nebo má chybějící nebo zlomené díly, včetně poškozené síťové šňůry s vidlicí.
- Síťový kabel odpojte vytažením ze zásuvky, nikoliv taháním za šňůru.
- Aby se snížilo riziko zranění osob, dodržujte veškeré doporučené bezpečnostní postupy v daném odvětví, včetně používání rukavic s dlouhými rukávy a ochranných brýlí. Nedodržení všech bezpečnostních upozornění v tomto návodu by mohlo způsobit poškození majetku, zranění osob nebo smrt.

## Důležité bezpečnostní pokyny

### ■ Základní bezpečnostní opatření

#### ⚠ VÝSTRAHA

K minimalizaci rizika požáru úrazu elektrickým proudem, poškození zdraví osob používajících pračku, dodržujte základní pokyny, včetně následujících:

- **Před odstavením přístroje z provozu nebo před jeho likvidací demontujte dveře a odstříhnete síťový kabel tak, aby již nemohl být použit.**
- **Pokud došlo k zaplavení výrobku vodou, kontaktujte prosím servisní středisko.** Riziko úrazu elektrickým proudem a požáru.
- **Nepoužívejte staré hadice pro přívod vody. Použijte hadici, která byla v balení nebo je nová.**
- **Ke snížení rizika poranění osob, je nutné dodržovat všechny doporučené bezpečnostní postupy, včetně používání ochranných rukavic a brýlí.** Nedodržení bezpečnostních upozornění v této příručce může mít za následek škody na majetku, zranění nebo smrt.
- **Netlačte příliš na dvířka, když jsou otevřená.** Mohlo by dojít k převrnutí spotřebiče.

### ■ Následující pokyny uschovejte

#### POKYNY K UZEMNĚNÍ

Tato pračka musí být uzemněna. V případě závady nebo selbání činnosti uzemnění snižuje riziko úrazu elektrickým proudem tím, že umožní projít el. proud cestou nejmenšího odporu. Tato pračka je vybavena síťovou šňůrou s ochranným uzemňovacím vodičem a vidlicí s ochranným kolíkem. Vidlice se může zasouvat pouze do odborně instalované uzemněné zásuvky odpovídající všem místním předpisům a nařízením.

- Nepoužívejte žádné rozdvojky, „tzv. zlodějky“ a jiné typy síťových rozbočovačů, které nejsou uzemněny, nebo jakkoliv uzemnění.
- Nejste-li si jisti, že máte zásuvky správně uzemněné, porad'te se v odborné elektrotechnické instalační firmě.

#### ⚠ VÝSTRAHA

Nesprávné připojení zemního vodiče pračky může způsobit úraz el.proudem. Jste-li na pochybách, je-li pračka správně uzemněna, nechte si ji zkontrolovat odborným elektroinstalátérem nebo v servisu. Neměňte síťovou šňůru s vidlicí, dodanou s pračkou - nevyhovuje-li vidlice, musí výměnu celé šňůry provést odborný pracovník (elektrikář).

## Technické údaje

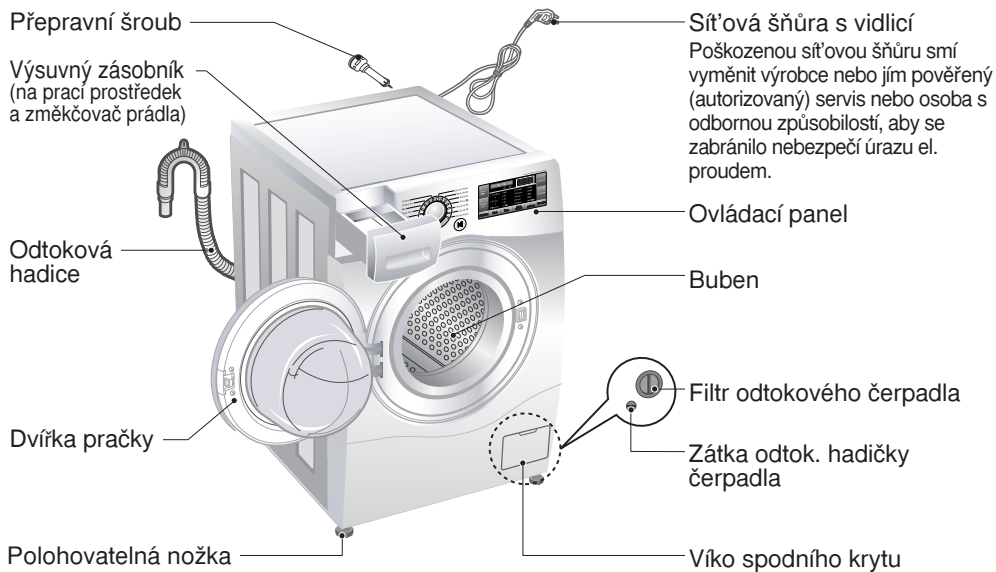

- **Název** : Automatická pračka s předním plněním
- **Napájení** : 220 - 240 V~, 50 Hz
- **Rozměry (š x hl. x v)** : 600 mm × 590 mm × 850 mm
- **Hmotnost** : 65 kg
- **Příkon max.** : 2100 W  
0.33 W (Vypnutá, Dobůh)
- **Kapacita praní** : 7 kg prádla [F14/12/10A8QD(W)(A)(1~9)]  
8 kg prádla [F14/12/10A8TD(W)(A)(1~9)]/[F84/2A8TD]
- **Povolený tlak vody** : 100 - 1000 kPa (1.0 - 10.0 kgf / cm<sup>2</sup>)
- **Informace pro zákazníky týkající se Hlukové normy EN 60704**  
Dohodnutá hodnota akustického hluku tohoto výrobku je uvedena níže v tabulce.  
To je v souladu s hodnotou A akustické síly s odvoláním na akustickou sílu 1pW.

■ **Hodnota hluku :**

|   | Praní    | Odstředění |
|---|----------|------------|
| F14A8Q/TD(W)(A)(1~9)<br>F84A8TD/F82A8TD | 54 dB(A) | 73 dB(A)   |
| F12/10A8Q/TD(W)(A)(1~9)                 | 54 dB(A) | 72 dB(A)   |

\* Změny vnějšího provedení (vzhledu) a technických údajů za účelem zvýšení jakosti, vyhrazeny.

### ■ Příslušenství

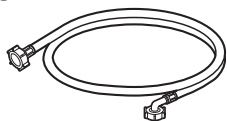

Hadice přívodu vody



Montážní klíč



## Instalace

### ■ Odstranění obalu

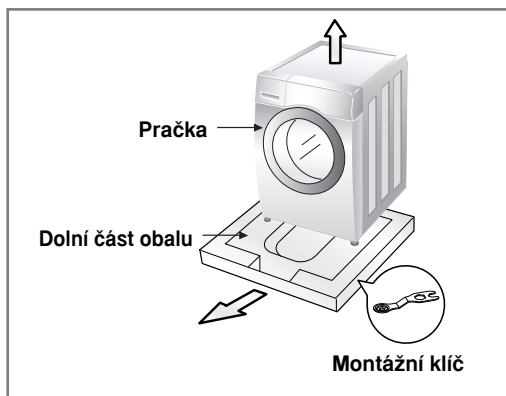

1. Odstraňte lepenkovou krabici a obal z polystyrenu Styrofoam.
2. Pračku zvedněte a odstraňte základní obal.
3. Odstraňte pásku upevňující napájecí kabel a vypouštěcí hadici.
4. Vyjměte přívodní hadici z bubny.

#### ⚠ POZN.

- Po vyrovnání nechejte klíč v základním balení.

### ⚠ VÝSTRAHA

- Balicí materiál (např. fólie, styropor) mohou být pro děti nebezpečné. Hrozí nebezpečí zadušení! **Všechn balicí materiál dobře uložte mimo dosah dětí.**

### ■ Transportní šrouby

K ochraně před poškozením vnitřních částí během přepravy, jsou tyto zajištěny 4 šrouby. Před uvedením pračky do provozu odstraňte tyto šrouby spolu s pryžovými zátkami. Pokud by šrouby nebyly odstraněny, způsobí velký hluk, vibrace a závady v činnosti při uvedení do provozu.

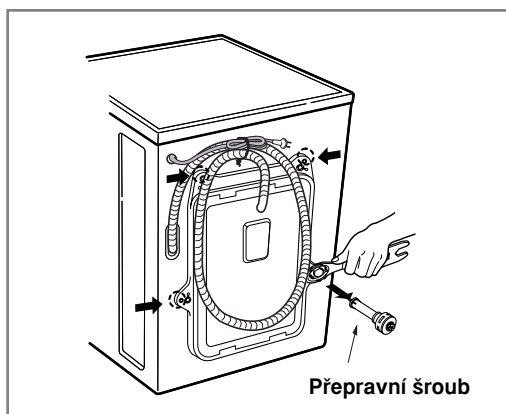

1. Odšroubujte 4 šrouby pomocí montážního klíče, dodaného v příslušenství.
2. 4 šrouby vytáhněte spolu s pryžovými zátkami, mírným otáčením zátek.

#### ⚠ POZN.

- Ponechte si přepravní šrouby pro budoucí použití.
3. Otvory po šroubech zalepte dodanými zásepkami.

## Instalace

### ■ Požadavky na místo instalace pračky

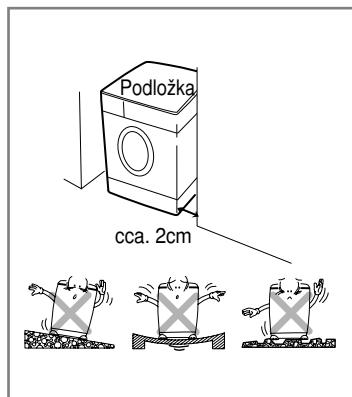

#### ► Umístění

- **Sklon podlahy :**  
Povolený sklon podlahy pod pračkou je do 1°
- **Zásuvka el.sítě :**  
Musí se nacházet do 1,5 m od každé strany umístěné pračky. Nepřetěžujte zásuvku připojením více než jednoho spotřebiče.
- **Další vzdálenosti :**  
Požaduje se vzdálenost od stěny, dveří a podlahy: vzadu: 10 cm; vpravo a vlevo : 2 cm. Nikdy nepokládejte prací prostředky na vrchní stranu pračky. Mohla by se poškodit povrchová úprava a ovládací prvky pračky.

#### ► Umístění

Usaďte pračku na rovné pevné podlaze.

Ujistěte se, že proudění vzduchu v blízkosti pračky není narušováno koberci, pokrývkami atd.

- Zásadně neupravujte nerovnosti podlahy vkládáním kusů dřeva, lepenky nebo podobného materiálu pod pračku.
- Nelze-li se vyhnout instalaci pračky v blízkosti plynového sporáku nebo běžných kamen, musí být mezi pračku a zdrojem tepla vložena izolační deska (85 x 60 cm) s povrchem u topného tělesa potaženým hliníkovou fólií.
- Pračka nesmí být instalována v místnostech, kde teplota klesá pod bod mrazu.
- Zajistěte prosím, aby byla pračka po instalaci snadno přístupná technikovi pro případ opravy.
- Přiloženým montážním klíčem upravte výšku všech čtyř nohou tak, aby byla pračka pevně usazena a aby mezi horní deskou pračky a pracovní deskou zůstala mezera přibližně 20 mm.

## Instalace

### ► Elektrické připojení

- Nepoužívejte žádné prodlužovací kabely nebo rozdvojky.
- Poškozenou síťovou šňůru musí vyměnit výrobce nebo pověřený (autorizovaný) servisní pracovník nebo podobná odborně způsobilá osoba, aby se zabránilo nebezpečí úrazu.
- Po ukončení provozu vždy vytáhněte vidlici síťové šňůry ze zásuvky a zastavte přívod vody.
- Pračka musí být připojena pouze k řádně uzemněné síťové zásuvce, zapojené podle platných předpisů.
- Pračka musí být umístěna tak, aby byla vidlice síťové šňůry zapojené v zásuvce snadno dostupná.
- Opravy pračky může provádět pouze kvalifikovaný personál. Opravy prováděné nezkušenými osobami mohou způsobit zranění nebo závažné poškození. Kontaktujte své místní servisní středisko.
- Neinstalujte pračku v místnostech, kde by mohly teploty klesnout pod bod mrazu. Zamrzlé hadice mohou tlakem prasknout. Při teplotách pod bodem mrazu může být snížena spolehlivost elektronické řídicí jednotky.
- Jestliže je zařízení dodáno v zimních měsících a teploty jsou pod nulou: Umístěte pračku na několik hodin v pokojové teplotě předtím, než ji uvedete do provozu.

### ▲ UPOZORNĚNÍ

#### UPOZORNĚNÍ k napájecímu kabelu

U většiny spotřebičů se doporučuje zapojení do vyhrazeného okruhu; tzn. samostatný napájecí okruh, který napájí pouze dané zařízení a nemá žádné další výstupy nebo větvení. Pro vaši úplnou informovanost se obraťte na stránku se specifikacemi této uživatelské příručky. Nepřetěžujte síťové zástrčky. Přetížené, uvolněné nebo poškozené síťové zástrčky, prodlužovací kabely, roztřepeně napájecí kabely nebo poškozené nebo prasklé pojistky kabelů jsou nebezpečné. Kterákoli z těchto závad může způsobit úraz elektrickým proudem nebo požár. Pravidelně kontrolujte napájecí kabel vašeho spotřebiče a pokud jeho vzhled naznačuje poškození nebo chárání, odpojte jej, přerušete používání spotřebiče a nechte jej nahradit příslušným náhradním dílem od autorizovaného servisu. Chraňte napájecí kabel před fyzickým i mechanickým poškozením jako je zkroucení, zauzlení, přiskřípnutí, přivření do dveří nebo šlápnutí na něj. Věnujte zvláštní pozornost přípojkám, síťovým zástrčkám a místu, kde kabel vystupuje ze spotřebiče.

Pokud je přístroj napájen z prodlužovací šňůry nebo zařízení s přenosnou elektrickou zásuvkou, musí být prodlužovací šňůra na zařízení s přenosnou elektrickou zásuvkou umístěna tak, aby nebyla vystavena možnému postříkání nebo vlhkosti.

### ▲ UPOZORNĚNÍ

- Příklad není určen pro používání dětmi, popřípadě za dozoru dospělou osobou.
- Nedovolte, aby si děti hrály s pračkou, na pračce nebo uvnitř.

## Instalace

### ■ Připojení hadice přívodu vody

- Tlak v přívodu vody musí být v rozsahu 100 kPa až 1000 kPa (1,0 - 10,0 kgf / cm<sup>2</sup>).
- Při připojování hadice přívodu vody ji nestahujte ani ji k přívodnímu kohoutu nešroubujte přes závit .
- Převyšuje-li tlak v přívodu vody 1 MPa, je nutné namontovat před přívod k pračce redukční zařízení.
- Pravidelně kontrolujte stav hadice a v případě nutnosti ji vyměňte.

#### ► Krok 1 : Zkontrolujte přívodní hadici s pryžovým těsněním

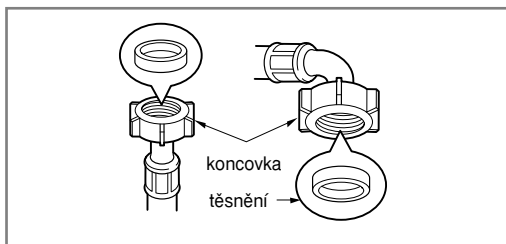

- Dvě pryžová těsnění se dodávají s přívodními hadicemi vody. Používají se pro zamezení vodním průsakům. Ověřte, zda je připojení ke kohoutům dostatečně těsné.

#### ► Krok 2 : Připojte hadici k vodovodnímu kohoutu

##### Typ-A : Připojení šroubové hadice ke kohoutu se závitem

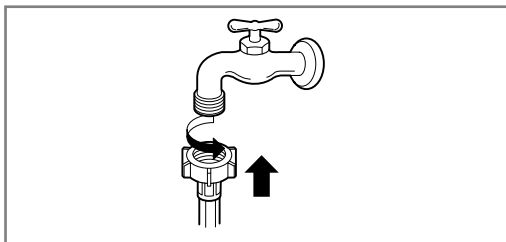

- Našroubujte hadicovou přípojku na přívodní kohout vody.

##### Typ-B : Připojení šroubové hadice ke kohoutu bez závitu

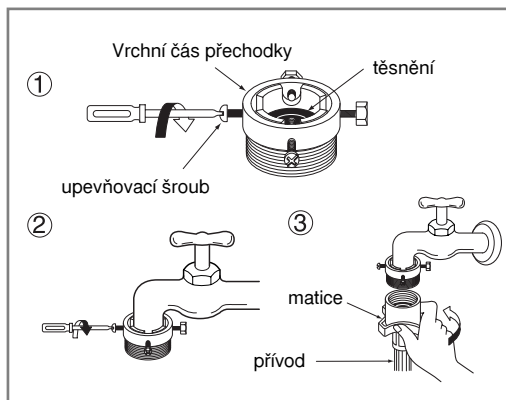

1. Odšroubujte kruhovou desku adaptéru a 4 přidržovací šrouby adaptéru.
2. Natlačte adaptér na konec kohoutu, aby pryžové těsnění vytvořilo vodotěsnou přípojku. Utáhněte kruhovou desku adaptéru a 4 šrouby.
3. Natlačte přívodní hadici vody svisle nahoru, aby pryžové těsnění v hadici mohlo zcela přiléhat na kohout, a poté ji utáhněte šroubováním doprava.

## Instalace

### Typ-C : Připojení hadice s rychlospojkou ke kohoutu bez závitů

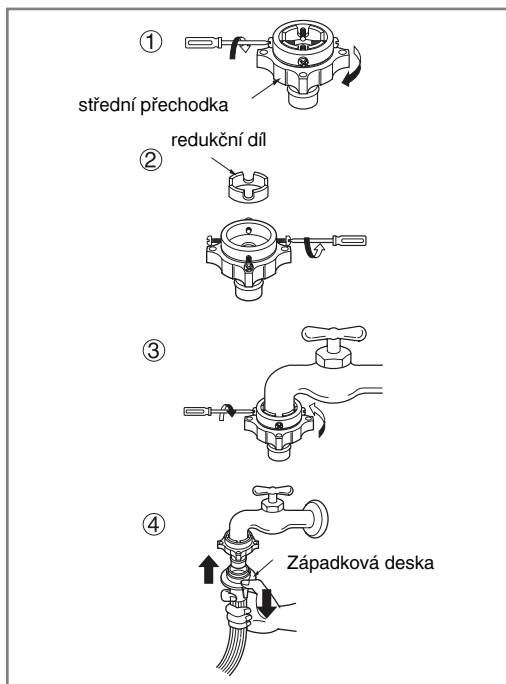

1. Odšroubujte kruhovou desku adaptéru a 4 přídržovací šrouby adaptéru.
2. Je-li kohout příliš velký, aby pasoval na adaptér, odstraňte vodící desku.
3. Natlačte adaptér na konec kohoutu, aby pryžové těsnění vytvořilo vodotěsnou přípojku. Utáhněte kruhovou desku adaptéru a 4 šrouby.
4. Stáhněte západkovou desku přípojky dolů, natlačte přívodní hadici na adaptér a uvolněte západkovou desku přípojky. Ověřte, zda se adaptér usadil na místě.

#### POZN.

- Po připojení hadice k vodovodu, pusťte vodu a propláchněte ji. Následně odstraňte zbylé nečistoty z vodovodního potrubí a přívodní hadice. Napusťte vodu do nějaké nádoby a zkontrolujte její teplotu.

### ► Krok 3 : Připojte hadici k podložce

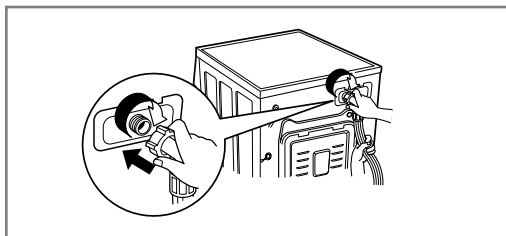

- Přesvědčete se, že na hadici nejsou žádné smyčky, zalomení nebo stisknutí.

#### POZN.

- Pokud po připojení voda uniká z hadice, opakujte stejné kroky. Pro přívod vody použijte nejstandardnější typ kohoutku. V případě, že je kohoutek hranatý nebo příliš velký, před instalací kohoutku na mezikus odstraňte vymežovací kroužek.

#### Používané vodorovné kohouty

Vodorovný  
kohout



Kohout s  
prodloužením



Kohout se  
čtvercovým ústím



## Instalace

### ■ Montáž odtokové hadice

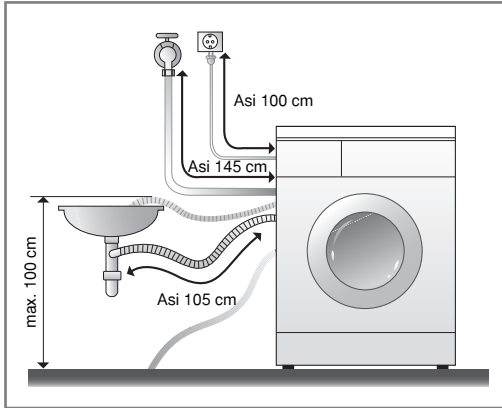

- Odtoková hadice nesmí být připojena výše než 100 cm nad podlahou.
- Odtokovou hadici je nutné správně upevnit vůči samovolnému uvolnění ; únikem odtokové vody by se mohla poškodit podlaha.
- Je-li odtoková hadice příliš dlouhá, nepokládejte ji na pračku; způsobilo by to nadměrný hluk.

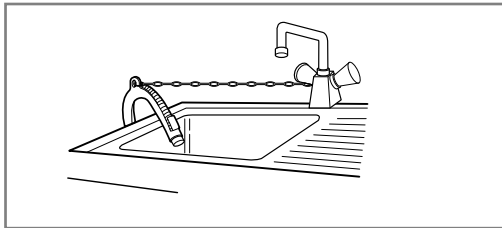

- Při montáži odtokové hadice zajistěte její koncovku lankem (řetízkem apod.) v místě zaústění do odtoku.
- Správné upevnění odtokové hadice ochrání podlahu před poškozením odtokovou vodou.

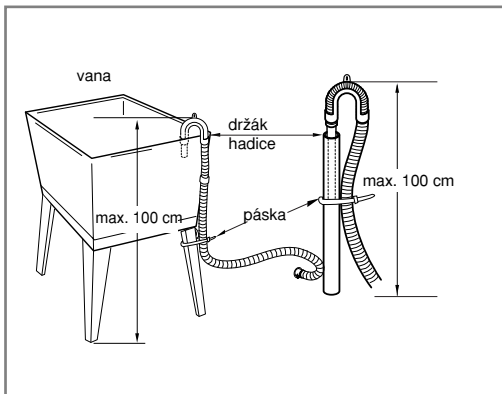

## Instalace

### ■ Vyrovnání pračky

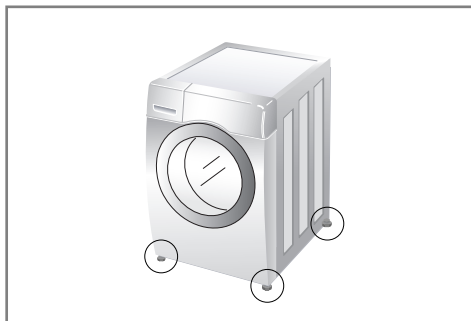

1. Správné, vodorovné a svislé ustavení pračky zamezí nadměrnému hluku a vibracím při provozu. Pračku instalujte na rovném a pevném povrchu podlahy, přednostně v rohu místnosti.

#### ⓘ POZN.

- Dřevěné podlahy nebo podlahy zavěšeného typu mohou přispět k výrazným vibracím a chybám z nevyváženosti.

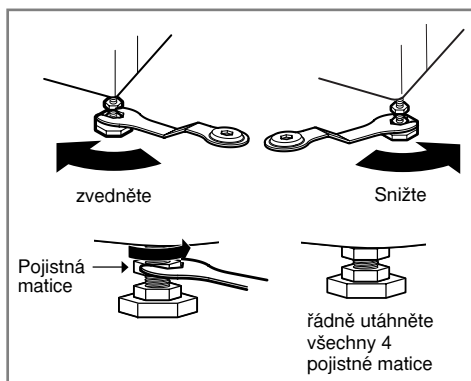

2. Není-li podlaha rovná, seřídte polohu pračky do roviny pomocí polohovatelných nožek. (Pod nožky nevkládejte žádné další podložky, kousky dřeva apod.). Ujistěte se, že všechny 4 nožky jsou stabilní a spočívají na podlaze. Zkontrolujte vodorovnou a svislou polohu pračky pomocí vodováhy.

- Jakmile bude podložka vyrovnaná, utáhněte pojistné matice směrem k základně podložky. Všechny pojistné matice musí být utažené.

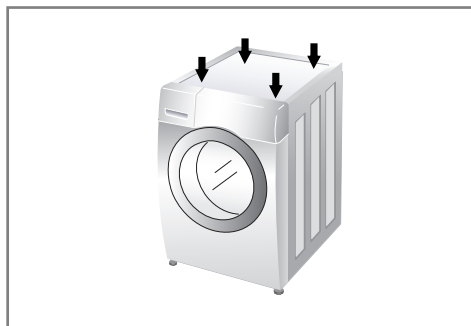

- Křížová kontrola ustavení  
Zatlačením na horní část pračky v protilehlých rozích (úhlopříčně) se pračka nesmí „houpat“ (zkontrolujte v obou směrech). Houpá-li se pračka při zatlačení na úhlopříčně protilehlé rohy, seřídte polohu (výšku nožek) znovu.

#### ⓘ POZN.

Pokud se pračka instaluje na vyvýšené základně, pro vyloučení rizika pádu je nutné ji bezpečně upevnit.

## Instalace

### ► Pevné podlahy

- Povrch podlahy, na kterou se pračka instaluje, musí být čistý, suchý a vodorovný.
- Instalujte pračku na rovnou pevnou podlahu.

### ► Podlahy s dlažbou (klouzavé podlahy).

- Umístěte všechny nohy přístroje na podložku Tread Mate a zvedněte jej na vyhovující výšku. (Nastříhejte podložku Tread Mate na čtverce 70x70 mm a přilepte je na suché dlaždice v místě, kde má být přístroj umístěn.)
- Podložka Tread Mate je z příslušného materiálu používaného na žebříky a schody který zabraňuje sklouznutí.

### ► Dřevěné podlahy

- Dřevěné podlahy jsou velmi náchylné k přenosu vibrací.
- V zájmu zamezení vibracím Vám doporučujeme navléknout na všechny čtyři nohy pryžové návleky o síle nejméně 15 mm a zajistit je nejméně dvěma podlažnicemi se šrouby.
- Je-li to možné, instalujte pračku v jednom z rohů místnosti, kde je podlaha pevnější.
- Nasazením pryžových návleků omezíte vibrace.
- Pryžové návleky lze objednat prostřednictvím oddělení náhradních součástí LG. (číslo součástí 4620ER4002B)

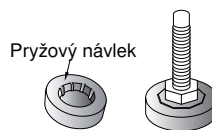

### ❗ POZN.

- Správné umístění a nastavení svislé polohy pračky je předpokladem dlouhého, správného a spolehlivého provozu.
- Pračka musí být zcela svislá a musí pevně setrvávat ve své poloze.
- Při zatížení rohů se pračka nesmí viklat.
- Povrch podlahy, na kterou se pračka instaluje, musí být čistý a nesmí obsahovat vosk ani jiná maziva.
- Nenechávejte nožky pračky zvlhnout. Jestliže nožka pračky zvlhne, může přístroj klouzat.



## Používání pračky

### ■ Provoz pračky



1. Prádlo roztřídíte.  
(Viz strana 17)

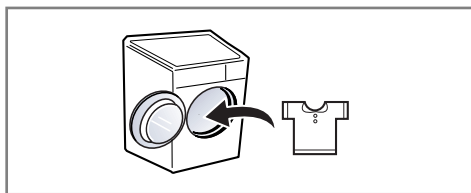

2. Otevřete dvířka a vložte prádlo.



3. Stiskněte hlavní vypínač.

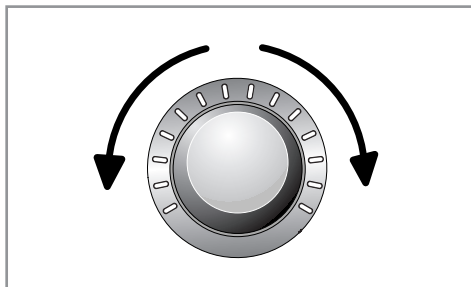

4. Vyberte program.  
(Viz strana 18~20)  
Nyní vyberte možnosti  
(Viz strana 22~25)
  - Dodatečný program
  - Teplota
  - Rychlost ždímání
  - Jiné funkce

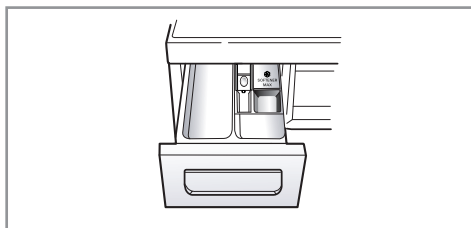

5. Přidejte prací prostředek.  
(Viz strana 26~27)



6. Stiskněte tlačítko „Start/Pauza“.

## Používání pračky

### ■ Péče o prádlo před praním

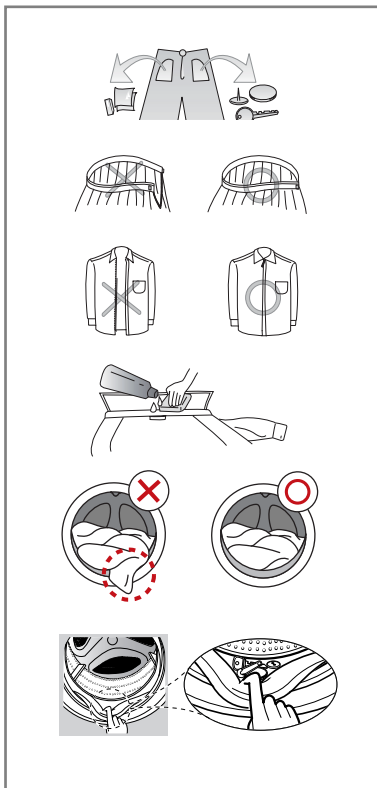
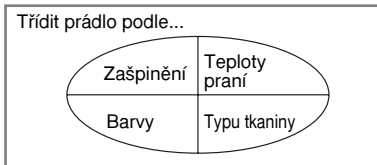
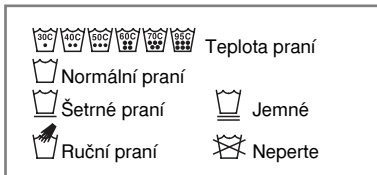

#### 1. Nášivky na textilích

Na textilích vyhledejte nášivky, které obsahují informace (zpravidla ve formě symbolů) o složení textilu a doporučeném způsobu praní nebo čištění.

#### 2. Rozdělení prádla dle druhů

Nejllepších výsledků lze dosáhnout rozdělením prádla do náplní s vlastním pracím cyklem (programem). Různé druhy textilií vyžadují jinou teplotu vody, otáčky odstředování a tedy praní jinými způsoby. Prádlo rozdělte rovněž podle barev na tmavě zbarvené, světle zbarvené a bílé. Perte je odděleně protože se uvolňují vlákna a barva. Mohou tak zbarvit bílé prádlo, apod. Podle možnosti perte zvlášť prádlo více ušpiněné a méně ušpiněné.

- Ušpinění (Velmi špinavé, běžně ušpiněné, méně špinavé)  
Rozdělte prádlo podle stupně ušpinění.
- Barva ( Bílá, světlá, tmavá ) :  
Rozdělte prádlo na bílé a barevné.
- Vlákňitost ( textilie, které uvolňují vlákna a které je zachycují ) :  
Rozdělte je a perte odděleně.

#### 3. Péče o prádlo před vložením dávky do pračky

V jedné náplni kombinujte velké a malé kousky prádla. Nejdříve vložte velké kusy. Velkých kusů by nemělo být více než polovina náplně. Neperte jednotlivé kusy prádla. Může to způsobit nevyváženost náplně. Přidejte jeden nebo dva podobné kusy prádla.

- Zkontrolujte všechny kapsy, jsou-li prázdné. Předměty, jako hřebíky, vlasové sponky, zápalky, pera, mince a klíče mohou poškodit jak prádlo, tak pračku.
- Uzavřete zdrhovadla (zipy), zapněte háčky a zavažte šňůrky, aby se nezamotaly s ostatním prádlem.
- Předběžně ošetřete špinavá místa a skvrny, na místech jako jsou límce a manžety rukávů pomocí vodního roztoku pracího prostředku a kartáčku nebo houby, za účelem napomoci úplnému odstranění nečistot a skvrn v pracím cyklu.
- Aby nedošlo k poškození těsnění dvířek a prádla, ujistěte se, že mezi těsněním a dvířky bubnu není zachyceno žádné prádlo.
- Zkontrolujte záhyby na těsnění dvířek, zda zde nebyly zachyceny malé předměty.
- Zkontrolujte, zda v bubnu nezbyl žádný kousek prádla. Prádlo, které by náhodně zůstalo v pračce, může být poškozeno (např. se může srazit nebo odbarvit) během následujícího cyklu praní.

### ❗ POZN.

- Před prvním praním Zvolte cyklus [BAVLNA 60°C, s poloviční dávkou pracího prášku] a nechte přístroj prát bez prádla. Tím se odstraní zbytky z bubnu, které tam mohly zůstat z výroby.

## Používání pračky

### ■ Tabulka programů praní

- Doporučený průběh praní podle druhu prádla

| Program                   | Popis   | Druh prádla   | Správná teplota (možnosti) | Doba praní [minuty] |
|---------------------------|---|---|----------------------------|---------------------|
| <b>Bavlna</b>             | Dosahuje lepšího výkonu kombinací různých pohybů bubnu  | Stálobarevné oděvy (košile, noční košile, pyžama, atd.) a běžné zašpiněné bavlněné prádlo (spodní prádlo).            | 40°C<br>(Studené až 95°C)  | Plná                |
| <b>Bavlna Eko</b>         | Optimalizované praní s nízkou spotřebou energie   |   | 60°C<br>(Studené až 60°C)  |                     |
| <b>Syntetika</b>          | Cyklus vhodný na košile k běžnému nošení, které není nutné po vyprání žehlit.                           | Polyamid, akryl, polyester  | 40°C<br>(Studené až 60°C)  | Méně než 4.0 kg     |
| <b>Smišené prádlo</b>     | Umožňuje současně prát různé materiály.   | Různé typy látek kromě zvláštního oblečení.   | 40°C<br>(Studené až 40°C)  |                     |
| <b>Dětská péče</b>        | Vypere i obtížně odstranitelnou špínu a proteinové skvrny a zaručuje intenzivnější máchání.             | Lehce znečištěné oblečení pro miminka.  | 60°C<br>(95°C)             |                     |
| <b>Tiché praní</b>        | Program s nižší hlučností, šetří peníze využitím noční elektrické energie.                              | Barevné oděvy (košile, noční košile, pyžama...) a mírně znečištěná bílá bavlna (spodní prádlo)                        | 40°C<br>(Studené až 60°C)  | Méně než 4.5 kg     |
| <b>Péče o pokožku</b>     | Efektivně odstraňuje zbytky pracích prostředků z oblečení.  | Prádlo, které bude v přímém kontaktu s kůží (spodní prádlo, pleny, ručníky a osušky, ložní prádlo, polštáře a peřiny) |                            | Plná                |
| <b>Pokrývky</b>           | Cyklus je vhodný na velké textilie, jako jsou přikrývky, polštáře e, přehozy na pohovky apod.           | Bavlněné ložní prádlo s náplní, prošívané pokrývky, vrstvené pokrývky, potahy pohovek s lehkou náplní.                | 40°C<br>(Studené až 40°C)  | 1 velká pokrývka    |
| <b>Sportovní oblečení</b> | Cyklus vhodný na sportovní oděvy, např. oblečení na jogging nebo běžeckého oblečení                     | Coolmax, goratex, ovčí rouno, sympatex  |                            |                     |
| <b>Barevné prádlo</b>     | Pokud by oděvy mohly snadno ztratit barvu, používejte tento cyklus. Zmírňuje vyblednutí barev.          | Tmavé bavlněné oděvy nebo smíšený materiál.   | 20°C<br>(Studené až 40°C)  | Méně než 2.0 kg     |
| <b>Jemné prádlo</b>       | Cyklus je určen pro jemné textilie, jako je spodní prádlo, blůzky apod.                                 | Jemné prádlo, které se může snadno poškodit (hedvábí, záclony)  |                            |                     |
| <b>Vlna</b>               | Umožňuje prát vlněné tkaniny. Použijte prací prostředek na vlněné látky, které umožňují praní v pračce. | Vlněné oděvy vhodné k praní v pračce, pouze z čisté nové vlny   | 40°C<br>(Studené až 40°C)  |                     |
| <b>Rychlý 30</b>          | Cyklus k rychlému praní malého množství mírně znečištěného oblečení.                                    | Stálobarevné prádlo, málo ušpiněné  | 20°C<br>(Studené až 40°C)  |                     |
| <b>Intenzivní 60</b>      | Praní na 60 minut s lepším výkonem a účinným využitím energie.  | Bavlna a smíšený materiál (Zvláštní PROGRAM na 60 minut na běžné znečištěné prádlo).                                  | 60°C<br>(Studené až 60°C)  | Méně než 4.0 kg     |

## Používání pračky

- Teplota vody: Zvolte teplotu vody, která bude vyhovovat pracím cyklům. Při praní vždy postupujte podle označení na štítku oblečení nebo podle instrukcí výrobce.
- Pro zkoušku shody s EN60456 nastavte program na „Bavlna Eko 40°C + Intenzivní (Poloviční Náplň)“, „Bavlna Eko 60°C + Intenzivní (Poloviční Náplň)“, „Bavlna Eko 60°C + Intenzivní (Plná Náplň)“ a Nařízení 1015/2010.
  - Normy 60°C Bavlna program : Bavlna Eko + 60°C + Intenzivní
  - Normy 40°C Bavlna program : Bavlna Eko + 40°C + Intenzivní
 (Jsou vhodné pro čištění běžně znečištěného bavlněného prádla.)  
 (Jedná se o neefektivnější programy, pokud jde o kombinaci spotřeby energie a vody při praní bavlněného prádla.)
  - \* Skutečná teplota vody se může od udávané teploty cyklu lišit.
- Výsledky zkoušky závisí na tlaku vody, tvrdosti vody, teplotě napouštěné vody, pokojové teplotě, typu a množství prádla, stupni účinnosti pracího prostředku, kolísání napětí v hlavní elektrické síti a na výběru dalších voleb.



Cyklus této pračky určený pro praní vlny byl schválen společností Woolmark pro praní produktů Woolmark, jež se mohou prát v pračce za předpokladu, že bude spotřebitel postupovat v souladu s instrukcemi uvedenými na štítku oblečení a instrukcemi výrobce této pračky M1009.

### POZN.

- Doporučuje se neutrální prací prostředek.  
Cyklus pro vlnu zahrnuje jemné praní a šetrné ždímání při nízké rychlosti.

### Volby navíc

| Program            | Odložený start | Bez zmačkání | Oblíbený | Předpírka | Antialergické máchání | Máchání+ Odstředění | Zkrácený program | Intenzivní |
|--------------------|----------------|--------------|----------|-----------|-----------------------|---------------------|------------------|------------|
| Bavlna             | ●              | ●            | ●        | ●         | ●                     | ●                   | ●                | ●          |
| Bavlna Eko         | ●              | ●            | ●        | ●         | ●                     | ●                   | ●                | ●          |
| Syntetika          | ●              | ●            | ●        | ●         | ●                     | ●                   | ●                | ●          |
| Smišené prádlo     | ●              | ●            | ●        | ●         | ●                     | ●                   | ●                | ●          |
| Dětská péče        | ●              | ●            | ●        | ● **      | ● **                  | ●                   |                  | ●          |
| Tiché praní        | ●              | ●            | ●        |           |                       | ●                   | ●                | ●          |
| Péče o pokožku     | ●              | ●            | ●        | ●         | ●                     | ●                   | ●                | ●          |
| Pokrývky           | ●              | ●            | ●        |           |                       | ●                   | ●                | ●          |
| Sportovní oblečení | ●              | ●            | ●        |           |                       | ●                   | ●                | ●          |
| Barevné prádlo     | ●              | ●            | ●        |           |                       | ●                   | ●                | ●          |
| Jemné prádlo       | ●              | ●            | ●        |           |                       | ●                   | ●                | ●          |
| Vlna               | ●              | ●            | ●        |           |                       | ●                   |                  | ●          |
| Rychlý 30          | ●              | ●            | ●        |           |                       | ●                   |                  | ●          |
| Intenzivní 60      | ●              | ●            | ●        |           |                       | ●                   |                  | ● *        |

\* : Tato volba je automaticky obsažena v cyklu a nelze ji smazat.

\*\* : Tato volba je standardní součástí cyklu, lze ji ovšem odstranit.

# Používání pračky

## ■ Provozní údaje

| Program   | Max RPM                         |                                 |                      |
|---|---------------------------------|---------------------------------|----------------------|
|   | F14A8Q/TD(W)(A)(1~9)<br>F84A8TD | F12A8Q/TD(W)(A)(1~9)<br>F82A8TD | F10A8Q/TD(W)(A)(1~9) |
| <b>Bavlna</b>   | 1400                            | 1200                            | 1000                 |
| <b>Bavlna Eko</b>   | 1400                            | 1200                            | 1000                 |
| <b>Syntetika</b>  | 1000                            | 1000                            | 1000                 |
| <b>Smíšené prádlo</b>   | 1400                            | 1200                            | 1000                 |
| <b>Dětská péče</b>  | 1000                            | 1000                            | 1000                 |
| <b>Tiché praní</b>  | 1000                            | 1000                            | 1000                 |
| <b>Péče o pokožku</b>   | 1400                            | 1200                            | 1000                 |
| <b>Pokrývky</b>   | 1000                            | 1000                            | 1000                 |
| <b>Sportovní oblečení</b>   | 800                             | 800                             | 800                  |
| <b>Barevné prádlo</b>   | 1400                            | 1200                            | 1000                 |
| <b>Jemné prádlo</b>   | 800                             | 800                             | 800                  |
| <b>Vlna</b>  | 800                             | 800                             | 800                  |
| <b>Rychlý 30</b>  | 1400                            | 1200                            | 1000                 |
| <b>Intenzivní 60</b>  | 1400                            | 1200                            | 1000                 |

### ❗ POZN.

- Informace o hlavních pracích programech při poloviční náplni.

| Program           | Čas v minutách | Zbývající obsah vlhkosti |               | Voda v litrech | Energie v kWh |
|-------------------|----------------|--------------------------|---------------|----------------|---------------|
|                   |                | 1400 rpm                 | 1200/1000 rpm |                |               |
| Bavlna (40°C)     | 94             | 44 %                     | 53 %          | 41             | 0.74          |
| Bavlna Eko (60°C) | 120            | 44 %                     | 53 %          | 41             | 0.84          |

# Používání pračky

## ■ Ovládací panel

Funkce SMARTDIAGNOSIS™ je dostupná pouze u produktů s označením „SMARTDIAGNOSIS™“.

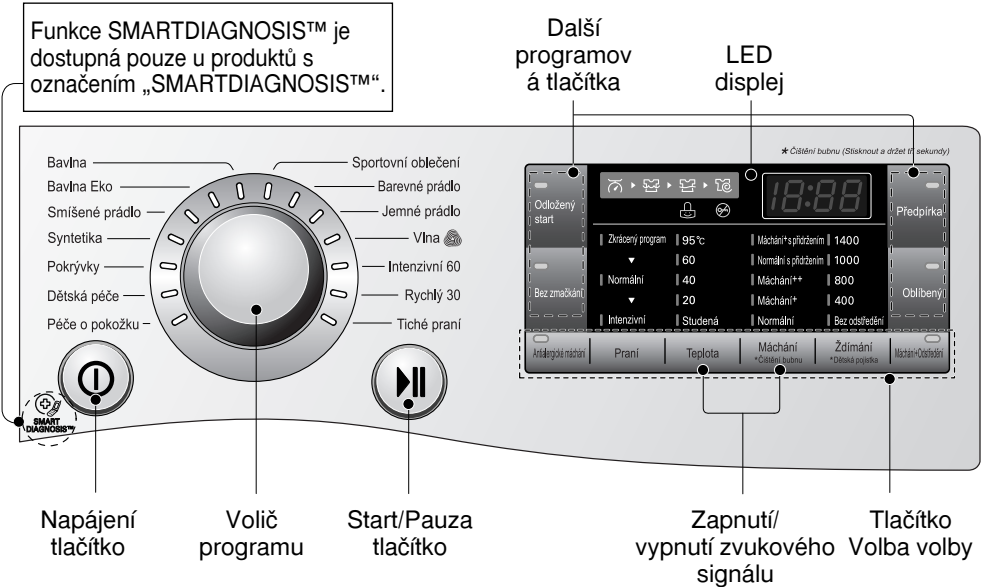

### Napájení

- Stisknutím tl. "Napájení" se pračka zapíná nebo vypíná.

### Dodatečný program

- Tato tlačítka použijte pro volbu požadovaných možností cyklu pro zvolený cyklus.

### Volič programu

- Dle druhu prádla jsou k dispozici různé programy.
- Rozsvítí se odpovídající kontrolka.

### LED displej

- Displej zobrazí nastavení, odhadovaný zbývající čas, volby a stavová hlášení pro vaši pračku. Displej zůstane zapnutý během cyklu.

### Start/Pauza

- Tlačítko se používá ke spuštění cyklu praní (programu) nebo k přerušení činnosti programů.
- Při nutnosti dočasného přerušení cyklu praní, stiskněte tl. "Start/Pauza".
- Trvá-li režim "Pauza" déle než 4 minuty, pračka se automaticky vypne.

### Možnost volby

- To vám umožní vybrat další cyklus a po výběru se rozsvítí.

## Používání pračky

### ■ Dodatečný program

#### Odložený start (Time Delay)

Lze nastavit časovou prodlevu, aby se pračka automaticky spustila a po daném časovém intervalu vypnula.

#### ❗ POZN.

- Časová prodleva je doba do konce programu, ne na jeho začátku. Skutečná doba cyklu se může lišit kvůli teplotě vody, náplni a dalším faktorům.

1. Stiskněte hlavní vypínač.
2. Otočte volič programů na požadovaný program.
3. Stiskněte tlačítko „Odložený start“ a nastavte požadovaný čas.
4. Stiskněte tlačítko „Start/Pauza“.

#### Bez zmačkání (Crease Care)

Když budete chtít předejít zmačkání prádla, zvolte program „Bez zmačkání“.

1. Stiskněte hlavní vypínač.
2. Vyberte cyklus.
3. Stiskněte tlačítko „Bez zmačkání“.
4. Stiskněte tlačítko „Start/Pauza“.

#### Oblíbený (Favorite)

Oblíbený program vám umožní uložit upravený cyklus praní pro budoucí použití.

1. Stiskněte hlavní vypínač.
2. Vyberte cyklus.
3. Vyberte průběh.  
(Způsob praní, počet máchání, rychlost ždímání, teplota vody atd.)
4. Stiskněte a držte tlačítko oblíbeného programu 3 sekundy.

Oblíbený program se nyní uloží pro budoucí použití.

K novému použití programu vyberte oblíbený program a stiskněte "Start/Pauza".

#### Předpírka (Pre Wash)

U více ušpiněného prádla lze zvýšit účinnost praní přidáním funkce Předpírka.

1. Stiskněte hlavní vypínač.
2. Vyberte cyklus.
3. Stiskněte tlačítko „Předpírka“.
4. Stiskněte tlačítko „Start/Pauza“.

## Používání pračky

### Možnost volby

#### Antialergické máchání (Medic Rinse)

Máchání při teplotě 40°C. Dokonale vyplaví zbytky pracího prášku z prádla.

1. Stiskněte tlačítko napájení.
2. Zvolte program.
3. Stiskněte tlačítko "Antialergické máchání" a zvolte požadovaný čas.
4. Stiskněte tlačítko spuštění "Start/Pauza".

#### Praní (Wash)

- **Zkrácený program (Time Save) :**  
Tato možnost se dá použít na zkrácení doby pracího programu.
- **Intenzivní (Intensive) :** Pokud je prádlo znečištěno běžným způsobem nebo pokud je velmi znečištěné, je účinnou volbou „Intenzivní“ praní.

#### Teplota vody (Temp.)

- Otáčením programového voliče lze volit teplotu vody.
  - Studená
  - 20°C, 40°C, 60°C, 95°C
- Teplotu vody lze volit podle programu takto

#### Máchání (Rinse)

- **Máchání<sup>+</sup> s přidržením (R<sup>+</sup>+Hold):**  
Jedno máchání navíc a po jeho skončení se cyklus zastaví, dokud uživatel opět nestiskne tlačítko k zapnutí.
- **Normální s přidržením (Normal+Hold) :**  
Cyklus se zastaví, dokud uživatel opět nestiskne tlačítko k zapnutí po skončení máchání.
- **Máchání<sup>++</sup> (Rinse<sup>++</sup>) :**  
Přidá dvakrát máchání
- **Máchání<sup>+</sup> (Rinse<sup>+</sup>):**  
Přidá jednou máchání

#### Ždímání (Spin)

- Opakovaným stiskem tlačítka "Ždímání" zvolíte požadované otáčky.

#### Máchání+Odstředění (Rinse+Spin)

1. Stiskněte hlavní vypínač.
2. Vyberte cyklus.
3. Stiskněte tlačítko volby (Máchání+Odstředění se rozsvítí).
4. Stiskněte tlačítko „Start/Pauza“.

### Jiné funkce

#### Pouze odstředování

1. Stiskněte hlavní vypínač.
2. Vyberte rychlost ždímání.
3. Stiskněte tlačítko „Start/Pauza“.

#### POZN.

Pokud vyberete „Bez ždímání“, buben se přesto bude krátkou dobu otáčet při malé rychlosti pro rychlé osušení.



## Používání pračky

### ■ Dětská pojistka

Pomocí této funkce se blokují tlačítka na ovládacím panelu, aby nedošlo k nechtěné manipulaci. Dětský zámek“ lze nastavit pouze během cyklu praní.

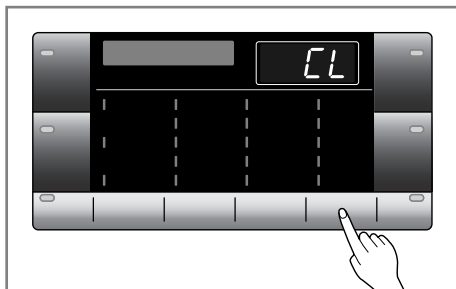

#### Zamykání ovládacího panelu

1. Stiskněte tlačítka voleb současně na 3 sekundy.
2. Ozve se zvukové znamení a na displeji se objeví 'CL'. Jakmile je aktivována dětská pojistka, zablokují se všechna tlačítka s výjimkou tlačítka napájení.

#### ⓘ POZN.

- Vypnutím napájení se funkce dětského zámku neresetuje. Před přístupem k dalším funkcím je nutné dětský zámek deaktivovat.

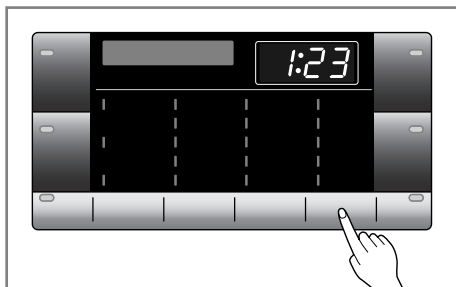

#### Odemykání ovládacího panelu

1. Stiskněte tlačítka voleb současně na 3 sekundy.
2. Zazní pípnutí a na LED displeji se znovu objeví zbývající čas pro aktuální program.

### ■ Zapnutí/vypnutí zvukového signálu

Funkci pípnutí zap./vyp. lze nastavit pouze během cyklu praní.

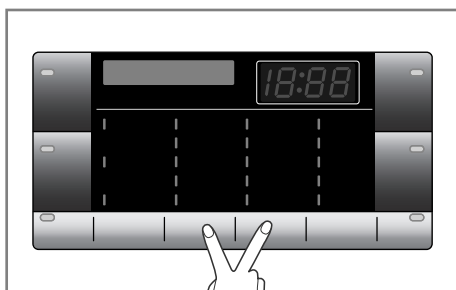

1. Stiskněte tlačítko napájení.
2. Stiskněte tlačítko Start/Pauza.
3. Stiskněte a držte současně tlačítko Teplota vody a Máchání na tři sekundy k nastavení funkce pípnutí zap./vyp.

Jakmile bude nastavena funkce pípnutí zap./vyp., nastavení se uloží i po vypnutí tlačítka napájení.

#### ⓘ POZN.

- Pokud si přejete pípnutí vypnout, tento proces jednoduše opakujte

## Používání pračky

### ■ Čištění bubnu

Čištění bubnu je speciální cyklus, určený k čištění vnitřního prostoru. V tomto cyklu se používá vyšší hladina vody při vyšší rychlosti otáčení. Provádějte tento cyklus pravidelně.

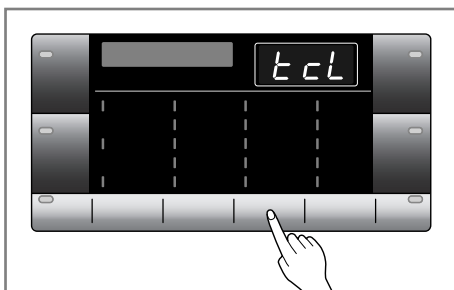

1. Z pračky vyjměte veškeré oblečení a uzavřete dvířka.
2. Otevřete zásuvku dávkovače a přidejte do hlavní přihrádky odstraňovač vodního kamene (např. Calgon).
3. Pomalu uzavřete zásuvku dávkovače.
4. Pračku zapněte a poté stiskněte a podržte tlačítko Čištění bubnu na 3 sekundy, na LED displeji se poté zobrazí "tcl".
5. Stiskněte tlačítko Start/Pauza pro spuštění.
6. Po dokončení cyklu nechejte dvířka otevřená, aby se umožnilo otevírání dvířek pračky, osušení pružného těsnění a skla dvířek.

### ⚠ POZN.

- Do přihrádky na prací prostředek další prostředek nepřidávejte.
- Může se tvořit nadměrné množství pěny a může docházet k průsakům z pračky.

### ⚠ UPOZORNĚNÍ

- Pokud je v blízkosti malé dítě, nenechávejte dvířka otevřená příliš dlouho.

### ■ Dveřní zámek a Detekování

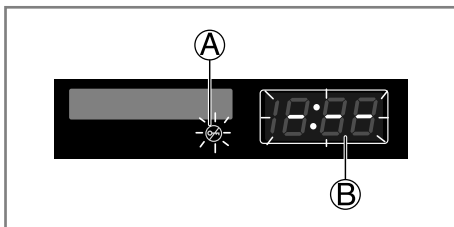





- Ⓐ "Dveřní zámek" - Z bezpečnostních důvodů se dvířka při používání pračky zamknou a rozsvítí se ikona „Dveřní zámek“. Po zhasnutí ikony „Dveřní zámek“ lze dvířka bezpečně otevřít.
- Ⓑ Rozsvítí se ikona "Detekování" a pračka se pomalu otáčí a detekuje, kolik prádla je vloženo v bubnu. To trvá krátkou dobu.

## Přidávání pracích prostředků

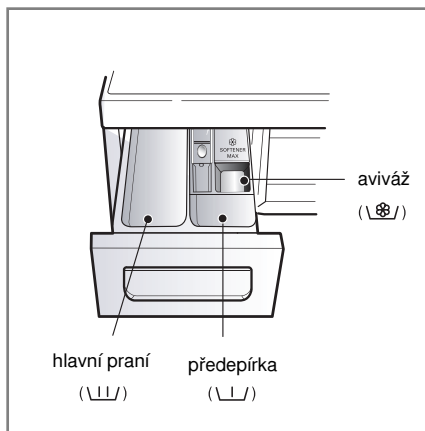
### ■ Přidávání pracích prostředků a změkčovače prádla (aviváže)

#### ► Výsuvný dávkovač



- Pouze HLAVNÍ PRANÍ → 
- PŘEDEPRANÍ + HLAVNÍ PRANÍ →  • 

#### ▲ VÝSTRAHA

Veškeré prací prášky a prostředky chraňte před dětmi. Hrozí nebezpečí otravy. Velké množství pracího prostředku, bělidla nebo změkčovače může způsobit přeplnění. Ujistěte se, že používáte správné množství pracího prostředku.

#### ► Přidání změkčovače prádla (aviváže)

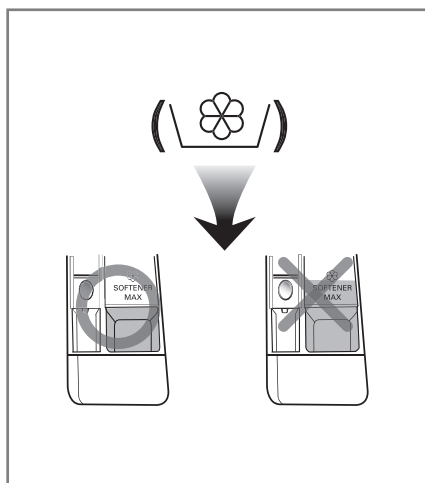

- Avivážní prostředek nedávkujte výše než určuje čára maximální dávky. Pomalu zavřete zásobník pracího prostředku. Přeplnění avivážní může způsobit rychlé spotřebování avivážního prostředku a skvrny na prádle.
- Neponechávejte avivážní prostředek v dávkovači déle než 2 dny. (Avivážní prostředek může ztvrdnout).
- Aviváž se přidává do praní v posledním cyklu máchání.
- Neotevírejte zásobník dávkovače, když do něj proudí voda.
- Není dovoleno používat rozpouštědla (benzén apod.)

#### ❗ POZN.

- Nepoužívejte avivážní prostředky přímo na prádlo.

## Přidávání pracích prostředků

### ► Dávkování pracího prostředku

- Prací by měl být používán podle pokynů výrobce tohoto prostředku a vybírán podle typu, barvy, zašpinění látky a podle teploty praní.
- Pokud použijete příliš velké množství pracího prostředku, vytváří se mnoho pěny, což snižuje výsledky praní nebo způsobí velké zatížení motoru.
- Pro dosažení nejlepších výsledků praní, doporučujeme používat kvalitní prací prostředky.
- Při používání tekutých pracích prostředků se řiďte pokyny výrobce.
- Hodláte-li prát okamžitě, potom tekutý prací prostředek můžete nalít přímo do hlavní zásuvky na prací prostředky.
- Prosím, nepoužívejte tekutý prací prášek, pokud jste nastavili „odložený start“ nebo „předprírku“. Prášek může ztvrdnout.
- Pokud se vytváří příliš velké množství pěny, omezte množství pracího prostředku.
- Dávkování pracího prostředku (detergentu) by mělo být stanoveno podle teploty a tvrdosti vody, stupně zašpinění a velikosti dávky. Nejúčinnější praní je, když se zabrání nadměrnému pění.
- Před výběrem pracího prostředku a volbou teploty praní zkontrolujte štítek na oblečení.
- K praní používejte pouze vhodný prací prostředek.
  - Univerzální práškové prací prostředky pro všechny typy látek (za studena - 95°C)
  - Práškové prací prostředky pro jemné tkaniny (za studena - 40°C)
  - Tekuté prací prostředky pro všechny typy látek (za studena - 95 °C) nebo prací prostředky určené pouze pro vlnu (za studena - 40 °C)
- Pro lepší výsledky parní a bělení použijte prací prostředek s univerzálním práškovým bělidlem.

### ▲ VÝSTRAHA

- **Nedopusťte, aby prací prostředek v pračce ztvrdnul.** Pokud tak učiníte, může dojít k ucpání pračky, špatnému máchání nebo zápachu.

### ● POZN.

- Plná náplň : dle doporučení výrobce
  - Částečná náplň : 3/4 běžného množství
  - Minimální náplň : 1/2 dávky pro plnou náplň
- Prací prostředek je splachován z dávkovače na začátku pracího cyklu.

### ► Změkčovač vody

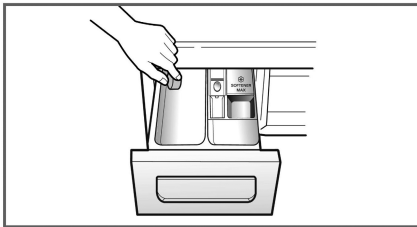

- V oblastech s velmi tvrdou vodou lze použít ke snížení spotřeby čistícího prostředku změkčovač vody, např. Calgon. Dávkujte podle množství uvedeného na obalu. Nejprve přidejte čistící prostředek a potom změkčovač vody.
- Použijte takové množství čistícího prostředku jako pro měkkou vodu.

### ► Použití tablet

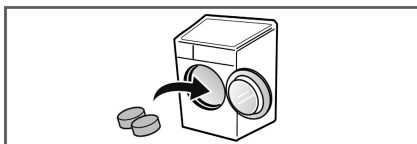

1. Otevřete dvířka a vložte tablety do bubny.

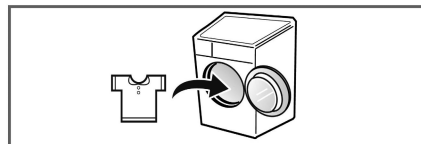

2. Prádlo naplňte do bubny.

## Údržba a ošetřování pračky

- Před každým čištěním vnitřku pračky odpojte vidlici síťové šňůry ze zásuvky el. sítě k ochraně před nebezpečím úrazu el.proudem

### ■ Filtr přívodu vody

- “! E” Bude-li blikat na displeji toto hlášení závady, voda se nedostává do dávkovače pracího prostředku.
- Je-li voda v přívodu příliš tvrdá nebo obsahuje stopy vápencové usazeniny, může být ucpaný filtr v přívodu vody.  
Z tohoto důvodu je vhodné filtr čas od času čistit.

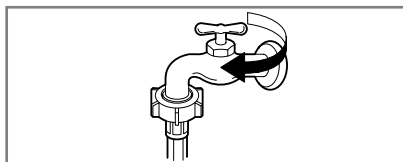

1. Uzavřete přívodní kohout

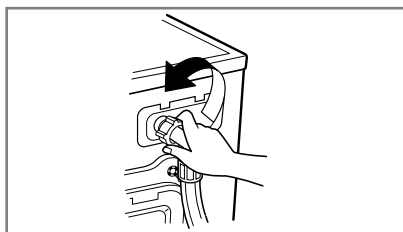

2. Odšroubujte hadici přívodu vody od pračky.

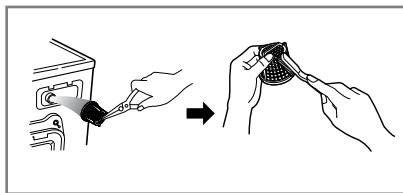

3. Filtr vyčistíte pomocí tvrdého štětinového kartáče.

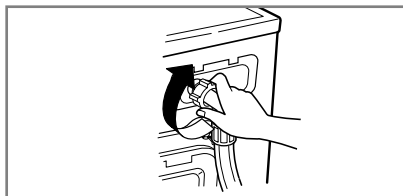

4. Našroubujte a utáhněte hadici na pračce.

## Údržba a ošetřování pračky

### ■ Filtr odtokového čerpadla

- Odtokový filtr zachytává vlákna a malé předměty, které zůstaly v prádle. K zajištění hladkého chodu pračky pravidelně kontrolujte tento filtr.

#### ▲ UPOZORNĚNÍ

- Nejdříve vypusťte vodu z filtru pomocí odtokové hadičky a potom teprve otevřete filtr čerpadla, odstraňte z něj všechno, co by ho mohlo zastavit.  
**Při vypouštění vody buďte opatrní, je-li voda ve filtru ještě horká !**
- Před čištěním odsávacího čerpadla nechte vodu ochladit, proveďte nouzové vyprázdnění nebo otevření dvířek v případě nouze.

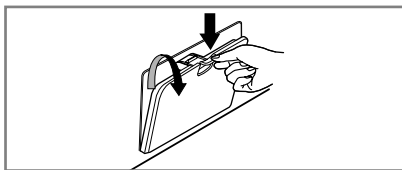

1. Otevřete dolní krytku. Vytáhněte hadici.

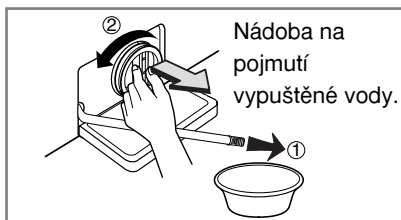

2. Vyměňte výpustní zátku. Potom otevřete filtr otočením doleva.

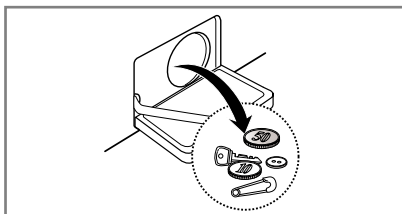

3. Odstraňte veškerý cizí materiál u filtru čerpadla.

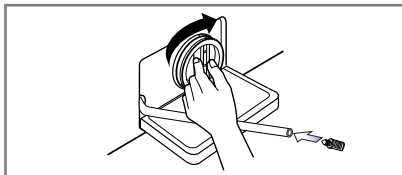

4. Po vyčištění otočte filtr čerpadla doprava a vložte výpustní zátku.

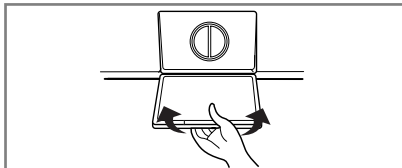

5. Zavřete dolní krytku.

## Údržba a ošetřování pračky

### ■ Výsuvný dávkovač pracích prostředků

- Zůstanou-li zbytky pracího prostředku a aviváže v dávkovači
- Čas od času proudem vody vyčistěte dávkovač od všech zbytků pracího prostředku a aviváže.
- Pokud je to nutné, lze dávkovač úplně vysunout z pračky po stisknutí západky dolů.
- K usnadnění čištění dávkovače lze vyjmout horní díl schránky pro aviváž.

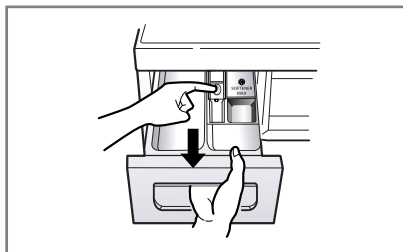

1. Vytáhněte dávkovací zásuvku.

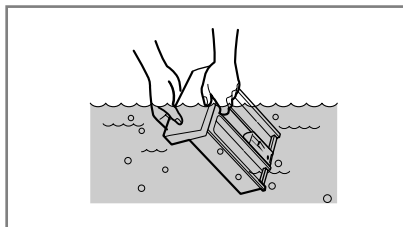

2. Vyčistěte dávkovací zásuvku pod tekoucí vodou.

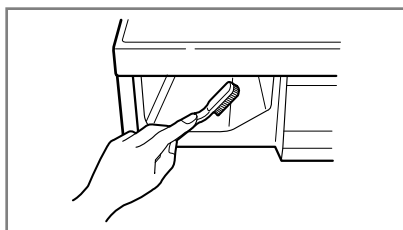

3. Vyčistěte záhyby starým zubním kartáčkem.

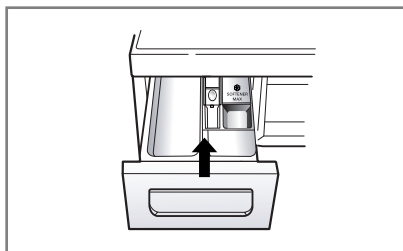

4. Vložte dávkovací zásuvku.

## Údržba a ošetřování pračky

### ■ Prací buben

- Pokud bydlíte v oblasti, kde je k dispozici velmi tvrdá voda, neustále se tvoří usazeniny na místech, která nejsou vidět a není snadné je odstranit. Po čase vzniklé usazeniny ucoupou spotřebič a pokud tento proces není pod kontrolou, musel by se případně spotřebič i vyměnit.
- Ačkoli je prací buben vyroben z nerezavějící oceli, mohou se na něm tvořit rezavé skvrny od malých kovových předmětů ( spony na papír, zavírací špendlíky apod.), ponechaných v bubnu.
- Čas od času je nutné čistit i prací buben.
- Před použitím prostředků k odstranění usazenin, barviv nebo odbarvovačů (bělicích prostředků) se přesvědčete, jsou-li vhodné pro automatické pračky.
- Prostředek k odstraňování usazenin by mohl obsahovat prostředky, které mohou poškodit pračku.
- Skvrny na bubnu odstraňujte prostředky na čištění nerezové oceli.
- Nikdy nepoužívejte k čištění ocelovou drátěnku („kovovou vlnu“)

### ■ Čištění pračky

#### ► Vnější plášť

- Správná péče o pračku prodlouží její provozuschopnost .
- Vnější díly pračky lze čistit teplou vodou s neutrálním saponátem pro domácnost, který neobsahuje drsné částice.
- Ihned vytřete vlhkým hadříkem jakékoliv vzniklé skvrny.
- Snažte se nepoškodit povrch ostrými, hranatými předměty.

#### ► Vnitřní části

- Osušte okolí plnicího otvoru pračky, pružné těsnění a sklo dvířek.
- Tato místa vždy udržujte čistá, aby byla zajištěna vodotěsnost.
- Spusťte pračku v úplném cyklu s horkou vodou.
- Opakujte činnost, pokud je to nutné.

#### ● POZN.

- Usazeniny, vzniklé tvrdou vodou odstraňujte pouze takovými prostředky, které mají na obalu uvedeno, že jsou pro pračku bezpečné.

### ■ Pokyny k zazimování pračky

V případě, že pračka bude uložena v místech, kde klesne teplota pod bod mrazu nebo ji bude nutné stěhovat v zimním období v mrazu , je nutné předtím splnit pokyny k zazimování pračky , aby nedošlo k jejímu poškození:

- Uzavřete kohout přívodu vody.
- Odpojte hadici přívodu vody a vylijte z ní zbytek vody.
- Zasuňte vidlici síťové šňůry do zásuvky.
- Přidejte asi 4 litry nejedovaté nemrznoucí směsi do prázdného pracího bubnu a uzavřete dvířka pračky.
- Zapněte odstředění a po dobu 1 minuty bude pračka odčerpávat veškerou kapalinu. Nemrznoucí směs se nevyčerpá úplně.
- Odpojte vidlici síťové šňůry ze zásuvky, vytřete vnitřní část bubnu dosucha a uzavřete dvířka.
- Vyměňte výsuvný dávkovač pracích prostředků. Vylijte veškerou vodu z jednotlivých přihrádek a vytřete je dosucha. Zasuňte dávkovač na místo.
- Pračku skladujte ve svislé poloze.
- Po ukončení zimního skladování (stěhování) se odstraní zbytky nemrznoucí směsi tak , že pračku uvedete do chodu v úplném pracovním cyklu za použití pracího prostředku, bez náplně prádla.



## Než zavoláte odborný servis

- Tato pračka je vybavena automatickou vlastní diagnostikou, která zjistí poruchu již v jejím počátečním stadiu a podle toho příslušně reaguje. Nepracuje-li pračka správně nebo nefunguje-li vůbec, zkontrolujte ji předtím, než zavoláte odborný servis, následujícím postupem :

### ■ Zjišťování problémů











| Projev závady                             | Možná příčina   | Řešení   |
|---|---|--|
| Chřestivý a řinčivý hluk                  | <ul style="list-style-type: none"> <li>• V bubnu nebo v odtokovém čerpadle mohou být cizí kovové předměty, jako mince nebo spínací špendlíky apod.</li> </ul>   | <p>Zastavte pračku a zkontrolujte buben a filtr čerpadla.</p> <p>Trvá-li hluk po znovuuvedení pračky do chodu, zavolejte pověřený odborný servis.</p>  |
| Dunivý hluk                               | <ul style="list-style-type: none"> <li>• Těžké náplně mohou produkovat dunivý hluk. Obvykle se to stává.</li> </ul>   | <p>Trvá-li hluk dále, asi je pračka nevyvážená.</p> <p>Zastavte ji a přeložte prádlo jinak.</p>  |
| Hlučné vibrace                            | <ul style="list-style-type: none"> <li>• Opravdu jste odstranili všechny přepravní šrouby a pouzdra ?</li> <li>• Stojí všechny nožky pevně na podlaze ?</li> </ul>  | <p>Nebyly-li šrouby a jejich pouzdra odstraněny při instalaci, odstraňte je podle pokynů v části „Instalace“ od str.5.</p> <p>Náplň prádla je nerovnoměrně rozložena v bubnu. Zastavte pračku a přeložte prádlo jinak.</p> |
| Uniká voda                                | <ul style="list-style-type: none"> <li>• Přívodní hadice je netěsně připojena ke kohoutu nebo k pračce.</li> <li>• Domovní odpadové potrubí je ucpano.</li> </ul>   | <p>Zkontrolujte připojení hadice a dotáhněte ji.</p> <p>Uvolněte domovní odpad, případně kontaktujte instalatéra.</p>  |
| Nadměrné pění                             |   | <p>Nevhodný prací prostředek. Tvorba nadměrné pěny může způsobovat úniky vody.</p> <p>Zkuste jiný přívod v domě.</p>   |
| Voda nevtéká do pračky nebo vtéká pomalu  | <ul style="list-style-type: none"> <li>• Nedostatečný zdroj (tlak) vody v místě.</li> <li>• Kohoutek není otevřen naplno.</li> <li>• Hadice přívodu vody je zalomena.</li> <li>• Filtr přívodu vody v pračce je zanesen.</li> </ul> | <p>Kohoutek otevřete úplně.</p> <p>Vyrovnejte hadici.</p> <p>Zkontrolujte (a vyčistěte) filtr.</p>   |
| Voda z pračky neodtéká nebo odtéká pomalu | <ul style="list-style-type: none"> <li>• Odtoková hadice je zalomena nebo ucpaná.</li> <li>• Zanesen odtokový filtr.</li> </ul>   | <p>Vyčistěte a vyrovnejte odtokovou hadici.</p> <p>Vyčistěte odtokový filtr</p>  |

## Než zavoláte odborný servis

| Projev závady  | Možná příčina   | Řešení  |
|--|---|---|
| <p>Pračku nelze spustit</p> <p>Pračka neodstřeďuje</p> | <ul style="list-style-type: none"> <li>Není zasunuta vidlice síťové šňůry do zásuvky, nebo je připojení uvolněno.</li> <li>Vadná pojistka nebo vypnutý jistič v domovním rozvaděči, případně přerušená dodávka el. energie.</li> <li>Není otevřen kohoutek v přívodu vody.</li> <li>Zkontrolujte těsnost uzavření dvířek</li> </ul> | <p>Zajistěte spolehlivé připojení síťové šňůry v zásuvce.</p> <p>Vyměňte pojistku nebo zapněte jistič. Nezvyšujte proudovou hodnotu pojistky.</p> <p>Pokud se projevuje závada v přetížení obvodu, nechte ji opravit odborným elektrikářem.</p> <p>Otevřete přívodní kohoutek</p> <p>Uzavřete dvířka a stiskněte tl.Start/Pauza.</p> <p>Po stisknutí tlačítka trvá chvíli, než pračka začne odstřeďovat prádlo. Před spuštěním odstřeďování musí být dvířka uzamčena.</p> |
| Dvířka nelze otevřít                                   |   | <p>Přidejte 1 nebo 2 kusy podobného prádla pro lepší vyvážení náplně v bubnu. Upravte náplň prádla tak, aby bylo umožněno správné odstřeďování.</p> <p>Po spuštění pračky nelze dvířka otevírat z provozně-bezpečnostních důvodů.</p> <p>Po ukončení veškerých pracích cyklů a činností počkejte vždy 1 nebo 2 minuty než bude možné otevřít dvířka pračky, aby elektrický uzamykací mechanismus měl čas na uvolnění zámku.</p>   |
| Cyklus praní se prodlužuje                             |   | <p>Doba praní se může měnit podle množství náplně prádla, tlaku a teploty vody a podle dalších okolností použitých v programu.</p> <p>Při zjištění nevyváženosti náplně nebo při činnosti programu k odstranění nadměrného pění, se doba praní může prodloužit.</p>   |
| Přeplněno avivází                                      | Příliš mnoho změkčovače může způsobit přeplnění.  | Pro přidání správného množství změkčovače se řiďte značkami. Nepřekračujte limit pro maximální množství přípravku.  |
| Změkčovač byl přidán příliš brzy.                      |   | Zásobník na prací prostředky zavírejte pomalu. Neotevírejte zásobník na prací prostředky v průběhu praní.   |

## Než zavoláte odborný servis

### ■ Chybová hlášení

| Projev závady   | Možná příčina  | Řešení  |
|---|--|---|
|    | <ul style="list-style-type: none"> <li>Nedostatečný zdroj vody v místě.</li> <li>Není úplně otevřený kohoutek přívodu vody do pračky.</li> <li>Hadice přívodu vody je zalomená.</li> <li>Ucpaný filtr přívodu vody.</li> </ul>   | <p>Zkuste jiný kohoutek v domě.<br/>Kohoutek otevřete úplně.</p> <p>Vyrovnejte hadici.<br/>Zkontrolujte a vyčistěte filtr.</p>                          |
|    | <ul style="list-style-type: none"> <li>Odtoková hadice je ucpaná nebo zalomená.</li> <li>Odtokový filtr je ucpaný</li> </ul>   | <p>Vyčistěte a vyrovnejte odtokovou hadici.<br/>Vyčistěte filtr.</p>  |
|    | <ul style="list-style-type: none"> <li>Náplň prádla je příliš malá.</li> <li>Náplň prádla je nevyvážená.</li> <li>Pračka je vybavena systémem zjišťování nevyváženosti a její korekce. Obsahuje-li náplň pouze těžké kusy prádla, jako koupelnové předložky, koupací úbory (froté), atd., tento systém může zastavit odstředování nebo úplně přerušit cyklus odstředování, pokud je nevyvážení příliš veliké i po několika opakováních spuštění odstředění.</li> <li>Pokud je prádlo na konci cyklu odstředění příliš vlhké, přidejte do náplně několik menších kousků prádla k vyvážení náplně a opakujte cyklus odstředění.</li> </ul> | <p>Přidejte 1 nebo 2 kusy podobného prádla pro lepší vyvážení náplně v bubnu.<br/>Upravte náplň prádla tak, aby bylo umožněno správné odstředování.</p> |
|  |  <ul style="list-style-type: none"> <li>Jsou dvířka otevřená ?</li> </ul>   | <p>Uzavřete dvířka.<br/>❖ Nezmizí-li z displeje nápis „dE“ zavolejte odborný servis.</p>  |
|  |  | <p>Odpojte síťový přívod a zavolejte odborný servis.</p>  |
|  | <ul style="list-style-type: none"> <li>Přeplnil-li se pračka vodou pro vadný ventil, objeví se na displeji nápis „FE“.</li> </ul>  | <p>Uzavřete kohoutek v přívodu vody.<br/>Odpojte síťový přívod a zavolejte odborný servis.</p>  |
|  | <ul style="list-style-type: none"> <li>Při závadě čidla úrovně vody se zobrazí na displeji „PE“.</li> </ul>  |   |
|  | <ul style="list-style-type: none"> <li>Přetížení motoru</li> </ul>   |   |
|  | <ul style="list-style-type: none"> <li>Pračka zjistila výpadek proudu.</li> </ul>  | <p>Spusťte cyklus znovu.</p>  |

## Než zavoláte odborný servis

### POZN.

- Funkce SMARTDIAGNOSIS™ je dostupná pouze u produktů s označením „SMARTDIAGNOSIS™“. Funkce SMARTDIAGNOSIS™ nemusí být dostupná, je-li na Vašem telefonu zapnuta funkce odstranění šumu.

### ■ Použití SMARTDIAGNOSIS™

- Funkci používejte pouze na pokyn operátora call-centra. Přenos zní podobně jako fax. Význam má pouze pro call-centrum.
- SMARTDIAGNOSIS™ nelze aktivovat, pokud pračka není zapnuta. Pokud pračka nelze zapnout, potom je nutné problém řešit mimo službu SMARTDIAGNOSIS™.

Při problémech s Vaší pračkou volejte Zákaznickou linku.

Postupujte podle instrukcí operátora, a případně proveďte následující kroky:



1. Pro zapnutí pračky stiskněte tlačítko „Napájení“. Vyvarujte se stisku jiných tlačítek či ovladačů.

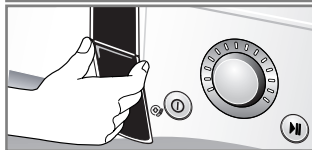

2. Poté Vás operátor vyzve k přiložení telefonního mikrofonu k tlačítku „Napájení“.

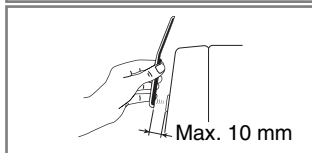
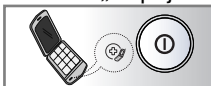

3. Stiskněte a podržte tlačítko "Teplota vody" po dobu tří sekund. Telefon stále držte v blízkosti tlačítka „Napájení“.
  4. Telefon držte dokud se přenos neukončí.  
Přibližná délka přenosu je 6 sekund a čas je zobrazen na displeji.
    - Pro lepší kvalitu přenosu s telefonem během přenosu nehýbejte.
    - Pokud operátor nebude schopen pořídit záznam signálu, tak Vás vyzve k opětovnému přenosu.
    - Po stisknutí tlačítka „Napájení“ během přenosu se vypne SMARTDIAGNOSIS™.
  5. Jakmile je odpočítávání u konce a zvukový výstup se ukončil, pokračujte v rozhovoru s operátorem. Ten Vám pomocí získaných dat poskytne potřebné instrukce.
- Smart Diagnosis je doplňková funkce určená k řešení problémů pomocí zákaznické linky. Tato funkce nenahrazuje metody klasické. Účinnost této funkce závisí na různých faktorech. Například na kvalitě příjmu mobilního telefonu použitého pro přenos. Na síle okolního hluku, který může být přítomen v průběhu přenosu a akustice místnosti, kde je sušička umístěna. Proto společnost LG nezaručuje, že funkce Smart Diagnosis vyřeší jakýkoliv daný problém.

## Záruční podmínky

### Likvidace starých spotřebičů

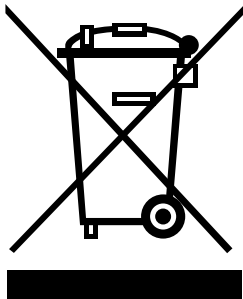

1. Pokud je u výrobku uveden symbol pojízdného kontejneru v přeškrtnutém poli, znamená to, že na výrobek se vztahuje směrnice Evropské unie číslo 2002/96/EC.
2. Všechny elektrické a elektronické výrobky by měly být likvidovány odděleně od běžného komunálního odpadu prostřednictvím sběrných zařízení zřízených za tímto účelem vládou nebo místní samosprávou.
3. Správný způsob likvidace starého elektrického spotřebiče pomáhá zamezit možným negativním dopadům na životní prostředí a zdraví.
4. Bližší informace o likvidaci starého spotřebiče získáte u místní samosprávy, ve sběrném zařízení nebo v obchodě, ve kterém jste výrobek zakoupili.

# Informační list výrobku

| Informační list_dle Nařízení Evropské unie č. 1061/2010   |                          |                          |                          |           |
|---|--------------------------|--------------------------|--------------------------|-----------|
| Značka  | LG                       | LG                       | LG                       |           |
| Název výrobku   | F14A8T/Q<br>D(W)(A)(1-9) | F12A8T/Q<br>D(W)(A)(1-9) | F10A8T/Q<br>D(W)(A)(1-9) |           |
| Jmenovitá kapacita  | 8/7                      | 8/7                      | 8/7                      | kg        |
| Třída energetické účinnosti   | A+++                     | A+++                     | A+++                     |           |
| Ocenění "EU Ecolabel award" podle nařízení (ES) č. 66/2010  | No                       | No                       | No                       |           |
| Roční spotřeba energie, na základě 220 standardních pracích cyklů s programy pro bavlnu pro praní při 60°C a 40°C s celou a částečnou náplní a spotřeba v režimech s nízkou spotřebou energie. Skutečná spotřeba energie bude záviset na tom, jak je spotřebič používán.  | 156/137                  | 156/137                  | 156/137                  | kWh/rok   |
| Spotřeba energie  |                          |                          |                          |           |
| - Spotřeba energie programu Bavlna 60°C při plné náplni   | 0.89/0.79                | 0.89/0.79                | 0.89/0.79                | kWh       |
| - Spotřeba energie programu Bavlna 60°C při částečném naplnění  | 0.70/0.74                | 0.70/0.74                | 0.70/0.74                | kWh       |
| - Spotřeba energie programu Bavlna 40°C při částečném naplnění  | 0.66/0.57                | 0.66/0.57                | 0.66/0.57                | kWh       |
| Průměrný příkon při vypnutém/nevypnutém stavu   | 0.33                     | 0.33                     | 0.33                     | W         |
| Roční spotřeba vody, na základě 220 standardních pracích cyklů s programy pro bavlnu pro praní při 60°C a 40°C s celou a částečnou náplní. Skutečná spotřeba vody bude záviset na tom, jak je spotřebič používán.   | 9 900/8 900              | 9 900/8 900              | 9 900/8 900              | litrů/rok |
| Třída účinnosti odstřeďování na stupnici od G (nejmenší účinnost) do A (nejvyšší účinnost)  | A                        | B                        | B                        |           |
| Maximální otáčky při odstřeďování dosažené u standardního programu pro bavlnu pro praní při 60 °C s celou náplní, nebo u standardního programu pro bavlnu pro praní při 40 °C s poloviční náplní podle toho, která hodnota je menší, a zbytkový obsah vlhkosti u standardního programu pro bavlnu pro praní při 60 °C s celou náplní, nebo u standardního programu pro bavlnu pro praní při 40 °C s poloviční náplní podle toho, která hodnota je větší | 1400                     | 1200                     | 1000                     | rpm       |
|   | 44                       | 53                       | 53                       | %         |
| "Bavlna Eco 60°C/40°C + Intenzivní" jsou standardní prací programy, na které se vztahují informace uvedené na štítku a v informačním listu, že tyto programy jsou vhodné pro praní běžně znečištěného bavlněného prádla a že se jedná o nejúčinnější programy z hlediska kombinované spotřeby energie a vody;   |                          |                          |                          |           |
| Trvání standardního programu  |                          |                          |                          |           |
| - standardní Bavlna 60°C při plné náplni  | 218/214                  | 218/214                  | 218/214                  | min       |
| - standardní Bavlna 60°C při částečné náplni  | 206/198                  | 206/198                  | 206/198                  | min       |
| - standardní Bavlna 40°C při částečné náplni  | 203/194                  | 203/194                  | 203/194                  | min       |
| Trvání režimu ponechání v zapnutém stavu  | 10                       | 10                       | 10                       | min       |
| Úroveň emisí hluku šířeného vzduchem vyjádřená v dB(A) re 1 pW zaokrouhlená na nejbližší celé číslo během fází praní a odstřeďování u standardního programu pro bavlnu pro praní při 60°C s celou náplní  | 54<br>73                 | 54<br>72                 | 54<br>72                 | dB(A)     |
| Volně stojící   |                          |                          |                          |           |

# Memo

# Memo

ČESKÝ







SLOVENČINA

s plnením spredu

# AUTOMATICKÁ PRÁČKA

Pred začiatkom inštalácie si starostlivo prečítajte tento návod. Toto vám uľahčí inštaláciu a zabezpečí, že práčka bude nainštalovaná správne a bezpečne. Po inštalácii nechajte tento návod v blízkosti práčky pre budúce použitie.

F14A8Q/TD(W)(A)(1~9)/F84A8TD  
F12A8Q/TD(W)(A)(1~9)/F82A8TD  
F10A8Q/TD(W)(A)(1~9)

[www.lg.com](http://www.lg.com)

## Obsah

|  |    |
|--|----|
| <b>Obsah</b> .....   | 2  |
| <b>Vlastnosti produktu</b> .....   | 3  |
| <b>Dôležité pokyny pre bezpečnosť</b><br>Dôležité pokyny pre bezpečnosť..... | 4  |
| Základné bezpečnostné opatrenia.....   | 5  |
| Uchovajte tieto pokyny .....   | 6  |
| <b>Technické údaje</b> .....   | 7  |
| <b>Inštalácia</b><br>Vybalenie .....   | 8  |
| Prepravné skrutky .....  | 8  |
| Požiadavky na miesto inštalácie<br>práčky .....                              | 9  |
| Pripojenie hadice prívodu vody.....  | 11 |
| Montáž odtokovej hadice .....  | 13 |
| Vyrovnanie práčky .....  | 14 |
| <b>Používanie práčky</b><br>Fungovanie práčky.....                           | 16 |
| Starostlivosť o prádlo pred praním.....                                      | 17 |
| Tabuľka programu prania .....  | 18 |
| Ďalšie voľby .....   | 19 |
| Prevádzkové údaje.....   | 20 |
| Ovládací panel .....   | 21 |
| Doplňkový program.....   | 22 |
| - Odložený štart (Time Delay) .....  | 22 |
| - Obmedzenie stlačenia (Crease Care) ..                                      | 22 |
| - Oblíbený (Favorite) .....  | 22 |
| - Predpierka (Pre Wash) .....  | 22 |
| Voliteľné funkcie.....   | 23 |
| - Antialergické pláchanie (Medic Rinse) ..                                   | 23 |
| - Pranie (Wash) .....  | 23 |
| - Teplota vody (Temp.) .....   | 23 |
| - Pláchanie (Rinse) .....  | 23 |
| - Odstredovanie (Spin) .....   | 23 |
| - Pláchanie+Odstredovanie<br>(Rinse+Spin).....                               | 23 |
| Ostatné funkcie .....  | 23 |
| - Iba odstredovanie .....  | 23 |
| Detská poistka.....  | 24 |
| Zapnutie / vypnutie zvukového signálu ..                                     | 24 |
| Čistenie bubna .....   | 25 |
| Zamknuté dvierka & Váženie .....   | 25 |

Ďakujeme za zakúpenie tejto plne automatickej práčky zn. LG.

Prečítajte si prosím starostlivo tento „Návod na obsluhu“; poskytnete vám pokyny na bezpečnú inštaláciu, používanie a údržbu. Uschovajte pre prípadnú budúcu potrebu.

Poznamenajte si konkrétny typ zakúpenej práčky (model) a výrobné číslo (Serial number - S/N)

Číslo modelu

Sériové číslo

Dátum nákupu

### **Pridávanie pracích prostriedkov**

Pridávanie pracích prostriedkov a  
zmäčkovačov prádla (aviváže) .....

### **Údržba a ošetrovanie práčky**

Filter prívodu vody .....

Filter odtokového čerpadla.....

Výsuvný dávkovač pracích  
prostriedkov .....

Prací bubon.....

Čistenie práčky.....

Pokyny pre zazimovanie práčky .....

### **Skôr než zavoláte odborný servis**

Diagnostika problému .....

Chybové hlásenia .....

Použitie SMARTDIAGNOSIS™.....

### **Záručné podmienky**.....

## Vlastnosti produktu



### ■ **Systém priameho pohonu bubna**

Moderný bezuhlíkový jednosmerný elektromotor poháňa bubon priamo, bez remeňa a remenice.



### ■ **6 činnosť**

Práčka je schopná vykonávať rôzne pohyby bubna alebo kombináciu rôznych pohybov v závislosti od vybraného programu prania.

V kombinácii s riadenou rýchlosťou odstreďovania a schopnosťou bubna otáčať sa vľavo a vpravo sa prací výkon zariadenia výrazne zlepšil, čo vám vždy zabezpečí výborné výsledky.



### ■ **Ochrana pred pokrčením**

Pokrčenie prádla je minimalizované striedaním otáčok bubna.



### ■ **Zabudovaný ohrievač**

Vnútrotný ohrievač automaticky ohrieva vodu na najlepšiu teplotu podľa zvolených cyklov.



### ■ **Hospodárnejší, inteligentný systém náplne prádla**

Inteligentný systém prania zisťuje veľkosť počas a teplotu vody a podľa toho optimalizuje úroveň (množstvo) vody počas prania, čím minimalizuje spotrebu elektrickej energie a vody.



### ■ **Detská poistka**

Detská poistka zaisťuje, aby deti nemohli počas prevádzky práčky zatlačením ktoréhokoľvek tlačidla zmeniť nastavený program prania.



### ■ **Systém ovládania rýchlosti otáčania bubna s nízkym hlukom**

Snímaním množstva náplne a vyvážením skutočne minimalizuje úroveň hluku pri odstreďovaní.

## Dôležité pokyny pre bezpečnosť

PREČÍTAJTE SI VŠETKY POKYNY A VYSVETLENIE INŠTALÁCIE PRED POUŽITÍM

### **⚠ UPOZORNENIE**

Z dôvodu vašej bezpečnosti sa musia dodržať informácie uvedené v tomto návode aby sa minimalizovalo riziko požiaru alebo výbuchu, úrazu elektrickým prúdom, alebo aby nedošlo k poškodeniu majetku, zraneniu osôb alebo k úmrtiu.

#### **Vaša bezpečnosť a bezpečnosť iných je veľmi dôležitá.**

V tomto návode a na vašom zariadení je uvedených mnoho dôležitých bezpečnostných odkazov. Vždy si prečítajte všetky bezpečnostné odkazy a riaďte sa podľa nich.

**⚠** Toto je symbol bezpečnostnej výstrahy.

Tento symbol vás upozorňuje na prípadné riziká, ktoré môžu vás alebo iných zabiť alebo zraniť.

Všetky bezpečnostné odkazy budú nasledovať po symbole bezpečnostnej výstrahy a tiež po slove NEBEZPEČENSTVO, UPOZORNENIE alebo VÝSTRAHA.

**Tieto slová znamenajú:**

#### **⚠ NEBEZPEČENSTVO**

Ak bezprostredne nepostupujete podľa pokynov môže dôjsť k zabitiu alebo vážnemu zraneniu.

#### **⚠ UPOZORNENIE**

Ak by ste nepostupovali podľa pokynov mohlo by dôjsť k úmrtiu alebo vážnemu zraneniu.

#### **⚠ VÝSTRAHA**

Ak nepostupujete podľa pokynov, môžete sa trochu zraniť alebo poškodiť výrobok.

Všetky bezpečnostné pokyny vás upozornia v čom je prípadné riziko, ako znížiť pravdepodobnosť zranenia a čo by sa mohlo stať ak sa nepostupuje podľa pokynov.

## Dôležité pokyny pre bezpečnosť

### ■ Základné bezpečnostné opatrenia

#### ⚠ UPOZORNENIE

Aby sa pri užívaní práčky znížilo riziko požiaru, úrazu elektrickým prúdom alebo iného úrazu osôb, dodržujte bezpečnostné opatrenia vrátane nasledovných:

- Pred inštaláciou skontrolujte či na zariadení nie sú vonkajšie poškodenia. Ak sú, inštaláciu nerobte.
- Práčku neinštalujte ani neskladujte na miestach kde bude vystavená poveternostným vplyvom.
- Nepokúšajte sa zasahovať do ovládacích prvkov.
- Neopravujte ani nevymieňajte žiadnu časť práčky ani nerobte servis ak to nie je špeciálne odporučené v pokynoch užívateľa pre údržbu alebo v pokynoch užívateľa pre opravy, ktorým rozumiete a ste schopní vykonať ich.
- Oblasť pod a okolo vášho zariadenia udržiavajte bez horľavých materiálov ako napr. bavlna, papier, handry, chemikálie a pod.
- Zariadenie nemajú používať malé deti a nespôsobilé osoby bez dozoru. Nedovoľte deťom aby sa hrali na tomto, s týmto, alebo vo vnútri tohto alebo iného zariadenia.
- Dajte pozor aby sa malé zvieratá nedostali do zariadenia.
- Dvierka práčky nenechávajte otvorené. Otvorené dvierka by mohli lákať deti aby sa vešali na dvierka alebo aby liezli do vnútra práčky.
- Nikdy nesiahajte do práčky pokiaľ sa pohybuje. Počkajte až bubon úplne zastane.
- Proces prania môže znížiť samozhasiaciu prísadu tkaniny. **Aby sa to nestalo, postupujte starostlivo podľa pokynov výrobcu šatstva pre pranie a ošetrovanie.**
- Neperte ani nesušte výrobky, ktoré boli čistené, prané, namočené alebo zašpinené horľavými alebo výbušnými látkami (ako vosk, olej, farba, benzín, odmasťovače, rozpúšťadlá pre suché čistenie, petrolej a pod.), ktoré sa môžu zapáliť alebo môžu explodovať. Olej môže zostať v nádrži počas celého cyklu a spôsobiť požiar počas sušenia. **Preto nenakladajte zaolejované šaty.**
- Nebúchajte na zatvorené dvierka práčky ani sa nepokúšajte nasilu dvierka otvoriť keď sú blokované. Práčka by sa mohla poškodiť.
- Keď stroj beží pri vysokej teplote, predné dvierka môžu byť veľmi horúce. Nedotýkajte sa ich.
- Pre minimalizáciu úrazu elektrickým prúdom, odpojte toto zariadenie od napájania alebo odpojte práčku na domovom rozvádzači tak, že odstránite poistku alebo vypnete istič obvodov predtým ako začnete s údržbou a čistením.
- Keď vytahujete sieťovú šnúru neťahajte ju uchopením za šnúru. Mohla by sa poškodiť.
- Na zariadení nikdy nepracujte ak je poškodené, nefunguje, čiastočne je demontované, alebo niektoré diely chýbajú alebo sú rozbité, vrátane poškodenej šnúry alebo zástrčky.

## Dôležité pokyny pre bezpečnosť

### ■ Základné bezpečnostné opatrenia

#### **⚠ UPOZORNENIE**

Pre zníženie rizika požiaru, úrazu elektrickým prúdom alebo iného úrazu osôb pri používaní tejto práčky, dodržujte základné bezpečnostné opatrenia, vrátane nasledovných:

- **Predtým ako starú práčku vyhodíte, odpojte ju od siete. Zložte zbytočnú zástrčku. Kábel odrežte hneď pri zariadení aby sa zabránilo používaniu.**
- **Ak bol výrobok pod vodou, zavolajte servis.** Je tam riziko úrazu elektrickým prúdom a riziko požiaru.
- **Zariadenie zapojené na vodovod pomocou nových hadíc. Staré hadice by sa nemali znovu používať.**
- **Aby sa znížilo riziko zranenia osôb, dodržiavajte všetky bezpečnostné opatrenia doporučené pre priemysel, vrátane používania dlhých rukavíc a ochranných okuliarov.** Nedodržanie všetkých bezpečnostných upozornení uvedených v tomto návode by mohlo spôsobiť škody na majetku, zranenie osôb alebo smrť.
- **Keď sú dvierka na práčke otvorené, dvere smerom nadol veľmi netlačte.** Mohlo by to práčku zvaliť.

### ■ Uchovajte tieto pokyny

#### POKYNY NA ZEMNENIE

Toto zariadenie sa musí uzemniť. V prípade zlej funkcie alebo havárie, zemnenie zníži riziko úrazu elektrickým prúdom tým, že umožní cestu najmenšieho odporu pre elektrický prúd. Toto zariadenie má šnúru so zemniacim vodičom zariadenia a zemniacim kolíkom. Kolík musí byť zastrčený do príslušnej zásuvky, ktorá je správne nainštalovaná a uzemnená v súlade so všetkými miestnymi predpismi a nariadeniami.

- Nepoužívajte rozvodku, táto by prerušila zemnenie kolíka.
- Ak nemáte správnu zásuvku, prekonzultujte to s elektrikárom.

#### **⚠ UPOZORNENIE**

Nesprávne zapojenie zemniaceho vodiča môže zapríčiniť úraz elektrickým prúdom. Ak máte pochybnosti či je zariadenie uzemnené správne, dajte skontrolovať kvalifikovanému elektrikárovi alebo pracovníkovi servisu. Nerobte zmeny na zástrčke dodanej so zariadením, ak nepasuje do zásuvky, dajte si nainštalovať správnu zásuvku kvalifikovanému elektrikárovi.

## Technické údaje

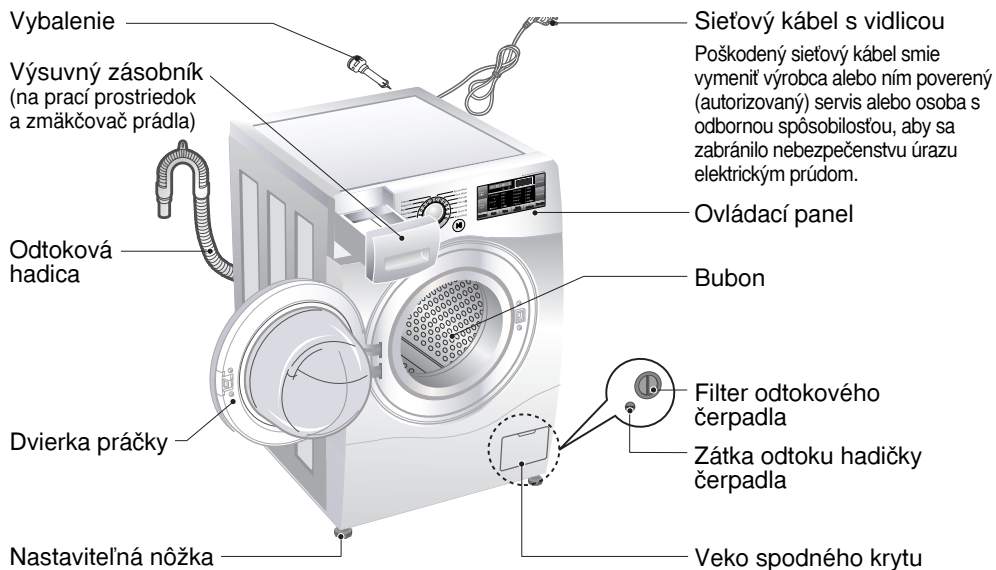

- **Názov** : Automatická práčka s vkladáním prádla spredu
- **Napájanie** : 220 - 240 V~, 50 Hz
- **Rozmery (š x hl. x v)** : 600 mm × 590 mm × 850 mm
- **Hmotnosť** : 65 kg
- **Príkon max** : 2100 W  
0.33 W ( Režim vypnutia, Odchod z režimu zapnutia)
- **Kapacita prania** : 7 kg prádla [F14/12/10A8QD(W)(A)(1~9)]  
: 8 kg prádla [F14/12/10A8TD(W)(A)(1~9)]/[F84/2A8TD]
- **Povolený tlak vody** : 100 - 1000 k Pa (1.0 - 10.0 kgf / cm<sup>2</sup>)
- **Informácia pre zákazníka** Norma týkajúca a hlučnosti: norma EN 60704  
Deklarovaná hodnota akustickej hlučnosti výrobku je pozri tabuľku nižšie  
Zodpovedá to požiadavkam hladiny A akustického tlaku pri zohľadnení referenčného akustického tlaku 1 pW

■ **Hladina hlučnosti :**

|  | Pranie   | Odstreďovanie |
|--|----------|---------------|
| F14A8Q/TD(W)(A)(1~9)<br>/F84A8TD/F82A8TD | 54 dB(A) | 73 dB(A)      |
| F12/10A8Q/TD(W)(A)(1~9)                  | 54 dB(A) | 72 dB(A)      |

\* Zmeny vonkajšieho vyhotovenia (vzhľadu) a technických údajov za účelom zvýšenia kvality, vyhradené.

### ■ Príslušenstvo

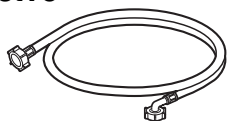

Hadica prívodu vody



Montážny kľúč



## Inštalácia

### ■ Vybalenie

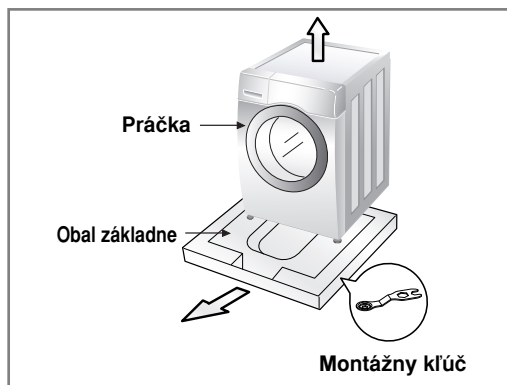

1. Odstráňte kartónovú krabicu a polystyrénový obal.
2. Zdvihnite práčku a odstráňte spodnú časť balenia.
3. Odstráňte pásku, ktorá pridrižovala napájací kábel a hadicu.
4. Odstráňte prírodnú hadicu z bubna.

#### ⓘ POZN.

- Uchovajte kľúč na vyrovnávanie práčky v základnom balení.

### ▲ UPOZORNENIE

- Baliaci materiál (t. j. fólie, polystyrén) môže byť nebezpečný pre deti. Nebezpečenstvo udusenía! **Uschovávajúte všetok baliaci materiál mimo dosahu detí.**

### ■ Prepravné skrutky

Na ochranu pred poškodením vnútorných častí počas prepravy, sú tieto zabezpečené 4 skrutkami. Pred uvedením práčky do prevádzky odstráňte tieto skrutky spolu s gumovými zátkami. Pokiaľ by skrutky neboli odstránené, spôsobia veľký hluk, vibrácie a poruchy v činnosti pri uvedení do prevádzky.

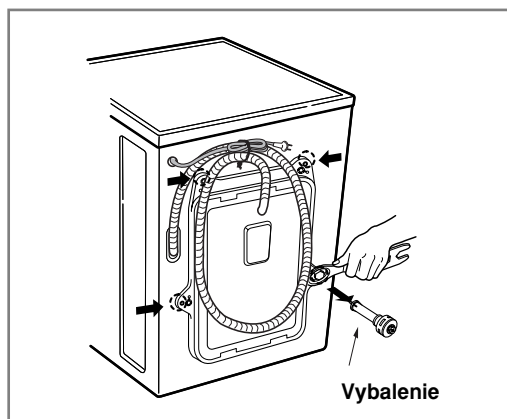

1. Odskrutkujte 4 skrutky pomocou montážneho kľúča, dodaného v príslušenstve.
2. 4 skrutky vytiahnite spolu s gumovými zátkami miernym otáčaním zátk.

#### ⓘ POZN.

- Uchovajte prepravné skrutky pre budúce použitie.

3. Otvory po skrutkách zaslepte dodanými zásepkami

## Inštalácia

### ■ Požiadavky na miesto inštalácie práčky

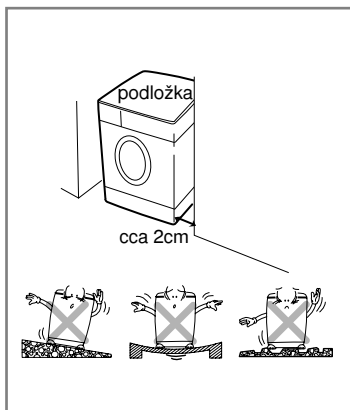

#### ► Miesto

- **Sklon podlahy:**  
Povolený sklon podlahy je do 1°
- **Zásuvka elektrickej siete:**  
Musí sa nachádzať do 1,5 m od každej strany umiestnenej práčky. Nepreťažujte zásuvku pripojením viac ako jedného spotrebiča.
- **Ďalšie vzdialenosti:**  
Je žiadaná vzdialenosť od steny, dverí a podlahy: vzadu: 10 cm; vpravo a vľavo: 2 cm  
Nikdy neukladajte pracie prostriedky na vrchnú stranu práčky. Mohla by sa poškodiť povrchová úprava a ovládacie prvky práčky.

#### ► Umiestnenie

Práčku dajte na rovnú tvrdú dlážku.

Ubezpečte sa, že cirkulácia vzduchu okolo práčky nie je zadržovaná kobercami, predložkami a pod.

- Nikdy sa nepokúšajte upraviť nerovnosti na dlážke pod práčkou kúskom dreva, kartónom, alebo podobným materiálom.
- Ak nemôžete práčku umiestniť na iné miesto, iba k plynovému sporáku alebo k peci, musíte medzi tieto dve zariadenia vložiť izoláciu (85 x 60 cm) pokrytú hliníkovou fóliou na strane, ktorá je otočená smerom k sporáku alebo k peci.
- Práčku nesmiete umiestniť do miestnosti, kde môže teplota klesnúť pod 0°C.
- Ubezpečte sa, že ste práčku umiestnili tak, že v prípade poruchy k nej bude mať technik ľahký prístup.
- Priloženým montážnym kľúčom nastavte všetky štyri nožičky tak, aby bola práčka stabilná a aby medzi hornou doskou práčky a pracovnou doskou zostala medzera približne 20 mm.

## Inštalácia

### ► Elektrické pripojenie

- Nepoužívajte žiadne predĺžovacie káble alebo rozdvojky.
- Poškodený sieťový kábel musí vymeniť výrobca alebo poverený (autorizovaný) servisný pracovník alebo podobne odborne spôsobilá osoba, aby sa zabránilo nebezpečenstvu úrazu.
- Po ukončení prevádzky vždy vyťahnite vidlicu sieťového kábla zo zásuvky a zastavte prívod vody.
- Práčka musí byť pripojená len k riadne uzemnenej sieťovej zásuvke, zapojenej podľa platných predpisov.
- Práčka musí byť umiestnená tak, aby bola vidlica sieťového kábla zapojená v zásuvke ľahko dostupná.
- Opravy práčky musí vykonávať odborný pracovník. Ak vykonávajú opravy neskúsené osoby, môže dôjsť k úrazu alebo závažnému zlyhaniu funkcie práčky. Obráťte sa na vaše servisné stredisko.
- Neinštalujte práčku v miestnostiach, v ktorých môže dôjsť k poklesu teploty pod bod mrazu. V opačnom prípade môže dôjsť k roztrhnutiu hadíc pôsobením mrazu. Teploty pod bodom mrazu môžu nepriaznivo ovplyvniť spoľahlivosť elektronickej riadiacej jednotky.
- Ak je spotrebič dodaný v zimnom období pri teplotách pod bodom mrazu ponechajte práčku pred uvedením do prevádzky niekoľko hodín v izbovej teplote.

### ▲ VÝSTRAHA

#### UPOZORNENIE týkajúce sa prívodného kábla

Pri väčšine zariadení sa odporúča, aby pracovali vo vyhradenom obvode, ako je obvod s jedným výstupom, ktorý poháňa iba jedno zariadenie a nie prídavné výstupy alebo bočné okruhy. Aby ste si boli istý, pozrite si v návode na použitie stranu s presným popisom.

Nepreťaž zásuvky. Preťaženie zásuviek, uvoľnené alebo poškodené zásuvky, predĺžovacie káble, rozstrapkané prívodné káble, poškodená alebo popraskaná izolácia drôtu sú nebezpečné. Ktorákoľvek z týchto situácií môže znamenať poranenie elektrickým prúdom alebo požiar. Pravidelne kontrolujte kábel vášho zariadenia a ak objavíte nejaké poškodenie alebo zhoršenie, zariadenie odpojte, nepoužívajte ho a nechajte kábel vymeniť rovnakým náhradným dielom v autorizovanom servise. Kábel chráňte pred fyzickým alebo mechanickým poškodením. Nestáčajte ho, nezauzľujte, neškrťte, nezatvárajte do dverí, ani po ňom nekráčajte. Mimoriadnu pozornosť venujte zástrčkám, zásuvkám a miestu, kde kábel vychádza zo zariadenia.

Ak sa zariadenie napája pomocou šnúrovej predĺžovačky alebo elektrického prenosného zariadenia so zásuvkou, tieto musia byť umiestnené tak aby ich nebolo možné pošpliechať a tiež aby tam nebol prístup vlhkosti.

### ▲ VÝSTRAHA

- Prístroj nie je určený pre používanie deťmi, poprípade za dozoru dospelou osobou.
- Nedovoľte, aby sa deti hrali s práčkou, na práčke alebo vo vnútri.

## Inštalácia

### ■ Pripojenie hadice prívodu vody

- Tlak v prívode vody musí byť v rozsahu 100 kPa až 1000 kPa (1,0 - 10,0 kgf / cm<sup>2</sup>).
- Pri pripájaní hadice prívodu vody ju nesaťahujte ani ju k prírodnému kohútiku neskrutkujte cez závit.
- Ak prevyšuje tlak v prívode vody 1 Mpa, je nutné nainštalovať pred prívod k práčke redukčné zariadenie.
- Pravidelne kontrolujte stav hadice a v prípade nutnosti ju vymente.

#### ► Krok 1 : Skontrolujte gumové tesnenie prívodnej hadice.

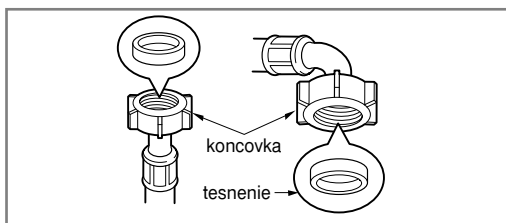

- Dve gumové tesnenia sú dodávané spolu s prírodnými hadicami vody. Používajú sa na zabránenie úniku vody. Uistite sa, že pripojenie k prívodu vody je dostatočne pevné.

#### ► Krok 2 : Pripojte hadicu k prívodu vody.

##### Typ-A : Spojenie skrutkového typu hadice s prívodom vody so závitom.

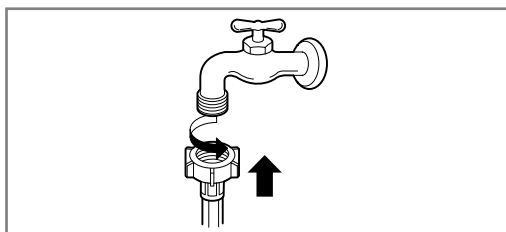

- Napojte prírodnú hadicu vody na prívod vody.

##### Typ-B : Spojenie skrutkového typu hadice s prívodom vody bez závitů.

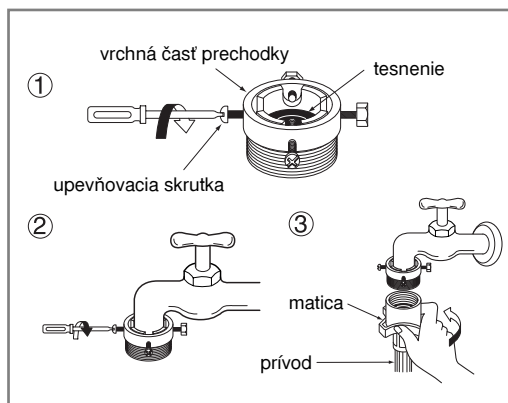

1. Odskrutkujte adaptér ring plate a 4 zvyšné skrutky adaptér.
2. Pritlačte adaptér na koniec prívodu vody tak, aby gumové tesnenie vytvorilo vodotesné spojenie. Uťahnite adaptér ring plate a 4 skrutky.
3. Pritlačte prírodnú hadicu vody smerom zvislo nahor tak, aby gumové tesnenie vo vnútri hadici mohlo úplne prilnúť v prívode vody a potom ju utiahnite priskrutkovaním na pravej strane.

## Inštalácia

Typ-C : Spojenie „one touch“ typu hadice s prívodom vody bez závitů.

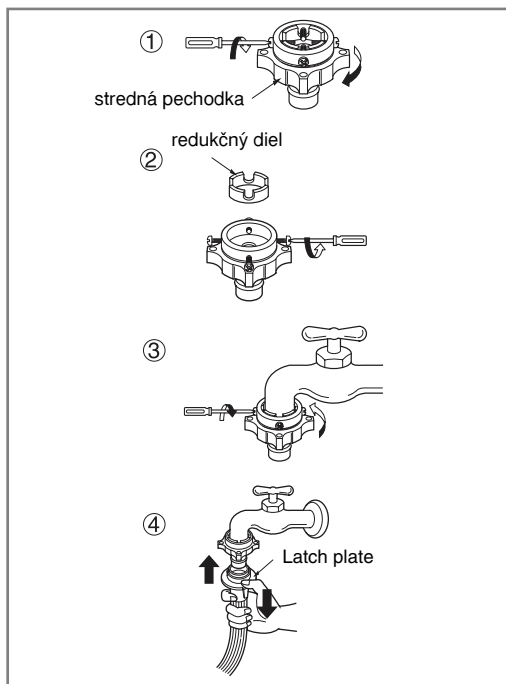

1. Odskrutkujte adaptér ring plate a 4 zvyšné skrutky adaptéra.
2. Odstráňte guide plate, ak je prívod vody príliš veľký a nepasuje k adaptéru.
3. Pritlačte adaptér na koniec prívodu vody tak, aby gumové tesnenie vytvorilo vodotesné spojenie. Uťahnite adaptér ring plate a 4 skrutky.
4. Potiahnite konektor latch plate smerom dole, zatlačte vstupnú hadicu na adaptér a uvoľnite konektor latch plate. Uistite sa, že sa adaptér riadne pripevnil na dané miesto.

### POZN.

- Po tom, ako spojíte prívodnú hadicu s prívodom vody, pustite vodu, aby ste vypláchli všetky cudzie látky / špina, piesok, prach / vo vodovodných potrubíach. Nechajte vodu vytečť do vedra a skontrolujte teplotu vody.

### ► Krok 3: Pripojte hadicu k práčke

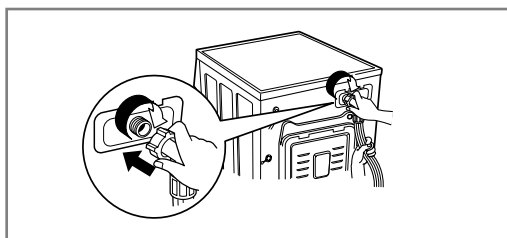

- Uistite sa, že hadica nie je skrútená a nie je poškodená.

### POZN.

- Ak po pripojení voda uniká z hadice, opakujte rovnaké kroky. Pre prívod vody použite najštandardnejší typ kohútika. V prípade, že je kohútik hranatý alebo príliš veľký, pred inštaláciou kohútika na medzikus odstráňte vymedzovací krúžok.

### Používané vodorovné kohútiky

Vodorovný kohútik



Kohútik s predĺžením



Kohútik so štvorcovým ústím



## Inštalácia

### ■ Montáž odtokovej hadice

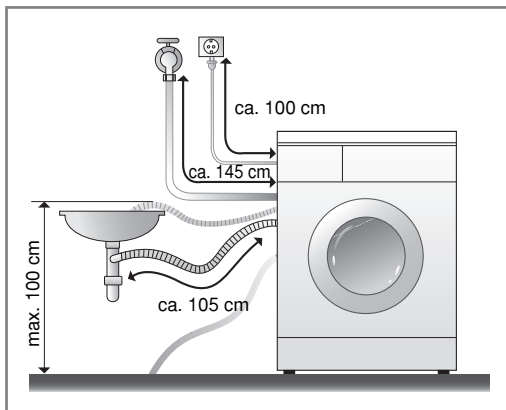

- Odtoková hadica nesmie byť pripojená vyššie ako 100 cm nad podlahou.
- Odtokovú hadicu je nutné správne upevniť proti samovoľnému uvoľneniu; únikom odtokovej vody by sa mohla poškodiť podlaha.
- Ak je odtoková hadica príliš dlhá, nekladte ju na práčku, spôsobilo by to nadmerný hluk.

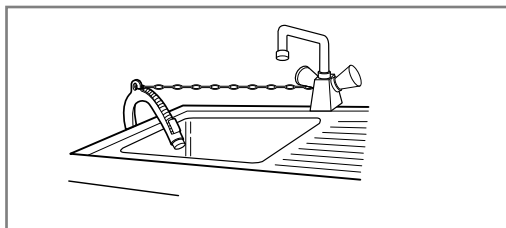

- Pri montáži odtokovej hadice zabezpečte jej koncovku lankom (retiazkou a pod.) v mieste vyústenia do odtoku.
- Správne umiestnenie odtokovej hadice ochráni podlahu pred poškodením odtokovou vodou.

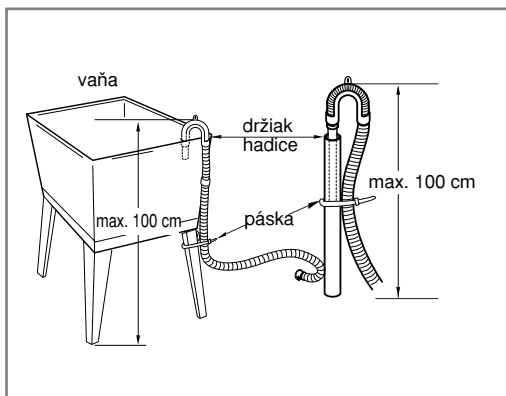

## Inštalácia

### ■ Vyrovnanie práčky

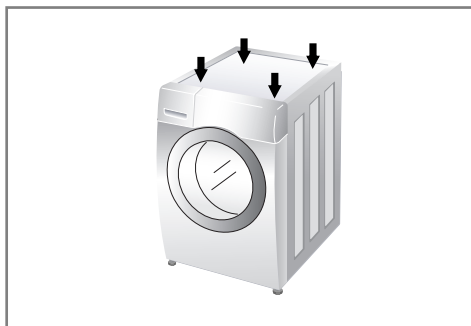
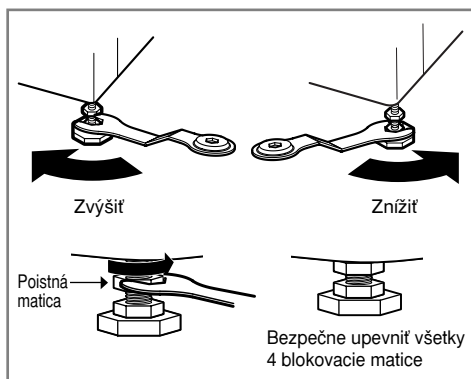
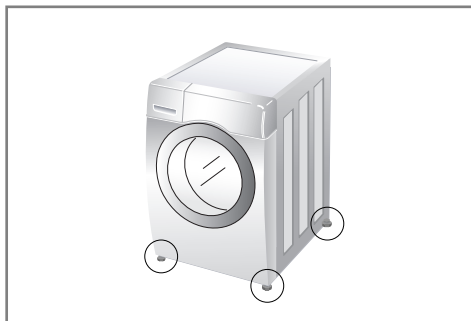

1. Správne, vodorovné a zvislé postavenie práčky zabráni vzniku nadmerného hluku a vibráciám pri prevádzke. Práčku inštalujte na rovnom a pevnom povrchu podlahy, prednostne v rohu miestnosti.

#### ❗ POZN.

- Drevená alebo dutinová podlaha môžu prispieť k výrazným vibráciám a chybám z nevyváženosti.

2. Ak nie je podlaha rovná, nastavte polohu práčky do roviny pomocou nastaviteľných nožičiek. (Pod nožičky nekladajte žiadne ďalšie podložky, kúsky dreva a pod.) Uistite sa, že všetky 4 nožičky sú stabilné a stoja na podlahe. Skontrolujte vodorovnú a zvislú polohu práčky pomocou vodováhy.

- Ako náhle je práčka vyrovnaná, utiahnite blokovacie matice smerom k soklu práčky. Všetky blokovacie matice musia byť upevnené.
- Krížová kontrola nastavenia  
Zatlačením na hornú časť práčky v protiľahlých rohoch (uhlopriečne) sa práčka nesmie „kolísať“ (skontrolujte v oboch smeroch). Ak sa kolíše práčka pri zatlačení na uhlopriečne protiľahlé rohy, nastavte polohu (výšku nožičiek) znova.

#### ❗ POZN.

Ak je práčka umiestnená na vyvýšenej plošine, musí byť bezpečne pripevnená, aby sa eliminovalo riziko jej spadnutia.

## Inštalácia

### ► Pevné podlahy

- Povrch podlahy, na ktorú sa práčka inštaluje, musí byť čistý, suchý a rovný.
- Práčku dajte na rovnú, tvrdú dlaždku.

### ► Podlahy s dlažbou (Šmykľavé podlahy)

- Postavte nožičky prístroja na Tread Mate a vyrovajte prístroj tak, aby vám vyhovoval (Tread Mate narežte na časti o veľkosti 70 x 70 mm a tieto prilepte na suché dlaždice, na ktorých je umiestnený prístroj.)
- Tread Mate je samolepiaci materiál, ktorý sa používa na rebríky a schody, ako prevencia pred pošmyknutím.

### ► Drevené podlahy (Odpružené podlahy)

- Drevené podlahy sú obzvlášť náchylné k vibráciám.
- Ak chcete zabrániť vibráciám, odporúčame vám umiestniť pod každý roh práčky minimálne 15 mm hrubú gumenú vložku, pripevnenú minimálne k dvom doskám podlahy skrutkami.
- Ak je to možné, umiestnite práčku do jedného z rohov izby, kde je podlaha stabilnejšia.
- Vložte pod práčku gumené podložky, aby ste zabránili vibráciám.
- Gumené podložky (č. 4620ER4002B) si môžete zakúpiť v oddelení náhradných dielov spoločnosti LG.

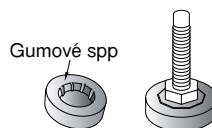

### ❗ POZN.

- Správne umiestnenie a vyrovnanie práčky vám zabezpečí jej dlhodobé, správne a spoľahlivé fungovanie.
- Práčka musí stáť 100 % horizontálne a pevne na mieste.
- Keď sa naplní práčka bielizňou, nesmie sa „hojdať“.
- Inštalačná plocha musí byť čistá, nesmie byť natretá voskom na podlahy alebo iným mastiacim prostriedkom.
- Nedovoľte, aby sa nohy práčky namočili. Ak sa nohy práčky namočia, môže dôjsť ku klzaniu.



## Používanie práčky

### ■ Fungovanie práčky



1. Roztriedte bielizeň.  
(Odkazuje na stranu 17)

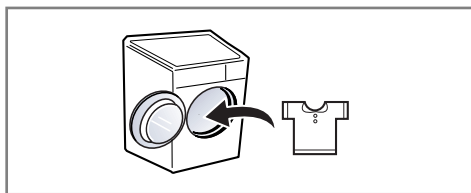

2. Otvorte dverka a vložte bielizeň.



3. Stlačte tlačidlo Power.

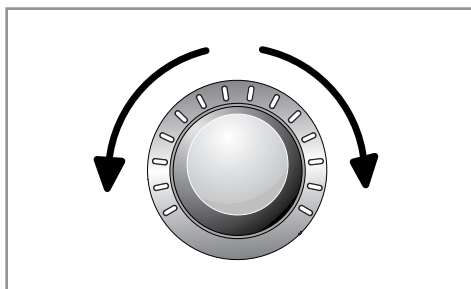

4. Vyberte program  
(Odkazuje na stranu 18~20)  
Teraz vyberte možnosti  
(Odkazuje na stranu 22~25)
  - Doplnkový program
  - Teplota
  - Rýchlosť odstreďovania
  - Ostatné funkcie

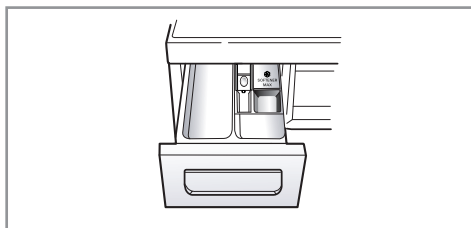

5. Pridajte prací prostriedok.  
(Odkazuje na stranu 26~27)



6. Stlačte tlačidlo Start/Pause.

# Používanie práčky

## ■ Starostlivosť o prádlo pred praním

|  |   |
|--|---|
|  | Teploty vody                                      |
|  | Normálne pranie                                   |
|  | Funkcia „permanent press“ proti krččeniu bielizne |
|  | Ručné pranie                                      |
|  | Jemné   |
|  | Neperte   |

Bielizeň roztriedte podľa...

|             |               |
|-------------|---------------|
| Znečistenia | Teploty vody  |
| Farby       | Druhu tkaniny |

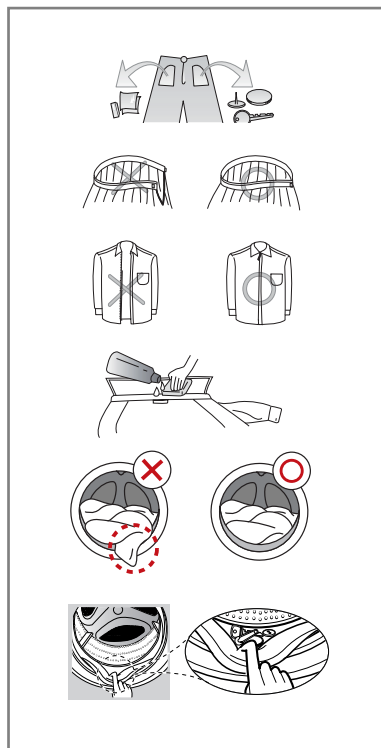

### 1. Nášivky na textilách

Na textilách vyhľadajte nášivky, ktoré obsahujú informácie (spravidla vo forme symbolov) o zložení textilu a odporúčanom spôsobe prania alebo čistenia.

### 2. Rozdelenie prádla podľa druhov

Najlepšie výsledky je možné dosiahnuť rozdelením prádla do náplní s vlastným pracím cyklom (programom). Rôzne druhy textílií vyžadujú inú teplotu vody, otáčky a teda pranie inými spôsobmi. Prádlo rozdeľte tiež podľa farieb na tmavo sfarbené, svetlo sfarbené a biele. Perte ich oddelene, pretože sa uvoľňujú vlákna a farba môže zafarbiť biele prádlo a pod. Podľa možnosti perte osobitne prádlo viac špinavé a menej špinavé.

- Zašpinenie (Veľmi špinavé, bežne zašpinené, menej špinavé) : Rozdeľte prádlo podľa stupňa zašpinenia.
- Farba (Biela, svetlá, tmavá) : Rozdeľte prádlo na biele a farebné.
- Vlákňitosť (textílie, ktoré uvoľňujú vlákna a ktoré ich zachytávajú) : Rozdeľte ich a perte osobitne.

### 3. Starostlivosť o prádlo pred vložením dávky do práčky

V jednej náplni kombinujte veľké a malé kusy prádla. Najskôr vložte veľké kusy. Veľkých kusov by nemalo byť viac ako polovica náplne. Neperte jednotlivé kusy prádla. Môže to spôsobiť nevyváženosť náplne. Pridajte jeden alebo dva podobné kusy prádla.

- Skontrolujte všetky vrecká, či sú prázdne. Predmety ako kľince, vlasové sponky, zápalky, perá, mince a kľúče môžu poškodiť ako prádlo, tak aj práčku.
- Uzatvorte zipsy, zapnite háčky a zviažte šnúrky, aby sa nezamotali so samotným prádlom.
- Predbežne ošetríte špinavé miesta a škvŕny na miestach ako sú goliere a manžety rúkavov pomocou vodného roztoku pracieho prostriedku a kefy alebo hubky, za účelom pomoci úplného odstránenia nečistôt a škvŕn v pracom cykle.
- Aby nedošlo k poškodeniu tesnenia dvierok a bielizne, uistite sa, že medzi tesnením a dvierkami bubna nie je zachytená žiadna bielizeň.
- Skontrolujte záhyby na tesnení dvierok, či sa tu nezachytili malé predmety.
- Skontrolujte, či v bubne nezostal žiadny kúsok bielizne. Bielizeň, ktorá by náhodne zostala v práčke, môže byť poškodená (napr. sa môže zraziť alebo odfarbiť) počas nasledujúceho cyklu prania.

## ❗ POZN.

- Pred prvým praním, Vyberte cyklus [BAVLNA (☼) 60°C], pridajte polovičnú dávku pracieho prostriedku a nechajte prístroj prať bez oblečenia. Z bubna sa odstránia usadeniny, ktoré v ňom mohli zostať pri výrobe

## Používanie práčky

### ■ Tabuľka programu prania

- Odporúčaný priebeh prania podľa druhu prádla

| Program                        | Popis   | Druh prádla   | Správna teplota (možnosti) | Čas prania (minúty) |
|--------------------------------|---|---|----------------------------|---------------------|
| <b>Bavlna</b>                  | Dosahuje lepší výkon kombináciou rôznych pohybov bubna  | Stálofarebné odevy (košele, nočné košele, pyžamá, atď.) a bežne zašpinená bavlnená bielizeň (spodná bielizeň)                               | 40°C<br>(Studené až 95°C)  | Plná                |
| <b>Bavlna Eko</b>              | Optimalizované pranie s nízkou spotrebou energie  |   | 60°C<br>(Studené až 60°C)  |                     |
| <b>Syntetika</b>               | Cyklus vhodný pre košele na bežné nosenie, ktoré nie je po vypraní potrebné žehliť.   | Polyamid (nylon, silon), Akryl, Polyester   | 40°C<br>(Studené až 60°C)  | Menej ako 4.0 kg    |
| <b>Zmiešaná bielizeň</b>       | Umožňuje naraz prať rôzne materiály.  | Rôzne typy látok okrem špeciálneho oblečenia. (hodváb/jemné tkaniny, športové oblečenie, tmavé oblečenie, vlna, periny/záclony).            | 40°C<br>(Studené až 40°C)  |                     |
| <b>Detská starostlivosť</b>    | Odstraňuje pevné a bielkovinové škvrny a umožňuje lepšie pláchanie.   | Trochu ušpinené kojenecké oblečenie.  | 60°C<br>(95°C)             |                     |
| <b>Tiché pranie</b>            | Program s nižšou hlučnosťou, šetriaci peniaze využívaním nočnej elektrickej energie.  | Farebné oblečenie (košele, nočné košele, pyžamo...) a jemne znečistená biela bavlna (spodná bielizeň)                                       | 40°C<br>(Studené až 60°C)  | Menej ako 4.5 kg    |
| <b>Starostlivosť o pokožku</b> | Účinne odstraňuje zvyšok pracieho prostriedku na šatách.  | Tkaniny, ktoré budú v priamom kontakte s pokožkou, napr. spodné prádlo, plienky, uteráky, posteľná bielizeň, vankúše a prikrývky na matrace |                            | Plná                |
| <b>Prikrývky</b>               | Cyklus sa hodí na veľké textilie, ako sú posteľné prikrývky, vankúše, prikrývky na pohovky a pod.   | Bavlnené posteľné prádlo s náplňou, prešívane prikrývky, vrstvené prikrývky, potahy pohoviek s ľahkou náplňou.                              | 40°C<br>(Studené až 40°C)  | 1 jedna veľkosť     |
| <b>Športové oblečenie</b>      | Cyklus vhodný pre športové, napr. džogingové a bežecké oblečenie  | Coolmax, goratex, ovčie rúno, sympatex  | 20°C<br>(Studené až 40°C)  | Menej ako 2.0 kg    |
| <b>Farebná bielizeň</b>        | Ak by oblečenie mohlo ľahko stratiť farbu, používajte, prosím, tento cyklus. Zmierňuje blednutie farieb. (Použite, prosím, prací prostriedok na farebné látky.) | Tmavé bavlnené oblečenie alebo zmiešaný materiál.   |                            |                     |
| <b>Jemná bielizeň</b>          | Cyklus je určený pre jemné textilie ako spodná bielizeň, blúzky a pod.  | Jemné prádlo, ktoré sa môže ľahko poškodiť (hodváb, záclony)  |                            |                     |
| <b>Vlna</b>                    | Umožňuje prať vlnené tkaniny (Prosím, použite prací prostriedok pre vlnené látky, ktoré je možné prať v práčke.).   | Vlnené odevy vhodné na pranie v práčke, iba z čistej novej vlny   |                            |                     |
| <b>Rýchly 30</b>               | Cyklus na rýchle pranie malého množstva a jemne znečisteného oblečenia.   | Rovnaký druh prádla ako bavlna a syntetika  | 20°C<br>(Studené až 40°C)  |                     |
| <b>Intenzívny 60</b>           | 60-minútové pranie s lepším výkonom a účinným využitím energie.   | Bavlna a zmiešaný materiál (Osobitný PROGRAM 60 minút pre bežne znečistenú bielizeň.).  | 60°C<br>(Studené až 60°C)  | Menej ako 4.0 kg    |

## Používanie práčky

- Teplota vody: Zvoľte teplotu vody, ktorá bude vyhovovať pracím cyklom. Pri praní vždy postupujte podľa označenia na štítku oblečenia alebo inštrukcií výrobcu.
- Pri testovaní nastavte program na "Bavlna Eko 40°C + Intenzívny (Polovičná Náplň)", "Bavlna Eko 60°C + Intenzívny (Polovičná Náplň)", "Bavlna Eko 60°C + Intenzívny (Plná Náplň)" v súlade s EN60456 a Nariadenie 1015/2010.
  - Normy 60°C Bavlna program : Bavlna Eko + 60°C + Intenzívny
  - Normy 40°C Bavlna program : Bavlna Eko + 40°C + Intenzívny
 (Sú vhodné na čistenie bežne znečistenej bavlnenej bielizne.)  
 (Sú to najefektívnejšie programy z hľadiska kombinovanej spotreby energie a vody pre pranie takého typu bavlnenej bielizne.)
- \* Skutočná teplota vody sa môže líšiť od deklarovanej teploty cyklu.
- Výsledky testu závisia od tlaku vody, tvrdosti vody, teploty privádzanej vody, teploty v miestnosti, typu a množstva nákladu, stupňa znečistenia, použitého saponátu, kolísania elektrickej siete a od ďalších vybraných nastavení.



Cyklus tohto spotrebiča na pranie vlny bol schválený spoločnosťou Woolmark na pranie produktov Woolmark, ktoré sa môžu prať v práčke za predpokladu, že sa produkty budú prať v súlade s inštrukciami na štítku oblečenia a inštrukciami výrobcu tejto práčky M1009.

### POZN.

- Odporúčame neutrálny prací prostriedok.
- Cyklus pre vlnu zahŕňa jemné pranie a šetrné žmýkanie pri nízkej rýchlosti.

### ■ Ďalšie voľby

| Program  | Odložený štart | Obmedzenie stlačenia | Obľúbený | Predpierka | Antialergické pláchanie | Pláchanie+ Odstredovanie | Skrátený program | Intenzívny |
|--|----------------|----------------------|----------|------------|-------------------------|--------------------------|------------------|------------|
| Bavlna   | ●              | ●                    | ●        | ●          | ●                       | ●                        | ●                | ●          |
| Bavlna Eko   | ●              | ●                    | ●        | ●          | ●                       | ●                        | ●                | ●          |
| Syntetika  | ●              | ●                    | ●        | ●          | ●                       | ●                        | ●                | ●          |
| Zmiešaná bielizeň  | ●              | ●                    | ●        | ●          | ●                       | ●                        | ●                | ●          |
| Detská starostlivosť   | ●              | ●                    | ●        | ●**        | ●**                     | ●                        |                  | ●          |
| Tiché pranie   | ●              | ●                    | ●        |            |                         | ●                        | ●                | ●          |
| Starostlivosť o pokožku  | ●              | ●                    | ●        | ●          | ●                       | ●                        | ●                | ●          |
| Príkrývky  | ●              | ●                    | ●        |            |                         | ●                        | ●                | ●          |
| Športové oblečenie   | ●              | ●                    | ●        |            |                         | ●                        | ●                | ●          |
| Farebná bielizeň   | ●              | ●                    | ●        |            |                         | ●                        | ●                | ●          |
| Jemná bielizeň   | ●              | ●                    | ●        |            |                         | ●                        | ●                | ●          |
| Vlna  | ●              | ●                    | ●        |            |                         | ●                        |                  | ●          |
| Rychly 30  | ●              | ●                    | ●        |            |                         | ●                        |                  | ●          |
| Intenzívny 60  | ●              | ●                    | ●        |            |                         | ●                        |                  | ●*         |

\* : Táto voľba je automaticky zahrnutá v cykle prania a nemôže byť odstránená.

\*\* : Táto možnosť je automaticky zahrnutá v cykle a môže byť vymazaná.

## Používanie práčky

### ■ Prevádzkové údaje

| Program  | Max RPM                         |                                 |                      |
|--|---------------------------------|---------------------------------|----------------------|
|  | F14A8Q/TD(W)(A)(1~9)<br>F84A8TD | F12A8Q/TD(W)(A)(1~9)<br>F82A8TD | F10A8Q/TD(W)(A)(1~9) |
| Bavlna   | 1400                            | 1200                            | 1000                 |
| Bavlna Eko   | 1400                            | 1200                            | 1000                 |
| Syntetika  | 1000                            | 1000                            | 1000                 |
| Zmiešaná bielizeň  | 1400                            | 1200                            | 1000                 |
| Detská starostlivosť   | 1000                            | 1000                            | 1000                 |
| Tiché pranie   | 1000                            | 1000                            | 1000                 |
| Starostlivosť o pokožku  | 1400                            | 1200                            | 1000                 |
| Prikrývky  | 1000                            | 1000                            | 1000                 |
| Športové oblečenie   | 800                             | 800                             | 800                  |
| Farebná bielizeň   | 1400                            | 1200                            | 1000                 |
| Jemná bielizeň   | 800                             | 800                             | 800                  |
| Vlna  | 800                             | 800                             | 800                  |
| Rýchly 30  | 1400                            | 1200                            | 1000                 |
| Intenzívny 60  | 1400                            | 1200                            | 1000                 |

### 🗨 POZN.

- Informácie o hlavných programoch prania pri polovičnej náplni.

| Program           | Čas v minútach | Zvyškový obsah vlhkosti |               | Voda v litroch | Energia v kWh |
|-------------------|----------------|-------------------------|---------------|----------------|---------------|
|                   |                | 1400 rpm                | 1200/1000 rpm |                |               |
| Bavlna (40°C)     | 94             | 44 %                    | 53 %          | 41             | 0.74          |
| Bavlna Eko (60°C) | 120            | 44 %                    | 53 %          | 41             | 0.84          |

# Používanie práčky

## ■ Ovládací panel

Funkcia SMARTDIAGNOSIS™ je dostupná iba pre výrobky označené nálepkou 'SMARTDIAGNOSIS™'

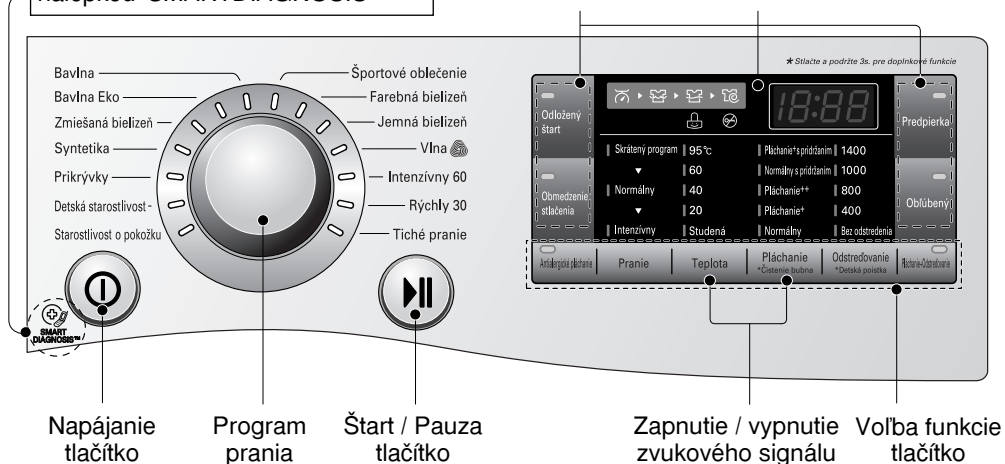

SLOVENČINA

### Napájanie

- Zatlačením tl. Napájanie sa práčka zapína alebo vypína.
- Tlačidlo sa tiež používa na spustenie programu prania bieleho prádla a sú nastavené ďalšie úvodné podmienky prania.

### Program prania

- K dispozícii je až 14 druhov programov v závislosti od druhu prádla.

### Štart / Pauza

- Tlačidlo Štart/Pauza sa používa na spustenie cyklu prania (programu) alebo na jeho prerušenie.
- Pri potrebe dočasného prerušenia prebiehajúceho cyklu prania (programu), zatlačte tlačidlo Štart/Pauza.
- Ak trvá dočasné prerušenie cyklu (Pauza) dlhšie ako 4 minúty, práčka sa automaticky vypne.

### Doplnkový program

- Použite tieto tlačidlá pre výber možností želaného cyklu prania pre zvolený cyklus.

### Displej LED

- Displej zobrazuje nastavenia, odhadovaný zostávajúci čas, možnosti a správy o stave vašej práčky. Displej ostáva počas cyklu prania zapnutý.

### Voliteľné funkcie

- To vám umožní zvoliť dodatočný cyklus a displej bude svietiť, keď ho budete vyberať.

## Používanie práčky

### ■ Doplnkový program

#### Odložený štart (Time Delay)

Môžete nastaviť časové oneskorenie tak, že práčka sa automaticky spustí a vypne sa po zadanom časovom intervale.

#### ❗ POZN.

- Časové oneskorenie je čas do konca programu, nie do jeho začiatku. Skutočná doba prevádzky sa môže meniť v závislosti od teploty vody, veľkosti dávky bielizne a iných faktorov.

1. Stlačte tlačidlo Power.
2. Zvoľte si cyklus.
3. Stlačte tlačidlo Odložený štart a nastavte požadovaný čas.
4. Stlačte tlačidlo Start/Pause.

#### Obľúbený (Favorite)

Obľúbený program vám umožní si uložiť vlastný cyklus prania pre budúce použitie.

1. Stlačte tlačidlo Power.
2. Zvoľte si cyklus.
3. Zvoľte si možnosti.  
(Metóda prania, počet plákaní, rýchlosť odstreďovania, teplota vody atď.)
4. Stlačte a podržte tlačidlo Favorite program (Obľúbený program) po dobu 3 sekúnd.

Obľúbený program je teraz uložený pre budúce použitie.

Ak chcete program znovu použiť, zvoľte možnosť Favorite program (Obľúbený program) a stlačte Start/Pause (Štart/Pauza).

#### Obmedzenie stlačenia (Crease Care)

Keď budete chcieť predísť pokrčeniu, zvoľte možnosť Obmedzenie stlačenia.

1. Stlačte tlačidlo Power.
2. Zvoľte si cyklus.
3. Stlačte tlačidlo Obmedzenie stlačenia.
4. Stlačte tlačidlo Start/Pause.

#### Predpierka (Pre Wash)

Ak je bielizeň znečistená vo zvýšenej miere, použite "Predpierka".

1. Stlačte tlačidlo Power.
2. Zvoľte si cyklus.
3. Stlačte tlačidlo Predpierka.
4. Stlačte tlačidlo Start/Pause.

# Používanie práčky

## ■ Voliteľné funkcie

### Antialergické pláchanie (Medic Rinse)

Pre najlepšie výsledky alebo čistejšie prepláchnutie môžete zvoliť možnosť Medic Rinse. Môžete ju zvoliť vo všetkých programoch.

1. Stlačte tlačidlo Power.
2. Zvoľte si cyklus.
3. Stlačte tlačidlo Antialergické pláchanie a nastavte požadovaný čas.
4. Stlačte tlačidlo Start/Pause.

### Pranie (Wash)

- **Skrátený program (Time Save) :**  
Táto voľba znižuje trvanie pracieho programu.
- **Intenzívny (Intensive) :** Ak je bielizeň bežne alebo veľmi zašpinená, účinnou voľbou je „intenzívne“ pranie.

### Teplota vody (Temp.)

- Teplotu vody (Temp.) možno nastaviť otočným riadiacim prvkom.
  - Studená
  - 20°C, 40°C, 60°C, 95°C
- Teplotu vody v práčke je možné voľiť podľa programu nasledovne

### Pláchanie (Rinse)

- **Pláchanie<sup>+</sup> s pridržením (R<sup>+</sup>+Hold):** Pridá jedno pláchanie a po jeho skončení sa cyklus zastaví, až kým spotrebiteľ opätovne nestlačí tlačidlo na zapnutie.
- **Normálny s pridržením (Normal+Hold) :** Cyklus sa zastaví, až kým spotrebiteľ opätovne nestlačí tlačidlo na zapnutie po skončení pláchania..
- **Pláchanie<sup>++</sup> (Rinse<sup>++</sup>) :**  
Dvakrát pridá pláchanie.
- **Pláchanie<sup>+</sup> (Rinse<sup>+</sup>) :**  
Raz pridá pláchanie.

### Odstredovanie (Spin)

- Rýchlosť odstredovania je možné nastaviť stláčaním tlačidla 'Spin' - tlačidlo stláčajte opakovane.

### Pláchanie+Odstredovanie (Rinse+Spin)

1. Stlačte tlačidlo Power.
2. Zvoľte si cyklus.
3. Stlačte tlačidlo Možnosť pre Pláchanie+Odstredovanie.
4. Stlačte tlačidlo Start/Pause.

## ■ Ostatné funkcie

### Iba odstredovanie

1. Stlačte tlačidlo Power.
2. Zvoľte rýchlosť odstredovania.
3. Stlačte tlačidlo Start/Pause.

### ❗ POZN.

Keď zvolíte možnosť „No Spin“ (Bez odstredovania), bubon bude krátky čas rotovať pomalou rýchlosťou, aby odstránil vodu.



## Používanie práčky

### ■ Detská poistka

Zvoľte túto funkciu, aby ste uzamkli tlačidlá na ovládacom paneli, čím zamedzíte nedovolenému manipulovaniu. „Detská poistka“ môže byť nastavená len počas cyklu prania.

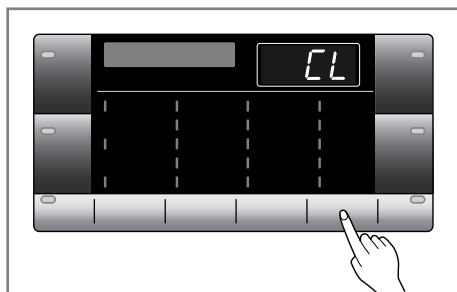

#### Uzamknutie ovládacieho panela

1. Stlačte naraz tlačidlá Voliteľné funkcie po dobu 3 sekúnd.
2. Ozve sa pípnutie a na LED displeji sa zobrazí text „CL“. Keď je nastavená funkcia „Detská poistka“, všetky tlačidlá okrem tlačidla Napájanie sú uzamknuté.

#### ⚠ POZN.

- Vypnutie práčky tlačidlom Power nezruší funkciu detskej zámky. detský zámok musíte deaktivovať, skôr než získate prístup k ostatným funkciám.

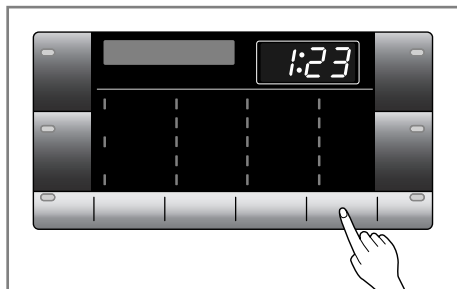

#### Odomknutie ovládacieho panela

1. Stlačte naraz tlačidlá Voliteľné funkcie po dobu 3 sekúnd.
2. Ozve sa pípnutie a na LED displeji sa znovu zobrazí zostávajúci čas pre aktuálny program.

### ■ Zapnutie / vypnutie zvukového signálu

Funkcia zvukového signálu on/off môže byť nastavená len počas pracieho cyklu.

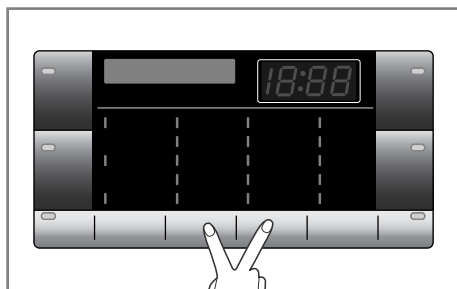

1. Stlačte tlačidlo Power.
  2. Stlačte tlačidlo Start/Pause.
  3. Stlačte a naraz podržte tlačidlá Teplota vody funkcie a Pláchanie po dobu troch sekúnd, aby ste nastavili funkciu zvukového signálu on/off.
- Po tom, ako je funkcia zvukového signálu on/off nastavená, toto nastavenie je uložené aj po vypnutí práčky.

#### ⚠ POZN.

- Ak chcete zvukový signál vypnúť, jednoducho zopakujte tento proces

## Používanie práčky

### ■ Čistenie bubna

Čistenie bubna je špeciálny cyklus, ktorý sa používa na čistenie vnútorného priestoru. V tomto cykle sa používa vyššia hladina vody pri vyššej rýchlosti otáčania. Vykonávajte tento cyklus pravidelne.

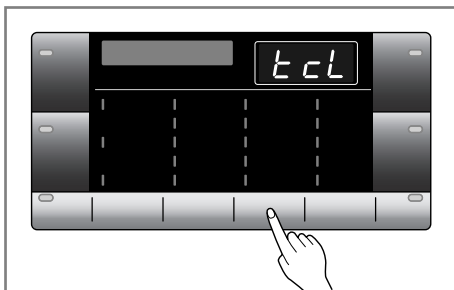

1. Odstráňte všetku bielizeň a veci z práčky a zavrite dverka.
2. Otvorte zásuvku na prací prostriedok a do priehradky pre hlavné pranie pridajte odstraňovač vodného kameňa (napr. Calgon).
3. Pomaly zásuvku zavrite.
4. Zapnite práčku a potom stlačte a držte tlačidlá Čistenie bubna po dobu 3 sekúnd. Na LED displeji sa zobrazia znaky "t c L".
5. Stlačte tlačidlo Start/Pause pre začatie cyklu.
6. Po ukončení cyklu nechajte dverka otvorené, aby sa mohli dverka práčky, pružne tesnenie ako aj sklená časť dveriek vysušiť.

### ⓘ POZN.

- Neprikladajte žiadny prací prostriedok do zásuvky pre prací prostriedok.
- Môže sa vytvoriť priveľa peny a vytečť z práčky.

### ⚠ VÝSTRAHA

- Ak sa pri vás nachádza malé dieťa, nenechávajte dverka otvorené prídlho.

### ■ Zamknuté dverka & Váženie

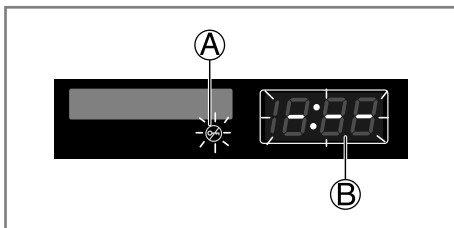

- Ⓐ "Zamknuté dverka" - Z bezpečnostných dôvodov sa dverka počas prania uzamknú a na displeji zasvieti ikona "Zamknuté dverka". Dverka môžete bezpečne otvoriť po tom, ako ikona "Zamknuté dverka" zhasne.
- Ⓑ Ikona "Váženie" zasvieti, keď bubon práčky pomaly rotuje a zisťuje, koľko bielizeň sa v bubne nachádza. Chvíľku to potrvá.

## Pridávanie pracích prostriedkov

### ■ Pridávanie pracích prostriedkov a zmäkčovačov prádla (aviváže)

#### ► Výsuvný dávkovač

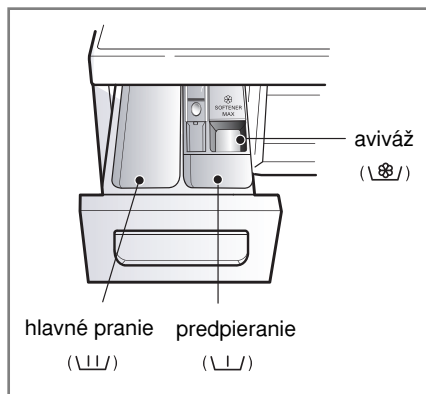

- Len HLAVNÉ PRANIE → ( | | | )
- PREDPIERANIE +HLAVNÉ PRANIE → ( | | ) • ( | | | )

#### ⚠ UPOZORNENIE

- Uschovajte všetky pracie prostriedky z dosahu detí, hrozí nebezpečenstvo otravy.
- Príveľa pracieho prostriedku, biedidla alebo aviváže môže spôsobiť pretečenie.
- Používajte primerané množstvo pracieho prostriedku.

#### ► Pridanie zmäkčovača prádla (aviváže)

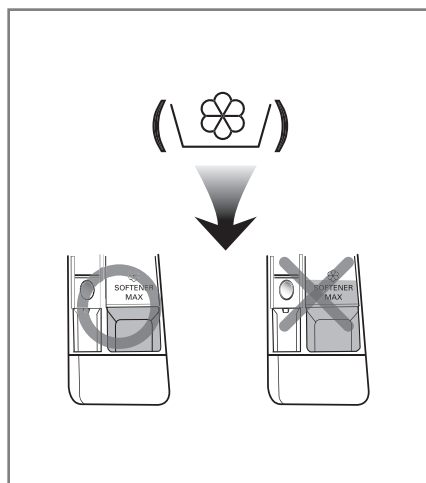

- Avivážny prostriedok nedávajte viac ako určuje čiara maximálnej dávky. Pomaly zatvorte zásobník pracieho prostriedku. Preplnenie aviváže môže spôsobiť rýchle spotrebovanie avivážneho prostriedku a škvrny na prádle.
- Nenechávajte avivážny prostriedok v dávkovači dlhšie ako 2 dni. (Avivážny prostriedok môže stvrdnúť).
- Aviváž sa pridáva do prania v poslednom cykle pláchania.
- Neotvárajte zásobník dávkovača, keď doňho prúdi voda.
- Nie je dovolené používať rozpúšťadlá (benzén apod.).

#### ⓘ POZN.

- Nepoužívajte avivážne prostriedky priamo na prádlo.

## Pridávanie pracích prostriedkov

### ► Dávkovanie pracieho prostriedku

- Prací prostriedok používajte podľa pokynov výrobcu a vyberajte ho podľa typu, farby, znečistenia tkaniny a teploty prania.
- Pracie prostriedky používajte podľa pokynov výrobcu. Ak použijete príliš veľké množstvo pracieho prostriedku, vytvára sa mnoho peny, čo znižuje výsledky prania alebo spôsobí veľké zataženie motora.
- Pre práčku s plnením spredu používajte pracie prostriedky len vo forme prášku.
- Pre dosiahnutie najlepších pracích výsledkov je doporučené používať aktívny prací prostriedok.
- Ak chcete používať tekutý prací prostriedok, tak sa prosím riadte pokynmi poskytovanými výrobcom.
- Ak začnete s pracím cyklom okamžite, tak môžete naliať tekutý prací prostriedok priamo do hlavnej zásuvky na pracie prostriedky.
- Prosím, nepoužívajte tekutý prací prostriedok, ak používate 'odložený čas prania' pretože tekutý prací prostriedok môže stvrdnúť, alebo ak ste zvolili prací program 'Predpierka'.
- Ak sa vytvára príliš veľké množstvo peny, obmedzte množstvo pracieho prostriedku.
- Dávkovanie pracieho prostriedku (detergentu) by malo byť stanovené podľa teploty a tvrdosti vody, stupňa zašpinenia a veľkosti dávky. Najúčinnějšíe pranie je, keď sa zabráni nadmernému peneniu.
- Pred výberom pracieho prostriedku a teploty prania si prečítajte štítok na oblečení.
- Pri praní v práčke používajte len na to určený prací prostriedok.
  - Univerzálne pracie prášky na pranie všetkých typov tkanín (studené pranie - 95°C)
  - Pracie prášky na pranie jemných tkanín (studené - 40°C)
  - Tekuté pracie prostriedky na pranie všetkých typov tkanín (studené - 95°C) alebo špeciálne pracie prostriedky na vlnu (studené - 40°C)
- Pre dokonalý prací účinok a belosť použite prací prostriedok s univerzálnym práškovým bielidlom.

### ▲ UPOZORNENIE

- **Nedovoľte, aby prací prostriedok zatvrdol.**  
Ak sa tak stane, môže to spôsobiť upchatie, nedostatočné pláchanie alebo zápach.

### ❗ POZN.

- Plná náplň: podľa odporúčania výrobcu
  - Čiastočná náplň: 3/4 bežného množstva
  - Minimálna náplň: 1/2 dávky pre plnú náplň
- Prací prostriedok je splachovaný z dávkovača na začiatku pracieho cyklu.

### ► Zmäkčovač vody



- Na zníženie spotreby čistiaceho prostriedku v oblastiach s extrémne tvrdou vodou môžete použiť zmäkčovač vody, napr. Calgon. Dávkujte podľa množstva uvedeného na obale. Najprv pridajte čistiaci prostriedok a potom zmäkčovač vody.
- Použite také množstvo čistiaceho prostriedku ako pri mäkkej vode.

### ► Použitie tabliet

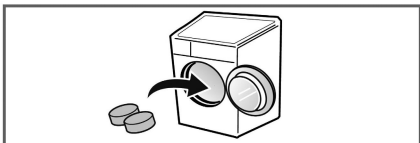

1. Otvorte dverka a vložte tablety do bubna.

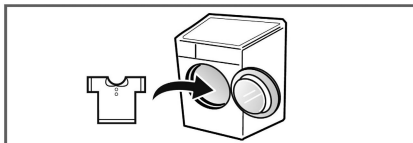

2. Bielizeň vložte do bubna.

## Údržba a ošetrovanie práčky

- Pred každým čistením vnútra práčky odpojte vidlicu sieťového kábla zo zásuvky elektrickej siete na ochranu pred nebezpečenstvom úrazu elektrickým prúdom.
- Pri likvidácii spotrebiča odrežte sieťový kábel a zničte zástrčku. Zablokujte zámku dvierok, aby nemohlo dôjsť k uviaznutiu dieťaťa vo vnútri spotrebiča.

### ■ Filter prívodu vody

- „*! E*“ Ak bude blikať na displeji toto hlásenie poruchy, voda sa nedostáva do dávkovača pracieho prostriedku.
- Ak je voda v prívide príliš tvrdá, alebo obsahuje stopy vápencovej usadeniny, môže byť upchatý filter v prívide vody.  
Z tohoto dôvodu je vhodné filter raz za čas vyčistiť.

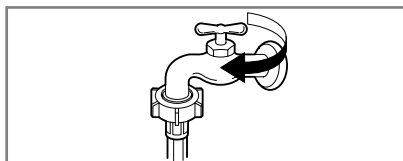

1. Uzatvorte vodovodný kohútik.

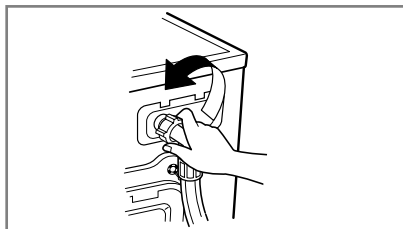

2. Odskrutkujte hadicu prívodu vody do práčky.

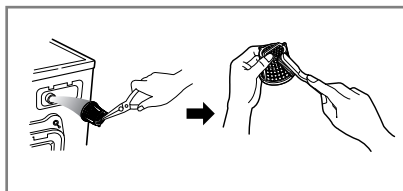

3. Filter vyčistite pomocou tvrdej štetinovej kefy.

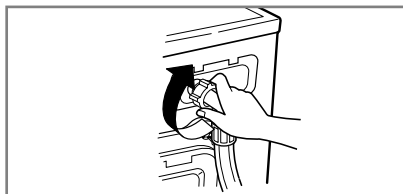

4. Dotiahnite hadicu na práčke.

## Údržba a ošetrovanie práčky

### ■ Filter odtokového čerpadla

- Odtokový filter zachytáva vlákna a malé predmety, ktoré zostali v prádle. Na zaistenie hladkého chodu práčky pravidelne kontrolujte tento filter.

#### ▲ VÝSTRAHA

- Najskôr vypustite vodu z filtra pomocou odtokovej hadičky a až potom otvorte filter čerpadla, odstráňte z neho všetko, čo by ho mohlo zastaviť.

**Pri vypúšťaní vody buďte opatrní, ak je voda vo filtri ešte horúca!**

- Pred čistením vypúšťacieho čerpadla núdzovým vypúšťaním alebo pred núdzovým otvorením dvierok nechajte vychladnúť vodu.

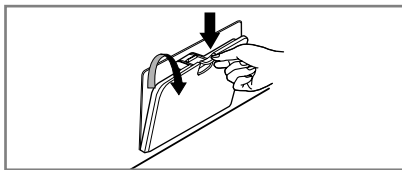

1. Otvorte dolný kryt.  
Vytiahnite hadicu.



Zásobník na zachytávanie odtekajúcej vody.

2. Vyberte výpustnú zátku.  
Potom otvorte filter otočením doľava.

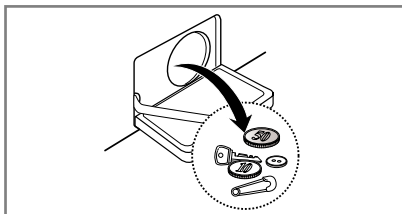

3. Odstráňte všetok cudzí materiál pri filtri čerpadla

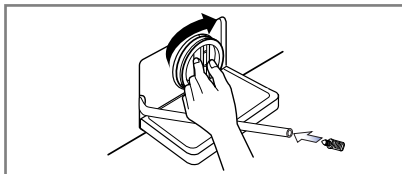

4. Po vyčistení otočte filter čerpadla a vložte výpustnú zátku

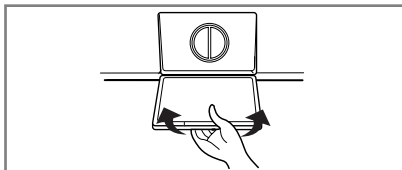

5. Zavrite dolný kryt

## Údržba a ošetrovanie práčky

### ■ Výsuvný dávkovač pracích prostriedkov

- Ak zostanú zvyšky pracieho prostriedku a aviváže v dávkovači:
- Raz za čas prúdom vody vyčistíte dávkovač od všetkých zvyškov pracieho prostriedku a aviváže.
- Pokiaľ je to nutné, možno dávkovač úplne vysunúť z práčky po zatlačení západky dolu.
- Na uľahčenie čistenia dávkovača je možné vybrať horný diel schránky pre aviváž.

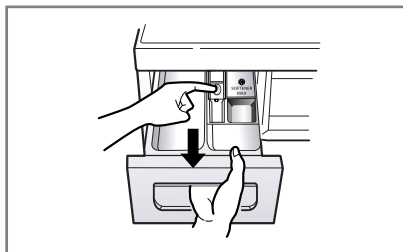

1. Vytiahnite dávkovaciú zásuvku.

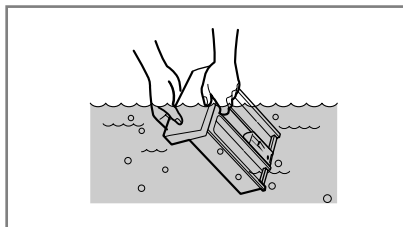

2. Vyčistíte dávkovaciú zásuvku pod tečúcou vodou.

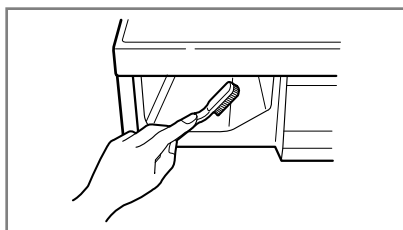

3. Vyčistíte záhyby starou zubnou kefkou.

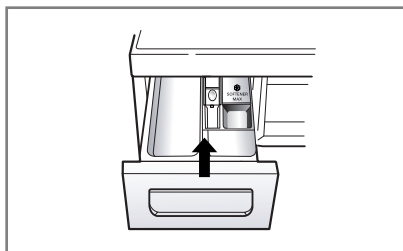

4. Vložte dávkovaciú zásuvku.

# Údržba a ošetrovanie práčky

## ■ Prací bubon

- Pokiaľ bývate v oblasti, kde je k dispozícii veľmi tvrdá voda, neustále sa tvoria usadeniny na miestach, ktoré nie sú viditeľné a nie je ľahké ich odstrániť. Po čase vzniknuté usadeniny upchajú spotrebič a pokiaľ tento proces nie je pod kontrolou, musel by sa prípadne spotrebič aj vymeniť.
- Aj keď je prací bubon vyrobený z nehrdzavejúcej ocele, môžu sa na ňom tvoriť hrdzavé škvrny od malých kovových predmetov (spony na papier, zatváracie špendlíky a pod.), ponechaných v bubne.
- Raz za čas je nutné čistiť aj prací bubon.
- Pred použitím prostriedkov na odstránenie usadenín, farbív alebo odfarbovačov (bieliacich prostriedkov) sa uistite, či sú vhodné pre automatické práčky.
- Prostriedok na odstraňovanie usadenín by mohol obsahovať prostriedky, ktoré môžu poškodiť práčku.
- Škrvny na bubne odstraňujte prostriedkami na čistenie nehrdzavejúcej ocele.
- Nikdy nepoužívajte na čistenie oceľovú drátenku („kovovú vlnu“).

## ■ Čistenie práčky

### ► Vonkajší plášť

- Správna starostlivosť opráčku predĺži jej životnosť
- Vonkajšie diely práčky je možné čistiť teplou vodou s neutrálnym saponátom pre domácnosť, ktorý neobsahuje drsné častice.
- Ihneď utrite vlhkou handričkou akékoľvek vzniknuté škvrny.

### ► Vnútorne časti

- Osušte okolie plniaceho otvoru práčky, pružné tesnenie a sklo dvierok. Tieto miesta vždy udržiavajte čisté, aby bola zaistená vodotesnosť.
- Spustte práčku v úplnom cykle s horúcou vodou.
- Opakujte činnosť, pokiaľ je to nutné.

### ❗ POZN.

- Usadeniny, vzniknuté tvrdou vodou odstraňujte len takými prostriedkami, ktoré majú na obale uvedené, že sú pre práčky bezpečné.

## ■ Pokyny pre zazimovanie práčky

V prípade, že práčka bude uložená na miestach, kde klesne teplota pod bod mrazu alebo ju bude nutné sťahovať v zimnom období v mraze, je nutné predtým splniť pokyny pre zazimovanie práčky, aby nedošlo k jej poškodeniu:

- Uzatvorte kohútik prívodu vody.
- Odpojte hadicu prívodu vody a vylejte z nej zvyšok vody.
- Zasuňte vidlicu sieťového kábla do zásuvky.
- Pridajte asi 4 litre nejedovatej nemrznúcej zmesi do prázdneho pracieho bubna a uzatvorte dvierka práčky.
- Zapnite odstreďovanie a počas jednej minúty nechajte odčerpávať všetku kvapalinu. Nemrznúca zmes sa nevyčerpá úplne.
- Odpojte vidlicu sieťového kábla zo zásuvky, utrite vnútornú časť bubna dosucha a zatvorte dvierka.
- Vyberte výsuvný dávkovač pracích prostriedkov. Vylejte všetku vodu z jednotlivých priehradok a utrite ich dosucha. Zasuňte dávkovač na miesto.
- Práčku skladujte vo zvislej polohe.
- Po ukončení zimného skladovania (sťahovania) sa odstráni zvyšky nemrznúcej zmesi tak, že práčku uvediete do chodu v úplnom pracom cykle s použitím pracieho prostriedku bez náplne prádla.



## Skôr než zavoláte odborný servis

- Táto práčka je vybavená automatickou vlastnou diagnostikou, ktorá zistí poruchu už v jej počiatočnom štádiu a podľa toho príslušne reaguje. Ak nepracuje práčka správne, alebo ak nefunguje vôbec, skontrolujte ju predtým, ako zavoláte odborný servis, nasledujúcim postupom:

### ■ Diagnostika problému











| Prejav poruchy                             | Možná príčina   | Riešenie   |
|--|---|--|
| Drnčivý a rinčiaci hluk                    | <ul style="list-style-type: none"> <li>• V bubne alebo v odtokovom čerpadle môžu byť cudzie kovové predmety ako mince alebo spínacie špendlíky a pod.</li> </ul>                        | Zastavte práčku a skontrolujte bubon a filter čerpadla. Ak trvá hluk po znovuuvedení do chodu, zavolajte poverený odborný servis.  |
| Dunivý hluk                                | <ul style="list-style-type: none"> <li>• Ťažké náplne môžu produkovať dunivý hluk. Obyčajne sa to stáva.</li> </ul>   | Ak trvá hluk ďalej, asi je práčka nevyvážená. Zastavte ju usporiadajte prádlo inak.  |
| Hlučné vibrácie                            | <ul style="list-style-type: none"> <li>• Naozaj ste odstránili všetky prepravné skrutky a púzdra?</li> <li>• Stoja všetky nožičky pevne na podlahe?</li> </ul>                          | <p>Ak neboli skrutky a ich puzdrá odstránené pri inštalácii, odstráňte ich podľa pokynov v časti „Inštalácia“ od str. 34.</p> <p>Náplň prádla je nerovnomerne rozložená v bubne. Zastavte práčku a usporiadajte prádlo inak.</p> |
| Uniká voda                                 | <ul style="list-style-type: none"> <li>• Prívodná hadica nie je netesne pripojená ku kohútiku alebo k práčke.</li> </ul>  | Skontrolujte pripojenie hadice a dotiahnite ju.  |
| Nadmerné penenie                           | <ul style="list-style-type: none"> <li>• Domové odpadové potrubie je upchaté.</li> </ul>  | Uvoľnite domový odpad, prípadne kontaktujte inštalatéra. Nevhodný prací prostriedok? Tvorba nadmernej peny môže spôsobiť únik vody.  |
| Voda nevteká do práčky, alebo vteká pomaly | <ul style="list-style-type: none"> <li>• Nedostatočný zdroj (tlak) vody v mieste.</li> <li>• Kohútik nie je otvorený naplno.</li> <li>• Hadica prívodu vody je zalomená.</li> </ul>     | Skúste iný prívod v dome.<br>Kohútik otvorte úplne. Vyrovnajte hadicu.   |
| Voda z práčky neodteká alebo odteká pomaly | <ul style="list-style-type: none"> <li>• Filter prívodu vody vpráčke je zanesený.</li> <li>• Odtoková hadica je zalomená alebo upchatá.</li> <li>• Zanesený odtokový filter.</li> </ul> | Skontrolujte (a vyčistite) filter.<br>Vyčistite a vyrovnajte odtokovú hadicu.<br>Vyčistite odtokový filter.  |

## Skôr než zavoláte odborný servis

| Prejav poruchy   | Možná príčina   | Riešenie  |
|--|---|---|
| Práčku nie je možné spustiť<br><br>Práčka neodstreďuje | <ul style="list-style-type: none"> <li>Nie je zasunutá vidlica sieťového kábla do zásuvky, alebo je pripojenie uvoľnené.</li> <li>Chybná poistka alebo vypnutý istič v domovom rozvode, prípadne prerušená dodávka elektrickej energie.</li> <li>Nie je otvorený kohútik prívodu vody.</li> <li>Skontrolujte tesnosť uzatvorenia dvierok</li> </ul> | <p>Zabezpečte spoľahlivé pripojenie sieťového kábla v zásuvke.</p> <p>Vymeňte poistku alebo zapnite istič. Nezvyšujte prúdovú hodnotu poistky. Pokiaľ sa porucha prejavuje v preťažení obvodu, nechajte ju opraviť odborným elektrikárom.</p> <p>Otvorte prívodný kohútik</p> <p>Uzatvorte dvierka a zatlačte tl. Start/Pause. Po zatlačení tlačidla chvíľu trvá, kým práčka začne odstreďovať prádlo. Pred spustením odstreďovania musia byť dvierka uzamknuté.</p> <p>Pridajte 1 alebo 2 kusy podobného prádla pre lepšie vyváženie náplne v bubne. Upravte náplň tak, aby bolo umožnené správne odstreďovanie.</p> |
| Dvierka sa nedajú otvoriť                              |   | Po spustení práčky sa nedajú dvierka otvárať z prevádzkovo bezpečnostných dôvodov. Po ukončení všetkých pracích cyklov a činností počkajte vždy 1 alebo 2 minúty kým bude možné otvoriť dvierka práčky, aby elektrický uzamykací mechanizmus mal čas na uvoľnenie zámky.  |
| Cyklus prania sa predlžuje                             |   | Čas prania sa môže meniť podľa množstva náplne prádla, tlaku a teploty vody a podľa ďalších okolností použitých v programe.<br>Pri zistení nevyváženosti náplne alebo pri činnosti programu na odstránenie nadmerného penenia, sa môže čas prania predĺžiť.   |
| Pretečenie aviváže                                     | Priveľa aviváže môže spôsobiť pretečenie  | Dodržujte pokyny aby ste zabezpečili správne dávkovanie aviváže.<br>Nenalievajte viac ako je čiara maximum.   |
| Aviváž sa spotrebuje príliš rýchlo.                    |   | Pomaly zatvorte zásuvku na prací prostriedok.<br>Neotvárajte zásuvku počas pracieho cyklu.  |

## Skôr než zavoláte odborný servis

### ■ Chybové hlásenia

| Prejav poruch   | Možná príčina  | Riešenie   |
|---|--|--|
|    | <ul style="list-style-type: none"> <li>Nedostatočný zdroj vody na mieste.</li> <li>Nie je úplne otvorený kohútik prívodu vody do práčky.</li> <li>Hadica prívodu vody je zalomená.</li> <li>Upchatý filter prívodu vody.</li> </ul>  | <p>Skúste iný kohútik v dome.<br/>Kohútik otvorte úplne.</p> <p>Vyrovajte hadicu.<br/>Skontrolujte a vyčistite filter.</p>                           |
|    | <ul style="list-style-type: none"> <li>Odtoková hadica je upchatá alebo zalomená.</li> <li>Odtokový filter je upchatý.</li> </ul>  | <p>Vyčistite a vyrovajte odtokovú hadicu.<br/>Vyčistite filter.</p>  |
|    | <ul style="list-style-type: none"> <li>Náplň prádla je príliš malá.</li> <li>Náplň prádla je nevyvážená.</li> <li>Práčka je vybavená systémom zisťovania nevyváženosti a jej korekcie. Ak obsahuje náplň len ťažké kusy prádla ako kúpeľňové predložky, kúpacie úbory (froté), atď., tento systém môže zastaviť odstreďovanie alebo úplne prerušiť cyklus odstreďovania, pokiaľ je nevyváženosť príliš veľká aj po niekoľkých opakovaniach spustenia odstreďovania.</li> <li>Pokiaľ je prádlo na konci cyklu odstreďovania príliš vlhké, pridajte do náplne niekoľko menších kusov prádla na vyváženie a opakujte cyklus odstreďovania.</li> </ul> | <p>Pridajte 1 alebo 2 kusy podobného prádla pre lepšie vyváženie náplne v bubne.<br/>Upravte náplň tak, aby bolo umožnené správne odstreďovanie.</p> |
|   |  <ul style="list-style-type: none"> <li>Sú dverka otvorené?</li> </ul>   | <p>Uzatvorte dverka.<br/>*Ak nezmizne z displeja nápis „dE“, zavolajte odborný servis.</p>   |
|  |  | <p>Odpojte sieťový prívod a zavolajte odborný servis.</p>  |
|  | <ul style="list-style-type: none"> <li>Ak sa preplní práčka vodou pre chybný ventil, objaví sa na displeji nápis „FE“.</li> </ul>  | <p>Uzatvorte kohútik prívodu vody.<br/>Odpojte sieťový prívod a zavolajte odborný servis.</p>  |
|  | <ul style="list-style-type: none"> <li>Pri poruche čidla úrovne vody sa zobrazí na displeji „PE“.</li> </ul>   |  |
|  | <ul style="list-style-type: none"> <li>Prefaženie motora</li> </ul>  |  |
|  | <ul style="list-style-type: none"> <li>Práčka zaznamenala výpadok prúdu.</li> </ul>  | <p>Reštartujte cyklus.</p>   |

## Skôr než zavoláte odborný servis

### POZN.

- Funkcia SMARTDIAGNOSIS™ je dostupná iba pre výrobky označené nálepkou 'SMARTDIAGNOSIS™'. V prípade mobilného telefónu s funkciou odrušenia nežiaducich zvukov nemusí funkcia SMARTDIAGNOSIS™ fungovať.

### Použitie SMARTDIAGNOSIS™

- Funkciu používajte iba ak ste na to vyzvaný operátorom call centra. Prenosové zvuky podobné faxovým nemajú žiadny význam, vyhodnotí ich call centrum.
- SMARTDIAGNOSIS™ nemožno aktivovať, ak práčka nie je zapnutá. Ak sa tak stane, riešenie problémov potom musí byť vykonané bez SMARTDIAGNOSIS™.

V prípade problémov s Vašou práčkou volajte na zákaznícku linku.

Postupujte podľa usmernení agenta call centra a vykonajte nasledujúce kroky, ak ich vyžaduje:



1. Zatláčte tlačidlo Napájanie pre zapnutie práčky. Nestláčajte žiadne ďalšie tlačidlá a ani neotáčajte voličom pracích cyklov.

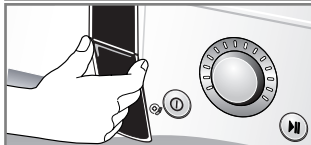

2. Keď k tomu dostanete pokyn od call centra, umiestnite mikrofón telefónu do tesnej blízkosti tlačidla Napájanie.

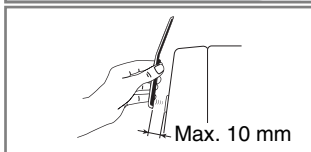
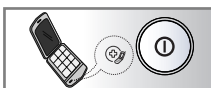

3. Stlačte a podržte tlačidlo "Teplota vody" po dobu troch sekúnd, a pritom stále držte mikrofón telefónu blízko tlačidla Napájanie.
  4. Držte mikrofón telefónu na mieste, kým prenosový tón neskončí. Trvá to asi 6 sekúnd a na displeji sa odpočítava čas.
    - Pre dosiahnutie najlepšieho výsledku nepohybujte telefónom počas doby prenášania tónov.
    - Ak agent call centra nie je schopný získať presný záznam dát, môžete byť vyzvaní aby ste skúsili znova.
    - Ak počas prenosu stlačíte tlačidlo Napájanie, tak sa vypne SMARTDIAGNOSIS™.
  5. Akonáhle je odpočítavanie na konci a tóny sa zastavili, tak môžete znovu pokračovať v rozhovore s agentom, ktorý Vám následne bude schopný pomôcť za pomoci využitia zaslaných informácií pre analýzu na volania do informačného zákazníckeho centra.
- Smart Diagnosis je doplnková funkcia určená k riešeniu problémov pomocou zákazníckej linky. Táto funkcia nenahrádza klasické metódy riešenia problémov. Účinnosť tejto funkcie je závislá na rôznych faktoroch. Napríklad na kvalite príjmu mobilného telefónu použitého pre prenos. Na intenzite okolitého hluku, ktorý môže byť prítomný v priebehu prenosu a akustike miestnosti, kde je sušička umiestnená.

Preto spoločnosť LG neručí, že funkcia Smart Diagnosis vyrieši akýkoľvek problém.

## Záručné podmienky

### Likvidácia vášho starého prístroja

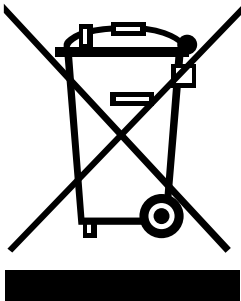

1. Keď sa na produkte nachádza tento symbol prečiarknutej smetnej nádoby s kolieskami, znamená to, že daný produkt vyhovuje európskej Smernici č. 2002/96/EC.
2. Všetky elektrické a elektronické produkty by mali byť zlikvidované oddelene od komunálneho odpadu prostredníctvom na to určených zberných zariadení, ktoré boli ustanovené vládou alebo orgánmi miestnej správy.
3. Správnu likvidáciu starých zariadení pomôžete predchádzať potenciálnym negatívnym následkom pre prostredie a ľudské zdravie.
4. Podrobnejšie informácie o likvidácii starých zariadení nájdete na miestnom úrade, v službe na likvidáciu odpadu alebo u predajcu, kde ste tento produkt zakúpili.

### POZN.

- Pri likvidácii spotrebiča odrežte napájací kábel a zničte zástrčku. Zablokujte detskú zámku, aby ste zabránili uviaznutiu malých detí vo vnútri práčky.

### Čo nie je zahrnuté:

- Servisný výjazd do domácnosti, pri ktorom sa naučíte používať výrobok.
- Ak je výrobok pripojený k inému napätiu, ako je uvedené na typovom štítku.
- Ak je chyba spôsobená nehodou, zanedbaním, chybným používaním alebo bez ľudského zavinenia.
- Ak je chyba spôsobená inými faktormi, než je obvyklé domáce použitie alebo použitie v súlade s návodom.
- Poskytnutie inštrukcií k použitiu výrobku alebo zmena nastavení výrobku.
- Ak je chyba spôsobená škodcami ako napr. potkanmi, švábmi atď.
- Hluk a vibrácie, ktoré sú považované za normálne, napr. zvuk vypúšťanej vody, zvuk bubna alebo výstražné hlásenia.
- Náprava chýb pri inštalácii. Napríklad vyrovnanie výrobku, nastavenie čerpadla.
- Normálna údržba, ktorá je odporúčaná v návode.
- Odstránenie cudzích predmetov / látok z práčky, vrátane čerpadla a filtra prírodnej hadice, napríklad štrk, klinec, výstuže podprsenky, gombíky atď.
- Výmena poistiek alebo kabeláže v domácnosti alebo inštalátárske práce v domácnosti.
- Náprava neautorizovaných opráv.
- Náhodné alebo následné škody na osobnom majetku spôsobené prípadnými poruchami tohto výrobku.
- Na tento výrobok sa nevzťahuje záruka, ak je používaný na komerčné účely.  
(Napríklad: Na verejných miestach, ako sú verejné sociálne zariadenia, ubytovne, školiace strediská, internáty)

Ak je produkt inštalovaný mimo bežnej servisnej oblasti, všetky náklady na dopravu spojené s opravou produktu alebo výmenou chybného dielu, budú hradené majiteľom výrobku.

# Opis výrobku

## Informačný list podľa Nariadenia Európskej únie č. 1061/2010

SLOVENČINA

| Značka  | LG                       | LG                       | LG                       |            |
|---|--------------------------|--------------------------|--------------------------|------------|
| Názov výrobku   | F14A8T/Q<br>D(W)(A)(1~9) | F12A8T/Q<br>D(W)(A)(1~9) | F10A8T/Q<br>D(W)(A)(1~9) |            |
| Menovitá kapacita   | 8/7                      | 8/7                      | 8/7                      | kg         |
| Trieda energetickej účinnosti   | A+++                     | A+++                     | A+++                     |            |
| Ocenenie "EU Ecolabel award" podľa nariadenia (ES) č. 66/2010   | No                       | No                       | No                       |            |
| Ročná spotreba energie, na základe 220 štandardných pracích cyklov s programami pre bavlnu pre pranie pri 60°C a 40°C s celou a čiastočnou náplňou a spotreba v režimoch s nízkou spotrebou energie. Skutočná spotreba energie bude závisieť na tom, ako je spotrebič používaný.  | 156/137                  | 156/137                  | 156/137                  | kWh/rok    |
| Spotreba energie  |                          |                          |                          |            |
| - Spotreba energie programu Bavlna 60°C pri plnej náplni  | 0.89/0.79                | 0.89/0.79                | 0.89/0.79                | kWh        |
| - Spotreba energie programu Bavlna 60°C pri čiastočnom naplnení   | 0.70/0.74                | 0.70/0.74                | 0.70/0.74                | kWh        |
| - Spotreba energie programu Bavlna 40°C pri čiastočnom naplnení   | 0.66/0.57                | 0.66/0.57                | 0.66/0.57                | kWh        |
| Priemerný príkon pri vypnutom/nevypnutom stave  | 0.33                     | 0.33                     | 0.33                     | W          |
| Ročná spotreba vody, na základe 220 štandardných pracích cyklov s programami pre bavlnu pre pranie pri 60°C a 40°C s celou a čiastočnou náplňou. Skutočná spotreba vody bude závisieť na tom, ako je spotrebič používaný.   | 9 900/8 900              | 9 900/8 900              | 9 900/8 900              | litrov/rok |
| Trieda účinnosti odstreďovania na stupnici od G (najmenšia účinnosť) do A (najvyššia účinnosť)  | A                        | B                        | B                        |            |
| Maximálne otáčky pri odstreďovaní dosiahnuté pri štandardnom programe pre bavlnu pre pranie pri 60 °C s celou náplňou, alebo pri štandardnom programe pre bavlnu pre pranie pri 40°C s polovičnou náplňou podľa toho, ktorá hodnota je menšia, a zbytkový obsah vlhkosti pri štandardnom programe pre bavlnu pre pranie pri 60°C s celou náplňou, alebo pri štandardnom programe pre bavlnu pre pranie pri 40°C s polovičnou náplňou podľa toho, ktorá hodnota je väčšia. | 1400                     | 1200                     | 1000                     | rpm        |
|   | 44                       | 53                       | 53                       | %          |
| "Bavlna Eco 60°C/40°C + Intenzívny" sú štandardné pracie programy, na ktoré sa vzťahujú informácie uvedené na štítku a v informačnom liste, že tieto programy sú vhodné pre pranie bežne znečistenej bavlnenej bielizne a že sa jedná o najúčinnnejšie programy z hľadiska kombinovanej spotreby energie a vody;  |                          |                          |                          |            |
| Trvanie štandardného programu   |                          |                          |                          |            |
| - štandardný Bavlna 60°C pri plnej náplni   | 218/214                  | 218/214                  | 218/214                  | min        |
| - štandardný Bavlna 60°C pri čiastočnej náplni  | 206/198                  | 206/198                  | 206/198                  | min        |
| - štandardný Bavlna 40°C pri čiastočnej náplni  | 203/194                  | 203/194                  | 203/194                  | min        |
| Trvanie režimu ponechania v zapnutom stave  | 10                       | 10                       | 10                       | min        |
| Úroveň emisií hluku šíreného vzduchom vyjadrená v dB(A) re 1 pW zaokrúhlená na najbližšie celé číslo v priebehu fázi prania a odstreďovania pri štandardnom programe pre bavlnu pre pranie pri 60°C s celou náplňou   | 54<br>73                 | 54<br>72                 | 54<br>72                 | dB(A)      |
| Voľne stojací   |                          |                          |                          |            |

# Memo

# Memo

SLOVENČINA







**LG**

Life's Good

ENGLISH

OWNER'S MANUAL

# WASHING MACHINE

Before beginning installation, read these instructions carefully. This will simplify installation and ensure that the washer is installed correctly and safely. Leave these instructions near the washer after installation for future reference.

F14A8Q/TD(W)(A)(1~9)/F84A8TD  
F12A8Q/TD(W)(A)(1~9)/F82A8TD  
F10A8Q/TD(W)(A)(1~9)

[www.lg.com](http://www.lg.com)

# Contents

|                                       |    |
|---------------------------------------|----|
| <b>Contents</b> .....                 | 2  |
| <b>Product Features</b> .....         | 3  |
| <b>Important safety instructions</b>  |    |
| Important safety instructions .....   | 4  |
| Basic safety precautions .....        | 5  |
| Save these instructions .....         | 6  |
| <b>Specifications</b> .....           | 7  |
| <b>Installation</b>                   |    |
| Removing packing .....                | 8  |
| Removing transit bolts .....          | 8  |
| Installation place requirements ..... | 9  |
| Connecting water supply hose .....    | 11 |
| Installation of drain hose .....      | 13 |
| Leveling.....                         | 14 |
| <b>How to use washer</b>              |    |
| Operating washing machine .....       | 16 |
| Care before washing .....             | 17 |
| Washing program table .....           | 18 |
| Extra options .....                   | 19 |
| Operating data .....                  | 20 |
| Control panel.....                    | 21 |
| Additional program .....              | 22 |
| - Time Delay .....                    | 22 |
| - Crease Care .....                   | 22 |
| - Favorite .....                      | 22 |
| - Pre Wash .....                      | 22 |
| Options.....                          | 23 |
| - Medic Rinse .....                   | 23 |
| - Wash .....                          | 23 |
| - Temp. ....                          | 23 |
| - Rinse.....                          | 23 |
| - Spin.....                           | 23 |
| - Rinse+Spin .....                    | 23 |
| Other functions.....                  | 23 |
| - Spin Only .....                     | 23 |
| Child Lock .....                      | 24 |
| Beep On/Off .....                     | 24 |
| Tub Clean .....                       | 25 |
| Door Lock & Detecting .....           | 25 |

Thank you for buying a LG Fully Automatic Washing Machine.

Please read your owner's manual carefully, it provides instruction on safe installation, use and maintenance. Retain it for future reference.

Record the model and serial number of your washing machine.

Model No.

Serial No.

Date of Purchase

## Adding detergent

Adding detergent and fabric softener ..26

## Maintenance

|                              |    |
|------------------------------|----|
| The water inlet filter ..... | 28 |
| The drain pump filter .....  | 29 |
| Dispenser drawer .....       | 30 |
| The washing drum .....       | 31 |
| Cleaning your washer .....   | 31 |
| Cold conditions .....        | 31 |

## Troubleshooting guide

|                             |    |
|-----------------------------|----|
| Diagnosing problems .....   | 32 |
| Error messages.....         | 34 |
| Using SMARTDIAGNOSIS™ ..... | 35 |

## Terms of warranty .....

## Product Features



- **Inverter Direct Drive system**

The advanced Brushless DC motor directly drives the drum without belt and pulley.



- **6 Motion**

Washer is able to perform various drum actions or a combination of different actions depending on the wash program selected. Combined with a controlled spin speed and the ability of the drum to rotate both left and right, the wash performance of the machine is greatly improved, giving you perfect results every time.



- **Protection against creases**

With the alternating rotation of the drum, creasing is minimized.



- **Built-in heater**

Internal heater automatically heats the water to the best temperature on selected cycles.



- **More economical with Intelligent Wash system**

Intelligent Wash System detects the size of load and water temperature, and then determines the optimum water level and washing time to minimize energy and water consumption.



- **Child Lock**

The Child Lock prevents children from pressing any button to change the settings during operation.



- **Low noise speed control system**

By sensing the amount of load and balance, it evenly distributes load to minimize the spinning noise level.

## Important safety instructions

**READ ALL INSTRUCTIONS AND EXPLANATION OF THE INSTALLATION BEFORE USE.**

### **⚠ WARNING**

For your safety, the information in this manual must be followed to minimize the risk of fire or explosion, electric shock, or to prevent property damage, injury to persons, or death.

### **Your Safety and the safety of others are very important.**

We have provided many important safety messages in this manual and on your appliance. Always read and obey all safety messages.

- ⚠ This is the safety alert symbol.  
This symbol alerts you to potential hazards that can kill or hurt you and others. All safety messages will follow the safety alert symbol and either the word DANGER, WARNING or CAUTION.

**These words mean:**

### **⚠ DANGER**

You will be killed or seriously injured if you don't immediately follow instructions.

### **⚠ WARNING**

You can be killed or seriously injured if you don't follow instructions.

### **⚠ CAUTION**

You may be slightly injured or cause damage to the product if you do not follow instructions.

All safety messages will tell you what the potential hazard is, tell you how to reduce the chance of injury, and tell you what can happen if the instructions are not followed.

# Important safety instructions

## ■ Basic safety precautions

### ⚠ WARNING

To reduce the risk of fire, electric shock, or injury to persons when using the washer, follow basic precautions, including the following:

- **Before installation, check exterior damages.** If it has, do not install.
- **Do not install or store the washer where it will be exposed to the weather.**
- **Do not tamper with controls.**
- **Do not repair or replace any part of the washer or attempt any servicing unless specifically recommended in the user-maintenance instructions or published user-repair instructions that you understand and have the skills to carry out.**
- **Keep the area underneath and around your appliances free of combustible materials such as lint, paper, rags, chemicals, etc.**
- **The appliance is not intended for use by young children or infirm persons without supervision. Do not allow children to play on, with, or inside this or any other appliance.**
- **Keep small animals away from the appliance.**
- **Do not leave the washer door open.**  
An open door could entice children to hang on the door or crawl inside the washer.
- **Never reach into washer while it is moving. Wait until the drum has completely stopped.**
- **The laundry process can reduce the flame retardant of fabrics. To avoid such a result, carefully follow the garment manufacturer's wash and care instructions.**
- **Do not wash or dry articles that have been cleaned in, washed in, soaked in, or spotted with combustible or explosive substances (such as wax, oil, paint, gasoline, degreasers, dry-cleaning solvents, kerosene, etc.) which may ignite or explode.** Oil may remain in the tub after a whole cycle resulting in fire during drying.  
**So, do not load oiled clothes.**
- **Do not slam the washer door closed or try to force the door open when locked.** This could result in damage to the washer.
- **When the machine runs high temperature, the front door may be very hot. Don't touch it.**
- **To minimize the possibility of electric shock, unplug this appliance from the power supply or disconnect the washer at the household distribution panel by removing the fuse or switching off the circuit breaker before attempting any maintenance or cleaning.**
- **When unplugging power cord, do not pull out by grasping the cord.** Otherwise, the power cord may be damaged.
- **Never attempt to operate this appliance if it is damaged, malfunctioning, partially disassembled, or has missing or broken parts, including a damaged cord or plug.**

# Important safety instructions

## ■ Basic safety precautions

### **⚠ WARNING**

To reduce the risk of fire, electric shock, or injury to persons when using the washer, follow basic precautions, including the following:

- **Before discarding an old machine unplug it. Render the plug useless. Cut off the cable directly behind the appliance to prevent misuse.**
- **When a product was under water, Please call service center.** There is a risk of electric shock and fire.
- **Appliance connected to the water mains using new hose-sets. Old hose-sets should not be reused.**
- **To reduce the risk of personal injury, adhere to all industry recommended safety procedures including the use of long sleeved gloves and safety glasses.** Failure to follow all of the safety warnings in this manual could result in property, personal injury or death.
- **Do not push down the door excessively, when washer door open.** This could topple over the washer.

## ■ Save these instructions

### **GROUNDING INSTRUCTIONS**

This appliance must be grounded. In the event of malfunction or breakdown, grounding will reduce the risk of electric shock by providing a path of least resistance for electric current.

This appliance is equipped with a cord having an equipment-grounding conductor and grounding plug. The plug must be plugged into an appropriate outlet that is properly installed and grounded in accordance with all local codes and ordinance.

- Do not use an adapter this will defeat the grounding plug.
- If you don't have the proper outlet, consult an electrician.

### **⚠ WARNING**

Improper connection of the equipment-grounding conductor can result in electric shock.

Check with a qualified electrician or serviceman if you are in doubt as to whether the appliance is properly grounded. Do not modify the plug provided with the appliance - if it does not fit the outlet, have a proper outlet installed by a qualified electrician.

# Specifications

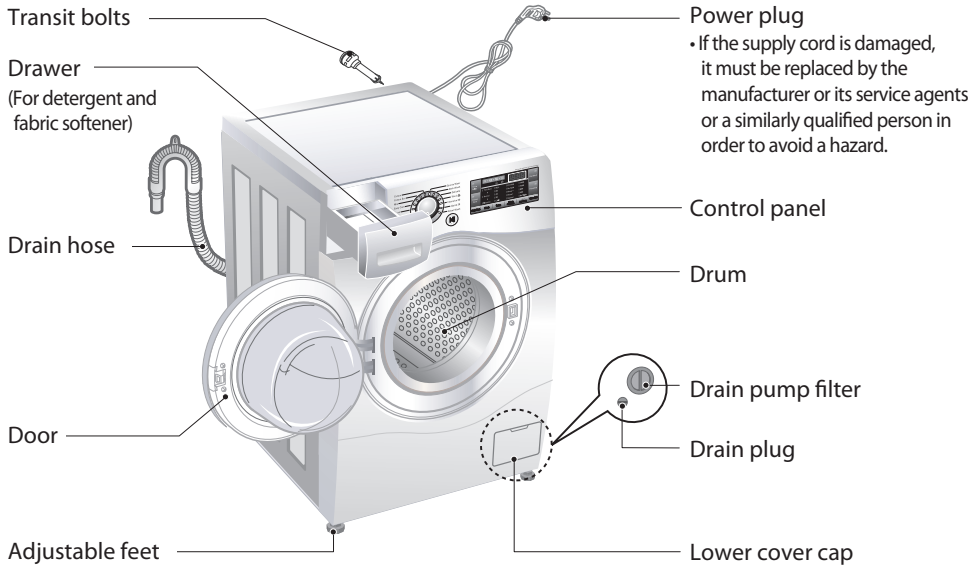

- Name : Front loading washing machine
- Power supply : 220 - 240 V~, 50 Hz
- Size : 600 mm(W) × 590 mm(D) × 850 mm(H)
- Weight : 65 kg
- Max.Watt : 2100W  
0.33 W (The off-mode, The left-on mode)
- Wash capacity : 7 kg [F14/12/10A8QD(W)(A)(1~9)]  
8 kg [F14/12/10A8TD(W)(A)(1~9)]/[F84/2A8TD]
- Permissible water pressure : 100 - 1000 kPa (1.0 - 10.0 kgf /cm<sup>2</sup>)
- Information for customer Noise regarding EN: norm EN 60704  
Declared value of acoustical noise of this product is like below table.  
That comply with the requirements level A of acoustical power considering of reference acoustical power 1pW.

■ Noise Level:

|                                | Wash     | Spin     |
|--------------------------------|----------|----------|
| F14A8QD(W)(A)(1~9) / F84/2A8TD | 54 dB(A) | 73 dB(A) |
| F12/10A8QD(W)(A)(1~9)          | 54 dB(A) | 72 dB(A) |

\*The appearance and specifications may vary without notice to improve the quality of the unit.

## ■ Accessories

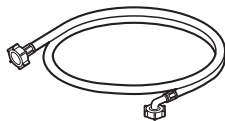

Inlet hose (1EA)



Spanner



# Installation

## ■ Removing packing

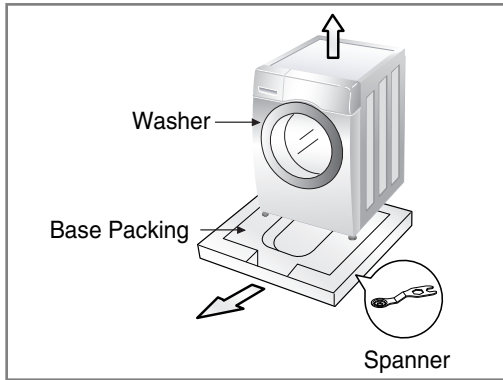

1. Remove the cardboard box and styrofoam packing.
2. Lift the washing machine and remove the base packing.
3. Remove the tape securing the power supply cord and drain hose.
4. Remove the inlet hose from the drum.

### ⓘ NOTE

- Keep the spanner provided for future use.

### ⚠ WARNING

- Packaging material (e.g. Films, Styrofoam) can be dangerous for children. There is a risk of suffocation ! **Keep all packaging well away from children.**

## ■ Removing transit bolts

To prevent internal damage during transport, the 4 special bolts are locked. Before operating the washer, remove the bolts along with the rubber bungs. If they are not removed, it may cause heavy vibration, noise and malfunction.

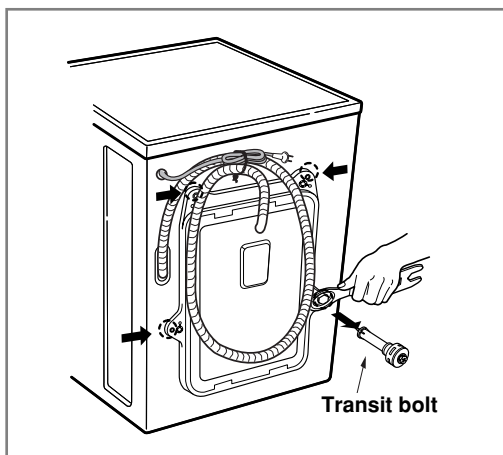

1. Unscrew the 4 bolts with the spanner supplied.
2. Take out the 4 bolts along with the rubber bungs by slightly twisting the bung.

### ⓘ NOTE

- Keep the transit bolts for future use.

3. Close the holes with the caps supplied.

# Installation

## ■ Installation place requirements

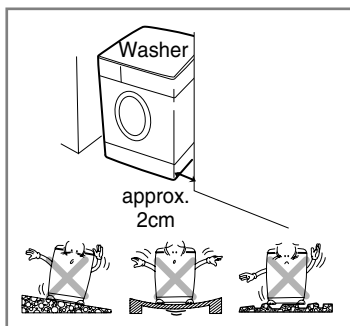

### ► Location

- **Level floor :**  
Allowable slope under entire washer is 1°
- **Power outlet :**  
Must be within 1.5 meters of either side of location of washer.  
Do not overload the outlet with more than one appliance.
- **Additional Clearance :**  
For Wall, 10cm:rear / 2cm : right & left side  
Do not place or store laundry products on top of washer at any times.  
They can damage the finish or controls.

### ► Positioning

- Install the washer on a flat hard floor.
- Make sure that air circulation around the washer is not impeded by carpets, rugs, etc.
- Never try to correct any unevenness in the floor with pieces of wood, cardboard or similar materials under the washer.
- If it is impossible to avoid positioning the washer next to a gas cooker or coal burning stove, an insulating(85x60cm) covered with aluminum foil on the side facing the cooker or stove, must be inserted between the two appliance.
- The washer must not be installed in rooms where the temperature can drop below 0°C.
- Please ensure that when the washer is installed, it is easily accessible for the engineer in the event of a breakdown.
- With the washer installed, adjust all four feet using the transit bolt spanner provided ensuring the appliance is stable, and a clearance of approximately 20mm is left between the top of the washer and the underside of any work-top.
- This equipment is not designed for maritime use or for use in a mobile installations such as caravans, aircraft etc.

### ► Electrical connection

- Do not use an extension cord or double adapter.
- If the supply cord is damaged, it must be replaced by the manufacturer or its service agents or similarly qualified person in order to avoid a hazard.
- Always unplug the machine and turn off the water supply after use.
- Connect the machine to an earthed socket in accordance with current wiring regulations.
- The appliance must be positioned so that the plug is easily accessible.
- Repairs to the washing machine must only be carried out by qualified personnel.  
Repairs carried out by inexperienced persons may cause injury or serious malfunctioning.  
Contact your local service center
- Do not install your washing machine in rooms where temperature below freezing may occur.  
Frozen hoses may burst under pressure. The reliability of the electronic control unit may be impaired at temperatures below freezing point.
- If the appliance is delivered in the winter months and temperatures are below freezing : Place the washing machine at room temperature for a few hours before putting it into operation.

## Installation

### ▲ CAUTION

#### CAUTION concerning the Power cord

- Most appliances recommend they be placed upon a dedicated circuit; that is, a single outlet circuit which powers only that appliance and has no additional outlets or branch circuits. **Check the specification page of this owner's manual to be certain.**
- **Do not overload wall outlets.** Overloaded wall outlets, loose or damaged wall outlets, extension cords, frayed power cords, or damaged or cracked wire insulation are dangerous. Any of these conditions could result in an electric shock or fire.
- **Periodically examine the cord of your appliance,** and if its appearance indicates damage or deterioration, unplug it, discontinue use of the appliance, and have the cord replaced with an exact replacement part by an authorized servicer.
- **Protect the power cord from physical or mechanical abuse,** such as being twisted, kinked, pinched, closed in a door, or walked upon. Pay particular attention to plugs, wall outlets, and the point where the cord exits the appliance.  
If the appliance is supplied from a cord extension set or an electrical portable outlet device, the cord extension set on electrical portable outlet device must be positioned so that it is not subject to splashing or ingress of moisture.

### ▲ CAUTION

- The appliance is not intended for use by young children or infirm persons without supervision.
- Young children should be supervised to ensure that they do not play with appliance.

# Installation

## ■ Connecting water supply hose

- Water supply pressure must be between 100 kPa and 1000 kPa (1.0 - 10.0 kgf / cm<sup>2</sup>).
- Do not strip or crossthread when connecting inlet hose to the valve.
- If the water supply pressure is more than 1000 kPa, a decompression device should be installed.
- Periodically check the condition of the hose and replace the hose if necessary.

### ► Step1 : Check rubber seal inlet hose

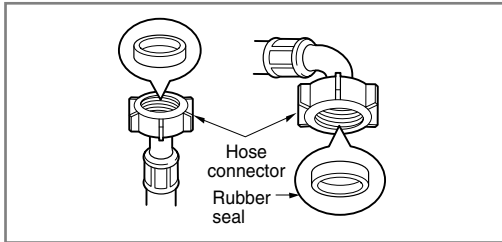

- Two rubber seals are supplied with the water inlet hoses. They are used for preventing water leaks. Make sure the connection to taps is sufficiently tight.

ENGLISH

### ► Step2 : Connect hose to water tap

#### Type-A : Connecting Screw-type hose to tap with thread

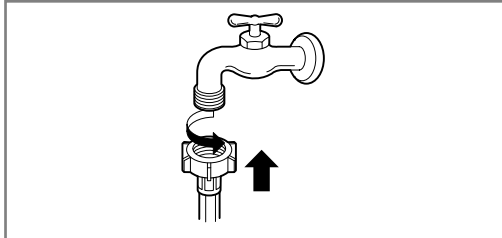

- Screw the hose connector onto water supply tap.

#### Type-B : Connecting Screw-type hose to tap without thread

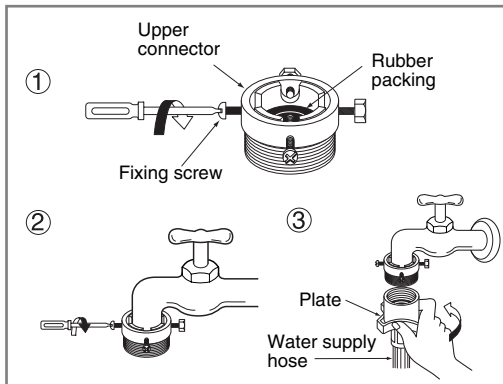

1. Unscrew the adapter ring plate and the 4 adapter retaining screws.
2. Push the adapter onto the end of the tap so that the rubber seal forms a watertight connection. Tighten the adapter ring plate and the 4 screws.
3. Push the water supply hose vertically upwards so that the rubber packing within the hose can adhere completely to the tap and then tighten it by screwing it to the right.

# Installation

## Type-C : Connecting one touch type hose to tap without thread

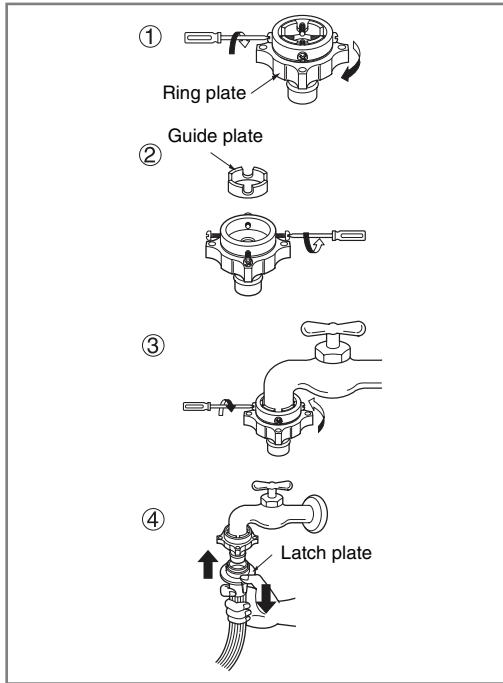

1. Unscrew the adapter ring plate and the 4 adapter retaining screws.
2. Remove the guide plate if the tap is too large to fit the adapter.
3. Push the adapter onto the end of the tap so that the rubber seal forms a watertight connection. Tighten the adapter ring plate and the 4 screws.
4. Pull the connector latch plate down, push the inlet hose onto the adapter, and release the connector latch plate. Make sure the adapter locks into place.

### NOTE

- After connecting inlet hose to water tap, turn on the water tap to flush out foreign substances (dirt, sand or sawdust) in the water lines. Let water drain into a bucket, and check the water temperature.

## ► Step3: Connect hose to washer

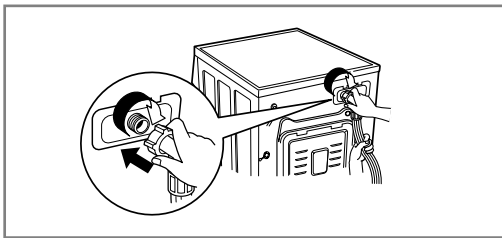

- Make sure that there are no kinks in the hose and that they are not crushed.
- **When your washer has two valves.**
- The Inlet hose which has red connector is for the hot water tap.
- If the washer has two valves, the energy is saved by using hot valve.

### NOTE

- After completing connection, if water leaks from the hose, repeat the same steps. Use the most conventional type of faucet for water supply. In case the faucet is square or too big, remove the spacing ring before inserting the faucet into the adaptor.

### Please use the horizontal tap

Horizontal tap



Extension tap



Square tap



# Installation

## ■ Installation of drain hose

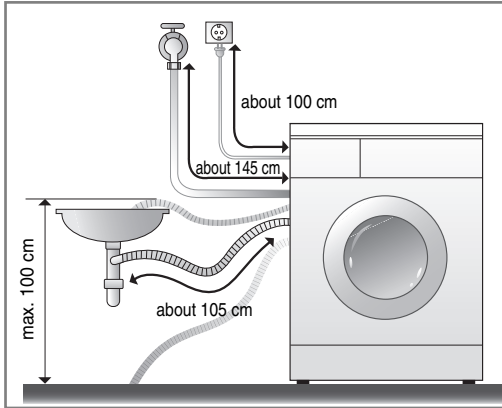

- The drain hose should not be placed higher than 100 cm above the floor. Water in the washer does not drain or drains slowly.
- Securing the drain hose correctly will protect the floor from damage due to water leakage.
- If the drain hose is too long, do not force back into the washer. This will cause abnormal noise.

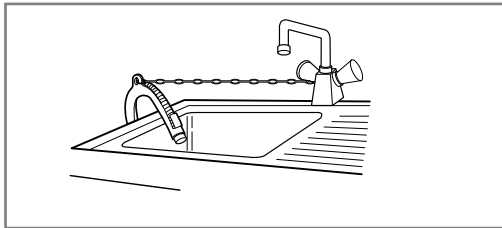

- When installing the drain hose to a sink, secure it tightly with string.
- Securing the drain hose correctly will protect the floor from damage due to water leakage.

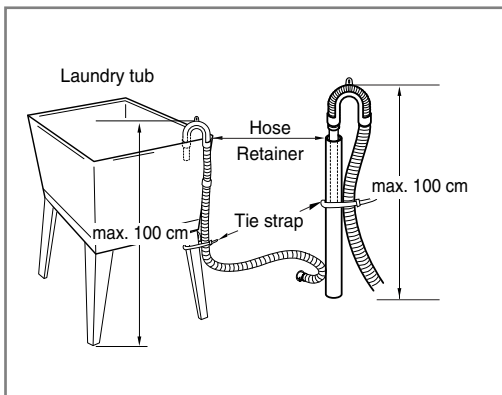

# Installation

## ■ Leveling

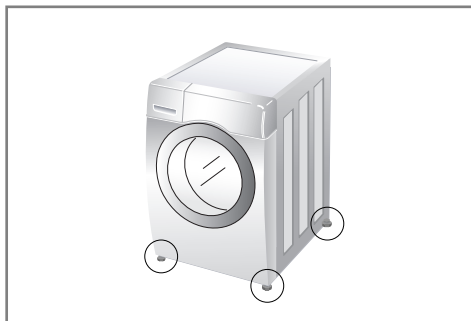

1. Leveling the washing machine properly prevents excessive noise and vibration. Install the appliance on a solid and level floor surface, preferably in a corner of the room.

### ⓘ NOTE

- Timber or suspended type flooring may contribute to excessive vibration and unbalance.

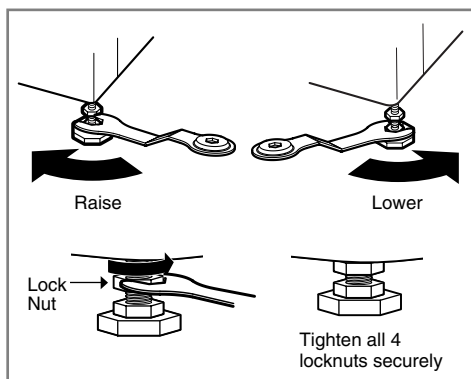

2. If the floor is uneven, turn the adjustable feet as required. (do not insert pieces of wood etc. under the feet)  
Make sure that all four feet are stable and resting on the floor and then check that the appliance is perfectly level. (use a spirit level)

- Once the washer is level, tighten the lock nuts up towards the base of the washer. All lock nuts must be tightened.

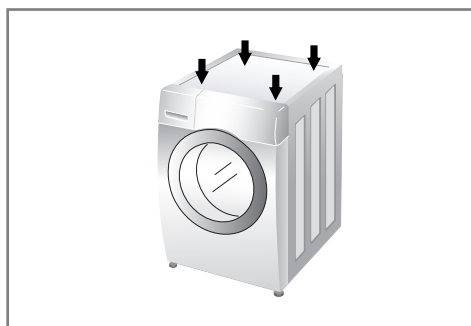

- Diagonal Check  
When pushing down the edges of the washing machine top plate diagonally, the machine should not move up and down at all (Please, check both directions). If machine rocks when pushing the machine top plate diagonally, adjust the feet again.

### ⓘ NOTE

If the washing machine is installed on a raised platform, it must be securely fastened in order to eliminate the risk of falling off.

# Installation

## ► Concrete floors

- The installation surface must be clean, dry and level.
- Install washer on a flat hard floor.

## ► Tile floors (Slippery floors)

- Position each foot on the Tread Mate and level the machine to suit. (Cut Tread Mate into 70x70 mm sections and stick the pieces on to the dry tile where machine is to be placed.)
- Tread Mate is a self adhesive material used on ladders & steps that prevents slipping.

## ► Wooden floors (Suspended floors)

- Wooden floors are particularly susceptible to vibration.
- To prevent vibration we recommend you place rubber cups under each foot under washer at least 15mm thick, secured to at least 2 floor beams with screws.
- If possible install the washer in one of the corners of the room, where the floor is more stable.
- Fit the rubber cups to reduce vibration.
- You can obtain the rubber cups (p/no.4620ER4002B) from the LG spares dept.

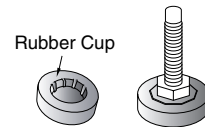

### NOTE

- Proper placement and leveling of the washer will ensure long, regular and reliable operation.
- The washer must be 100% horizontal and stand firmly in position.
- It must not “Seesaw” across corners under load.
- The installation surface must be clean, free from floor wax and other lubricant coatings.
- Do not let the feet of the washer get wet. If feet of the washer get wet, slipping may occur.



# How to use washer

## ■ Operating washing machine

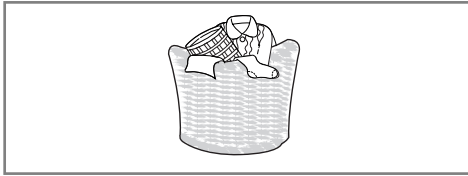

1. Sort Laundry.  
(Refer to 17 page)

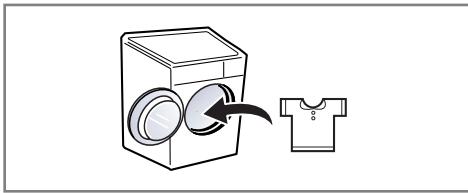

2. Open the door and load laundry.



3. Press the Power button.

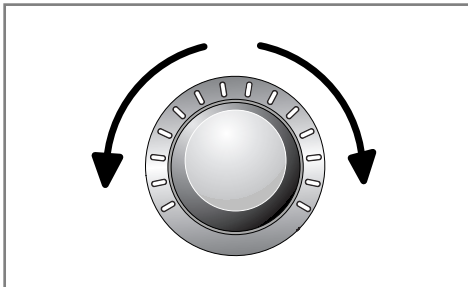

4. Select a Program.  
(Refer to 18 ~ 20 page)

Select options at this time  
(Refer to 22 ~ 25 page)

- Additional Program
- Temperature
- Spin Speed
- Other functions

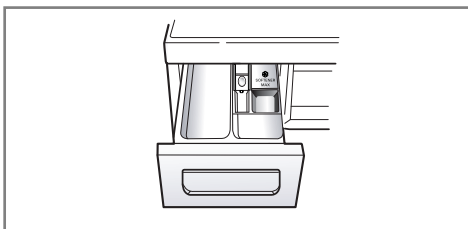

5. Add detergent.  
(Refer to 26 ~ 27 page)



6. Press the Start/Pause button.

# How to use washer

## Care before washing

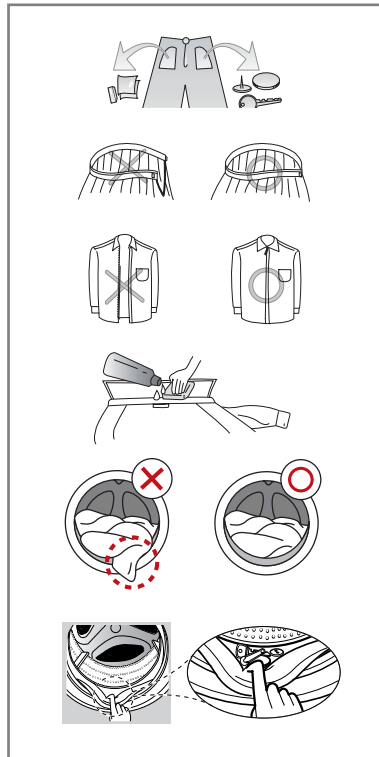
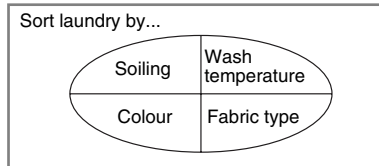
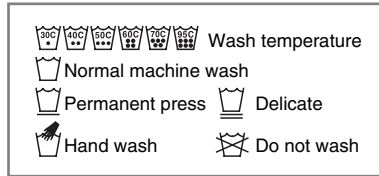

### 1. Care Labels

Look for a care label on your clothes. This will tell you about the fabric content of your garment and how it should be washed.

### 2. Sorting

To get the best results, sort clothes into loads that can be washed with the same wash cycle. Water temperature and spin speed and different fabrics need to be washed in different ways. Always sort dark colors from pale colors and whites. Wash separately as dye and lint transfer can occur causing discolouration of white etc. If possible, do not wash heavily soiled items with lightly soiled one.

- Soil (Heavy, Normal, Light)  
Separate clothes according to amount of soil.
- Color (White, Lights, Darks)  
Separate white fabrics from colored fabrics.
- Lint (Lint producers, Collectors)  
Wash lint producers and lint collectors separately.

### 3. Caring before loading

Combine large and small items in a load. Load large items first. Large items should not be more than half the total wash load. Do not wash single items. This may cause an out-of-balance load. Add one or two similar items.

- Check all pockets to make sure that they are empty. Items such as nails, hair clip, matches, pens, coins and keys can damage both your washer and your clothes.
- Close zippers, hooks and strings to make sure that these items don't snag on other clothes.
- Pre treat dirt and stains by brushing a little detergent dissolved in water onto stains like collars and cuffs to help lift dirt.
- Check the folds of the flexible gasket (gray) and remove any small articles.
- Check inside of the drum and remove any item from a previous wash.
- Remove any clothing or items from the flexible gasket to prevent clothing and gasket damage.

## NOTE

- Before the first wash, select a cycle (Cotton 60°C, add a half load of detergent) allow the unit to wash without clothing. This will remove residues and water from the drum that may have been left during manufacturing.

## How to use washer

### ■ Washing program table

- Recommended courses according to the laundry type.

| Program   | Description  | Fabric type   | Proper Temp.           | Maximum Load     |
|---|--|---|------------------------|------------------|
| <b>Cotton</b>   | Provides better performance by combining various drum motions.   | Color fast garments (shirts, nightdresses, pajamas, etc) and normally soiled cotton load (underwear).   | 40°C<br>(Cold to 95°C) | Rating           |
| <b>Cotton Eco</b>   | Provide optimized washing performance with less energy consumption.  |   | 60°C<br>(Cold to 60°C) |                  |
| <b>Easy Care</b>  | This cycle is suitable for casual shirts that do not need ironing after washing.   | Polyamide, Acrylic, Polyester.  | 40°C<br>(Cold to 60°C) | Less than 4.0 kg |
| <b>Mix</b>  | Enables various fabrics to be washed simultaneously.   | Various kind of fabrics except special garments. (Silk/delicate, sports wear, dark clothes, wool, Duvet/Curtains).                            | 40°C<br>(Cold to 40°C) |                  |
| <b>Baby Care</b>  | Removes solid and protein stain and provide better rinse performance.  | Lightly soiled baby wear.   | 60°C<br>(95°C)         |                  |
| <b>Silent Wash</b>  | Provides less noise and vibration and saves money by using overnight electricity.  | Color fast garments (shirts, nightdresses, pajamas, etc)and lightly soiled white cotton (underwear).  | 40°C<br>(Cold to 60°C) | Less than 4.5 kg |
| <b>Skin Care</b>  | Removes efficiently detergent residue in clothes.  | Fabrics which will be in direct contact with the skin, e.g. underwear, nappies, towelling, bed linen, pillow and mattress covers              |                        | Rating           |
| <b>Duvet</b>  | This cycle is for large items such as bed cover, pillows, sofa covers, etc.  | Cotton bedding except special garments (delicates, wool, silk, etc.) with filling: duvets, pillows, blankets, sofa covers with light filling. | 40°C<br>(Cold to 40°C) | 1 single size    |
| <b>Sports Wear</b>  | This cycle is suitable for sports wear such as jogging clothes and running wear.   | Coolmax, Gore-tex, fleece and Sympatex.   | 20°C<br>(Cold to 40°C) | Less than 2.0 kg |
| <b>Dark Wash</b>  | If it's possible for clothes to decolorate, please use this cycle. The cycle prevent decolorization. (Please use detergent for colored fabrics.) | Dark garments made from cotton or mixed fabrics.  |                        |                  |
| <b>Delicate</b>   | This cycle is for delicate clothes such as underwear, blouse, etc.   | Delicate, easily damaged laundry.   |                        |                  |
| <b>Wool</b>  | Enable to wash wool fabrics. (Please use detergent for machinewashable woolens).   | Machine washable woolens with pure new wool only.   |                        |                  |
| <b>Quick 30</b>   | This cycle provides fast washing time for small loads and lightly soiled clothes.  | Colored laundry which is lightly soiled fast.   | 20°C<br>(Cold to 40°C) |                  |
| <b>Intensive 60</b>   | Within 60mins provide better washing performance and energy efficiency.  | Cotton and mix fabrics. (Special PROGRAM within 60 mins for normally soiled laundry).   | 60°C<br>(Cold to 60°C) | Less than 4.0 kg |

## How to use washer

- Water Temperature: Select water temperature to suit wash cycles.  
Always follow garment manufacture's care label or instructions when washing.
- Set program at "Cotton Eco 40°C + Intensive (Half Load)", "Cotton Eco 60°C + Intensive (Half Load)", "Cotton Eco 60°C + Intensive (Full Load)" option for test in accordance in conformity with EN60456 and Regulation 1015/2010.
  - Standard 60°C Cotton program : Cotton Eco + 60°C + Intensive
  - Standard 40°C Cotton program : Cotton Eco + 40°C + Intensive
 (They are suitable to clean normally soiled cotton laundry.)  
 (They are the most efficient programmes in terms of combined energy and water consumptions for washing that type of cotton laundry.)
  - \* Actual water temperature may differ from the declared cycle temperature.
- The test results depend on water pressure, water hardness, water inlet temperature, room temperature, type and amount of load, degree of soiling utilize



The wool wash cycle of this machine has been approved by Woolmark for the washing of machine washable Woolmark products provided that the products are washed according to the instructions on the garment label and those issued by the manufacturer of this washing machine M1009.

### NOTE

- Neutral detergent is recommended.
- The wool cycle features gentle tumbling and low-speed spin for garment care.

### Extra options

| Program  | Time Delay | Crease Care | Favorite | Pre Wash | Medic Rinse | Rinse + Spin | Time Save | Intensive |
|--|------------|-------------|----------|----------|-------------|--------------|-----------|-----------|
| Cotton   | ●          | ●           | ●        | ●        | ●           | ●            | ●         | ●         |
| Cotton Eco   | ●          | ●           | ●        | ●        | ●           | ●            | ●         | ●         |
| Easy Care  | ●          | ●           | ●        | ●        | ●           | ●            | ●         | ●         |
| Mix  | ●          | ●           | ●        | ●        | ●           | ●            | ●         | ●         |
| Baby Care  | ●          | ●           | ●        | ● **     | ● **        | ●            |           | ●         |
| Silent Wash  | ●          | ●           | ●        |          |             | ●            | ●         | ●         |
| Skin Care  | ●          | ●           | ●        | ●        | ●           | ●            | ●         | ●         |
| Duvet  | ●          | ●           | ●        |          |             | ●            | ●         | ●         |
| Sports Wear  | ●          | ●           | ●        |          |             | ●            | ●         | ●         |
| Dark Wash  | ●          | ●           | ●        |          |             | ●            | ●         | ●         |
| Delicate   | ●          | ●           | ●        |          |             | ●            | ●         | ●         |
| Wool  | ●          | ●           | ●        |          |             | ●            |           | ●         |
| Quick 30   | ●          | ●           | ●        |          |             | ●            |           | ●         |
| Intensive 60   | ●          | ●           | ●        |          |             | ●            |           | ● *       |

\* : This option is automatically included in the cycle and can not be deleted.

\*\* : This option is automatically included in the cycle and can be deleted.

## How to use washer

### ■ Operating data

| Program  | Max RPM                         |                                 |                      |
|--|---------------------------------|---------------------------------|----------------------|
|  | F14A8T/QD(W)(A)(1~9)<br>F84A8TD | F12A8T/QD(W)(A)(1~9)<br>F82A8TD | F10A8T/QD(W)(A)(1~9) |
| Cotton   | 1400                            | 1200                            | 1000                 |
| Cotton Eco   | 1400                            | 1200                            | 1000                 |
| Easy Care  | 1000                            | 1000                            | 1000                 |
| Mix  | 1400                            | 1200                            | 1000                 |
| Baby Care  | 1000                            | 1000                            | 1000                 |
| Silent Wash  | 1000                            | 1000                            | 1000                 |
| Skin Care  | 1400                            | 1200                            | 1000                 |
| Duvet  | 1000                            | 1000                            | 1000                 |
| Sports Wear  | 800                             | 800                             | 800                  |
| Dark Wash  | 1400                            | 1200                            | 1000                 |
| Delicate   | 800                             | 800                             | 800                  |
| Wool  | 800                             | 800                             | 800                  |
| Quick 30   | 1400                            | 1200                            | 1000                 |
| Intensive 60   | 1400                            | 1200                            | 1000                 |

#### ⓘ NOTE

- Information of main washing programmes at half load.

| Program           | Time in minutes | Remaining moisture content |               | Water in Liter | Energy in kWh |
|-------------------|-----------------|----------------------------|---------------|----------------|---------------|
|                   |                 | 1400 rpm                   | 1200/1000 rpm |                |               |
| Cotton (40°C)     | 94              | 44 %                       | 53 %          | 41             | 0.74          |
| Cotton Eco (60°C) | 120             | 44 %                       | 53 %          | 41             | 0.84          |

# How to use washer

## Control panel

SMARTDIAGNOSIS™ function is available only for the products with a SMARTDIAGNOSIS™ mark.

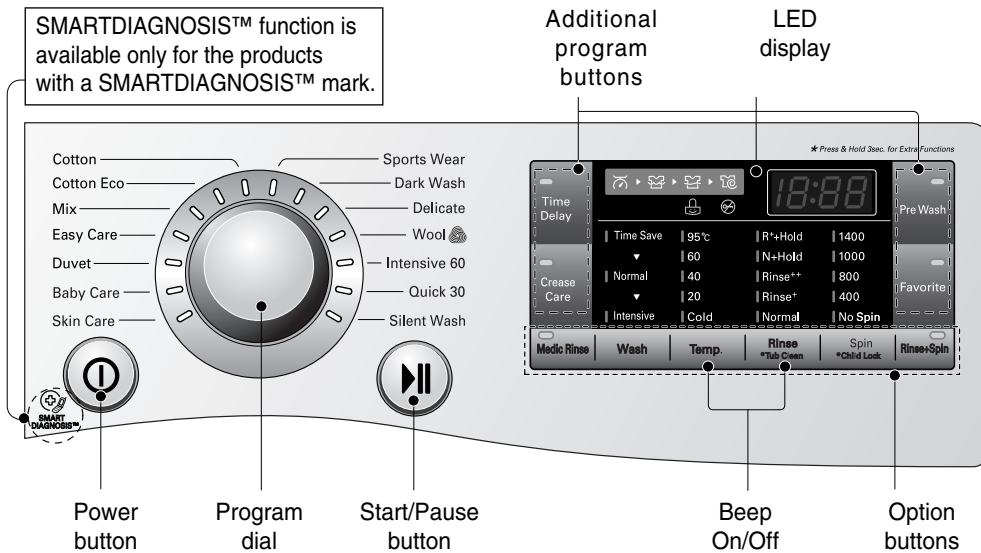

ENGLISH

### Power

- Press the Power button to turn power on and off.
- To cancel the Time Delay function, the power button should be pressed.

### Program dial

- Programs are available according to the laundry type.
- Lamp will light up to indicate selected program.

### Start/Pause

- This **Start/Pause** button is used to start wash cycle or pause the wash cycle.
- If temporary stop of wash cycle is needed, press the **Start/Pause** button.
- When in Pause, the power is turned off automatically after 4 minutes.

### Additional program

- Use these buttons to select the desired cycle options for the selected cycle.

### LED display

- The display shows the settings, estimated time remaining, options, and status messages for your washer. The display will remain on through the cycle.

### Options

- This allows you to select an additional cycle and will light when selected.

# How to use washer

## ■ Additional program

### Time Delay

You can set a time delay so that the washing machine will start automatically and finish after a specified time interval.

#### NOTE

- The delay time is the time to the end of the programme, not the start. The actual running time may vary due to water temperature, wash load and other factors.

1. Press the Power button.
2. Select a cycle.
3. Touch the Time Delay button and set time required.
4. Press the Start/Pause button.

### Crease Care

If you want to prevent creasing, select Crease Care option.

1. Press the Power button.
2. Select a cycle.
3. Press the Crease Care button.
4. Press the Start/Pause button.

### Favorite

**Favorite program** allows you to store a customized wash cycle for future use.

1. Press the Power button.
2. Select a cycle.
3. Select the course.  
(Washing method, number of rinses, spin speed, water temperature etc.)
4. Touch and hold Favorite program button for 3 seconds.

The Favorite program is now stored for future use.

To reuse the program, select Favorite program and press the Start/Pause.

### Pre Wash

If the laundry is heavily soiled, "Pre Wash" course is effective.

1. Press the Power button.
2. Select a cycle.
3. Touch the Pre Wash button.
4. Press the Start/Pause button.

# How to use washer

## ■ Options

### Medic Rinse

For best results or for cleaner rinsing. This allows the final rinse to be heated to 40 degrees.

1. Press the Power button.
2. Select a cycle.
3. Touch the Medic Rinse button and set time required.
4. Press the Start/Pause button.

### Wash

- **Time Save** : This option can be used to reduce the time of a wash program.
- **Intensive** : If the laundry is normal and heavily soiled, "Intensive" option is effective.

### Temp.

- By touching the Temp. button the water temperature can be selected.
  - Cold
  - 20°C, 40°C, 60°C, 95°C
- Water temperature can be selected according to the program.

### Rinse

- **R++Hold** : Add rinse once then after rinsing process, the course is paused until start button is pressed again.
- **N+Hold** : The course is paused until start button is pressed again when rinse is finished.
- **Rinse++** : Add rinse twice.
- **Rinse+** : Add rinse once.

### Spin

- Spin Speed level can be selected by touching 'Spin' button repeatedly.

### Rinse+Spin

This can be helpful in preventing fresh stains from setting in fabrics.

This is a separate cycle.

1. Press the Power button.
2. Select a cycle.
3. Touch the Rinse+Spin button.
4. Press the Start/Pause.

## ■ Other functions

### Spin only

1. Press the Power button.
2. Touch the Spin button to select RPM.
3. Press the Start/Pause.

#### ⓘ NOTE

When you select "No Spin", it will still rotate for a short time with low speed to drain quickly.



# How to use washer

## ■ Child Lock

Select this function to lock the buttons on the control assembly to prevent tampering. "Child Lock" can be set only during the washing cycle.

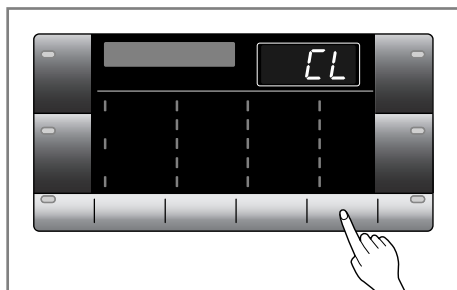

### Locking the control panel

1. Touch the Child Lock button simultaneously for 3 seconds.
2. A beeper will sound, and 'CL' will appear on the LED display. When the child lock is set, all buttons are locked except the Power button.

### NOTE

- Turning off the power will not reset the child lock function. You must deactivate child lock before you can access any other functions.

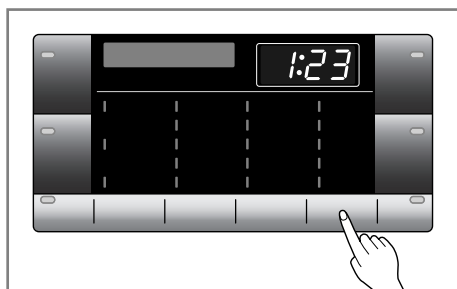

### Unlocking the control panel

1. Touch the Child Lock button simultaneously for 3 seconds.
2. A beeper will sound and the remaining time for the current programme will reappear on the LED display.

## ■ Beep On / Off

The Beep on/off function can be set only during the washing cycle.

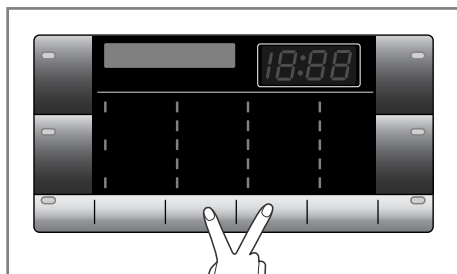

1. Press the Power button.
2. Press the Start/Pause button.
3. Touch and hold the Temp. and Rinse button simultaneously for three seconds to set Beep on/off function.

Once the Beep on/off function is set, the setting is memorized even after the power is turned off.

### NOTE

- If you want to turn the Beeper off, simply repeat this process.

## How to use washer

### ■ Tub Clean

Tub Clean is a special cycle to clean the inside of the washing machine. A higher water level is used in this cycle at higher spin speed. Perform this cycle regularly.

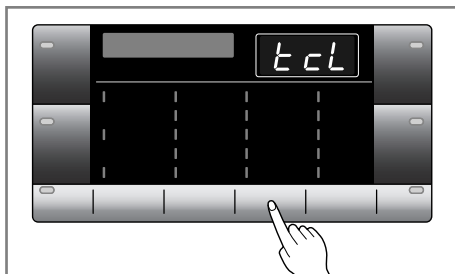

1. Remove any clothing or items from the washer and close the door.
2. Open the dispenser drawer and add Anti limescale (e.g. Calgon) to the main wash compartment.
3. Close the dispenser drawer slowly.
4. Power On and then touch and hold **Tub Clean** button for 3 seconds. then "TCL" will be displayed on the LED display.
5. Press the Start/Pause button to start.
6. After the cycle is complete, leave the door open to allow the washer door opening, flexible gasket and door glass to dry.

### ⓘ NOTE

- Do not add any detergent to the detergent compartments.
- Excessive suds may generate and leak from the washer.

### ⚠ CAUTION

- If there is a child, be careful not to leave the door open for too long.

### ■ Door Lock & Detecting

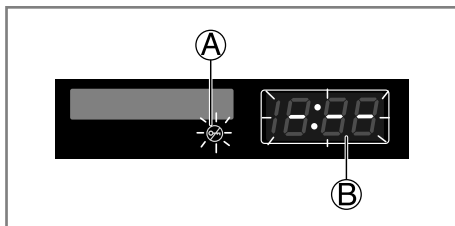

- (A) "Door Lock" - For safety reasons, the door will lock while machine is in use and the "Door Lock" icon will light up. You can safely open the door after the "Door Lock" icon turns off.
- (B) While "Detecting" is shown on the display the washing machine rotates slowly and detects how much laundry is loaded in the drum. It will take a short time.

## Adding detergent

### ■ Adding detergent and fabric softener

#### ► The dispenser drawer

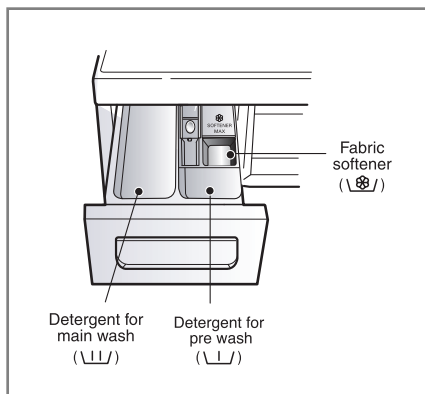

- Main wash only → \\|/
- Pre Wash + Main Wash → \\|/ • \\|/

#### ⚠ WARNING

- Keep all washing detergents away from children as there is danger of poisoning.
- Too much detergent, bleach or softener may cause an overflow.
- Be sure to use the appropriate amount of detergent.

#### ► Adding fabric softener

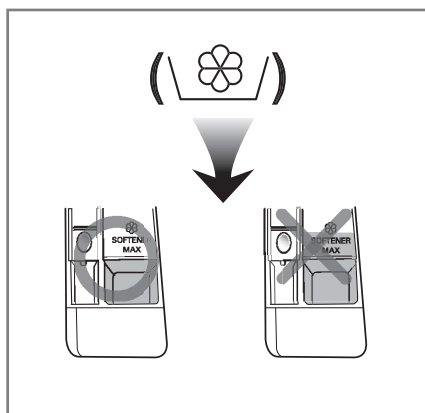

- Do not exceed the maximum fill line. Overfilling can cause early dispensing of the fabric softener which could stain clothes. Close the dispenser drawer slowly.
- Do not leave the fabric softener in the detergent drawer for more than 2 days. (Fabric softener could be harden)
- Softener will automatically be added during the last rinse cycle.
- Do not open the drawer when water is supplied.
- Solvents(benzene, etc) should not be used.

#### ⓘ NOTE

- Do not pour fabric softener directly on the clothes.

## Adding detergent

### ► Detergent dosage

- Detergent should be used according to the instruction of the detergent manufacturer and selected according to type, colour, soiling of the fabric and washing temperature.
- If too much detergent is used, too many suds can occur and this will decrease the washing result or cause heavy load to the motor.
- It is recommended that you use powdered detergent for best results.
- If you wish to use liquid detergent follow guidelines provided by the detergent manufacturer.
- You can pour liquid detergent directly into the main detergent drawer if you are starting the cycle immediately.
- Please do not use liquid detergent if you are using 'Time Delay' as the liquid may harden, or if you have selected 'Pre Wash'.
- If too many suds occur, please reduce the detergent amount.
- Detergent usage may need to be adjusted for water temperature, water hardness, size and soil level of the load. For best results, avoid oversudsing.
- Refer to the label of the clothes, before choose the detergent and water temperature.
- To use the washing machine, put the designated detergent only.
  - General powdered detergents for all types of fabric (Cold - 95°C)
  - Powdered detergents for delicate fabric (Cold - 40°C)
  - Liquid detergents for all types of fabric (Cold - 95°C) or designated detergents only for wool (Cold - 40°C)
- For better washing performance and whitening, use the detergent with the General powdered bleach.

### ⚠ WARNING

- Do not let the detergent harden. Doing so may lead to blockages, poor rinse performance or bad odor.

### ℹ NOTE

- Full load : according to manufacturer's recommendation.
- Part load : 3/4 of the normal amount.
- Minimum load : 1/2 of full load.

- Detergent is flushed from the dispenser at the beginning of the cycle.

### ► Adding water softener



- A water softener, such as Anti-limescale (e.g. Calgon) can be used to cut down on the use of detergent in extremely hard water areas. Dispense according to the amount specified on the packaging. First add detergent and then the water softener.
- Use the quantity of detergent as for soft water.

### ► Using tablet

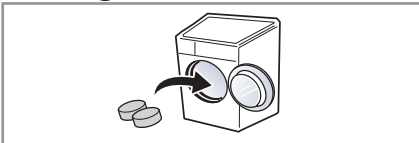

1. Open the door and put tablets into the drum.

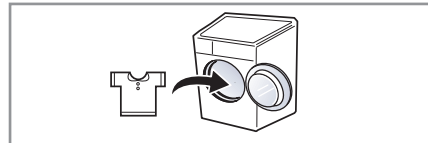

2. Load the laundry into the drum and close the door.

## Maintenance

- Before cleaning the washer interior, unplug the electrical power cord to avoid electrical shock hazards.
- Turn off the stopcock if the machine is to be left for any length of time (e.g. holiday), especially if there is no floor drain(gully) in the immediate vicinity.

### ■ The water inlet filter

- "  $\text{I E}$  " icon will be displayed on the control panel when water does not enter the detergent drawer.
- If water is very hard or contains traces of lime deposit, the water inlet filter may become clogged.

It is therefore a good idea to clean it from time to time.

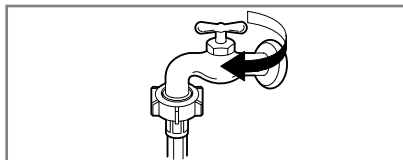

1. Turn off the water tap.

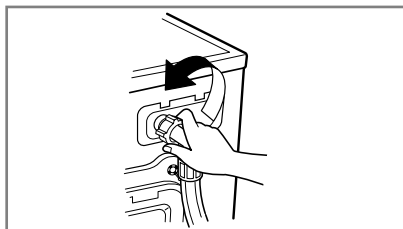

2. Unscrew the water inlet hose.

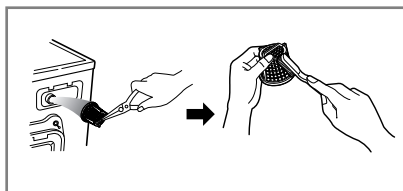

3. Clean the filter using a hard bristle brush.

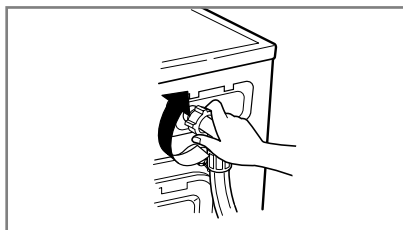

4. Tighten up the inlet hose.

# Maintenance

## ■ The drain pump filter

- The drain filter collects threads and small objects left in the laundry. Check regularly that the filter is clean to ensure smooth running of your machine.

### ▲ CAUTION

- First drain using the drain hose and then open the pump filter to remove any threads or objects. **Be careful when draining if the water is hot.**
- Allow the water to cool down before cleaning the drain pump, carrying out emergency emptying or opening the door in an emergency.

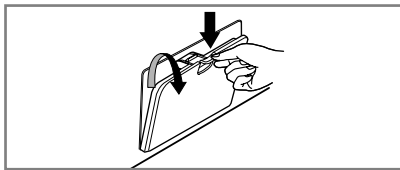

1. Open the lower cover cap.  
pull out the hose.

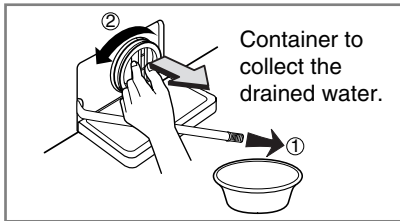

2. Unplug the drain plug.  
Open the filter by turning to the left.

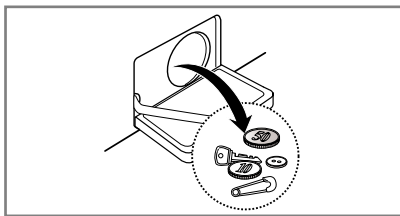

3. Remove any extraneous matter from  
the pump filter.

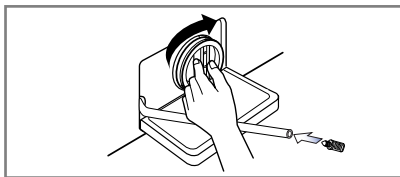

4. After cleaning, turn the pump filter and insert  
the drain plug.

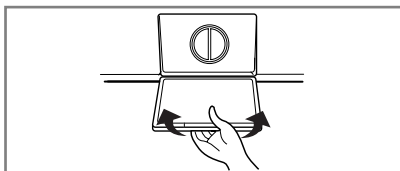

5. Close the lower cover cap.

## Maintenance

### ■ Dispenser drawer

- After a while, detergents and fabric softeners leave a deposit in the drawer.
- It should be cleaned from time to time with a jet of running water.
- If necessary it can be removed completely from the machine by pressing the catch downwards and by pulling it out.
- To facilitate cleaning, the upper part of the fabric softener compartment can be removed.

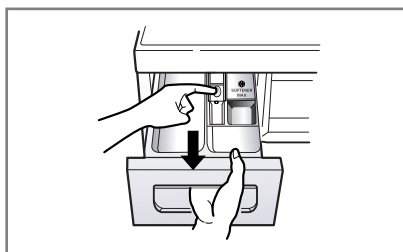

1. Pull out the dispenser drawer.

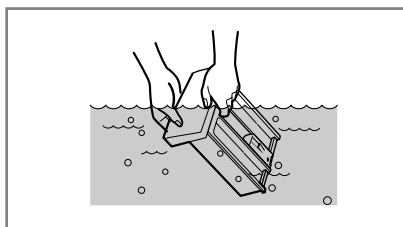

2. Clean the dispenser drawer under water.

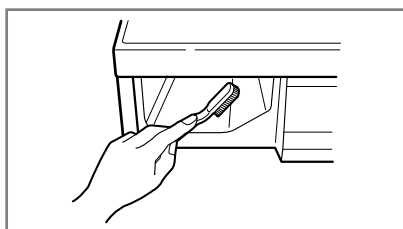

3. Clean inside the recess with an old toothbrush.

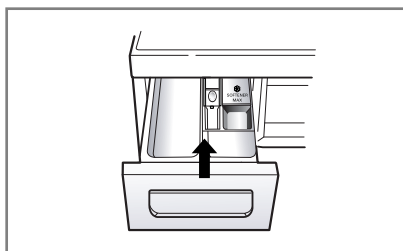

4. Insert the dispenser drawer.

## Maintenance

### ■ The washing drum

- If you live in a hard water area, limescale may build up continuously in places where it cannot be seen and thus not easily removed. Over time the build up of scale clogs appliances, and if it is not kept in check these may have to be replaced.
- Although the washing drum is made of Stainless steel, specks of rust can be caused by small metal articles (paper clips, safety pins) which have been left in the drum.
- The washing drum should be cleaned from time to time.
- If you use descaling agents, dyes or bleaches, make sure they are suitable for washing machine use.
- Descaler may contain chemicals that may damage part of your washing machine.
- Remove any spots with a stainless steel cleaning agent.
- Never use steel wool.

### ■ Cleaning your washer

#### ▶ Exterior

- Proper care of your washer can extend its life.
- The outside of the machine can be cleaned with warm water and a neutral non abrasive household detergent.
- Immediately wipe off any spills. Wipe with damp cloth.
- Try not to hit surface with sharp objects.
- Do not use methylated spirits, diluents or similar products.

#### ▶ Interior

- Dry around the washer door opening, flexible gasket and door glass.
- Run washer through a complete cycle using hot water.
- Repeat process if necessary.

#### 📌 NOTE

- To remove hard water deposits, use only cleaners labelled washer safe.

### ■ Cold conditions

If the washer is stored in an area where freezing may occur or moved in freezing temperatures, follow these instructions to prevent damage to the washer:

- Turn off water supply tap.
- Disconnect hoses from water supply and drain water from hoses.
- Plug electrical cord into a properly grounded electrical outlet.
- Add 1gallon (3.8L) of nontoxic recreational vehicle(RV) antifreeze into an empty wash drum. Close the door.
- Set spin cycle and let washer spin for 1minute to drain out all water. Not all of the RV antifreeze will be expelled.
- Unplug electrical power cord, dry the drum interior, and close the door.
- Remove dispenser drawer, drain and dry excess water from the compartments.
- Store washer in an upright position.
- To remove antifreeze from washer after storage, run empty washer through a complete cycle using detergent. Do not add wash load.



## Troubleshooting guide

- This washing machine is equipped with automatic safety functions which detect and diagnose faults at an early stage and react appropriately.  
When the machine does not function properly or does not function at all, check the following points before you contact your service provider.

### ■ Diagnosing Problem









| Symptom  | Possible Cause   | Solution  |
|--|--|---|
| Rattling and clanking noise                          | <ul style="list-style-type: none"> <li>• Foreign objects such as coins or safety pins maybe in drum or pump.</li> </ul>  | <p>Stop washer, check drum and drain filter.</p> <p>If noise continues after washer is restarted, call your authorised service centre.</p>  |
| Thumping sound                                       | <ul style="list-style-type: none"> <li>• Heavy wash loads may produce a thumping sound. This is usually normal.</li> </ul>   | <p>If sound continues, washer is probably out of balance. Stop and redistribute wash load.</p>  |
| Vibrating noise                                      | <ul style="list-style-type: none"> <li>• Have all the transit bolts and packing been removed?</li> <li>• Are all the feet resting firmly on the ground?</li> </ul>   | <p>If not removed during installation, refer to Installation guide for removing transit bolts.</p> <p>Wash load may be unevenly distributed in drum. Stop washer and rearrange wash load.</p> |
| Water leaks.   | <ul style="list-style-type: none"> <li>• Fill hoses or drain hose are loose at tap or washer.</li> <li>• House drain pipes are clogged.</li> </ul>   | <p>Check and tighten hose connections.</p> <p>Unclog drain pipe. Contact plumber if necessary.</p>  |
| Oversudsing  |  | <p>Too much detergent or unsuitable detergent may cause excessive foaming which may result in water leaks.</p>  |
| Water does not enter washer or it enters slowly      | <ul style="list-style-type: none"> <li>• Water supply is not adequate in area.</li> <li>• Water supply tap is not completely open.</li> <li>• Water inlet hose(s) are kinked.</li> <li>• The filter of the inlet hose(s) clogged.</li> </ul> | <p>Check another tap in the house.</p> <p>Fully open tap.</p> <p>Straighten hose.</p> <p>Check the filter of the inlet hose.</p>  |
| Water in the washer does not drain or drains slowly. | <ul style="list-style-type: none"> <li>• Drain hose is kinked or clogged.</li> <li>• The drain filter is clogged.</li> </ul>   | <p>Clean and straighten the drain hose.</p> <p>Clean the drain filter</p>   |

## Troubleshooting guide

| Symptom                       | Possible Cause  | Solution  |
|-------------------------------|---|---|
| Washer does not start         | <ul style="list-style-type: none"> <li>• Electrical power cord may not be plugged in or connection may be loose.</li> <li>• House fuse blown, circuit breaker tripped, or a power outage has occurred.</li> <li>• Water supply tap is not turned on.</li> </ul> | <p>Make sure plug fits tightly in wall outlet.</p> <p>Reset circuit breaker or replace fuse. Do not increase fuse capacity. If problem is a circuit overload, have it corrected by a qualified electrician.</p> <p>Turn on water supply tap.</p>  |
| Washer will not spin          | <ul style="list-style-type: none"> <li>• Check that the door is firmly shut.</li> </ul>   | <p>Close the door and press the Start/Pause button. After pressing the Start/Pause button, it may take a few moments before the washer begins to spin. The door must be locked before spin can be achieved. Add 1 or 2 similar items to help balance the load. Rearrange load to allow proper spinning.</p> |
| Door does not open            |   | <p>Once machine has started, the door cannot be opened for safety reasons. Check if the "Door Lock" icon is illuminated. You can safely open the door after the "Door Lock" icon turns off.</p>   |
| Wash cycle time delayed       |   | <p>The washing time may vary by the amount of laundry, water pressure, water temperature and other usage conditions. If an imbalance is detected or if the suds removing programme is on, the wash time shall be increased.</p>   |
| Fabric softener overflow      | <p>Too much softener may cause an overflow.</p>   | <p>Follow softener guidelines to ensure appropriate amount is used. Do not exceed the maximum fill line</p>   |
| Softeners dispensed too early |   | <p>Close the dispenser drawer slowly. Do not open the drawer during the wash cycle.</p>   |

## Troubleshooting guide

### ■ Error Messages

| Symptom   | Possible Cause  | Solution  |
|---|---|---|
|    | <ul style="list-style-type: none"> <li>Water supply is not adequate in area.</li> <li>Water supply taps are not completely open.</li> <li>Water inlet hose(s) are kinked.</li> <li>The filter of the inlet hose(s) are clogged.</li> </ul>  | <p>Check another tap in the house.<br/>Fully open tap.</p> <p>Straighten hose(s).<br/>Check the filter of the inlet hose.</p> |
|    | <ul style="list-style-type: none"> <li>Drain hose is kinked or clogged.</li> <li>The drain filter is clogged.</li> </ul>  | <p>Clean and straighten the drain hose.</p> <p>Clean the drain filter.</p>  |
|    | <ul style="list-style-type: none"> <li>Load is too small.</li> <li>Load is out of balance.</li> <li>The appliance has an imbalance detection and correction system. If individual heavy articles are loaded (e.g. bath mat, bath robe, etc.) this system may stop spinning or even interrupt the spin cycle altogether.</li> <li>If the laundry is still too wet at the end of the cycle, add smaller articles of laundry to balance the load and repeat the spin cycle.</li> </ul> | <p>Add 1 or 2 similar items to help balance the load.</p> <p>Rearrange load to allow proper spinning.</p>                     |
|  | <ul style="list-style-type: none"> <li>Ensure door is not open.</li> </ul>  | <p>Close the door completely.</p> <p>※ If “ dE ” is not released, call for service.</p>                                       |
|  |   | <p>Unplug the power plug and call for service.</p>  |
|  | <ul style="list-style-type: none"> <li>Water overfills due to the faulty water valve.</li> </ul>  | <p>Close the water tap.</p> <p>Unplug the power plug.</p> <p>Call for service.</p>  |
|  | <ul style="list-style-type: none"> <li>Water level sensor has malfunctioned.</li> </ul>   |   |
|  | <ul style="list-style-type: none"> <li>Over load in motor.</li> </ul>   | <p>Allow the washer to stand for 30 minutes to allow the motor to cool; then restart the cycle.</p>                           |
|  | <ul style="list-style-type: none"> <li>The washer experienced a power failure.</li> </ul>   | <p>Restart the cycle.</p>   |

## Troubleshooting guide

### NOTE

- SMARTDIAGNOSIS™ function is available only for the products with a SMARTDIAGNOSIS™ mark. In case of a mobile phone with static option, the SMARTDIAGNOSIS™ function might not operate.

### ■ Using SMARTDIAGNOSIS™

- Only use this feature when instructed to do so by the call center. The transmission sounds similar to a fax machine, and so has no meaning except to the call center.
- SMARTDIAGNOSIS™ cannot be activated if the washer does not power up. If this happens, then troubleshooting must be done without SMARTDIAGNOSIS™.

If you experience problems with your washer, call to Customer Information Center.

Follow the call center agent's instructions, and do the following steps when requested:



1. Press the Power button to turn on the washer. Do not press any other buttons or turn the cycle selector knob.

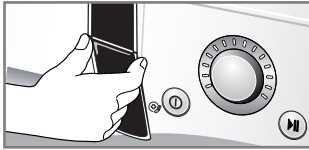

2. When instructed to do so by the call center, place the mouthpiece of your phone very close to the Power button.

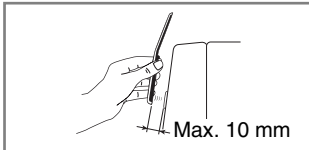

3. Touch and hold the "Temp." button for three seconds, while holding the phone mouthpiece to the icon or Power button.
  4. Keep the phone in place until the tone transmission has finished. This takes about 6 seconds, and the display will count down the time.
    - For best results, do not move the phone while the tones are being transmitted.
    - If the call center agent is not able to get an accurate recording of the data, you may be asked to try again.
    - Pressing the Power button during the transmission will shut off the SMARTDIAGNOSIS™.
  5. Once the countdown is over and the tones have stopped, resume your conversation with the call center agent, who will then be able to assist you using the information transmitted for analysis at the call to Customer information center.
- Smart Diagnosis is a troubleshooting feature designed to assist, not replace, the traditional method of troubleshooting through service calls. The effectiveness of this feature depends upon various factors, including, but not limited to, the reception of the cellular phone being used for transmission, any external noise that may be present during the transmission, and the acoustics of the room where the machine is located.

Accordingly, LG does not guarantee that Smart Diagnosis would accurately troubleshoot any given issue.

## Terms of Warranty

### Disposal of your old appliance

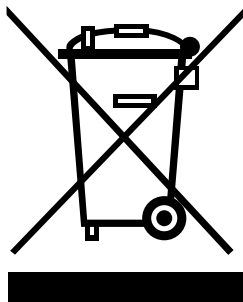

1. When this crossed-out wheeled bin symbol is attached to a product it means the product is covered by the European Directive 2002/96/EC.
2. All electrical and electronic products should be disposed of separately from the municipal waste stream via designated collection facilities appointed by the government or the local authorities.
3. The correct disposal of your old appliance will help prevent potential negative consequences for the environment and human health.
4. For more detailed information about disposal of your old appliance, please contact your city office, waste disposal service or the shop where you purchased the product.

### NOTE

- When disposing of the appliance, cut off the mains cable, destroy the plug and disable the door lock to prevent children being trapped inside.

### What Is Not Covered:

- Service trips to your home to teach you how to use the product.
  - If the product is connected to any voltage other than that shown on the rating plate.
  - If the fault is caused by accident, neglect, misuse or Act of God.
  - If the fault is caused by factors other than normal domestic use or use in accordance with the owner's manual.
  - Provide instruction on use of product or change the set-up of the product.
  - If the fault is caused by pests for example, rats or cockroaches, etc.
  - Noise or vibration that is considered normal, for example water drain sound, spin sound, or warning beeps.
  - Correcting the installation. For example, levelling the product, adjustment of drain.
  - Normal maintenance which is recommended by the owner's manual.
  - Removal of foreign objects / substances from the machine, including the pump and inlet hose filter, For example, grit, nails, bra wires, buttons etc.
  - Replace fuses in or correct house wiring or correct house plumbing.
  - Correction of unauthorized repairs.
  - Incidental or consequential damage to personal property caused by possible defects with this appliance.
  - If this product is used for commercial purpose, it is not warranted.  
(Example : Public places such as public bathroom, lodging house, training center, dormitory)
- If the product is installed outside the normal service area, any cost of transportation involved in the repair of the product, or the replacement of a defective part, shall be borne by the owner.

# Operating Data

| Product fiche_ Commission Delegated Regulation (EU) No. 1061/2010   |                          |                          |                          |             |
|---|--------------------------|--------------------------|--------------------------|-------------|
| Supplier's name or trade mark   | LG                       | LG                       | LG                       |             |
| Supplier's model  | F14A8T/Q<br>D(W)(A)(1~9) | F12A8T/Q<br>D(W)(A)(1~9) | F10A8T/Q<br>D(W)(A)(1~9) |             |
| Rated capacity  | 8/7                      | 8/7                      | 8/7                      | kg          |
| Energy efficiency class   | A+++                     | A+++                     | A+++                     |             |
| Awarded an "EU Ecolabel award" under Regulation (EC) No 66/2010   | No                       | No                       | No                       |             |
| Weighted annual energy consumption (AEC) in kWh per year based on 220 standard washing cycles for cotton programmes at 60°C and 40°C at full and partial load, and the consumption of the low-power modes. Actual energy consumption will depend on how the appliance is used.  | 156/137                  | 156/137                  | 156/137                  | kWh/year    |
| The energy consumption  |                          |                          |                          |             |
| - the standard 60 °C cotton programme at full load  | 0.89/0.79                | 0.89/0.79                | 0.89/0.79                | kWh         |
| - the standard 60 °C cotton programme at partial load   | 0.70/0.74                | 0.70/0.74                | 0.70/0.74                | kWh         |
| - the standard 40 °C cotton programme at partial load   | 0.66/0.57                | 0.66/0.57                | 0.66/0.57                | kWh         |
| Weighted power consumption of the off-mode and of the left-on mode.   | 0.33                     | 0.33                     | 0.33                     | W           |
| Weighted annual water consumption (AWC) in litres per year based on 220 standard washing cycles for cotton programmes at 60°C and 40°C at full and partial load. Actual water consumption will depend on how the appliance is used  | 9 900/8 900              | 9 900/8 900              | 9 900/8 900              | liters/year |
| Spin-drying efficiency class on a scale from G (least efficient) to A (most efficient).   | A                        | B                        | B                        |             |
| Maximum spin speed attained for the standard 60°C cotton programme at full load or the standard 40°C cotton programme at partial load, whichever is the lower, and remaining moisture content attained for the standard 60°C cotton programme at full load or the standard 40°C cotton programme at partial load, whichever is the greater. | 1400                     | 1200                     | 1000                     | rpm         |
|   | 44                       | 53                       | 53                       | %           |
| The "Cotton Eco 60°C/40°C +Intensive" are the standard washing programmes to which the information in the label and the fiche relates, that these programmes are suitable to clean normally soiled cotton laundry and that they are the most efficient programmes in terms of combined energy and water consumption;                        |                          |                          |                          |             |
| The programme time  |                          |                          |                          |             |
| - the standard 60°C cotton programme at full load   | 218/214                  | 218/214                  | 218/214                  | min         |
| - the standard 60 °C cotton programme at partial load   | 206/198                  | 206/198                  | 206/198                  | min         |
| - the standard 40 °C cotton programme at partial load   | 203/194                  | 203/194                  | 203/194                  | min         |
| The duration of the left-on mode (TI)   | 10                       | 10                       | 10                       | min         |
| Airborne acoustical noise emissions expressed in dB(A) re 1 pW and rounded to the nearest integer during the washing and spinning phases for the standard 60°C cotton programme at full load  | 54<br>73                 | 54<br>72                 | 54<br>72                 | dB(A)       |
| Free standing   |                          |                          |                          |             |

# Memo

# Memo

ENGLISH



