



MANUAL DE USUARIO

Cámara de videollamada

Antes de utilizar el equipo, lea este manual con atención y consérvelo para consultarlo cuando lo necesite.

AN-VC500

CONTENIDO

PREPARATIVOS

Descripción general.....	3
Instalación de la cámara de videollamada.....	4

UTILIZACIÓN DE Skype (NetCast Smart TV)

Inicie Skype.....	5
Crear cuenta / Iniciar sesión.....	5
Menú de Skype.....	6
Contactos.....	6
Agregar contacto.....	6
Llamar a teléfonos.....	6
Historial.....	7
Mi información.....	7
Ajuste.....	7
Realizar una videollamada al contacto.....	8
Realizar una llamada (sólo de voz) a un contacto.....	9
Recepción de una llamada.....	10

UTILIZACIÓN DE Skype (webOS Smart TV)

Inicie Skype.....	11
Crear cuenta / Iniciar sesión.....	11
Menú de Skype.....	12
CONTACTOS.....	12
AGREGAR UN CONTACTO.....	12
Llamar a un teléfono.....	12
HISTORIAL.....	13
MI PERFIL.....	13
CONFIGURACIÓN.....	13
Realizar una llamada de vídeo al contacto.....	14
Realizar una llamada (sólo de voz) a un contacto.....	15
Recepción de una llamada.....	16

APÉNDICE

Resolución de problemas.....	17
Especificaciones del producto.....	18

Manipulación del producto

- No deje que la cámara se moje. Si entrase líquido en la cámara podría producirse un cortocircuito.
- Limpie la cámara con cuidado con un paño seco para eliminar cualquier resto de polvo o suciedad. Si el producto está muy sucio, aplique un detergente suave primero en el paño.
- No utilice disolventes, alcohol, benceno o cualquier otro agente volátil para limpiar el aparato. Se podría dañar la superficie del producto o afectar a su funcionamiento.
- No intente desmontar, reparar o modificar el producto. Un desmontaje incorrecto podría producir un incendio, una descarga eléctrica o una lesión.
- No agite la cámara.
- No tire del cable.

Instrucciones de instalación

- Asegúrese de que tiene suficiente espacio para las conexiones a la hora de instalar el producto.
- No realice la instalación en un área con polvo, sucia o húmeda.
- No realice la instalación bajo la luz solar directa o cerca de una fuente de calor.
- Los objetos magnéticos, como altavoces, pueden interferir en el funcionamiento de la cámara.
- Instale el producto en un lugar con temperatura y humedad moderadas. El rango de temperatura recomendado es de 0 °C a 40 °C.
- Las fuertes ondas electromagnéticas procedentes de otros dispositivos podrían interferir con el funcionamiento de la cámara.
- Retire todas las bolsas de plástico protectoras (vinilo) antes de utilizar el producto.

Los nombres de producto y de empresas que aparecen en este manual pueden ser marcas comerciales registradas o estar sujetas a derechos de autor y se utilizan únicamente para fines de identificación o aclaratorios. Reservadas todas las marcas comerciales.

La AN-VC500 es una cámara de videollamada que se puede utilizar con algunas TV de LG. Consulte los nombres de los modelos de TV compatibles en la caja del producto. Algunos modelos de TV no admiten la función de Skype.

PREPARATIVOS

DESCRIPCIÓN GENERAL

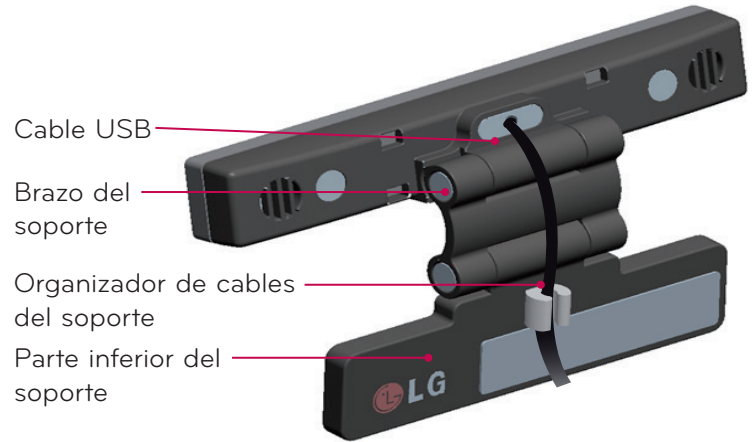
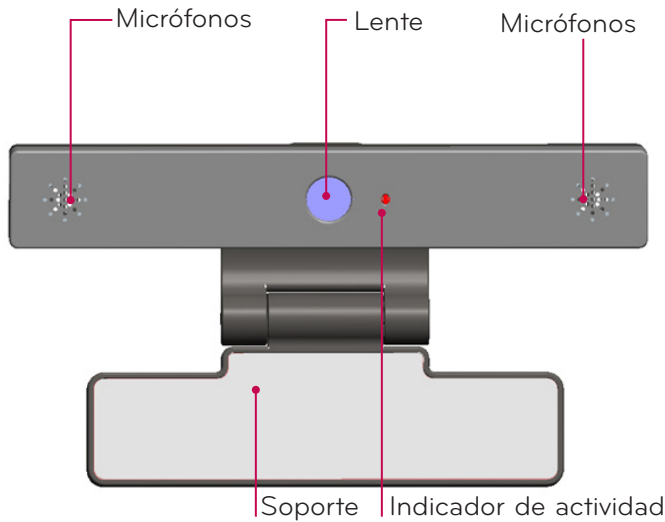

! NOTA

- ▶ Si la aplicación de Skype no está instalada en la TV, descárguela en LG Store.
* Para obtener instrucciones relativas a LG Store, consulte la guía de usuario de la TV.
- ▶ Para obtener unos mejores resultados cuando se utilicen altavoces externos en la TV, utilice únicamente los altavoces delanteros derecho/izquierdo (estéreo) cuando utilice Skype.
- ▶ Cuando realice una videollamada con Skype utilizando un PC, la versión del software de Skype para Windows debería ser 4.2 o superior. Visite la página de inicio de Skype (www.skype.com) para sistemas operativos distintos de Windows, como OS X, Linux, etc.
- ▶ No se pueden realizar videollamadas a un Mac que ejecute Skype 2.8 o inferior.
- ▶ El contenido puede modificarse o eliminarse en función del proveedor de contenido.
- ▶ Visite el sitio Web de los proveedores de contenido para obtener información específica acerca de sus servicios.
- ▶ La pantalla de actualización del software aparecerá automáticamente cuando se encuentre disponible alguna actualización.
- ▶ No se pueden utilizar dispositivos de entrada, como un teclado o un ratón, cuando se está utilizando Skype (contenido de pago).
- ▶ Antes de utilizar la cámara integrada, debe reconocer que es el responsable legal del uso de la cámara, ya sea lícito o ilícito, ante la legislación nacional aplicable, incluida la legislación penal.
- ▶ La legislación aplicable incluye la ley de protección de la información personal, que regula el procesamiento y transferencia de la información personal, y la legislación que regula la videovigilancia en el lugar de trabajo y otros lugares.
- ▶ Cuando utilice la cámara integrada, el usuario debe contar con el consentimiento de los sujetos. Evite utilizar la cámara en las siguientes circunstancias.
 - (1) Áreas donde el uso de la cámara normalmente está prohibido como en un aseo, un vestuario, un probador o un área de seguridad.
 - (2) El uso de la cámara invade la privacidad de otros sujetos.
 - (3) El uso de la cámara incumple la normativa y regulación aplicables.



No realice llamadas de emergencia a través de Skype

Skype no es un servicio sustituto del teléfono y no se puede utilizar para las llamadas de emergencia.

PREPARATIVOS

INSTALACIÓN DE LA CÁMARA DE VIDEO LLAMADA

- 1** Despliegue el soporte y colóquelo en la parte superior central del equipo de TV.

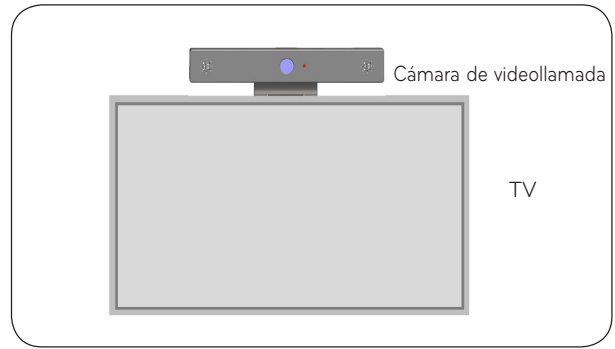

- 2** Doble el soporte.

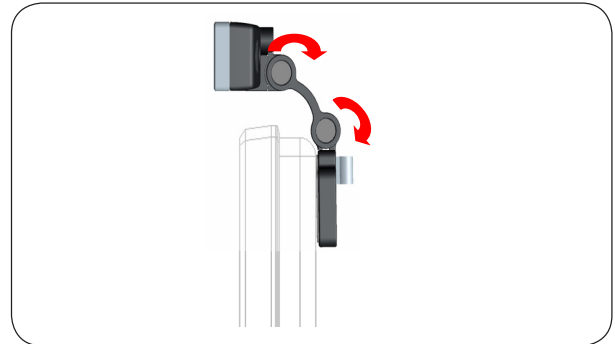

- 3** (A) Asegure el soporte de la TV a la parte trasera de la TV mediante el soporte de imán.
(B) Si tiene problemas para ajustar el soporte o quiere evitar que se deslice, utilice la cinta de velcro para fijar la instalación.

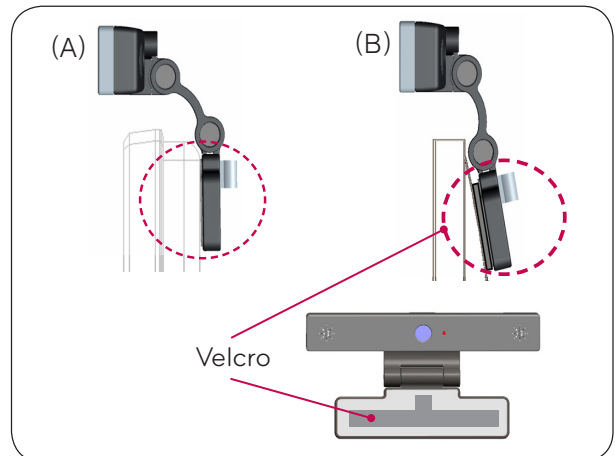

- 4** Conecte el cable USB al lateral de la TV.
Si se conecta a través de un concentrador USB, es posible que la cámara no funcione.

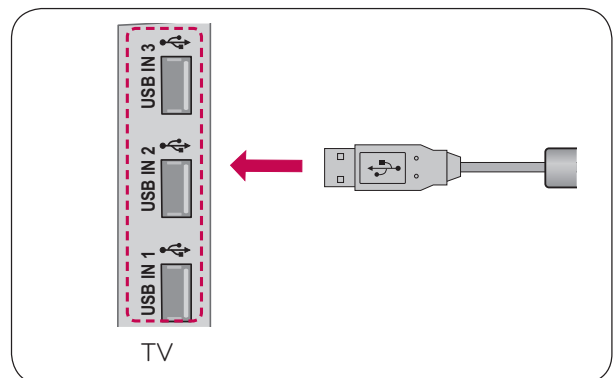





! NOTA

- ▶ Para obtener la mejor calidad de audio y vídeo, instale la cámara en la parte superior central de la TV.
- ▶ Realice la instalación con la televisión apagada.
- ▶ Cuando utilice altavoces externos, deje suficiente espacio entre los micrófonos y los altavoces.
- ▶ La TV debe estar conectada a una de red para que Skype funcione.

UTILIZACIÓN DE Skype (NetCast Smart TV)

INICIE Skype

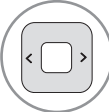



MANDO A DISTANCIA NORMAL

- 1 Pulse  
- 2    Inicie **Skype**.

! NOTA

► Skype debe estar conectado a una red para poder funcionar.

MANDO A DISTANCIA MÁGICO

- 1 Pulse  
- 2   Inicie **Skype**.

CREAR CUENTA / INICIAR SESIÓN



Tras seleccionar el icono de Skype en el menú Premium, escriba su nombre de usuario y contraseña de Skype. Seleccione "Iniciar sesión automáticamente" para iniciar la sesión automáticamente cuando se encienda la TV.

! NOTA

- Puede iniciar sesión con su cuenta habitual de Skype o con una que haya sido combinada con la cuenta de Microsoft.
- Si desea crear una cuenta de Skype nueva que ya esté combinada con su cuenta de Microsoft, consulte los sitios web correspondientes para obtener más información.

MENÚ DE Skype



Contactos

Esta es la lista de contactos. Para obtener más información sobre cómo realizar una llamada, consulte las páginas 9 y 10.

! NOTA

- ▶ el número máximo de contactos que se puede guardar está limitado por la capacidad de almacenamiento.
- ▶ Si hay más de 500 contactos, el rendimiento y estabilidad de la lista pueden verse afectados.

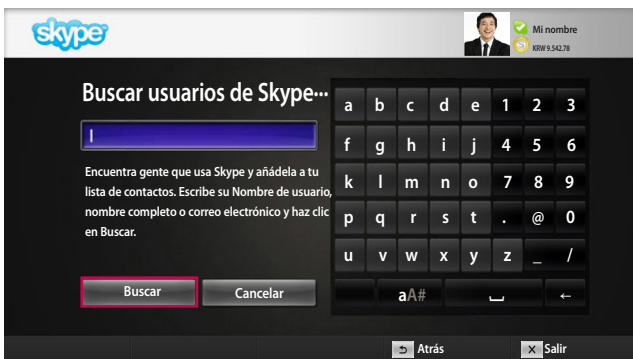

Agregar contacto

Cuando pulse el botón **ROJO** del mando a distancia en la lista de contactos, aparecerá la siguiente pantalla. Esto permite buscar o añadir usuarios.

Pulse el botón "**Buscar**" para iniciar una búsqueda o pulse el botón "**Cancelar**" para volver al menú anterior.

! NOTA

- ▶ los resultados de la búsqueda se muestran en orden alfabético.



Llamar a teléfonos

Seleccione un país al que desearía llamar y escriba un número de teléfono. Seleccione "**Llamar a este**".

! NOTA

- ▶ Para utilizar Llamar a teléfonos, necesitará **Crédito de Skype**. Para obtener más información, visite la página de inicio de Skype (www.skype.com).

MENÚ DE Skype (CONTINUACIÓN)



Historial

Muestra Todas las llamadas/Mensajes de voz/Solicitudes de autorización.

Si se selecciona "Todas las llamadas", puede comprobar las llamadas perdidas, las llamadas recibidas y las llamadas realizadas.

Puede comprobar la lista de eventos recibidos seleccionando "Mensajes de voz" o "Solicitudes de autorización".

Los números a la derecha de cada elemento indican el número de elementos no comprobados.

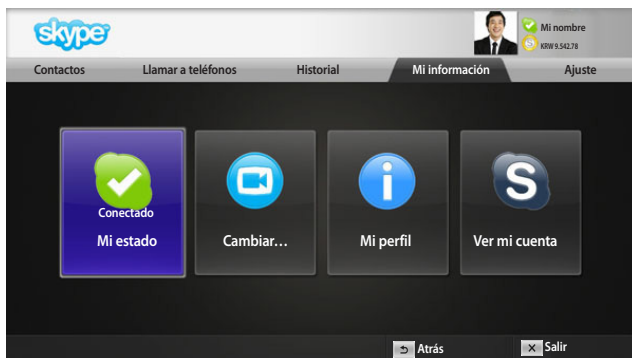

Mi información

El menú de información está compuesto por "Mi estado", "Cambiar...", "Mi perfil" y "Ver mi cuenta".

! NOTA

- ▶ El número máximo de fotografías que se puede guardar utilizando Instantánea es limitado.



Ajuste

El menú Ajuste incluye "Notificaciones", "Desvío de llamada", "Privacidad", "Configuración de vídeo" y "Cambiar contraseña".

! NOTA

- ▶ Es posible que sean necesarios varios minutos para aplicar el nuevo valor de configuración.

REALIZAR UNA VIDEOLLAMADA AL CONTACTO



Seleccione un contacto de la lista de contactos.
Pulse el botón **"Videollamada"**.

! NOTA

► es posible que sean necesarios varios minutos para conectarse.



- 1 **Invitar personas / Añadir personas:** Para añadir un miembro a la conversación.
- 2 **Modo de pantalla:** Para cambiar a la ventana de vídeo.
- 3 **Cámara ampliar/reducir:** amplía o reduce el vídeo.
- 4 **Ampliación local :** La imagen ampliada se enviará a la otra parte mediante "the pointing zoom feature" (la función de zoom orientado). La imagen ampliada es una de las nueve partes en que se divide la cuadrícula.
- 5 **Detener mi vídeo:** el vídeo desaparece y la parte conectada tampoco puede verlo.
- 6 **Silenciar micrófono:** silencia el micrófono y la parte conectada no puede escuchar la voz.
- 7 **Finalizar llamada:** finaliza la llamada.
- 8 **Poner llamada en espera:** mantiene la llamada en espera hasta que se pulse el botón **"Reanudar llamada"**.
- 9 **Calidad de llamada:** la calidad del vídeo puede verse afectada por las condiciones de la red.



- **Crítica:** acceso a Internet muy lento.
- **Baja:** acceso a Internet lento.
- **Normal:** acceso a Internet rápido.

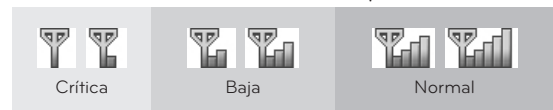

REALIZAR UNA LLAMADA (SÓLO DE VOZ) A UN CONTACTO



Seleccione un contacto de la lista de contactos.

Pulse el botón **"Llamar a este usuario"**.

Una vez registrado el número de teléfono de un contacto, puede seleccionar entre los números de teléfono y el nombre de usuario del contacto.

! NOTA

► Es posible que sean necesarios varios minutos para conectarse.



1 Invitar personas / Añadir personas: Para añadir un miembro a la conversación.

2 Modo de pantalla: Para cambiar a la ventana de vídeo.

3 Teclado de marcado / Teclado de marcado: abre un teclado numérico.

4 Iniciar mi vídeo: comparte el vídeo con la parte conectada.

5 Silenciar micrófono: silencia el audio. La parte conectada no puede oír el audio.

6 Finalizar llamada: finaliza la llamada.

7 Poner llamada en espera: mantiene la llamada en espera hasta que se pulse el botón **"Reanudar llamada"**.



RECEPCIÓN DE UNA LLAMADA

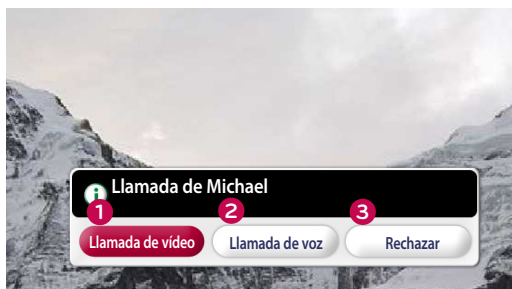

Si alguien llama mientras está viendo la TV, aparecerá un mensaje en la parte inferior derecha de la pantalla.

- 1 **Responder con vídeo:** responde a la llamada con vídeo (detiene la TV).
- 2 **Responder:** responde a la llamada.
- 3 **Rechazar:** no responde a la llamada y continúa viendo la TV.

! NOTA



- ▶ Establezca su estado como "Ocupado" para impedir los mensajes emergentes de Skype.
- ▶ Si la llamada entrante es una llamada en conferencia, la opción "Responder con vídeo" no está disponible.

- 1 **Llamada de vídeo:** responde a la llamada con vídeo (detiene la TV).
- 2 **Llamada de voz:** Recibir la llamada con voz (se detiene la TV).
- 3 **Rechazar:** no responde a la llamada y continúa viendo la TV.

UTILIZACIÓN DE Skype (webOS Smart TV)

INICIE Skype

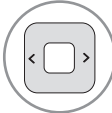

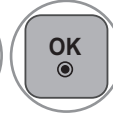
MANDO A DISTANCIA NORMAL

- 1 Pulse 
- 2    Inicie **Skype**.

! NOTA

- Skype debe estar conectado a una red para poder funcionar.

MANDO A DISTANCIA MÁGICO

- 1 Pulse 
- 2   Inicie **Skype**.

Crear cuenta / Iniciar sesión

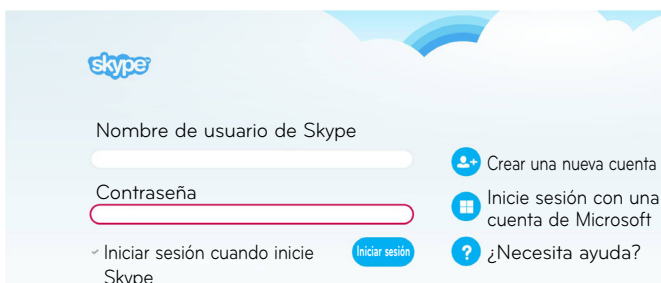

Tras seleccionar el icono de Skype, escriba su nombre de usuario y contraseña de Skype. Seleccione "Iniciar sesión cuando inicie Skype" para iniciar la sesión automáticamente cuando se encienda la TV.

! NOTA

- Puede iniciar sesión con su cuenta habitual de Skype o con una que haya sido combinada con su cuenta de Microsoft.
- Si desea crear una cuenta de Skype nueva que ya esté combinada con su cuenta de Microsoft, consulte los sitios web correspondientes para obtener más información.

MENÚ DE Skype

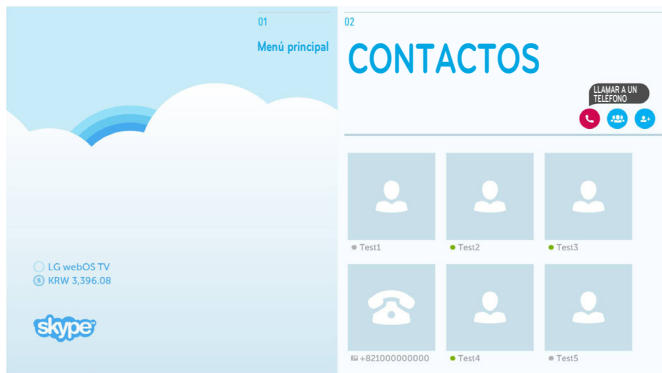

CONTACTOS

Esta es la lista de contactos. Para obtener más información sobre cómo realizar una llamada, consulte las páginas 14 y 16.

! NOTA

- ▶ el número máximo de contactos que se puede guardar está limitado por la capacidad de almacenamiento.
- ▶ Si hay más de 500 contactos, el rendimiento y la estabilidad de la lista se pueden ver afectados.

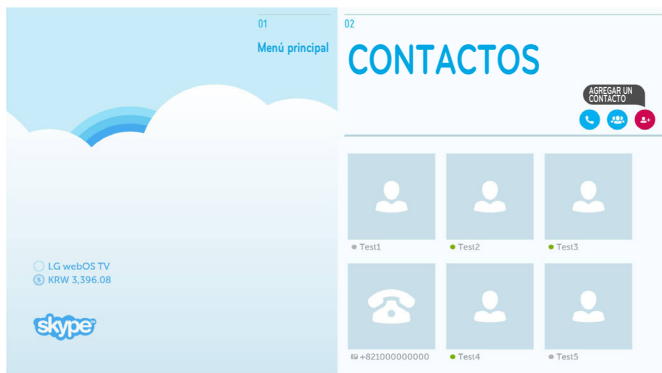

AGREGAR UN CONTACTO

Pulse el botón "AGREGAR UN CONTACTO" en la pantalla "CONTACTOS".



Puede buscar usuarios de Skype mediante la barra de búsqueda. Desde los resultados de la búsqueda, puede agregar el contacto que desee.

! NOTA

- ▶ los resultados de la búsqueda se muestran en orden alfabético.



Llamar a un teléfono

Seleccione un país al que desearía llamar y escriba un número de teléfono. Ahora, seleccione "Llamar".

! NOTA

- ▶ para utilizar Llamar a un teléfono, necesitará **Crédito de Skype**. Para obtener más información, visite la página de inicio de Skype (www.skype.com).

MENÚ DE Skype (CONTINUACIÓN)

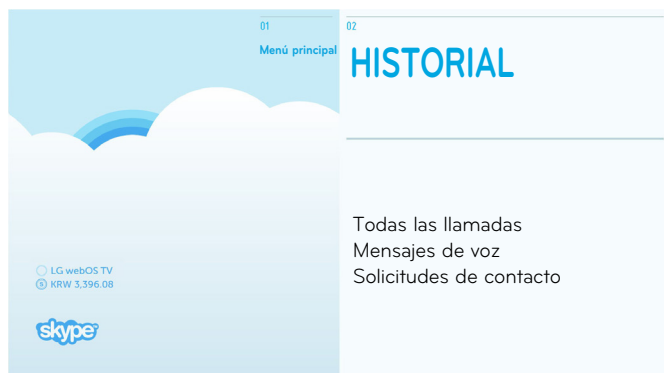

HISTORIAL

Muestra "Todas las llamadas", "Mensajes de voz" y "Solicitudes de contacto".

Si se selecciona "Todas las llamadas", puede comprobar las llamadas perdidas, las llamadas recibidas y las llamadas realizadas.

Puede comprobar la lista de eventos recibidos seleccionando "Mensajes de voz" o "Solicitudes de contacto".

Los números a la derecha de cada elemento indican el número de elementos no comprobados.



MI PERFIL

El menú de información consta de "Estado", "Estado de ánimo" y "Perfil".

! NOTA

- ▶ Puede utilizar "Instantánea" desde la pantalla "Editar".
- ▶ El número máximo de fotografías que se puede guardar utilizando Instantánea es limitado.

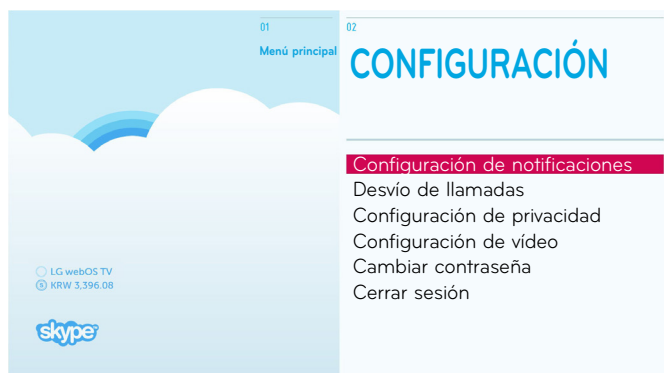

CONFIGURACIÓN

El menú de configuración incluye "Configuración de notificaciones", "Desvío de llamadas", "Configuración de privacidad", "Configuración de vídeo", "Cambiar contraseña" y "Cerrar sesión".

! NOTA

- ▶ Es posible que sean necesarios varios minutos para aplicar el nuevo valor de configuración.

REALIZAR UNA LLAMADA DE VÍDEO AL CONTACTO



Desde la lista de contactos, seleccione la persona a la que desea llamar.

Pulse el botón "LLAMADA DE VÍDEO".

! NOTA

► es posible que sean necesarios varios minutos para conectarse.



o

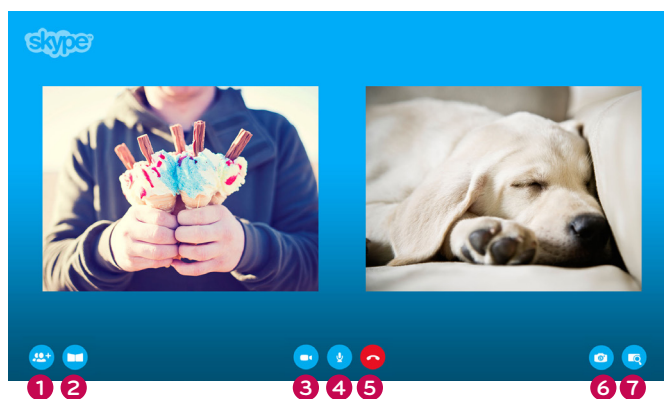

1 AGREGAR PERSONAS

: agregar para llamar a un miembro.

2 MODO DE PANTALLA

: cambia la ventana de vídeo.

3 CÁMARA APAGADA

: el vídeo desaparece y la parte conectada tampoco puede verlo.

4 Micrófono apagado

: silencia el micrófono y la parte conectada no puede escuchar la voz.

5 FINALIZAR LLAMADA

: finaliza la llamada.

6 ALEJAR/ACERCAR ZOOM DE LA CÁMARA

: amplía o reduce el vídeo.

7 APUNTAR ZOOM

: La imagen ampliada se enviará a la otra parte mediante la función de zoom orientado. La imagen ampliada solo es uno de los cuadrados de la cuadrícula de nueve partes.

REALIZAR UNA LLAMADA (SÓLO DE VOZ) A UN CONTACTO



Desde la lista de contactos, seleccione la persona a la que desea llamar.

Pulse el botón "Llamada de voz".

! NOTA

► es posible que sean necesarios varios minutos para conectarse.

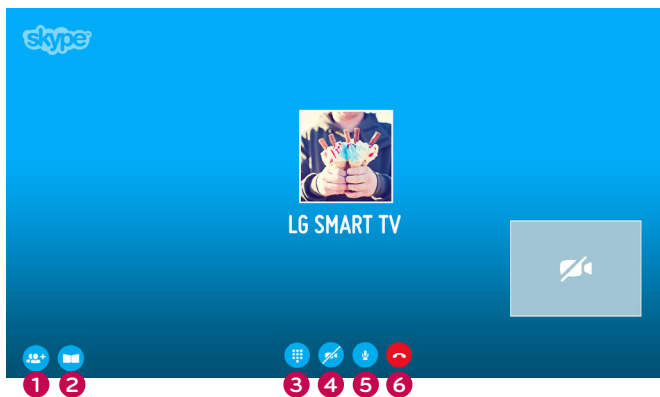

1 AGREGAR PERSONAS

: agregar para llamar a un miembro.

2 MODO DE PANTALLA

: cambia la ventana de vídeo.

3 PANEL DE MARCADO

: abre un teclado numérico.

4 CÁMARA ENCENDIDA

: comparte el vídeo con la parte conectada.

5 Micrófono apagado

: silencia el audio. La parte conectada no puede oír el audio.

6 FINALIZAR LLAMADA

: finaliza la llamada.

RECEPCIÓN DE UNA LLAMADA

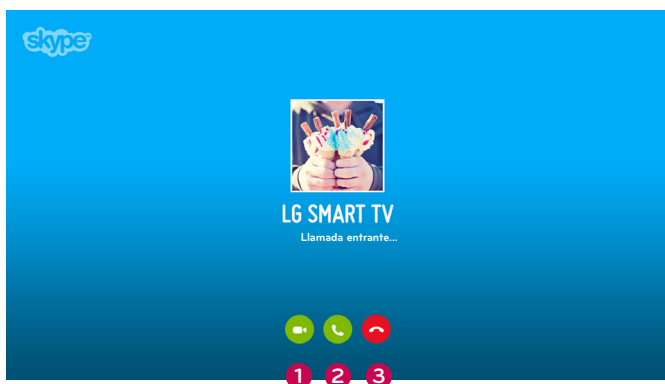

Si alguien llama mientras está viendo la TV, aparecerá un mensaje en la parte inferior de la pantalla.

- 1 **RECHAZAR:** no responde a la llamada y continúa viendo la TV.
- 2 **ATENDER:** se inicia la aplicación Skype y la pantalla cambia a "Llamada entrante..."

Esta es la pantalla que aparece al seleccionar "ATENDER".

- 1 **Contestar con vídeo**
: responde a la llamada con vídeo.
- 2 **Contestar con audio**
: responde a la llamada con voz.
- 3 **Rechazar**
: no responde a la llamada.

! NOTA

- Si la llamada entrante es una llamada en conferencia, la opción "Contestar con vídeo" no está disponible.

RESOLUCIÓN DE PROBLEMAS

Para los problemas que se indican a continuación	Compruebe las siguientes áreas
Si Skype no se inicia	<ul style="list-style-type: none"> ■ Compruebe si la cámara de videollamada está conectada correctamente al puerto USB de la TV. ■ Compruebe el estado de conexión a la red.
Si la ventana de notificaciones no se muestra cuando se recibe una llamada	<ul style="list-style-type: none"> ■ Compruebe que su estado no esté establecido como "Ocupado". ■ Cuando se utilizan determinadas funciones de la TV, no es posible recibir llamadas (por ejemplo, durante una actualización de software, etc.). ■ Compruebe si "Ajustes de privacidad" es "Sólo permitir llamadas de personas de mi lista de contactos".
Si hay eco (por ejemplo, si escucha su propia voz por los altavoces)	<ul style="list-style-type: none"> ■ Coloque la cámara de video llamada en la parte central superior de la TV. ■ Cambie la configuración del audio del cine en casa a estéreo en vez de a envolvente. ■ Reduzca el volumen del altavoz. ■ Si hay demasiado eco en la habitación puede disminuir la calidad de audio. ■ Pruebe el micrófono utilizando "Servicio de prueba de eco/sonido".
Si no puede recibir vídeos o si son de baja calidad	<ul style="list-style-type: none"> ■ La congestión de Internet o de la red puede degradar la calidad del vídeo. ■ La utilización de la red inalámbrica también puede degradar la calidad de vídeo. Se recomienda la utilización de una conexión a Internet con cable. ■ La calidad de la pantalla puede disminuir cuando se amplía la imagen. Se recomienda utilizar el zoom mínimo durante las videollamadas. ■ Compruebe si la calidad de la llamada se marca como "crítica". En ese caso, la calidad del vídeo podría verse degradada.
Si la llamada finaliza repentinamente	<ul style="list-style-type: none"> ■ Cuando se activan determinadas funciones de TV, la llamada puede desconectarse (por ejemplo, temporizador, etc.). ■ No desconecte la cámara de videollamada durante una llamada.
Si el menú de Skype no aparece en el menú Premium	<ul style="list-style-type: none"> ■ Compruebe si la TV admite la cámara de videollamada (consulte la página 2). ■ Conecte la cámara a la TV y actualice el software. Para obtener más información sobre cómo actualizar el software, consulte el manual de la TV.
Otros problemas	<ul style="list-style-type: none"> ■ Pueden producirse problemas debido a la congestión de la red o a problemas con el servidor de Skype. ■ Para realizar más consultas sobre las funciones de Skype, visite www.skype.com.

ESPECIFICACIONES DEL PRODUCTO

MODELOS		AN-VC500 (Cámara de videollamada)	
Dimensiones (ancho x alto x profundidad)		112 mm x 56 mm x 38 mm (sólo el dispositivo de seguridad)	
Peso		107,8 g	
Vídeo	Lente	Enfoque	Más de 100 cm
		Campo de visión	61,25° en diagonal
	Píxeles efectivos	1920 x 1080	
	Formato de salida	H.264, MJPEG, YUV	
	Imagen de salida	Full-HD, HD, VGA, QVGA, QQVGA	
AUDIO	Micrófono	2 micrófonos	
Interfaz		USB	
Condiciones ambientales	Temperatura de funcionamiento	0 °C a 40 °C	
	Humedad de funcionamiento	0 % a 80 %	
	Temperatura de almacenamiento	-20 °C a 70 °C	
	Humedad de almacenamiento	0 % a 90 %	

- El contenido de este manual se puede modificar sin previo aviso debido a la actualización de las funciones del producto.
- Las especificaciones que se muestran anteriormente pueden modificarse sin previo aviso para mejorar la calidad.
- Este producto cumple las especificaciones de la cámara de codificación Skype (SECS) 2.1.



Las videollamadas mediante una TV de LG no pueden realizarse utilizando los siguientes dispositivos:

- ASUS Skype Video Phone Touch SV1TS
- ASUS Skype Videophone Touch SV1TW
- AIGURU_SV1 Skype Video Phone

*La lista de dispositivos no compatibles puede ampliarse sin notificación previa.



"Skype es una marca comercial de Skype o sus empresas asociadas. Aunque este producto se ha probado y cumple con nuestros estándares de certificación de calidad de audio y vídeo, no está respaldado por Skype, Skype Communications S.a.r.l. ni ninguna de sus empresas asociadas".

Copyright:
© 2003-2014, Skype

