



MANUEL D'UTILISATION

# Caméra pour appels vidéo

Veillez lire attentivement ce manuel avant d'utiliser votre appareil et conservez-le pour vous y référer ultérieurement.

AN-VC500

# TABLE DES MATIÈRES

## PREPARATION

Présentation générale.....	3
INSTALLATION DE LA CAMERA POUR APPELS VIDEO.....	4

## UTILISATION DE Skype (NetCast Smart TV)

DEMARREZ Skype.....	5
CREER UN COMPTE/ME CONNECTER .....	5
MENU Skype.....	6
Contacts.....	6
Ajouter des contacts.....	6
Téléphoner .....	6
Historique.....	7
Mes informations.....	7
Paramètres .....	7
EFFECTUER UN APPEL VIDEO VERS LE CONTACT.....	8
APPELER UN CONTACT (UNIQUEMENT VOCAL) .....	9
RECEVOIR UN APPEL .....	10

## UTILISATION DE Skype (webOS Smart TV)

Démarrage de Skype.....	11
Création d'un compte / Se connecter.....	11
Menu Skype .....	12
Contacts.....	12
Ajouter un contact.....	12
Appeler.....	12
Historique.....	13
Mon PROFIL .....	13
Paramètres .....	13
Émission d'un appel vidéo vers un contact .....	14
Émission d'un appel vers un contact (voix uniquement).....	15
Réception d'un appel.....	16

## ANNEXE

DEPANNAGE.....	17
CARACTERISTIQUES DU PRODUIT .....	18

### Manipulation du produit

- La caméra ne doit pas entrer en contact avec l'humidité . Toute pénétration de liquide dans la caméra peut provoquer un court-circuit.
- Nettoyer précautionneusement la caméra avec un chiffon sec pour éliminer toute poussière ou saleté. Si le produit est vraiment très sale, vaporiser un détergent doux d'abord sur le chiffon.
- Ne pas nettoyer avec du solvant, de l'alcool, du benzène ou toute autre substance volatile. Cela pourrait endommager la surface du produit ou affecter son fonctionnement.
- Ne pas démonter, réparer ou modifier le produit. Tout démontage incorrect pourrait provoquer un incendie, un choc électrique ou des lésions.
- Ne pas secouer la caméra.
- Ne pas tirer sur le câble.

### Instructions d'installation

- S'assurer que l'espace disponible est suffisant pour effectuer les raccordements lors de l'installation du produit.
- Ne pas installer dans un lieu poussiéreux, sale et humide.
- Ne pas installer à la lumière directe du soleil ou près d'une source de chaleur.
- Les objets magnétiques, tels que les enceintes peuvent perturber le bon fonctionnement de la caméra.
- Installer le produit dans une pièce à température et humidité modérées. La plage de températures s'étale de 0 °C à 40 °C.
- Des ondes électromagnétiques puissantes émises par d'autres appareils peuvent interférer avec le fonctionnement de la caméra.
- Enlever tous les sacs en plastique (vinyle) avant utilisation.  
Les noms de produit et de société contenus dans ce manuel peuvent être ou non des marques déposées ou être soumis à des droits d'auteur et sont uniquement utilisés à des fins d'identification ou d'explication.  
Toutes marques commerciales réservées.

La caméra pour appels vidéo AN-VC500 peut être utilisée avec certaines télévisions LG. Reportez-vous aux noms de modèles indiqués sur la boîte du produit pour connaître les téléviseurs pris en charge.

Certains modèles de téléviseurs ne prennent pas en charge la fonction Skype.

# PRÉPARATION

## PRÉSENTATION GÉNÉRALE

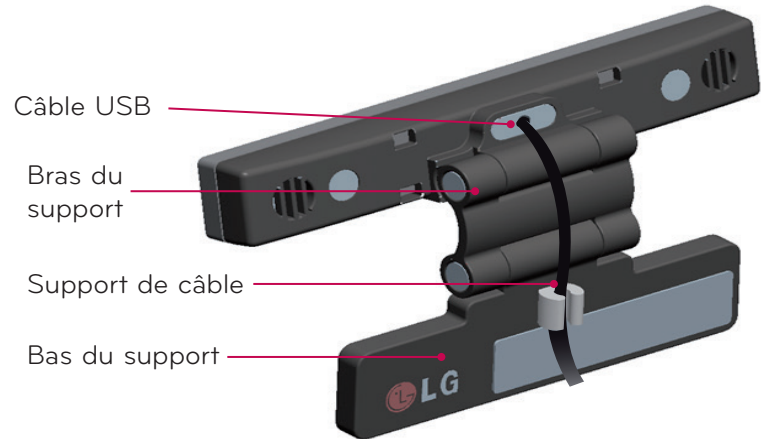
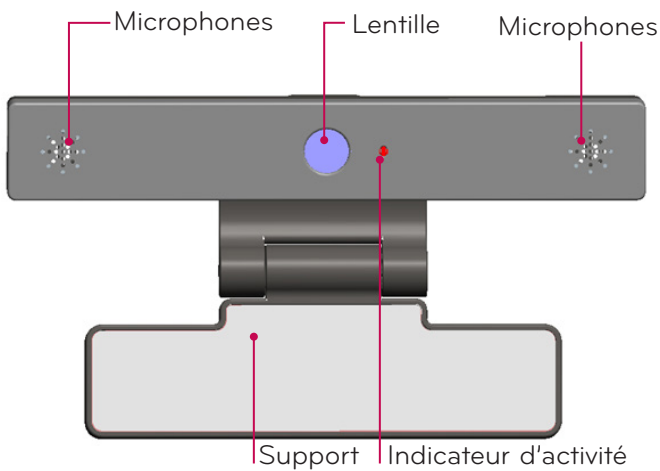

### ! REMARQUE

- ▶ Si l'application Skype n'est pas installée sur la TV, téléchargez-la depuis LG Store.  
\* Pour obtenir des instructions concernant LG Store, reportez-vous au Guide d'utilisation de la TV.
- ▶ Pour obtenir de meilleurs résultats lorsque vous utilisez des enceintes externes sur votre télévision, utilisez uniquement les enceintes avant droite/gauche (stéréo) lors de l'utilisation de Skype.
- ▶ Lorsque vous effectuez un appel vidéo avec Skype à l'aide d'un PC, la version du logiciel Skype pour Windows doit être 4.2 ou supérieure (rendez-vous sur la page d'accueil Skype ([www.skype.com](http://www.skype.com)) pour les systèmes d'exploitation autres que Windows, par exemple OS X, Linux, etc.)
- ▶ Aucun appel vidéo ne peut être effectué vers un Mac qui exécute Skype 2.8 ou une version inférieure.
- ▶ Les contenus peuvent être modifiés ou supprimés en fonction du fournisseur de contenu.
- ▶ Veuillez vous rendre sur les sites web des fournisseurs de contenu pour obtenir des informations plus détaillées sur leurs services.
- ▶ L'écran de mise à jour du logiciel s'affichera automatiquement lorsqu'une mise à jour sera disponible.
- ▶ Vous ne pouvez pas utiliser de périphériques d'entrée (clavier et souris par exemple) lorsque vous utilisez Skype (contenu Premium).
- ▶ Avant d'utiliser l'appareil photo intégré, vous devez vous déclarer responsable de toute utilisation que vous pourriez faire de votre appareil photo (y compris une utilisation frauduleuse) au regard des lois en vigueur.
- ▶ Nous comptons parmi ces lois celles visant à garantir la protection des renseignements personnels lors du traitement et du transfert d'informations privées ainsi que la loi régissant la surveillance via l'utilisation d'un appareil photo, notamment sur le lieu de travail.
- ▶ L'utilisateur de l'appareil photo intégré doit s'assurer de posséder l'accord des sujet photographiés.  
Veuillez ne pas utiliser l'appareil photo dans les cas énoncés ci-dessous :
  - (1) Lieux où l'utilisation d'un appareil photo est généralement interdite (vestiaires, cabines d'essayage, zones de sécurité, etc.).
  - (2) Situations où l'utilisation d'un appareil photo constitue une atteinte à la vie privée.
  - (3) Situations où l'utilisation d'un appareil photo constitue une violation des règlements et lois en vigueur.



## Aucun appel d'urgence via Skype

Skype ne remplace pas le téléphone et ne peut donc pas être utilisé pour appeler les services d'urgence.

# PREPARATION

## INSTALLATION DE LA CAMERA POUR APPELS VIDEO

**1** Déplier le support et le placer au centre du téléviseur.

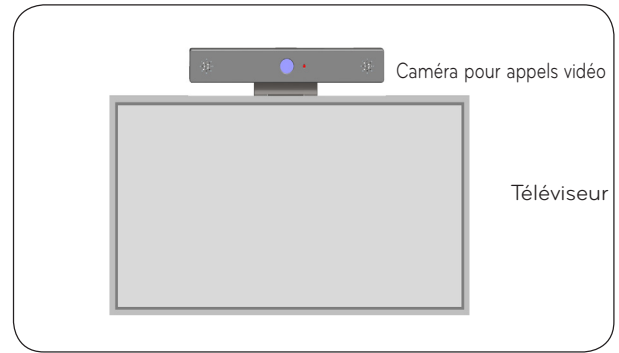

**2** Plier le support.

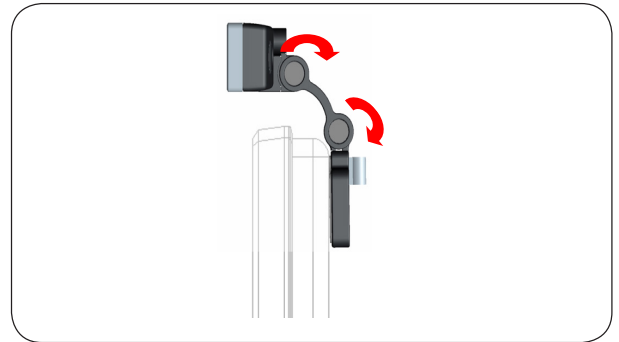

**3** (A) Montez le support de la TV à l'arrière du moniteur grâce à l'aimant du support.

(B) Si vous rencontrez des difficultés pour attacher le support ou que vous souhaitez vous assurer qu'il ne glissera pas, utilisez la bande Velcro pour sécuriser l'installation.

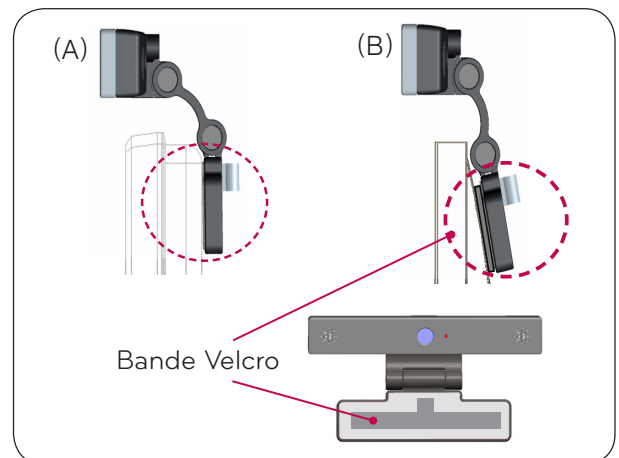

**4** Raccorder le câble USB sur le côté de la télévision.  
L'appareil photo ne fonctionne pas s'il est connecté via un concentrateur USB.

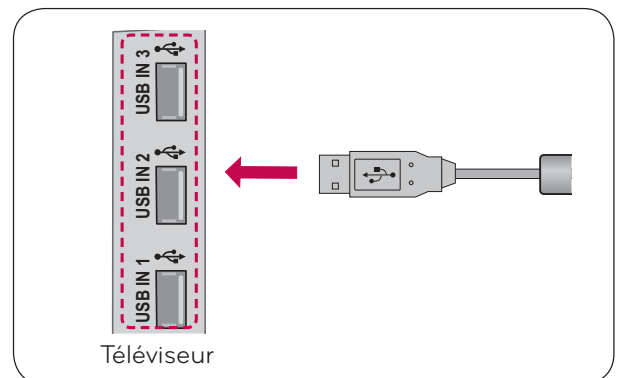

### ! REMARQUE

- ▶ Pour un rendu vidéo et audio de grande qualité, installer la caméra au centre de votre télévision.
- ▶ La télévision doit être éteinte pendant l'installation.
- ▶ Si des enceintes externes sont utilisées, laisser suffisamment d'espace entre les microphones et les enceintes.
- ▶ La télévision doit être connectée à un réseau pour que Skype puisse fonctionner.

# UTILISATION DE Skype (NetCast Smart TV)

## DEMARREZ SKYPE

### TÉLÉCOMMANDE STANDARD



#### ! REMARQUE

► Skype doit être connecté à un réseau pour pouvoir fonctionner.

### TÉLÉCOMMANDE MAGIC



## CREER UN COMPTE/ME CONNECTER



Sélectionnez l'icône Skype dans le menu Premium, puis saisissez votre nom d'utilisateur et le mot de passe Skype. Sélectionnez "Me connecter au démarrage de Skype" pour vous connecter automatiquement lorsque vous allumez la télévision.

#### ! REMARQUE

- Vous pouvez vous connecter avec votre compte Skype actuel ou avec un compte Skype fusionné avec votre compte Microsoft.
- Pour créer un nouveau compte Skype déjà fusionné avec votre compte Microsoft, veuillez consulter leurs sites Web respectifs pour en savoir plus.

# MENU Skype



## Contacts

Voici votre liste de contacts. Pour obtenir plus de détails sur la manière d'effectuer un appel, reportez-vous aux pages 9 et 10.

### ! REMARQUE

- ▶ Le nombre maximum de contacts pouvant être mémorisés est limité par la capacité de stockage.
- ▶ S'il existe plus de 500 contacts, la performance et la stabilité de la liste peuvent être affectées.



## Ajouter des contacts

Lorsque vous vous trouvez dans la liste de contacts et que vous appuyez sur le bouton **ROUGE** de la télécommande, l'écran suivant apparaît.

Cela vous permet de rechercher et d'ajouter des utilisateurs.

Appuyez sur le bouton "**Trouver**" pour lancer une recherche ou appuyez sur le bouton "**Annuler**" pour retourner au menu précédent.

### ! REMARQUE

- ▶ Les résultats de la recherche seront classés par ordre alphabétique.



## Téléphoner

Sélectionnez le pays que vous souhaiteriez appeler et entrez un numéro de téléphone. Sélectionnez maintenant "**Appeler**".

### ! REMARQUE

- ▶ Pour utiliser l'option Appel vers des téléphones, vous aurez besoin de Crédits Skype. Pour plus de détails, visitez la page d'accueil Skype ([www.skype.com](http://www.skype.com)).

## MENU Skype (SUITE)



### Historique

Il dresse la liste de Tous les appels/BOÎTE VOCALE/ Demandes d'autorisation.

En sélectionnant "Tous les appels", vous pouvez contrôler vos appels entrants/sortants/manqués.

Vous pouvez contrôler la liste des événements reçus en sélectionnant "Boîte vocale" ou "Demandes d'autorisation".

Les nombres situés à droite de chaque élément indiquent le nombre d'éléments non cochés.



### Mes informations

Le menu Informations comprend "Mon statut", "Changer d'avatar...", "Mon profil" et "Afficher mon compte".

#### ! REMARQUE

- Le nombre maximal de photos pouvant être enregistrées à l'aide d'instantanés est restreint.



### Paramètres

Le menu de configuration comprend "Paramètres de notification", "Renvoi d'appel", "Respect de la vie privée", "Vidéo" et "Changer le mot de passe".

#### ! REMARQUE

- Plusieurs minutes peuvent être nécessaires pour appliquer la nouvelle valeur configurée.

# EFFECTUER UN APPEL VIDEO VERS LE CONTACT



Sélectionnez un contact dans la liste de contacts.  
Appuyez sur le bouton **"Appel vidéo"**.

## ! REMARQUE

► De quelques secondes à plusieurs minutes sont nécessaires à la connexion de l'appel vers l'autre partie.



OU



- 1 **Invitations / Ajouter du monde** : Permet d'ajouter des membres à appeler
- 2 **Mode écran** : Permet de modifier la fenêtre de la vidéo
- 3 **Zoom avant/arrière de l'appareil photo** : Permet de faire un zoom avant ou arrière.
- 4 **Curseur zoom** : L'image agrandie sera envoyée à un tiers via la fonction « pointing zoom » (zoom par pointeur). L'image agrandie fait partie des neuf sections divisées par grille.
- 5 **Arrêter ma vidéo** : Votre vidéo disparaît et la partie connectée ne peut pas l'afficher non plus.
- 6 **Couper le microphone** : Le microphone devient muet et la partie connectée ne peut plus entendre votre voix.
- 7 **Raccrocher** : Termine l'appel.
- 8 **Mettre en attente** : Met en attente jusqu'à ce que vous appuyiez sur le bouton **"Reprendre l'appel"**.
- 9 **Informations relatives à la qualité de l'appel** : La qualité de la vidéo peut être affectée par les conditions de flux réseau descendant.

- **Critiques**: Accès internet très lent.
- **Faibles** : Accès internet lent.
- **Normales**: Accès internet rapide.





# APPELER UN CONTACT (UNIQUEMENT VOCAL)



- 1
- 2
- 3

OU

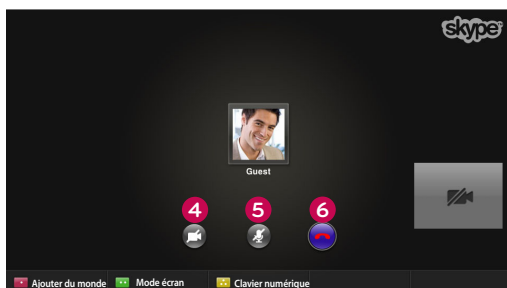

- 1
- 2
- 3
- 4
- 5
- 6
- 7

Sélectionnez un contact dans la liste de contacts.

Appuyez sur le bouton "**Appeler**".

Une fois que le numéro de téléphone du contact est enregistré, vous pouvez sélectionner le nom de contact Skype et les numéros de téléphone.

## ! REMARQUE

► De quelques secondes à plusieurs minutes sont nécessaires à la connexion de l'appel vers l'autre partie.

- 1 **Invitations / Ajouter du monde** : Permet d'ajouter un membre au groupe d'appel.
- 2 **Mode écran** : Permet de modifier la fenêtre vidéo.
- 3 **Clavier / Clavier numérique** : Ouvre un clavier numérique.
- 4 **Démarrer ma vidéo** : Partage votre vidéo avec la partie connectée.
- 5 **Couper le microphone** : Désactive votre entrée audio. La partie connectée ne peut pas entendre votre son.
- 6 **Raccrocher** : Termine l'appel.
- 7 **Mettre en attente** : Met en attente jusqu'à ce que vous appuyiez sur le bouton "**Reprendre l'appel**".

## RECEVOIR UN APPEL



OU

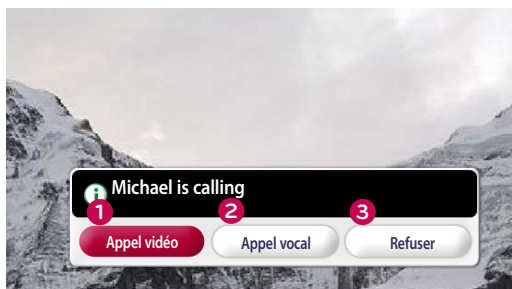

Lorsque quelqu'un vous appelle alors que vous regardez la télévision, un message apparaît en bas à droite de l'écran.

- 1 **Répondre en mode vidéo** : Recevoir l'appel avec la vidéo (arrête la télévision).
- 2 **Répondre** : Recevoir l'appel.
- 3 **Refuser** : Ne pas recevoir l'appel et continuer à regarder la télévision.

### ! REMARQUE

- Définissez votre statut sur "Ne pas déranger" pour empêcher l'ouverture des fenêtres pop-up de Skype.
- Si l'appel entrant est une audioconférence, l'option "Répondre avec la vidéo" n'est pas disponible.

- 1 **Appel vidéo** : Répondre en mode vidéo.
- 2 **Appel vocal** : Répondre en mode vocal.
- 3 **Refuser** : Ne pas répondre à l'appel.

# UTILISATION DE Skype (webOS Smart TV)

## DÉMARRAGE DE Skype

### TÉLÉCOMMANDE STANDARD

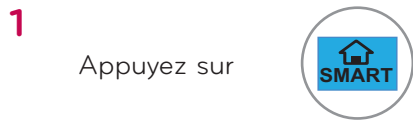

#### ! REMARQUE

► Skype doit être connecté à un réseau pour fonctionner.

### TÉLÉCOMMANDE MAGIC

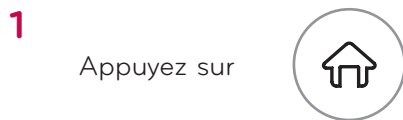

## Création d'un compte / Se connecter

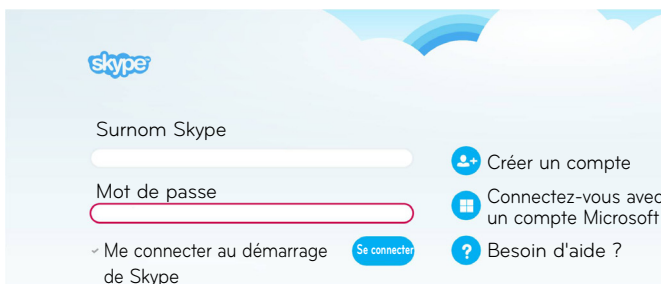

Après avoir sélectionné l'icône Skype, saisissez votre surnom Skype et votre mot de passe. Sélectionnez « Me connecter au démarrage de Skype » pour vous connecter automatiquement au démarrage du téléviseur.

#### ! REMARQUE

- Vous pouvez vous connecter avec votre compte Skype existant ou avec un compte Skype fusionné avec votre compte Microsoft.
- Pour créer un nouveau compte Skype déjà fusionné avec votre compte Microsoft, reportez-vous au site Internet correspondant pour de plus amples informations.

# Menu SKYPE

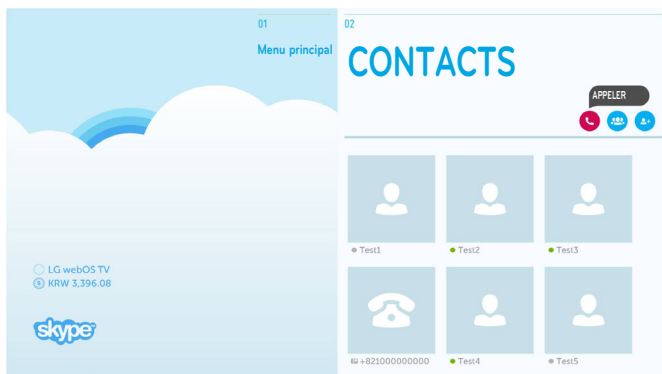

## CONTACTS

Il s'agit de la liste de vos contacts. Reportez-vous aux pages 14 et 16 pour savoir comment appeler.

### ! REMARQUE

- ▶ C'est la capacité de stockage qui limite le nombre maximum de contacts.
- ▶ Si vous avez ajouté plus de 500 contacts, les performances et la stabilité de la liste peuvent s'en trouver affectées.

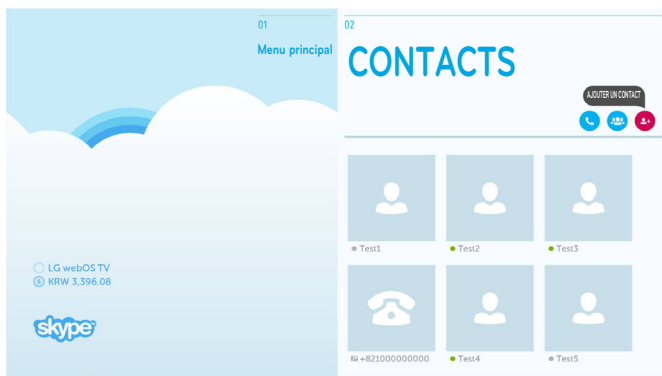

## AJOUTER UN CONTACT

Appuyez sur « AJOUTER UN CONTACT » depuis l'écran « CONTACTS ».



Vous pouvez utiliser la barre de recherche pour rechercher des utilisateurs Skype. Vous pouvez ajouter le contact de votre choix depuis les résultats de la recherche.

### ! REMARQUE

- ▶ Les résultats de la recherche s'afficheront par ordre alphabétique.

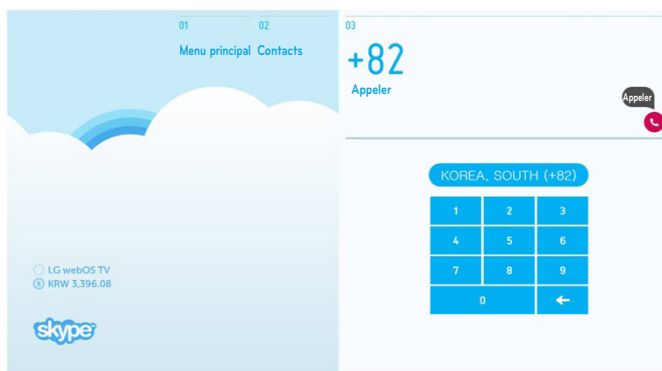

## Appeler

Sélectionnez le pays que vous souhaitez appeler puis saisissez un numéro de téléphone. Sélectionnez ensuite « Appeler ».

### ! REMARQUE

- ▶ Pour utiliser la fonction Appeler, vous devez disposer de **crédit Skype**. Pour plus d'informations, visitez la page d'accueil de Skype ([www.skype.com](http://www.skype.com)).

## Menu SKYPE (SUITE)



### HISTORIQUE

L'historique se divise en trois catégories : « Tous les appels », « Messages vocaux » et « Demandes de contact ».

« Tous les appels » vous permet de consulter vos appels entrants/sortants/manqués.

Pour consulter la liste des événements reçus, sélectionnez « Messages vocaux » ou « Demandes de contact ».

Les nombres situés à droite de chaque élément indiquent le nombre d'éléments non consultés.

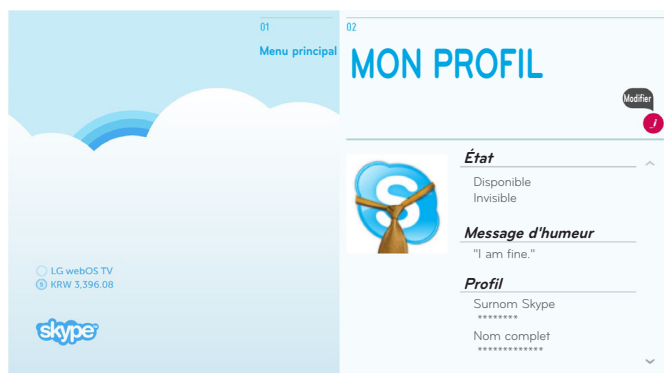

### MON PROFIL

Le menu d'informations comprend trois catégories : « État », « Message d'humeur » et « Profil ».

#### ! REMARQUE

- ▶ Vous pouvez utiliser la fonction « Cliché » de l'écran « Modifier ».
- ▶ Le nombre maximum de photos pouvant être enregistrées avec la fonction Cliché est limité.



### PARAMÈTRES

Le menu des paramètres comprend les éléments suivants : « Paramètres de notification », « Renvoi d'appel », « Paramètres de confidentialité », « Paramètres vidéo », « Modifier le mot de passe » et « Se déconnecter ».

#### ! REMARQUE

- ▶ L'application des nouveaux paramètres peut prendre quelques minutes.

# ÉMISSION D'UN APPEL VIDÉO VERS UN CONTACT



Sélectionnez la personne que vous souhaitez appeler dans la liste de vos contacts. Appuyez sur le bouton « APPEL VIDÉO ».

## ! REMARQUE

► Cela peut prendre de quelques secondes à plusieurs minutes pour que l'autre personne reçoive votre appel.



OU

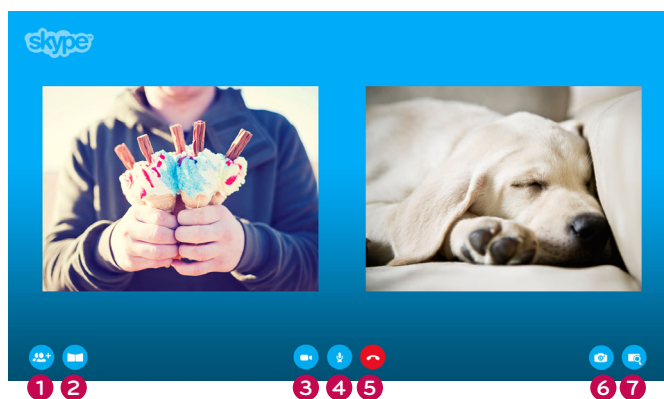

## 1 AJOUTER DES PERSONNES

: Permet d'ajouter un membre au groupe d'appel.

## 2 MODE D'ÉCRAN

: Permet de modifier la fenêtre vidéo.

## 3 CAMÉRA DÉACTIVÉE

: Permet de faire disparaître votre vidéo. L'autre personne ne la voit plus non plus.

## 4 Micro Coupé

: Permet de couper votre microphone. La personne connectée ne vous entendra pas.

## 5 RACCROCHER

: Permet de mettre fin à l'appel.

## 6 ZOOM AVANT/ARRIÈRE DE LA CAMÉRA

: Permet d'effectuer un zoom avant ou arrière sur la vidéo.

## 7 CURSEUR ZOOM

: L'image agrandie sera envoyée l'autre personne via la fonction « curseur zoom ». L'image agrandie n'occupe qu'un carré des neuf grilles.

# ÉMISSION D'UN APPEL VERS UN CONTACT (VOIX UNIQUEMENT)

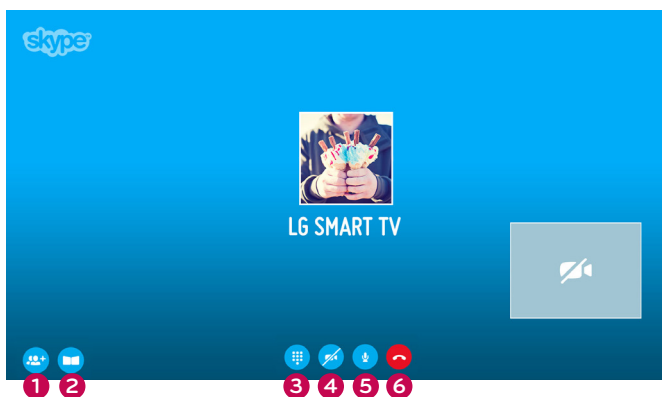

Sélectionnez la personne que vous souhaitez appeler dans la liste de vos contacts.

Appuyez sur le bouton « APPEL VOCAL ».

## ! REMARQUE

► Cela peut prendre de quelques secondes à plusieurs minutes pour que l'autre personne reçoive votre appel.

### 1 AJOUTER DES PERSONNES

: Permet d'ajouter un membre au groupe d'appel.

### 2 MODE D'ÉCRAN

: Permet de modifier la fenêtre vidéo.

### 3 CLAVIER NUMÉRIQUE

: Permet d'ouvrir un clavier numérique.

### 4 CAMÉRA ACTIVÉE

: Permet de partager votre vidéo avec la personne connectée.

### 5 Micro Coupé

: Permet de couper votre microphone. La personne connectée ne vous entendra pas.

### 6 RACCROCHER

: Permet de mettre fin à l'appel.

# RÉCEPTION D'UN APPEL

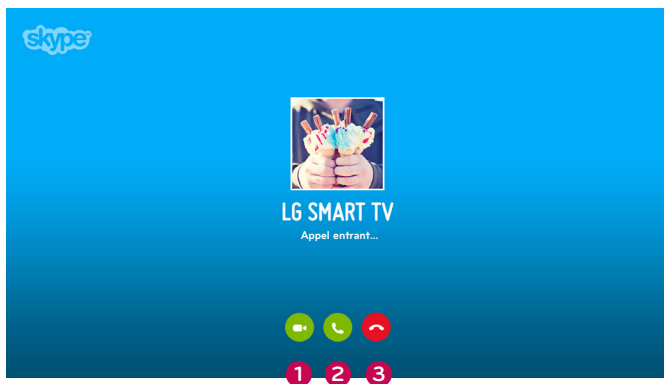

Lorsque vous recevez un appel alors que vous regardez la TV, un message s'affiche au bas de l'écran.

- 1 **Rejeter** : Vous ne répondez pas et continuez de regarder la TV.
- 2 **Répondre** : L'application Skype démarre et l'écran « Appel entrant... » s'affiche.

Cet écran s'affiche lorsque vous sélectionnez « RÉPONDRE ».

- 1 **Répondre en mode vidéo** : Répondre en mode vidéo.
- 2 **Répondre avec du son** : Répondre en mode vocal.
- 3 **Rejeter** : Ne pas répondre à l'appel.

## ! REMARQUE

► Si l'appel entrant est une téléconférence, vous ne pourrez pas « Répondre en mode vidéo ».



## DEPANNAGE

Pour les problèmes ci-dessous	Contrôlez ce qui suit
Si Skype ne démarre pas	<ul style="list-style-type: none"> <li>■ Vérifiez si la caméra pour appels vidéo est correctement raccordée au port USB de la télévision.</li> <li>■ Vérifiez le statut de connexion au réseau.</li> </ul>
Si la fenêtre de notification n'est pas affichée lorsqu'un appel est reçu	<ul style="list-style-type: none"> <li>■ Vérifiez si votre statut n'est pas défini sur "Ne pas déranger".</li> <li>■ Lorsque vous utilisez certaines fonctions de télévision, les appels entrants ne peuvent pas être reçus (par exemple, lors d'une mise à jour logicielle, etc.).</li> <li>■ Vérifiez si les "Options de confidentialité" sont définies sur "Permettre les appels des personnes de ma liste de contacts uniquement".</li> </ul>
Si vous entendez un écho (par exemple, lorsque vous entendez votre propre voix dans les enceintes)	<ul style="list-style-type: none"> <li>■ Placez la caméra pour appels vidéo au centre de votre télévision.</li> <li>■ Définissez les paramètres audio de votre Home Cinéma sur stéréo plutôt que sur surround.</li> <li>■ Réduisez le volume de l'enceinte.</li> <li>■ Trop d'écho dans la pièce peut réduire la qualité audio.</li> <li>■ Tester le microphone à l'aide du "Service de test écho/son".</li> </ul>
Si vous ne pouvez recevoir aucune vidéo ou si elle est de piètre qualité	<ul style="list-style-type: none"> <li>■ Un encombrement du réseau ou d'Internet peut dégrader la qualité de la vidéo.</li> <li>■ L'utilisation d'une connexion sans fil peut également dégrader la qualité de la vidéo. Nous vous recommandons d'utiliser une connexion internet câblée.</li> <li>■ La qualité à l'écran peut diminuer lorsque vous utilisez le zoom avant. Nous vous recommandons d'utiliser le minimum de zoom lors de vos appels vidéo.</li> <li>■ Vérifiez si les informations relatives à la qualité de l'appel sont marquées comme "critiques". Si tel est le cas, la qualité vidéo peut être amoindrie.</li> </ul>
Si l'appel prend fin de manière abrupte	<ul style="list-style-type: none"> <li>■ Lorsque certaines fonctions de télévision sont activées, l'appel peut être déconnecté (par exemple une fonction Sleep, etc.)</li> <li>■ Ne pas débrancher la caméra pour appels vidéo pendant un appel.</li> </ul>
Si le menu Skype n'apparaît pas sur le menu Premium	<ul style="list-style-type: none"> <li>■ Contrôlez si votre téléviseur prend en charge la caméra pour appels vidéo (voir page 2).</li> <li>■ Connectez la caméra à votre télévision puis mettez à jour le logiciel. Pour obtenir plus de détails sur la manière de mettre à jour le logiciel, reportez-vous au manuel de votre téléviseur.</li> </ul>
Autres problèmes	<ul style="list-style-type: none"> <li>■ Vous pouvez rencontrer des problèmes liés à l'encombrement du réseau ou à des problèmes de réseau Skype.</li> <li>■ Pour toute autre question relative aux fonctions Skype, rendez-vous sur <a href="http://www.skype.com">www.skype.com</a>.</li> </ul>

## CARACTERISTIQUES DU PRODUIT

MODELES		AN-VC500 (caméra pour appels vidéo)	
Dimensions (largeur x hauteur x profondeur)		112 mm x 56 mm x 38 mm (dongle uniquement)	
Poids		107.8 g	
Vidéo	Lentille	Mise au point	Plus de 100 cm
		Champ visuel	61.25° en diagonal
	Pixels effectifs	1920 x 1080	
	Format de sortie	H.264, MJPEG, YUV	
	Image du signal de sortie	Full-HD, HD, VGA, QVGA, QQVGA	
Audio	Microphone	2 microphones	
Interface		USB	
Conditions d'environnement	Température de fonctionnement	0 °C à 40 °C	
	Humidité de fonctionnement	0 % à 80 %	
	Température de stockage	-20 °C à 70 °C	
	Humidité de stockage	0 % à 90 %	

- Les spécifications des produits ou le contenu de ce manuel peuvent être modifiés sans avis préalable en cas de mise à jour des fonctions.
- Les caractéristiques indiquées ci-dessus peuvent être modifiées sans préavis dans le but d'améliorer la qualité.
- Ce produit est conforme aux normes Skype Encoding Camera Specification (SECS) 2.1.



Les appels vidéo passés sur un téléviseur LG ne peuvent pas être effectués avec les dispositifs suivants :

- ASUS Skype Video Phone Touch SV1TS
- ASUS Skype Videophone Touch SV1TW
- AIGURU\_SV1 Skype Video Phone

\*La liste des dispositifs non pris en charge peut être modifiée sans préavis.



« Skype est une marque commerciale de Skype et de ses sociétés affiliées. Bien que ce produit ait été testé afin de remplir toutes nos normes de qualité audio et vidéo, son utilisation n'est en aucun cas garantie par Skype Communications ou ses sociétés affiliées ».

Copyright:

© 2003-2014, Skype

