



BENUTZERHANDBUCH

# Kamera für Videokommunikation

Bitte lesen Sie dieses Handbuch aufmerksam durch, bevor Sie Ihr Gerät zum ersten Mal verwenden und bewahren Sie es zur späteren Verwendung auf.

AN-VC500

# INHALTSVERZEICHNIS

## VORBEREITUNG

Übersicht.....	3
Installieren der Kamera für Videogespräche....	4

## VERWENDEN VON Skype (NetCast Smart TV)

Starten von Skype .....	5
Konto erstellen/Anmelden .....	5
Skype-Menü.....	6
Kontakte.....	6
Kontakt hinzufügen.....	6
Telefone anrufen.....	6
Ereignisprotokoll .....	7
Meine Informationen .....	7
Einstellungen .....	7
Videogespräch mit einem Kontakt .....	8
Anrufen eines Kontakts (nur Sprache).....	9
Eingehender Anruf .....	10

## VERWENDEN VON Skype (webOS Smart TV)

Starten von Skype .....	11
Konto erstellen/Anmelden .....	11
Skype-Menü.....	12
Kontakte.....	12
Kontakt hinzufügen.....	12
Telefone anrufen.....	12
Verlauf.....	13
Mein PROFIL .....	13
Einstellungen .....	13
Videogespräch mit einem Kontakt .....	14
Anrufen eines Kontakts (nur Sprache).....	15
Eingehen eines Anrufs.....	16

## ANHANG

Fehlerbehebung.....	17
Produktspezifikationen .....	18

### Umgang mit dem Produkt

- Die Kamera darf nicht nass werden. Flüssigkeit, die in die Kamera gelangt, kann zu einem Kurzschluss führen.
- Wischen Sie die Kamera vorsichtig mit einem trockenen Tuch ab, um Staub oder Schmutz zu entfernen. Wenn das Produkt stark verschmutzt ist, sprühen Sie zuvor ein mildes Reinigungsmittel auf das Tuch.
- Verwenden Sie für die Reinigung keinen Verdünner, keinen Alkohol, kein Benzin und kein anderes flüchtiges Mittel. Sie können die Oberfläche des Produkts beschädigen und seinen Betrieb beeinträchtigen.
- Das Gerät darf nicht auseinandergebaut, repariert oder verändert werden. Falsches Auseinanderbauen kann zu Brand, elektrischem Schlag oder Verletzungen führen.
- Schütteln Sie die Kamera nicht.
- Ziehen Sie nicht am Kabel.

### Installationsanweisungen

- Vergewissern Sie sich beim Installieren des Produkts, dass ausreichend Platz für die Verbindungen vorhanden ist.
- Installieren Sie das Gerät nicht in einer staubigen, schmutzigen oder feuchten Umgebung.
- Installieren Sie es nicht in direktem Sonnenlicht oder in der Nähe einer Wärmequelle.
- Magnetische Objekte wie Lautsprecher können den Betrieb der Kamera beeinträchtigen.
- Installieren Sie das Produkt an einem Ort mit mittlerer Temperatur und Luftfeuchtigkeit. Der empfohlene Temperaturbereich ist 0 °C bis 40 °C.
- Starke elektromagnetische Wellen von anderen Geräten können den Betrieb der Kamera beeinträchtigen.
- Entfernen Sie vor der Verwendung alle schützenden Kunststoffbeutel (Vinyl).

Die Produkt- und Unternehmensnamen in diesem Handbuch können registrierte Marken sein oder dem Urheberrecht unterliegen und werden lediglich zum Zweck der Identifizierung oder zur Erklärung verwendet. Alle Marken sind vorbehalten.

Die AN-VC500 ist eine Kamera für Videokommunikation, die für einige TV-Geräte von LG geeignet ist. Die unterstützten TV-Modelle finden Sie auf der Produktverpackung. Einige TV-Modelle unterstützen die Skype-Funktion nicht.

# VORBEREITUNG

## ÜBERSICHT

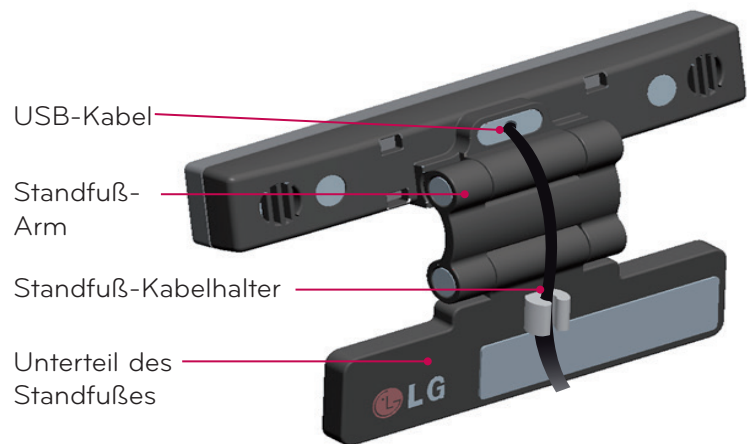
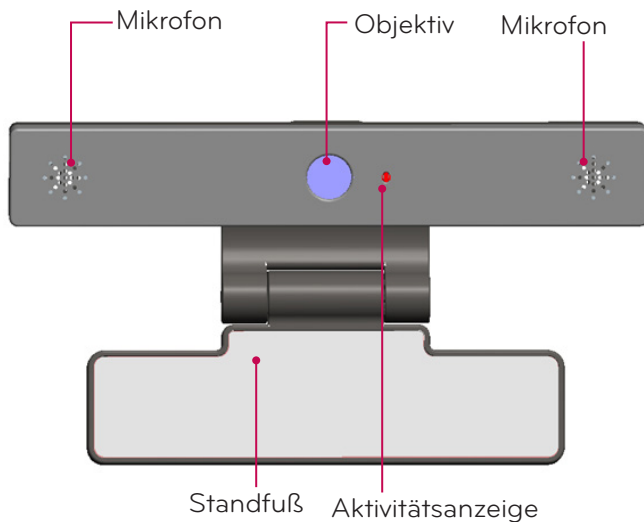

### ! HINWEIS

- ▶ Laden Sie die Skype-App über den LG Store herunter, falls die App nicht auf Ihrem Fernsehgerät installiert ist.  
\* Informationen zum LG Store finden Sie im Benutzerhandbuch für das Fernsehgerät.
- ▶ Um bei der Verwendung von externen Lautsprechern am TV-Gerät ein optimales Ergebnis zu erzielen, nutzen Sie bei der Verwendung von Skype nur die vorderen rechten/linken (Stereo-)Lautsprecher.
- ▶ Zum Tätigen eines Videogesprächs mit Skype auf einem PC sollte Skype für Windows in der Version 4.2 oder höher verwendet werden. (Informationen zu anderen Betriebssystemen als Windows, z. B. OS X, Linux usw. finden Sie auf der Homepage von Skype ([www.skype.com](http://www.skype.com))).
- ▶ Auf einem Mac mit Skype 2.8 oder niedriger können keine Videogespräche getätigt werden.
- ▶ Inhalte können von Ihrem jeweiligen Anbieter geändert oder gelöscht werden.
- ▶ Detailliertere Informationen zu diesen Diensten finden Sie auf der Website des Inhaltsanbieters.
- ▶ Das Fenster für die Softwareaktualisierung wird automatisch geöffnet, wenn eine Aktualisierung verfügbar ist.
- ▶ Während der Nutzung von Skype, können Eingabegeräte wie z.B. Tastatur oder Maus nicht verwendet werden. (Premium-Inhalte)
- ▶ Vor der Verwendung der integrierten Kamera müssen Sie sich bewusst sein, dass Sie nach den einschlägigen nationalen Gesetzen, einschließlich des Strafrechts, für die Einhaltung der entsprechenden Gesetze im Rahmen der Kameraanutzung verantwortlich sind.
- ▶ Die einschlägigen nationalen Gesetze umfassen das Gesetz über den Schutz personenbezogener Daten, das die Verarbeitung und Weitergabe von persönlichen Daten regelt, und das Gesetz über die Regulierung der Kameraüberwachung am Arbeitsplatz und an anderen Orten.
- ▶ Vor Verwendung der Kamera muss der Benutzer das Einverständnis der beteiligten Personen einholen. Verwenden Sie die Kamera nicht wie folgt:
  - (1) Filmen Sie nicht an Orten, an denen dies generell verboten ist, z. B. Toiletten, Umkleiden, Umkleidekabinen und Sicherheitsbereiche.
  - (2) Verletzen Sie nicht die Privatsphäre anderer Personen.
  - (3) Verletzen Sie nicht die einschlägigen Vorschriften oder Gesetze.



## Keine Notrufe mit Skype

Skype ist kein Telefonsersatzservice und kann nicht zum Wählen von Notrufen verwendet werden.

# VORBEREITUNG

## INSTALLIEREN DER KAMERA FÜR VIDEOGESPRÄCHE

- 1** Klappen Sie den Standfuß aus, und setzen Sie die Kamera mittig oben auf das TV-Gerät.

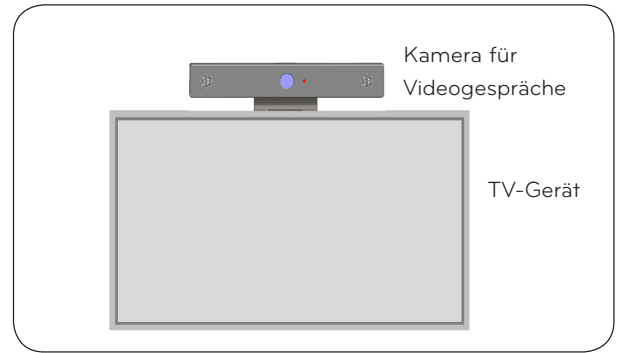

- 2** Klappen Sie den Standfuß aus.

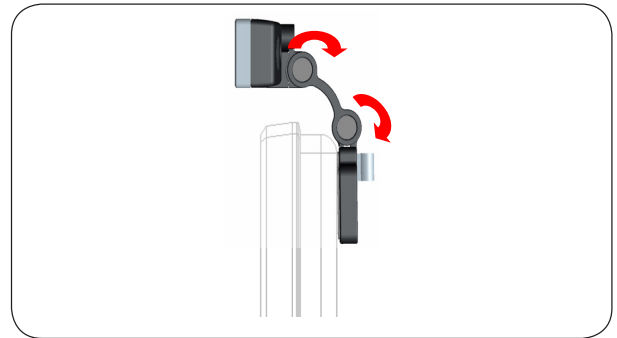

- 3** (A) Befestigen Sie den TV-Standfuß mithilfe des integrierten Magneten fest an der Rückseite des TV-Gerätes.

- (B) Wenn sich der Standfuß nur schwer anbringen lässt oder Sie verhindern wollen, dass er abrutscht, dann sichern Sie ihn mit dem Klettband.

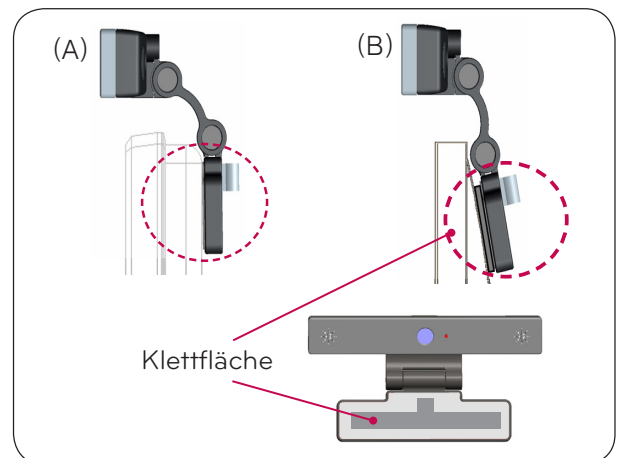

- 4** Schließen Sie das USB-Kabel an der Seite des TV-Gerätes an.  
Die Kamera funktioniert möglicherweise nicht, wenn sie über einen USB-Hub angeschlossen wird.

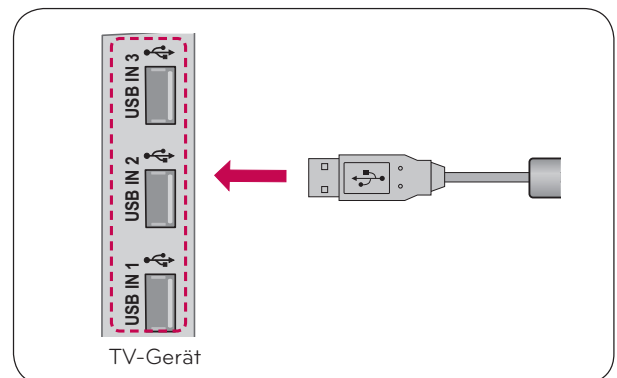

### ! HINWEIS

- ▶ Für eine optimale Video- und Audioausgabe installieren Sie die Kamera mittig oben auf dem TV-Gerät.
- ▶ Nehmen Sie die Einrichtung bei ausgeschaltetem TV-Gerät vor.
- ▶ Lassen Sie bei Verwendung von externen Lautsprechern ausreichend Platz zwischen Mikrofonen und Lautsprechern.
- ▶ Das TV-Gerät muss mit einem Netzwerk verbunden sein, damit Skype funktioniert.

# VERWENDEN VON Skype (NetCast Smart TV)

## STARTEN VON Skype

### Normale Fernbedienung

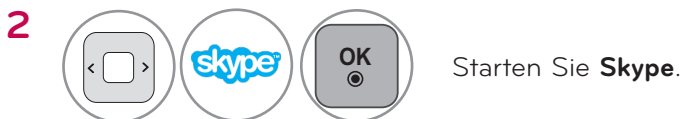

#### ! HINWEIS

► Skype muss mit einem Netzwerk verbunden sein.

### Magic-Fernbedienung



## KONTO ERSTELLEN/ANMELDEN



Nachdem Sie im Premium-Menü das Skype-Symbol ausgewählt haben, geben Sie Ihren Skype-Namen und das Kennwort ein. Wählen Sie „Bei Skype-Start automatisch anmelden“, damit beim Einschalten des TV-Gerätes die Anmeldung automatisch erfolgt.

#### ! HINWEIS

- Sie können sich mit Ihrem bestehenden Skype-Konto oder einem Skype-Konto, das mit Ihrem Microsoft-Konto zusammengeführt wurde, anmelden.
- Weitere Informationen zum Erstellen eines neuen Skype-Kontos, das bereits mit Ihrem Microsoft-Konto zusammengeführt ist, finden Sie auf den entsprechenden Websites.

# Skype-MENÜ



## Kontakte

Dies ist die Liste der Kontakte in Ihrer Kontaktliste. Weitere Informationen zum Tätigen eines Anrufs finden Sie auf den Seiten 9 und 10.

### ! HINWEIS

- ▶ Die maximale Anzahl von Kontakten, die gespeichert werden können, wird durch die Speicherkapazität bestimmt.
- ▶ Bei mehr als 500 Kontakten kann die Leistung und Stabilität der Liste beeinträchtigt werden.

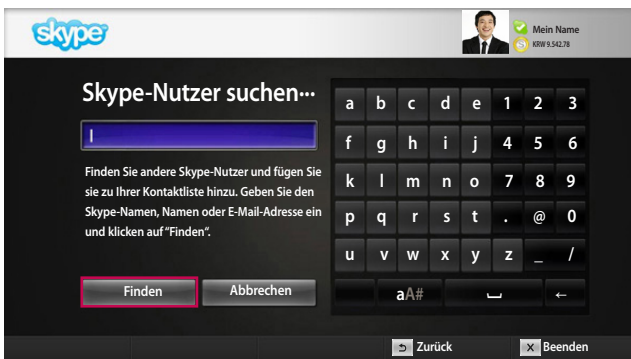

## Kontakt hinzufügen

Durch Drücken der **ROTEN** Taste auf der Fernbedienung, während Sie sich in der Kontaktliste befinden, wird das folgende Fenster geöffnet. Hier können Sie Benutzer suchen oder hinzufügen.

Drücken Sie die Taste „**Finden**“, um eine Suche zu starten, oder drücken Sie die Taste „**Abbrechen**“, um zum vorherigen Menü zurückzukehren.

### ! HINWEIS

- ▶ Die Suchergebnisse werden in alphabetischer Reihenfolge angezeigt.

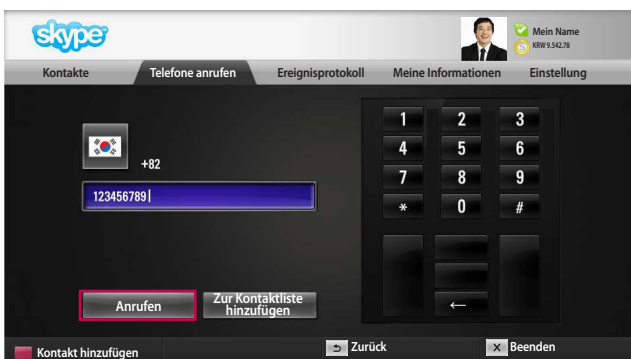

## Telefone anrufen

Wählen Sie das Land aus, das Sie anrufen möchten, und geben Sie eine Rufnummer ein. Wählen Sie nun „**Anrufen**“ aus.

### ! HINWEIS

- ▶ Um Telefone anrufen zu können, benötigen Sie **Skype-Guthaben**. Weitere Informationen finden Sie auf der Skype-Homepage ([www.skype.com](http://www.skype.com)).

# Skype-MENÜ (FORTSETZUNG)



## Ereignisprotokoll

Hier werden alle Anrufe/Sprachnachrichten/Autorisierungsanforderungen aufgeführt.

Durch Auswählen von „Alle Anrufe“ können Sie eingehende/ausgehende/verpasste Anrufe anzeigen. Die Liste der eingegangenen Ereignisse können Sie durch Auswählen von „Sprachnachrichten“ oder „Autorisierungsanforderungen“ anzeigen.

Die Zahlen rechts neben den einzelnen Elementen geben jeweils die Anzahl der noch nicht gelesenen Elemente an.

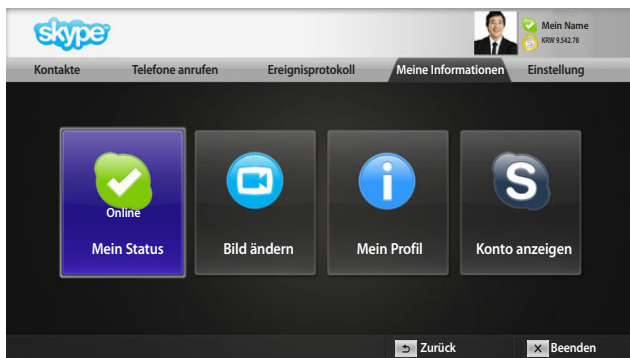

## Meine Informationen

Das Informationsmenü besteht aus den Optionen „Mein Status“, „Bild ändern“, „Mein Profil“ und „Konto anzeigen“.

### ! HINWEIS

- ▶ Die maximale Anzahl von Fotos, die mithilfe der Schnappschussfunktion gespeichert werden kann, ist begrenzt.



## Einstellungen

Im Einstellungsmenü befinden sich die Optionen „Hinweise“, „Anrufweiterleitung“, „Privatsphäre“, „Videoeinstellungen“ und „Mein Kennwort ändern“.

### ! HINWEIS

- ▶ Das Anwenden des neuen Einstellungswerts kann einige Minuten dauern.

# VIDEOGESPRÄCH MIT EINEM KONTAKT



Oder



Wählen Sie aus der Kontaktliste einen Kontakt aus.  
Drücken Sie die Taste „**Videoanruf**“.

## ! HINWEIS

- ▶ Es kann zwischen wenigen Sekunden und mehreren Minuten dauern, bis eine Verbindung mit der Gegenseite hergestellt ist.

- 1 Personen einladen / Kontakte hinzufügen :** Mitglied hinzufügen, um es anzurufen.
- 2 Bildschirmmodus :** Ändert das Videofenster.
- 3 Kamera Vergrößern/Verkleinern:** Das Video wird vergrößert oder verkleinert.
- 4 Auswahlvergrößerung :** Das vergrößerte Bild wird mithilfe der Funktion „Pointing Zoom“ (Zeige-Zoom) an den anderen Teilnehmer gesendet. Das vergrößerte Bild ist einer der neun Bereiche, in die die Oberfläche eingeteilt ist.
- 5 Video beenden:** Das Video wird beendet, und auch die Gegenseite kann kein Video mehr sehen.
- 6 Mikrofon stumm schalten:** Das Mikrofon wird stumm geschaltet, und die Gegenseite kann Ihre Stimme ebenfalls nicht hören.
- 7 Auflegen:** Der Anruf wird beendet.
- 8 Anruf halten:** Der Anruf wird gehalten, bis die Taste „Anruf fortsetzen“ gedrückt wird.
- 9 Informationen zur Gesprächsqualität:** Die Videoqualität unterliegt dem Einfluss von Netzwerkbedingungen in Downstream-Richtung.

- **Kritisch:** Sehr langsamer Internetzugang.
- **Gering:** Langsamer Internetzugang.
- **Normal:** Schneller Internetzugang.

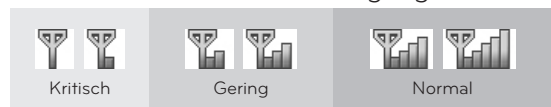



# ANRUFEN EINES KONTAKTS (NUR SPRACHE)



Oder

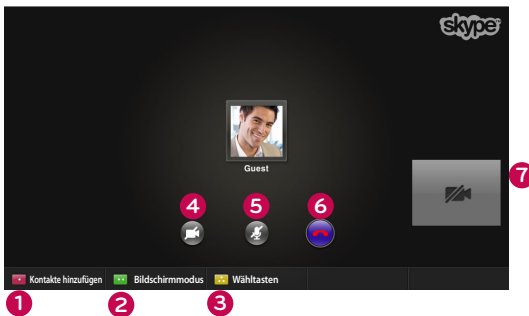

Wählen Sie aus der Kontaktliste einen Kontakt aus.

Drücken Sie die Taste „**Anrufen**“.

Wenn die Rufnummer eines Kontakts registriert ist, können Sie zwischen dem Skype-Namen und den Rufnummern des Kontakts wählen.

## ! HINWEIS

- ▶ Es kann zwischen wenigen Sekunden und mehreren Minuten dauern, bis eine Verbindung mit der Gegenseite hergestellt ist.

- 1 Personen einladen / Kontakte hinzufügen** : Mitglied hinzufügen, um es anzurufen.
- 2 Bildschirmmodus** : Ändert das Videofenster.
- 3 Wähltasten / Wähltasten** : Ein numerisches Tastenfeld wird geöffnet.
- 4 Mein Video starten** : Ihr Videobild wird der Gegenseite angezeigt.
- 5 Mikrofon stumm schalten** : Ihr Mikrofon wird stumm geschaltet. Die Gegenseite kann Ihr Mikrofon nicht mehr hören.
- 6 Auflegen** : Der Anruf wird beendet.
- 7 Anruf halten** : Der Anruf wird gehalten, bis die Taste „**Anruf fortsetzen**“ gedrückt wird.

# EINGEHENDER ANRUF

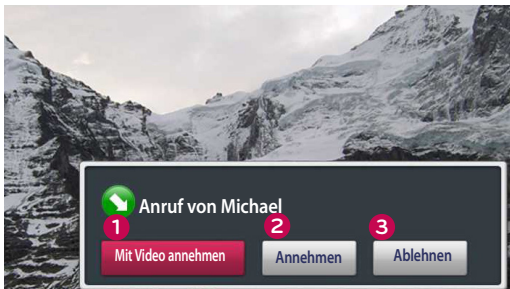

Oder

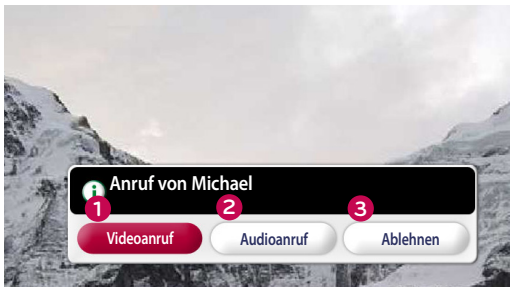

Wenn Sie jemand anruft, während Sie fernsehen, wird unten rechts auf dem Bildschirm eine Nachricht eingeblendet.

- 1 **Mit Video annehmen:** Der Anruf wird mit Bild & Ton angenommen. (TV-Funktion wird angehalten)
- 2 **Annehmen:** Der Anruf wird nur mit Ton angenommen.
- 3 **Ablehnen:** Der Anruf wird nicht angenommen, und Sie sehen weiter fern.

## ! HINWEIS

- ▶ Um Skype-Popups zu vermeiden, setzen Sie Ihren Status auf „Beschäftigt“.
- ▶ Wenn es sich bei dem eingehenden Anruf um ein Gruppengespräch handelt, ist die Option „Per Video annehmen“ nicht verfügbar.

- 1 **Videoanruf:** Der Anruf wird per Video angenommen.
- 2 **Audioanruf:** Der Anruf wird nur mit Ton angenommen.
- 3 **Ablehnen:** Der Anruf wird nicht angenommen.

# VERWENDEN VON Skype (webOS Smart TV)

## STARTEN VON Skype

### Normale Fernbedienung



#### **HINWEIS**

► Skype muss mit einem Netzwerk verbunden sein.

### Magic-Fernbedienung

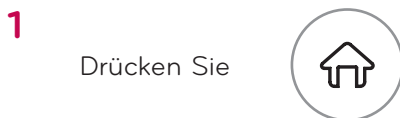

## Konto erstellen/Anmelden

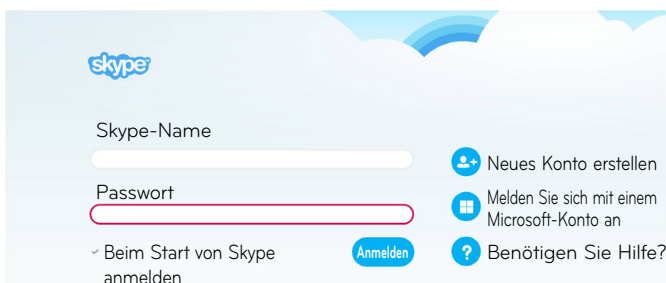

Nachdem Sie das Skype-Symbol angeklickt haben, geben Sie Ihren Skype-Namen und das Passwort ein. Wählen Sie „Beim Start von Skype anmelden“, damit beim Einschalten des TV-Geräts die Anmeldung automatisch erfolgt.

#### **HINWEIS**

- Sie können sich an Ihrem bestehenden Skype-Konto oder einem Skype-Konto, das mit Ihrem Microsoft-Konto zusammengeführt wurde, anmelden.
- Weitere Informationen zum Erstellen eines neuen Skype-Kontos, das bereits mit Ihrem Microsoft-Konto zusammengeführt ist, finden Sie auf den entsprechenden Websites.

# Skype-MENÜ

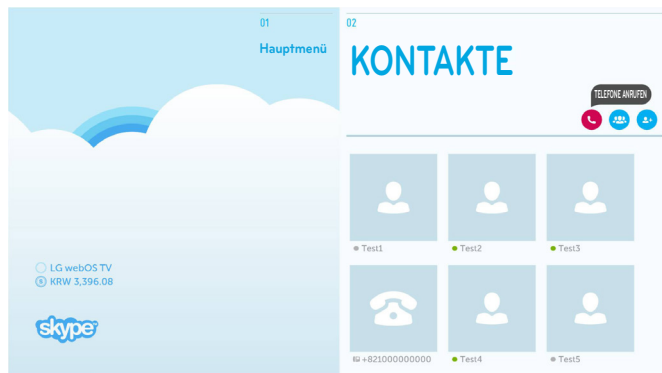

## KONTAKTE

Dies ist die Liste von Kontakten in Ihrer Kontaktliste. Weitere Informationen zum Tätigen eines Anrufs finden Sie auf den Seiten 14 und 16.

### ! HINWEIS

- ▶ Die maximale Anzahl von Kontakten, die gespeichert werden können, wird durch die Speicherkapazität bestimmt.
- ▶ Bei mehr als 500 Kontakten kann die Leistung und Stabilität der Liste beeinträchtigt werden.



## KONTAKT HINZUFÜGEN

Drücken Sie in der Ansicht „KONTAKTE“ auf „KONTAKT HINZUFÜGEN“.

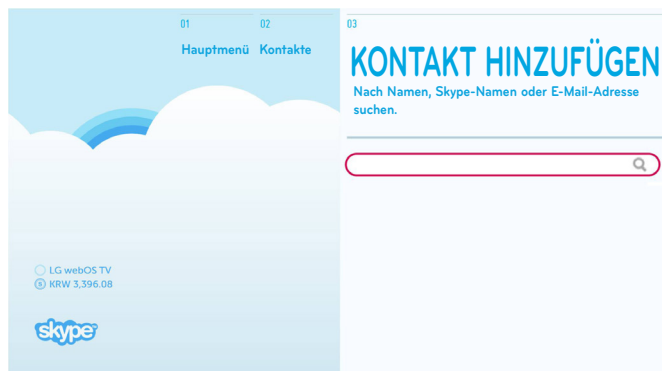

Sie können in der Suchleiste nach Skype-Benutzern suchen. Sie können aus den Suchergebnissen einen gewünschten Kontakt hinzufügen.

### ! HINWEIS

- ▶ Die Suchergebnisse werden in alphabetischer Reihenfolge angezeigt.



## Telefone anrufen

Wählen Sie das Land aus, das Sie anrufen möchten, und geben Sie eine Rufnummer ein. Wählen Sie nun „Anrufen“ aus.

### ! HINWEIS

- ▶ Um Telefone anrufen zu können, benötigen Sie **Skype-Guthaben**. Weitere Informationen finden Sie auf der Skype-Homepage ([www.skype.com](http://www.skype.com)).

# Skype-MENÜ (FORTSETZUNG)



## VERLAUF

Hier werden alle Anrufe, Sprachnachrichten und Kontaktanfragen aufgeführt.

Durch Auswählen von „Alle Anrufe“ können Sie eingehende/ausgehende/verpasste Anrufe anzeigen.

Die Liste der eingegangenen Ereignisse können Sie durch Auswählen von „Sprachnachrichten“ oder „Kontaktanfragen“ anzeigen.

Die Zahlen rechts neben den einzelnen Elementen geben jeweils die Anzahl der noch nicht gelesenen Elemente an.



## MEIN PROFIL

Das Informationsmenü besteht aus den Optionen „Status“, „Persönliche Nachricht“ und „Profil“.

### ! HINWEIS

- ▶ Sie können die Funktion „Schnappschuss“ aus der Ansicht „Bearbeiten“ verwenden.
- ▶ Die maximale Anzahl von Fotos, die mit der Schnappschussfunktion gespeichert werden können, ist begrenzt.



## EINSTELLUNGEN

Im Einstellungsmenü befinden sich die Optionen „Benachrichtigungseinstellungen“, „Anrufweiterleitung“, „Einstellungen Privatsphäre“, „Videoeinstellungen“, „Passwort ändern“ und „Abmelden“.

### ! HINWEIS

- ▶ Das Anwenden des neuen Einstellungswerts kann einige Minuten dauern.

# VIDEOGESPRÄCH MIT EINEM KONTAKT

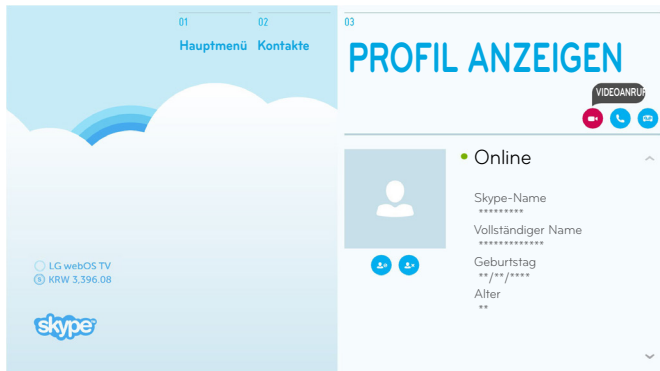

Wählen Sie aus der Kontaktliste einen Kontakt aus, den Sie anrufen möchten.

Drücken Sie die Taste VIDEOANRUF.

## ! HINWEIS

- Es kann zwischen wenigen Sekunden und mehreren Minuten dauern, bis eine Verbindung mit der Gegenseite hergestellt ist.



ODER

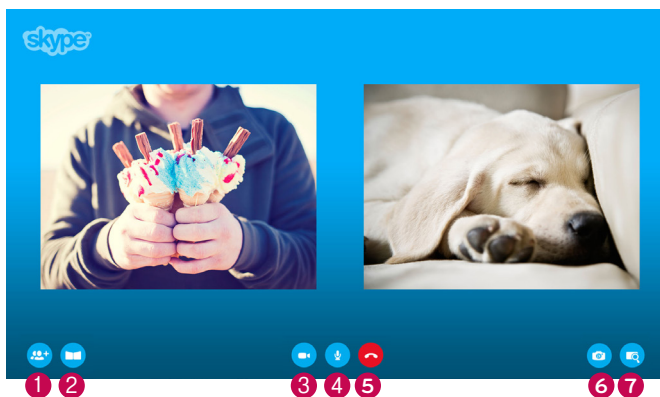

### 1 PERSONEN HINZUFÜGEN

: Mitglied hinzufügen, um es anzurufen.

### 2 BILDSCHIRMMODUS

: Das Videofenster wird gewechselt.

### 3 KAMERA AUS

: Das Video wird beendet, und auch die Gegenseite kann kein Video mehr sehen.

### 4 Mik Aus

: Das Mikrofon wird stumm geschaltet, und die Gegenseite kann Ihre Stimme ebenfalls nicht hören.

### 5 ANRUF BEENDEN

: Der Anruf wird beendet.

### 6 KAMERABILD VERGRÖßERN/ VERKLEINERN

: Das Video wird vergrößert oder verkleinert.

### 7 AUSWAHLVERGRÖßERUNG

: Das vergrößerte Bild wird über die Funktion „Auswahlvergrößerung“ an den anderen Teilnehmer gesendet. Das vergrößerte Bild ist einer der neun Bereiche, in die die Oberfläche eingeteilt ist.

# ANRUFEN EINES KONTAKTS (NUR SPRACHE)

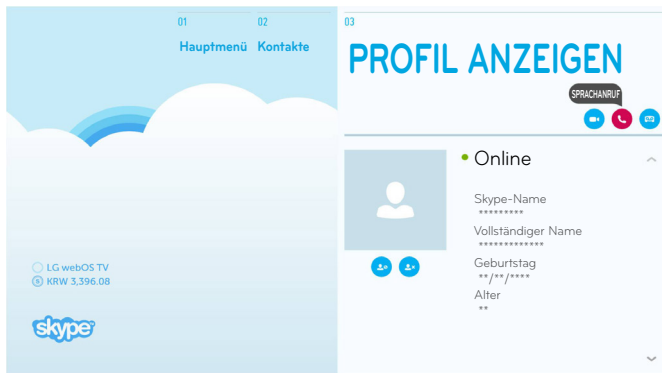

Wählen Sie aus der Kontaktliste einen Kontakt aus, den Sie anrufen möchten.  
Drücken Sie die Taste „SPRACHANRUF“.

## ! HINWEIS

- ▶ Es kann zwischen wenigen Sekunden und mehreren Minuten dauern, bis eine Verbindung mit der Gegenseite hergestellt ist.



ODER

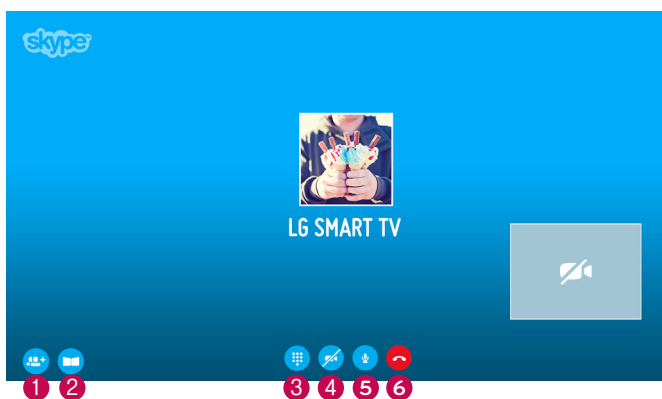

- 1 PERSONEN HINZUFÜGEN**  
: Mitglied hinzufügen, um es anzurufen.
- 2 BILDSCHIRMMODUS**  
: Das Videofenster wird gewechselt.
- 3 WÄHLTASTEN**  
: Ein numerisches Tastenfeld wird geöffnet.
- 4 KAMERA EIN**  
: Ihr Videobild wird der Gegenseite angezeigt.
- 5 Mik Aus**  
: Ihr Mikrofon wird stumm geschaltet. Die Gegenseite kann Ihren Ton nicht mehr hören.
- 6 ANRUF BEENDEN**  
: Der Anruf wird beendet.

# EINGEHEN EINES ANRUFES

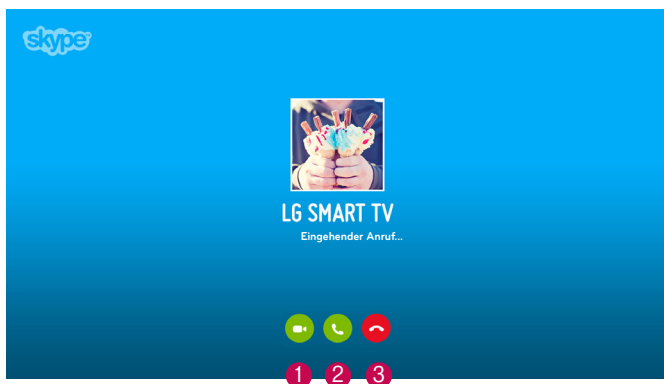

Wenn Sie jemand anruft, während Sie fernsehen, wird unten auf dem Bildschirm eine Nachricht eingeblendet.

- 1 ABLEHNEN:** Der Anruf wird nicht angenommen, und Sie sehen weiter fern.
- 2 ANNEHMEN:** Die Skype-App wird gestartet, und die Ansicht wechselt zur Ansicht „Eingehender Anruf...“.

Diese Ansicht wird angezeigt, wenn Sie „ANNEHMEN“ auswählen.

- 1 Mit Video antworten**  
: Der Anruf wird mit Bild & Ton angenommen.
- 2 Mit Audio antworten**  
: Der Anruf wird nur mit Ton angenommen.
- 3 Ablehnen:** Der Anruf wird nicht angenommen.

## ! HINWEIS

- ▶ Wenn es sich bei dem eingehenden Anruf um ein Gruppengespräch handelt, ist die Option „Mit Video antworten“ nicht verfügbar.



## FEHLERBEHEBUNG

Wenn dieses Problem auftritt	Überprüfen Sie Folgendes
Wenn Skype nicht startet	<ul style="list-style-type: none"> <li>■ Überprüfen Sie, ob die Kamera für Videogespräche ordnungsgemäß mit dem USB-Anschluss am TV-Gerät verbunden ist.</li> <li>■ Überprüfen Sie den Status der Netzwerkverbindung.</li> </ul>
Wenn bei Eingang eines Anrufs das Benachrichtigungsfenster nicht angezeigt wird	<ul style="list-style-type: none"> <li>■ Vergewissern Sie sich, dass Ihr Status nicht auf „Beschäftigt“ gesetzt ist.</li> <li>■ Bei Verwendung bestimmter TV-Funktionen können eingehende Anrufe nicht angenommen werden (z. B. während einer Softwareaktualisierung usw.).</li> <li>■ Überprüfen Sie, ob die Einstellung unter „Privatsphäre“ auf „Nur Anrufe von meinen Kontakten zulassen“ festgelegt ist.</li> </ul>
Wenn ein Echo auftritt (z. B. wenn Sie Ihre eigene Stimme über die Lautsprecher hören)	<ul style="list-style-type: none"> <li>■ Setzen Sie die Kamera für Videogespräche mittig oben auf das TV-Gerät.</li> <li>■ Ändern Sie die Heimkino-Audioeinstellung auf Stereo statt Surround.</li> <li>■ Reduzieren Sie die Lautsprecherlautstärke.</li> <li>■ Zu viel Echo im Raum kann die Audioqualität beeinträchtigen.</li> <li>■ Testen Sie das Mikrophon mithilfe der Option „Echo/Sound Test Service“.</li> </ul>
Wenn Sie kein Video oder ein Video mit geringer Qualität erhalten	<ul style="list-style-type: none"> <li>■ Die Videoqualität kann durch Überlastung von Internet oder Netzwerk beeinträchtigt werden.</li> <li>■ Auch die Verwendung einer Drahtlosverbindung kann die Videoqualität beeinträchtigen. Wir empfehlen eine drahtgebundene Internetverbindung.</li> <li>■ Beim Vergrößern kann sich die Bildschirmqualität verschlechtern. Wir empfehlen, bei Videogesprächen nur einen minimalen Zoom zu verwenden.</li> <li>■ Überprüfen Sie, ob die Anrufqualität als „Kritisch“ angezeigt wird. Ist dies der Fall, kann die Videoqualität gering sein.</li> </ul>
Wenn der Anruf plötzlich unterbrochen wird	<ul style="list-style-type: none"> <li>■ Bei Aktivierung bestimmter TV-Funktionen kann der Anruf getrennt werden (z. B. Sleep Timer usw.).</li> <li>■ Trennen Sie die Verbindung der Kamera für Videogespräche nicht während eines Anrufs.</li> </ul>
Wenn das Skype-Menü nicht im Menü Premium angezeigt wird	<ul style="list-style-type: none"> <li>■ Überprüfen Sie, ob Ihr TV-Gerät die Kamera für Videogespräche unterstützt (siehe Seite 2).</li> <li>■ Schließen Sie die Kamera am TV-Gerät an, und aktualisieren Sie die Software. Weitere Informationen zum Aktualisieren der Software finden Sie im Handbuch des TV-Gerätes.</li> </ul>
Sonstige Probleme	<ul style="list-style-type: none"> <li>■ Probleme können aufgrund von Überlastung des Netzwerks oder von Problemen mit dem Skype-Netzwerk auftreten.</li> <li>■ Weitere Informationen zu Skype-Funktionen finden Sie auf <a href="http://www.skype.com">www.skype.com</a>.</li> </ul>

## PRODUKTSPEZIFIKATIONEN

MODELLE		AN-VC500 (Kamera für Videogespräche)	
Abmessungen (Breite x Höhe x Tiefe)		112 mm x 56 mm x 38 mm (nur Dongle)	
Gewicht		107,8 g	
Video	Objektiv	Fokus	Mehr als 100 cm
		Sichtbereich	61,25° diagonal
	Effektive Pixel	1920 x 1080	
	Ausgabeformat	H.264, MJPEG, YUV	
	Ausgabebild	Full-HD, HD, VGA, QVGA, QQVGA	
Audio	Mikrofon	2 Mikrofone	
Schnittstelle		USB	
Umgebungsbedingungen	Temperatur im Betrieb	0 °C bis 40 °C	
	Luftfeuchtigkeit im Betrieb	0 % bis 80 %	
	Temperatur bei Lagerung	-20 °C bis 70 °C	
	Luftfeuchtigkeit bei Lagerung	0 % bis 90 %	

- Änderungen der Inhalte dieses Handbuchs sind im Zuge von Aktualisierungen der Gerätefunktionen vorbehalten.
- Die oben aufgeführten Informationen können zur Verbesserung der Qualität ohne Ankündigung geändert werden.
- Dieses Produkt unterliegt der Kameraverschlüsselungsspezifikation 2.1 von Skype (SECS).



Videogespräche über ein TV-Gerät von LG sind mit folgenden Geräten nicht möglich:

- ASUS Skype Video Phone Touch SVITS
- ASUS Skype Video Phone Touch SV1TW
- AIGURU\_SV1 Skype Video Phone

\*Die Liste der nicht unterstützten Geräte kann ohne Ankündigung geändert werden.



„Skype ist eine Marke von Skype oder von mit Skype verbundenen Unternehmen. Obwohl dieses Produkt geprüft wurde und unseren Zertifizierungsstandards für Audio- und Videoqualität entspricht, wird es nicht von Skype, Skype Communications S.a.r.l. oder verbundenen Unternehmen unterstützt.“

Copyright:  
© 2003-2014, Skype

