



БЪЛГАРСКИ

РЪКОВОДСТВО ЗА ПОТРЕБИТЕЛЯ

Микро Hi-Fi система

Преди да използвате вашия уред, прочетете внимателно настоящото ръководство и го запазете за бъдещи справки.

CM2030 (CM2030, CMS2030F)



MFL67840972

Информация за езопасност

1

Първи стъпки



ВНИМАНИЕ: ЗА НАМАЛЯВАНЕ НА РИСКА ОТ ЕЛЕКТРИЧЕСКИ УДАР НЕ СВАЛЯЙТЕ ГОРНИЯ (ИЛИ ЗАДНИЯ) КАПАК. ВЪТРЕ НЯМА ЧАСТИ ЗА ПОПРАВКА ОТ ПОТРЕБИТЕЛЯ. ЗА ОБСЛУЖВАНЕ ТЪРСЕТЕ КВАЛИФИЦИРАН СЕРВИЗЕН ПЕРСОНАЛ.



Знакът „светкавица в равностранен триъгълник“ е предупреждение към потребителя за наличието на неизолирано опасно напрежение в затворената част на уреда, което

може да е достатъчно силно и да представлява опасност от електрически удар.



Знакът „удивителна в равностранен триъгълник“ е предупреждение към потребителя за наличието на важни инструкции за работа и поддръжка (обслужване) в

ръководството, съпровождащо уреда.

ВНИМАНИЕ: ЗА НАМАЛЯВАНЕ НА РИСКА ОТ ЕЛЕКТРИЧЕСКИ УДАР НЕ ИЗЛАГАЙТЕ УРЕДА НА ДЪЖД ИЛИ ВЛАГА.

ПРЕДУПРЕЖДЕНИЕ: Не инсталирайте уреда в затворено пространство, като библиотечен шкаф или подобна мебел.

ПРЕДУПРЕЖДЕНИЕ: Не блокирайте вентилационните отвори.

Монтирайте в съответствие с инструкциите на производителя. Процепите и отворите в корпуса са направени за вентилация, за осигуряване на надеждна работа на уреда и за предпазване от прегряване. Отворите в никакъв случай да не се блокират с поставяне на уреда върху легло, диван, килим или подобна повърхност. Уредът не трябва да се поставя във вградени мебели, като библиотеки или рафтове, освен ако не се осигури достатъчна вентилация и при спазване на инструкциите на производителя.

БЕЛЕЖКА: За да откриете отбелязаните данни за безопасността, както и идентификация на продукта и скорост на подаване на тока, моля, направете справка с основната табела на дъното на апарата.



ВНИМАНИЕ: В уреда е използвана лазерна система. За да сте сигурни, че правилно използвате този уред, моля внимателно прочетете това ръководство и го запазете за бъдещи справки. Ако уредът се нуждае от сервис, обърнете се към официален сервизен център. Използването на различни от посочените тук управляващи устройства, настройки или извършването на процедури, различни от посочените в това ръководство, може да доведе до излагане на опасно лъчение.

За да се предпазите от директно излагане на лазерните лъчи, не се опитвайте да отваряте уреда.

ВНИМАНИЕ по отношение на захранващия кабел

За повечето уреди се препоръчва включване към отделна верига;

Това означава самостоятелна верига, която да захранва само този уред, без допълнителни изходи или разклонения по нея. За да сте сигурни, проверете на страницата с технически характеристики в това ръководство за потребителя. Не претоварвайте стенните контакти. Претоварените стенни контакти, разхлабените или повредени контакти, разклонителите, протритите кабели или повредената, напукана изолация на проводниците са опасни. Всяко от тези обстоятелства може да причини електрически удар или пожар. Периодично оглеждайте кабела на уреда и ако видът му показва повреда или влошаване на състоянието, изключете го от контакта, прекратете използването на уреда и сменете кабела с точно същия вид кабел от официален сервиз. Пазете захранващия кабел от физически или механични повреди, като усукване, прегъване, прищипване, затискане от врата или настъпване. Обръщайте особено внимание на щепселите, стенните контакти и мястото, откъдето кабелът излиза от уреда. За да

изключите захранването от мрежата, изтеглете щепсела на захранващия кабел от контакта. При монтиране на уреда се убедете, че щепселът е лесно достъпен.

Това устройство е снабдено с преносима батерия или акумулатор.

Безопасен начин за изваждане на батерията или акумулатора от уреда:

Извадете старата батерия или акумулатор, като следвате в обратен ред стъпките за инсталирането им. За да предотвратите замърсяване на околната среда и евентуални заплахи за здравето на хора и животни, оставете старата батерия или акумулатор в подходяща опаковка на определеното място за събирането им. Не изхвърляйте батерии или акумулатори заедно с другите отпадъци. Препоръчително е да използвате батерии и акумулатори, предлагани от местните системи за възстановяване на част от стойността им при връщане на старите. Батерията не трябва да бъде излагана на прекалено висока температура, като например слънчеви лъчи, огън и т. н.

ВНИМАНИЕ: Уредът не трябва да се излага на вода (капки или пръски) и върху него не трябва да се поставят предмети, пълни с течности, като вази например.

Изхвърляне на вашия стар уред



1. Ако на продукта има символ на задраскан кош за отпадъци, това означава, че продуктът отговаря на Европейска директива 2002/96/ЕС.
2. Всички електрически и електронни продукти трябва да бъдат изхвърляни отделно от битовите отпадъци чрез определени за това от правителството и местните власти съоръжения.
3. Правилното изхвърляне на вашия уред ще помогне за предотвратяване на възможни негативни последици за околната среда и човешкото здраве.
4. За по-подробна информация за изхвърлянето на стария ви уред се обърнете към местната община, услугите по изхвърляне на отпадъци или магазина, откъдето сте закупили продукта.

Изхвърляне на батерии/акумулатори след изтичане на срока им на годност

1. Ако към батериите/акумулаторите има символ на задраскан кош за отпадъци, това означава, че продуктът отговаря на Европейска директива 2006/66/ЕС.
2. Ако батерията съдържа над 0,0005 % живак, 0,002 % кадмий или 0,004 % олово, този символ може да е придружен от химически знак, обозначаващи живак (Hg), кадмий (Cd) или олово (Pb).
3. Всички батерии/акумулатори трябва да бъдат изхвърляни отделно от битовите отпадъци чрез определени за това от правителството и местните власти съоръжения.
4. Правилното изхвърляне на непотребните батерии/акумулатори ще помогне за предотвратяване на възможни негативни последици за околната среда, животните и човешкото здраве.
5. За по-подробна информация за изхвърлянето на непотребни батерии/акумулатори се обърнете към местната община, услугите по изхвърляне на отпадъци или магазина, откъдето сте закупили продукта.



С настоящото LG Electronics заявява, че този/тези продукт(и) е/са съвместим(и) с основните изисквания и други приложими условия на Директива 2004/108/ЕО, 2006/95/ЕО, 2009/125/ЕО и 2011/65/ЕУ.

Офис за контакти относно съответствието на този продукт:

LG Electronics Inc.
EU Representative, Krijgsmann 1,
1186 DM Amstelveen, The Netherlands

Моля, отбележете, че това НЕ е контакт за отдела за Обслужване на клиенти. За информация от отдела за Обслужване на клиенти, вижте в Гаранционната карта или се свържете с търговеца, от когото сте купили този продукт.

Съдържание

1 Първи стъпки

- 2 Информация за езопасност
- 6 Уникални характеристики
- 6 Принадлежности
- 6 Изисквания към възпроизвежданите файлове
 - 6 – Изисквания към музикалните MP3/WMA файлове
- 7 – Съвместими USB устройства
- 7 – Изискване към USB устройството
- 8 Дистанционно управление
- 10 Преден панел
- 11 Заден панел

2 Свързване

- 12 Свързване на тонколониите към уреда
- 12 – Свързване на колонките към уредбата
- 12 Свързване на антената
- 13 Свързване на допълнителни устройства
 - 13 – Свързване чрез USB
 - 13 – Свързване чрез PORT. IN

3 Използване

- 14 Основни функции
 - 14 – CD/ USB Операция
 - 14 – Избиране на папка
- 15 Други операции
 - 15 – Извеждане на информация за диска на екрана
 - 15 – Показване на информация за файла (ID3 tag)
 - 15 – Временно изключване на звука
 - 15 – Регулиране на BASS и TREBLE звукови ефекти.
- 16 Работа с радиото
 - 16 – Слушане на радио
 - 16 – Запаметяване на радиостанции
 - 16 – Подобряване на лошо FM приемане
 - 16 – Изтриване на всички съхранени радиостанции
 - 17 – Показване на информация за радиостанция
 - 17 – Използване на Памет за автоматично програмиране на станции (ASPM)
 - 18 – Изтриване на всички запаметени RDS станции
- 18 Нагласяване на часовника
 - 19 – Настройване на аларма
 - 19 – Настройка на часовника за автоматично изключване
 - 19 – НАМАЛЯВАНЕ НА ОСВЕТЕНОСТТА
- 20 Слушане на музика от вашето външно устройство
- 20 АВТОМАТИЧНО ИЗКЛЮЧВАНЕ

4 Отстраняване на проблеми

- 21 Отстраняване на проблеми

5 Приложение

- 22 Технически характеристики
- 23 Техническо обслужване
 - 23 – Работа с уреда
 - 23 – Забележки относно дисковете

1

2

3

4

5

Уникални характеристики

Вход за преносимо устройство

Слушане на музика от вашето преносимо устройство (MP3 плеър, ноутбук и др.).

Радио.

Слушайте радиото.

USB

Слушане на музика от вашето USB устройство.

BASS и TREBLE звукови ефекти

Слушайте музика с високи и ниски звукови ефекти.

Аларма

Задава аларма, която се изключва в желаното време.

Принадлежности

Моля проверете комплекта с доставените принадлежности.

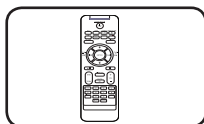

Дистанционно управление (1 бр.)

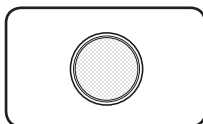

Батерия (1 бр.)

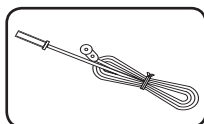

FM антена (1)

Изисквания към възпроизвежданите файлове

Изисквания към музикалните MP3/ WMA файлове

Съвместимостта на MP3/ WMA дисковете с този уред е ограничена както следва :

- Честота на дискретизация : от 8 до 48 kHz (MP3), от 8 до 48kHz (WMA)
- Скорост в битове : от 32 до 384 kbps (MP3), 32 до 384 kbps (WMA)
- Максимален брой файлове: под 999.
- Разширения на файловете : „mp3“/ „wma“
- Файлов формат на CD-ROM: ISO 9660/ JOLIET
- Препоръчваме да използвате Easy-CD Creator, който създава файлова система ISO 9660.
- Трябва да настроите опцията за формат на диска на [Mastered], за да направите дисковете съвместим с LG плейерите, когато форматирате презаписващи се дискове. Когато настроите опцията на Live File System, няма да можете да я използвате на LG плейерите. (Mastered/ Live File System : Система за дисков формат за Windows Vista)

Съвместими USB устройства

- MP3 плеър: MP3 плеър, тип флаш.
- USB флаш устройство: Устройства, които поддържат USB 2,0 или USB 1,1
- Функцията USB на този уред не поддържа някои USB устройства.

Изискване към USB устройството

- Устройства, които изискват инсталация на допълнителна програма, когато го свържете към компютър, не се поддържат.
- Не изваждайте USB устройството, докато то работи.
- При USB с голям капацитет търсенето може да отнеме повече от няколко минути.
- За да предотвратите загуба на данни, направете резервно копие на всички данни.
- Ако използвате USB удължителен кабел или USB концентратор, USB устройството не се разпознава.
- Използването на файлова система NTFS не се поддържа (поддържа се само файлова система FAT (16/32))
- Този уред не се поддържа, ако общият брой на файловете е 1 000 и повече.
- Външен твърд диск, заключени устройства или USB устройства от твърд тип не се поддържат.
- USB портът на уреда не може да се свърже към компютър. Уредът не може да се използва като запаметяващо устройство.
- Някои USB устройства може да не работят с този уред.

Дистанционно управление

1

Първи стъпки

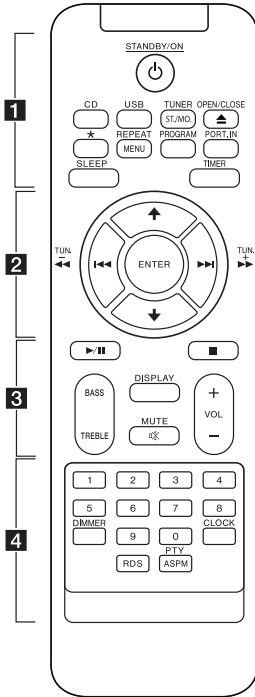

• • • • • **1** • • • • •

STANDBY/ON : За включване и изключване на уреда (ON и OFF).

CD : Избира функцията за CD.

USB : Избира функцията за USB.

TUNER/ST./MO. :

- Избира функцията за TUNER.
- Избира моно/стерео.

▲/■ OPEN/CLOSE : Отваря и затваря тавата за дискове.

***** : Бутонът не е наличен за каквато и да е функция.

REPEAT/MENU : Слушайте вашите песни/файлове многократно или на случаен принцип.

PROGRAM :

- Съхранява радиостанции.
- Създава плейлист, който искате да слушате.

PORT.IN : Избира функцията за преносимо устройство.

SLEEP : Задава на системата да се изключи автоматично в определено време.

TIMER : С функцията TIMER можете да включвате или изключвате DISC, възпроизвеждане от USB и приемане през TUNER в желаното от вас време.

• • • • • **2** • • • • •

ENTER : Потвърждава настройката.

▲/▼ :

- Търси папка с MP3/ WMA файлове. Когато CD/ USB с MP3/ WMA файлове в няколко папки се пусне, натиснете **▲/▼**, за да изберете папката, която искате да слушате.

- Изберете номер на предварително запометена радиостанция.

◀◀/▶▶ (прескочи) : Отива на следваща или предишна писта/ файл.

◀◀/▶▶ (търси) : Търсене назад или напред.

TUN. +/- : СиЗбира радиостанция.

• • • • • **3** • • • • •

▶/|| (възпроизвеждане/ пауза) : Започва или спира на пауза възпроизвеждането.

■ : Спират възпроизвеждането.

BASS/TREBLE : Регулира високите и ниски звукови ефекти.

DISPLAY : Виждане на информация за вашата музика. MP3 често върви с ID3 tag. Тагът дава информация за заглавието, изпълнителя, албума или времето.

⊗ MUTE : Изключване на звука.

VOL +/- : Регулира силата на звука на тонколониите.

• • • • • **4** • • • • •

бутона с цифри от 0 до 9 :

Директно избира желаната писта/файл.

DIMMER : Затъмнява екрана.

CLOCK : Задава и проверява колко е часа.

RDS : RDS (система за пренос на данни по радиото) (Вж. страница 17)

PTY/ASPM :

- Търси радиостанции по тип радиостанция.

- ASPM (Програма за запаметяване на автоматични станции) (Вж. страница 17)

Поставяне на батериите

Когато за първи път използвате дистанционното управление, свалете изолиращия материал.

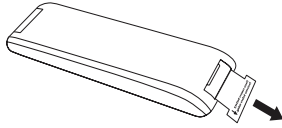

1. Отваря кутията за батериите.

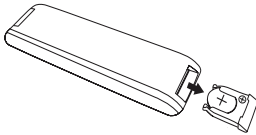

2. Натиснете ръба на батерията (по пунктира на илюстрацията по-долу) и извадете батерията.



3. Обърнете поставката за батерии, после поставете нова батерия с (+) в същата посока като (+) на кутията за батерии. После натиснете внимателно надолу.

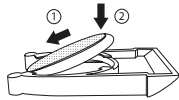

4. Затворете кутията за батерии.

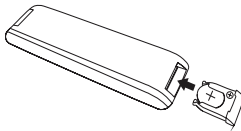

ВНИМАНИЕ

Използваната батерия в това устройство може да представлява риск от запалване или химически изпарения, ако се изхвърли неправилно. Не презареждайте, не разглобявайте, не горете или нагрявайте над 100 °C (212 °F). Сменяйте батерията само с батерия сериен номер CR2025. Използването на друга батерия може да представлява риск от пожар или експлозия.

Изхвърляйте използваната батерия. Пазете батерията далеч от деца. Не разглобявайте или изхвърляйте в огън.

Забележка

Не издърпвайте батерията по посоката, показана на илюстрацията по-долу.

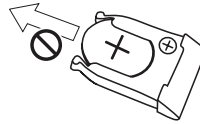

Преден панел

1

Първи стъпки

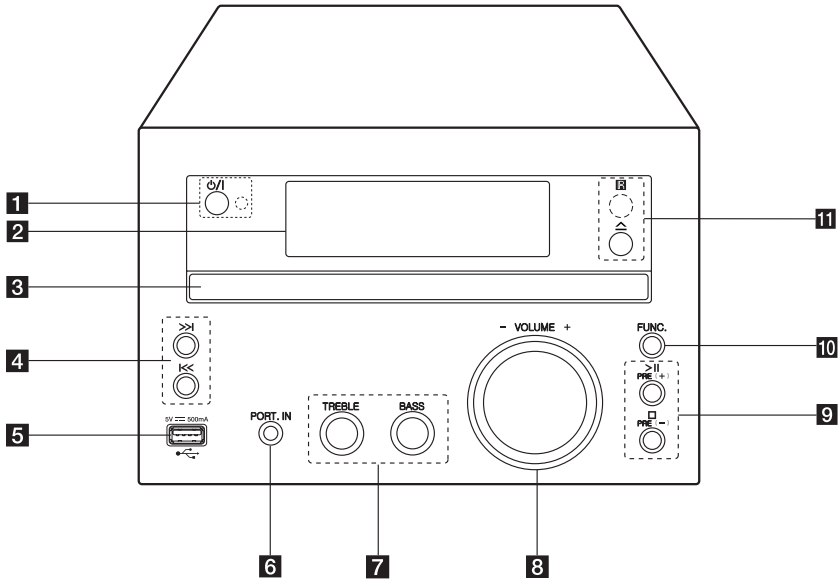

- 1** (Включване/изключване)
За включване и изключване на уреда (ON и OFF).
LED индикатор
LED индикаторът светва в режим „на изчакване“.
- 2** Дисплей
- 3** Тава на дисковото устройство
Поставете диск.
- 4** (прескочи/търси)
- Търсене назад или напред.
- Пропускане към предишната/следващата глава/писта/файл.
- Настройва желаната радиостанция.
- 5** USB порт
Можете да възпроизведете или записвате звукови файлове, като свържете USB устройство.
- 6** **PORT. IN**
Слушане на музика от вашето преносимо устройство.
- 7** **TREBLE/BASS**
Слуша се музика с желания звуков ефект като се регулират високите и ниските звуци.
- 8** **VOLUME-/+**
Регулира нивото на звука на високоговорителя.
- 9** **>||**
Започва или поставя на пауза възпроизвеждане.
 □
Спира възпроизвеждането.
PRE(+)/PRE(-)
Избира предварително зададени номера.
- 10** **FUNC.**
Избира функция и входен източник.
- 11** (Отваряне/затваряне)
Отваря и затваря тавата за дискове.
R
Сензор за дистанционно управление

Заден панел

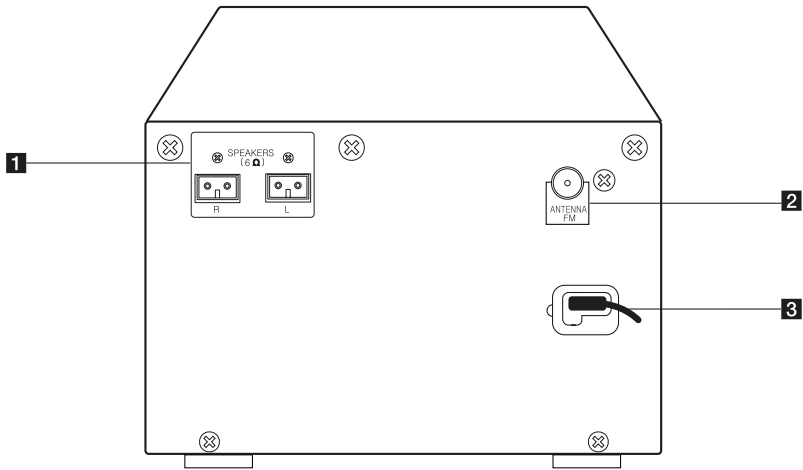

1

Първи стъпки

- 1** SPEAKERS конектор (R/L)
- 2** ANTENNA FM
- 3** Захранващ кабел

Свързване на тонколониите към уреда

Свързване на колонките към уредбата

Свържете кабела за колонката към конектора на SPEAKER (КОЛОНАТА).

Свържете десния жак към **R** буксата и левия жак към **L** буксата.

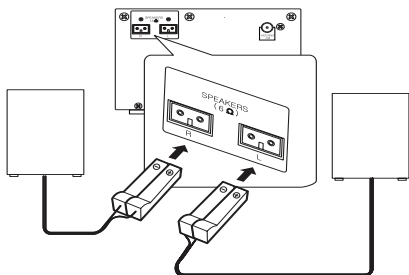

! ВНИМАНИЕ

Високоговорителите на тонколониите съдържат магнитни части, затова на телевизионния екран или на компютърния монитор може да се появят смущения. Използвайте тонколониите на достатъчно голямо разстояние от телевизионния екран или компютърния монитор.

Конектор	Тонколони	Местоположение
R	Предна	Предна дясна
L	Предна	Предна лява

Свързване на антената

За да слушате радиопредавания, свържете предоставената FM антена.

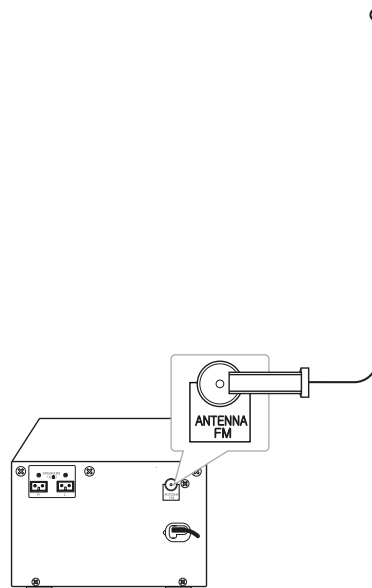

! Забележка

Разпънете докрай линейната антена за FM.

Свързване на допълнителни устройства

Свързване чрез USB

Свържете USB памет (или MP3 плеър и т.н.) към USB порта на предния панел на уреда.

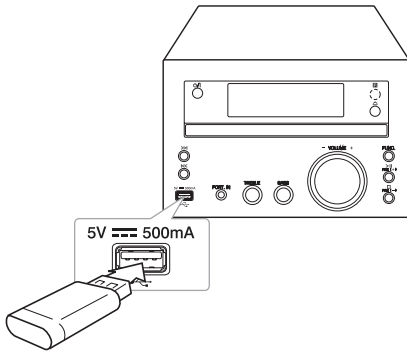

! Забележка

Изваждане на USB устройството :

1. Изберете различна функция/режим или натиснете **ENTER** на дистанционното управление или **□** последователно два пъти върху уреда.
2. Извадете USB устройството от системата.

Свързване чрез PORT. IN

Свържете изхода (за слушалки или линеен изход) на преносимо устройство (MP3 плеър или PMP и т.н.) към конектора PORT. IN.

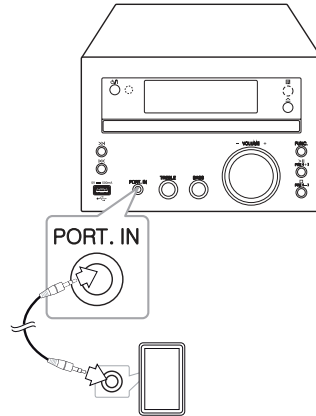

Основни функции

CD/ USB Операция

1. Поставете диска като натиснете **▲OPEN/CLOSE** на дистанционното управление или **▲** на уреда.
Или свържете USB устройството към USB порта.
2. Изберете функция CD или USB, като натиснете **CD** или **USB** на дистанционното или **FUNC.** на уреда.
3. Изберете музикален писта/файл, който желаете да пуснете, като натиснете **◀◀/▶▶** на дистанционното управление или **◀◀/▶▶** на уреда.

3

Използване

За да	Направете следното
Стоп	Натиснете ■ на дистанционното управление или □ на уреда.
Възпроизвеждане	Натиснете ▶/ на дистанционното управление или > на уреда.
Пауза	По време на възпроизвеждането, натиснете ▶/ на дистанционното управление или > на уреда.
Прескачане към следваща/предишна писта/файл	По време на възпроизвеждане, натиснете ▶▶ на дистанционното или >> на уреда, за да преминете към следваща писта/файл. След по-малко от 2 секунди възпроизвеждане, натиснете ◀◀ на дистанционното или ◀◀ на уреда, за да преминете към предишна писта/файл. След 3 секунди възпроизвеждане, натиснете ◀◀ на дистанционното или ◀◀ на уреда, за да преминете към предишна писта/файл.
Търсене на откъс в рамките на една писта	Натиснете и задръжте ◀◀/▶▶ на дистанционното или ◀◀/▶▶ на уреда по време на възпроизвеждане и пуснете от мястото, от което искате да слушате.
Възпроизвеждане с повторение или в произволна последователност	Натиснете неколкократно REPEAT/MENU на дистанционното управление, дисплеят се променя в следната последователност, REPEAT1 -> REPEAT GROUP (Само при MP3) -> REPEAT -> RAND. (RANDOM) -> OFF

! Забележка

- Ако възпроизведете силно надраскан диск, може да чувате шум, а плъърът може да не разпознава диска всеки път.
- Функцията DTS не се поддържа.

Избиране на папка

1. Натиснете неколкократно **▲/▼** на дистанционното, докато се появи желаната папка.
2. Натиснете **▶/||** на дистанционното управление или **>||** на уреда, за да възпроизведете. Ще се възпроизведе първият файл от папката.

! Забележка

- Папки/файлове от USB устройство и CD диск се четат както е дадено по-долу.

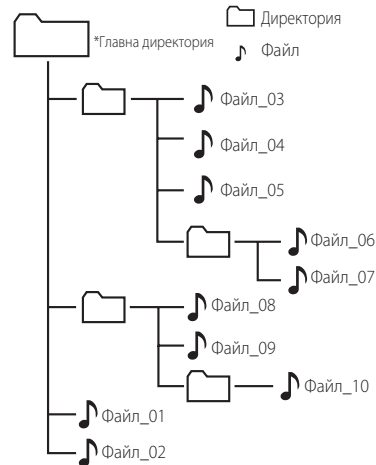

- Файловете и папките ще бъдат представени по реда на записване и могат да бъдат представени по различен начин в зависимост от обстоятелствата при записването.
- Папките ще се покажат в следния ред:
FAT(USB) : Файл_01 -> Файл_02 -> Файл_03 -> Файл_04 -> Файл_05 -> **Файл_06 -> Файл_07 -> Файл_08 -> Файл_09 -> Файл_10**
CD : Файл_01 -> Файл_02 -> Файл_03 -> Файл_04 -> Файл_05 -> **Файл_08 -> Файл_09 -> Файл_06 -> Файл_07 -> Файл_10**
- *Главна директория : При разпознаване на USB устройството първият екран, който виждате е „ROOT“ (главна директория)

Други операции

Извеждане на информация за диска на екрана

Програмната функция позволява да запамятавате названията на любимите си файлове от дискове или USB устройства.

Една програма може да съдържа 20 писти/файла.

1. Поставете CD или USB и изчакайте да се подреди.
2. Натиснете **PROGRAM** на дистанционното управление в състояние на стоп.
3. Натиснете **◀◀/▶▶** на дистанционното управление или **◀◀/▶▶** на уреда, за да изберете писта/файл.
4. Натиснете **PROGRAM** отново, за да го запазите и изберете следваща писта/файл.
5. Натиснете **▶/||** на дистанционното управление или **▶/||** на уреда, за да пуснете програмираните музикални файлове.
6. За да изчистите вашия избор, натиснете два пъти **■** на дистанционното управление или **□** на уреда.



Забележка

Програмите се изтриват и когато дискът или USB устройството се извадят, системата се изключи или се смени функцията.

Показване на информация за файла (ID3 tag)

Когато възпроизвеждате MP3 файл, съдържащ информация за файла, можете да покажете на екран информацията, като натиснете **DISPLAY**.

Временно изключване на звука

Натиснете **MUTE** на дистанционното, за да заглушите звука.

Можете да заглушите звука, например, за да отговорите по телефона. „MUTE“ ще се покаже и ще започне да мига на дисплея.

За да го отмените, натиснете отново **MUTE** или променете нивото на звука.

Регулиране на BASS и TREBLE звукови ефекти.

Можете да слушате музика с високи и ниски звукови ефекти като използвате **BASS** и **TREBLE**

Дистанционно управление : Натиснете **BASS/TREBLE**. На екрана се показва „BASS/TREB“.

Натиснете **VOL+/-**, за да изберете желаното от вас ниво на звука.

Уредба : Завъртете **BASS/TREBLE** надясно и наляво. На екрана се показва „BASS/TREB“.

На екрана	Описание
BASS	Увеличете ниските звукови ефекти.
TREB(TREBLE)	Увеличете високите звукови ефекти.

Работа с радиото

Слушане на радио

1. Натиснете **TUNER/ST./MO.** на дистанционното управление или **FUNC.** на уреда, докато FM не се появи на екрана на дисплея.
2. Автоматична настройка на честота : Натиснете и задръжте **TUN -/+** на дистанционното управление или **|<< / >>|** на уреда за около 2 секунди, докато индикаторът на честотата започне да се променя, след това пуснете. Сканирането спира, когато уредът се настрои на станция.

Ръчна настройка на честота: Или натиснете **TUN -/+** на дистанционното управление или **|<< / >>|** на уреда неколкократно.

3. Регулирайте нивото на звука с помощта на **VOL+/-** на дистанционното или **VOLUME-/+** на уредбата неколкократно.

Използване

Запаметяване на радиостанции

Системата може да запомни до 50 радиостанции в обхватите FM (УКВ).

Преди да промените настройката на честотата, намалете до минимум силата на звука.

1. Натиснете **TUNER/ST./MO.** на дистанционното управление или **FUNC.** на уреда докато FM не се появи на екрана на дисплея. Последната приета станция е настроена.
2. Изберете желаната честота като натиснете **TUN. -/+** на дистанционното управление или **|<< / >>|** на уредбата.
3. Натиснете **PROGRAM.** На дисплея започва да мига предварително избран номер.
4. Натиснете **▲/▼** на дистанционното управление или **PRE(+)/PRE(-)** на уредбата, за да изберете предварително зададения номер, който искате.
5. Натиснете **PROGRAM.** Станцията се запаметява.
6. Повторете стъпки 2 до 5, за да запаметите още станции.
7. За да чуете предварително зададена радиостанция, натиснете **▲/▼** на дистанционното управление или **PRE(+)/PRE(-)** на уредбата.

Подобряване на лошо FM приемане

Натиснете **TUNER/ST./MO.** на дистанционното управление. Това ще смени тунера от стерео на моно звук. След това приемането ще бъде по-добро отпреди.

Изтриване на всички съхранени радиостанции

1. Натиснете и задръжте **PROGRAM** в продължение на две секунди. „ERASE“ ще мига на дисплея.
2. Натиснете **PROGRAM** за да изтриете всички съхранени радиостанции.

Показване на информация за радиостанция

FM тунерът е снабден с функцията RDS (Radio Data System – система за радиоданни). Тя показва информация за радиостанцията, която слушате. Натиснете **RDS** неколкократно, за да обходите различните типове данни :

PS	(Programme Service Name – име на програмната услуга) На дисплея се появява името на канала.
PTY	(Programme Type Recognition – разпознаване на типа програма) Типът програма (напр. Jazz – джаз, или News – новини) се появява на дисплея.
RT	(Radio Text – радиотекст) Текстово съобщение съдържа специална информация от излъчващата радиостанция. Този текст може да преминава през дисплея.
CT	(Time controlled by the channel – точно време, управл явано от канала) Показва часа и датата, излъчвани от радиостанцията.

Можете да търсите радиостанции по тип програма, като натиснете **RDS**. На дисплея ще се покаже последният използван **PTY/ASPM**. Натиснете **PTY** един или повече пъти, за да изберете типа програма, който предпочитате. Натиснете и задръжте **TUN. +/-**. Тунерът автоматично търси станция. Когато бъде открита станция, търсенето спира.

Използване на Памет за автоматично програмиране на станции (ASPM)

Тази функция ви дава възможност автоматично да търсите и съхраните 50 станции.

1. Натиснете **TUNER/ST./MO.** на дистанционното управление или **FUNC.** на уреда, докато FM не се появи на екрана на дисплея.
2. Натиснете и задръжте **PTY/ASPM** за поне 3 секунди. След като „ASPM“ започне да мига на екрана, сканирането ще стартира. (87,50 – 108,00 MHz) За да спрете сканирането, натиснете **PTY/ASPM** отново.
3. Когато RDS станция бъде намерена, станцията ще бъде съхранена в паметта.
4. След сканиране, броят на съхранените в паметта станции ще се покаже, след това ще се появи „КРАЙ“ (“END”).
5. Независимо, че сте задали станции за FM ръчно, предварително зададен номер за RDS станция ще бъде записана успешно.
6. За да слушате запаметена станция, натиснете **▲/▼**.

Изтриване на всички запаметени RDS станции

1. Натиснете и задръжте **PROGRAM** в продължение на две секунди. „ERASE“ ще мига на дисплея.
2. Натиснете **PROGRAM** за да изтриете всички съхранени радиостанции.

Забележка

- Ако **една** и съща станция се излъчва на една и съща честота, тази с по-силен сигнал ще бъде запаметена.
- Ако вече сте запаметили 50 станции, сканирането ще спре.
- Ако в паметта няма съхранени станции, „0 MEM“ и „END“ ще се появят за 4 секунди.
- Ако RDS сигналите са много слаби, станцията може да не се съхрани в паметта.
- Ако вече има запаметени 50 станции, ASPM няма да работи. Затова изтрийте всички тези станции за търсене и съхранете нови RDS станции в паметта.

Нагласяване на часовника

1. Включете и изключете уредбата.
2. Натиснете и задръжте **CLOCK** за най-малко 2 секунди.
3. Изберете режим на часовника, като натиснете **◀◀ / ▶▶**.
- 12HOUR (за 12 часов формат преди обяд (AM) и след обяд (PM)) или 24HOUR (за 24 часов формат)
4. Натиснете **CLOCK** за да потвърдите избора си.
5. Изберете часа като натиснете **◀◀ / ▶▶**.
6. Натиснете **CLOCK**.
7. Изберете минутите като натиснете **◀◀ / ▶▶**.
8. Натиснете **CLOCK**.
9. Ако искате да пренастроите часа, повторете стъпки от 2 до 8.

Настройване на аларма

Можете да използвате уреда като часовник с аларма.

Трябва да настроите часовника преди да настроите алармата.

1. Включете уреда.
2. Натиснете и задръжете **TIMER**. Индикаторът за алармата ще започне да мига.
3. Изберете това, което искате и натиснете **TIMER** за запазване. (TUNER/CD/USB)
4. На екрана се появява "ON TIME". Това е времето, в което искате вашият уред да се включи. Натиснете **◀◀/▶▶** за да промените часа и минутите и натиснете **TIMER** за да запазите.
5. На екрана се появява „OFF TIME“ (час изключен). Това е времето, в което искате вашият уред да се изключи. Натиснете **◀◀/▶▶** за да промените часа и минутите и натиснете **TIMER** за да запазите.
6. Натиснете **◀◀/▶▶** за да промените силата на звука и натиснете **TIMER** за да запазите.
7. Можете да проверите състоянието на настройката.
8. Ако искате да пренастроите часа, повторете стъпки от 2 до 6.

! Забележка

- Ако преди сте активирали алармата, можете да проверите информацията, като натиснете **TIMER** в режим „на изчакване“.
- В режим включено, натиснете **TIMER** за дезактивиране на алармата.
- В режим включено, натиснете **TIMER** за активиране на алармата. Тогава можете да видите информацията за алармата и иконата на алармата .

Настройка на часовника за автоматично изключване

Натиснете **SLEEP** няколко пъти и **ENTER** за избиране на времето за забавяне между 15 и 90 минути. След времето за забавяне, уредбата ще се изключи. Можете да видите следната последователност, 15 ->30 -> 45 -> 60 -> 90->OFF

За отказ от функцията за спане, натиснете **SLEEP** няколко пъти, докато се появи „SLEEPOFF“.

! Забележка

- Можете да проверите оставащото време, преди уредът да се изключи.
- Натиснете **SLEEP**. Оставащото време се появява на дисплея.

НАМАЛЯВАНЕ НА ОСВЕТЕНОСТТА

Натиснете **DIMMER** веднъж. Светодиодът на предния панел загасва и дисплеят потъмнява наполовина. За отказ, натиснете **DIMMER** още веднъж.

Слушане на музика от вашето външно устройство

Уредът може да се използва за възпроизвеждане на музика от много типове външни устройства. (Вж. страница 13)

1. Свържете външното устройство към конектора PORT. IN на уреда.
2. Включете захранването, като натиснете  (Включване/изключване).
3. Изберете функцията PORTABLE, като натиснете **FUNC.** на уреда.
4. Включете външното устройство и го пуснете да възпроизвежд.

АВТОМАТИЧНО ИЗКЛЮЧВАНЕ

Това устройство ще се изключи само, за да пести електрическа консумация, в случай, че главното устройство не е свързано към външно устройство и не е използвано 25 минути. Устройството прави така и шест часа след като главното устройство е било свързано с друго устройство посредством аналогов вход.

Отстраняване на проблеми

ПРОБЛЕМ	ПРИЧИНА & ОТСТРАНЯВАНЕ
Няма захранване.	<ul style="list-style-type: none"> Захранващият кабел не е включен. Включете захранващия кабел. Проверете дали няма прекъсване на електроподаването. Проверете състоянието чрез използване на други електронни устройства.
Няма звук	<ul style="list-style-type: none"> Проверете дали сте избрали правилната функция. Натиснете FUNC. и проверете избраната функция. Кабелите на тонколониите не са свързани правилно. Свържете правилно кабелите на тонколониите. Силата на звука е настроена на минимум. Използвайте VOLUME +/-, за да регулирате звука.
Уредът не започва възпроизвеждане.	<ul style="list-style-type: none"> Поставен е невъзпроизводим диск. Поставете възпроизводим диск. Няма поставен диск. Поставете диск. Дискът е замърсен. Почистете диска. (Вж. страница 23). Дискът е поставен с етикета надолу. Поставете правилно диска – етикетът или страната с печат трябва да бъде отгоре.
Радиостанциите не могат да се настроят добре.	<ul style="list-style-type: none"> Антената не е разположена на подходящо място или не е свързана добре. Позиционирайте правилно антената. Излъчваният от радиостанцията сигнал е твърде слаб. Настройте станцията ръчно. Няма предварително запаметени станции или предварително запаметените станции са изтрети (когато настройвате чрез претърсване на предварително запаметените канали). Запаметете предварително няколко радиостанции, вж. стр. 16 за подробности.
Дистанционното управление не работи правилно.	<ul style="list-style-type: none"> Дистанционното не е насочено към сензора на уреда. Насочете дистанционното към сензора на уреда. Дистанционното управление е твърде далеч от уреда. Работете с дистанционното управление на разстояние до 16 фута (5 м). Съществува преграда между дистанционното управление и уреда. Отстранете преградата. Батериите в дистанционното управление са изтощени. Подменете батериите с нови.

Технически характеристики

Общи	
Захранване	Вж. главния етикет.
Консумация на енергия	Вж. главния етикет.
Размери	1,4 kg
Външни размери (Ш x В x Д)	160 x 107 x 250 mm
Работни условия Температура	5 °C до 35 °C (41 °F до 95 °F)
Работна влажност	5 % до 85 %
Захранване на шината	DC 5 V  500 mA

Тунер	
FM обхват на настройване	87,5 до 108,0 MHz или 87,50 до 108,00 MHz

Усилвател	
Изходна мощност	20 W + 20 W

CD	
Честотна характеристика	40 Hz до 20 kHz
Съотношение сигнал - шум	70 dB
Динамичен обхват	55 dB

Тонколони	
Тип	1 еднолентова тонколони
Импеданс	6 Ω
Номинална входна мощност	20 W
Максимална входна мощност	40 W
Нето размери (Ш x В x Д)	136 x 180 x 210 mm
Тегло нето (1EA)	1,3 kg

- Дизайнът и техническите характеристики подлежат на промени без предизвестие.

Техническо обслужване

Работа с уреда

Когато пренасяте уреда

Моля запазете оригиналния кашон и опаковъчните материали. Ако трябва да пренасяте уреда, за максимална защита опаковайте уреда по същия начин, както е бил опакован в завода.

Поддържане на външната повърхност чиста

Не използвайте летливи течности, като спрей против насекоми, в близост до уреда.

Търкане със силен натиск може да повреди повърхността.

Не оставяйте каучукови или пластмасови предмети в контакт с уреда продължително време.

Почистване на уреда

За да почистите уреда, използвайте мека суха кърпа. Ако повърхностите са изключително замърсени, използвайте мека кърпа, леко навлажнена с разтвор на мек миещ препарат. Не използвайте силни разтворители, като алкохол, бензен или разределител, понеже те могат да повредят повърхността на уреда.

Поддръжка на уреда

Уредът е високотехнологично прецизно устройство. Ако оптичната четяща леща и задвижващите части на дисковото устройство са замърсени или износени, качеството на картината може да се влоши. За подробности се свържете с най-близкия до вас официален сервизен център.

Забележки относно дисковете

Боравене с дисковете

Никога не залепвайте хартия или тиксо върху диска.

Съхранение на дисковете

След възпроизвеждане съхранявайте дисковете в собствените им опаковки. Не излагайте дисковете на директна слънчева светлина или източници на топлина и никога не ги оставяйте в паркирана кола, изложени на директна слънчева светлина.

Почистване на дисковете

Не използвайте силни разтворители, като алкохол, бензен, разределител, почистващи препарати от търговската мрежа или антистатичен спрей, предназначен за по-старите винилни грамофонни плочи.

