



FRANÇAIS

MANUEL D'UTILISATION Microchaîne Hi-Fi

Veuillez lire attentivement ce manuel avant d'utiliser votre lecteur et conservez-le pour vous y référer ultérieurement.

CM1531 (CM1531, CMS1531F)



MFL67876427



Consignes de sécurité



ATTENTION
RISQUE DE CHOC ÉLECTRIQUE.
NE PAS OUVRIR

ATTENTION: AFIN DE RÉDUIRE LE RISQUE DE CHOC ÉLECTRIQUE, NE RETIREZ PAS LE BOÎTIER (NI L'ARRIÈRE). AUCUNE PIÈCE DE CET APPAREIL N'EST SUSCEPTIBLE D'ÊTRE RÉPARÉE PAR L'UTILISATEUR. CONFIEZ L'ENTRETIEN DE L'APPAREIL À DES PERSONNES QUALIFIÉES.



Le symbole d'un éclair à l'intérieur d'un triangle sert à avertir l'utilisateur de la présence d'une tension dangereuse non isolée dans le corps de l'appareil, qui peut être suffisamment élevée pour provoquer un risque d'électrocution.



Le symbole d'un point d'exclamation à l'intérieur d'un triangle sert à avertir l'utilisateur de la présence d'instructions d'utilisation et de maintenance (entretien) importantes dans la documentation qui accompagne l'appareil.

AVERTISSEMENT: POUR PRÉVENIR TOUT RISQUE D'INCENDIE OU D'ÉLECTROCUTION, N'EXPOSEZ PAS CET APPAREIL À LA PLUIE OU À L'HUMIDITÉ.

AVERTISSEMENT: n'installez pas cet appareil dans un espace confiné tel qu'une bibliothèque ou tout autre meuble similaire.

ATTENTION : n'obstruez pas les ouvertures d'aération. Installez l'appareil conformément aux instructions du fabricant. Les fentes et les ouvertures du boîtier servent à assurer la ventilation et le bon fonctionnement de l'appareil, ainsi qu'à le protéger contre la surchauffe. Les ouvertures ne doivent jamais être bloquées en installant l'appareil sur un lit, un canapé, un tapis ou toute autre surface similaire. Cet appareil ne doit pas être placé dans un emplacement fermé tel qu'une bibliothèque ou une étagère, à moins d'assurer une ventilation adéquate ou que les instructions du fabricant l'autorisent.

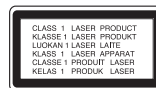

ATTENTION: cet appareil utilise un système laser. Afin de garantir l'utilisation correcte de cet appareil, veuillez lire attentivement ce manuel d'utilisation et conservez-le pour vous y référer ultérieurement. Si l'appareil nécessite une intervention de maintenance, contactez un point de service après-vente agréé. L'utilisation de commandes, de réglages ou de procédures autres que ceux décrits dans ce document peut entraîner une exposition à des radiations dangereuses.

PRÉCAUTION concernant le cordon d'alimentation

Il est recommandé de brancher la plupart des appareils sur un circuit dédié.

Autrement dit, un circuit comportant une prise de courant qui alimente uniquement cet appareil et qui n'a ni autres prises ni circuit dérivé. Reportez-vous à la page des spécifications de ce manuel d'utilisation pour plus de détails. Ne surchargez pas les prises murales. Les prises murales surchargées, desserrées ou endommagées, les câbles de rallonge, les cordons d'alimentation effilochés, ou les gaines isolantes craquelées ou endommagées constituent un danger. Chacune de ces conditions peut entraîner un risque de choc électrique ou d'incendie. Examinez régulièrement le cordon de votre appareil et, si son aspect indique qu'il est endommagé ou détérioré, débranchez-le, cessez d'utiliser l'appareil, et faites remplacer le cordon par une pièce de rechange appropriée auprès d'un point de service après-vente agréé. Protégez le cordon d'alimentation de sorte qu'il ne puisse pas être tordu, entortillé, pincé, coincé dans une porte ou piétiné. Faites particulièrement attention aux fiches, aux prises murales et au point d'où sort le cordon de l'appareil. Pour déconnecter l'appareil du réseau électrique, retirez le cordon d'alimentation de la prise électrique. Lors de l'installation de l'appareil, assurez-vous que la prise soit facilement accessible.

1

Démarrage

4 Démarrage

1

Démarrage

Cet appareil est équipé d'une batterie transportable ou de piles rechargeables.

Retrait sans danger de la batterie ou des piles de l'appareil:

Pour retirer la batterie ou les piles usagées, procédez dans l'ordre inverse de leur insertion. Pour empêcher toute contamination de l'environnement et tout danger pour la santé des êtres humains et des animaux, la batterie ou les piles usagées doivent être mises au rebut dans le conteneur approprié à un point de collecte prévu pour leur recyclage. Ne jetez pas la batterie ou les piles usagées avec les autres déchets. Recyclez toujours les batteries et piles rechargeables usagées. Les piles ne doivent pas être exposées à une chaleur excessive comme le soleil, ou le feu.

ATTENTION: l'appareil ne doit pas être exposé à des projections d'eau ou à des éclaboussures, et aucun objet rempli de liquide tel qu'un vase ne doit être posé sur l'appareil.

Table des matières

1 Démarrage

- 3 Consignes de sécurité
- 6 Fonctionnalités uniques
- 6 Accessoires
- 6 Fichiers compatibles
- 6 – Conditions nécessaires des fichiers audio MP3/ WMA
- 7 – Périphériques USB compatibles
- 7 – Impératifs à respecter pour les périphériques USB
- 8 Télécommande
- 9 Panneau avant
- 10 Panneau arrière

2 Raccordements

- 11 Raccordement des enceintes
- 11 – Raccordement des enceintes à l'appareil
- 11 Raccordement de l'antenne
- 12 Raccordement d'appareils auxiliaires
- 12 – Connexion USB
- 12 – Connexion PORT. IN
- 12 – Ecouter de la musique depuis un appareil

3 Utilisation

- 13 Fonctions de base
- 13 – CD/ USB Opérations
- 13 – Sélection d'un dossier
- 14 Autres opérations
- 14 – Lecture programmée
- 14 – Affichage des informations sur les fichiers (balises ID3)
- 14 – Désactivation temporaire du son
- 14 – Puissance Auto Basse
- 15 Utilisation de la radio
- 15 – Ecouter la radio
- 15 – Amélioration d'une mauvaise réception FM
- 15 – Préréglage des stations de radio
- 15 – Suppression de toutes les stations mémorisées
- 16 Réglage du son
- 16 – Réglage du mode surround
- 16 Fonctions avancées
- 16 – Lecture sur iPod/iPhone
- 17 – iPod/iPhone compatibles

4 Dépannage

- 19 Dépannage

5 Annexe

- 20 Marques de commerce et licences
- 21 Spécifications générales
- 22 Entretien
- 22 – Manipulation de l'appareil
- 22 – Remarques sur les disques

1

2

3

4

5

Fonctionnalités uniques

Entrée appareil portable

Permet d'écouter de la musique depuis votre appareil portable (lecteur MP3, ordinateur portable, etc.).

Radio

Pour écouter la radio.

USB

Pour écouter de la musique depuis un périphérique USB.

iPod/iPhone

Pour écouter de la musique depuis votre iPod/iPhone.

Accessoires

Votre appareil est fourni avec les accessoires suivants.

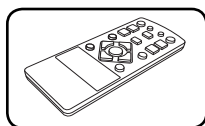

Télécommande (1)

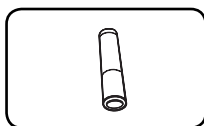

Pile (1)

Fichiers compatibles

Conditions nécessaires des fichiers audio MP3/ WMA

La compatibilité de ce lecteur avec les fichiers MP3/ WMA est limitée comme suit :

- Débit binaire : entre 8 kHz et 48 kHz (MP3), entre 8 kHz et 48 kHz (WMA)
- Fréquence d'échantillonnage : entre 32 kbps et 384 kbps (MP3), 32 kbps et 384 kbps (WMA)
- Nombre max de fichiers : moins de 999
- Extension des fichiers : ".mp3"/".wma"
- Système de fichier du CD-ROM : ISO9660/ JOLIET
- Il est recommandé d'utiliser Easy-CD Creator, pour créer un système de fichier ISO9660.
- Lorsque vous reformatez un disque réenregistrable, vous devez régler l'option du format du disque sur [Masterisé] pour que celui-ci soit compatible avec les lecteurs LG. Lorsque vous réglez l'option sur Life File System, vous ne pouvez pas l'utiliser sur les lecteurs LG. (Masterisé/Live File System : système de format de disque pour Windows Vista)

Périphériques USB compatibles

- Lecteur MP3 : lecteur MP3 à mémoire Flash.
- Clé USB à mémoire Flash : clés USB 1,1 ou USB 2,0.
- La fonction USB de cet appareil ne prend pas en charge certains périphériques USB.

Impératifs à respecter pour les périphériques USB

- Les périphériques nécessitant l'installation d'un programme supplémentaire après la connexion à un ordinateur ne sont pas pris en charge.
- Ne retirez pas le périphérique USB pendant l'utilisation.
- Si le périphérique USB a une grande capacité, la recherche peut prendre quelques minutes.
- Pour éviter la perte de données, sauvegardez toutes vos données.
- Si vous utilisez un câble d'extension USB ou un concentrateur USB, le périphérique USB ne sera pas reconnu.
- Le système de fichiers NTFS n'est pas pris en charge. (Seul le système de fichiers FAT (16/32) est accepté.)
- Cet appareil ne prend pas en charge un nombre total de fichiers supérieur à 1 000.
- Les disques durs externes, les périphériques verrouillés ou les périphériques USB de type disque dur ne sont pas pris en charge.
- Le port USB de l'appareil ne peut pas être raccordé à un ordinateur. L'appareil ne peut pas être utilisé comme périphérique de stockage.
- Il est possible que certains périphériques USB ne fonctionnent pas avec cet appareil.

Télécommande

1

Démarrage

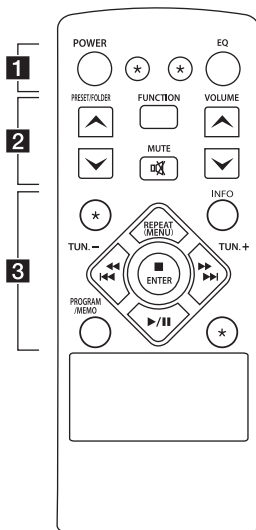

Insertion des piles

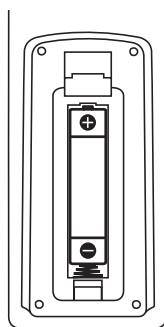

Retirez le couvercle du compartiment des piles à l'arrière de la télécommande, puis insérez une pile AAA en respectant la polarité **+** et **-**.

..... **1**

POWER : ALLUME et ARRETE l'appareil.

EQ : permet de choisir des ambiances sonores.

***** : Cette touche ne sert à aucune fonction.

..... **2**

PRESET/FOLDER \wedge /V :

- permettent de rechercher un dossier contenant des fichiers MP3/WMA. Lorsque le CD ou le périphérique USB contient des fichiers MP3/WMA répartis dans plusieurs dossiers, appuyez sur la touche **PRESET/FOLDER \wedge /V** pour sélectionner le dossier que vous voulez lire.
- Permettent de choisir un numéro prédéfini pour une station de radio.

FUNCTION : permet de sélectionner la fonction et la source d'entrée.

MUTE : permet de mettre le son en sourdine.

VOLUME \wedge /V : permet de régler le volume des enceintes.

..... **3**

INFO : Permet de voir les informations de votre musique. Un fichier MP3 vient souvent avec une balise ID3. La balise donne le titre, l'artiste, l'album ou l'heure.

PROGRAM/MEMO :

- Mémorise les stations radio.
- Crée une liste que vous souhaitez écouter.

REPEAT(MENU) :

Pour écouter vos pistes/fichiers de manière aléatoire ou répétée.

◀◀◀/▶▶▶ (Saut/Recherche) :

- Permettent de rechercher une section dans une piste.
- Recherches d'une section sur une piste.

TUN. -/+ : Recherche la station radio désirée.

■ ENTER : Arrête la lecture. Choix d'un élément sur mode IPOD.

▶/|| (Lecture/Pause) : permet de démarrer ou mettre en pause la lecture.

***** : Cette touche ne sert à aucune fonction.

Panneau avant

1

Démarrage

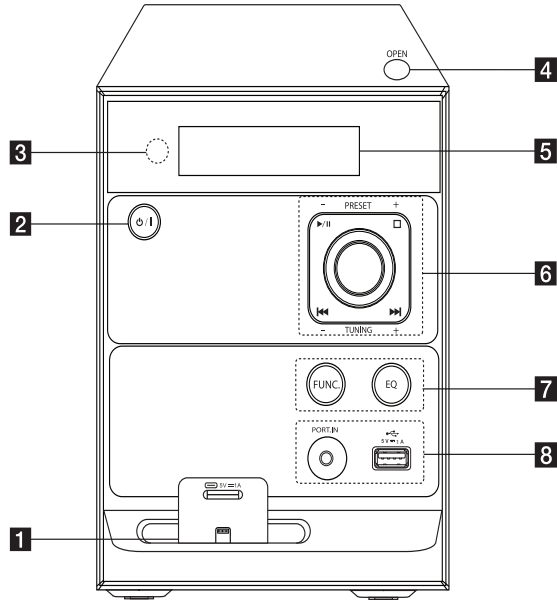

- 1** Station iPod/iPhone
Permet de connecter un iPod/iPhone.
- 2** (Marche/Arrêt)
- 3** Capteur à distance
- 4** **OPEN**
Est utilisé lors de l'insertion ou de l'extraction d'un CD.
- 5** Afficheur
- 6** **PRESET -/+**
Sélectionne les numéros prédéfinis.
TUNING -/+
Réglage de la station de radio de votre choix.
 (Lecture/Pause)
Démarre ou suspend la lecture.
 (Arrêter)
Arrête la lecture.
 (Saut)
- Permet d'effectuer une recherche en arrière ou en avant.
- Permet d'accéder au fichier/à la piste précédent(e)/suivant(e).
Bouton de volume.
Règle le volume de l'enceinte.

- 7** **FUNC.** (Function)
permet de sélectionner la fonction et la source d'entrée.
EQ
Permet de sélectionner les modes de son.
- 8** **PORT.IN**
Permet d'écouter de la musique depuis un périphérique portable.
Port USB
Lance la lecture des fichiers audio en branchant le périphérique USB.

1

Démarrage

Panneau arrière

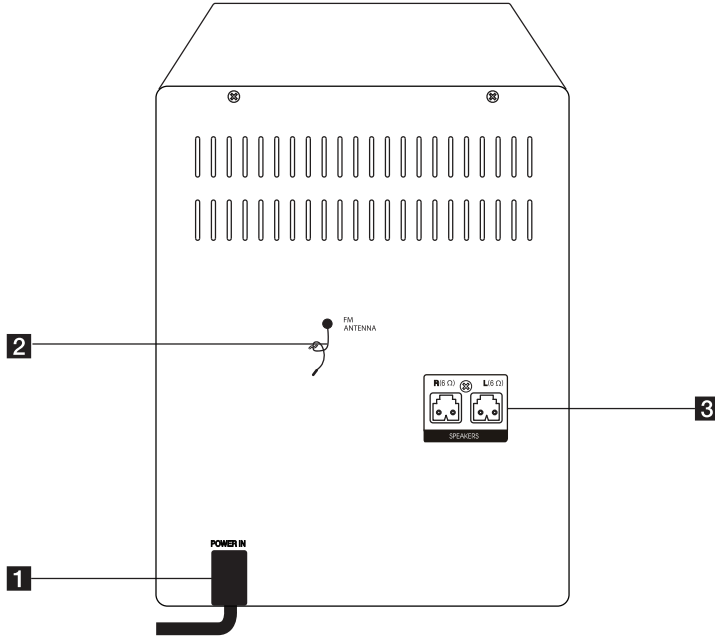

- 1** Cordon d'alimentation
- 2** FM ANTENNA
- 3** raccord de **SPEAKERS** (R/L)

Raccordement des enceintes

Raccordement des enceintes à l'appareil

Branchez la fiche du câble de l'enceinte dans le raccord de l'ENCEINTE.

Branchez la fiche du câble rouge au raccord de **R** et celle du câble blanc au raccord de **L**.

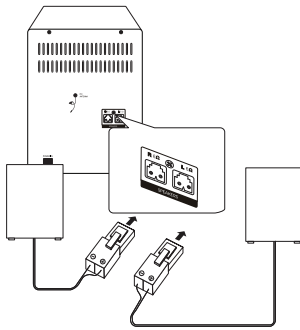

Couleur	Position
Rouge	Avant
Blanc	Avant

Raccordement de l'antenne

Veillez à étendre complètement l'antenne FM.

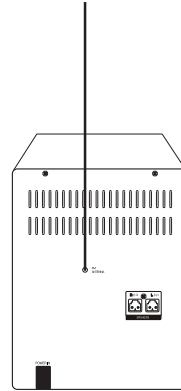

2

Raccordements

Raccordement d'appareils auxiliaires

2

Raccordements

Connexion USB

Branchez la clé USB (ou le lecteur MP3, etc.) au port USB situé à l'avant de l'appareil.

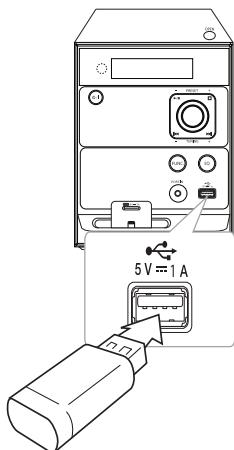

! Remarque

- Retrait du périphérique USB de l'appareil :
 1. Sélectionnez une fonction/un mode différent ou appuyez sur **ENTER** sur la télécommande ou deux fois de suite sur **□** sur l'appareil.
 2. Retirez l'USB de l'appareil.

Connexion PORT. IN

Branchez une sortie (écouteur ou sortie de ligne) de l'appareil portable (MP3 ou baladeur multimédia, etc.) au connecteur PORT. IN.

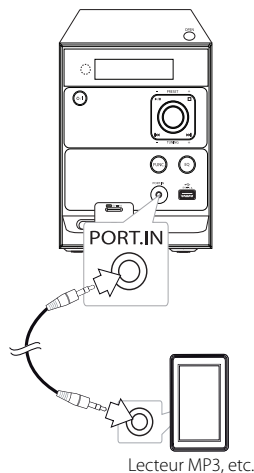

Ecouter de la musique depuis un appareil

Vous pouvez utiliser l'appareil pour lire la musique depuis divers types d'appareil externe.

1. Raccordez l'appareil externe au connecteur PORT. IN de l'appareil.
2. Mettez l'appareil en marche en appuyant sur la touche **⏻**.
3. Sélectionnez la fonction PORTABLE en appuyant **FUNC.** sur l'appareil.
4. Allumez le périphérique externe et lancez la lecture.

Fonctions de base

CD/ USB Opérations

1. Insérez le disque en appuyant sur **OPEN** ou connectez le périphérique USB au port USB.
2. Sélectionnez la fonction CD ou USB en appuyant sur la touche **FUNCTION** de la télécommande ou **FUNC.** de l'appareil.
3. Sélectionnez la fréquence désirée en appuyant sur **◀◀◀◀/▶▶▶▶** de la télécommande ou **◀◀/▶▶** de l'appareil.

Opération	Action
Arrêt	Appuyez sur la touche ■ ENTER de la télécommande ou □ de l'appareil.
Lecture	Appuyez sur ▶/ .
Pause	Pendant la lecture, appuyez sur ▶/ .
Accès à la piste ou au fichier précédent/suivant	Pendant la lecture, appuyez sur la touche ▶▶▶▶ de la télécommande ou ▶▶ de l'appareil pour passer à la piste ou au fichier suivant.
	À moins de deux secondes de lecture, appuyez sur ◀◀◀◀ de la télécommande ou sur ◀◀ de l'appareil pour aller à la piste/au fichier précédent.
Recherche d'une section dans une piste	Après trois secondes de lecture, appuyez sur ◀◀◀◀ de la télécommande ou sur ◀◀ de l'appareil pour retourner au début de la piste/du fichier.
	Pendant la lecture, maintenez enfoncée la touche ◀◀◀◀/▶▶▶▶ de la télécommande ou ◀◀/▶▶ de l'appareil et relâchez à l'endroit à partir duquel vous souhaitez démarrer la lecture.
Lecture répétée ou aléatoire	Appuyez plusieurs fois sur la touche REPEAT(MENU) de la télécommande pour faire alterner l'affichage dans l'ordre suivant : RPT1 -> RPT DIR(MP3/WMA niquement) -> RPT ALL -> RANDOM -> OFF * DIR : Répertoire

! Remarque

- Le codec audio DTS n'est pas pris en charge.
- Si vous lancez la lecture d'un disque rayé, vous risquez d'entendre un bruit et le lecteur ne reconnaîtra pas toujours le disque.

Sélection d'un dossier

1. Appuyez plusieurs fois sur la touche **PRESET/ FOLDER ^/V** de la télécommande jusqu'à ce que le dossier souhaité apparaisse.
2. Appuyez sur la touche **▶/||** pour le lire. Le premier fichier du dossier est mis en lecture. (Pendant la lecture, si vous sélectionnez le dossier désiré, cette étape n'est pas nécessaire.)

! Remarque

- Les dossiers/fichiers USB et CD sont identifiés comme suit.

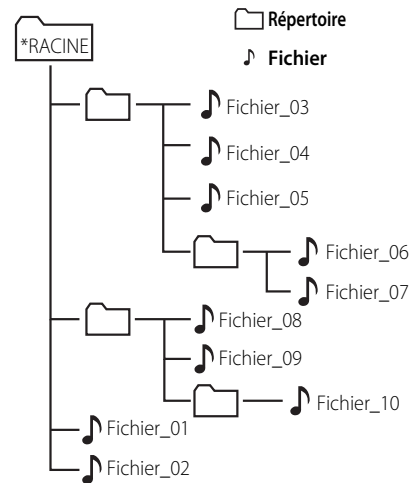

- Les fichiers et dossiers seront présentés dans l'ordre d'enregistrement et peuvent être présentés différemment selon les conditions d'enregistrement.
- *ROOT : le premier écran que vous voyez apparaître à l'écran lorsque vous branchez l'USB est "ROOT (RACINE)".
- Les dossiers seront présentés dans l'ordre suivant.
USB : FICHIER_01 -> FICHIER_02 -> FICHIER_03 -> FICHIER_04 -> FICHIER_05 -> **FICHIER_06 -> FICHIER_07 -> FICHIER_08 -> FICHIER_09 -> FICHIER_10**
CD : FICHIER_01 -> FICHIER_02 -> FICHIER_03 -> FICHIER_04 -> FICHIER_05 -> **FICHIER_08 -> FICHIER_09 -> FICHIER_06 -> FICHIER_07 -> FICHIER_10**
- Le codec audio DTS n'est pas pris en charge. Autrement dit, le son n'est pas retransmis pour le format DTS.

Autres opérations

Lecture programmée

La fonction de programmation vous permet de mémoriser dans le récepteur vos fichiers préférés d'un disque ou d'un périphérique USB.

Un programme peut contenir 20 pistes/fichiers.

1. Insérez un CD ou un périphérique USB et attendez qu'il soit lu.
2. Appuyez sur la touche **PROGRAM/MEMO** de la télécommande en mode arrêt.
3. Appuyez sur la touche **◀◀◀/▶▶▶** pour sélectionner une piste.
4. Appuyez sur **PROGRAM/MEMO** pour enregistrer.
5. Répétez les étapes 3 et 4 pour sélectionner une nouvelle piste/un nouveau fichier.
6. Appuyez sur **▶/||** pour lire les pistes musicales programmées.
7. Pour effacer votre sélection, appuyez sur **■** de la télécommande deux fois.

! Remarque

Les programmes sont également effacés lorsque vous sortez le disque ou retirez le périphérique USB, lorsque vous éteignez l'appareil ou lorsque vous changez de fonction.

Affichage des informations sur les fichiers (balises ID3)

Lors de la lecture d'un fichier MP3 contenant des informations, vous pouvez afficher ces informations en appuyant sur la touche **INFO**.

Désactivation temporaire du son

Appuyez sur la touche **MUTE** de la télécommande pour mettre le son en sourdine. Vous pouvez mettre le son en sourdine pour répondre au téléphone, par exemple. Le symbole de sourdine "🔇" apparaît alors dans l'afficheur.

Pour annuler, appuyez à nouveau sur la touche **MUTE** ou changez le volume sonore.

Puissance Auto Basse

Cette unité s'arrêtera d'elle-même pour réduire la consommation électronique si l'unité principale n'est pas connectée à un appareil externe et n'est pas utilisée pendant 25 minutes. Il en sera de même pour cet appareil après six heures après que l'appareil principal soit connecté sur un autre appareil utilisant une entrée analogique.

Utilisation de la radio

Ecouter la radio

1. Appuyez sur **FUNCTION** de la télécommande ou sur **FUNC.** de l'appareil jusqu'à ce que FM apparait à l'écran d'affichage. La dernière chaîne reçue est lue.
2. Réglage automatique : Appuyez et maintenez enfoncé le **TUN.-/+** sur l'unité ou **TUNING -/+** sur la télécommande pendant deux secondes jusqu'à ce que la fréquence commence à changer, puis relâchez. Elles arrêtent de défiler lorsqu'une station est trouvée.
Recherche manuelle : appuyez à plusieurs reprises sur **TUN.-/+** de la télécommande ou **TUNING -/+** de l'appareil.
3. Réglez le volume à l'aide des touches **VOLUME ^/V** de la télécommande ou tournez la molette de réglage du volume sur l'appareil.

Amélioration d'une mauvaise réception FM

Appuyez sur la touche **►/||** de la télécommande. Le tuner va basculer du mode stéréo en mode mono. La réception est alors meilleure qu'avant.

Préréglage des stations de radio

Vous pouvez préréglager 50 stations FM.

Avant de procéder au réglage, veillez à diminuer le volume.

1. Appuyez sur **FUNCTION** de la télécommande ou sur **FUNC.** de l'appareil jusqu'à ce que FM apparait à l'écran d'affichage. La dernière chaîne reçue est lue.
2. Sélectionnez la fréquence désirée en appuyant sur **TUN.-/+** de la télécommande ou **TUNING -/+** de l'appareil.
3. Appuyez sur **PROGRAM/MEMO**. Un numéro prédéfini clignotera sur l'écran d'affichage.
4. Appuyez sur la touche **PRESET/FOLDER ^/V** pour sélectionner le numéro prédéfini de votre choix.
5. Appuyez sur **PROGRAM/MEMO**. La station est mémorisée.
6. Répétez les étapes 2 à 5 pour mémoriser d'autres stations.
7. Pour écouter une station présélectionnée, appuyez sur **PRESET/FOLDER ^/V**.

Suppression de toutes les stations mémorisées

1. Maintenez enfoncée **PROGRAM/MEMO** pendant deux secondes. "ERASE" clignotera dans l'afficheur.
2. Appuyez sur **PROGRAM/MEMO** pour effacer toutes les stations radio mémorisées.

Réglage du son

Réglage du mode surround

Ce système comporte un certain nombre de champs acoustiques surround pré-réglés. Vous pouvez sélectionner le mode son souhaité en utilisant la touche **EQ**.

Les éléments affichés pour l'égaliseur peuvent être différents selon les sources et les effets sonores.

Sur l'écran	Description
AUTO EQ	Permet de régler l'égaliseur de son sur le mode le plus semblable au genre inclus dans les balises ID3 des fichiers de chansons MP3.
POP CLASSIC JAZZ ROCK	Ce programme confère une atmosphère magistrale aux sons et vous donne la sensation d'assister réellement à un concert live de pop, de musique classique, de jazz ou de rock.
BYPASS	désactive les effets d'égaliseur.
BASS BLAST (BASS)	Renforce les aigus, les graves et l'effet de son surround.

! Remarque

Il se peut que vous deviez réinitialiser le mode surround après avoir permuté l'entrée, et parfois même après avoir changé de piste sonore.

Fonctions avancées

Lecture sur iPod/iPhone

Vous pouvez écouter le son avec votre iPod/iPhone. Pour plus d'informations à propos de l'iPod/iPhone, reportez-vous au Guide de l'utilisateur de l'iPod/iPhone.

Pour connecter un iPod/iPhone à la station

1. Si votre iPod/iPhone a un connecteur Lightning, raccordez-le à la station d'accueil pour iPod/iPhone.
2. Allumez l'appareil.
3. Appuyez sur la touche **FUNC.** iPod de l'appareil ou sur **FUNCTION** de la télécommande pour sélectionner la fonction.
4. Vous pouvez utiliser votre iPod/iPhone directement sur votre iPod/iPhone et à partir de la télécommande.

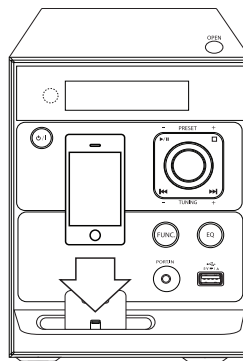

Pour brancher un iPod/iPhone sur un câble USB

1. Si vous disposez d'un iPod/iPhone 30 broches, utilisez un câble USB pour brancher votre iPod/iPhone sur l'appareil.
2. Allumez l'appareil.
3. Appuyez sur la touche **FUNC.** USB de l'appareil ou sur **FUNCTION** de la télécommande pour sélectionner la fonction. « USB iPod » apparaît sur la fenêtre d'affichage.
4. Vous pouvez utiliser votre iPod/iPhone directement sur votre iPod/iPhone et à partir de la télécommande.

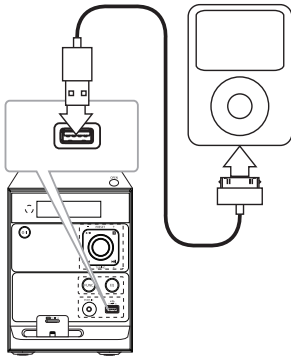

iPod/iPhone compatibles

Nous recommandons d'installer la dernière version du logiciel.

L'unité prend en charge les modèles répertoriés ci-après.

- iPod touch 1 G, 2 G, 3 G, 4 G
- iPod with video
- iPod nano 1 G, 2 G, 3 G, 4 G, 5 G, 6 G
- iPod mini
- iPod with click wheel
- iPhone 4S
- iPhone 4
- iPhone 3GS
- iPhone 3G
- iPhone 5

En fonction de la version du logiciel de votre iPod/iPhone, il peut être impossible de commander l'iPod/iPhone à partir du lecteur.

Fonction	Exécuter	
	SUR UNITÉ	A DISTANCE
Pause ou redémarrer	>	▶/
Ignorer	<</>>	◀◀/▶▶
Rechercher	Appuyez et maintenez enfoncé <</>>	Appuyez et maintenez enfoncé ◀◀/▶▶
Passage au menu précédent	-	REPEAT (MENU)
Passer à l'option désirée	-	PRESET/ FOLDER ^/V
Choix d'un élément	□	■ ENTER

! Remarque

- Lorsque l'appareil est éteint, votre iPod ou iPhone peut se recharger dans la station d'accueil pour iPod/iPhone, mais pas via le câble pour iPod/iPhone.
- Une erreur se produit comme ci-dessous.
 - Votre iPod/iPhone n'est pas raccordé correctement.
 - L'appareil signale que l'iPod/iPhone est considéré comme un périphérique non identifié.
 - La batterie de votre iPod/iPhone est extrêmement faible.
 - ➔ Vous devez recharger la batterie.
 - ➔ Si vous rechargez la batterie alors que la puissance de l'iPod/iPhone est au plus bas, ce rechargement risque de durer plus longtemps.
- Selon la version du logiciel de votre iPod/iPhone, la commande de votre iPod/iPhone à partir de l'appareil peut s'avérer impossible. Nous recommandons d'installer la dernière version du logiciel.
- Si avec iPod touch ou iPhone, vous voulez utiliser une application, passer un appel ou envoyer et recevoir des SMS (short message service), vous devez d'abord le débrancher du dock iPod/iPhone de cette unité.
- En cas de problème avec votre iPod/iPhone, visitez le site www.apple.com/support.

Dépannage

Probleme	Cause & Correction
Pas d'alimentation.	<ul style="list-style-type: none"> Le cordon d'alimentation n'est pas branché. Branchez le cordon d'alimentation. Assurez-vous qu'il n'y a pas une coupure d'électricité. Vérifiez en mettant d'autres appareils électroniques en marche.
Pas de son	<ul style="list-style-type: none"> Assurez-vous d'avoir sélectionné la bonne fonction. Appuyez sur la touche FUNC. pour vérifier la fonction sélectionnée. Les câbles de l'enceinte ne sont pas correctement branchés. Branchez les câbles de l'enceinte correctement. Le volume est réglé au minimum. Utilisez le réglage du volume pour moduler la puissance sonore.
L'appareil ne démarre pas la lecture.	<ul style="list-style-type: none"> Un disque illisible a été inséré. Insérez un disque lisible. Aucun disque n'est présent dans le lecteur. Le disque est sale. Nettoyez le disque. (Reportez-vous à la page 22.) Le disque est inséré à l'envers. Placez le disque avec l'étiquette ou le côté imprimé vers le haut.
Impossible d'ajuster correctement les stations de radio.	<ul style="list-style-type: none"> L'antenne est mal positionnée ou raccordée. Réglez sa position. La force du signal de la station de radio est trop faible. Ajustez la station manuellement. Aucune station n'a été pré-réglée ou les stations pré-réglées ont été effacées (lors de l'ajustement par recherche des canaux pré-réglés). Pré-réglez des stations de radio (reportez-vous à la page 15 pour plus de détails).
La télécommande ne fonctionne pas correctement.	<ul style="list-style-type: none"> La télécommande n'est pas pointée vers le capteur de l'appareil. Pointez la télécommande vers le capteur de l'appareil. La télécommande est trop éloignée de l'appareil. Actionnez la télécommande dans un rayon de 5 m de l'appareil. Il y a un obstacle entre la télécommande et l'appareil. Retirez l'obstacle. La pile de la télécommande est vide. Remplacez les piles par des piles neuves.
L'iPod/iPhone ne fonctionne pas.	Vérifiez que le lecteur est connecté correctement à l'appareil. Connectez-le correctement à l'appareil.

Marques de commerce et licences



Les indications « Made for iPod » (Fabriqué pour iPod) et « Made for iPhone » (Fabriqué pour iPhone) signifient que le développeur d'un accessoire électronique conçu pour être connecté spécifiquement à un iPod ou un iPhone respectivement, certifie que son produit répond aux normes de performances d'Apple. Apple n'est pas responsable pour le fonctionnement de cet appareil ou de sa conformité avec les normes de sécurité et de réglementation. S'il vous plaît noter que l'utilisation de cet accessoire avec votre iPod, iPhone peut affecter les performances sans fil.

Spécifications générales

Général	
Alimentation électrique	Reportez-vous à l'étiquette principale.
Consommation électrique	Reportez-vous à l'étiquette principale.
Poids net	1,7 kg
Dimensions (L x H x P)	150 X 200 X 256 mm
Température de fonctionnement	5 °C à 35 °C (41 °F à 95 °F)
Humidité de fonctionnement	5 % à 85 %
Alimentation électrique du bus	DC 5 V  1 A

Entrées	
PORT. IN	0,7 Vrms (jack stéréo 3.5 mm)

Syntoniseur	
Ecart de Syntonisation FM	87,5 à 108,0 MHz ou 87,50 à 108,00 MHz

Amplificateur	
Puissance de sortie	5 W + 5 W
T.H.D.	10 %

CD	
Réponse en fréquence	40 Hz à 20 kHz
Rapport signal/bruit	70 dB
Gamme dynamique	55 dB

Enceintes	
Type	1 Enceintes 1 Pôle
Impédance	6 Ω
Puissance Nominale	5 W
Puissance Maximale	10 W
Dimensions (L x H x P)	132 X 200 X 141 mm
Poids net (1EA)	0,8 kg

- Le design et les spécifications sont sujets à modifications sans pré avis.

Entretien

Manipulation de l'appareil

Conservez le carton et les emballages d'origine

Si vous devez transporter l'appareil, pour une protection maximale, emballez-le tel que vous l'avez reçu à sa sortie de l'usine.

Entretien des surfaces extérieures

N'utilisez pas de liquides volatiles tels qu'un insecticide en aérosol à proximité de l'appareil.

Si vous frottez trop fort, vous risquez d'endommager la surface.

Ne laissez pas de produits en caoutchouc ou en plastique en contact prolongé avec l'appareil.

Nettoyage de l'appareil

Pour nettoyer l'appareil, utilisez un chiffon doux et sec. Si les surfaces sont très sales, utilisez un chiffon doux légèrement humidifié d'une solution détergente douce. N'utilisez pas de solvants puissants tels que alcool, benzène ou diluants, car ces derniers risquent d'endommager la surface de l'appareil.

Entretien de l'appareil

Ce lecteur est un appareil de précision à haute technologie. Si la lentille optique et les composants du lecteur sont sales ou usés, la qualité de l'image peut s'en trouver diminuée. Pour plus de détails, contactez votre service après-vente agréé le plus proche.

Remarques sur les disques

Manipulation des disques

Ne touchez pas la face de lecture des disques.

Rangement des disques

Après la lecture, rangez le disque dans son boîtier. N'exposez pas le disque aux rayons directs du soleil ni à des sources de chaleur et ne le laissez jamais dans une voiture garée en plein soleil.

Nettoyage des disques

N'utilisez pas de solvants puissants tels que alcool, benzène, diluants, produits de nettoyage en vente dans le commerce ou vaporisateurs antistatiques destinés aux disques vinyle.



