



MANUAL DO PROPRIETÁRIO

Sistema Cinema 3D Sound

Blu-ray™ Home Theater

Leia este manual cuidadosamente antes de ligar seu aparelho e guarde-o para consultas futuras.

BH9630TW (BH9630TW, S93T2-FL/FR/S/W, T2, W3-2)

P/NO : SAC35754603

Informações de segurança



ATENÇÃO: PARA REDUZIR O RISCO DE CHOQUE ELÉTRICO, NÃO RETIRE A TAMPA (OU A PARTE DE TRÁS). NÃO HÁ PEÇAS INTERNAS A SEREM MANUSEADAS PELO CLIENTE. CONSULTE O PESSOAL QUALIFICADO.



Este símbolo de relâmpago com ponta de flecha dentro de um triângulo equilátero pretende alertar o usuário para a presença de voltagem perigosa não isolada dentro do compartimento do produto, que pode ser de magnitude suficiente para constituir risco de choque elétrico às pessoas.



O ponto de exclamação dentro de um triângulo equilátero pretende alertar o usuário para a presença de instruções importantes de funcionamento e manutenção (assistência) na literatura que acompanha o produto.

ADVERTÊNCIA : PARA EVITAR O RISCO DE CHOQUE ELÉTRICO OU INCÊNDIOS, NÃO EXPONHA ESTE EQUIPAMENTO À CHUVA OU UMIDADE.

ADVERTÊNCIA : Não instale este equipamento em locais confinados, tais como estantes de livros ou locais semelhantes.

ATENÇÃO: Não bloqueie as aberturas de ventilação. Instale de acordo com as instruções do fabricante.

Fendas e aberturas no gabinete são fornecidas para ventilação e para garantir um funcionamento confiável do produto como também para protegê-lo contra qualquer possível sobreaquecimento. As aberturas nunca devem ser bloqueadas colocando o produto sobre uma cama, sofá, tapete ou outra superfície semelhante. Este produto não deve ser colocado em uma instalação embutida, como uma prateleira de livros ou estante, salvo se a ventilação adequada for fornecida e se as instruções do fabricante forem seguidas.



ATENÇÃO : RADIAÇÃO LASER INVISÍVEL E VISÍVEL CLASSE 1M QUANDO ABERTO NÃO OLHAR DIRETAMENTE COM INSTRUMENTOS ÓPTICOS. O uso de controles, ajustes ou a execução de procedimentos diferentes dos especificados aqui, pode resultar em exposição perigosa à radiação.

PRECAUÇÕES com o cabo de alimentação

Para a maioria dos aparelhos é recomendável o uso de um circuito exclusivo.

Ou seja, um único circuito de saída que alimenta somente aquele aparelho e não possua saídas adicionais ou circuitos ramificados. Confira a página de especificações do manual do proprietário em caso de alguma dúvida. Não sobrecarregue as tomadas de parede. Tomadas de parede sobrecarregadas, tomadas de parede soltas ou danificadas, cabos de extensão, cabos de alimentação desfiados, ou isolamento dos fios danificados ou rachados são condições perigosas. Qualquer uma destas condições pode resultar em choque elétrico ou incêndio. Examine periodicamente o cabo de alimentação e se seu aspecto indicar que está danificado ou deteriorado, desligue-o, não use o aparelho e procure uma assistência técnica autorizada para substituir o cabo pela correspondente peça de reposição. Proteja o cabo de alimentação contra maltrato físico ou mecânico, evitando torcê-lo, dobrá-lo, apertá-lo com a porta ou pisá-lo. Em especial, tome cuidado com os plugues, as tomadas e o ponto em que o cabo sai do aparelho. Para desligar a alimentação da rede elétrica, retire o cabo da rede. Ao instalar o produto, certifique-se que a tomada é facilmente acessível.

Este equipamento está equipado com bateria portátil ou acumulador.

A maneira segura de se remover a bateria

do equipamento: Remova a bateria ou o kit de baterias gastas, siga os passos na ordem contrária da montagem. Para evitar a contaminação do ambiente e acarretar possível dano à saúde humana e animal, as pilhas velhas devem ser colocadas em contêineres apropriados nos locais designados para a coleta desse tipo de lixo. Não jogue fora as baterias ou descarte-as junto com outros dejetos. Recomenda-se que sejam usados sistemas de reembolso gratuito de pilhas e acumuladores. As pilhas não devem ser expostas a calor excessivo como raios de sol, fogo ou algo parecido.

ATENÇÃO: O aparelho não deve ser exposto a água (gotejamento ou respingo), nem deve ser colocado em cima do mesmo nenhum objeto cheio de líquido, como vasos, jarras, etc.



Atenção

- Assistir a um conteúdo em 3D por um longo período pode causar tontura ou cansaço.
- Filmes em 3D não são recomendados para pessoas enfermas, crianças e mulheres grávidas.
- Caso sinta dor de cabeça, cansaço ou tontura ao assistir conteúdos em 3D, recomenda-se parar a reprodução e descansar até que você volte ao normal.

Observações sobre direitos autorais

- Em função do AACS (Advanced Access Content System ou Sistema de Conteúdo de Acesso Avançado) ter sido aprovado como o sistema de proteção de conteúdo para o formato Blu-ray Disc, similar ao uso do CSS (Content Scramble System) para o formato DVD, certas restrições são impostas na reprodução, saída de sinais analógicos, etc., de conteúdos protegidos pelo AACS. O funcionamento deste produto e suas restrições variam de acordo com o período em que o produto foi comprado, pois, algumas restrições podem ter sido adotadas e/ou alteradas pelo sistema AACS após a fabricação deste produto.
- Além do mais, as marcas BD-ROM e BD+ são adicionalmente usadas como sistemas de proteção de conteúdo para o formato Blu-ray Disc, o qual impõe certas restrições inclusive restrições de reprodução para conteúdos protegidos da marca BD-ROM e/ou BD+. Para maiores informações sobre o AACS, marca BD-ROM, BD+, ou sobre este produto, entre em contato com um serviço de assistência técnica autorizado.
- Muitos discos BD-ROM/DVD são codificados com proteção de cópias. Por causa disto, você deve apenas conectar o seu aparelho diretamente em sua TV e não a um VCR. A conexão a um VCR resultará em imagens distorcidas dos discos protegidos contra cópias.
- Este produto incorpora tecnologia de proteção de direitos de cópias e é protegida por patentes dos E.U. A. e por outros direitos de propriedade intelectual. O uso dessa tecnologia de proteção de direitos autorais deve ser autorizada pela Rovi Corporation, e destina-se a uso doméstico e outras visualizações limitadas a não ser que haja autorização por parte da Rovi Corporation. A engenharia reversa ou desmontagem é proibida.
- De acordo com a legislação sobre direitos autorais dos EUA e de outros países, a gravação não autorizada, uso, exibição, distribuição, ou reapresentação de programas de televisão, fitas de vídeos, discos BD-ROM, DVDs, CDs e outros materiais podem sujeitar o infrator a responsabilidades cíveis e/ou criminais

Nota para o Brasil

Este equipamento opera em caráter secundário, isto é, não tem direito a proteção contra interferência prejudicial, mesmo de estações do mesmo tipo, e não pode causar interferência a sistemas operando em caráter primário.

Apresentação

Prezado Consumidor,

Parabéns, você acaba de adquirir um produto da LG, um dos maiores grupos empresariais do mundo, presente em mais de 150 países e fábricas instaladas nos 4 continentes, atuando em diversos setores do mercado como química, energia, maquinaria, metais, finanças, serviços, trade, indústria elétrica e eletrônica.

No Brasil, a LG Electronics instalou-se em 1997, com dois complexos industriais: um em Manaus (AM), onde está produzindo diversos modelos de eletroeletrônicos (TVs, aparelhos de DVD, Áudio, Home Theaters e Condicionadores de Ar) e outro em Taubaté (SP), no qual é fabricada uma linha completa de monitores de vídeo para computadores e telefones celulares digitais. A LG Electronics comercializa ainda refrigeradores, drives de CD, CD-ROM, DVD-ROM e monitores LCD.

Meio Ambiente

Você também deve cuidar!

A LG Electronics do Brasil, preocupada com o meio ambiente, tem o compromisso em promover o aprimoramento contínuo ambiental, procurando desenvolver produtos com o máximo de materiais recicláveis e também conta com a consciência ambiental de todos os seus clientes para destinar esses materiais de forma adequada.

Siga as dicas abaixo e colabore com o meio ambiente:

1. Manuais e embalagens:

Os materiais utilizados nas embalagens (Manuais em geral, caixas de papelão, plásticos, sacos e calços de EPS (isopor)) dos produtos LG são 100% recicláveis. Procure fazer esse descarte preferencialmente destinados a recicladores especializados.



2. Pilhas e Baterias:

Não incinere, não tente abrir e não jogue no lixo comum. Preserve sua saúde e o meio ambiente. Após uso, as pilhas e/ou baterias deverão ser entregues ao estabelecimento comercial ou rede de assistência técnica autorizada (Conama nº 401 de 11/2008).



3. Produto:

Para obter o máximo de aproveitamento de materiais recicláveis e destinar corretamente materiais perigosos de nossos produtos (cinescópio, compressor), no fim de sua vida útil, encaminhe às companhias especializadas em reciclagens. Não queime e nem jogue em lixo doméstico.

INSTRUÇÕES IMPORTANTES DE SEGURANÇA

1. Leia estas instruções.
2. Guarde estas instruções.
3. Fique atento a todos os alertas.
4. Siga as instruções.
5. Não utilize o aparelho perto da água.
6. Limpe apenas com um pano seco.
7. Não bloqueie as aberturas de ventilação. Instale de acordo com as instruções do fabricante.
8. Não instale perto de nenhuma fonte de calor, como radiadores, bocais de aquecimento, fornos ou outros aparelhos que produzam calor (incluindo amplificadores).
9. Não contrarie os procedimentos de segurança dos cabos polarizados ou de aterramento. Um cabo polarizado possui dois pinos, sendo um mais largo do que o outro. O cabo de aterramento possui dois pinos e um terceiro pino de aterramento. O pino largo ou o terceiro pino são fornecidos para sua segurança. Se o plugue fornecido não encaixar na tomada, consulte um eletricitista para que seja feita a substituição da tomada obsoleta.
10. Proteja o cabo de energia para que ele não seja pisoteado ou apertado, especialmente nos plugues, componentes e no ponto em que ele sai do aparelho.
11. Só use acessórios especificados pelo fabricante.
12. Só use o produto em um carrinho, estrado, tripé, suporte ou mesa especificado pelo fabricante ou vendido com o produto. Quando o carrinho for usado, tenha cuidado para remover a combinação do carrinho/aparelho, para evitar danos causados por quedas.
13. Desconecte este aparelho durante as tempestades de raio ou quando não for utilizado por longos períodos de tempo.
14. Todos os serviços de manutenção devem ser realizados por uma equipe de profissionais qualificados. Os serviços de manutenção serão necessários quando o aparelho tiver sido de alguma forma danificado, como quando há danos aos cabos de alimentação ou ao plugue, quando algum líquido é derramado ou objetos caem dentro do aparelho, quando o aparelho é exposto a chuva ou umidade, quando não está funcionando de maneira adequada ou foi derrubado.



Evite o uso prolongado do aparelho com volume superior a 85 decibéis pois isto poderá prejudicar a sua audição.

Para estabelecer um nível de áudio seguro, recomendamos ajustar o volume a um nível baixo e em seguida aumentar lentamente o som até poder ouvi-lo confortavelmente e sem distorções.

Também recomendamos evitar a exposição prolongada a ruídos muito altos.

Para referência, listamos abaixo alguns exemplos, com as respectivas intensidades sonoras em decibéis.

Nível de Decibéis	Exemplos
30	Biblioteca silenciosa, sussurros leves
40	Sala de estar, refrigerador, quarto longe do trânsito
50	Trânsito leve, conversa normal, escritório silencioso
60	Ar condicionado a uma distância de 6 m, máquina de costura
70	Aspirador de pó, secador de cabelo, restaurante ruidoso
80	Tráfego médio de cidade, coletor de lixo, alarme de despertador a uma distância de 60 cm

OS RUÍDOS ABAIXO PODEM SER PERIGOSOS EM CASO DE EXPOSIÇÃO CONSTANTE

90	Metrô, motocicleta, tráfego de caminhão, cortador de grama
100	Caminhão de lixo, serra elétrica, furadeira pneumática
120	Show de banda de rock em frente às caixas acústicas, trovão
140	Tiro de arma de fogo, avião a jato
180	Lançamento de foguete

Informação cedida pela Deafness Research Foundation, por cortesia.

Índice

1 Introdução

- 2 Informações de segurança
- 8 Introdução
- 8 – Discos reproduzíveis e símbolos usados neste manual
- 9 – Sobre a exibição do símbolo "⓪"
- 9 – Código regional
- 10 Controle remoto
- 11 Painel Frontal
- 11 Painel traseiro
- 12 Montagem dos alto falantes (Traseiros)
- 14 Posicionamento do sistema
- 15 Como conectar o sistema
- 15 – Ligar os alto-falantes traseiros ao receptor sem fio
- 15 – Como conectar os cabos de alimentação AC
- 16 Conexão dos alto-falantes sem fios
- 16 – Conexão dos alto-falantes sem fios, manualmente

2 Conexão

- 17 Conexão com a TV
- 18 – O que é SIMPLINK?
- 18 – Função ARC (Audio Return Channel)
- 18 – Configuração da resolução
- 19 Conexão da antena
- 20 Conexões com o dispositivo externo
- 20 – Conexão AUX
- 20 – Conexão OPTICAL IN
- 21 – Conexão HDMI IN 1/2
- 22 Conexão a sua rede doméstica
- 22 – Conexão à rede com fios
- 23 – Configuração da rede com fios
- 24 – Conexão da rede sem fios
- 24 – Configuração da rede sem fios

3 Configuração do sistema

- 27 Configuração inicial
- 28 Configurações
- 28 – Ajustar as configurações de instalação
- 29 – Menu [REDE]
- 30 – Menu [TELA]
- 31 – Menu [IDIOMA]
- 31 – Menu [ÁUDIO]
- 33 – Menu [BLOQUEIO]
- 34 – Menu [OUTROS]

4 Operação

- 36 Efeito de Som
- 36 Efeito de som 3D
- 36 Como utilizar o temporizador
- 37 Tela de Menu da Página Inicial
- 37 – Como utilizar o menu [HOME]
- 37 – Como utilizar o Smart Share
- 38 Como reproduzir os dispositivos vinculados
- 38 – Como reproduzir um disco
- 38 – Como reproduzir discos 3D de Blu-ray
- 39 – Como reproduzir um arquivo em um disco ou dispositivo USB
- 40 – Como reproduzir um arquivo em um servidor de rede
- 41 Como usar o servidor da rede doméstica para PC
- 41 – Instalação do Nero MediaHome 4 Essentials
- 41 – Compartilhando arquivos e pastas
- 42 – Sobre o Nero MediaHome 4 Essentials
- 42 – Requisitos do sistema
- 43 Reprodução Geral
- 43 – Operações básicas para conteúdo de vídeo e áudio
- 43 – Operações básicas para conteúdo de foto
- 43 – Usando o menu do disco
- 44 – Reiniciar a reprodução
- 44 – Memória de última cena
- 45 Exibição na tela
- 45 – Para controlar a reprodução de vídeo
- 46 – Para controlar a exibição de foto
- 47 Reprodução avançada
- 47 – Repetir a reprodução

- 47 – Como repetir uma parte específica
- 47 – Como reproduzir a partir do tempo selecionado
- 48 – Como selecionar um idioma de legenda
- 48 – Como ouvir um áudio diferente
- 48 – Como assistir de um ângulo diferente
- 48 – Como alterar a proporção da imagem da TV
- 49 – Como alterar a página de código da legenda
- 49 – Como alterar o modo da imagem
- 49 – Como visualizar informações do conteúdo
- 50 – Como alterar a visualização da lista de conteúdo
- 50 – Como selecionar um arquivo de legenda
- 51 – Como ouvir música durante uma apresentação em slides
- 51 – Como converter conteúdo 2D em 3D
- 52 Recursos avançados
 - 52 – Wi-Fi Direct™
 - 53 – Aproveitando o Miracast™
 - 53 – Como aproveitar o BD-Live™
 - 54 – Gravação de CD de áudio
 - 54 – Gravação de rádio FM ou fonte AUX
 - 55 – LG Tag On
 - 55 – LG AV Remote
- 56 Como reproduzir no iPod
 - 56 – Apreciando o iPod na tela
 - 56 – Desfrutar do modo iPod IN
- 58 Operações do Rádio
 - 58 – Ouvir a rádio
 - 58 – Programar Estações de Rádio
 - 58 – Excluindo uma estação salva
 - 58 – Excluir todas as estações salvas
 - 58 – Melhorando a recepção do sinal fraco de FM
- 59 Usar um teclado USB ou mouse
- 59 Como utilizar o Premium
- 60 Como utilizar o LG Smart World
- 60 – Fazer login
- 61 – Como pesquisar conteúdo on-line
- 61 Como utilizar o menu Meus Aplicativos
- 62 Usar tecnologia Bluetooth
- 62 – Ouvir música armazenada em dispositivos Bluetooth

5 Resolução de problemas

- 64 Resolução de problemas
 - 64 – Geral
 - 65 – Rede
 - 66 – Imagem
 - 66 – Som
 - 66 – Suporte ao Cliente
 - 66 – Aviso de programa de fonte aberta

6 Anexo













- 67 Controle da TV com o controle remoto fornecido
 - 67 – Configuração do aparelho de controle remoto de sua TV
- 68 Atualização de Software de Rede
 - 68 – Aviso de atualização de rede
 - 68 – Atualização de software
- 70 Informações adicionais
 - 70 – Requisito de arquivo
- 71 – AVCHD (Advanced Video Codec High Definition)
 - 72 – Sobre o DLNA
 - 72 – Alguns requisitos de sistema
 - 72 – Observações sobre compatibilidade
- 73 Especificações de Saída Áudio
- 74 Lista de Códigos de Área
- 75 Lista de Código de Idiomas
- 76 Marcas registradas e Licenças
- 79 Especificações
- 81 Manutenção
 - 81 – Manuseio da Unidade
 - 81 – Observações sobre os Discos
- 82 Informações importantes relacionadas aos serviços de rede

Parte do conteúdo deste manual pode diferir de seu aparelho de acordo com o software do aparelho ou com o provedor do serviço.

Introdução

1

Discos reproduzíveis e símbolos usados neste manual

Mídia/Termo	Logo	Símbolo	Descrição
Blu-ray	  	BD	<ul style="list-style-type: none"> Os discos como os de filmes que podem ser comprados ou alugados. Discos “Blu-ray 3D” e discos “APENAS Blu-ray 3D” Os discos BD-R/RE que são gravados em formato BDAV.
		MOVIE MUSIC PHOTO	<ul style="list-style-type: none"> Discos BD-R/RE que contenham arquivos de filmes, de músicas ou de fotos. Formato ISO 9660+JOLIET, UDF e UDF Bridge
DVD-ROM DVD-R DVD-RW DVD+R DVD+RW (12 cm)	     <small>DVD+ReWritable</small>	DVD	<ul style="list-style-type: none"> Os discos como os de filmes que podem ser comprados ou alugados. Apenas modo filme e finalizado Também suporta discos de dupla camada
		AVCHD	Formato AVCHD finalizado
		MOVIE MUSIC PHOTO	<ul style="list-style-type: none"> Discos DVD±R/RW que contenham arquivos de filmes, de músicas ou de fotos. Formato ISO 9660+JOLIET, UDF e UDF Bridge
DVD-RW (VR) (12 cm)		DVD	Modo VR e apenas finalizado
CD de áudio (12 cm)		ACD	CD de áudio
CD-R/RW (12 cm)		MOVIE MUSIC PHOTO	<ul style="list-style-type: none"> Discos de CD-R/RW que contenham arquivos de filmes, músicas ou fotos. Formato ISO 9660+JOLIET, UDF e UDF Bridge
Nota	–		Indica observações especiais e características de funcionamento.
Atenção	–		Indica cuidados na prevenção de possíveis danos por uso indevido.

! Nota

- Dependendo do estado do equipamento de gravação ou do próprio disco CDs-R/RW (ou DVDs±R/RW), alguns CDs-R/RW (ou DVDs±R/RW) não podem ser reproduzidos no aparelho.
- Dependendo do software de gravação e de finalização, talvez alguns discos (CD-R/RW ou DVD±R/RW) não possam ser reproduzidos.
- Os discos DVD-R/RW, DVD+R/RW e CD-R/RW gravados através de um computador pessoal ou gravador de DVD ou CD talvez não possam ser reproduzidos se estiverem danificados ou sujos, ou se houver sujeira ou condensação na lente do aparelho.
- Em alguns casos, é possível que um disco gravado em um computador pessoal – mesmo que em um formato de gravação compatível – não possa ser reproduzido devido à configuração do programa usado para criar o disco. (Consulte a empresa que produziu o software para receber informação mais detalhada.)
- Para se atingir uma ótima qualidade de reprodução com este aparelho, é preciso que discos e gravações atendam a certas normas técnicas.
- Os DVDs pré-gravados são automaticamente adaptados a essas normas. Existem muitos tipos de formatos de discos graváveis (inclusive CD-R com arquivos MP3 ou WMA) que requerem certas condições preexistentes (ver acima) para garantir reprodução compatível.
- O usuário deve lembrar que é preciso ter autorização para baixar arquivos MP3 / WMA e músicas da Internet. Nossa empresa não possui nenhum direito para a permissão de tal autorização. As permissões deverão ser solicitadas ao proprietário do direito autoral.
- Você tem que definir a opção de formato de disco para [Mastered] a fim de tornar os discos compatíveis com os reprodutores da LG ao formatar discos regraváveis. Ao definir a opção para Live System, você não pode usá-lo no reproduutor LG. (Sistema de arquivos Mastered/Live: sistema de formato de disco para o sistema Windows Vista)

Sobre a exibição do símbolo “⊘”

O símbolo “⊘” pode aparecer na tela de sua TV durante a operação e indica que a função explicada neste manual de proprietário não está disponível naquela mídia específica.

Código regional

Esta unidade possui um código regional impresso na parte traseira da unidade. Este aparelho pode reproduzir apenas os discos BD-ROM ou DVD etiquetados com esse mesmo código ou “TODOS”.

Controle remoto

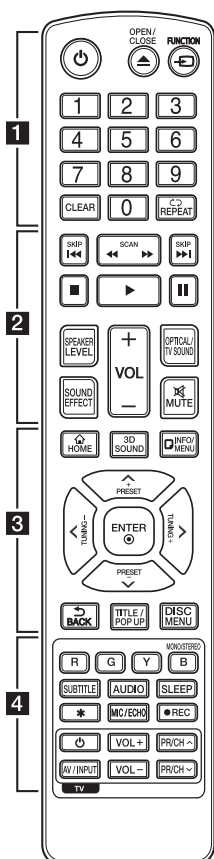

Instalação das pilhas

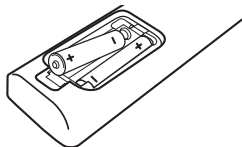

Remova a tampa do compartimento das pilhas na parte traseira do controle remoto e insira duas pilhas R03 (tamanho AAA) com + e - na polaridade correta.

..... **1**

(POWER): LIGA e DESLIGA o aparelho.

(OPEN/CLOSE): Ejetar um disco.

FUNCTION: Muda o modo de entrada.

Botões numéricos 0-9: Seleciona as opções numeradas em um menu.

CLEAR: Remove um número ao configurar a senha ou conexão de rede.

REPEAT (↺↻): Repete uma seção ou sequência desejada.

..... **2**

◀/▶ (SCAN): Busca para trás ou para frente.

◀◀/▶▶ (SKIP): Vai para o capítulo, faixa ou arquivo seguinte ou anterior.

■ (STOP): Para a reprodução.

▶ (PLAY): Inicia a reprodução.

|| (PAUSE): Pausa a reprodução.

SPEAKER LEVEL: Ajusta o nível de som do alto falante desejado.

VOL +/-: Ajusta o nível do volume dos alto-falantes.

OPTICAL/TV SOUND: Muda o modo de entrada diretamente para óptico.

MUTE: Silencia a unidade.

..... **3**

HOME (🏠): Exibe ou sai do menu [Home].

3D SOUND: Seleciona um modo de efeito de som 3D.

INFO/MENU (ℹ️): Mostra ou apaga a exibição na tela.

Botões direcionais: Seleciona uma opção no menu.

PRESET +/-: Seleciona o programa de Rádio.

TUNING +/-: Sintoniza a estação de rádio desejada.

ENTER (⊙): Confirma a seleção do menu.

BACK (↩️): Sai do menu ou retorna para a tela anterior.

TITLE/POPUP: Exibe o menu do título do DVD ou o menu pop-up do BD-ROM, se estiver disponível.

DISC MENU: Acessa o menu em um disco.

..... **4**

Botões coloridos (R, G, Y, B):

- Utilize para navegar nos menus do BD-ROM. Eles também são utilizados como botões de atalho para menus específicos.

- Botão B: Seleciona mono / estéreo no modo FM.

SUBTITLE: Selecionar um idioma da legenda.

AUDIO: Selecionar um idioma áudio ou canal de áudio.

SLEEP: Define um determinado período de tempo após o qual a unidade irá mudar se desligar.

*****: Esta tecla não está disponível.

MIC/ECHO (Opcional):

Seleciona o modo do microfone ou o modo de eco do microfone. Depois de selecionar o modo desejado, pressione VOL +/- para ajustar o volume do microfone ou o volume do eco do microfone.

● (REC): Grava de um CD de áudio, rádio FM ou fonte AUX para USB.

Botões de Controle da TV: Veja a página 67.

Painel Frontal

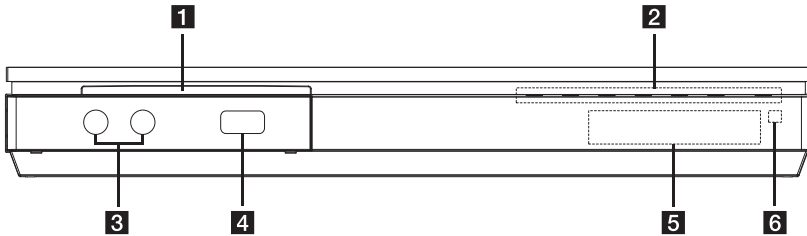

1 Entrada de discos

2 Botões de operação

△ (OPEN/CLOSE)

>|| (PLAY / PAUSE)

□ (STOP)

F (Função)

Altera a função ou fonte de entrada.

VOL. -/+

⏻/⏻ (POWER)

3 MIC 1/2 (Opcional)

4 iPod/ iPhone/ iPad/ Porta USB

5 Janela de exibição

6 Sensor remoto

⚠ Atenção

Precauções ao usar os botões de toque

- Use as teclas de toque com os mãos secas e limpas.
 - Em um ambiente úmido, limpe qualquer umidade existente nas teclas de toque antes de usar o aparelho.
- Não é necessário fazer uma grande pressão nas teclas para fazê-las funcionar.
 - Se você fizer muita pressão, poderá danificar o sensor das teclas de toque.
- Toque nas teclas que você deseja a fim de operar a função corretamente.
- Cuidado para não colocar nenhum material condutivo, como objetos metálicos, nas teclas de toque. Pode causar mal funcionamento do aparelho.

Painel traseiro

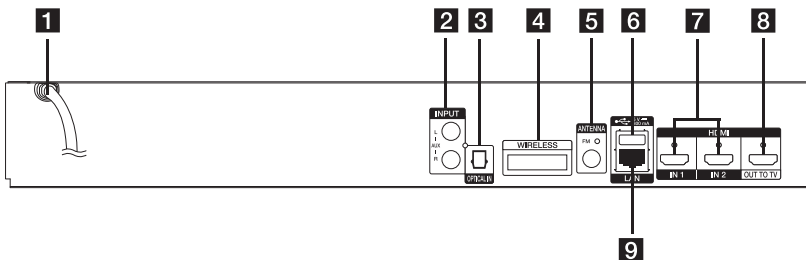

1 Cabo de alimentação AC

2 AUX (L/R) INPUT

3 OPTICAL IN

4 Conector WIRELESS

5 Conector da antena

6 Porta USB (para conectar um mouse ou teclado USB)

7 HDMI IN 1/2

8 HDMI OUT TO TV

9 Porta LAN

Montagem dos alto falantes (Traseiros)

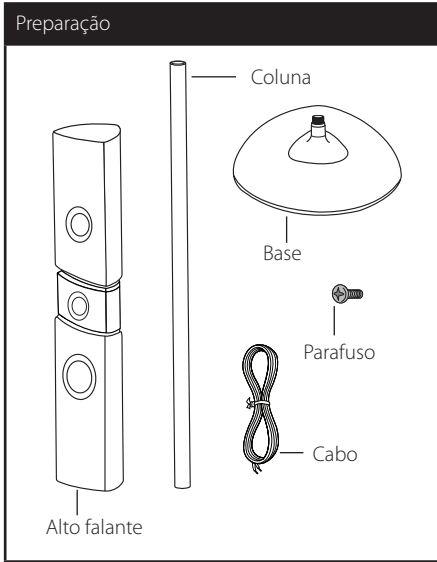

1. Gire a coluna para fixá-la na base.

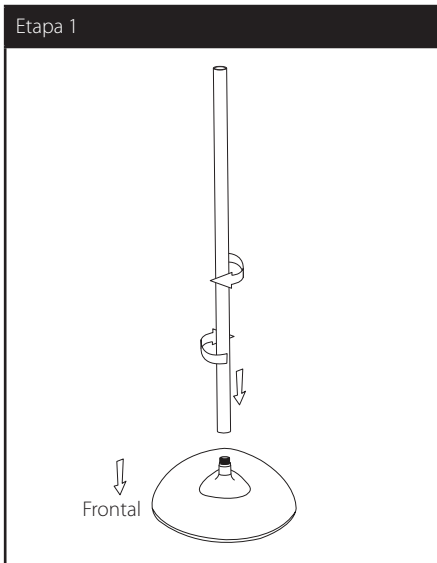

2. Passe os fios do alto falante por dentro da coluna.

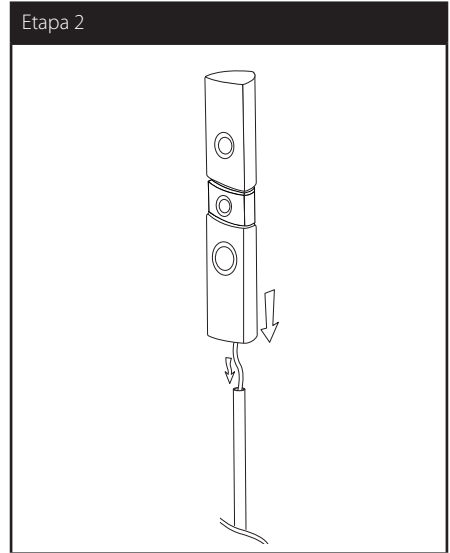

3. Conecte o alto falante à coluna e, em seguida, prenda a conexão com um parafuso fornecido.

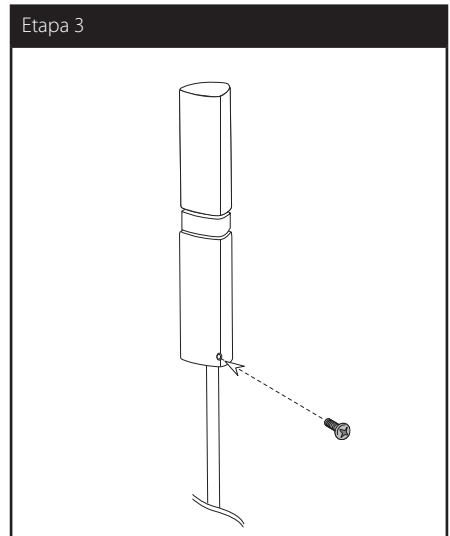

4. Insira o conector na parte inferior da base. Conecte o fio do alto falante ao terminal na base.
- Certifique-se de conectar o fio marcado com a cor preta ao terminal marcado com o sinal “-” (menos) e de conectar o outro fio ao terminal marcado com o sinal “+” (mais).

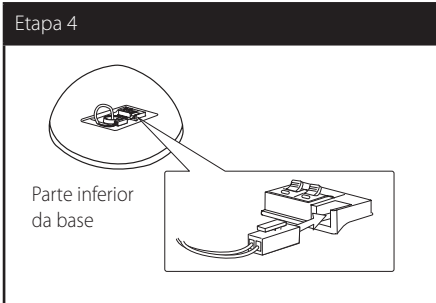

Atenção

Tenha cuidado para que o alto falante não caia. Uma queda poderia levar ao mal funcionamento do alto falante e causar ferimentos e/ou danos à propriedade.

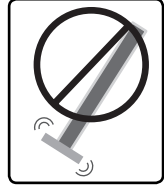

Posicionamento do sistema

A ilustração a seguir mostra um exemplo de como posicionar o sistema. Observe que as ilustrações nestas instruções diferem do aparelho real para fins explicativos.

Para obter o melhor som surround possível, todos os alto-falantes, com exceção do subwoofer, devem ser colocados à mesma distância da posição de audição (A).

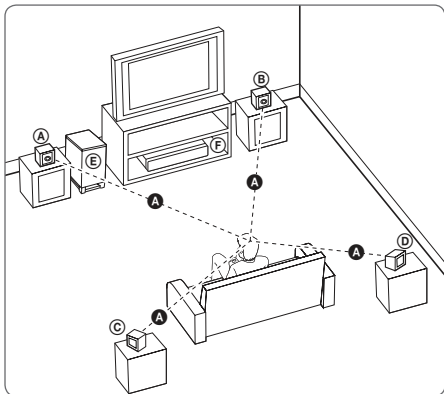

(A) Caixa acústica frontal esquerda (E) (S93T2-FL)/

(B) Caixa acústica frontal direita (D) (S93T2-FR):

Coloque os alto-falantes frontais ao lado do monitor ou tela o mais nivelado possível à superfície da tela.

(C) Caixa acústica esquerda surround (E) (S93T2-S)/

(D) Caixa acústica direita surround (D) (S93T2-S):

Posicione estes alto-falantes atrás de sua posição de audição, virados ligeiramente para a parte de dentro.

(E) Subwoofer (S93T2-W):

A posição do subwoofer não é tão crítica, pois os sons graves de baixo não são altamente direcionais. Porém, é melhor colocar o subwoofer perto dos alto falantes frontais. Vire-o ligeiramente em direção ao centro da sala para reduzir os reflexos da parede.

(F) Unidade

⚠ Atenção

- Tenha cuidado de certificar-se de que crianças não coloquem as mãos ou objetos dentro do *duto do alto-falante.
*duto do alto-falante: Um orifício para a quantidade de som grave no compartimento do alto-falante (incluso).
- Os alto-falantes contêm partes magnéticas, e podem causar irregularidades na reprodução das cores na tela de sua TV ou na tela do monitor de seu computador. Use os alto falantes longe da tela da sua TV ou do monitor de seu computador.
- Antes de usar o subwoofer, remova o vinil de proteção.

Como conectar o sistema

Ligar os alto-falantes traseiros ao receptor sem fio

Ligue os alto-falantes traseiros ao receptor sem fio com os cabos dos alto-falantes.

Assegure-se de que o cabo marcado de preto seja colocado no terminal marcado com “-” (menos) e o outro cabo seja colocado no terminal marcado com “+” (Mais).

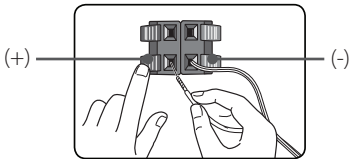

Cor	Alto-falante	Posição
Cinza	Traseira direita	Traseira direita
Azul	Traseira esquerda	Traseira esquerda

Como conectar os cabos de alimentação AC

Conecte os cabos de alimentação AC ao conector AC na parte posterior dos alto-falantes sem fio frontais da esquerda e da direita.

Conecte o cabo de alimentação AC ao conector AC na parte posterior do subwoofer sem fio.

Conexão dos alto-falantes sem fios

1. Insira o Wireless TX até a linha demarcada no conector WIRELESS na parte traseira do aparelho.

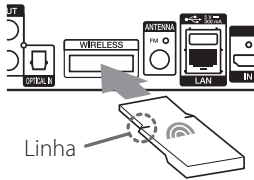

2. Conecte os cabos de alimentação AC de todos os sistemas a uma tomada na parede.
3. Ao ligar o aparelho, a conexão dos alto-falantes sem fio será concluída automaticamente.
 - Quando a conexão for concluída, você poderá ver o ícone (●) na janela de exibição.

Indicador LED

Cor do LED	Funcionamento
Amarelo ou Laranja (Pisca)	A conexão não foi concluída.
Amarelo ou Laranja	A conexão não foi concluída.
Vermelho	A conexão está no modo de espera ou falhou.
Desligado (sem visor)	O cabo de alimentação está desconectado.

! Nota

- Não insira nada além do Wireless TX destinado a esse aparelho no conector WIRELESS. Esse aparelho pode ser danificado ou pode não ser removido facilmente.
- Caso haja um produto que emita fortes ondas eletromagnéticas por perto, pode haver interferência. Coloque a unidade (receptor sem fio, alto falantes sem fio, subwoofer sem fio e unidade principal) distante desse produto.
- Demora alguns segundos (ou até um pouco mais) para que o Wireless TX, receptor sem fio, alto falante sem fio e subwoofer sem fio se comuniquem uns com os outros.
- O alcance disponível é de 20 m para conexão sem fio em um local aberto.

Conexão dos alto-falantes sem fios, manualmente

A configuração da conexão sem fio pode ser feita manualmente quando sua conexão ainda não tiver sido concluída. Consulte "Conectar as Caixas Acústicas sem fio" na página 32.

Conexão com a TV

Se você tiver uma TV ou um monitor com HDMI, você pode conectá-lo a esta unidade usando um cabo HDMI. (Tipo A, Cabo HDMI™ de alta velocidade). Conecte a tomada de saída HDMI do aparelho à entrada HDMI de um aparelho de TV ou monitor compatível com HDMI.

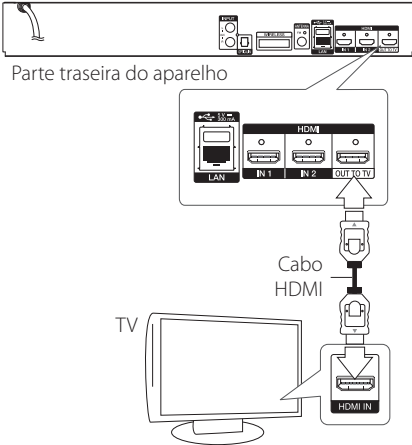

Ajuste a fonte da TV para HDMI (consulte o manual do proprietário da TV).

! Nota

Consulte os manuais da TV, do sistema estéreo ou dos outros aparelhos, conforme necessário, para conseguir conexões melhores.

Informações Adicionais sobre HDMI

- Quando você for ligar um aparelho compatível com HDMI ou DVI certifique-se do seguinte:
 - Tente desligar o dispositivo HDMI / DVI e este aparelho. Em seguida, ligue o dispositivo HDMI/DVI e espere por uns 30 segundos, em seguida ligue esta unidade.
 - A entrada do dispositivo conectado de vídeo está corretamente definido para esta unidade.
 - O dispositivo ligado é compatível com entrada de vídeo de 720x480p, 1280x720p, 1920x1080i ou 1920x1080p.
- Nem todos os HDMLs compatíveis com HDCP ou dispositivos DVI irão funcionar com esta unidade.
 - A imagem não será exibida corretamente com dispositivo não-HDCP.

! Nota

- Se o dispositivo HDMI não aceita a saída de áudio do reproduutor, o som do dispositivo de áudio HDMI pode ficar distorcido ou não haver som de saída.
- Ao usar a conexão HDMI, você pode mudar a resolução para a saída HDMI. (Consulte a “Configuração da Resolução” na página 18)
- Selecione o tipo de saída de vídeo da tomada HDMI OUT usando a opção [Config. Cor HDMI] no menu [Definições] (página 31).
- Alterar a resolução quando a conexão já foi estabelecida pode causar mal funcionamento do aparelho. Para solucionar o problema, desligue e ligue o leitor novamente.
- Quando a conexão HDMI com HDCP não se verificar, a tela do televisor fica preta. Neste caso, verifique a conexão HDMI ou desconecte o cabo HDMI.
- Se houver algum ruído ou linhas na tela, verifique o cabo HDMI (o tamanho geralmente é limitado a 4,5 m [15 pés]).

O que é SIMPLINK?



Algumas funções desta unidade são controladas pelo controle remoto da TV quando esta unidade e a TV LG com SIMPLINK estiverem conectadas através de uma conexão HDMI.

As funções controladas pelo controle remoto da TV são: Play, Pause, Scan, Skip, Stop, Power Off, etc.

Consulte o manual do proprietário da TV para maiores detalhes sobre a função SIMPLINK.

A TV LG com a função SIMPLINK possui esse logotipo mostrado acima.

! Nota

Dependendo do tipo do disco ou do estado de reprodução, algumas das operações de SIMPLINK podem variar de propósito ou podem também não funcionar.

Função ARC (Audio Return Channel)

A função ARC permite que uma TV com capacidade HDMI envie o stream de áudio para o HDMI OUT deste aparelho.

Para usar essa função:

- Sua TV deve suportar a função HDMI-CEC e ARC e HDMI-CEC e ARC devem ser definidas como Ligado.
- O método de configuração de HDMI-CEC e ARC pode variar de acordo com a TV. Para maiores detalhes sobre a função ARC, consulte o manual de sua TV.
- Você deve usar o cabo HDMI (Tipo A, cabo HDMI™ de alta velocidade com Ethernet).
- Você deve se conectar ao HDMI IN que suporta a função ARC usando o HDMI OUT deste aparelho.
- Você só pode conectar um Home Theater à TV compatível com o ARC.

! Nota

Para ativar a função [SIMPLINK / ARC], defina esta opção como [Ligado]. (Página 35)

Configuração da resolução

O leitor disponibiliza diversas resoluções de saída para tomada HDMI OUT. Pode alterar a resolução utilizando o menu [Definições].

1. Pressione HOME (🏠).
2. Use </> para selecionar [Definições] e pressione ENTER (⊙). O menu [Definições] é exibido.
3. Use ^ / v para selecionar a opção [TELA] e depois pressione a tecla > para ir para o segundo nível.
4. Use ^ / v para selecionar a opção [Resolução] e em seguida pressione ENTER (⊙) para ir para o terceiro nível.

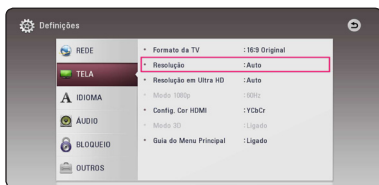

5. Use ^ / v para selecionar a resolução desejada e depois pressione ENTER (⊙) para confirmar sua seleção.



! Nota

- Se sua TV não aceitar a resolução que você configurou no aparelho, você pode ajustar a resolução para 480p da seguinte forma:
 1. Pressione HOME (🏠) para que o menu HOME desapareça.
 2. Pressione ■ (STOP) por mais de 5 segundos.
- Se você selecionar manualmente uma resolução e, em seguida, ligar o conector HDMI ao televisor, e seu televisor não o aceitar, a configuração da resolução será ajustada para [Auto].
- Se você selecionar uma resolução que o seu televisor não aceite, uma mensagem de aviso será exibida. Depois de alterar a resolução, se você não conseguir ver a tela, aguarde 20 segundos e a resolução voltará automaticamente para a resolução anterior.
- A taxa de quadros de saída de vídeo de 1080p pode ser automaticamente ajustada para 24 Hz ou para 60 Hz ambas dependendo dos recursos e preferência da TV conectada e baseada na taxa de quadros de vídeo nativa do conteúdo do disco de BD-ROM.

Conexão da antena

Ligue a antena fornecida para ouvir a rádio.

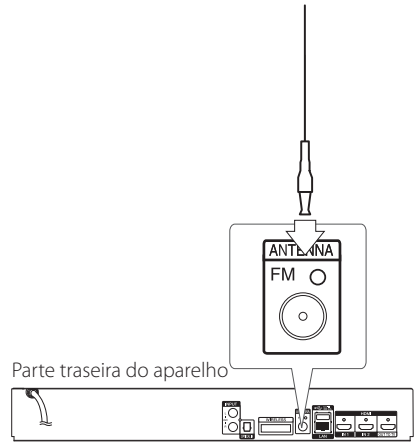
**! Nota**

Depois de conectar o fio da antena FM, certifique-se de prolongá-la ao máximo.

Conexões com o dispositivo externo

Conexão AUX

Você pode desfrutar do som de um componente externo por meio dos alto-falantes desse sistema.

Conecte as tomadas de saída de áudio analógico de seu componente nesta unidade. E, em seguida, selecione a opção [AUX] pressionando FUNCTION.

Você também pode usar a tecla F (Function) no painel frontal para selecionar o modo de entrada.

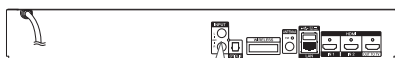

Parte traseira do aparelho

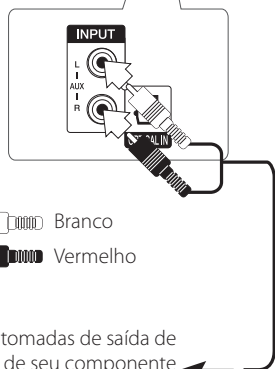

 Branco
 Vermelho

Nas tomadas de saída de áudio de seu componente (TV, VCR, etc.)

Conexão OPTICAL IN

Você pode desfrutar do som de seu componente com uma conexão óptica digital por meio dos alto-falantes desse sistema.

Conecte a tomada de saída óptica de seu componente à tomada OPTICAL IN no aparelho. E, em seguida, selecione a opção [ÓPTICA] pressionando FUNCTION. Ou pressione OPTICAL/TV SOUND para selecionar diretamente.

Você também pode usar a tecla F (Function) no painel frontal para selecionar o modo de entrada.



Parte traseira do aparelho

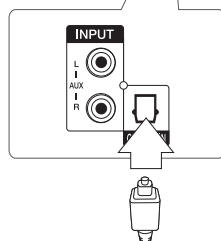

Para a tomada de saída óptica digital de seu componente

Conexão HDMI IN 1/2

Você pode apreciar as imagens e sons de seu componente por meio desta conexão.

Ligue a tomada HDMI OUT do seu componente nas entradas HDMI IN 1 ou 2 desta unidade. E, em seguida, selecione a opção [Entrada HDMI 1/2] pressionando FUNCTION.

Você também pode usar a tecla F (Function) no painel frontal para selecionar o modo de entrada.

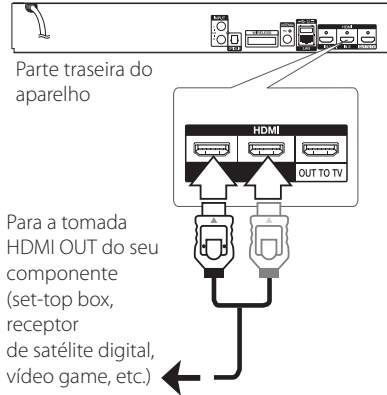

Nota

- Não é possível alterar a resolução no modo HDMI IN 1/2. Altere a resolução de vídeo do componente conectado.
- Se o sinal de saída de vídeo estiver anormal quando seu computador pessoal for conectado às entradas HDMI IN 1/2, mude a resolução de seu computador pessoal para 480p, 720p, 1080i ou 1080p.
- O aparelho manda áudio das entradas HDMI para ambas as saídas HDMI e para os alto-falantes do aparelho.

Conexão a sua rede doméstica

Este aparelho pode ser conectado a uma rede de área local (LAN) via uma porta LAN que se encontra na parte traseira ou no módulo interno sem fio. Ao conectar o aparelho a uma rede de banda larga doméstica, você poderá ter acesso a serviços como, por exemplo, a atualização de programas, interatividade de BD-LIVE e serviços de conteúdo on-line.

Conexão à rede com fios

Você terá um melhor desempenho se utilizar uma rede com fios, devido aos dispositivos estarem diretamente conectados à rede e não sujeitos a interferência de frequências de rádio.

Consulte a documentação para seu dispositivo para obter mais instruções.

Conecte a porta LAN do aparelho na porta correspondente de seu modem ou roteador usando um cabo LAN ou cabo ethernet.

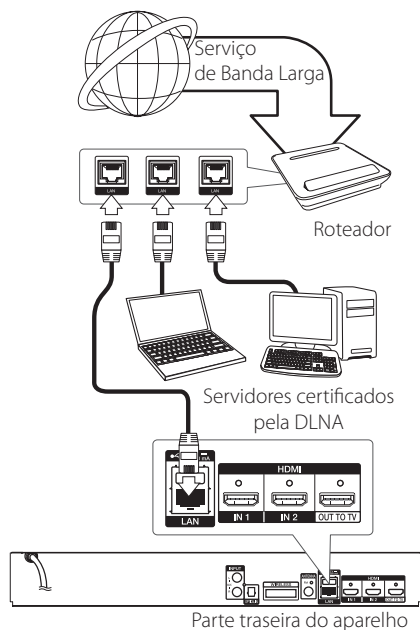

! Nota

- Ao conectar ou desconectar o cabo LAN, segure pela parte do plugue do cabo. Quando você for desconectar nunca puxe pelo cabo LAN, mas, desligue pressionando a trava do plugue.
- Não conectar um cabo de telefone modular na porta LAN.
- Em função de haver várias configurações de conexões, favor seguir as especificações de seu fornecedor de serviços de comunicações ou provedor de serviços de internet.
- Se desejar acessar aos servidores DLNA ligados, este leitor deve estar ligado à mesma rede local através de um roteador.
- Para definir seu PC como um servidor DLNA, instale o Nero MediaHome 4 fornecido em seu PC. (Página 41)

Configuração da rede com fios

Se existir um servidor DHCP na rede de área local (LAN) via conexão com fio, este aparelho irá ser automaticamente alocado um endereço de IP. Após fazer a conexão física, um pequeno número de redes domésticas podem requerer que os ajustes de rede do aparelho sejam configurados. Ajuste a configuração [REDE] da seguinte forma.

Preparação

Antes de configurar uma rede com fios, será necessário que você ligue a internet de banda larga à sua rede doméstica.

1. Selecione a opção [Ajuste da conexão] no menu [Definições] e pressione ENTER (Ⓞ).

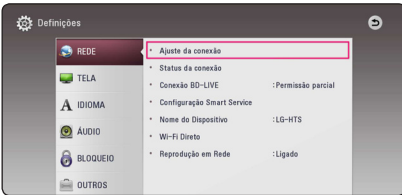

2. Leia os preparativos para as configurações de rede e, em seguida, pressione ENTER (Ⓞ) enquanto [Iniciar] estiver realçado.



A rede será conectada automaticamente à unidade.



Configuração avançada

Caso queira definir as configurações de rede manualmente, use \wedge/\vee para selecionar [Ajustes Avançados.] no menu [Definição de rede] e pressione ENTER (Ⓞ).

1. Use \wedge/\vee para selecionar [Com fio] e pressione ENTER (Ⓞ).



2. Use $\wedge/\vee/</>$ para selecionar o modo IP entre [Dinâmico] e [Estático]. Normalmente, selecione [Dinâmico] para atribuir o IP automaticamente.



Nota

Caso não haja um servidor DHCP na rede e você queira configurar um endereço de IP manualmente, selecione [Estático] e, em seguida, configure [Endereço de IP], [Máscara Subnet], [Gateway] e [Servidor DNS] usando $\wedge/\vee/</>$ e os botões numéricos. Se você cometer algum erro ao digitar um número, pressione a tecla CLEAR para limpar a parte realçada.

3. Selecione [Próx.] e pressione ENTER (Ⓞ) para aplicar as configurações de rede.



O status de conexão da rede é exibido na tela.

4. Pressione ENTER (Ⓞ) enquanto [OK] está realçado para concluir as configurações de rede com fio.

Conexão da rede sem fios

Outra opção de conexão é utilizar um Ponto de Acesso ou roteador sem fios. A configuração de rede e o método de conexão podem variar dependendo do equipamento e ambiente de rede em utilização.



Consulte as instruções de configuração fornecidas com o seu ponto de acesso ou roteador para detalhes nos passos de conexão e configuração de rede.

Para uma melhor performance, uma conexão direta com fio de seu aparelho para o roteador de rede doméstica ou modem cabo/DSL é sempre a melhor opção.

Se você escolher usar a opção sem fios, observe que o desempenho pode, às vezes, ser afetado por outros aparelhos eletrônicos da casa.

Configuração da rede sem fios

Para conexão da rede sem fio, o aparelho precisa ser configurado para comunicações de rede. Este ajuste pode ser efetuado no menu [Definições]. Ajuste a configuração [REDE] da seguinte forma. A configuração do ponto de acesso ou do roteador sem fio é necessária antes de fazer a conexão do aparelho à rede.

Preparação

Antes de configurar uma rede sem fios você precisa fazer o seguinte:

- Conecte a internet banda larga na rede doméstica sem fio.
- Configure o ponto de acesso ou roteador sem fio.
- Tome nota do SSID e e do código de segurança da rede.

1. Selecione a opção [Ajuste da conexão] no menu [Definições] e pressione ENTER (⏏).
2. Leia os preparativos para as configurações de rede e, em seguida, pressione ENTER (⏏) enquanto [Iniciar] estiver realçado.



Se a rede com fios não estiver conectada à unidade, todas as redes disponíveis serão exibidas na tela.

3. Use \wedge / \vee para selecionar o SSID desejado de rede sem fios e pressione ENTER (⏏).



Caso seu ponto de acesso seja protegido, você precisará inserir o código de segurança conforme necessário.

! Nota

Caso você utilize outros caracteres, que não façam parte dos dígitos ou alfabeto inglês para o nome SSID de seu ponto de acesso ou roteador wireless, ele poderá ser exibido de maneira diferente.



Nota

- O modo de segurança WEP possui geralmente 4 chaves disponíveis nas configurações de um ponto de acesso. Se o seu ponto de acesso ou roteador sem fios utilizam segurança WEP, digite o código de segurança da chave "N.º.1" para se conectar à sua rede doméstica.
- Um ponto de acesso é um dispositivo que permite que você se conecte a sua rede doméstica sem a utilização de fios.

- Use **^/V/</>** para selecionar o modo IP entre [Dinâmico] e [Estatício]. Normalmente, selecionar [Dinâmico] para atribuir o IP automaticamente.

Nota

Caso não haja um servidor DHCP na rede e você queira configurar um endereço de IP manualmente, selecione [Estatício] e, em seguida, configure [Endereço de IP], [Mascas Subnet], [Gateway] e [Servidor DNS] usando **^/V/</>** e os botões numéricos. Se você cometer algum erro ao digitar um número, pressione a tecla CLEAR para limpar a parte realçada.

- Selecione [Próx.] e pressione ENTER (⊙) para aplicar as configurações de rede.

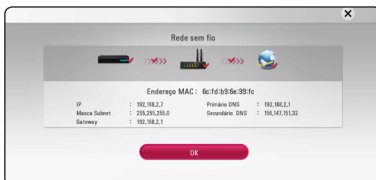

O status de conexão da rede é exibido na tela.

- Selecione [OK] e pressione ENTER (⊙) para completar a conexão à rede.

Configuração avançada

Caso queira definir as configurações de rede manualmente, use **^/V** para selecionar [Ajustes Avançados.] no menu [Definição de rede] e pressione ENTER (⊙).

- Use **^/V** para selecionar [Sem fio] e pressione ENTER (⊙).



[Lista AP] - Varre todos os pontos de acesso disponíveis ou roteadores sem fios dentro de seu limite de abrangência e exibe-os em uma lista.

[Nome da rede (SSID)] - Seu ponto de acesso pode não estar transmitindo seu nome de rede (SSID). Verifique as configurações de ponto de acesso por meio de seu computador e configure-o para transmitir o SSID ou insira manualmente o nome da rede em [Nome da rede (SSID)].

[PBC] - Se seu ponto de acesso ou roteador sem fio suporta o método PBC (Push Button Configuration), selecione esta opção e pressione Push Button em seu ponto de acesso em até 120 toques. Você não precisa saber o nome da rede (SSID) nem o código de segurança de seu ponto de acesso.

[PIN] - Se seu ponto de acesso suportar o método de configuração de Código PIN com base em WPS (Wi-Fi Protected Setup), selecione esta opção e anote o número do código na tela. Em seguida, insira o número PIN no menu de configuração de seu ponto de acesso para conectar. Consulte a documentação referente a seu dispositivo de rede.

- Siga as instruções para cada método de conexão na tela.

Nota

Para utilizar a conexão de rede PBC e PIN, o modo de segurança de seu ponto de acesso deve estar configurado como OPEN ou AES.

Observações sobre a conexão de rede

- Muitos dos problemas com conexões de rede durante as configurações podem ser corrigidos ao se reconfigurar o roteador ou modem. Após conectar o aparelho à rede doméstica, desligue e/ou desconecte o cabo de alimentação do roteador da rede doméstica ou o cabo do modem. Em seguida ligue e/ou conecte o cabo de alimentação outra vez.
- Dependendo de seu provedor de serviços de internet (ISP), o número de dispositivos que podem receber serviços de internet pode ser limitado pelos termos do contrato de serviço que for acordado entre as partes. Para maiores detalhes, favor entrar em contato com o seu ISP.
- Nossa empresa não é responsável por qualquer mal funcionamento do aparelho e/ou por dispositivos de conexão com a internet devido a erros e mal funcionamento de características associadas à sua conexão de internet de banda larga ou com outro equipamento que estiver conectado.
- Os recursos de discos BD-ROM estão disponíveis através da conexão Internet não foram criados ou fornecidos pela nossa empresa e nossa empresa não é responsável pela funcionalidade ou disponibilidade contínua. Alguns materiais relacionados ao disco disponibilizados através da conexão internet podem não ser compatíveis com este aparelho. Se você tiver alguma dúvida sobre tal conteúdo, queira por favor entrar em contato com o fabricante do disco.
- Alguns conteúdos da internet podem requerer uma conexão de internet com uma largura de banda maior.
- Mesmo se o aparelho estiver corretamente conectado e configurado, alguns dos conteúdos da internet podem não funcionar corretamente por causa de congestionamento da internet, da qualidade ou da banda larga de seu serviço de internet ou por problemas com o seu provedor de conteúdo.
- Algumas operações de conexão com a internet podem não ser possíveis devido a certas restrições estabelecidas pelo seu provedor de serviços (ISP) que fornece sua conexão de internet de banda larga.
- Quaisquer valores cobrados por um ISP, incluindo, mas não limitando a encargos de conexão, são de sua responsabilidade.
- Uma porta LAN 10 Base-T ou 100 Base-TX é necessária para a conexão com fio deste aparelho. Se seu serviço de internet não permitir tal conexão, você não poderá conectar o aparelho.
- Você precisa ter um roteador para usar o serviço xDSL.
- É necessário um modem DSL para a utilização do serviço DSL e um modem a cabo para utilizar o serviço de modem a cabo. Dependendo do modo de acesso conforme contrato de prestação de serviços acordado com seu ISP, pode ser que você não possa usar as características da conexão de internet contidas neste aparelho ou você pode ficar limitado a um determinado número de dispositivos conectados ao mesmo tempo. (Se seu ISP limitar em um o número de dispositivos que podem ser conectados, este aparelho pode não ser permitido a conectar sempre que um PC já estiver conectado.)
- O uso de um "Roteador" pode não ser permitido ou seu uso pode ser limitado dependendo das políticas e restrições de seu ISP. Para maiores detalhes, contate o seu ISP diretamente.
- A rede sem fio funciona em rádio frequência de 2.4 GHz, que também é usada por outros aparelhos domésticos como, telefones sem fio, dispositivos Bluetooth®, forno de microondas, e pode ser afetada pela interferência desses aparelhos.
- Desligue todos os equipamentos de rede que não estiverem sendo usados em sua rede doméstica. Alguns dispositivos podem gerar tráfego na rede.
- Posicione o aparelho do ponto de acesso mais próximo possível para obter uma transmissão melhor.
- Em algumas ocasiões, colocar o ponto de acesso ou roteador sem fio a no mínimo 0,45 m acima do piso pode melhorar a recepção.
- Mova o aparelho para mais perto do ponto de acesso se possível ou reorienta-o para que não haja nada entre o mesmo e o ponto de acesso.
- A qualidade de recepção sem fio depende de muitos fatores como, tipo do ponto de acesso, distância entre o aparelho e o ponto de acesso e a localização do aparelho.
- Configure seu ponto de acesso ou roteador sem fio para o modo Infraestrutura. Um modo Ad-hoc não é suportado.

Configuração inicial

Ao ligar o aparelho pela primeira vez, o assistente de configuração inicial será exibido na tela. Ajuste o idioma de exibição e as configurações de rede no assistente de configuração inicial.

1. Pressione **⏻** (POWER).

O assistente de configuração inicial aparece na tela.

2. Use **^/∇/◀/▶** para selecionar um idioma de exibição e pressione ENTER (⊙).



3. Leia e organize os preparativos para as configurações de rede e, em seguida, pressione ENTER (⊙) enquanto [Iniciar] estiver realizado.



Se a rede com fio estiver conectada, a configuração de conexão de rede será concluída automaticamente.

4. Todas as redes disponíveis serão exibidas na tela. Use **^/∇** para selecionar [Rede com fio] ou o SSID desejado de rede sem fio e pressione ENTER (⊙).



Caso seu ponto de acesso seja protegido, você precisará inserir o código de segurança conforme necessário.

5. Use **^/∇/◀/▶** para selecionar o modo IP entre [Dinâmico] e [Estático]. Normalmente, selecione [Dinâmico] para atribuir o IP automaticamente.

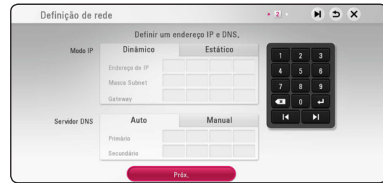

6. Selecione [Próx.] e pressione ENTER (⊙) para aplicar as configurações de rede.

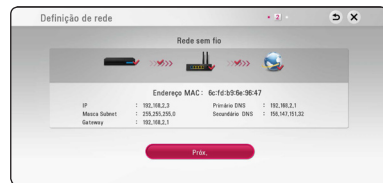

O status de conexão da rede é exibido na tela.

Para obter mais detalhes sobre as configurações de rede, consulte "Conexão a sua rede doméstica" na página 22.

7. Selecione [Próx.] e pressione ENTER (⊙).



Leia e faça a preparação para a configuração do alto-falante sem fio.

8. Selecione [Próx.] e pressione ENTER (⊙).

9. Pressione ENTER (⊙) para verificar o sinal de teste dos alto-falantes.



Depois de verificar os sinais de teste, pressione ENTER (⊙) enquanto [Parar] estiver realçado. Selecione [Próx.] e pressione ENTER (⊙).

10. Você poderá ouvir o som da TV pelo alto-falante do aparelho automaticamente quando a TV for ligada. A TV e esse aparelho devem estar conectados com o cabo óptico.



Pressione \wedge para mover e pressione \langle / \rangle para selecionar [Ligado] ou [Desligado]. Selecione [Próx.] e pressione ENTER (⊙).

11. Verifique todas as configurações definidas nas etapas anteriores.



Pressione ENTER (⊙) enquanto [Finalizado] está realçado para concluir as configurações iniciais. Caso haja alguma configuração a ser alterada, use $\wedge / \vee / \langle / \rangle$ para selecionar \rightarrow e pressione ENTER (⊙).

Configurações

Ajustar as configurações de instalação

Você pode alterar as configurações do aparelho no menu [Definições].

1. Pressione HOME (🏠).



2. Use \langle / \rangle para selecionar [Definições] e pressione ENTER (⊙). O menu [Definições] é exibido.



3. Use \wedge / \vee para selecionar a primeira opção de configuração e depois pressione a tecla \rightarrow para ir para o segundo nível.

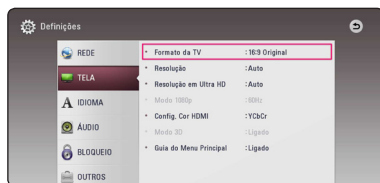

4. Use \wedge / \vee para selecionar a segunda opção de configuração e depois pressione a ENTER (⊙) para ir para o terceiro nível.



5. Use \wedge / \vee para selecionar a configuração desejada e depois pressione ENTER (⊙) para confirmar sua seleção.

Menu [REDE]

As configurações de [REDE] são necessárias para serem usadas na atualização de programas, BD-Live e serviços de conteúdo on-line.

Ajuste da conexão

Se seu ambiente de rede doméstica estiver pronto para conectar o aparelho, o aparelho vai precisar ser configurado na rede para poder fazer a devida comunicação com fio ou sem fio. (Consulte "Conexão a sua rede doméstica" na página 22.)

Status da conexão

Caso você queira verificar o status da rede neste aparelho, selecione a opção [Status da conexão] e pressione a tecla ENTER (Ⓞ) para verificar se a conexão com a rede e com a internet foi estabelecida.

Conexão BD-LIVE

Você pode restringir o acesso à internet quando as funções do BD-Live forem usadas.

[Autorizado]

O acesso à internet é permitido para todo o conteúdo do BD-Live.

[Permissão parcial]

O acesso à internet é permitido apenas para conteúdos do BD-Live que possuam certificados de propriedade de conteúdo. O acesso à internet e funções on-line AAC3 são proibidas para todos os conteúdos do BD-Live sem um certificado.

[Proibido]

O acesso à internet é proibido para todos os conteúdos do BD-Live.

Configuração Smart Service

[Configuração do País]

Selecione sua área para exibição do serviço de conteúdo on-line apropriado.

[Inicializar]

Dependendo da região, a função [Inicializar] pode não estar disponível.

Nome do Dispositivo

Você pode criar um nome de rede utilizando o teclado virtual. Este aparelho será reconhecido pelo nome inserido em sua rede doméstica.

Wi-Fi Direto

Esse aparelho é um dispositivo com certificação Wi-Fi Direct™. O Wi-Fi Direct™ é uma tecnologia que permite que os dispositivos se conectem uns aos outros sem a necessidade de se conectar a um ponto de acesso ou roteador. Pressione ENTER (Ⓞ) para exibir o menu do Wi-Fi Direct. Consulte a página 52 para obter informações sobre a conexão do dispositivo.

Reprodução em Rede

Esta função permite que você controle a execução de mídia transmitida do servidor de mídia DLNA por um smartphone certificado pela DLNA. A maioria dos smartphones certificados pela DLNA tem uma função para controlar a execução de mídia em sua rede doméstica. Ajuste esta opção para [Ligado] para permitir que seu smartphone controle essa unidade. Consulte as instruções de seu smartphone certificado pela DLNA ou do aplicativo para obter informações mais detalhadas.

! Nota

- Este aparelho e o smartphone certificado pela DLNA devem estar conectados à mesma rede.
- Para usar a função [Reprodução em Rede] por meio de um smartphone certificado pela DLNA, pressione HOME (🏠) para exibir o menu inicial antes de se conectar a essa unidade.
- Ao controlar a unidade usando a função [Reprodução em Rede], o controle remoto pode não funcionar.
- Os formatos de arquivos disponíveis descritos na página 70 nem sempre são suportados na função [Reprodução em Rede].

Menu [TELA]

Formato da TV

Selecione a relação de tamanho da tela de TV de acordo com o seu tipo de TV.

[4:3 Letter Box]

Selecione quando uma TV padrão 4:3 estiver conectada. Mostra imagens teatrais escondendo as barras por baixo e por cima da imagem

[4:3 Pan Scan]

Selecione quando uma TV padrão 4:3 estiver conectada. Mostra imagens recortadas para preencher a tela de sua TV. Ambos os lados da imagem são cortados

[16:9 Original]

Selecione quando uma TV de tela panorâmica 16:9 estiver conectada. A imagem 4:3 é visualizada com uma relação de tamanho de tela original 4:3, com barras negras aparecendo nos lados esquerdo e direito.

[16:9 Completo]

Selecione quando uma TV de tela panorâmica 16:9 estiver conectada. A imagem 4:3 é ajustada horizontalmente (em uma proporção linear) para preencher a tela inteira.

! Nota

Você não pode selecionar a opção [4:3 Letter Box] nem [4:3 Pan Scan] quando a resolução for superior a 720p.

Resolução

Configurar a resolução de saída do sinal de vídeo HDMI. Consultar a página 18 para maiores detalhes sobre as configurações de resolução.

[Auto]

Se a tomada de HDMI OUT estiver conectada a uma TV que fornece a informação de visualização (EDID), a melhor resolução para a TV conectada é selecionada automaticamente.

[1080p]

Produz 1080 linhas de vídeo progressivo.

[1080i]

Produz 1080 linhas de vídeo entrelaçado.

[720p]

Produz 720 linhas de vídeo progressivo.

[480p]

Produz 480 linhas de vídeo progressivo.

Resolução em Ultra HD

Este recurso permite que o aparelho aumente a resolução do vídeo original para Ultra HD e que sua saída seja por meio da conexão HDMI.

[Auto]

Caso você conecte uma tela com capacidade de exibir uma resolução Ultra HD, este aparelho irá emitir sinais de vídeo na resolução Ultra HD automaticamente.

[Desligado]

O aparelho irá desativar o recurso de aumento de resolução.

! Nota

- Esta unidade emitirá sinais de vídeo em resolução Ultra HD ao executar discos BD-ROM formatados em 24 Hz.
- A exibição de fotos pode ser interrompida temporariamente quando a resolução mudar.

Modo 1080p

Quando a resolução estiver configurada como 1080p, selecione [24 Hz] para a apresentação nítida de material de filmes (1080p/24 Hz), com uma tela equipada com HDMI, compatível com entrada 1080p/24 Hz.

! Nota

- Se você selecionar [24 Hz], pode ser que haja algum distúrbio na tela quando o vídeo passar a material de vídeo e filme. Neste caso específico, selecione [60 Hz].
- Mesmo quando o [Modo 1080p] estiver ajustado para [24 Hz], se sua TV não for compatível com 1080p/24 Hz, a frequência de quadros real da saída de vídeo será de 60 Hz para combinar com o formato fonte do vídeo.

Config. Cor HDMI

Selecione o tipo de saída da tomada HDMI OUT. Para esta configuração, favor consultar o manual de seu dispositivo de exibição.

[YCbCr]

Selecione ao conectar a um aparelho de visualização HDMI.

[RGB]

Selecione ao conectar a um aparelho de visualização DVI.

Modo 3D

Selecione o tipo do modo de saída para a reprodução de discos Blu-ray 3D.

[Desligado]

A reprodução do disco Blu-ray 3D será exibida no modo 2D como uma normal reprodução de um disco BD-ROM.

[Ligado]

A reprodução do disco Blu-ray 3D sairá como modo 3D.

Guia do Menu Principal

Esta função permite que mostre ou exclua o guide bubble (balão explicativo) no menu [HOME]. Configure esta opção para [Ligado] no guia de exibição.

Menu [IDIOMA]

Exibir menu

Selecione um idioma para o menu [Definições] e para a visualização na tela.

Menu do Disco / Áudio de Disco / Legenda do Disco

Selecione o idioma que você preferir para a trilha de áudio (áudio do disco), legendas e menu do disco.

[Original]

Refere-se ao idioma original no qual o disco foi gravado.

[Outros]

Pressione ENTER (⊙) para selecionar outro idioma. Use os botões numéricos e em seguida pressione a tecla ENTER (⊙) para inserir o número correspondente de 4 dígitos de acordo com a lista de códigos de idiomas da página 75.

[Desligado] (apenas para as legendas de discos)

Desligar as Legendas.

! Nota

Dependendo do disco, sua configuração de idiomas pode não funcionar.

Menu [ÁUDIO]

Todo disco DVD possui diversas opções de saída de áudio. Ajuste essas opções de saída de áudio segundo o tipo de sistema de áudio que estiver utilizando.

! Nota

Considerando que muitos fatores afetam o tipo de saída de áudio, consulte "Especificações de saídas de áudio" na página 73 para maiores detalhes a respeito.

Saída digital

[PCM Estéreo] (Apenas HDMI)

Selecione se você for conectar as saídas HDMI OUT desse aparelho a um decodificador stereo digital com dois canais.

[PCM Multi-Canal] (Apenas HDMI)

Selecione se você for conectar as saídas HDMI OUT desta unidade a um dispositivo com decodificador digital de multicanal.

[DTS Re-Encode] (Apenas HDMI)

Selecione se você for conectar as saídas HDMI OUT desse aparelho a um dispositivo com decodificador DTS.

[BitStream] (Apenas HDMI)

Selecione se você conectar as saídas HDMI OUT desse aparelho a um decodificador LPCM, Dolby Digital, Dolby Digital Plus, Dolby TrueHD, DTS e DTS-HD.

! Nota

- Quando a opção [Saída digital] estiver marcada para [PCM Multi-Canal], o áudio pode sair como PCM Stereo se as informações PCM Multi-Ch não forem detectadas no dispositivo HDMI com EDID.
- Se a opção [Saída digital] for configurada como [DTS Re-Encode], o áudio DTS Re-encode sai para os discos BD-ROM com áudio secundário e o áudio original sai para os outros discos (como o [BitStream]).
- Essa configuração não está disponível no sinal de entrada de um dispositivo externo.

DRC (Controle de limite dinâmico)

Esta função permite que você ouça a um filme em um volume mais baixo sem perder a nitidez do som.

[Desligado]

Desliga esta função.

[Ligado]

Comprime o limite dinâmico da saída de áudio Dolby Digital, Dolby Digital Plus ou Dolby TrueHD.

[Auto]

O limite dinâmico da saída de áudio Dolby TrueHD é especificado por si próprio. E o limite dinâmico do Dolby Digital e Dolby Digital Plus funcionam da mesma forma que o modo [Ligado].

! Nota

As configurações de DRC apenas podem ser modificadas quando um disco não estiver inserido ou quando a unidade estiver em estado de parada total.

Conectar as Caixas Acústicas sem fio

Quando a unidade é fabricada, é configurado um ID. Caso haja uma interferência ou se você usar uma unidade sem fio, é necessário definir o ID novamente.

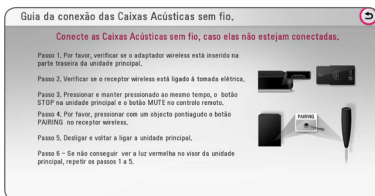

Quando o [Guia da conexão das Caixas Acústicas sem fio.] for exibido, pressione os botões de PAIRING na parte posterior do receptor sem fio, alto-falantes sem fio (frontal esquerdo e direito) e subwoofer sem fio.

- Os botões de PAIRING do alto-falantes sem fio (frontal esquerdo e direito) e do subwoofer sem fio ficam perto do conector CA.

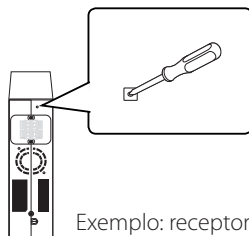

- Caso você veja o LED amarelo e laranja neles, o emparelhamento foi bem sucedido.

Ajuste cxs acúst

Para obter o melhor som possível, use a configuração das caixas-acústica para especificar o volume das caixas-acústica que você conectou e mantenha-as distante da sua posição de audição. Use o teste para ajustar o volume dos alto falantes ao mesmo nível.



[Cxs Acústicas]

Selecione um alto falante que você deseja ajustar.

[Volume]

Ajustar o nível de saída de cada coluna.

[Distância]

Ajuste a distância entre cada alto falante e a posição de audição.

[Teste / Pare test tom]

Os alto falantes irão emitir um sinal de teste.

[OK]

Confirma a configuração.

HD AV Sync

Algumas vezes a TV Digital encontra um atraso entre a imagem e o som. Se isto acontecer é possível compensar ajustando um atraso no som para que “espere” efetivamente a chegada da imagem: isso se chama HD AV Sync. Use <> para rolar para cima e para baixo na quantidade de atraso, que pode ser definida entre 0 e 300 ms.

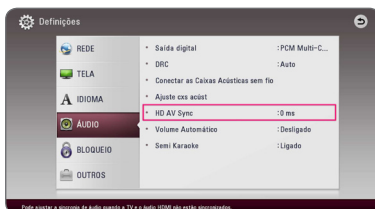

Volume Automático

Com a função Volume automático ativada, a unidade ajusta automaticamente o som para aumentar ou diminuir o volume caso ele esteja muito elevado ou baixo demais. Assim, você pode aproveitar o som no volume certo, nem alto nem baixo.

Semi Karaoke

Ao terminar qualquer título, esta função irá mostrar o resultado da pontuação na tela junto com o som de uma trombeta.

[Ligado]

Quando você terminar de cantar a pontuação será exibida na tela.

[Desligado]

A trombeta e o placar não estão aparecendo na tela.

! Nota

- Quando você assistir a filmes, defina como “Off” o Semi Karaokê no menu Configurações ou aprecie-o sem conectar o microfone se a trombeta ou a pontuação aparecerem durante a mudança de um capítulo.
- A função Semi Karaokê fica disponível apenas quando um microfone estiver conectado.
- A trombeta e a pontuação são aplicadas apenas à reprodução de títulos de BD-ROM e DVD.

Menu [BLOQUEIO]

As configurações de [BLOQUEIO] afetam apenas as reproduções de Blu-ray Disc e DVD.

Para ter acesso aos recursos de configuração de [BLOQUEIO], o usuário deve fornecer o código de segurança de quatro dígitos por ele criado. Se você ainda não tiver entrado um código de segurança, verá um aviso pedindo-lhe que o faça. Insira uma senha de 4 dígitos duas vezes e pressione ENTER (⏏) para criar uma nova senha.

Senha

Você pode criar ou mudar a sua senha.

[Nenhum]

Insira uma senha de 4 dígitos duas vezes e pressione ENTER (⏎) para criar uma nova senha.

[Mudar]

Insira a senha atual e pressione ENTER (⏎). Insira uma senha de 4 dígitos duas vezes e pressione ENTER (⏎) para criar uma nova senha.

Se você esqueceu sua senha

Caso tenha esquecido sua senha, você pode suprimi-la da seguinte forma:

1. Remova qualquer disco que esteja no aparelho.
2. Selecione a opção [Senha] no menu [Definições].
3. Use os botões numéricos para entrar "210499". A senha é limpa.

! Nota

Se você cometer algum engano antes de pressionar a tecla ENTER (⏎), pressione a tecla CLEAR. Em seguida entre com a senha correta.

Classificação DVD

Bloqueia a reprodução de DVDs classificados com base em seus conteúdos. (Nem todos os discos são classificados).

[Classificação 1-8]

A classificação um (1) tem as maiores restrições e a oito (8) é a menos restritiva.

[Desbloquear]

Se você selecionar [Desbloquear], o controle dos pais não fica ativado e o disco será reproduzido por completo.

Classificação Disco de Blu-ray

Defina um limite de tempo para a reprodução BD-ROM. Use os botões de número para inserir uma idade limite para a visualização do BD-ROM.

[255]

Todos os BD-ROMs podem ser reproduzidos.

[0-254]

Proíbe a reprodução de BD-ROMs com as classificações correspondentes neles contidas.

! Nota

A [Classificação Disco de Blu-ray] será aplicada apenas para o disco Blu-ray que contiver o Controle de Classificação Avançado.

Código de Área

Digite o código da área cujos padrões foram considerados para classificar o DVD, de acordo com a lista incluída na página 74.

Menu [OUTROS]

Cursor

Ajusta a velocidade e o tamanho do cursor do mouse USB.

[Velocidade]

Define a velocidade de movimentação do mouse USB.

[Dimensão]

Escolhe o tamanho do cursor do mouse USB.

! Nota

A função Cursor foi otimizada para facilitar o uso da Internet.

DivX® VOD

SOBRE VÍDEO DIVX: DivX® é um formato de vídeo digital criado pela DivX, LLC, uma subsidiária da Rovi Corporation. Este é um dispositivo oficial DivX Certified® que reproduz vídeos DivX. Visite o site divx.com para obter mais informações e ferramentas de software para converter seus arquivos de vídeo em DivX.

SOBRE O DIVX VIDEO-ON-DEMAND: Este dispositivo DivX Certified® deve ser registrado para reproduzir filmes comprados do tipo DivX Video-on-Demand (VOD). Para obter o seu código de registro, localize a seção de VOD DivX no menu de configuração do seu dispositivo. Ir para vod.divx.com para obter mais informações sobre como concluir sua inscrição.

[Registro]

Exibe o código de registro de seu aparelho.

[Cancelar registro]

Desativa o seu leitor e apresenta o código de desativação.

! Nota

Todos os vídeos baixados de DivX(R) VOD com o código de registro deste aparelho podem ser reproduzidos apenas neste aparelho.

Início Rápido

Este aparelho pode permanecer no modo de espera com baixo consumo de energia, para que você possa iniciá-lo instantaneamente sem atraso ao ligá-lo. Defina esta opção como [Ligado] para ativar função [Início Rápido].

! Nota

- Se a opção [Início Rápido] for configurada como [Ligado] e um cabo de alimentação AC for reconectado acidentalmente ao aparelho por falha de reprodução, etc., o aparelho iniciará automaticamente para o status de modo de espera. Antes de operar o aparelho, aguarde um pouco até que o mesmo fique status de modo de espera.
- Quando o [Início Rápido] estiver definido como [Ligado], o consumo de energia será maior do que quando ele estiver definido como [Desligado].

Desligar automático

O protetor de telas aparece quando você deixa o aparelho no modo de parada por cerca de 5 minutos. Se você definir esta opção como [Ligado], a unidade se desligará automaticamente 20 minutos após o Protetor de Tela ser exibido. Ajuste esta opção como [Desligado] para deixar o protetor de telas até que a unidade seja operada pelo usuário.

! Nota

Ao ajustar a função [Desligar automático] no menu de configuração, este aparelho será desligado automaticamente para poupar o consumo de energia quando a unidade principal não estiver conectada a um dispositivo externo e ela não for usada por 25 minutos.

Isso também acontece depois de seis horas a partir da conexão de um dispositivo à unidade principal usando a entrada analógica.

Conexão do som da TV

Você poderá ouvir o som da TV pelo alto-falante do aparelho automaticamente quando a TV for ligada. A TV e esse aparelho devem estar conectados com o cabo óptico.



Pressione Δ para mover e pressione \langle / \rangle para selecionar [Ligado] ou [Desligado]. Selecione [OK] e pressione ENTER (O).

Inicializar**[Ajuste de Fábrica]**

Você pode restabelecer os ajustes originais de fábrica do aparelho.

[Apagar armaz. Blu-ray]

Inicializa o conteúdo BD-Live a partir do dispositivo de armazenamento USB conectado.

! Nota

Se reiniciar o leitor para as configurações originais de fábrica, usando a opção [Ajuste de Fábrica], você terá que definir novamente todas as ativações dos serviços on-line e as configurações de rede.

Software**[Informação]**

Exibe a versão de software atual.

[Atualização]

Você pode atualizar o software ao conectar a unidade diretamente no servidor de atualização de software (página 68).

SIMPLINK / ARC

- A função SIMPLINK permite que você controle este aparelho com controle remoto de TVs da LG.
- A função ARC permite que uma TV com capacidade HDMI envie o stream de áudio para o HDMI OUT deste aparelho.

Defina esta opção como [Ligado] para ativar função [SIMPLINK / ARC] (Página 18)

Efeito de Som

É possível selecionar um modo de som adequado. Pressione SOUND EFFECT repetidamente até aparecer o modo pretendido na tela do painel frontal ou na tela da TV. Os itens para o equalizador podem ser diferentes dependendo das fontes e dos efeitos de som.

[Natural Plus]: Você pode apreciar o som natural igual ao de 4.1 canais.

[Natural]: Você pode usufruir de um som confortável e natural.

[Bypass]: É um software de sinais de áudio de multicanal surround que é reproduzido de acordo com a maneira como foi originalmente gravado.

[Grave forte]: Reforça o efeito do som agudo dos alto-falantes frontal esquerdo e direito e do subwoofer.

[Voz limpa]: Esta modalidade produz um som de voz clara, melhorando a qualidade do som da voz.

[Game]: Você pode desfrutar de mais sons virtuais quando estiver jogando vídeo games.

[Noite]: Isto pode ser muito útil ao assistir a filmes tarde da noite em volume muito baixo.

[Up Scaler]: Quando estiver ouvindo arquivos MP3 ou outros arquivos com músicas comprimidos, você pode melhorar a qualidade do som. Esta modalidade está disponível somente para fontes de 2 canais.

[Sonoridade]: Melhora os sons graves e agudos.

[EQ usuário]: Você pode ajustar o som aumentando ou diminuindo o nível de uma frequência específica.

Configuração do [EQ usuário]

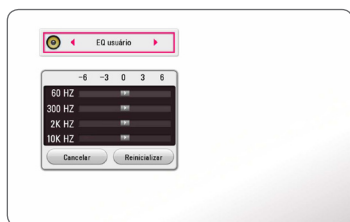

1. Use \wedge / \vee para selecionar a frequência desejada.
2. Use \leftarrow / \rightarrow para selecionar o nível desejado.

Selecione a opção [Cancelar] e, em seguida, pressione ENTER (⊙) para cancelar a configuração. Selecione a opção [Reinicializar] e, em seguida, pressione ENTER (⊙) para redefinir todos os ajustes.

Efeito de som 3D

Os recursos de Som 3D distribuem o som não apenas para a parte frontal e traseira, mas também para a parte superior, criando um ponto mais amplo para que você tenha um som surround mais cinematográfico e intenso. Pressione 3D SOUND repetidamente até aparecer o modo pretendido no painel frontal ou na tela da TV.

[3D Música]: Este modo fornece som surround de excelente qualidade, oferecendo uma experiência de áudio no estilo de sala de concerto em sua residência.

[3D Filme]: Este modo fornece som surround de excelente qualidade, oferecendo uma experiência de áudio no estilo de cinema em sua residência.

Como utilizar o temporizador

Você pode configurar a unidade para desligar no horário desejado.

Pressione SLEEP uma vez. A janela de exibição será escurecida pela metade e a luz na parte de baixo dos alto falantes da esquerda e da direita será desligada.

Cada vez que você pressionar SLEEP, o visor de minutos muda.

Pressione SLEEP repetidas vezes para cancelar o temporizador ou ligar novamente a luz na parte de baixo dos alto falantes da esquerda e da direita.

Tela de Menu da Página Inicial

Como utilizar o menu [HOME]

O menu inicial aparece quando você pressiona HOME (🏠). Use **▲/▼/◀/▶** para selecionar uma categoria e pressione ENTER (⊙).



! Nota

Dependendo da região, o serviço do [LG Smart World], [Meus Aplicativos] e a função [Pesquisa] podem não estar disponíveis.

- 1** **[Smart Share]** - Exibe o menu do Smart Share.
- 2** **[Premium]** - Exibe a tela da página inicial Premium. (Página 59)
- 3** **[LG Smart World]** - Exibe os títulos do LG Apps fornecidos para a unidade. (Página 60)
- 4** **[Meus Aplicativos]** - Exibe a tela [Meus Aplicativos]. (Página 61)
- 5** **[Entrada]** - Altera o modo de entrada.
- 6** **[Definições]** - Ajusta as configurações do sistema.
- 7** **[Pesquisa]** - Pesquisa o LG Apps desejado e outros conteúdos.
- 8** **[👤]** - Exibe o menu para login.

Como utilizar o Smart Share

Você pode reproduzir conteúdos de vídeo, foto e áudio na unidade inserindo um disco, conectando um dispositivo USB ou utilizando a rede doméstica (DLNA).

1. Pressione HOME (🏠) para exibir o menu da página inicial.
2. Selecione o [Smart Share] e pressione ENTER (⊙).

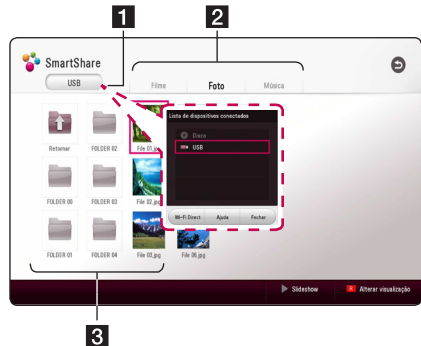

- 1** Exibe todos os dispositivos vinculados.
- 2** Exibe conteúdos de vídeo, foto ou áudio.
- 3** Exibe o arquivo ou pasta no dispositivo vinculado.

Como reproduzir os dispositivos vinculados

Como reproduzir um disco

BD DVD AVCHD ACD

1. Insira um disco na unidade de disco.
Para a maioria dos discos de CD de áudio, BD-ROM e DVD-ROM, a reprodução é iniciada automaticamente.
2. Pressione HOME (🏠) e, em seguida, selecione o [Smart Share].
3. Selecione o ícone de disco.

! Nota

- As funções de reprodução descritas neste manual nem sempre estão disponíveis em todos os arquivos e mídias. Algumas funções podem ser restritas, dependendo de vários fatores.
- Dependendo dos títulos de BD-ROM, uma conexão de dispositivo USB pode ser necessária para a devida reprodução.
- Discos não finalizados no formato DVD-VR podem não ser reproduzidos neste reproduzidor.
- Alguns discos DVD-VR são feitos com dados de CPRM pelo GRAVADOR DE DVD. Esta unidade não suporta esse tipo de disco.

Como reproduzir discos 3D de Blu-ray

BD

Esse aparelho pode reproduzir os discos 3D de Blu-ray que contêm visualizações separadas para o olho direito e esquerdo.

Preparação

Para reproduzir o título 3D de Blu-ray no modo 3D estereoscópico, você precisa:

- Verificar se sua TV possui o recurso 3D e tem entrada(s) HDMI
- Usar óculos 3D para aproveitar a experiência 3D, caso seja necessário.
- Verificar se o título do BD-ROM é o disco 3D de Blu-ray ou não.
- Conectar um cabo HDMI (Tipo A, Cabo HDMI™ de Alta Velocidade) entre a saída HDMI do reproduzidor e a entrada HDMI da TV.

1. Pressione a tecla HOME (🏠), e ajuste a opção [Modo 3D] no menu [Definições] para [Ligado] (Página 31).
2. Insira um disco na unidade de disco.
A reprodução começará automaticamente.
3. Consulte o manual do proprietário de sua TV 3D-ready para obter maiores instruções.

Você precisará ajustar as configurações de exibição e focar na configuração de sua TV para a otimização do efeito 3D.

! Atenção

- Assistir a um conteúdo em 3D por um longo período pode causar tontura ou cansaço.
- Filmes em 3D não são recomendados para pessoas enfermas, crianças e mulheres grávidas.
- Caso sinta dor de cabeça, cansaço ou tontura ao assistir conteúdos em 3D, recomenda-se parar a reprodução e descansar até que você volte ao normal.

Como reproduzir um arquivo em um disco ou dispositivo USB

MOVIE MUSIC PHOTO

Este reprodutor pode executar arquivos de vídeo, áudio e foto contidos no disco ou dispositivo USB.

1. Insira um disco de dados na unidade de disco ou conecte um dispositivo USB.

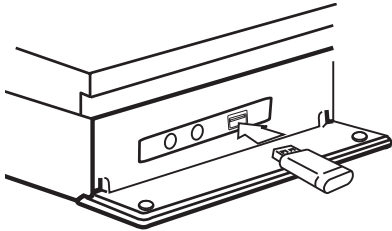

Quando você conecta o dispositivo USB no menu HOME, o reprodutor executa um arquivo de áudio contido no dispositivo de armazenamento USB automaticamente. Se o dispositivo de armazenamento USB estiver conectando vários tipos de arquivos, um menu para a seleção do tipo de arquivo será exibido.

O carregamento do arquivo pode levar alguns minutos dependendo do número de conteúdos armazenados no dispositivo de armazenamento USB. Pressione ENTER (⊙) enquanto [Cancelar] está selecionado para parar o carregamento.

2. Pressione HOME (🏠).
3. Selecione o [Smart Share] e pressione ENTER (⊙).



4. Selecione o dispositivo vinculado desejado na categoria.
5. Selecione [Filme], [Foto] ou [Música].
6. Selecione um arquivo utilizando \wedge / \vee / \lt / \gt e pressione \blacktriangleright (PLAY) ou ENTER (⊙) para reproduzir o arquivo.

Notas sobre o dispositivo USB

- Esse reprodutor suporta HDD externo/drive em flash de USB formatado em FAT32 e NTFS ao acessar arquivos (música, foto, vídeo). Porém, para a gravação de CD de Áudio e BD-Live, use o drive flash USB / HDD externo formatado como FAT32.
- Esta unidade pode suportar até 4 divisões do dispositivo USB.
- Não extraia o dispositivo USB durante a operação (reproduzir, etc.).
- Um dispositivo USB que requer instalação adicional de programas quando você o conecta a um computador, não é suportado.
- Dispositivo USB: Dispositivo USB que suporta USB1.1 e USB2.0.
- Arquivos de vídeo, áudio e foto podem ser reproduzidos. Para obter maiores detalhes sobre cada arquivo, consulte as páginas relevantes.
- A realização de backups regulares é recomendada para prevenir a perda de dados.
- Caso você use um cabo de extensão USB, HUB USB ou Multi-reader USB, o dispositivo USB poderá não ser reconhecido.
- Alguns dispositivos USB podem não funcionar com essa unidade.
- Câmeras digitais e telefones celulares não são suportados.
- A Porta USB da unidade não pode ser conectada ao PC. A unidade não pode ser utilizada como um dispositivo de armazenamento.

Como reproduzir um arquivo em um servidor de rede

MOVIE MUSIC PHOTO

Esse reproduzidor pode executar arquivos de vídeo, áudio e foto localizados em um servidor DLNA por meio de sua rede doméstica.

1. Verifique a conexão de rede e as configurações (página 22).
2. Pressione HOME (🏠).
3. Selecione o [Smart Share] e pressione ENTER (⊙).



4. Selecione um servidor de mídia DLNA na categoria.
5. Selecione [Filme], [Foto] ou [Música].
6. Selecione um arquivo utilizando \wedge / \vee / \lt / \gt e pressione \blacktriangleright (PLAY) ou ENTER (⊙) para reproduzir o arquivo.

! Nota

- Os requisitos do arquivos estão descritos na página 70.
- As miniaturas dos arquivos não executáveis podem ser exibidas, mas esses arquivos não poderão ser reproduzidos nesse aparelho.
- Os nomes do arquivo de legenda e de vídeo têm que ser o mesmo e devem estar localizados na mesma pasta.
- A qualidade de operação e reprodução pode ser afetada pela condição de sua rede doméstica.
- Você pode enfrentar problemas de conexão dependendo do ambiente de seu servidor.
- Para definir seu PC como um servidor DLNA, instale o Nero MediaHome 4 fornecido em seu PC. (Página 41)

Como usar o servidor da rede doméstica para PC

DLNA, sigla para Digital Living Network Alliance, permite que os usuários acessem arquivos de vídeo, foto e áudio armazenados no servidor e os reproduzam na TV por meio da rede doméstica.

Antes de conectar-se a um PC para reproduzir um arquivo, o programa Nero MediaHome 4 Essentials deve ser instalado em seu PC.

Instalação do Nero MediaHome 4 Essentials

Windows

Inicie seu computador e insira o disco de CD-ROM fornecido na unidade de CD-ROM de seu computador. Um assistente de instalação irá guiá-lo através de um processo de instalação simples e rápido. Para instalar o Nero MediaHome 4 Essentials proceda da seguinte forma:

1. Feche os programas do Microsoft Windows e saia de qualquer programa de antivírus que possa estar em execução.
2. Insira o CD-ROM fornecido na unidade de CD-ROM do seu computador.
3. Clique em [Nero MediaHome 4 Essentials].
4. Clique em [Run] para iniciar a instalação.
5. Clique em [Nero MediaHome 4 Essentials]. A instalação é preparada e o assistente de instalação irá aparecer.
6. Clique no botão [Próx.] para exibir o número de série na tela de entrada. Clique [Próx.] para ir para o próximo passo.
7. Se aceitar as condições, clique na caixa de seleção [I accept the License Conditions] e clique em [Próx.]. A instalação não é possível sem esta concordância.
8. Clique em [Typical] e depois em [Próx.]. O processo de instalação é iniciado.
9. Se você desejar fazer parte da coleta de dados, selecione a caixa de seleção e clique no botão [Próx.].
10. Clique no botão [Saída] para concluir a instalação.

MAC OS X

1. Ligue seu computador e insira o CD-ROM fornecido na unidade de CD-ROM do seu computador.
2. Navegue na unidade de CD-ROM e abra a pasta "MediaHome_4_Essentials_MAC".
3. Clique duas vezes no arquivo de imagem "Nero MediaHome.dmg". A janela do Nero MediaHome será aberta.
4. Na janela do Nero MediaHome, arraste o ícone do Nero MediaHome para a pasta Aplicativos na janela ou para qualquer outro local desejado.
5. Agora, você pode iniciar o aplicativo clicando duas vezes no ícone do Nero MediaHome no local para o qual ele foi arrastado.

Compartilhando arquivos e pastas

Em seu computador, você deve compartilhar as pastas contendo vídeos, músicas e/ou fotos para reproduzi-los neste aparelho.

Esta parte explica o procedimento de seleção das pastas compartilhadas em seu computador.

1. Clique duas vezes no ícone do "Nero MediaHome 4 Essentials".
2. Clique no ícone [REDE] no lado esquerdo e configure o nome de rede no campo [Nome da rede]. O nome da rede inserido será reconhecido pelo seu aparelho.
3. Clique no ícone [Shares] no lado esquerdo.
4. Clique na janela [Local Folders] na tela [Shares].
5. Clique no ícone [Add] para abrir a janela [Browse Folder].
6. Selecione a pasta que contém os arquivos que deseja compartilhar. A pasta selecionada é adicionada à lista de pastas compartilhadas.
7. Clique no ícone [Start Server] para iniciar o servidor.

! Nota

- Se as pastas compartilhadas ou arquivos não forem exibidas em seu aparelho, dê um clique na aba [Local Folders] e dê um clique em [Rescan Folder] no botão [Mais].
- Visite www.nero.com para obter mais informações e ferramentas de programas.

Sobre o Nero MediaHome 4 Essentials

O Nero MediaHome 4 Essentials é um software para compartilhamento de arquivos de vídeos, músicas e fotos armazenados em seu computador para esta unidade como um servidor de mídia digital compatível com DLNA.

! Nota

- Nero MediaHome 4 Essentials CD-ROM é concebido para uso em PCs e não deve ser carregado neste aparelho e em nenhum outro produto que não um PC.
- O CD-ROM de Nero MediaHome 4 Essentials CDRom fornecido é um software personalizado apenas para arquivos de compartilhamento de arquivos e pastas para este aparelho.
- O programa Nero MediaHome 4 Essentials fornecido não suporta as seguintes funções: Transcodificador, UI remote, controle de TV, serviços de internet e Apple iTunes.
- O software Nero MediaHome 4 Essentials fornecido pode ser baixado em
 - Windows : <http://www.nero.com/download.php?id=nmhlgewin>
 - Mac OS : <http://www.nero.com/download.php?id=nmhlgemac>
- Este manual explica o funcionamento da versão em inglês do Nero Media Home 4 Essentials como exemplo. Siga a explicação referente ao funcionamento real da versão em seu idioma.

Requisitos do sistema

Windows PC

- Windows® XP (Service Pack 2 ou superior), Windows Vista® (não é necessário Service Pack), Windows® 7 (não é necessário Service Pack), Windows® XP Media Center Edition 2005 (Service Pack 2 ou superior), Windows Server® 2003
- Windows Vista® edição de 64 bits (o aplicativo funciona no modo de 32 bits)
- Windows® 7 edição de 64 bits (o aplicativo funciona no modo 32 bits)
- Espaço no disco rígido: 200 MB de espaço no disco rígido para instalação típica do Nero MediaHome autônomo
- 1.2 GHz Intel® Pentium® III ou processadores AMD Sempron™ 2200+
- Memória: 256 MB RAM
- Placa de vídeo de no mínimo 32 MB de memória de vídeo, resolução mínima de 800 x 600 pixels e configurações de cores de 16 bits
- Windows® Internet Explorer® 6.0 ou superior
- DirectX® 9.0c revisão no. 30 (Agosto de 2006) ou superior
- Ambiente de rede: 100 Mb Ethernet, WLAN

Macintosh

- Mac OS X 10.5 (Leopard) ou 10.6 (Snow Leopard)
- Computador Macintosh com um processador Intel x86
- Espaço no disco rígido: 200 MB de espaço no disco rígido para instalação típica do Nero MediaHome autônomo
- Memória: 256 MB RAM

Reprodução Geral

Operações básicas para conteúdo de vídeo e áudio

Parar a reprodução

Pressione ■ (STOP) durante a reprodução.

Para pausar a reprodução

Pressione II (PAUSE) durante a reprodução.

Pressione ► (PLAY) para recomeçar a reprodução.

Reprodução quadro-a-quadro (Video)

Pressione II (PAUSE) durante a reprodução de vídeo.

Pressione II (PAUSE) repetidamente para reproduzir quadro-a-quadro.

Para avançar ou retroceder

Pressione ◀◀ ou ▶▶ para reproduzir rapidamente para a frente ou em modo reverso durante a reprodução.

A velocidade de reprodução pode ser alterada pressionando a tecla ◀◀ ou ▶▶ repetidamente.

Para diminuir a velocidade de reprodução

Quando a reprodução estiver pausada, pressione ►► repetidamente para reproduzir várias velocidades em câmera lenta.

Para saltar para o capítulo, trilha ou arquivo anterior ou seguinte

Durante a reprodução, pressione I◀◀ ou ▶▶I para ir para o capítulo/faixa/arquivo seguinte ou voltar ao início do capítulo/faixa/arquivo atual.

Pressione a tecla I◀◀ por duas vezes para voltar ao capítulo/faixa/arquivo anterior.

No menu da lista de arquivo, há vários tipos de conteúdos em uma pasta juntos. Neste caso, pressione I◀◀ ou ▶▶I para ir ao conteúdo seguinte ou anterior.

Operações básicas para conteúdo de foto

Para reproduzir uma apresentação de slides

Pressione a tecla ► (PLAY) para iniciar a apresentação de slides.

Para parar a apresentação de slides

Pressione ■ (STOP) durante a apresentação de slides.

Para pausar apresentação de slides

Pressione II (PAUSE) durante a apresentação de slides.

Pressione ► (PLAY) para recomeçar a apresentação de slides.

Para saltar para a foto seguinte/ anterior

Ao visualizar uma foto em tela cheia, pressione < ou > para ir para a foto seguinte ou anterior.

Usando o menu do disco

BD DVD AVCHD

Para exibir o menu do disco

A tela de menu pode ser exibida primeiro após o carregamento do disco que contenha um menu. Caso você queira exibir o menu do disco durante a reprodução, pressione DISC MENU.

Use os botões ▲/▼/◀/▶ para navegar nos itens do menu.

Para exibir o menu Pop-up

Alguns discos BD-ROM contêm o menu Pop-up que aparece durante a reprodução.

Pressione TITLE/POPUP durante a reprodução e use os botões ▲/▼/◀/▶ para navegar nos itens do menu.

Reiniciar a reprodução

BD DVD AVCHD MOVIE ACD
MUSIC

O aparelho grava o ponto em que você pressionou o **■** (STOP) dependendo do disco.

Se "||■" (Resume Stop) aparecer na tela rapidamente, pressione **▶** (PLAY) para reiniciar a reprodução (do mesmo ponto da cena).

Se você pressionar **■** (STOP) duas vezes ou descarregar o disco, "■(Complete Stop)" aparecerá na tela. A unidade irá limpar o ponto de parada.

! Nota

- O ponto de reinício pode ser limpo quando um botão for pressionado (por exemplo, **⏻** (POWER), **▲** (OPEN/CLOSE), etc).
- Nos discos BD-ROM com BD-J, a função de retornar à reprodução não está disponível.
- Se você pressionar **■** (STOP) uma vez durante a reprodução interativa do BD-ROM, a unidade ficará no modo de parada completa.

Memória de última cena

BD DVD

Este aparelho memoriza a última cena do último disco reproduzido. A última cena permanece na memória mesmo que o disco seja removido do aparelho ou que a unidade seja desligada. Ao carregar um disco que contenha uma cena memorizada, esta é automaticamente exibida.

! Nota

- A função de memorização da última cena de um título de DVD anterior é apagada quando se reproduz um disco diferente.
- Esta função pode não estar disponível dependendo do disco.
- Nos discos BD-ROM com BD-J, a função de memorização da última cena não está disponível.
- Esta unidade não memoriza as configurações de um disco se você desligar o aparelho antes de começar a reproduzi-lo.

Exibição na tela

Você pode exibir e ajustar várias informações e configurações relacionadas ao conteúdo.

Para controlar a reprodução de vídeo

BD DVD AVCHD MOVIE

Você pode controlar a reprodução e definir as opções enquanto assiste aos vídeos.

Durante a reprodução, pressione INFO/MENU (□).

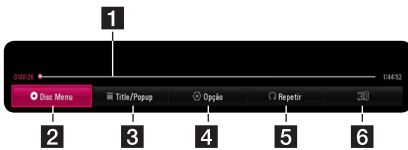

- 1 Barra de progresso** - Exibe a posição atual e o tempo total de reprodução.
- 2 [Disc Menu]** - Acessa o menu em um disco.
- 3 [Title/popup]** - Exibe o menu de título do DVD ou o menu pop-up do BD-ROM, se disponível.
- 4 [Opção]** - Exibe informações de reprodução.
- 5 [Repetir]** - Repete uma seção ou sequência desejada. (Página 47)
- 6 [3D]** - Ajusta a configuração 3D. (Página 51)

Como exibir informações de conteúdo na tela

BD DVD AVCHD MOVIE

1. Durante a reprodução, pressione INFO/MENU (□).
2. Selecione uma [Opção] utilizando </> e pressione ENTER (⊙).



- 1 Título** – Número do título atual/número total de títulos
- 2 Capítulo** – Número do capítulo atual/número total de capítulos
- 3 Tempo** – Tempo de reprodução decorrido/ tempo total de reprodução
- 4 Áudio** – Idioma do áudio ou canal selecionado
- 5 Legenda** – Legenda selecionada.
- 6 Ângulo** – Ângulo selecionado/número total de ângulos
- 7 Formato da TV** – Proporção de tela de TV selecionada
- 8 Modo de Imagem** – Modo de imagem selecionado

! Nota

- Caso nenhum botão seja pressionado por alguns segundos, a exibição na tela desaparecerá.
- Um número de título não pode ser selecionado em alguns discos.
- Itens disponíveis podem diferir dependendo dos discos ou títulos.
- Se um Disco de Blu-ray interativo estiver sendo reproduzido, algumas informações de configuração são exibidas na tela mas não podem de ser alteradas.

Para controlar a exibição de foto

PHOTO

Controla a reprodução e define as opções enquanto exibe imagens em tela cheia.

Você pode controlar a reprodução e definir as opções enquanto exibe imagens em tela cheia.

Enquanto estiver visualizando as imagens, pressione INFO/MENU (□).



- 1 [Slideshow]** - Inicia ou pausa a apresentação em slides.
- 2 [Música]** - Seleciona a música de fundo para a apresentação em slides (página 51).
- 3 [Opção]** - Exibe as opções de apresentação em slides.
- 4 [Girar]** - Gira a foto no sentido horário.
- 5 [Zoom]** - Exibe o menu [Zoom].

Como configurar a opção de apresentação em slides

Você pode usar várias opções durante a exibição de uma foto em tela cheia.

1. Enquanto estiver visualizando as imagens, pressione INFO/MENU (□).
2. Selecione uma [Opção] utilizando </> e pressione ENTER (⊙)



- 1 [Velocidade]** - Use </> para selecionar a velocidade da troca de fotos em uma apresentação em slides.
- 2 [Efeitos]** - Use </> para selecionar o efeito de transição entre fotos em uma apresentação em slides.
- 3 [Selec Música]** - Seleciona a música de fundo do show de slides (página 51).

Reprodução avançada

Repetir a reprodução

**BD DVD AVCHD ACD MUSIC
MOVIE**

Disco de Blu-ray / DVD / Video files

Durante a reprodução, pressione REPEAT (↺↻) para selecionar o modo de repetição desejado.

A-B – A parte selecionada será repetida continuamente.

Capítulo – O capítulo atual será reproduzido repetidamente.

Título – O título atual será reproduzido repetidamente.

Todos – Todos os títulos ou arquivos serão reproduzidos repetidamente.

Desligado – Retorna à reprodução normal.

Para retornar à reprodução normal, pressione CLEAR.

CDs de áudio/Arquivos de áudio

Durante a reprodução, pressione REPEAT (↺↻) repetidamente para selecionar o modo de repetição desejado.

A-B – A parte selecionada será repetida continuamente. (Apenas CD de áudio)

1 Faixa – O arquivo ou faixa atual será reproduzida repetidamente.

A Todos – Todas as faixas ou arquivos serão reproduzidos repetidamente.

A ↻ Todos – Todas as faixas ou arquivos serão reproduzidos repetidamente de maneira aleatória.

↻ – As faixas ou arquivos serão reproduzidos de maneira aleatória.

Para retornar à reprodução normal, pressione CLEAR.

! Nota

Essa função pode não funcionar em alguns discos ou títulos.

Como repetir uma parte específica

BD DVD AVCHD ACD MOVIE

Esse reprodutor pode repetir uma parte que você tenha selecionado.

1. Durante a reprodução, pressione REPEAT (↺↻) para selecionar [A-B] e pressione ENTER (⏻) no início da parte que você deseja repetir.
2. Pressione ENTER (⏻) ao final da parte. A parte que você selecionou será repetida continuamente.
3. Para retornar à reprodução normal, pressione CLEAR.

! Nota

- Você não pode selecionar uma parte com menos de 3 segundos.
- Essa função pode não funcionar em alguns discos ou títulos.

Como reproduzir a partir do tempo selecionado

BD DVD AVCHD MOVIE

1. Durante a reprodução, pressione INFO/MENU (⏻).
2. Selecione uma [Opção] utilizando </> e pressione ENTER (⏻).
3. Selecione a opção [Tempo] e, em seguida, insira o tempo de início desejado em horas, minutos e segundos, da esquerda para a direita.
Por exemplo, para encontrar uma cena às 2 horas, 10 minutos e 20 segundos, insira "21020".
Pressione </> para adiantar ou atrasar a reprodução em 60 segundos.
4. Pressione ENTER (⏻) para iniciar a reprodução a partir do tempo selecionado.

! Nota

- Essa função pode não funcionar em alguns discos ou títulos.
- Essa função pode não funcionar dependendo do tipo de arquivo e capacidade do servidor DLNA.

Como selecionar um idioma de legenda

BD DVD AVCHD MOVIE

1. Durante a reprodução, pressione INFO/MENU (□).
2. Selecione uma [Opção] utilizando </> e pressione ENTER (⊙).
3. Use \wedge / \vee para selecionar a opção de [Legenda].
4. Use </> para selecionar o idioma de legenda desejado.
Ao pressionar ENTER (⊙), você pode definir várias opções de legenda.
5. Pressione BACK (↵) para sair da exibição em tela.

! Nota

Alguns discos só permitem que você altere as seleções de legenda por meio do menu do disco. Se esse for o caso, pressione o botão TITLE/POPUP ou DISC MENU e escolha a legenda apropriada a partir das seleções no menu do disco.

Como ouvir um áudio diferente

BD DVD AVCHD MOVIE

1. Durante a reprodução, pressione INFO/MENU (□).
2. Selecione uma [Opção] utilizando </> e pressione ENTER (⊙).
3. Use \wedge / \vee para selecionar a opção de [Áudio].
4. Use </> para selecionar o idioma, faixa e canal de áudio desejados.

! Nota

- Alguns discos só permitem que você altere as seleções de áudio por meio do menu do disco. Nesse caso, pressione o botão TITLE/POPUP ou DISC MENU e escolha o áudio apropriado a partir das seleções no menu do disco.
- Logo após a alteração do som, pode haver um atraso temporário entre a imagem e o som.
- No disco BD-ROM, o formato de multi-áudio (5.1CH ou 7.1CH) é exibido com [MultiCH] na exibição na tela.
- Você pode selecionar a opção [Áudio] na Exibição na tela diretamente pressionando o botão AUDIO.

Como assistir de um ângulo diferente

BD DVD

Se o disco contiver cenas gravadas a partir de ângulos diferentes, você poderá alterar para um ângulo de câmera diferente durante a reprodução.

1. Durante a reprodução, pressione INFO/MENU (□).
2. Selecione uma [Opção] utilizando </> e pressione ENTER (⊙).
3. Use \wedge / \vee para selecionar a opção de [Ângulo].
4. Use </> para selecionar o ângulo desejado.
5. Pressione BACK (↵) para sair da exibição em tela.

Como alterar a proporção da imagem da TV

BD AVCHD MOVIE

Você pode mudar a configuração da aparência do tamanho da tela de sua TV durante a reprodução.

1. Durante a reprodução, pressione INFO/MENU (□).
2. Selecione uma [Opção] utilizando </> e pressione ENTER (⊙).
3. Use \wedge / \vee para selecionar a opção de [Formato da TV].
4. Use </> para selecionar a opção desejada.
5. Pressione BACK (↵) para sair da exibição em tela.

! Nota

Mesmo que você altere o valor da opção [Formato da TV] na exibição na tela, a opção [Formato da TV] no menu [Definições] não são alteradas.

Como alterar a página de código da legenda

MOVIE

Caso a legenda apresente problemas nas letras, você poderá alterar a página de código da legenda para visualizar o arquivo de legenda de maneira apropriada.

1. Durante a reprodução, pressione INFO/MENU (□).
2. Selecione uma [Opção] utilizando </> e pressione ENTER (⊙).
3. Use ^/∨ para selecionar a opção de [Página código].
4. Use </> para selecionar a opção de código desejada.



5. Pressione BACK (⏪) para sair da exibição em tela.

Como alterar o modo da imagem

BD DVD AVCHD MOVIE

Você pode alterar a opção [Modo de Imagem] durante a reprodução.

1. Durante a reprodução, pressione INFO/MENU (□).
2. Selecione uma [Opção] utilizando </> e pressione ENTER (⊙).
3. Use ^/∨ para selecionar a opção de [Modo de Imagem].
4. Use </> para selecionar a opção desejada.
5. Pressione BACK (⏪) para sair da exibição em tela.

Como configurar a opção de [Config. Pessoal]

1. Durante a reprodução, pressione INFO/MENU (□).
2. Selecione uma [Opção] utilizando </> e pressione ENTER (⊙).
3. Use ^/∨ para selecionar a opção de [Modo de Imagem].
4. Use </> para selecionar a opção de [Config. Pessoal] e pressione ENTER (⊙).



5. Use ^/∨/</> para ajustar as opções de [Modo de Imagem].
Selecione a opção [Padrão] e, em seguida, pressione ENTER (⊙) para redefinir os ajustes de todos os vídeos.
6. Use ^/∨/</> para selecionar a opção [Fechar] e pressione ENTER (⊙) para finalizar a configuração.

Como visualizar informações do conteúdo

MOVIE

O reproduzidor pode exibir as informações do conteúdo.

1. Selecione um arquivo utilizando ^/∨/</>.
2. Pressione INFO/MENU (□) para exibir o menu de opções.

As informações do arquivo serão exibidas na tela.

Durante a reprodução do vídeo, você pode visualizar as informações do arquivo pressionando TITLE/POPUP.

! Nota

As informações exibidas na tela podem não estar corretas com relação às informações de conteúdo reais.

Como alterar a visualização da lista de conteúdo

MOVIE MUSIC PHOTO

No menu do [Smart Share], você pode alterar a visualização da lista de conteúdo.

Pressione o botão vermelho (R) repetidamente.

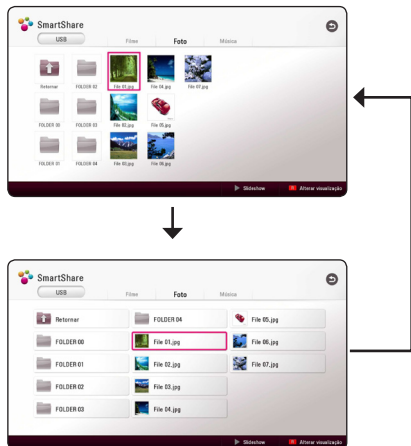

Como selecionar um arquivo de legenda

MOVIE

Se o nome do arquivo de legenda for diferente do nome do arquivo de vídeo, você precisará selecionar o arquivo de legenda no menu [Filme] antes de reproduzir o filme.

1. Use $\wedge / \vee / \langle / \rangle$ para selecionar o arquivo de legenda que você deseja reproduzir no menu [Filme].
2. Pressione ENTER (Ⓞ).

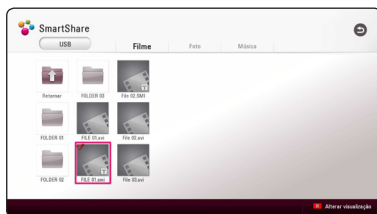

Pressione ENTER (Ⓞ) novamente para cancelar a seleção do arquivo de legenda. O arquivo de legenda selecionado será exibido quando você reproduz o arquivo de vídeo.

! Nota

- Se você pressionar ■ (STOP) durante a reprodução, a seleção da legenda será cancelada.
- Essa função não está disponível para a reprodução de um arquivo por meio de uma rede doméstica.

Como ouvir música durante uma apresentação em slides

PHOTO

Você pode exibir arquivos de foto enquanto ouve arquivo de áudio.

1. Ao visualizar uma foto em tela cheia, pressione INFO/MENU (L) para exibir o menu de opções.
2. Selecione uma [Opção] utilizando </> e pressione ENTER (O).
3. Use ^/v para selecionar a opção [Selec Música] e pressione ENTER (O) para exibir o menu [Selec Música].
4. Use ^/v para selecionar um dispositivo e pressione ENTER (O).

O dispositivo disponível pode diferir dependendo do local do arquivo de foto atual.

Local da foto	Dispositivo disponível
Disco, USB	Disco, USB
Servidor DLNA	Servidor DLNA

5. Use ^/v para selecionar um arquivo ou pasta que você deseja reproduzir.

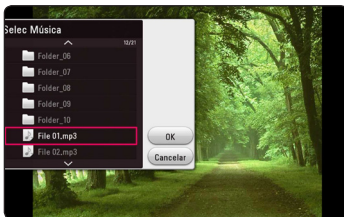

Selecione [L] e pressione ENTER (O) para exibir o diretório superior.

! Nota

Ao selecionar um arquivo de áudio a partir de um servidor, a seleção de pasta não está disponível. Apenas a seleção de arquivo está disponível.

6. Use > para selecionar [OK], e pressione ENTER (O) para concluir a seleção da música.

Como converter conteúdo 2D em 3D

BD DVD AVCHD MOVIE

Esta função permite a conversão de conteúdo 2D para 3D. Você pode ajustar a profundidade e distância do 3D na opção [3D] durante a reprodução.

1. Durante a reprodução, pressione INFO/MENU (L).
2. Selecione um [3D] e pressione ENTER (O).
3. Use ^/v/</> para selecionar as opções desejadas.

Selecione a opção [Padrão] e, em seguida, pressione ENTER (O) para redefinir todos os ajustes.

4. Use ^/v/</> para selecionar a opção [Fechar] e pressione ENTER (O) para finalizar a configuração.

! Nota

- Quando ajustar para a resolução como Ultra HD, se você selecionar [Ligado] em [3D], a resolução Ultra HD será alterada automaticamente para a resolução original.
- Arquivos de vídeo com mais de 30 fps (velocidade de projeção) podem não ser convertidos para 3D.

Recursos avançados

Wi-Fi Direct™

Conexão ao dispositivo certificado Wi-Fi Direct™

MOVIE MUSIC PHOTO

Este aparelho pode reproduzir arquivos de vídeo, música e fotos localizados em um dispositivo certificado Wi-Fi Direct™. A tecnologia Wi-Fi Direct™ faz com que o aparelho seja diretamente conectado a um servidor certificado Wi-Fi Direct™ sem a necessidade de um dispositivo de rede tal como um ponto de acesso.

No dispositivo certificado Wi-Fi Direct™

1. Ligue o dispositivo certificado Wi-Fi Direct™ e execute a função Wi-Fi Direct.
2. Execute o aplicativo DLNA no dispositivo.

Em seu aparelho

3. Selecione a opção [REDE] no menu [Definições] e, em seguida, pressione ENTER (⊙).
4. Selecione a opção [Wi-Fi Direto] e pressione ENTER (⊙).

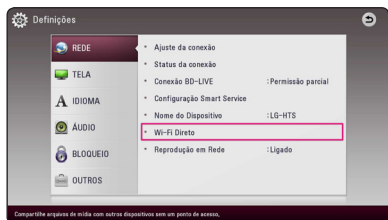

5. Selecione um dispositivo Wi-Fi Direct™ na lista usando $\wedge / \vee / < / >$ e pressione ENTER (⊙).

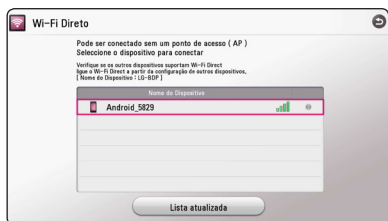

A conexão Wi-Fi Direct™ irá prosseguir. Siga o procedimento na tela.

Caso você deseje escanear novamente o dispositivo Wi-Fi Direct™ disponível, Selecione [Lista atualizada] e pressione ENTER (⊙).

Para selecionar um servidor da lista de dispositivos, os arquivos ou pastas devem ser compartilhados pelo servidor DLNA do dispositivo Wi-Fi Direct™ conectado.

6. Selecione [Filme], [Foto] ou [Música] utilizando $\wedge / \vee / < / >$ e pressione ENTER (⊙).



7. Selecione um arquivo utilizando $\wedge / \vee / < / >$ e pressione ENTER (⊙) para reproduzir o arquivo.

! Nota

- Com a finalidade de melhorar a transmissão, posicione o reprodutor do servidor certificado Wi-Fi Direct™ o mais próximo possível.
- Esta unidade pode conectar-se com apenas 1 dispositivo de cada vez. A conexão múltipla não está disponível.
- Se esse aparelho e um dispositivo Wi-Fi Direct™ estiverem conectados a redes locais diferentes, a conexão Wi-Fi Direct™ pode não estar disponível.
- Se um dispositivo certificado Wi-Fi Direct™ não estiver no modo de espera, esse produto não poderá encontrar o dispositivo.
- Quando você conecta um dispositivo com certificação Wi-Fi Direct™ a seu reprodutor, a conexão de rede PIN não é suportada.
- Este produto não pode se conectar a um dispositivo Wi-Fi direct™ que está no modo Proprietário do Grupo.

Aproveitando o Miracast™

Você pode espelhar a imagem e som do dispositivo certificado Miracast na tela da TV por meio de seu reproduutor, sem o uso de fio.

No dispositivo certificado Miracast™

1. Ligue o dispositivo certificado Miracast e execute a função [Miracast].

Em seu aparelho

2. Pressione HOME (🏠).
3. Selecione [Miracast] e pressione ENTER (⊙).



4. Selecione um dispositivo Miracast na lista, usando o \wedge / \vee e pressione ENTER (⊙).
A função Miracast continuará automaticamente.

Caso você queira verificar novamente o dispositivo Miracast disponível, selecione a [Lista atualizada] e pressione ENTER (⊙).

! Nota

- Para melhor espelhamento, coloque o dispositivo certificado Miracast do reproduutor o mais perto possível.
- Esta unidade pode conectar-se com apenas 1 dispositivo de cada vez. A conexão múltipla não está disponível.
- Durante o espelhamento, a rede Wireless ou o Wi-Fi Direct não podem ser usados simultaneamente.
- Se um dispositivo certificado Miracast não estiver no modo de espera do [Miracast], esse aparelho não poderá encontrar o dispositivo.
- Dependendo da condição da rede sem fio, o espelhamento pode ser instável.
- Durante o espelhamento, a tela pode ser cortada, dependendo da configuração de sua TV. Nesse caso, ajuste as configurações de tela de sua TV.

Como aproveitar o BD-Live™

BD

O BD-ROM com suporte para BD-Live que possui uma função de extensão de rede permite que você aproveite mais funções, como fazer o download de trailers de novos filmes conectando essa unidade à Internet.

1. Verifique a conexão de rede e as configurações (página 22).
2. Insira um dispositivo de armazenamento USB na porta USB no painel frontal.
Um dispositivo de armazenamento USB é necessário para baixar conteúdos bônus.
3. Pressione a tecla HOME (🏠) e marque a opção [Conexão BD-LIVE] no menu [Definições] (página 29).

Dependendo do disco, a função BD-Live pode não ser operada se a opção [Conexão BD-LIVE] estiver definida como [Permissão parcial].

4. Insira um BD-ROM com BD-Live.

O funcionamento pode variar dependendo do disco. Consulte o manual fornecido com o disco.

! Atenção

Não extraia o dispositivo USB conectado enquanto o conteúdo estiver sendo baixado ou enquanto um disco de Blu-ray ainda estiver na bandeja de disco. Ao fazer isso o dispositivo USB conectado pode ser danificado e as funções do BD-Live podem não operar mais de maneira apropriada com o dispositivo USB danificado. Se o dispositivo USB conectado parecer danificado por tal ação, você pode formatar o dispositivo USB conectado a partir de um PC e reutilizá-lo com esse reproduutor.

! Nota

- Alguns conteúdos do BD-Live podem ser acessados de maneira restrita em alguns territórios de acordo com a decisão dos provedores de conteúdo.
- Pode demorar alguns minutos até que o conteúdo do BD-Live seja carregado e você possa aproveitá-lo.
- Para o BD-Live, use o HDD externo / drive em flash de USB formatado apenas em FAT32.

Gravação de CD de áudio

Você pode gravar uma das faixas desejadas ou todas as faixas de um CD de Áudio em um dispositivo de armazenamento USB.

1. Insira um dispositivo de armazenamento USB na porta USB no painel frontal.
2. Insira um CD de Áudio no reproduutor. A reprodução começará automaticamente.
3. Pressione o botão (●) REC para iniciar a [Gravar CD].

	Modo de parada	Durante a reprodução
Faixa de gravação	Todas as faixas	faixa em execução
Tempo de gravação	velocidade 4X	velocidade normal

Gravação de rádio FM ou fonte AUX

Você pode gravar de uma rádio FM ou fonte AUX para um dispositivo de armazenamento USB.

1. Insira um dispositivo de armazenamento USB na porta USB no painel frontal.
2. No modo rádio FM, sintonize na estação desejada (Consulte “Operações do Rádio” na página 58) ou, no modo AUX, inicie a reprodução a partir da fonte externa (Consulte “Conexão AUX” na página 20).
3. Pressione a tecla (●) REC no aparelho de controle remoto.
 - A gravação é salva como um arquivo na pasta “EXT_REC”.

! Nota

- Para gravação, use o pen drive USB / HDD externo formatado apenas como FAT32.
- A faixa de áudio é gravada em um arquivo de áudio com 192 kbps. A rádio FM e fonte AUX são gravados em um arquivo de áudio com 128 kbps.
- O tempo de gravação do CD de áudio na tabela é aproximado.
- O tempo real de cópia do dispositivo de armazenamento USB varia dependendo da capacidade do dispositivo de armazenamento USB.
- Assegure-se de que haja no mínimo 50MB de espaço livre quando estiver gravando em dispositivo de armazenamento USB.
- O tamanho da fonte de gravação deve ser maior do que 20 segundos para que a gravação fique perfeita.
- Não desligue este aparelho ou retire o dispositivo de armazenamento USB conectado durante a gravação do CD de áudio.

! Atenção

Os recursos de gravação ou cópia deste aparelho são fornecidos para uso pessoal e não são destinados a uso comercial. A criação de cópias não autorizadas de material protegido, incluindo programas de computador, arquivos, transmissão de programas e gravação de sons, pode ser uma violação de direitos autorais e constitui crime. Este equipamento não deve ser usado para esses propósitos. A LG expressamente se declina de qualquer responsabilidade pela distribuição ilegal ou o uso não autorizado do conteúdo com finalidade comercial.

Seja responsável

Respeite os direitos de cópias

LG Tag On

O LG Tag On permite que você instale e abra o aplicativo "LG AV Remote" para telefones habilitados para NFC.

1. Cole o adesivo LG Tag On fornecido com o reproduutor.

! Nota

Sugerimos que você considere cuidadosamente a posição do adesivo, pois será difícil removê-lo depois que for colado pela primeira vez.

2. Coloque a parte posterior de seu telefone habilitado para NFC sobre o adesivo do LG Tag On.
 - Se o aplicativo "LG AV Remote" não estiver instalado em seu telefone habilitado para NFC, a tela vinculada ao aplicativo "LG AV Remote" será exibida.
 - Se o aplicativo "LG AV Remote" estiver instalado em seu telefone habilitado para NFC, o aplicativo do "LG AV Remote" será ativado.

! Nota

- Você deve ativar o recurso NFC de seu telefone habilitado para NFC para Android 4.0 ou superior.
- Se a tela de seu telefone habilitado para NFC estiver bloqueada, ela não irá ler o adesivo do LG Tag On.
- Se a capa de seu smartphone for cromada, a NFC não estará disponível. Dependendo do material ou espessura de sua capa, a NFC poderá não ser bem lida.

LG AV Remote

Você poderá controlar este aparelho com seu iPhone ou telefone Android através de sua rede doméstica. Este reproduutor e o seu telefone devem estar conectados a seu dispositivo de rede sem fio, como um ponto de acesso. Visite "Apple iTunes" ou "Google Android Market (Google Play Store)" para maiores informações sobre o "LG AV Remote".

Como reproduzir no iPod

Você pode curtir o som com o seu iPod. Para mais detalhes sobre o iPod, consulte o Guia do Usuário do iPod.

Preparação

Antes de ligar o iPod, desligue a unidade e reduza o volume da mesma para o mínimo.

! Nota

Use o cabo do iPod fornecido com seu iPod.

1. Conecte o iPod à porta USB no painel frontal. Se você ligar esta unidade, o iPod é ligado automaticamente e a recarga é iniciada. Quando você conecta o iPod no menu HOME, o aparelho reproduz uma música automaticamente.
2. Selecione um arquivo utilizando $\wedge / \vee / < / >$ e pressione ENTER (\odot) para reproduzir o arquivo.

Apreciando o iPod na tela

1. Conecte o iPod à porta USB no painel frontal.
2. Pressione HOME (🏠).
3. Selecione o [Smart Share] utilizando $< / >$, selecione o iPod no menu.
4. Selecione um arquivo utilizando $\wedge / \vee / < / >$ e pressione ENTER (\odot) para reproduzi-lo.

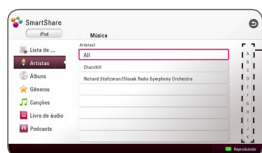

Você pode facilmente buscar um conteúdo ao fazer a rolagem da tela.

Selecione uma rolagem usando a tecla $>$ e selecione a inicial do conteúdo desejado.

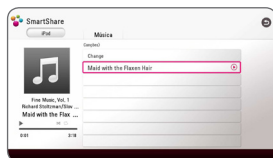

Pressione REPEAT (↺↻) para selecionar o modo de repetição desejado: Faixa (↺↻), Todos (↻), Todos aleatório (↻), Aleatório (↻), Desligar (Sem exibição)

! Nota

Se o idioma da tela do iPod for selecionado para chinês simplificado, a função de rolagem da tela não funciona corretamente.

Desfrutar do modo iPod IN

Controle diretamente de seu iPod. Você pode controlar suas músicas em seu iPod com o controle remoto fornecido.

1. Conecte o iPod à porta USB no painel frontal. Se você ligar esta unidade, o iPod é ligado automaticamente e a recarga é iniciada.
2. Pressione FUNCTION para selecionar o modo iPod IN.

$\wedge / \vee / < / >$	Seleciona uma opção no menu.
ENTER (\odot)	Iniciar a reprodução da música.
ou ► (PLAY)	Para pausar durante a reprodução. Para reiniciar a reprodução, pressione ou ► (PLAY) novamente.
(Pressione e segure) ◀◀/▶▶	Avançar ou recuar uma música.
◀◀/▶▶	Avançar ou retroceder na reprodução.

! Nota

- Uma mensagem de erro "CHECK" ou "Modelo de iPod conectado não é suportado" aparece quando:
 - seu iPod não está disponível para a função a ser operada.
- Uma mensagem de erro "CHECK" ou "Atualize o software do iPod" aparece quando:
 - seu iPod tem uma versão de software antiga.
 - ➔ Atualize o software de seu iPod para a versão mais recente.
- Se a unidade apresentar uma mensagem de erro, siga a mensagem. Uma mensagem de erro "CHECK" ou "Verifique seu iPod" aparece quando:
 - a comunicação entre a unidade e seu iPod falhou.
 - ➔ Conecte e reconecte seu iPod nesta unidade.
 - seu iPod não está devidamente ligado.
 - esta unidade reconhece o iPod como dispositivo desconhecido.
- A carga de seu iPod está excepcionalmente baixa.
 - ➔ A bateria precisa ser carregada.
 - ➔ Se você carregar a bateria enquanto a carga do iPod esteve extremamente baixa, ele pode demorar mais tempo a carregar.
- A compatibilidade do iPod pode variar dependendo do tipo de iPod.
- O iPod touch, iPhone e iPad não têm nenhuma diferença no funcionamento com exceção do iPod. Pode ser necessário um controle adicional para utilizá-los nesta unidade. (por exemplo "arrastar para desbloquear")
- Se você usar um aplicativo para fazer uma chamada ou enviar e receber mensagens de texto, etc., no seu iPod touch/iPhone/iPad, desconecte-o da porta USB desta unidade e, em seguida, use-o.
- Dependendo da versão do software do seu iPod, pode não ser possível controlar o seu iPod a partir desta unidade. Recomendamos a instalação da última versão do software.
- A unidade suporta os seguintes modelos.
 - iPad nano 4G, 5G, 6G, 7G
 - iPod touch 3G, 4G, 5G
 - iPhone 3GS, 4, 4S, 5
 - iPad, iPad2, iPad3, iPad4
 - iPad mini
- Se você tiver um problema com seu iPod, visite www.apple.com/support/ipod.

Operações do Rádio

Certifique-se que a antena esteja ligada.
(Consulte a página 19)

Ouvir a rádio

1. Pressione FUNCTION até aparecer TUNER (FM) na janela da tela. A última estação recebida é sintonizada.
2. Pressione e segure a tecla TUNING (-/+) por cerca de dois segundos até que a indicação de frequência comece a mudar. A varredura pára quando o aparelho sintoniza uma estação. Ou Pressione a tecla TUNING (-/+) repetidamente.
3. Ajuste o nível do volume pressionando VOL (-/+).

Programar Estações de Rádio

É possível predefinir 50 estações para FM.
Antes de sintonizar, certifique-se de que baixou o volume.

1. Pressione FUNCTION até aparecer TUNER (FM) na janela da tela de exibição.
2. Selecione a frequência desejada usando a tecla TUNING (-/+).
3. Pressione a tecla ENTER (⊙) um número predefinido irá piscar na janela de exibição.
4. Pressione a tecla PRESET (-/+) para selecionar o número pré-configurado que você deseja.
5. Pressione ENTER (⊙). A estação é armazenada.
6. Repita os passos de 2 a 5 para memorizar outras estações.

Excluindo uma estação salva

1. Pressione PRESET (- / +) para selecionar um número pré-definido que você deseje apagar.
2. Pressione CLEAR e o número pré-definido piscará na janela da tela.
3. Pressione CLEAR novamente para excluir o número pré-definido selecionado.

Excluir todas as estações salvas

Pressione e mantenha segura a tecla CLEAR por dois segundos.
"ERASE ALL" pisca. Pressione CLEAR novamente. E então todas as estações salvas serão excluídas.

Melhorando a recepção do sinal fraco de FM

Pressionar o botão colorido B (azul) (MONO/ STEREO) no controle remoto. Isso fará com que o sintonizador mude de estéreo para mono, o que normalmente melhora a recepção.

Usar um teclado USB ou mouse

Você pode conectar um teclado e/ou mouse USB para digitar textos e navegar pelos menus.

1. Conecte um teclado ou mouse USB à porta USB no painel frontal.
2. Use o teclado para digitar textos ou o mouse para navegar pelos menus.

! Nota

Os seguintes teclados e mouses são recomendados.

- Logitech Wireless Combo MK520
- Logitech Wireless Combo MK320
- Logitech Wireless Combo MK260
- Microsoft Wireless Desktop 5000
- Microsoft Wireless Desktop 3000
- Microsoft Wireless Desktop 2000
- Microsoft Wireless Desktop 800

Como utilizar o Premium

Você pode usar vários serviços de conteúdo via Internet com a função Premium.

1. Verifique a conexão de rede e as configurações (página 22).
2. Pressione HOME (🏠).
3. Selecione o [Premium] utilizando </> e pressione ENTER (Ⓞ).



4. Selecione um serviço on-line utilizando ^ / v / </> e pressione ENTER (Ⓞ).

! Nota

- Para obter informações detalhadas sobre cada serviço, contate o provedor do conteúdo ou visite o link de suporte do serviço.
- O conteúdo de serviços Premium e informações relacionadas a serviços, incluindo a interface do usuário, está sujeito a alterações. Consulte o site de cada serviço para obter as informações mais atualizadas.
- O uso dos recursos Premium com uma conexão de rede sem fio pode resultar uma velocidade de streaming indevida devido a interferência de aparelhos domésticos que utilizam frequência de rádio.
- Caso queira alterar a configuração de país, vá para [Definições] > [REDE] > [Configuração Smart Service] > [Configuração do País]. Selecione [Manual] e pressione ENTER (Ⓞ) no menu [Configuração do País].
- Ao alterar o efeito de som, a saída de áudio pode ser adiada, a depender do seu ambiente de internet.

Como utilizar o LG Smart World

Você pode utilizar os serviços do aplicativo da LG nesse reprodutor via Internet. Você pode facilmente encontrar e fazer o download de vários aplicativos a partir do LG Smart World.

1. Verifique a conexão de rede e as configurações (página 22).
2. Pressione HOME (🏠).
3. Selecione o [LG Smart World] e pressione ENTER (⊙).



4. Selecione uma categoria utilizando </> e pressione ENTER (⊙).
5. Use ^/√/</> para selecionar um aplicativo e pressione ENTER (⊙) para exibir as informações.
6. Pressione ENTER (⊙) enquanto o ícone [Install] estiver em destaque. O aplicativo será instalado no reprodutor.

Para instalar um aplicativo no aparelho, o usuário precisa fazer o login. Consulte a página 60 para obter maiores informações sobre como fazer o login.

7. Pressione o botão vermelho (R) para exibir a tela [Meus Aplicativos].
8. Selecione o aplicativo instalado e pressione ENTER (⊙) para executá-lo.

! Nota

- Dependendo da região, o serviço do [LG Smart World], [Meus Aplicativos] e a função [Pesquisa] podem não estar disponíveis.
- Para instalar um aplicativo pago, você precisa ser um membro pago. Visite www.lgappstv.com para maiores informações.
- Ao alterar o efeito de som, a saída de áudio pode ser adiada, a depender do seu ambiente de internet.

Fazer login

Para utilizar a função do [LG Smart World], você precisa fazer o login em sua conta.

1. No menu inicial, selecione o ícone [!] e pressione ENTER (⊙).
2. Preencha os campos [ID] e [Senha] utilizando o teclado virtual.

Caso você não tenha uma conta, pressione o botão vermelho (R) para se registrar.

3. Use ^/√/</> para selecionar [OK] e pressione ENTER (⊙) para fazer o login em sua conta.

Caso você selecione a caixa de seleção [Início Auto.], seu ID e senha serão lembrados e o login será feito automaticamente sem que você precise digitar seus dados.

! Nota

Para visualizar as informações de sua conta e aplicativos, selecione o ícone [!] e pressione ENTER (⊙) no menu inicial e selecione a opção [Minha Página].

Como pesquisar conteúdo on-line

Caso você esteja tendo dificuldades para encontrar conteúdos específicos de serviços on-line, você pode usar a função de pesquisa completa inserindo palavras-chave no menu [Q].

1. Pressione HOME (🏠).
2. Selecione o ícone de [Q] no menu da página inicial utilizando $\wedge / \vee / < / >$ e pressione ENTER (⊙).
- O menu [Q] é exibido na tela.
3. Pressione ENTER (⊙). O teclado virtual é exibido automaticamente.
4. Use $\wedge / \vee / < / >$ para selecionar letras e, em seguida, pressione ENTER (⊙) para confirmar sua seleção no teclado virtual.
5. Quando você terminar de digitar a palavra-chave, selecione [↵] e pressione ENTER (⊙) para exibir o resultado da pesquisa.
6. Use $\wedge / \vee / < / >$ para selecionar o conteúdo desejado e pressione ENTER (⊙) para mover diretamente para o conteúdo selecionado.

! Nota

- Dependendo da região, o serviço do [LG Smart World], [Meus Aplicativos] e a função [Pesquisa] podem não estar disponíveis.
- A função de pesquisa não procura conteúdos em todos os serviços on-line. Ela só funciona em alguns serviços on-line.

Como utilizar o menu Meus Aplicativos

Você pode mover ou excluir um aplicativo instalado no menu [Meus Aplicativos].

1. Pressione HOME (🏠).
2. Selecione [Meus Aplicativos] e pressione ENTER (⊙).



3. No menu [Meus Aplicativos] pressione o botão vermelho (R).

Mover um aplicativo

1. Selecione um aplicativo e pressione ENTER (⊙) para exibir as opções.
2. Use \wedge / \vee para selecionar [Mover] e pressione ENTER (⊙).
3. Use $\wedge / \vee / < / >$ para selecionar uma posição para a qual você deseja mover e pressione ENTER (⊙).

Excluir um aplicativo

1. Selecione um aplicativo e pressione ENTER (⊙) para exibir as opções.
2. Use \wedge / \vee para selecionar [Deletar] e pressione ENTER (⊙).
3. Use $< / >$ para selecionar [OK] e pressione ENTER (⊙) para confirmar.

! Nota

- Dependendo da região, o serviço do [LG Smart World], [Meus Aplicativos] e a função [Pesquisa] podem não estar disponíveis.
- Ao alterar o efeito de som, a saída de áudio pode ser adiada, a depender do seu ambiente de internet.

Usar tecnologia Bluetooth

Sobre o Bluetooth

O *Bluetooth*® é uma tecnologia de comunicação sem fios para conexões de curto alcance.

O alcance disponível é de 10 metros.

(O som pode ser interrompido quando a conexão sofrer a interferência de outra onda eletrônica ou você se conectar com o bluetooth em outros locais.)

A conexão de dispositivos individuais com a tecnologia sem fios *Bluetooth*® não está sujeito a cobranças. Um telefone celular com tecnologia sem fios *Bluetooth*® pode ser utilizado via Cascade se a conexão tiver sido efetuada via tecnologia sem fios *Bluetooth*®.

Dispositivos Disponíveis: Telefone celular, MP3, Laptop, PDA.

Perfis Bluetooth

Para utilizar a tecnologia sem Bluetooth, os dispositivos devem ser capazes de interpretar certos perfis. Esta unidade é compatível com o seguinte perfil.

A2DP (Perfil Avançado de Distribuição de Áudio)

Ouvir música armazenada em dispositivos Bluetooth

Emparelhar a unidade com um dispositivo Bluetooth

Antes de iniciar o emparelhamento, certificar-se que a funcionalidade Bluetooth está ligada ao dispositivo Bluetooth. Consulte o manual do usuário do dispositivo Bluetooth. O emparelhamento deve ser executado apenas uma vez: não precisa ser executado novamente.

1. Selecionar a função Bluetooth pressionando a tecla FUNCTION.
"BT READY" é exibido na janela.
2. Ative o dispositivo Bluetooth e configure o emparelhamento. Durante a busca da unidade com o dispositivo Bluetooth, uma lista de dispositivos encontrados poderá ser exibida no dispositivo Bluetooth dependendo do tipo do aparelho. Seu aparelho aparecerá como "LG-HTS".
3. Quando esta unidade conseguir conectar-se a seu dispositivo Bluetooth com sucesso, o LED do Bluetooth desta unidade acenderá e "BTPAIRED" aparecerá na janela de exibição.

! Nota

O emparelhamento pode ser diferente devido ao tipo de dispositivo Bluetooth

4. Ouvir música.
Para reproduzir uma música armazenada no dispositivo Bluetooth, consulte o manual do usuário do dispositivo Bluetooth.

! Nota

Se você alterar a função da unidade, a função Bluetooth será desconectada, opere o pareamento novamente.

! Nota

- O som pode ser interrompido quando a conexão sofrer interferências de outros dispositivos eletrônicos.
- Não é possível controlar o dispositivo Bluetooth nesta unidade.
- O emparelhamento está limitado a um dispositivo Bluetooth por unidade e não é suportado o emparelhamento múltiplo.
- Mesmo que a distância entre o Bluetooth e o dispositivo seja inferior a 10m, existem obstáculos entre ambos, e por isso o dispositivo Bluetooth pode não ser conectado.
- Dependendo do tipo de dispositivo, você pode não conseguir utilizar a função Bluetooth.
- Quando não estiver conectado a Bluetooth, " BT READY" vai aparecer no visor.
- Se existirem avarias ou falhas de ligação de dispositivos que utilizem a mesma frequência, como equipamento médico, microondas ou dispositivos LAN sem fios, então irá ser desconectado.
- Quando alguém se levanta e interrompe a comunicação entre o dispositivo Bluetooth e o leitor, a ligação será desconectada.
- Quanto maior a distância entre o Bluetooth e a unidade, mais fraca será a qualidade sonora e, ao baixar a qualidade de ligação, irá fazer com que a ligação Bluetooth se perca e com que a unidade fique fora do alcance do Bluetooth.
- O dispositivo com tecnologia sem fios Bluetooth é desconectado se a unidade principal for desligada ou se o dispositivo for colocado a mais de 10 m da unidade principal.

Resolução de problemas

Geral

Sintoma	Causa e Solução
O aparelho não liga.	<ul style="list-style-type: none"> • Conecte o cabo de alimentação à tomada da parede.
A unidade não inicia a reprodução.	<ul style="list-style-type: none"> • Coloque um disco que possa ser reproduzido. (Verifique o tipo do disco, o sistema de cores e o código regional.) • Colocar um disco com o lado de reprodução virado para baixo. • Limpe o disco. • Cancele a função de classificação ou mude seu nível.
O dispositivo de armazenamento USB conectado não foi reconhecido.	<ul style="list-style-type: none"> • Tente utilizar um cabo USB diferente, alguns cabos USB podem não suportar corrente o suficiente para operações normais de USB. • Caso você use um cabo de extensão USB ou USB HUB, os dispositivos USB poderão não ser reconhecidos. • Um dispositivo USB que requer instalação adicional do programa, quando você o conecta a um computador, não é suportado. • Esta unidade suporta apenas o Drive USB Flash e HDD Externo com o formato FAT32 ou NTFS.
O ângulo não pode ser alterado.	<ul style="list-style-type: none"> • Multi-ângulos não foram gravados no disco de DVD que está sendo reproduzido.
Não pode reproduzir arquivos de vídeo, foto e música.	<ul style="list-style-type: none"> • Os arquivos não foram gravados em um formato que pode ser reproduzido pelo aparelho. • A unidade não suporta o codec do arquivo de vídeo.
O controle remoto não funciona corretamente.	<ul style="list-style-type: none"> • O controle remoto não está apontado na direção do sensor remoto da unidade. • O controle remoto está afastado demais da unidade. • Existe um obstáculo entre o controle remoto e a unidade. • As pilhas do controle remoto estão gastas.
O cabo da unidade está conectado na tomada, mas não se consegue ligar ou desligar o aparelho.	<p>Pode reiniciar o aparelho da seguinte forma.</p> <ul style="list-style-type: none"> • Desligue o cabo de alimentação, aguarde 5 segundos e ligue-o novamente.
A unidade não está funcionando normalmente.	

Rede

Sintoma	Causa e Solução
As funções do BD-LIVE não funcionam.	<ul style="list-style-type: none"> • O dispositivo USB pode não ter espaço suficiente. Conecte um dispositivo USB que tenha no mínimo 1GB de espaço livre. • Assegure-se de que a unidade esteja corretamente conectada à rede de área local e possa acessar a internet. (página 22) • Sua velocidade de banda larga pode não ser rápida o bastante para usar os recursos do BD-Live. Recomendamos que você entre em contato com seu Provedor de Serviços de Internet (ISP) e solicite para que seja aumentada a velocidade de sua banda larga. • A opção [Conexão BD-LIVE] no menu [Definições] está ajustada como [Proibido]. Ajuste esta opção para [Autorizado].
Os serviços de streaming de vídeo (tais como o YouTube™, etc.) frequentemente param ou usam o "buffer" durante a reprodução.	<ul style="list-style-type: none"> • A velocidade de seu serviço de banda larga pode não ser rápida o suficiente para transmitir serviços de vídeo. Recomendamos que você entre em contato com seu Provedor de Serviços de Internet (ISP) e solicite para que seja aumentada a velocidade de sua banda larga.
Os servidores de mídia não são exibidos na lista de dispositivos.	<ul style="list-style-type: none"> • O software de firewall ou antivírus no seu servidor de mídia está sendo executado. Desligar o software antivírus em utilização no seu PC ou servidor multimídia. • O aparelho não está conectado na mesma rede local que o servidor de mídia está conectado.
Não é possível conectar o aparelho ao ponto de acesso ou roteador LAN sem fio.	<ul style="list-style-type: none"> • A comunicação sem fios pode ser interrompida por aparelhos domésticos que utilizem frequências de rádio. Mova os aparelhos de local e coloque-os mais distantes.
O ponto de acesso não é apresentado na lista "Nomes de pontos de acesso".	<ul style="list-style-type: none"> • O ponto de acesso ou roteador LAN sem fios não transmite a sua SSID. Configure o ponto de acesso para transmitir a SSID a partir do seu computador. • Seu dispositivo de rede tal como ponto de acesso pode não estar definido para a faixa de frequência disponível e o canal que este aparelho pode suportar. Tente configurar a faixa de frequência e o canal na configuração do dispositivo de rede.

Imagem

Sintoma	Causa e Solução
Não há imagem.	<ul style="list-style-type: none"> • Selecione o modo de entrada de vídeo adequado na TV, para que a imagem do aparelho apareça na tela do televisor. • Conecte firmemente o cabo de áudio. • Verifique se a [Config. Cor HDMI] no menu [Definições] foi configurada no item apropriado em conformidade com a sua conexão de vídeo. • Sua TV pode não suportar a resolução que você configurou no aparelho. Altere a resolução para uma que a sua TV aceite. • A tomada HDMI OUT do aparelho está ligada a um dispositivo DVI que não suporta proteção de direitos autorais.
Aparecimento de ruídos na imagem	<ul style="list-style-type: none"> • Você está reproduzindo um disco que foi gravado em um sistema de cores diferentes do sistema de sua TV. • Altere a resolução para uma que a sua TV aceite.
A reprodução do disco Blu-ray 3D não exibe imagens em 3D.	<ul style="list-style-type: none"> • Conecte o aparelho a sua TV com o cabo HDMI (Tipo A, Cabo HDMI™ de Alta Velocidade). • Sua TV pode não suportar o "formato obrigatório HDMI 3D". • A opção [Modo 3D] no menu [Definições] está ajustada para [Desligado]. Ajuste a opção para [Ligado].

5

Solução de problemas

Som

Sintoma	Causa e Solução
Não há som ou ele está distorcido.	<ul style="list-style-type: none"> • A unidade está no modo de varredura, câmera lenta ou no modo de pausa. • O volume do som está muito baixo. • Verifique a conexão do cabo do alto-falante. (página 15)

Suporte ao Cliente

Você pode atualizar o aparelho usando os programas mais recentes para que a operação do produto possa ser melhorada e/ou adicionar novas características ao aparelho. Para obter os programas mais recentes para este aparelho (caso haja atualizações), visite o site <http://www.lg.com> ou entre em contato com o serviço de atendimento ao cliente da LG Electronics.

Aviso de programa de fonte aberta

Para obter o código de fonte correspondente em GPL, LGPL, MPL e outras licenças de fonte aberta, por favor, visite <http://opensource.lge.com>. Todos os termos de licença indicados, exoneração de responsabilidade e notas de direitos autorais com o código de fonte.

Controle da TV com o controle remoto fornecido

Você pode controlar sua TV com os botões abaixo.

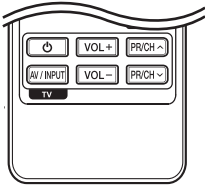

Pressionando	Você pode
⏻ (TV POWER)	Ligar ou desligar a TV.
AV/INPUT	Mudar a fonte de entrada da TV, entre a própria TV e outras fontes.
PR/CH ▲/▼	Percorra os canais memorizados para cima ou para baixo.
VOL +/-	Ajustar o volume da TV.

! Nota

Dependendo da unidade que esteja conectada, pode ser que você não consiga controlar sua TV usando alguns desses botões.

Configuração do aparelho de controle remoto de sua TV

Você pode operar sua TV com o aparelho de controle remoto fornecido.

Se sua TV consta na tabela abaixo, programe o controle remoto com o correspondente código do fabricante.

1. Enquanto estiver segurando o botão ⏻ (TV POWER) e pressionar o código do fabricante de sua TV com os botões numéricos (veja a tabela abaixo).

Fabricante	Número de código
LG	1(Padrão), 2
Zenith	1, 3, 4
GoldStar	1, 2
Samsung	6, 7
Sony	8, 9
Hitachi	4

2. Solte o botão ⏻ (TV POWER) para concluir a configuração.

Pode ser que nenhum ou apenas alguns dos botões funcionem com a sua TV, mesmo tendo digitado corretamente o código de fabricante correspondente. Quando as pilhas do controle remoto forem trocadas, talvez o código que você configurou seja substituído pelo código que vem configurado de fábrica. Nesse caso, configure novamente o controle remoto com o código adequado.

Atualização de Software de Rede

Aviso de atualização de rede

Periodicamente podem ser efetuadas melhorias na performance ou adicionando funcionalidades nas unidades conectadas à rede de banda larga doméstica. Caso haja programas disponíveis e a unidade estiver conectada à rede doméstica, o aparelho irá lhe informar sobre as atualizações de acordo com o seguinte:

Opção 1:

1. O menu de atualização aparecerá na tela quando você desligar o aparelho.
2. Use </> para selecionar uma opção desejada e, em seguida, pressione ENTER (⊙).

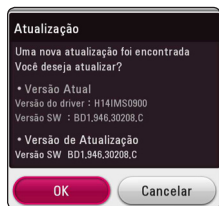

[OK]	Inicia a atualização do software.
[Cancelar]	Sai do menu de atualização e desliga o aparelho.

Opção 2:

Se a atualização de programas estiver disponível no servidor de atualizações, o ícone "Update" aparecerá na parte inferior do menu inicial. Pressione o botão azul (B) para iniciar o processo de atualização.

Atualização de software

Você pode atualizar o aparelho usando os programas mais recentes para que a operação do produto possa ser melhorada e/ou adicionar novas características ao aparelho. Você pode atualizar o software conectando a unidade diretamente a partir do servidor de atualização.

! Nota

- Antes de atualizar os programas em seu aparelho, remova qualquer disco ou dispositivo USB do aparelho.
- Antes de atualizar os programas em seu aparelho, desligue seu aparelho e ligue-o em seguida.
- **Durante o procedimento de atualização de programas não desligue o aparelho ou desconecte-o da tomada de alimentação, como também não pressione nenhum botão.**
- Se você cancelar a atualização, ligue e em seguida ligue novamente para estabilização da performance.
- Esta unidade não aceita atualizações de versões anteriores de programas.

1. Verifique a conexão de rede e as configurações (página 22).
2. Selecione a opção [Software] no menu [Definições] e, em seguida, pressione ENTER (⊙).
3. Selecione a opção [Atualização] e pressione a tecla ENTER (⊙).

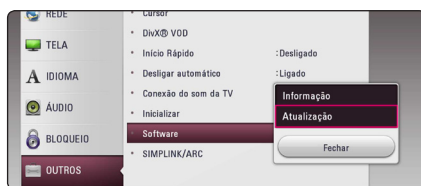

O aparelho verificará a existência dos programas mais recentes.

! Nota

- Se a tecla ENTER (⊙) for pressionada enquanto estiver sendo verificada a existência de atualizações, o processo será concluído.
- Se não houver nenhuma atualização disponível, a mensagem "Nenhuma atualização encontrada." será exibida. Pressione a tecla ENTER (⊙) para retornar para o [Home Menu].

4. Se existir uma versão mais recente, aparecerá a mensagem "Você gostaria de fazer a atualização?".
5. Selecione [OK] para iniciar a atualização. (Se a tecla [Cancelar] for pressionada o processo de atualização pára).
6. O aparelho inicia o download da atualização mais recente do servidor. (O download pode demorar vários minutos, dependendo das condições de sua rede doméstica)
7. Quando terminar o download, aparece a mensagem, "Download is complete. Do you want to update?" (Download concluído. Você gostaria de fazer a atualização?).
8. Selecione [OK] para iniciar a atualização. (Se for selecionada a opção [Cancelar] a atualização pára e o arquivo baixado não poderá ser reutilizado outra vez. Para atualizar o programa da próxima vez, o procedimento de atualização de programas precisa ser iniciado desde o início mais uma vez.)

**Atenção**

Não desligue a alimentação durante a atualização de software.

9. Quando a atualização for concluída, a energia será desligada automaticamente dentro de alguns segundos.
10. Ligue novamente. O sistema irá funcionar com a versão mais recente.

**Nota**

A função de atualização do software pode não funcionar corretamente dependendo do seu ambiente de internet. Neste caso, você pode obter os programas mais recentes de seu centro de suporte ao cliente da LG Electronics e em seguida atualizar o seu aparelho. (Consultar "Configuração da Resolução" na página 66.)

Informações adicionais

Requisito de arquivo

Arquivos de vídeo

Local do arquivo	Extensão do arquivo	Formato Codec	Formato áudio	Legenda
Disco, USB	“.avi”, “.mpg”, “.divx”, “.mpeg”, “.mkv”, “.mp4”, “.asf”, “.wmv”, “.m4v” (DRM livre), “.vob”, “.3gp”, “.mov”, “.trp”, “.m2t”, “.mpe”, “.m1v”, “.m2v”, “.wm”, “.flv”, “.ts”, “.dat”	DIVX 3.11, DIVX4, DIVX5. DIVX6 (apenas reprodução padrão) XVID, MPEG1 SS, H.264/ MPEG-4 AVC, MPEG2 PS, MPEG2 TS, VC-1 SM (WMV3)	Dolby Digital, DTS, MP3, WMA, AAC, AC3	SubRip (.srt / .txt), SAMI (.smi), SubStation Alpha (.ssa/.txt), MicroDVD (.sub/.txt), VobSub (.sub), SubViewer 1.0 (.sub), SubViewer 2.0 (.sub/.txt), TMPlayer (.txt), DVD Subtitle System (.txt)
DLNA	“.avi”, “.mpg”, “.divx”, “.mpeg”, “.mkv”, “.mp4”, “.asf”, “.wmv”, “.m4v” (DRM livre), “.mov”, “.trp”, “.m2t”, “.mpe”, “.m1v”, “.m2v”, “.flv”, “.ts”	DIVX 3.11, DIVX4, DIVX5. DIVX6 (apenas reprodução padrão) XVID, MPEG1 SS, H.264/ MPEG-4 AVC, MPEG2 PS, MPEG2 TS, VC-1 SM (WMV3)	Dolby Digital, DTS, MP3, WMA, AAC, AC3	SubRip (.srt / .txt), SAMI (.smi), SubStation Alpha (.ssa/.txt), MicroDVD (.sub/.txt), SubViewer 1.0 (.sub), SubViewer 2.0 (.sub/.txt), TMPlayer (.txt), DVD Subtitle System (.txt)

Arquivos de áudio

Local do arquivo	Extensão do arquivo	Frequência de amostragem	Taxa de bits	Nota
Disco, USB	“.mp3”, “.wma”, “.wav”, “.m4a” (sem DRM), “.flac”	dentro de 32 - 48 kHz (WMA), dentro de 16 - 48 kHz (MP3)	dentro de 32 - 192 kbps (WMA), dentro de 32 - 320 kbps (MP3)	Alguns arquivos “wav” não são suportados neste aparelho.
DLNA	“.mp3”, “.wma”, “.wav”, “.m4a” (DRM livre)	dentro de 32 - 48 kHz (WMA), dentro de 16 - 48 kHz (MP3)	dentro de 32 - 192 kbps (WMA), dentro de 32 - 320 kbps (MP3)	Alguns arquivos “wav” não são suportados neste aparelho.

Arquivos de foto

Local do arquivo	Extensão do arquivo	Tamanho recomendado	Nota
Disco, USB, DLNA	“.jpg”, “.jpeg”, “.png”, “.gif”	Menos de 4.000 x 3.000 x 24 bit/pixel Menos de 3.000 x 3.000 x 32 bit/pixel	Arquivos de imagem fotográfica progressiva e sem perdas de compressão não são suportados.

- O servidor DLNA em pacote fornecido para a edição do Macintosh tem limitações quando a compatibilidade com arquivos, como ASF, WMA e WMV.

! Nota

- O nome do arquivo é limitado a 180 caracteres.
- Máximo de arquivos / pastas: Menos de 2000 (Número total de arquivos e pastas)
- Dependendo do tamanho e do número dos arquivos, pode demorar alguns minutos para que o conteúdo da mídia seja lido.
- A compatibilidade do arquivo pode ser diferente dependendo do servidor.
- Em função da compatibilidade no servidor DLNA ser testada no ambiente do servidor DLNA do pacote (Nero MediaHome 4 Essentials edição para Windows), os requisitos do arquivo e funções de reprodução podem diferir dependendo dos servidores de mídias.
- Os requisitos de arquivo da página 70 nem sempre são compatíveis. Poderão existir algumas restrições devido a características de arquivo e capacidade do servidor de mídia.
- A reprodução de arquivos de legenda só está disponível no servidor de mídia DLNA criado pelo fornecedor do software Nero MediaHome 4 Essentials no pacote desse aparelho.
- Arquivos de mídia removível como uma unidade USB, unidade DVD etc. no seu servidor de mídia podem não ser compartilhados devidamente.
- Esta unidade não suporta ID3 Tag incorporados nos arquivos MP3.
- O total total de reprodução indicado na tela pode não estar correto para arquivos VBR.
- Arquivos de vídeo em HD contidos em CD/DVD ou USB 1.0/1.1 podem não ser reproduzidos corretamente. Discos Blu-ray ou USB 2.0 são recomendados para reproduzir os arquivos de vídeo em HD.
- Este aparelho suporta o perfil H.264/MPEG-4 AVC Principal, Elevado no Nível 4.1. Um arquivo com nível mais elevado poderá não ser suportado.
- Este aparelho não suporta arquivos gravados com GMC*1 ou Qpel*2.
 - *1 GMC – Global Motion Compensation
 - *2 Qpel – Quarter pixel

! Nota

- Um arquivo "avi" com codificação "WMV 9 codec" não é suportado.
- Este leitor suporta arquivos UTF-8 mesmo que ele tenha conteúdo de legendas Unicode. Este leitor não suporta arquivos "puros" de legendas Unicode.
- Dependendo dos tipos de arquivos ou vias de gravação, ele pode não reproduzir.
- Um disco gravado em multi-sessão num PC normal, não é suportado neste leitor.
- Para reproduzir um arquivo de vídeo, os nomes do arquivo de vídeo e do arquivo com as legendas devem ser iguais.
- Ao executar um arquivo de vídeo com extensões como ".ts", ".m2ts", ".mts", ".tp", ".Trp" ou ".m2t", seu reproduzidor poderá não suportar arquivos de legenda.
- O total total de reprodução indicado na tela pode não estar correto para arquivos VBR.
- A compatibilidade do codec de vídeo / áudio pode diferir de acordo com o arquivo de vídeo.

AVCHD (Advanced Video Codec High Definition)

- Este aparelho pode reproduzir discos em formato AVCHD. Esses discos são normalmente gravados e usados em câmeras digitais de vídeo.
- O formato em AVCHD é um formato de vídeo câmera digital de alta definição.
- O formato MPEG-4 AVC/H.264 é capaz de comprimir imagens com eficiência superior àquela do formato de compressão da imagem convencional.
- Este aparelho pode reproduzir discos usando formato "x.v.Color".
- Alguns discos de formato AVCHD podem não reproduzir dependendo da condição de gravação.
- Os discos formato AVCHD precisam ser finalizados.
- "x.v.Color" oferece uma margem de cor mais ampla que os disco de DVD camcorder normais.

Sobre o DLNA

Este aparelho é um aparelho de mídia digital certificado pela DLNA que pode exibir e reproduzir o conteúdo de filme, foto e música do seus servidores de mídia digital compatível com DLNA (PC e dispositivos eletrônicos)

A Digital Living Network Alliance (DLNA) é uma organização global formada pela fusão de companhias de aparelhos eletrônicos, computadores e de dispositivos móveis. A Digital Living oferece a seus consumidores uma forma fácil para compartilhar mídia digital através de uma rede doméstica.

O logotipo de certificação da DLNA facilita a procura de produtos que obedeçam às orientações das Diretrizes de Interoperabilidade da DLNA. Este aparelho obedece à orientação das Guias de Interoperabilidade v1.5 da DLNA

Quando um PC funcionando com um programa do servidor DLNA ou se um outro dispositivo compatível com DLNA estiver conectado a este aparelho, pode ser necessário que se faça alterações em programas ou em outros dispositivos. Consulte as instruções de utilização de software ou dos dispositivos para mais informações.

Alguns requisitos de sistema

Para a reprodução de vídeo em alta definição:

- Visualização em alta definição com tomadas de entrada HDMI.
- Disco BD-ROM com conteúdo de alta definição.
- É necessário para alguns conteúdos HDMI ou entrada DVI compatível com HDCP no seu dispositivo de exibição (como especificado pelos autores do disco).

Observações sobre compatibilidade

- Visto que BD-ROM é um formato novo, o dispositivo pode apresentar problemas em determinados discos, conexão digital e outros problemas de compatibilidade. Se você tiver algum problema de compatibilidade, entre em contato com uma central de atendimento ao cliente.
- Este aparelho permite que você se divirta com funções como picture-in-picture, áudio secundário, pacotes virtuais, entre outras, com um BD-ROM que suporte BONUSVIEW (BD-ROM versão 2 Perfil 1 versão 1.1). O vídeo e áudio secundário podem ser reproduzidos com um disco compatível que contenha a função picture-in-picture. Para o método de reprodução favor consultar as instruções no disco.
- Para assistir a conteúdo em alta definição e conteúdo de DVD com padrão de up-converting pode ser necessário que você possua um dispositivo com entradas HDMI ou HDCP com entrada DVI em seu dispositivo de exibição.
- Alguns discos BD-ROM e DVD podem restringir o uso de alguns comandos ou características de funcionamento.
- Dolby TrueHD, Dolby Digital Plus e DTS-HD são suportados com um máximo de 4.1 canais se você usar a conexão HDMI para a saída de áudio da unidade.
- Você pode usar um dispositivo de USB para armazenar informações relativas aos discos, incluindo conteúdos baixados on-line. O disco que você está usando, irá controlar por quanto tempo a informação deverá ser armazenada.

Especificações de Saída Áudio

Tomada/ Configuração Fonte	HDMI OUT			
	PCM Stereo	PCM Multi-Ch	DTS Re-encode *3	BitStream *1 *2
Dolby Digital	PCM 2ch	PCM 5,1ch	DTS	Dolby Digital
Dolby Digital Plus	PCM 2ch	PCM 5,1ch	DTS	Dolby Digital Plus
Dolby TrueHD	PCM 2ch	PCM 5,1ch	DTS	Dolby TrueHD
DTS	PCM 2ch	PCM 5,1ch	DTS	DTS
DTS-HD	PCM 2ch	PCM 5,1ch	DTS	DTS-HD
Linear PCM 2ch	PCM 2ch	PCM 2ch	DTS	Linear PCM 2ch
Linear PCM 5,1ch	PCM 2ch	PCM 5,1ch	DTS	Linear PCM 5,1ch
Linear PCM 7,1ch	PCM 2ch	PCM 7,1ch	DTS	Linear PCM 7,1ch

*1 Os áudios secundários e interativos podem não estar incluídos na bitstream de saída se a opção [Saída digital] estiver definida como [BitStream]. (Exceto codec LPCM: a saída sempre inclui áudio interativo e secundário.)

*2 Este aparelho automaticamente seleciona o áudio de HDMI de acordo com a capacidade de decodificação do dispositivo HDMI conectado, muito embora a opção [Saída digital] esteja ajustada para [BitStream].

*3 Se a opção [Saída digital] for configurada para [DTS re-encode], a saída de áudio fica limitada a 48 kHz e a 5.1 canais. Se a opção [Saída digital] for configurada como [DTS Re-Encode], o áudio DTS Re-encode sai para os discos BD-ROM e o áudio original sai para os outros discos (como o [BitStream]).

- O áudio sai como PCM 48 kHz/16 bits para arquivos do tipo MP3/WMA e PCM 44.1 kHz/16 bits para CD de áudio durante a reprodução.
- Com conexão de áudio digital (HDMI OUT), os sons do botão do menu do disco BD-ROM podem não ser ouvidos se a opção [Saída digital] estiver marcada como [BitStream].
- Se o formato de áudio da sua saída digital não tiver as mesmas características do seu receptor, o receptor irá produzir um som forte e distorcido ou nenhum som.
- O Multi-channel Digital Surround Sound, ou som surround digital multi canal, via uma conexão digital pode ser obtido se o seu receptor estiver equipado com um decodificador digital multi canal.
- Essa configuração não está disponível no sinal de entrada de um dispositivo externo.

Lista de Códigos de Área

Escolha um código de área a partir desta lista.

Área	Código	Área	Código	Área	Código	Área	Código
Afeganistão	AF	Fiji	FJ	Mônaco	MC	Singapura	SG
Argentina	AR	Finlândia	FI	Mongólia	MN	República Eslovaca	SK
Austrália	AU	França	FR	Marrocos	MA	Eslovênia	SI
Áustria	AT	Alemanha	DE	Nepal	NP	África do Sul	ZA
Bélgica	BE	Grã-Bretanha	GB	Países Baixos	NL	Coreia do Sul	KR
Butão	BT	Grécia	GR	Antilhas	AN	Espanha	ES
Bolívia	BO	Groenlândia	GL	Nova Zelândia	NZ	Sri Lanka	LK
Brasil	BR	Hong Kong	HK	Nigéria	NG	Suécia	SE
Camboja	KH	Hungria	HU	Noruega	NO	Suíça	CH
Canadá	CA	Índia	IN	Omã	OM	Taiwan	TW
Chile	CL	Indonésia	ID	Paquistão	PK	Tailândia	TH
China	CN	Israel	IL	Panamá	PA	Turquia	TR
Colômbia	CO	Itália	IT	Paraguai	PY	Uganda	UG
Congo	CG	Jamaica	JM	Filipinas	PH	Ucrânia	UA
Costa Rica	CR	Japão	JP	Polônia	PL	Estados Unidos	US
Croácia	HR	Quênia	KE	Portugal	PT	Uruguai	UY
República Checa	CZ	Kuwait	KW	Romênia	RO	Uzbequistão	UZ
Dinamarca	DK	Líbia	LY	Federação da Rússia	RU	Vietnã	VN
Equador	CE	Luxemburgo	LU	Arábia Saudita	SA	Zimbábue	ZW
Egito	EG	Malásia	MY	Senegal	SN		
El Salvador	SV	Maldivas	MV				
Etiópia	ET	México	MX				

Lista de Código de Idiomas

Use esta lista para inserir o idioma desejado para as seguintes configurações iniciais: [Áudio de Disco], [Legenda do Disco] e [Menu do Disco].

Idioma	Código	Idioma	Código	Idioma	Código	Idioma	Código
Afar	6565	Francês	7082	Lituânio	7684	Sindi	8368
Africano	6570	Frisão	7089	Macedônio	7775	Cingalês	8373
Albanês	8381	Galego	7176	Malgaxes	7771	Eslovaco	8375
Amhárico	6577	Georgiano	7565	Malaio	7783	Esloveno	8376
Árabe	6582	Alemão	6869	Malaiala	7776	Espanhol	6983
Armênio	7289	Grego	6976	Maori	7773	Sudanês	8385
Assamês	6583	Groenlandês	7576	Marata	7782	Suaili	8387
Aymara	6588	Guarani	7178	Moldavo	7779	Sueco	8386
Azerbaijani	6590	Guzerate	7185	Mongol	7778	Tagalo	8476
Bashkir	6665	Hausa	7265	Nauru	7865	Tadjique	8471
Basco	6985	Hebraico	7387	Nepalês	7869	Tamil	8465
Bengali, Bangla	6678	Hindi	7273	Norueguês	7879	Telugu	8469
Bhutani	6890	Húngaro	7285	Oriá	7982	Tailandês	8472
Bihari	6672	Islandês	7383	Panjabi	8065	Tonga	8479
Bretão	6682	Indonésio	7378	Pachto, Afegão	8083	Turco	8482
Búlgaro	6671	Interlíngua	7365	Persa	7065	Turcomanos	8475
Birmanês	7789	Irlandês	7165	Polonês	8076	Twi	8487
Bielo-Rússio	6669	Italiano	7384	Português	8084	Ucrânio	8575
Chinês	9072	Japonês	7465	Quíchua	8185	Urdu	8582
Croata	7282	Canará	7578	Reto-romano	8277	Usbeque	8590
Checo	6783	Kashmiri	7583	Romeno	8279	Vietnamita	8673
Dinamarquês	6865	Cazaque	7575	Russo	8285	Volapuque	8679
Holandês	7876	Quirguiz	7589	Samoano	8377	Galês	6789
Inglês	6978	Coreano	7579	Sânscrito	8365	Wolof	8779
Esperanto	6979	Curdo	7585	Gaélico escocês	7168	Xhosa	8872
Estoniano	6984	Laosiano	7679	Sérvio	8382	lídiche	7473
Feroês	7079	Latim	7665	Servo-Croata	8372	Iorubá	8979
Fiji	7074	Letão	7686	Chona	8378	Zulu	9085
Finlandês	7073	Lingala	7678				

Marcas registradas e Licenças



Blu-ray Disc™, Blu-ray™, Blu-ray 3D™, BD-Live™, BONUSVIEW™ e os logotipos são marcas registradas da Blu-ray Disc Association.



"DVD Logo" é uma marca comercial da DVD Format/Logo Licensing Corporation.



Java é uma marca registrada do Oracle e/ou seus afiliados.



HDMI, o logotipo HDMI e High-Definition Multimedia Interface são marcas registradas da HDMI Licensing LLC nos Estados Unidos e em outros países.

"x.v.Colour" é uma marca comercial da Sony Corporation.



Fabricado sob licença da Dolby Laboratories. Dolby e o símbolo D duplo são marcas comerciais da Dolby Laboratories.



DLNA®, o logotipo DLNA e DLNA CERTIFIED® são marcas registradas, marcas de serviços ou marcas de certificação da Digital Living Network Alliance.



Fabricado sob licença e patentes dos EUA de números: 5.956.674; 5.974.380; 6.226.616; 6.487.535; 7.392.195; 7.272.567; 7.333.929; 7.212.872 e outras patentes dos EUA e patentes mundiais emitidas e pendentes. DTS-HD, o Symbol, e DTS-HD e o Symbol juntos são marcas registradas e DTS-HD Master Audio | Essential é uma marca registrada da DTS, Inc. O produto inclui o software. © DTS, Inc. Todos os Direitos Reservados.



O logotipo Wi-Fi CERTIFIED é uma marca de certificação da Wi-Fi Alliance.



Wi-Fi Protected Setup Mark é uma marca registrada de Wi-Fi Alliance.



"AVCHD" e o logo "AVCHD" são marcas registradas da Panasonic Corporation e da Sony Corporation.



"Made for iPod" e "Made for iPhone" significam que o acessório eletrônico foi projetado para conectar especificamente a um iPod ou iPhone respectivamente, e foi certificado pelo desenvolvedor para respeitar os padrões da Apple. A Apple não é responsável pelo funcionamento deste aparelho ou por sua adequabilidade aos padrões legais e de segurança. Tenha em atenção que a utilização deste acessório com iPod, iPhone pode afetar a performance Sem Fios.



DivX®, DivX Certified® e logotipos associados são marcas registradas da Rovi Corporation ou de suas subsidiárias e são aqui utilizadas sob licença.

Advertência da Cinavia

Este produto utiliza tecnologia da Cinavia para limitar o uso de cópias não autorizadas de alguns filmes produzidos comercialmente, e de vídeos e suas trilhas sonoras. Quando um uso proibido de uma cópia não autorizada é detectado, uma mensagem é exibida e a reprodução ou cópia é interrompida.

Maiores informações sobre a tecnologia Cinavia são fornecidas na Central de Informações ao Cliente On-line da Cinavia no <http://www.cinavia.com>. Para solicitar informações adicionais sobre a Cinavia por e-mail, envie um cartão postal com seu endereço postal para: Cinavia Consumer Information Center, P.O. Box 86851, San Diego, CA, 92138, USA.

Este produto contém tecnologia patenteada sob licença da Verance Corporation e é protegido pela Patente de número 7.369.677 dos EUA e por outras patentes dos EUA e mundiais emitidas e pendentes, ele também é protegido por marcas registradas, direitos autorais e segredo comercial com relação a certos aspectos de tal tecnologia. Cinavia é uma marca registrada da Verance Corporation. Direitos Autorais 2004-2012 Intel Corporation Todos os direitos reservados pela Verance. A engenharia reversa ou desmontagem é proibida.



Especificações

Geral	
Requisitos de alimentação	Consulte a etiqueta principal no painel traseiro.
Consumo de energia	Consulte a etiqueta principal no painel traseiro.
Dimensões (L x A x P)	Aprox. 444 mm x 65 mm x 292,5 mm
Peso Líquido (Aprox.)	2,9 kg
Temperatura de funcionamento	5 °C a 35 °C (41 °F a 95 °F)
Umidade de operação	5% a 90%

Entradas/Saída	
HDMI IN/OUT (vídeo/áudio)	19 pin (Tipo A, Conector HDMI™)
ANALOG AUDIO IN	2.0 Vrms (1 kHz, 0 dB), 600 Ω, tomada RCA (L, R) x 1
DIGITAL IN (OPTICAL)	3 V (p-p), tomada óptica x 1
MIC IN	6.3 mm jack

Sintonizador	
Gama de Sintonização FM:	87.5 a 108.0 MHz ou 87.50 a 108.00 MHz

Amplificador	
Potência de saída (3 Ω), (RMS), THD 10 %	
Total	1100 W RMS
Frontal	240 W RMS x 2
Traseira	195 W RMS x 2
Sub-Woofer	230 W RMS (Ativo)

Sistema	
Laser	Semicondutor a Laser
tamanho da onda	405 nm / 650 nm
Sistema de sinal	Padrão de sistema de cores de TV NTSC
Porta LAN	Tomada Ethernet x 1, 10BASE-T / 100BASE-TX
LAN sem fio (antena interna):	IEEE 802.11n integrada (bandas de 5 GHz e 2.4 GHz) acesso à rede sem fio, compatível com as redes 802.11a/b/g Wi-Fi .
Suprimento de alimentação Bus (USB)	DC 5 V  2,1 A (Frontal) / DC 5 V  300 mA (Traseiro)

Alto-falantes			
Alto-falante frontal (esquerdo / direito) (S93T2-FL/S93T2-FR)			
Tipo	2 Caixa-acústica de 3 vias	Tensão máxima de entrada	480 W RMS
Impedância nominal	3 Ω	Dimensões líquidas (L x A x P)	300 mm x 1350 mm x 300 mm
Alimentação de entrada	240 W RMS	Peso líquido	6 kg
Alto-falante traseiro (esquerdo / direito) (S93T2-S)			
Tipo	2 Caixa-acústica de 3 vias	Tensão máxima de entrada	390 W RMS
Impedância nominal	3 Ω	Dimensões líquidas (L x A x P)	300 mm x 1350 mm x 300 mm
Alimentação de entrada	195 W RMS	Peso líquido	6,6 kg
Subwoofer (S93T2-W)			
Tipo	1 Caixa-acústica de 1 vias	Tensão máxima de entrada	460 W RMS
Impedância nominal	3 Ω	Dimensões líquidas (L x A x P)	307 mm x 366 mm x 307 mm
Alimentação de entrada	230 W RMS	Peso líquido	8,5 kg

Receptor sem fio (W3-2)	
Requisitos de alimentação	Consulte o rótulo principal na parte inferior do receptor.
Consumo de energia	Consulte o rótulo principal na parte inferior do receptor.
Dimensões (L x A x P)	60 mm x 220 mm x 175 mm
Peso Líquido (Aprox.)	0,9 kg

- Desenhos e especificações técnicas estão sujeitas a mudanças sem prévio aviso.

Manutenção

Manuseio da Unidade

Ao transportar o aparelho

Guarde a embalagem original e os materiais da embalagem. Se você precisar despachar a unidade, para a máxima proteção, embale novamente a unidade, como ela foi originalmente embalada na fábrica.

Limpeza da unidade

Na limpeza do aparelho use apenas um pano seco e macio. Se as superfícies estiverem extremamente sujas, use um pano macio levemente umedecido com uma solução detergente suave. Não use solventes fortes como álcool ou benzina, pois isso pode danificar a superfície do aparelho.

Manter as superfícies exteriores limpas

- Nunca use líquidos voláteis, como um spray de inseticida, perto do aparelho.
- Limpar com força excessiva pode danificar a superfície do aparelho.
- Nunca deixe que produtos feitos de plástico ou borracha fiquem em contato com o aparelho por muito tempo.

Manutenção da unidade

A unidade é um dispositivo de precisão de alta tecnologia. Se as lentes de leitura óptica da pick up e partes da unidade de disco estiverem sujas ou gastas, a qualidade da imagem pode ficar reduzida. Para maiores detalhes, entre em contato como centro de serviços autorizados mais próximo.

Observações sobre os Discos

Manuseio dos discos

Não toque o lado de reprodução do disco. Segure o disco pela borda para não deixar marcas de dedos sobre a superfície. Não cole papel ou fita adesiva no disco.

Armazenamento dos discos

Após a reprodução, guarde o disco em seu estojo ou capa. Não expor o disco à luz solar direta ou fontes de calor e nunca deixá-lo dentro de um carro estacionado exposto à luz solar direta.

Limpeza dos discos

As marcas de dedos e o pó acumulado sobre o disco podem resultar em perda de qualidade da imagem e distorção do som. Antes de reproduzir o disco, limpe-o com um pano limpo. Passe o pano no sentido do centro até a borda do disco.

Não use solventes do tipo álcool, benzina, detergentes, limpadores normalmente disponíveis no comércio, ou sprays anti-estático igual aos usados antigamente para a limpeza daqueles discos de vinil.

Informações importantes relacionadas aos serviços de rede

Todas as informações, dados, documentos, comunicações, downloads, arquivos, texto, imagens, fotografias, gráficos, filmes, webcasts, publicações, ferramentas, recursos, software, código, programas, applets, widgets, aplicativos, produtos e outro conteúdo ("Conteúdo") e todos os serviços e ofertas ("Serviços") fornecidos ou disponibilizados por ou terceiros (cada "Provedor de serviço") é de responsabilidade total e exclusiva do Provedor de serviços do qual foi originado.

A disponibilidade e o acesso ao Conteúdo e aos Serviços fornecidos pelo Provedor de Serviço através do Dispositivo LGE estão sujeitos a mudança a qualquer momento, sem aviso prévio, incluindo, mas não limitado a, a suspensão, remoção ou interrupção de todo ou qualquer parte do Conteúdo ou Serviços.

Se você tiver qualquer questionamento ou problema relacionado como Conteúdo ou Serviços, você pode consultar o website do Provedor do serviço para obter informações mais atualizadas. A LG não será nem responsabilizada e nem responsável por fornecer serviço a clientes relativos ao Conteúdo e aos Serviços. Qualquer pergunta ou pedido sobre o Conteúdo ou Serviços deve ser encaminhada aos respectivos Provedores de Conteúdo e Serviço.

Por favor, note que a LGE não é responsável por qualquer Conteúdo ou Serviços fornecido pelo Provedor de Serviço assim como quaisquer alterações, remoções ou interrupções de tal Conteúdo ou Serviços e não a autoriza ou garante a disponibilidade ou acesso a tal Conteúdo ou Serviços.

Postos de Assistência Técnica

PA - Belém
 Eletrônica Res Ltda
 Av. José Bonifácio, 1012 |s/ 4/5/6 - S. Braz
 ☎ 66063-010 ☎ (91) 3249-8200

PA - Belém
 Slim Size Serviços Eletrônicos Ltda.
 Travessa Angustina, 3138 - Moura
 ☎ 66093-040 ☎ (91) 3266-8678

PA - Belém
 Valco Check Sistemas Eletrônicos Ltda.
 Travessa Três de Maio, 1543 - Sam Braz
 ☎ 66063-390 ☎ (91) 3249-7210

PA - Castanhal
 L.F. da Silva & Cia Ltda ME
 Tr. Miguel Florença de Oliveira - Milagres
 ☎ 68745-080 ☎ (91) 3711-1287

PA - Marabá
 Jacira Marlene Simões Gurgel
 Av. Antonio Maia, 1539 - Centro
 ☎ 68500-000 ☎ (94) 3221-1891

PA - Paraguaná
 Maria do Rosário Silva Cavallari ME
 Rua B, 214 - Cidade Nova
 ☎ 68515-000 ☎ (94) 3346-1137

PA - Santarém
 Katsuo Yano
 Travessa 15 de Novembro, 332 - Centro
 ☎ 68005-290 ☎ (93) 3522-5694

PA - Tucuruí
 Françoise de Assis Felipe do Carmo ME
 Av. Brasília, 678 - Centro
 ☎ 68458-020 ☎ (94) 3787-4448

PB - Campina Grande
 Walter Pacheco da Oliveira
 Rua Barão do Alajá, 103 - Centro
 ☎ 58100-190 ☎ (83) 3321-3483

PB - Campina Grande
 Eletrônica Som e Imagem
 Rua Cavalcante Belo, 117 - Centro
 ☎ 58100-230 ☎ (83) 3321-2128

PB - João Pessoa
 R.L. Soares da Silva ME
 Av. João Machado, 1115 - Centro
 ☎ 58013-522 ☎ (83) 3321-0460

PB - João Pessoa
 José Garcia de Oliveira
 Av. Santa Catarina, 879 - Estados
 ☎ 58030-071 ☎ (83) 3324-2164

PB - Patos
 Francisco Marcelo Nunes ME
 Rua Leoncio Wanderley, 176 - Centro
 ☎ 58700-120 ☎ (83) 3421-5199

PE - Caruaru
 Nilson da Silva - ME
 Rua Silvério Macedo, 122
 Moura de Nazareu
 ☎ 55012-380 ☎ (81) 3723-7224

PE - Garanhuns
 R.V. Pereira Eletrônica
 Rua Moura de Nazareu, 131 - Centro
 ☎ 55293-190 ☎ (81) 3761-3803

PE - Igaruaçu
 Edy Vídeos Som Ltda ME
 Estrada do Barão, 1119 - Prazeres
 ☎ 54315-570 ☎ (81) 3341-7955

PE - Olinda
 Rosângela Pereira Da Silva - ME
 Av. Dr. José Augusto Moreira, Nº 975
 Casa 2 - Cascaes
 ☎ 53130-440 ☎ (81) 3431-0009

PE - Recife
 Imagem e Som Serv. Tec. Comércio Ltda
 Av. Antônio de Góes, 340 Lj 01 - Pina
 ☎ 52500-020 ☎ (81) 3465-6042

PE - Recife
 Panasonics Eletrônica Ltda
 Rua Capitão Rebelião, 38 - Pina
 ☎ 51011-010 ☎ (81) 3328-4668

PE - Recife
 Jurep Ltda de Souza ME
 Av. Conselheiro Rosta e Silva, 1414 - Afifins
 ☎ 52500-020 ☎ (81) 3431-4901

PE - São Lou. da Mata
 Montezarro Com. e Representações Ltda
 Rua 10 de Janeiro, 47 - Centro
 ☎ 54735-230 ☎ (81) 3525-0192

PE - Serra Talhada
 IOR Com. Mat. Eletrônica Ltda.
 R. Enock Inácio de Oliveira, 933 - Centro
 ☎ 56903-400 ☎ (87) 3831-1401

PE - Petrolina
 Val Eletrônica
 Rua Fernando Góes, 67 - Centro
 ☎ 56322-175 ☎ (87) 3862-5900

PI - Teresina
 João Alencar Maranhão
 Av. Joaquim Ribeiro, 1188 - Centro
 ☎ 64019-740 ☎ (86) 3223-0825

PR - Apucarana
 N.N. Com. e Manutenção
 de Aparelhos Eletrônicos Ltda.
 Rua Rio Branco, 170 - Centro
 ☎ 86800-120 ☎ (43) 3424-5344

PR - Arapongas
 Lenormas Com. Mat. Eletrônicos Ltda.
 Rua Uruguaçu, 426 C - Centro
 ☎ 86701-010 ☎ (43) 3252-1406

PR - Campo Mourão
 Eletrônica Pôr Celar Ltda
 Av. Capitão Indio Bandeira, 1621 - Centro
 ☎ 87300-005 ☎ (41) 3255-2607

PR - Cascavel
 Servitron Serv. Eletr. Ltda.
 Rua São Paulo, 1447 - Centro
 ☎ 85806-020 ☎ (45) 3225-3121

PR - Cianorte
 Sonar Eletrônica
 Av. Brasil, 172 - Centro
 ☎ 87200-000 ☎ (44) 3631-1232

PR - Curitiba
 A.B. Eletrônica Ltda.
 Rua Estados Unidos, 1100 - Bocarchoi
 ☎ 82510-050 ☎ (41) 2526-3004

PR - Curitiba
 Casa dos Cinescópios Ltda
 Rua 24 de Maio, 1160 - Rebouças
 ☎ 80230-200 ☎ (41) 3333-5116

PR - Curitiba
 Rochline Com. Equip. Eletr. Ltda.
 Av. Iguaçu, 600/100 - Rebouças
 ☎ 80230-200 ☎ (41) 3322-3774

PR - Douradina
 Alfredo Prokav e Cia Ltda
 Rua 082, S/A Km 05 - Centro
 ☎ 87485-000 ☎ (44) 3663-1967

PR - Guairá
 Armando Joaquim dos Santos
 Av. Mate Lacerda, 445 - Centro
 ☎ 85390-000 ☎ (44) 36422718

PR - Foz de Iguaçu
 Espetral Imv. Exp. Com. Ltda.
 Av. República Argentina, 792 - Centro
 ☎ 85851-200 ☎ (45) 3233-8833

PR - Francisco Beltrão
 Maury Scott Eletrônica ME
 Av. Julio Assis Cavallari, 191 - Centro
 ☎ 85601-000 ☎ (46) 3529-5241

PR - Londrina
 Tintinnom Com. de Equip. Eletr. Ltda.
 Rua Goiás, 1133 - Centro
 ☎ 86010-400 ☎ (43) 3321-3820

PR - Mar. Cx. Rondon
 Eletrônica Ltda
 R. Sete de Setembro, 436, sala 3 - Centro
 ☎ 85960-000 ☎ (45) 3254-9056

PR - Maringá
 M.J. Informática Ltda.
 Rua Ver. Basílio Salzhuk, 610 - Centro
 ☎ 87013-190 ☎ (41) 3226-3154

PR - Paranaguá
 Kaniti Tokunaga
 Rua Manoel Viana, 400 A - Rain
 ☎ 83216-250 ☎ (41) 3423-3152

PR - Ponta Grossa
 Wilson Simionato S. Cia Ltda
 R. Sen. Finhinho Machado, 310 - Centro
 ☎ 84010-290 ☎ (41) 3222-6590

PR - Rio Negro
 Bernhard Schumacher
 Av. Gen. Plínio Tassinari, 2045 - Bom Jesus
 ☎ 83880-000 ☎ (47) 3645-0251

PR - Toledo
 Eletrônica Beltronez Ltda.
 Rua Piratini, 2095 - Centro
 ☎ 85901-010 ☎ (45) 3252-3738

PR - Umuarama
 Eletrônica Parceraria Ltda.
 Av. Celso Garcia, Cd. 3534 - Centro
 ☎ 87501-090 ☎ (44) 3622-6918

RJ - Angra dos Reis
 Eletrônica Teles Som Ltda
 Estrada Angra Getulândia, 336 - Centro
 ☎ 23900-000 ☎ (24) 3367-3445

RJ - Barra do Pirai
 Washington L. da Silva Eletrôn. ME
 R. José Alves Pimenta, 1710 - Matubouro
 ☎ 27115-010 ☎ (24) 2443-7745

RJ - Barra Mansa
 Max Vidson Elet. Ltda - ME
 Rua Sábua de Góes, 58 - Centro
 ☎ 27345-040 ☎ (24) 3232-2091

RJ - Cabo Frio
 Aulão Calor Elet. Ltda
 Av. Julia Kubitschek, 10-A - Centro
 ☎ 28905-000 ☎ (22) 2643-2369

RJ - Campos
 Censal Eletrônica
 Rua Getúlio Passos, 36 - Centro
 ☎ 28010-470 ☎ (22) 2733-4266

RJ - Itaguaí
 E. & B. Som de Itaguaí Ltda
 Rua. Protonex Guimarães, 22 - Centro
 ☎ 23810-840 ☎ (21) 2688-6491

RJ - Macaé
 Apelson Com. e Serviços Elet.
 R. Teixeira de Góves, 516 Lj. 02 - Centro
 ☎ 27913-120 ☎ (22) 2762-6235

RJ - Niterói
 Serv. Tec. Folume Ltda
 Rua. Dr. Amâncio, 230 - Centro
 ☎ 24020-110 ☎ (21) 2719-8721

RJ - Nilópolis
 Eletro Lim.
 Estr. Sem. Salgado Filho, 387 - 1000
 ☎ 216510-000 ☎ (21) 2791-7482

RJ - Nova Friburgo
 Eletrônica Roseiral
 Av. Julio Antonio Thauher, 200 - II 12 - Olaria
 ☎ 28620-000 ☎ (22) 2526-9379

RJ - Nova Iguaçu
 Eng. Vídeos & Informática Ltda
 Rua Dr. Barros Junior, 656 - Centro
 ☎ 21400-030 ☎ (21) 3370-6280

RJ - Petrópolis
 Tele-Audio Oficina
 Rua Chile, 94 - Alto Serra
 ☎ 55960-210 ☎ (24) 2231-2737

RJ - Resende
 Magistral Eletôn. Áudio e Vídeo
 Av. Saturnino Braga, 158 - Centro
 ☎ 27511-300 ☎ (24) 3355-0101

RJ - Rio de Janeiro
 Consertar Serviços Eletrônicos Ltda.
 Tintinnom Com. de Equip. Eletr. Ltda.
 Rua Goiás, 1133 - Centro
 ☎ 86010-400 ☎ (43) 3321-3820

RJ - Rio de Janeiro
 Eletônica Ltda
 R. Sete de Setembro, 436, sala 3 - Centro
 ☎ 85960-000 ☎ (45) 3254-9056

RJ - Rio de Janeiro
 Eletônica Ltda
 R. Sete de Setembro, 436, sala 3 - Centro
 ☎ 85960-000 ☎ (45) 3254-9056

RJ - Rio de Janeiro
 Eletônica Ltda
 R. Sete de Setembro, 436, sala 3 - Centro
 ☎ 85960-000 ☎ (45) 3254-9056

RJ - Rio de Janeiro
 Eletônica Ltda
 R. Sete de Setembro, 436, sala 3 - Centro
 ☎ 85960-000 ☎ (45) 3254-9056

RJ - Rio de Janeiro
 Eletônica Ltda
 R. Sete de Setembro, 436, sala 3 - Centro
 ☎ 85960-000 ☎ (45) 3254-9056

RJ - Rio de Janeiro
 Eletrônica 3120 - Eletôn. Ltda.
 Av. das Américas, 3120
 Bl. 2, Lj. 102 - Barra do Tijuca
 ☎ 22640-102 ☎ (21) 3325-6044

RJ - Rio de Janeiro
 Hirop Eletrônica Ltda
 Est. Rodrigues Côlins, 90
 Lj. C - Jurerema
 ☎ 22713-370 ☎ (21) 2445-4553

RJ - Rio de Janeiro
 Poltron Serviços Eletrôn. Ltda.
 Rua Angelica Mota, 420 - Olaria
 ☎ 21021-490 ☎ (21) 2560-6497

RJ - Rio de Janeiro
 Poltron Serviços Eletrôn. Ltda.
 Est. do Galeão, 2500
 Bl. A Lj. 5 - Ilha do Gov.
 ☎ 21931-003 ☎ (21) 2462-0727

RJ - Rio de Janeiro
 Poltron Serviços Eletrôn. Ltda.
 Rua dos Inválidos, 194 - Centro
 ☎ 20231-020 ☎ (21) 2222-2176

RJ - Rio de Janeiro
 Paulo Pires Eletrônica
 Rua Beltrão de Amaral, 14 - Centro
 ☎ 20231-016 ☎ (21) 2509-6851

RJ - Teresopolis
 L. Som Eletrônica
 Rua Edmundo Bittencourt, 145 - Centro
 ☎ 22953-030 ☎ (21) 2743-9467

RJ - Três Rios
 New Videos Eletrônica
 R. Maestro Costa Barros, 411
 Lj. 25 - Centro
 ☎ 25805-090 ☎ (24) 2255-2506

RJ - Volta Redonda
 Eletrônica Video Som Ltda
 Rua 574, Jr. 99 - N.S. dos Geórgas
 ☎ 27279-430 ☎ (24) 3327-3705

RJ - São Gonçalo
 Serviços Tec. Folume
 Rua. N. da Piedade, 53 Sub loja 1 e 2
 Centro de São Gonçalo
 ☎ 24445-360 ☎ (21) 2605-6160

RJ - Duque de Caxias
 News Power Serviços Elet. Ltda
 Av. Duque de Caxias, 10 - Centro
 ☎ 25070-400 ☎ (21) 2772-8244

RN - Caicó
 José Antônio Fernandes
 Rua. Oliveira Lammartini, 747 - Centro
 ☎ 55930-000 ☎ (84) 3421-1251

RN - Mossoró
 Raimundo Noronha Almeida
 Rua Tiradentes, 14 - Paraíba
 ☎ 55960-210 ☎ (84) 3316-3229

RN - Natal
 Siqueira Ltda
 Av. Alessandro de Alencar, 707 - Alencim
 ☎ 55930-350 ☎ (84) 3222-6382

RO - Jaru
 Av. Pôr. Adolfo Rohl, 2153 - Centro
 ☎ 78940-000 ☎ (69) 3521-1302

RO - Ji-Paraná
 Castro Henrique Ltda. ME
 R. Tenente Antônio João, 390 - Primavera
 ☎ 78963-150 ☎ (69) 3451-1891

RO - Ouro Preto D'Oeste
 S.A do Rocha Lopes
 Av. N. de Oliveira, 505 - Jd. Topical
 ☎ 78950-000 ☎ (69) 3461-2762

RO - Pimenta Bueno
 Adão da Silva Elet. Me
 Av. Mal. Rodolfo, 1060 - Centro
 ☎ 78984-000 ☎ (69) 3451-2587

RO - Porto Velho
 Francisco Chagas de Oliveira
 Av. Amacozes, 2906 - Nova Porto Velho
 ☎ 78906-000 ☎ (69) 3225-2024

RO - Porto Velho
 Fone 2000 Ltda
 Rua João Goulart, 1776 - São Cristóvão
 ☎ 78901-100 ☎ (69) 3224-1701

RO - Rolim de Moura
 Eletrônica Real
 Rua Caramuru, 4931 - Centro
 ☎ 78987-000 ☎ (69) 3442-1178

RO - Vilhena
 Valdir Ucker-He
 Rua Costa e Silva, 45 - Centro
 ☎ 78959-000 ☎ (69) 3322-1161

RR - Boa Vista
 H. Von Iken Bang Filho
 R. Gen. Paulo Brás, 685 - S. Francisco
 ☎ 69305-130 ☎ (95) 3224-9405

RS - B. Gonçalves
 Eletrônica Antunes Ltda.
 Rua Dr. Casa Grande, 290 - Cidade Alta
 ☎ 95700-000 ☎ (54) 3451-1755

RS - Bagé
 Eletrônica Baggio Ltda.
 Av. General João Talles, 1233 - Centro
 ☎ 96400-000 ☎ (53) 3242-2403

RS - Cachoeira
 Tecnohaus Eletrônica Ltda
 Rua Euzebio Azeiteiro
 do Silva, 69 - Vi. Etírico
 ☎ 94920-250 ☎ (51) 3471-3126

RS - Canoas
 Luz Henrique Passoni
 Rua. Brasil, 305 - Centro
 ☎ 92010-250 ☎ (51) 3476-4173

RS - Carazinho
 Duane Gardner & Cia Ltda.
 Rua General Sampaio, 162 - Glória
 ☎ 95500-000 ☎ (54) 3330-2292

RS - Caxias do Sul
 Saram Góes Serviços Eletrônicos Ltda.
 Rua Simão, 990 - Centro
 ☎ 95020-010 ☎ (54) 3222-3180

RS - Erechim
 Eletrônica Cidade Ltda
 Av. R. Barbosa, 129 - Centro
 ☎ 99700-000 ☎ (54) 3321-1976

RS - Estância Velha
 Eletrônica Travençolo Ltda.
 Av. João XIII, 756 - Rincão dos Ilhéus
 ☎ 93600-000 ☎ (51) 3561-2142

RS - Farroupilha
 Silher Eletrônica Ltda.
 Rua República, 375 Sl. 01 - Centro
 ☎ 95180-000 ☎ (54) 3261-5455

RS - Gravataí
 Rota Serv. Elet. Ltda
 Av. Dorival Cardozo Luz de
 Oliveira, 2022 - Centro
 ☎ 94030-000 ☎ (51) 3488-9983

RS - Ijuí
 Eletrônica Spitzer Ltda.
 Rua Cristiano Leite, 203 - Centro
 ☎ 98700-000 ☎ (53) 3322-7766

RS - Lajeado
 Eletrônica Tende Ltda.
 Av. Benjamin Constant, 1771 - Favela
 ☎ 95900-000 ☎ (51) 3714-2090

RS - Marau
 Maria Zilmeire da Silva - ME
 Av. Julio Rosello, 1639 Sl. 04 - Centro
 ☎ 99310-040 ☎ (51) 3382-4571

RS - Novo Hamburgo
 Prati Serviços
 Rua Borges de Medeiros, 111 - Centro
 ☎ 93130-040 ☎ (51) 3582-3191

RS - Passo Fundo
 Eletrônica Cassiano Ltda
 Rua XV de Novembro, 1170 - Centro
 ☎ 99010-091 ☎ (54) 3311-1104

RS - Pelotas
 Carlos Eduardo Lopes Thurniet
 Rua 15 de Novembro, 758 - Centro
 ☎ 96015-000 ☎ (53) 3225-2173

Postos de Assistência Técnica

RS - Porto Alegre
Multitron Eletrônica Ltda
Rua Avulano de Figueiredo
Pinto, 914 - Cidade Baixa
☎ 309050-190 ☎ (51) 3226-8834

RS - Porto Alegre
Eletrônica Amado Ltda
Av. do Fafe, 1466 - V. Ipiranga
☎ 91360-001 ☎ (51) 3344-4413

RS - Rio Grande
Atmos Camargo de Lemos
Rua General Câmara, 261 - Centro
☎ 96200-320 ☎ (55) 3231-5665

RS - Sant. Livramento
Elbio Avila Cordeiro - ME
Rua Antonio Fernandes
da Cunha, 758 - Centro
☎ 97573-610 ☎ (55) 3242-2742

RS - Santa Cruz do Sul
Comércio do Sistema Ltda
Rua San. Pioabeno Machado, 963 - Centro
☎ 96810-080 ☎ (51) 3713-2697

RS - Santa Maria
Munari & Krutzfeld Ltda
Rua Tiradentes, 33 - Centro
☎ 97500-730 ☎ (55) 3222-6151

RS - Santa Rosa
Eletrônica Transpêndio Ltda.
Rua Coelho Neto, 283 - Centro
☎ 98900-000 ☎ (55) 3511-3449

RS - São Borja
Ocy Ceiliano Chaves
Rua General Sarrafim
Dornelles Vargas, 1658 - Centro
☎ 97470-000 ☎ (55) 3431-1850

RS - São Leopoldo
Eletrônica Andarilho Ltda
Rua Soldado da Guerra, 301 - Centro
☎ 93010-200 ☎ (51) 3529-1485

RS - Soledade
Raque Luiz Mânica ME
Rua João Cardoso, 753 - Centro
☎ 99300-000 ☎ (54) 3381-2036

RS - Uruguaiânia
João Luiz Vancocellos Gomes
Rua General Vitorino, 1700 - Boa Vista
☎ 97500-000 ☎ (55) 3412-1791

RS - Vacaria
Bonafide & Cia Ltda
Rua Pinheiro Machado, 162 - Centro
☎ 95200-000 ☎ (54) 3231-1396

RS - Veranópolis
Comercial Elétrico Link Ltda
Rua Andrade Neves, 130 - Centro
☎ 95330-000 ☎ (54) 3441-4224

RS - Viamão
Serviços Elétricos Prolar Ltda
Av. Américo Vespúcio Cabral, 268 Centro
☎ 94410-300 ☎ (51) 3485-3263

RS - Balneario Camboriú
Christina Marcos Santos de Mello ME
Quarta Avenida, 784 - Centro
☎ 88530-000 ☎ (47) 3369-0666

SC - Blumenau
Assist. Tec. Biocloral Ltda.
Rua São José, 108 - Penitências
☎ 89120-110 ☎ (47) 3322-6691

SC - Brusque
Elétrico Rodas Móveis Ltda
Rua Florianópolis, 1239 - Águas Caldas
☎ 88353-501 ☎ (47) 3351-1458

SC - Chapecó
Valdir Moreni
Rua Nereu Ramos, 253 - D - Centro
☎ 89120-110 ☎ (47) 3323-8582

SC - Concórdia
TV Som Conserto Aparelhos Eletr. Ltda
Rua 29 de Julho, 112 - Centro
☎ 89700-000 ☎ (47) 3442-3704

SC - Grammação
Center Participações Assist. Téc. Ltda.
Av. Centenário, 3950 - Centro
☎ 88802-001 ☎ (48) 3437-1568

SC - Florianópolis
Consarcel Com. e Serv. de TV Ltda.
Rua São Jorge, 234 - Centro
☎ 88015-320 ☎ (48) 3222-0568

SC - Florianópolis
Mário Boqueiro
Rua Tenente Godoy, 316 - Estreito
☎ 88070-790 ☎ (48) 3244-1773

SC - Jaraguá do Sul
Master Eletrônica do Brasil Ltda - ME
Rua Exp. Antonio Carlos
Ferreira, 607 - N. Brasília
☎ 89252-100 ☎ (47) 370-1234

SC - Joinville
F. Trindade Eletrônica Ltda.
Av. Duques de Caxias, 556 - Centro
☎ 89600-000 ☎ (49) 3522-0418

SC - Joinville
Eletrônica Luthers Ltda
Rua Padre Kalb, 974 - Burcemin
☎ 89202-350 ☎ (47) 3422-9599

SC - Lages
Oficina Eletrônica Têx Color Ltda.
R. Otacilio Vieira da Costa, 138 - Centro
☎ 8501-050 ☎ (49) 3222-2382

SC - Rio do Sul
Comercial Eletrônica TV 15 Ltda - ME
Rua Abraham Lincoln, 14 - Centro
☎ 89160-000 ☎ (47) 3521-2696

SC - São Miguel do Oeste
Dagnolo & Cia Ltda.
Rua Duque de Caxias, 1413 - Centro
☎ 89900-000 ☎ (41) 3622-0026

SC - Tubarão
CSE Com. e Serv. Ltda.
Rua Altamiro Guimarães, 754 - Centro
☎ 88701-300 ☎ (48) 3626-3644

SC - Xanxerê
Tunello & Peronzi Ltda.
Rua Gal. Passos Maia, 1185 - Centro
☎ 89820-000 ☎ (49) 3433-0014

SE - Aracaju
Facel Eletrônica Serv. Com.
Av. Des. Maynard, 672 - Gurguá
☎ 49055-210 ☎ (79) 3214-3424

SE - Itabaiana
Luiz Antonio Pereira do Silva
Rua Itaporanga, 389 - Centro
☎ 49500-000 ☎ (79) 3431-4845

SE - Lagarto
Eletrônica Telescop de Lagoado Ltda
Praça Filomeno Neto, 77 - Centro
☎ 49400-000 ☎ (79) 3631-2656

SP - Americana
Tec. Imagem Eletrônica Ltda - ME
Rua Fernando de Camargo, 880 - Centro
☎ 13465-020 ☎ (19) 3406-7831

SP - Andradina
Sérgio Cesarbone CIA LTDA ME
Rua Dom Bosco, 722 - Centro
☎ 116900-000 ☎ (18) 3722-7444

SP - Araguatuba
Novartes Eletrônica Ltda
Rua São Leopoldo, 1087 - Acimização
☎ 16030-070 ☎ (18) 3623-4260

SP - Assis
Ezio Korzani - ME
R. José Nogueira Marmontel, 51 - Centro
☎ 19800-000 ☎ (18) 3322-5707

SP - Barretos
Pedro Capovilla Neto - ME
Rua 28, 970 - Centro
☎ 14780-110 ☎ (17) 3322-2742

SP - Baurerri
Comercio Eletrônica Caterfelli Ltda
Av. Santa Úrsula, 35 - Centro
☎ 06401-140 ☎ (11) 4198-2030

SP - Bauruz
Eletrônica Asami Ltda.
R. Monsenhor Claro, 2/68 - 2º Centro
☎ 09370-130 ☎ (11) 4322-9551

SP - Bragança Paulista
Eletrônica América Ltda
R. Gal. Teófilo Lima, 1447 e 1449 - Centro
☎ 12900-000 ☎ (11) 4033-2231

SP - Campinas
Hugo S. Pires Ltda
Rua Padre Vieira, 274 - Bosque
☎ 13015-300 ☎ (19) 3236-9199

SP - Campinas
T.A.V. Novelli ME
Rua Major Salom, 992 - Cambuí
☎ 13024-091 ☎ (19) 3253-5660

SP - Catanduva
Neumar Eletrônica de Catanduva Ltda.
Av. Curitiba, 607 - Higienópolis
☎ 15804-055 ☎ (17) 3522-8381

SP - Cotia
Eletrônica Nova Renova Ltda
Av. Manoel José Pedrosa, 365 - Centro
☎ 06700-000 ☎ (11) 4703-3398

SP - Diadema
Eletrônica Orensê Ltda
Rua Orensê, 587 - V. Galícia
☎ 09920-650 ☎ (11) 4057-4387

SP - Fernandópolis
Paulo Roberto Gregorina ME
Av. Getúlio, 807 - Higienópolis
☎ 15650-000 ☎ (17) 3442-3921

SP - Franca
Sereghin & Almeida Franca Ltda - ME
Rua Padre Anchieta, 1258 - Centro
☎ 14400-740 ☎ (16) 3722-1428

SP - Franco da Rocha
Eletrônica Ade Sato Ltda.
Rua Dr. Hamilton Prado, 399 - Centro
☎ 07780-000 ☎ (11) 4449-2608

SP - Guarulhos
Vidões Topo Com. e Ass. Tec. Ltda
Av. Tiradentes, 435 - Centro
☎ 07090-000 ☎ (11) 6440-8902

SP - Indaiatuba
Minicli Eletrônica e Informática ME
Rua Nicargório, 10 - Pq. Boa Esperança
☎ 13.300-000 ☎ (19) 3834-7314

SP - Itapetininga
Tânia Aparecida Albuquerque ME
Rua, 5 de Novembro, 901 - V. Nazaré
☎ 18211-310 ☎ (15) 3221-0936

SP - Itapeva
Moisés Camargo Itapeve ME
Av. Cel. Acácio Piedade, 411 - Centro
☎ 18400-180 ☎ (15) 3522-3424

SP - Itu
Ailton Com. Prod. Eletr. Ltda ME
Rua Santa Cruz, 781 - Centro
☎ 13300-560 ☎ (11) 4023-0188

SP - Jundiaí
Antônio Cardoso - ME
Av. Dr. Cavalcanti, 729 - Centro
☎ 13201-500 ☎ (11) 4587-6803

SP - Jundiaí
Levío Tagliacarne Junior - ME
Rua Zacarias de Goes, 193 - Centro
☎ 13201-800 ☎ (11) 4586-2182

SP - Limeira
Eletrônica Central Com.
de Equip. Eletr. Ltda.
Rua Dr. Francisco Camargo, 1236 - Centro
☎ 13480-203 ☎ (19) 3441-2047

SP - Marília
Televisão - Marília Com.
de Peças e Sv. Ltda.
Av. Pedro de Toledo, 772 - Centro
☎ 17509-020 ☎ (14) 3454-3350

SP - Matão
Wilson Santarém ME
Av. São de Tarantim, 1435 - Centro
☎ 15900-000 ☎ (14) 3382-1046

SP - Mauá
Novatv Eletrônica Ltda
Av. Dom José Gaspar, 96 - Mauá
☎ 17015-670 ☎ (11) 4555-6683

SP - Pindamonhangaba
Barthou Fausto Suzano ME
Rua Dos Expedicionários, 33 - Centro
☎ 12400-370 ☎ (12) 3642-8311

SP - Piracicaba
José Rodrigues Filho Piracicaba ME
Rua Moraes Barros, 1556 - Cidade Alta
☎ 13416-740 ☎ (19) 3433-1276

SP - Pres. Prudente
L.C. Lima
Rua Major Felício Tanabai, 1263 - V. Novo
☎ 19010-055 ☎ (18) 221-4243

SP - Registro
Antonio da Gue Costa
Rua Cláudio Ono, 107 - V. S. Francisco
☎ 11900-000 ☎ (13) 3821-2324

SP - Ribeirão Preto
Serviçom Master Serviço Ltda
Av. Meira Junior, 1259 - Jd. Mosteiro
☎ 14085230 ☎ (16) 3627-4232

SP - Ribeirão Preto
Panotech Eletrônica Ltda
Rua São Paulo, 805 - Campos Elísios
☎ 14085-010 ☎ (16) 3979-1438

SP - Rio Claro
Eletrônica Cidade Azul Ltda
Rua Os. W. 15084 - Centro
☎ 13500-161 ☎ (19) 3524-2810

SP - São José dos Campos
Muyuan Com. Equip. Eletrônicos
Av. 23 de Maio, 181 - Vila Maria
☎ 12.209-410 ☎ (12) 3923-2251

SP - Santo André
TV Técnica Fajá Ltda ME
Rua Cel. Abílio Soares, 260 - Centro
☎ 09020-260 ☎ (11) 4994-3188

SP - Santos
Shelley Eletrônica Ltda
Rua Carvalho de Mendonça, 234
Campo Grande
☎ 11075-102 ☎ (13) 3235-4959

SP - São Bernardo do Campo
Braz R. Fernandes Cia
Av. Pey Rochembt, 20 - Centro
☎ 09771-000 ☎ (11) 4332-5677

SP - São Bernardo do Campo
Eletrônica Comunicativa Ltda.
Av. São Vespúcio, 4444 - Rudge Ramos
☎ 09725-610 ☎ (11) 4368-1788

SP - São Caetano do Sul
TV Técnica São Caetano Ltda
Rua Alagoas, 400 - Centro
☎ 09521-050 ☎ (11) 4229-2467

SP - São João del-Rei
Comaroto Eletrônica Ltda
R. Bernardino de Campos, 3738 - Centro
☎ 09725-610 ☎ (11) 4332-7003

SP - São Paulo
Comercial Elet. Unilatec
Rua Labovitz, 14 - Bom Retiro
☎ 01207-000 ☎ (11) 3224-0054

SP - São Paulo
Eletrônica Nova Era
Rua José Getúlio, 164 - Acimização
☎ 01509-000 ☎ (11) 3341.2027

SP - São Paulo
Eletrônica Signitec Ltda
Rua do Manduê, 1403 - Ipiranga
☎ 04209-001 ☎ (11) 6215-6667

SP - São Paulo
Eletrônica S. O. S. Ltda
Rua Soldado Francisco
Gomes de Souza, 234 - Pq Novo Mundo
☎ 02189-030 ☎ (11) 6954-5517

SP - São Paulo
Eletrônica São Mathaus Ltda
Av. Motta Bai, 2014 - S. São Mathaus
☎ 03949-300 ☎ (11) 6962-0766

SP - São Paulo
Eletrônica Waldemar Ltda - ME
Av. Canoá, 262 - São Miguel P. Centro
☎ 08030-180 ☎ (11) 6584-5161

SP - São Paulo
Hisano Onishi Me
Av. Nossa Sen do Sabará, 3345
Campos Elísios
☎ 04447-020 ☎ (11) 5614-1087

SP - São Paulo
Telecom Centro Eletrônica Ltda. ME
Av. Dr. Guilherme D. Vilares, 1145
Vila Suzano
☎ 05649-001 ☎ (11) 3771-4710

SP - São Paulo
Telefix Com. e Assist. Tec. Ltda
Rua Bonassio de Iju, 20/22
Santo Caetano
☎ 05016-000 ☎ (11) 3825-5692

SP - São Paulo
Eletrônica São Paulo
Av. Ministro Patrício Portela, 1318
Freguesia do O
☎ 02959-000 ☎ (11) 3977-8708

SP - São Paulo
Telex Eletrônica Assistência Técnica
Av. Sumaré, 100 - Perdiões
☎ 05016-090 ☎ (11) 3688-2095

SP - São Paulo
Support Com. de Prod.
Elet. e Assist. Téc. Ltda
Rua Antonio da Souza Nogueira, 127
Jaguari
☎ 05328-000 ☎ (11) 3766-8844

SP - São Paulo
Pentec. Com. Vídeo Som Eletrôn. Ltda
Av. Amador Bueno da Veiga, 869 - Penha
☎ 03066-000 ☎ (11) 6642-9584

SP - São Paulo
Eletrônica Borlhoia Ltda
Rua Itapeva 901 - Tenopós
☎ 09310-000 ☎ (11) 296-8562

SP - São Paulo
Pantelha Comercial Ltda.
Av. Piracema, 1411
Galpão 08 Tombador - Barueri
☎ 06460-030 ☎ (11) 4193-3170

SP - São Paulo
Com. Samary Elet. Eletrônicos Ltda.
Av. S. Miguel, 5830 e 5836 - São Miguel
☎ 03870-100 ☎ (11) 6280-9411

SP - São Sebastião
Santos e Nascimento Eletrônica Ltda.
Rua São Sebastião, 170 - Centro
☎ 11600-000 ☎ (12) 3892-6250

SP - São Vicente
Raiff & Guedes Ltda
Rua José Bonifácio, 396 - Centro
☎ 11310-080 ☎ (11) 3468-8323

SP - Sorocaba
CTL Eletrônica Ltda ME
Rua Com. D'Esp. 53 - Vespúcio
☎ 18030-040 ☎ (11) 6211-5242

SP - Suzano
Eduardo José de Lima Suzano - ME
Rua Missionária Sara Cooper, 234
Jardim Guape
☎ 08600-000 ☎ (11) 4742-5519

SP - Taboão da Serra
Eletrônica L.A.R. Ltda
Rua João Batista
de Oliveira, 310 - Jardim da Glória
☎ 06766-450 ☎ (11) 4786-2704

SP - Taubaté
Ferreira e Freitas Teubaté Ltda.
Rua Dr. Silva Barros, 261 - Centro
☎ 12080-530 ☎ (12) 3632-8022

SP - Tapá
Eletrônica Capêis Ltda - ME
Rua Coates, 575 - Centro
☎ 17601-150 ☎ (11) 3476-1851

SP - Voluperação
Odinir Barbari ME
Rua São Paulo, 4068 - Centro
☎ 15500-010 ☎ (11) 3421-9393

TO - Araguaína
Eletrônica Poly Vídeo Ltda.
Av. Canoá, 262 - São Miguel P. Centro
☎ 77903-120 ☎ (63) 3414-1811

Certificado de Garantia

A LG Electronics do Brasil Ltda., através de sua Rede de Serviços Autorizados, garante ao usuário deste produto os serviços de Assistência Técnica para substituição de componentes ou partes, bem como mão-de-obra necessária para reparos de eventuais defeitos, devidamente constatados como sendo de fabricação, pelo período de 01(Um) ano, incluindo o período de garantia legal de 90 (noventa) dias, contados a partir da data de emissão da nota fiscal de compra pelo primeiro proprietário, desde que o mesmo tenha sido instalado conforme orientações descritas no manual do usuário que acompanha o produto e, somente em Território Nacional.

Garantia Legal

O consumidor tem o prazo de 90(noventa) dias, contados a partir da data de emissão da nota fiscal de compra, para reclamar de irregularidades (vícios) aparentes, de fácil e imediata observação no produto, como os itens que constituam a parte externa e qualquer outra acessível ao usuário, assim como, peças de aparência e acessórios em geral.

Condições para validade da garantia legal e contratual

A Garantia Legal e Contratual perderá seu efeito se:

- O produto não for utilizado para os fins a que se destina;
- A instalação ou utilização do produto estiver em desacordo com as recomendações do Manual de Instruções;
- O produto sofrer qualquer dano provocado por mau uso, acidente, queda, agentes da natureza, agentes químicos, aplicação inadequada, alterações, modificações ou consertos realizados por pessoas ou entidades não credenciadas pela LG Electronics do Brasil Ltda.;
- Houver remoção e/ou alteração do número de série ou da identificação do produto.

Condições não cobertas pela garantia legal e contratual

A Garantia não cobre:

- Danos provocados por riscos, amassados e uso de produtos químicos/abrasivos sobre o gabinete;
- Transporte e remoção de produtos para conserto que estejam instalados fora do perímetro urbano onde se localiza o Serviço Autorizado LG mais próximo. Nestes locais, qualquer despesa de locomoção e/ou transporte do produto, bem como despesas de viagem e estadia do técnico, quando for o caso, correrão por conta e risco do Consumidor;
- Desempenho insatisfatório do produto devido a instalação ou rede elétrica inadequadas;
- Troca de peças e componentes sujeitos a desgaste normal de utilização ou por dano de uso;
- Serviços de instalação, regulagens externas e limpeza, pois essas informações constam no Manual de Instruções;
- Eliminação de interferências externas ao produto que prejudiquem seu desempenho, bem como dificuldades de recepção inerentes ao local ou devido ao uso de antenas inadequadas.

Observações:

- A LG Electronics do Brasil Ltda. não assume custos ou responsabilidade relativos a pessoa ou entidade que venham a oferecer garantia sobre produtos LG, além das aqui descritas;
- As despesas decorrentes e conseqüentes da instalação de peças que não pertençam ao produto são de responsabilidade única e exclusiva do comprador;
- A LG Electronics do Brasil Ltda se reserva o direito de alterar as características gerais, técnicas e estéticas de seus produtos sem prévio-aviso;
- A garantia somente é válida mediante a apresentação de nota fiscal de compra deste produto;
- Fica compreendido que em hipótese alguma, a LG Electronics assumirá custos com eventuais perdas e danos ao comprador caso ocorra mau funcionamento ou paralisação do produto, assumindo a responsabilidade apenas nos termos deste Certificado de Garantia.



SAC serviço de atendimento
ao consumidor

4004 5400 Capitais e Regiões Metropolitanas

0800 707 5454 Demais localidades

WWW.LGE.COM.BR

EM CASO DE DÚVIDA, CONSULTE NOSSO SAC

Importado por:

LG Electronics do Brasil Ltda.

CNPJ : 01.166.372/0001-55

Insc. Est. 688.134.332.111

End. Av. Dom Pedro I, W7777 - Prédio 1 e 2,

Área Industrial do Piracangagua II,

Taubaté - SP

CEP : 12091-000