



БЪЛГАРСКИ

РЪКОВОДСТВО ЗА ПОТРЕБИТЕЛЯ

Микро Hi-Fi система

Преди да използвате вашия уред, прочетете внимателно настоящото ръководство и го запазете за бъдещи справки.

CM1930 (CM1930,CMS1930F)



MFL67876453

Информация за езопасност

1
Първи стъпки

ВНИМАНИЕ
РИСК ОТ ЕЛЕКТРИЧЕСКИ УДАР
НЕ ОТВАРЯЙТЕ



ВНИМАНИЕ: ЗА НАМАЛЯВАНЕ НА РИСКА ОТ ЕЛЕКТРИЧЕСКИ УДАР НЕ СВАЛЯЙТЕ ГОРНИЯ (ИЛИ ЗАДНИЯ) КАПАК. ВЪТРЕ НЯМА ЧАСТИ ЗА ПОПРАВКА ОТ ПОТРЕБИТЕЛЯ. ЗА ОБСЛУЖВАНЕ ТЪРСЕТЕ КВАЛИФИЦИРАН СЕРВИЗЕН ПЕРСОНАЛ.



Знакът „светкавица в равностранен триъгълник“ е предупреждение към потребителя за наличието на неизолирано опасно напрежение в затворената част на уреда, което може да е достатъчно силно и да представлява опасност от електрически удар.



Знакът „удивителна в равностранен триъгълник“ е предупреждение към потребителя за наличието на важни инструкции за работа и поддръжка (обслужване) в ръководството, съпровождащо уреда.

ВНИМАНИЕ: ЗА НАМАЛЯВАНЕ НА РИСКА ОТ ЕЛЕКТРИЧЕСКИ УДАР НЕ ИЗЛАГАЙТЕ УРЕДА НА ДЪЖД ИЛИ ВЛАГА.

ВНИМАНИЕ: Не инсталирайте уреда в затворено пространство, като библиотечен шкаф или подобна мебел.

ВНИМАНИЕ: Не блокирайте вентилационните отвори.

Монтирайте в съответствие с инструкциите на производителя. Процепите и отворите в корпуса са направени за вентилация, за осигуряване на надеждна работа на уреда и за предпазване от прегряване. Отворите в никакъв случай да не се блокират с поставяне на уреда върху легло, диван, килим или подобна повърхност. Уредът не трябва да се поставя във вградени мебели, като библиотеки или рафтове, освен ако не се осигури достатъчна вентилация и при спазване на инструкциите на производителя.

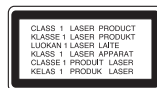

ВНИМАНИЕ: В уреда е използвана лазерна система. За да сте сигурни, че правилно използвате този уред, моля внимателно прочетете това ръководство и го запазете за бъдещи справки. Ако уредът се нуждае от сервис, обърнете се към официален сервизен център. Използването на различни от посочените тук управляващи устройства, настройки или извършването на процедури, различни от посочените в това ръководство, може да доведе до излагане на опасно лъчение. За да се предпазите от директно излагане на лазерните лъчи, не се опитвайте да отваряте уреда.

ВНИМАНИЕ по отношение на захранващия кабел

За повечето уреди се препоръчва включване към отделна верига;

Това означава самостоятелна верига, която да захранва само този уред, без допълнителни изходи или разклонения по нея. За да сте сигурни, проверете на страницата с технически характеристики в това ръководство за потребителя. Не претоварвайте стенните контакти. Претоварените стенни контакти, разхлабените или повредени контакти, разклонителите, протритите кабели или повредената, напукана изолация на проводниците са опасни. Всяко от тези обстоятелства може да причини електрически удар или пожар. Периодично оглеждайте кабела на уреда и ако видът му показва повреда или влошаване на състоянието, изключете го от контакта, прекратете използването на уреда и сменете кабела с точно същия вид кабел от официален сервис. Пазете захранващия кабел от физически или механични повреди, като усукване, прегъване, прищипване, затискане от врата или настъпване. Обръщайте особено внимание на щепселите, стенните контакти и мястото, откъдето кабелът излиза от уреда. За да изключите захранването от мрежата, изтеглете щепсела на захранващия кабел от контакта. При монтиране на уреда се убедете, че щепселът е лесно достъпен.

Това устройство е снабдено с преносима батерия или акумулатор.

Безопасен начин за изваждане на батерията или акумулатора от уреда:

Извадете старата батерия или акумулатор, като следвате в обратен ред стъпките за инсталирането им. За да предотвратите замърсяване на околната среда и евентуални заплахи за здравето на хора и животни, оставете старата батерия или акумулатор в подходяща опаковка на определеното място за събирането им. Не изхвърляйте батерии или акумулатори заедно с другите отпадъци. Препоръчително е да използвате батерии и акумулатори, предлагани от местните системи за възстановяване на част от стойността им при връщане на старите. Батерията не трябва да бъде излагана на прекалено висока температура, като например слънчеви лъчи, огън и т. н.

ВНИМАНИЕ: Уредът не трябва да се излага на вода (капки или пръски) и върху него не трябва да се поставят предмети, пълни с течности, като вази например.

Изхвърляне на вашия стар уред



1. Ако на продукта има символ на задраскан кош за отпадъци, това означава, че продуктът отговаря на Европейска директива 2002/96/ЕС.
2. Всички електрически и електронни продукти трябва да бъдат изхвърляни отделно от битовите отпадъци чрез определени за това от правителството и местните власти съоръжения.
3. Правилното изхвърляне на вашия уред ще помогне за предотвратяване на възможни негативни последици за околната среда и човешкото здраве.
4. За по-подробна информация за изхвърлянето на стария ви уред се обърнете към местната община, услугите по изхвърляне на отпадъци или магазина, откъдето сте закупили продукта.

Изхвърляне на батерии/акумулатори след изтичане на срока им на годност



1. Ако към батериите/акумулаторите има символ на задраскан кош за отпадъци, това означава, че продуктът отговаря на Европейска директива 2006/66/ЕС.
2. Ако батерията съдържа над 0,0005 % живак, 0,002 % кадмий или 0,004 % олово, този символ може да е придружен от химически знак, обозначаващи живак (Hg), кадмий (Cd) или олово (Pb).
3. Всички батерии/акумулатори трябва да бъдат изхвърляни отделно от битовите отпадъци чрез определени за това от правителството и местните власти съоръжения.
4. Правилното изхвърляне на непотребните батерии/акумулатори ще помогне за предотвратяване на възможни негативни последици за околната среда, животните и човешкото здраве.
5. За по-подробна информация за изхвърлянето на непотребни батерии/акумулатори се обърнете към местната община, услугите по изхвърляне на отпадъци или магазина, откъдето сте закупили продукта.



С настоящото LG Electronics заявява, че този/тези продукт(и) е/са съвместим(и) с основните изисквания и други приложими условия на Директива 2004/108/ЕО, 2006/95/ЕО, 2009/125/ЕО и 2011/65/EU.

Офис за контакти относно съответствието на този продукт:

LG Electronics Inc.
EU Representative, Krijgsman 1,
1186 DM Amstelveen, The Netherlands

Моля, отбележете, че това НЕ е контакт за отдела за Обслужване на клиенти. За информация от отдела за Обслужване на клиенти, вижте в Гаранционната карта или се свържете с търговеца, от когото сте купили този продукт.

Съдържание

1 Първи стъпки

- 2 Информация за езопасност
- 6 Уникални характеристики
- 6 Принадлежности
- 6 Изисквания към възпроизвежданите файлове
- 6 – Изисквания към музикалните MP3/WMA файлове
- 7 – Съвместими USB устройства
- 7 – Изискване към USB устройството
- 8 Дистанционно управление
- 9 Преден панел
- 10 Заден панел

2 Свързване

- 11 Свързване на тонколониите към уреда
- 11 – Свързване на тонколониите към уреда
- 11 Свързване на антената
- 12 Свързване на допълнителни устройства
- 12 – Свързване чрез USB
- 12 – Свързване чрез PORT. IN
- 13 – Вход за телефони (PHONES)

3 Използване

- 14 Основни функции
- 14 – CD/USB Операция
- 14 – Избиране на папка
- 15 Други операции
- 15 – Извеждане на информация за диска на екрана
- 15 – Показване на информация за файла (ID3 tag)
- 15 – Временно изключване на звука
- 15 – Слушане на музика от вашето външно устройство
- 15 – Автоматично изключване на захранването
- 16 Работа с радиото

- 16 – Слушане на радио
- 16 – Запаметяване на радиостанции
- 16 – Подобряване на лошо FM приемане
- 16 – Изтриване на всички съхранени радиостанции
- 17 – Показване на информация за радиостанция
- 17 Нагласяне на часовника
- 18 – Настройване на аларма
- 18 – Настройка на таймера за автоматично изключване
- 18 – Димер (намаляване на осветеността)
- 19 Звукова настройка
- 19 – Настройка на съраунд режима
- 19 Работа с разширени функции
- 19 – Запис върху USB устройство
- 19 – Пауза на запис
- 20 – Избор на темпо на записване и скорост

4 Отстраняване на проблеми

- 21 Отстраняване на проблеми

5 Приложение

- 22 Технически характеристики
- 23 Техническо обслужване
- 23 – Работа с уреда
- 23 – Забележки относно дисковете
- 23 Търговски марки и лицензи

1

2

3

4

5

Уникални характеристики

Вход за преносимо устройство

Слушане на музика от вашето преносимо устройство (MP3 плеър, ноутбук и др.).

Радио

Слушайте радиото.

USB

Слушане на музика от вашето USB устройство.

Аларма

Настройка на аларма, която се изключва в зададено време.

Директен запис на USB устройство

Записва музика на вашето USB устройство.

Принадлежности

Моля проверете комплекта с доставените принадлежности.

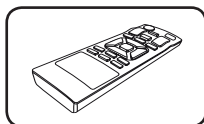

Дистанционно управление (1 бр.)

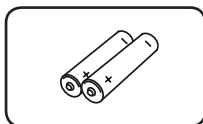

Батерия (2 бр.)

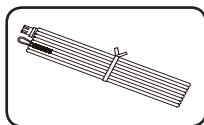

FM АНТЕНА (1 бр.)

Изисквания към възпроизвежданите файлове

Изисквания към музикалните MP3/ WMA файлове

Съвместимостта на MP3/ WMA дисковете с този уред е ограничена както следва.

- Честота на дискретизация : от 8 до 48 kHz (MP3), от 8 до 48kHz (WMA)
- Скорост в битове : от 32 до 320 kbps (MP3), 32 до 320 kbps (WMA)
- Максимален брой файлове: под 999.
- Разширения на файловете : „mp3“/ „wma“
- Файлов формат на CD-ROM: ISO 9660/ JOLIET
- Препоръчваме да използвате Easy-CD Creator, който създава файлова система ISO 9660.
- Трябва да настроите опцията за формат на диска на [Mastered], за да направите дисковете съвместим с LG плейерите, когато форматирате презаписващи се дискове. Когато настроите опцията на Live File System, няма да можете да я използвате на LG плейерите. (Mastered/ Live File System : Система за дисков формат за Windows Vista)

Съвместими USB устройства

- MP3 плеър: MP3 плеър, тип флаш.
- USB флаш устройство: Устройства, които поддържат USB 2,0 или USB 1,1
- Функцията USB на този уред не поддържа някои USB устройства.

Изискване към USB устройството

- Устройства, които изискват инсталация на допълнителна програма, когато го свържете към компютър, не се поддържат.
- Не изваждайте USB устройството, докато то работи.
- При USB с голям капацитет търсенето може да отнеме повече от няколко минути.
- За да предотвратите загуба на данни, направете резервно копие на всички данни.
- Ако използвате USB удължителен кабел или USB концентратор, USB устройството не се разпознава.
- Използването на файлова система NTFS не се поддържа (поддържа се само файлова система FAT (16/32))
- Този уред не се поддържа, ако общият брой на файловете е 1 000 и повече.
- Външен твърд диск, заключени устройства или USB устройства от твърд тип не се поддържат.
- USB портът на уреда не може да се свърже към компютър. Уредът не може да се използва като запаметяващо устройство.
- Някои USB устройства може да не работят с този уред.

Дистанционно управление

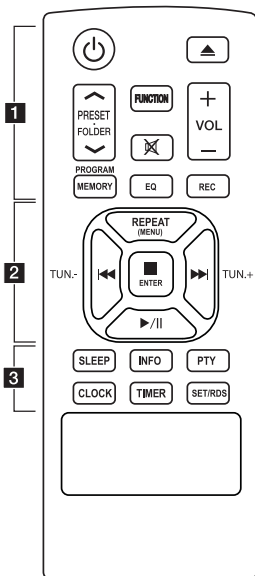

Поставяне на батериите

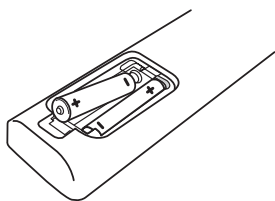

Свалете капака за батериите на гърба на дистанционното управление и поставете правилно една батерия R03 (размер AAA) като внимавате да съответстват точно на **+** и **-**.

..... **1**
 ⏻ (Включване/изключване) : За включване и изключване на уреда (ON и OFF).

▲ (ОТВАРЯНЕ/ЗАТВАРЯНЕ) : Отваря и затваря поставката за диска.

PRESET/FOLDER ▲/▼ :

- Търси папка с MP3/WMA файлове. Когато се възпроизвежда CD/ USB, съдържащо MP3/WMA файлове в няколко папки, натискането на **PRESET/FOLDER ▲/▼** избира папката, която желаете да възпроизведете.

- Избор на предварително запаметен номер на радиостанция.

FUNCTION : Избира функция и входен източник.

⏻ : Изключване на звука.

VOL+/- : Регулира силата на звука на тонколониите.

PROGRAM/MEMORY :

- Запаметява радио станции.

- Създава плейлиста, която искате да слушате.

EQ : Можете да избирате звукова среда.

REC : Стартира запис.

..... **2**
REPEAT(MENU) : Прослушва песните/файловете ви многократно или на случаен принцип.

■ **ENTER** : Спиране на възпроизвеждането или записването.

⏮/⏭ (прескочи/търси) :

- Прескача бързо назад или напред.
 - Търсене на участък в рамките на една писта/ файл.

TUN.-/+ : Настройва на желана радиостанция.

▶/|| (възпроизвеждане/пауза) :

- Започва или поставя на пауза възпроизвеждане.
 - Избира СТЕРЕО/МОНО.

..... **3**
SLEEP : Настройва системата, за да се изключва автоматично в определен момент.

(Димер (намаляване на осветеността) : Дисплеят потъмнява наполовина.)

CLOCK : Настройка на часовника и проверка на часа.

INFO : Виждане на информация за вашата музика. MP3 често върви с ID3 tag. Тагът дава информация за заглавието, изпълнителя, албума или времето.

TIMER : С функцията **TIMER** (таймер) можете да включите или изключите възпроизвеждането на CD и USB устройството или приемането с тунера в желан от вас час.

PTY : Търси радиостанции по тип радиостанция.

SET/RDS :

- Потвърждава настройката.
 - RDS (Система за радио данни). (направете справка със страница 17).

Преден панел

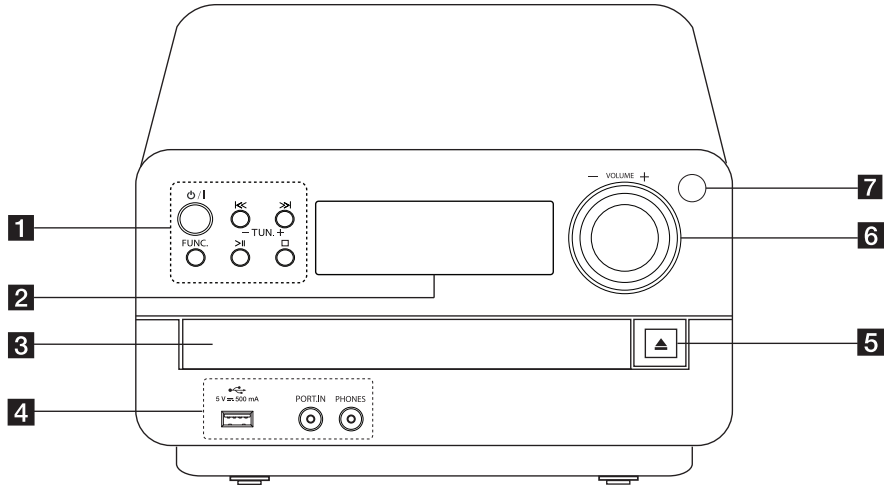

1

Първи стъпки

- 1** (Включване/изключване)
За включване и изключване на уреда (ON и OFF).
⏮ / ⏭ (прескочи/търси)
- Търсене назад или напред.
- Прескачане към предишната/следващата писта/файл.
TUN.-/+
Настройва на желаната радиостанция.
FUNC.(Функция)
Избира функция и входен източник.
>||(Възпроизвеждане/Пауза)
- Започване или временно спиране на възпроизвеждането.
- Избира СТЕРЕО/МОНО.
 (Стоп)
Спиране на възпроизвеждането или записването.
- 2** Дисплей
- 3** Поставка за диск
Пускане на диска.

- 4** USB порт
Възпроизвежда и записва аудио файлове при свързване на USB устройството.
- PORT. IN**
Слушане на музика от вашето преносимо устройство.
- PHONES**
Слушане на музика с вашите слушалки. (3,5 мм)
- 5** (ОТВАРИЯНЕ/ЗАТВАРИЯНЕ)
Отваря и затваря поставката за диска.
- 6** **VOLUME -/+**
Регулира силата на звука на колонката.
- 7** Сензор за дистанционно управление

Заден панел

1
Първи стъпки

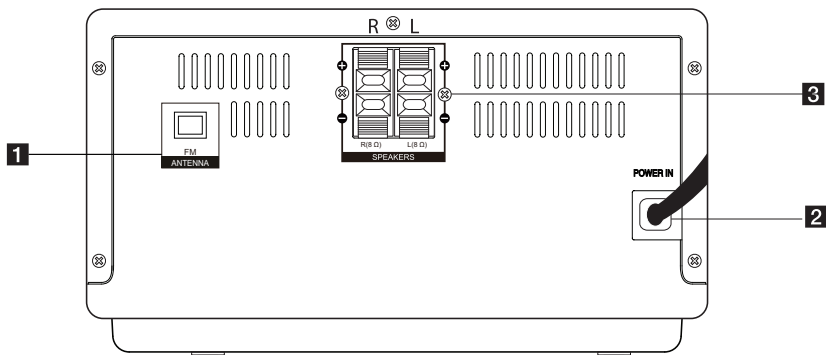

- 1** FM ANTENNA
- 2** POWER IN
- 3** SPEAKERS конектор (R/L)

Свързване на тонколоните към уреда

Свързване на тонколоните към уреда

За да свържете кабела към уреда, натиснете всеки пластмасов палец, за да отворите клемите на всяка тонколона. Вкарайте проводника и отпуснете палеца.

Свържете черния край на всеки проводник към клемите, маркирани с - (минус), а другия край към клемите, маркирани с + (плюс).

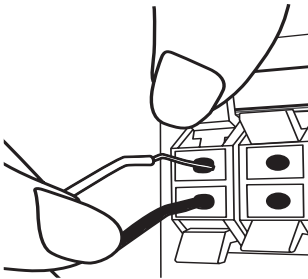

⚠ ВНИМАНИЕ

Високоговорителите на тонколоните съдържат магнитни части, затова на телевизионния екран или на компютърния монитор може да се появят смущения. Използвайте тонколоните на достатъчно голямо разстояние от телевизионния екран или компютърния монитор.

Цвят	Позиция
Червен	Предна дясна
Бял	Предна лява

Свързване на антената

За да слушате радиопредавания, свържете FM/AM антената към системата.

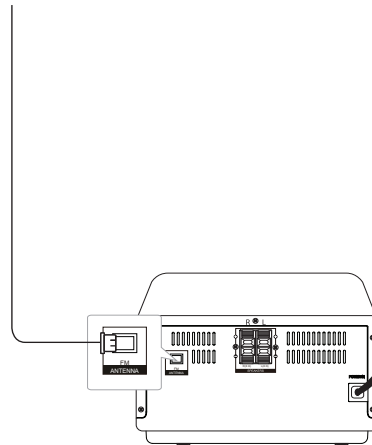

⚠ Забележка

Разпънете докрай линейната антена за FM.

2

Свързване

Свързване на допълнителни устройства

Свързване чрез USB

Свържете USB памет (или MP3 плеър и т.н.) към USB порта на предния панел на уреда.

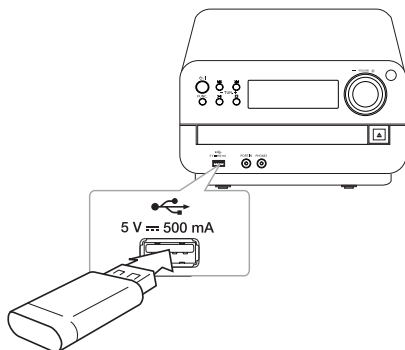

! Забележка

- Изваждане на USB устройството.
 1. Изберете различна функция/режим или натиснете **ENTER** на дистанционното управление или последователно два пъти върху уреда.
 2. Извадете USB устройството от системата.

Свързване чрез PORT. IN

Свържете изхода (за слушалки или линеен изход) на преносимо устройство (MP3 плеър или PMP и т.н.) към конектора PORT. IN.

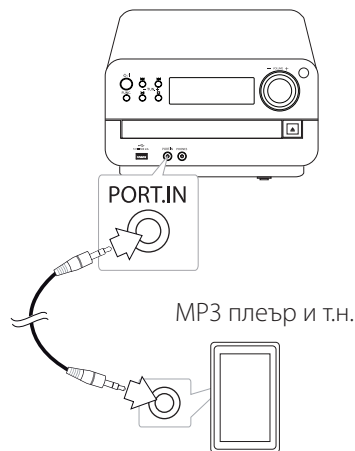

Вход за телефони (PHONES)

Свържете стерео слушалки (\varnothing с 3,5 мм телефонен жак) към входа PHONES на уреда за самостоятелно слушане.

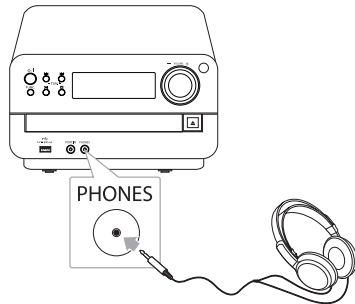

! Забележка

От високоговорителите не се чува звук, докато жакът на слушалките е вкаран във входа PHONES.

2

Свързване

Основни функции

CD/USB Операция

1. Поставете диска като натиснете ▲ или свържете USB устройството към USB порта.
2. Изберете функция CD или USB, като натиснете **FUNCTION** на дистанционното или **FUNC.** на уреда.
3. Изберете музикален писта/файл, който желаете да пуснете, като натиснете ◀◀/▶▶ на дистанционното управление или ◀◀/▶▶ на уреда.

3

Използване

За да	Направете следното
Стоп	Натиснете ■ ENTER на дистанционното управление или □ на уреда.
Възпроизвеждане	Натиснете ▶/ на дистанционното управление или > на уреда.
Пауза	По време на възпроизвеждането, натиснете ▶/ на дистанционното управление или > на уреда.
Прескачане към следваща/предишна писта/файл	По време на възпроизвеждане, натиснете ▶▶ на дистанционното или >> на уреда, за да преминете към следваща писта/файл. След по-малко от 2 секунди възпроизвеждане, натиснете ◀◀ на дистанционното или ◀◀ на уреда, за да преминете към предишна писта/файл. След 3 секунди възпроизвеждане, натиснете ◀◀ на дистанционното или ◀◀ на уреда, за да преминете към предишна писта/файл.
Търсене на откъс в рамките на една писта	Натиснете и задръжте ◀◀/▶▶ на дистанционното или ◀◀/▶▶ на уреда по време на възпроизвеждане и пуснете от мястото, от което искате да слушате.
Възпроизвеждане с повторение или в произволна последователност	Натиснете REPEAT(MENU) на дистанционното последователно, дисплеят ще се променя в следния ред. RPT1 -> RPT ALL -> RANDOM -> OFF

Избиране на папка

1. При спряно положение натиснете неколкратно **PRESET/FOLDER Λ/V** на дистанционното, докато се появи желаната папка.
2. Натиснете ▶/|| за възпроизвеждане. Първият файл от папката ще започне да се възпроизвежда. (По време на възпроизвеждане, ако изберете желаната папка тази стъпка не е необходима.)

! Забележка

- Папки/Файлове на CD диск или USB устройство се разпознават според дадените по-долу.

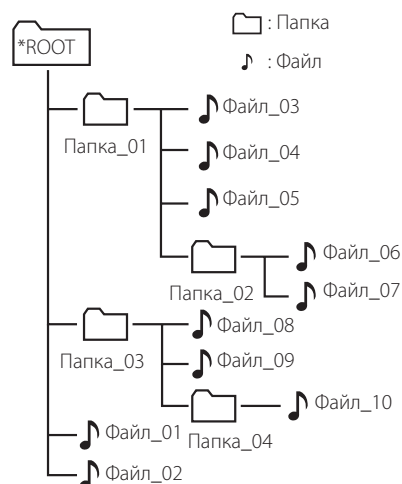

- Файловете и папките ще бъдат представени по реда на записване и могат да бъдат представени по различен начин в зависимост от обстоятелствата при записването.
- Папките ще се покажат в следния ред :
Папка : Папка_01 → Папка_03 → Папка_02 → Папка_04
Файл : Файл_01 → Файл_02 → Файл_03 → Файл_04 → Файл_05 → Файл_08 → Файл_09 → Файл_06 → Файл_07 → Файл_10
- *ROOT : Първият екран, който виждате при разпознаване на устройството за съхранение от компютъра е "ROOT" или „Основната директория“.
- Функцията DTS не се поддържа.

Други операции

Извеждане на информация за диска на екрана

Програмната функция позволява да запаметявате названията на любимите си файлове от дискове или USB устройства.

Една програма може да съдържа 64 писти/файла.

1. Поставете CD или USB и изчакайте да се подреди.
2. Натиснете **PROGRAM/MEMORY** на дистанционното управление в състояние на стоп.
3. Натиснете **◀◀/▶▶** на дистанционното управление или **|◀◀/▶▶|** на уредбата, за да изберете писта/файл.
4. Натиснете отново **PROGRAM/MEMORY** на дистанционното управление, за да запаметите и изберете следващата песен/файл.
5. Натиснете **▶/||** на дистанционното управление или **>||** на уредбата, за да пуснете програмираните музикални песни/файлове.
6. За да изчистите вашия избор, натиснете **■ENTER** на дистанционното управление или два пъти **□** на уредбата.

Забележка

Програмите се изтриват и когато дискът или USB устройството се извадят, системата се изключи или се смени функцията.

Показване на информация за файла (ID3 tag)

Когато възпроизвеждате MP3 файл, съдържащ информация за файла, можете да покажете на екран информацията, като натиснете **INFO**.

Временно изключване на звука

Натиснете **ⓧ** на дистанционното, за да заглушите звука.

Можете да заглушите звука, например, за да отговорите на телефона, "MUTE ON" се появява за 3 секунди.

За да го отмените, натиснете отново **ⓧ** или променете нивото на звука. След това се появява "MUTE OFF".

Слушане на музика от вашето външно устройство

Уредът може да се използва за възпроизвеждане на музика от много типове външни устройства. (Вж. страница 12)

1. Свържете външното устройство към конектора PORT. IN на уреда.
2. Включете захранването, като натиснете **⏻/||**.
3. Изберете функцията PORTABLE (ПОРТАТИВЕН) като натиснете **FUNCTION** на дистанционното управление или **FUNC.** на уреда.
4. Включете външното устройство и го пуснете да възпроизвежд.

Автоматично изключване на захранването

Това устройство ще се изключи само, за да пести електрическа консумация, в случай, че главното устройство не е свързано към външно устройство и не е използвано 25 минути. Устройството прави така и шест часа след като главното устройство е било свързано с друго устройство посредством аналогов вход.

Работа с радиото

Слушане на радио

1. Натиснете **FUNCTION** на дистанционното управление или **FUNC.** на уреда, докато FM не се появи на екрана на дисплея.
2. Автоматична настройка на честота : Натиснете и задръжете **TUN.-/+** на дистанционното управление или **|<< / >>|** на уреда за около 2 секунди, докато индикаторът на честотата започне да се променя, след това пуснете. Сканирането спира, когато уредът се настрои на станция.

Ръчна настройка на честота: Или натиснете **TUN.-/+** на дистанционното управление или **|<< / >>|** на уреда няколкократно.

3. Регулирайте нивото на звука с помощта на **VOL+/-** на дистанционното или натиснете няколко пъти **VOLUME-/+** на уредбата.

3

Използване

Запаметяване на радиостанции

Системата може да запомни до 50 радиостанции в обхватите FM (УКВ).

Преди да промените настройката на честотата, намалете до минимум силата на звука.

1. Натиснете **FUNCTION** на дистанционното управление или **FUNC.** на уреда докато FM не се появи на екрана на дисплея. Последната приемана станция е настроена.
2. Изберете желаната честота като натиснете **TUN.-/+** на дистанционното управление или **|<< / >>|** на уреда.
3. Натиснете **PROGRAM/MEMORY**. На дисплея започва да мига предварително избран номер.
4. Натиснете **PRESET/FOLDER ^/V** на дистанционното управление, за да изберете номер за предварително избиране.
5. Натиснете **PROGRAM/MEMORY**. Станцията се запаметява.
6. Повторете стъпки 2 до 5, за да запаметите още станции.
7. За да слушате предварително запаметена радиостанция, натиснете **PRESET/FOLDER ^/V**.

Подобряване на лошо FM приемане

Натиснете **▶/||** на дистанционното управление или **>||** на уредбата. Това ще смени тунера от стерео на моно звук. След това приемането ще бъде по-добро отпреди.

Изтриване на всички съхранени радиостанции

1. Натиснете и задръжете **PROGRAM/MEMORY** в продължение на две секунди. „ERASE“ ще мига на дисплея.
2. Натиснете **PROGRAM/MEMORY** за да изтриете всички съхранени радиостанции.

Показване на информация за радиостанция

FM тунерът е снабден с функцията RDS (Radio Data System – система за радиоданни). Тя показва информация за радиостанцията, която слушате. Натиснете **SET/RDS** неколккратно, за да обходите различните типове данни :

PS	(Programme Service Name – име на програмната услуга) На дисплея се появява името на канала.
PTY	(Programme Type Recognition – разпознаване на типа програма) Типът програма (напр. Jazz – джаз, или News – новини) се появява на дисплея.
RT	(Radio Text – радиотекст) Текстово съобщение съдържа специална информация от излъчващата радиостанция. Този текст може да преминава през дисплея.
CT	(Time controlled by the channel – точно време, управл явано от канала) Показва часа и датата, излъчвани от радиостанцията.

Можете да търсите радиостанции по тип програма, като натиснете **SET/RDS**. На дисплея ще се покаже последният използван **PTY**. Натиснете **PTY** един или повече пъти, за да изберете типа програма, който предпочитате. Натиснете и задръжте **TUN.-/+**. Тунерът автоматично търси станция. Когато бъде открита станция, търсенето спира.

Нагласяне на часовника

1. Включете уреда.
2. Натиснете и задръжте **CLOCK**.
3. Изберете режим на часовника, като натиснете **◀◀/▶▶**.
- AM/PM 12:00 (за 12-часов формат) или 0:00 (за 24-часов формат)
4. Натиснете **SET/RDS**, за да потвърдите избора си.
5. Изберете часа като натиснете **◀◀/▶▶**.
6. Натиснете **SET/RDS**.
7. Изберете минутите като натиснете **◀◀/▶▶**.
8. Натиснете **SET/RDS**.
9. Ако желаете да пренастроите часовника, повторете стъпки от 2 до 8.

Настройване на аларма

Можете да използвате уреда като будилник. Трябва да нагласите часовника, преди да настроите алармата.

1. Включете уреда.
2. Натиснете и задръжте **TIMER**.
3. Всяка една от функциите ще започне да мига. Натиснете **SET/RDS**, за да изберете източника на звук, който искате. (CD/USB/TUNER) Ако изберете FM функцията, изберете предварително запазена станция като натиснете **◀◀/▶▶**.
4. На екрана се появява "ON TIME". Това е времето, в което искате вашият уред да се включи. Натиснете **◀◀/▶▶**, за да промените часа и минутите и натиснете **SET/RDS**, за да запазите.
5. На екрана се появява „OFF TIME“. Това е времето, в което искате вашият уред да се изключи. Натиснете **◀◀/▶▶**, за да промените часа и минутите и натиснете **SET/RDS**, за да запазите.
6. Натиснете **◀◀/▶▶**, за да промените силата на звука и натиснете **SET/RDS**, за да запазите.
7. Можете да проверите статуса на настройките.
8. Ако искате да пренастроите алармата, повторете стъпки 2-6.

! Забележка

- Ако зададете часа и алармата, можете да ги проверите с натискане на **CLOCK** дори, когато уредът е изключен.
- Ако алармата вече е настроена, натиснете **TIMER** веднъж, за да деактивирате алармата. За активиране на алармата, натиснете отново **TIMER** веднъж.
- Ако часовникът и алармата вече са настроени, натиснете и задръжте **CLOCK** или **TIMER** за поне 2 секунди, за да нулирате часовника или алармата.
- Функцията „Аларма“ работи само, когато уредът е изключен.
- Когато зададеното време настъпи, уредът ще се включи автоматично.

Настройка на таймера за автоматично изключване

Натиснете неколккратно **SLEEP**, за да изберете забавяне между 10 и 180 минути. След периода за забавяне, уредбата сама ќе се изключи. (Ще видите следния ред, 180 -> 150 -> 120 -> 90 -> 80 -> 70 -> 60 -> 50 -> 40 -> 30 -> 20 -> 10)

За да анулирате функцията за автоматично изключване, натиснете **SLEEP** няколко пъти, докато екранът светне.

! Забележка

- Натиснете **SLEEP**. Оставащото време се появява на екрана на дисплея.
- Функцията "SLEEP" ще се активира след намаляване на осветеността на дисплея.

Димер (намаляване на осветеността)

Натиснете **SLEEP** веднъж. Дисплеят потъмнява наполовина. За да анулирате, натиснете **SLEEP** няколко пъти, докато екранът на дисплея светне.

Звукова настройка

Настройка на съраунд режима

Системата има известен брой предварително настроени полета за обмен (съраунд) звук. Можете да изберете желаните звукови режим чрез използване на **EQ**.

Показаните опции на еквалайзера може да се различават в зависимост от звуковите източници и ефекти.

НА ДИСПЛЕЯ	Описание
AUTO EQ	Задава звуковия еквалайзер за режима, който е най-близък до жанра, включен в ID3 тага на MP3 файловете с песни.
MP3 -- OPT	Тази функция е оптимизирана за компресиращи се MP3/WMA файлове. Тя подобрява звученето на високите тонове.
POP CLASSIC ROCK	Тази програма придава приповдигната атмосфера на звука и ви кара да се чувствате все едно сте на истински поп, класически, джаз или рок концерт.
BASS	По време на възпроизвеждане усилва високите, басите и съраунд ефекта.
BYPASS	Можете да се наслаждавате на звука без еквалайзерен ефект.

! Забелжка

Понякога се налага съраунд режимът да се инициализира след смяна на източника на сигнал или дори след смяна на пистата.

Работа с разширени функции

Запис върху USB устройство

Можете да запишете различни звукови източници на USB устройство.

1. Свържете USB устройството към уреда.
2. Изберете функцията като натиснете **FUNCTION** на дистанционното управление или **FUNC.** на уреда.

Записване на една песен/един файл - След възпроизвеждане на желаната песен/файл, можете да го запишете на USB устройството.

Записване на всички песни/файлове - Можете да записвате върху USB устройство след спиране на възпроизвеждането.

Записване на списък с програми - След като се покаже списъка с програмите, можете да го запишете на USB устройството. (направете справка със страница 15)

3. Започнете да записвате като натиснете **REC** на дистанционното управление.
4. За да спрете записа, натиснете **■ENTER** на дистанционното управление или **□** на уреда.

Пауза на запис

По време на записа, натиснете **REC** на дистанционното управление, за да спрете временно записа. Натиснете го отново, за да възобновите записването. (Само радио)

Избор на темпо на записване и скорост

1. Натиснете **REC** за повече от 3 секунди.
2. Използвайте **⏮️/⏭️** за избор на темпо.
3. Натиснете **REC** отново за избор на скорост на записване.
4. Натиснете **⏮️/⏭️**, за да изберете желаната скорост за записване.
(Само функция за CD диск)

X1 SPEED

- Можете да слушате музиката, докато я записвате. (Само за AUDIO CD)

X2 SPEED

- Можете просто да си запишете музикалния файл.

5. Натиснете **REC** за край на настройките.

3

Използване

! Забележка

- Можете да проверите процента на записа върху USB на екрана по време на запис (само аудио, MP3/WMA CD).
- По време на запис на MP3/WMA няма звук.
- Когато спрете записа по време на възпроизвеждане, ще се съхрани файлът, който е записан по това време.
(С изключение на MP3/WMA файловете)
- Не изваждайте USB устройството по време на запис върху USB. Това може да доведе до създаването на непълен файл на компютъра, който няма да може да се изтрие.
- Ако записването върху USB не работи, на дисплея се показват съобщения като „NO USB“, „ERROR“, „FULL“ или „NO REC“.
- Многокартов четец или външен твърд диск не могат да се използват за запис на USB.
- Когато записвате за по-дълъг период, в един файл се записват до 512 MB
- Ще бъде съхранен както следва.

AUDIO CD	MP3/WMA	Други източници*
<pre> CD_REC ├── TRK_001 ├── TRK_002 ├── ⋮ </pre>	<pre> FILE_REC ├── ABC(File name) ├── DEF(File name) ├── ⋮ </pre>	<pre> EXT_REC ├── AUDIO_001 ├── AUDIO_002 ├── ⋮ </pre>

* : TUNER, PORTABLE и др.

Неразрешеният презапис на материали, защитени от авторско право, включително компютърни програми, файлове, предавания и звукови записи, нарушава авторските права и представлява престъпление. Тази техника не трябва да се използва за такива цели.

**Бъдете отговорни
Спазвайте авторските права**

Отстраняване на проблеми

ПРОБЛЕМ	ПРИЧИНА & ОТСТРАНЯВАНЕ
Няма захранване.	<ul style="list-style-type: none"> Захранващият кабел не е включен. Включете захранващия кабел. Проверете дали няма прекъсване на електроподаването. Проверете състоянието чрез използване на други електронни устройства.
Няма звук	<ul style="list-style-type: none"> Проверете дали сте избрали правилната функция. Натиснете FUNC. и проверете избраната функция. Кабелите на тонколониите не са свързани правилно.. Свържете правилно кабелите на тонколониите. Силата на звука е настроена на минимум. Натиснете VOLUME-/+ за регулиране на звука.
Уредът не започва възпроизвеждане.	<ul style="list-style-type: none"> Поставен е невъзпроизводим диск. Поставете възпроизводим диск. Няма поставен диск. Поставете диск. Дискът е замърсен. Почистете диска. (Вж. страница 23). Дискът е поставен с етикета надолу. Поставете правилно диска – етикетът или страната с печат трябва да бъде отгоре.
Радиостанциите не могат да се настроят добре.	<ul style="list-style-type: none"> Аntenата не е разположена на подходящо място или не е свързана добре. Позиционирайте правилно антената. Излъчваният от радиостанцията сигнал е твърде слаб. Настройте станцията ръчно. Няма предварително запаметени станции или предварително запаметените станции са изтрити (когато настройвате чрез претърсване на предварително запаметените канали). Запаметете предварително няколко радиостанции, вж. стр. 16 за подробности.
Дистанционното управление не работи правилно.	<ul style="list-style-type: none"> Дистанционното не е насочено към сензора на уреда. Насочете дистанционното към сензора на уреда. Дистанционното управление е твърде далеч от уреда. Работете с дистанционното управление на разстояние до 16 фута (5 м). Съществува преграда между дистанционното управление и уреда. Отстранете преградата. Батериите на дистанционното управление са изтощени. Сменете батериите с нови.

Технически характеристики

Общи	
Захранване	Вижте основния етикет.
Консумация на енергия	Вижте основния етикет.
Размери	1,3 kg
Външни размери (Ш x В x Д)	200 x 110 x 200 mm
Работни условия Температура	5 °C до 35 °C (41 °F до 95 °F)
Работна влажност	5 % до 85 %
Захранване на шината	USB : DC 5 V  500 mA

Тунер	
FM обхват на настройване	87,5 до 108,0 MHz или 87,50 до 108,00 MHz

Усилвател	
Изходна мощност	5 W + 5 W

CD	
Честотна характеристика	40 Hz до 20 kHz
Съотношение сигнал - шум	70 dB
Динамичен обхват	55 dB

Тонколони	
Тип	1-посочен 1 колонки
Импеданс	8 Ω
Номинална входна мощност	5 W
Максимална входна мощност	10 W
Нето размери (Ш x В x Д)	140 x 226 x 157 mm
Тегло нето (1EA)	1,1 kg

- Дизайнът и техническите характеристики подлежат на промени без предизвестие.

Техническо обслужване

Работа с уреда

Когато пренасяте уреда

Моля запазете оригиналния кашон и опаковъчните материали. Ако трябва да пренасяте уреда, за максимална защита опаковайте уреда по същия начин, както е бил опакован в завода.

Поддържане на външната повърхност чиста

Не използвайте летливи течности, като спрей против насекоми, в близост до уреда.

Търкане със силен натиск може да повреди повърхността.

Не оставяйте каучукови или пластмасови предмети в контакт с уреда продължително време.

Почистване на уреда

За да почистите уреда, използвайте мека суха кърпа. Ако повърхностите са изключително замърсени, използвайте мека кърпа, леко навлажнена с разтвор на мек миещ препарат. Не използвайте силни разтворители, като алкохол, бензен или разреждател, понеже те могат да повредят повърхността на уреда.

Поддръжка на уреда

Уредът е високотехнологично прецизно устройство. Ако оптичната четяща леща и задвижващите части на дисковото устройство са замърсени или износени, качеството на картината може да се влоши. За подробности се свържете с най-близкия до вас официален сервизен център.

Забележки относно дисковете

Боравене с дисковете

Никога не залепвайте хартия или тиксо върху диска.

Съхранение на дисковете

След възпроизвеждане съхранявайте дисковете в собствените им опаковки. Не излагайте дисковете на директна слънчева светлина или източници на топлина и никога не ги оставяйте в паркирана кола, изложени на директна слънчева светлина.

Почистване на дисковете

Не използвайте силни разтворители, като алкохол, бензен, разреждател, почистващи препарати от търговската мрежа или антистатичен спрей, предназначен за по-старите винилни грамофонни плочи.

Търговски марки и лицензи



