



FRANÇAIS

MANUEL D'UTILISATION Microchaîne Hi-Fi

Veillez lire attentivement ce manuel avant d'utiliser votre lecteur et conservez-le pour vous y référer ultérieurement.

CM2031 (CM2031, CMS2031F)



MFL69187513

Consignes de sécurité



ATTENTION: AFIN DE RÉDUIRE LE RISQUE DE CHOC ÉLECTRIQUE, NE RETIREZ PAS LE BOÎTIER (NI L'ARRIÈRE). AUCUNE PIÈCE DE CET APPAREIL N'EST SUSCEPTIBLE D'ÊTRE RÉPARÉE PAR L'UTILISATEUR. CONFIEZ L'ENTRETIEN DE L'APPAREIL À DES PERSONNES QUALIFIÉES.



Le symbole d'un éclair à l'intérieur d'un triangle sert à avertir l'utilisateur de la présence d'une tension dangereuse non isolée dans le corps de l'appareil, qui peut être suffisamment élevée pour provoquer un risque d'électrocution.



Le symbole d'un point d'exclamation à l'intérieur d'un triangle sert à avertir l'utilisateur de la présence d'instructions d'utilisation et de maintenance (entretien) importantes dans la documentation qui accompagne l'appareil.

AVERTISSEMENT: POUR PRÉVENIR TOUT RISQUE D'INCENDIE OU D'ÉLECTROCUTION, N'EXPOSEZ PAS CET APPAREIL À LA PLUIE OU À L'HUMIDITÉ.

AVERTISSEMENT: n'installez pas cet appareil dans un espace confiné tel qu'une bibliothèque ou tout autre meuble similaire.

ATTENTION : n'obstruez pas les ouvertures d'aération. Installez l'appareil conformément aux instructions du fabricant. Les fentes et les ouvertures du boîtier servent à assurer la ventilation et le bon fonctionnement de l'appareil, ainsi qu'à le protéger contre la surchauffe. Les ouvertures ne doivent jamais être bloquées en installant l'appareil sur un lit, un canapé, un tapis ou toute autre surface similaire. Cet appareil ne doit pas être placé dans un emplacement fermé tel qu'une bibliothèque ou une étagère, à moins d'assurer une ventilation adéquate ou que les instructions du fabricant l'autorisent.

NOTE : Pour les informations sur la sécurité incluant l'identification du produit et le personnel d'approvisionnement, veuillez vous référer à l'étiquette principale de l'appareil.



ATTENTION: cet appareil utilise un système laser. Afin de garantir l'utilisation correcte de cet appareil, veuillez lire attentivement ce manuel d'utilisation et conservez-le pour vous y référer ultérieurement. Si l'appareil nécessite une intervention de maintenance, contactez un point de service après-vente agréé. L'utilisation de commandes, de réglages ou de procédures autres que ceux décrits dans ce document peut entraîner une exposition à des radiations dangereuses.

PRÉCAUTION concernant le cordon d'alimentation

Il est recommandé de brancher la plupart des appareils sur un circuit dédié.

Autrement dit, un circuit comportant une prise de courant qui alimente uniquement cet appareil et qui n'a ni autres prises ni circuit dérivé. Reportez-vous à la page des spécifications de ce manuel d'utilisation pour plus de détails. Ne surchargez pas les prises murales. Les prises murales surchargées, desserrées ou endommagées, les câbles de rallonge, les cordons d'alimentation effilochés, ou les gaines isolantes craquelées ou endommagées constituent un danger. Chacune de ces conditions peut entraîner un risque de choc électrique ou d'incendie. Examinez régulièrement le cordon de votre appareil et, si son aspect indique qu'il est endommagé ou détérioré, débranchez-le, cessez d'utiliser l'appareil, et faites remplacer le cordon par une pièce de rechange appropriée auprès d'un point de service après-vente agréé. Protégez le cordon d'alimentation de sorte qu'il ne puisse pas être tordu, entortillé, pincé, coincé dans une porte ou piétiné. Faites particulièrement attention aux fiches, aux prises murales et au point d'où sort le cordon de l'appareil. Pour déconnecter l'appareil du réseau électrique, retirez le cordon d'alimentation de la prise électrique. Lors de l'installation de l'appareil, assurez-vous que la prise soit facilement accessible.

Cet appareil est équipé d'une batterie transportable ou de piles rechargeables.

Retrait sans danger de la batterie ou des piles de l'appareil:

Pour retirer la batterie ou les piles usagées, procédez dans l'ordre inverse de leur insertion. Pour empêcher toute contamination de l'environnement et tout danger pour la santé des êtres humains et des animaux, la batterie ou les piles usagées doivent être mises au rebut dans le conteneur approprié à un point de collecte prévu pour leur recyclage. Ne jetez pas la batterie ou les piles usagées avec les autres déchets. Recyclez toujours les batteries et piles rechargeables usagées. Les piles ne doivent pas être exposées à une chaleur excessive comme le soleil, ou le feu.

ATTENTION: l'appareil ne doit pas être exposé à des projections d'eau ou à des éclaboussures, et aucun objet rempli de liquide tel qu'un vase ne doit être posé sur l'appareil.



LG Electronics déclare ce/ces produit(s) conforme(s) aux normes de base et aux dispositions des Directives 2004/108/CE, 2006/95/CE, 2009/125/CE et 2011/65/EU en la matière.

Contactez le bureau pour la conformité de ce produit.

LG Electronics Inc.
EU Representative, Krijgsman 1,
1186 DM Amstelveen, The Netherlands

Veuillez noter que ce Centre n'est PAS un Service Client. Pour les Informations Service Client, veuillez consulter la Carte de Garantie ou contacter le revendeur chez qui vous avez acheté le produit.

Élimination de votre ancien appareil



1. Les éléments électriques et électroniques doivent être jetés séparément, dans les vide-ordures prévus à cet effet par votre municipalité.
2. Une élimination conforme aux instructions aidera à réduire les conséquences négatives et risques éventuels pour l'environnement et la santé humaine.
3. Pour plus d'information concernant l'élimination de votre ancien appareil, veuillez contacter votre mairie, le service des ordures ménagères ou encore le magasin où vous avez acheté ce produit.

Mise au rebut des piles ou batteries usagées

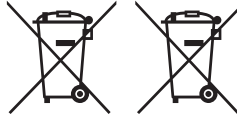

Pb

1. Ce symbole peut être associé aux symboles chimiques du mercure (Hg), du cadmium (Cd) ou du plomb (Pb) si la batterie contient plus de 0,0005% de mercure, 0,002% de cadmium ou 0,004% de plomb.
2. Toutes les piles et batteries doivent être collectées séparément et transportées par les services de voirie municipaux vers des installations spécifiques de collecte des déchets, identifiées en conséquence par le gouvernement ou par les autorités locales.
3. Le traitement correct de vos piles ou batteries usagées contribue à protéger l'environnement et la santé des personnes et des animaux.
4. Pour plus d'informations sur le traitement de vos piles ou batteries usagées, merci de bien vouloir vous adresser à votre mairie, au service de la voirie ou au magasin où vous avez acheté le produit.

Table des matières

1 Démarrage

- 2 Consignes de sécurité
- 6 Fonctionnalités uniques
- 6 Accessoires
- 7 Fichiers compatibles
- 7 – Conditions nécessaires des fichiers audio MP3/ WMA
- 7 – Périphériques USB compatibles
- 7 – Impératifs à respecter pour les périphériques USB
- 8 Télécommande
- 10 Panneau avant
- 11 Panneau arrière

2 Raccordements

- 12 Raccordement des enceintes
- 12 – Raccordement des enceintes à l'appareil
- 12 Raccordement de l'antenne
- 13 Raccordement d'appareils auxiliaires
- 13 – Connexion USB
- 13 – Connexion PORT. IN
- 13 – Ecouter de la musique depuis un appareil

3 Utilisation

- 14 Fonctions de base
- 14 CD/USB Opérations
- 14 – Sélection d'un dossier
- 15 Autres opérations
- 15 – Lecture programmée
- 15 – Affichage des informations sur les fichiers (balises ID3)
- 15 – Désactivation temporaire du son
- 15 – Réglage des graves et des aigus
- 16 Fonctions avancées
- 16 – Lecture sur iPhone/iPod
- 17 – iPhone/iPod compatibles
- 18 Utilisation de la radio
- 18 – Ecouter la radio
- 18 – Préréglage des stations de radio
- 18 – Amélioration d'une mauvaise réception FM
- 18 – Suppression de toutes les stations mémorisées
- 19 – Affichage des informations sur une station de radio
- 19 – Utilisation de l'Auto Station Programme Memory (ASPM, Mémoire de programmation des stations automatique)
- 20 – Suppression de toutes les stations préregistrées
- 20 Réglage de l'horloge
- 21 – Réglage de l'alarme
- 21 – Réglage de la veille programmée
- 21 – Diminution de la luminosité
- 21 – Extinction automatique

4 Dépannage

- 22 Dépannage

5 Annexe

- 23 Spécifications générales
- 24 Entretien
- 24 – Manipulation de l'appareil
- 24 – Remarques sur les disques

1

2

3

4

5

Fonctionnalités uniques

Entrée appareil portable

Permet d'écouter de la musique depuis votre appareil portable (lecteur MP3, ordinateur portable, etc.).

Radio

Pour écouter la radio.

USB

Pour écouter de la musique depuis un périphérique USB.

Effet GRAVES et AIGUS

Écoute de la musique en renforçant les graves et/ou les aigus.

Fonction réveil

Réglage du réveil à l'heure souhaitée.

iPhone/iPod

Écoute de la musique depuis votre iPod ou iPhone.

Accessoires

Votre appareil est fourni avec les accessoires suivants.



Télécommande (1)

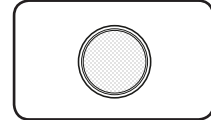

Pile (1)

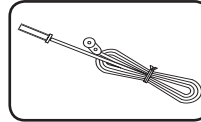

Antenne FM (1)

Fichiers compatibles

Conditions nécessaires des fichiers audio MP3/ WMA

La compatibilité de ce lecteur avec les fichiers MP3/ WMA est limitée comme suit.

- Débit binaire : entre 8 kHz et 48 kHz (MP3), entre 8 kHz et 48 kHz (WMA)
- Fréquence d'échantillonnage : entre 32 kbps et 384 kbps (MP3), 32 kbps et 384 kbps (WMA)
- Nombre max de fichiers : moins de 999
- Extension des fichiers : ".mp3"/ ".wma"
- Système de fichier du CD-ROM : ISO9660/ JOLIET
- Il est recommandé d'utiliser Easy-CD Creator, pour créer un système de fichier ISO9660.
- Lorsque vous reformatez un disque réenregistrable, vous devez régler l'option du format du disque sur [Masterisé] pour que celui-ci soit compatible avec les lecteurs LG. Lorsque vous réglez l'option sur Life File System, vous ne pouvez pas l'utiliser sur les lecteurs LG. (Masterisé/Live File System : système de format de disque pour Windows Vista)

Périphériques USB compatibles

- Lecteur MP3 : lecteur MP3 à mémoire Flash.
- Clé USB à mémoire Flash : clés USB 2,0 ou USB 1,1.
- La fonction USB de cet appareil ne prend pas en charge certains périphériques USB.

Impératifs à respecter pour les périphériques USB

- Les périphériques nécessitant l'installation d'un programme supplémentaire après la connexion à un ordinateur ne sont pas pris en charge.
- Ne retirez pas le périphérique USB pendant l'utilisation.
- Si le périphérique USB a une grande capacité, la recherche peut prendre quelques minutes.
- Pour éviter la perte de données, sauvegardez toutes vos données.
- Si vous utilisez un câble d'extension USB ou un concentrateur USB, le périphérique USB ne sera pas reconnu.
- Le système de fichiers NTFS n'est pas pris en charge. (Seul le système de fichiers FAT (16/32) est accepté.)
- Cet appareil ne prend pas en charge un nombre total de fichiers supérieur à 1 000.
- Les disques durs externes, les périphériques verrouillés ou les périphériques USB de type disque dur ne sont pas pris en charge.
- Le port USB de l'appareil ne peut pas être raccordé à un ordinateur. L'appareil ne peut pas être utilisé comme périphérique de stockage.
- Il est possible que certains périphériques USB ne fonctionnent pas avec cet appareil.

Télécommande

1

Démarrage

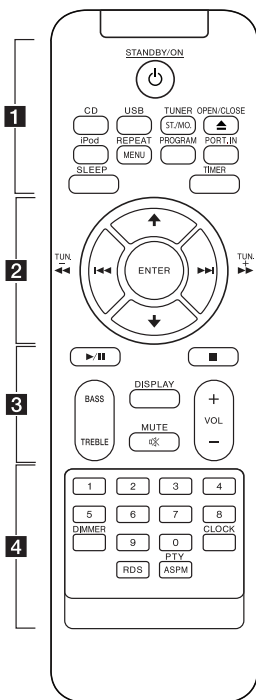

• • • • • **1** • • • • •

STANDBY/ON : ALLUME et ARRETE l'appareil.

CD : Permet de sélectionner la fonction CD.

USB : Permet de sélectionner la fonction USB.

TUNER/ST./MO. :

- Permet de sélectionner la fonction TUNER.

- Permet de sélectionner le son mono ou stéréo.

▲ OPEN/CLOSE : Permet d'ouvrir ou de fermer le plateau du disque.

iPod : iPod : permet de sélectionner la fonction iPod.

REPEAT/MENU :

- Permet d'écouter vos pistes ou fichiers de manière aléatoire ou répétée.

- Permet de revenir au menu précédent en mode iPod.

PROGRAM :

-Permet de mémoriser les stations de radio.

-Permet de créer une liste de lecture.

PORT.IN : Permet de sélectionner la fonction PORTABLE.

SLEEP : Permet d'éteindre automatiquement le système à une heure spécifiée.

TIMER : La fonction TIMER vous permet d'allumer ou d'éteindre le lecteur de CD, la lecture sur le périphérique USB et le TUNER à l'heure de votre choix.

• • • • • **2** • • • • •

ENTER :

- Confirme les réglages.

- Permet de choisir un élément en mode iPod.

▲/▼ :

- Permettent de rechercher un dossier contenant des fichiers MP3/WMA. Lorsque le CD ou le périphérique USB lu contient des fichiers MP3/WMA répartis dans plusieurs dossiers, utilisez les

touches **▲/▼** pour sélectionner le dossier que vous voulez lire.

- Choix d'un numéro prédéfini pour une station de radio.

◀◀/▶▶ (Ignorer) : Permettent d'accéder à la piste ou au fichier précédent/suivant.

◀◀/▶▶ (Rechercher) : Permettent d'effectuer une recherche vers l'arrière ou l'avant.

TUN. -/+ : Permettent de sélectionner la station de radio.

• • • • • **3** • • • • •

▶/|| (Lecture/Pause) : Permet de démarrer ou suspendre la lecture.

■ : Permet d'arrêter la lecture.

BASS/TREBLE : Permet d'ajuster les graves et les aigus.

DISPLAY : Affiche les informations sur votre musique. Un fichier MP3 vient souvent avec une balise ID3. La balise donne le titre, l'artiste, l'album ou l'heure.

MUTE : permet de mettre le son en sourdine.

VOL +/- : Permet d'ajuster le volume des enceintes

• • • • • **4** • • • • •

Touches numériques 0-9 :

Permettent de sélectionner directement la piste ou le fichier de votre choix.

DIMMER : Permet d'assombrir l'éclairage de l'afficheur.

CLOCK : Permet de régler l'horloge et de consulter l'heure.

RDS : RDS (Radio Data System). (Reportez-vous à la page 19.)

PTY/ASPM :

- Rechercher des stations de radio par type de radio.

- ASPM (Mémoire de programmation des stations automatique) (Reportez-vous à la page 19)

Remplacement de la pile

Lorsque vous utilisez la télécommande pour la première fois, retirez la pellicule protectrice.

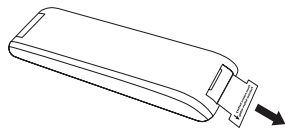

1. Ouvrez le compartiment à pile.

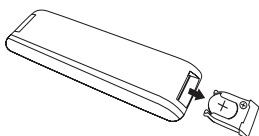

2. Appuyez sur le bord de la pile (le côté en pointillés sur l'illustration ci-dessous) pour la sortir.



3. Retournez le compartiment à pile, puis insérez une nouvelle pile de sorte que le pôle positif (+) soit du même côté que le (+) du compartiment à pile. Appuyez légèrement sur la pile comme illustré ci-dessous.

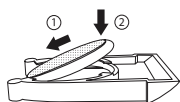

4. Remettez le compartiment à pile en place.

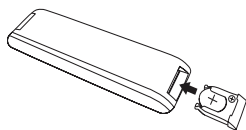

⚠ Attention

La pile utilisée dans cet appareil peut présenter un risque d'incendie ou de brûlure chimique en cas de mauvaise manipulation. Veillez à ne pas la recharger, la démonter, l'incinérer ou la chauffer au-dessus de 100 °C. Remplacez la pile uniquement par un modèle de référence CR2025. L'utilisation d'autres modèles peut présenter un risque d'incendie ou d'explosion. Mettez au rebut la pile usagée. Gardez la pile hors de la portée des enfants. Ne démontez pas la pile et ne la mettez pas au feu.

! Remarque

Ne sortez pas la pile dans le sens illustré ci-dessous.

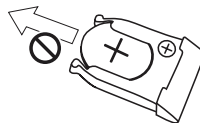

⚠ Avertissement

N'INGÉREZ PAS LA PILE. IL EXISTE UN RISQUE DE BRÛLURE CHIMIQUE.

1

Démarrage

Panneau avant

1
Démarrage

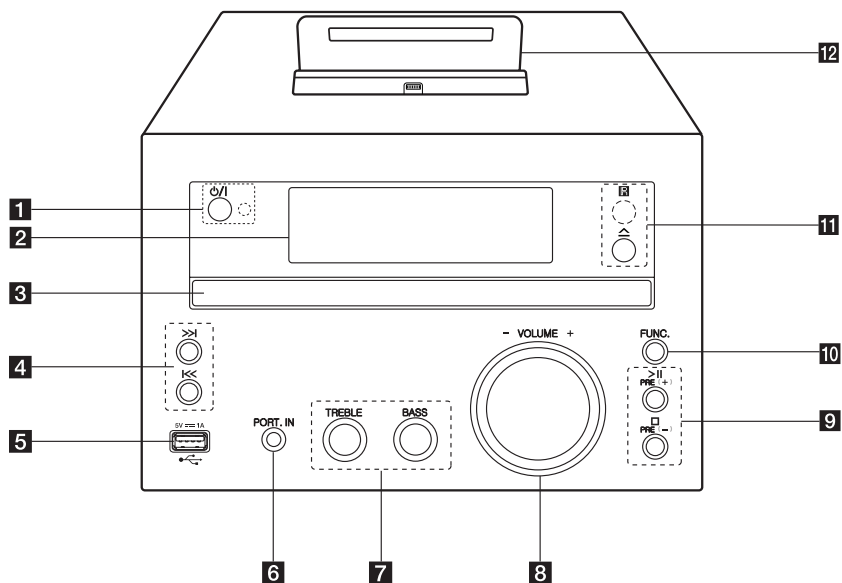

- 1** **⏻/⏻** (Marche/Arrêt)
ALLUME et ARRETE l'appareil.
Voyant LED
Le voyant s'allume lorsque l'appareil est en mode veille.
- 2** Afficheur
- 3** Plateau du disque
Permet de lire un CD.
- 4** **⏮/⏭** (Saut/Recherche)
- Permettent d'effectuer une recherche vers l'arrière ou l'avant.
- Accès à la piste, au fichier ou au chapitre précédent/suivant.
- Ajustement de la station de radio souhaitée.
- 5** USB Port
Lance la lecture des fichiers audio en branchant le périphérique USB.
- 6** **PORT. IN**
Permet d'écouter de la musique depuis un périphérique portable.
- 7** **TREBLE/BASS**
Écoute de musique avec l'effet sonore souhaité en ajustant les aigus et les graves.
- 8** **VOLUME +/-**
Règle le volume de l'enceinte.
- 9** **>||**
permet de démarrer ou mettre en pause la lecture.
□
Permet d'arrêter la lecture.
PRE(+)/PRE(-)
Sélectionne les numéros prédéfinis.
- 10** **FUNC.**
permet de sélectionner la fonction et la source d'entrée.
- 11** **△** (Ouverture/Fermeture)
Permet d'ouvrir ou de fermer le plateau du disque.
- R**
Capteur à distance
- 12** Station iPod/iPhone
Permet de connecter un iPod/iPhone.

Panneau arrière

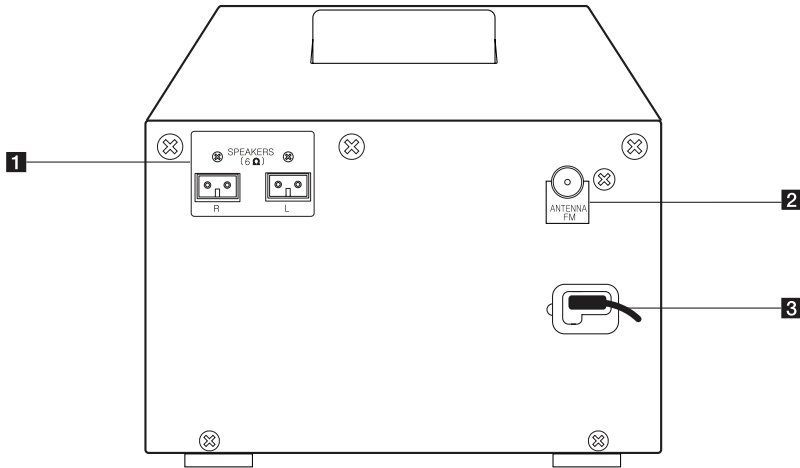

- 1** raccord de **SPEAKERS (R/L)**
- 2** **ANTENNA FM**
- 3** Cordon d'alimentation

Raccordement des enceintes

Raccordement des enceintes à l'appareil

Raccordez le câble des enceintes au connecteur des enceintes (SPEAKER).

Raccordez la fiche de l'enceinte droite au connecteur **R** et la fiche de l'enceinte gauche au connecteur **L**.

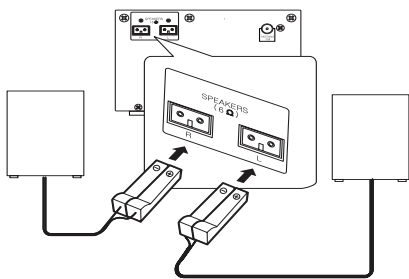

⚠ Attention

Les enceintes contenant des pièces magnétiques, il est possible que des irrégularités de couleurs apparaissent sur l'écran du téléviseur ou du moniteur d'ordinateur. Utilisez les enceintes à une distance éloignée de votre téléviseur ou écran d'ordinateur.

Connecteur	Haut-parleur	Position
R	Avant	Avant droit
L	Avant	Avant gauche

Raccordement de l'antenne

Raccordez l'antenne FM fournie pour écouter la radio.

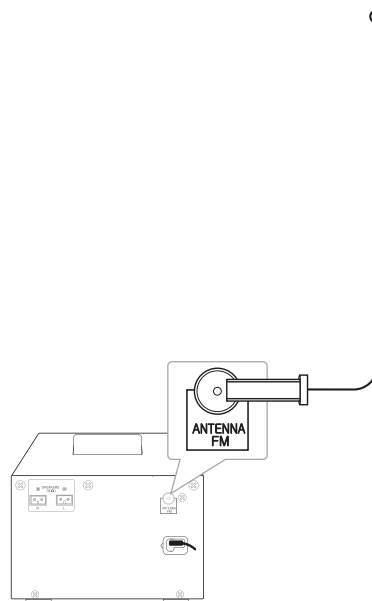

⚠ Remarque

Veillez à étendre complètement l'antenne FM.

Raccordement d'appareils auxiliaires

Connexion USB

Branchez la clé USB (ou le lecteur MP3, etc.) au port USB situé à l'avant de l'appareil.

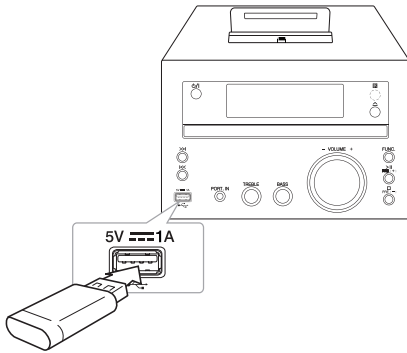

! Remarque

- Retrait du périphérique USB de l'appareil.
 1. Sélectionnez une fonction/un mode différent ou appuyez sur **■** sur la télécommande ou deux fois de suite sur **□** sur l'appareil.
 2. Retirez l'USB de l'appareil.

Connexion PORT. IN

Branchez une sortie (écouteur ou sortie de ligne) de l'appareil portable (MP3 ou baladeur multimédia, etc.) au connecteur PORT. IN.

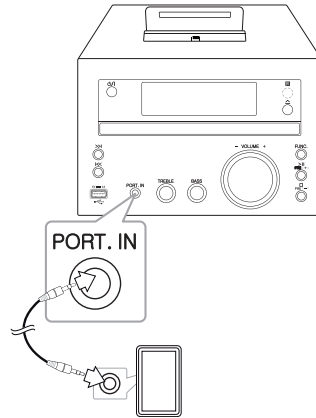

Ecouter de la musique depuis un appareil

Vous pouvez utiliser l'appareil pour lire la musique depuis divers types d'appareils externes.

1. Raccordez l'appareil externe au connecteur PORT. IN de l'appareil.
2. Mettez l'appareil en marche en appuyant sur la touche **⏻/⏸** (Marche/Arrêt).
3. Sélectionnez la fonction PORTABLE en appuyant **FUNC.** sur l'appareil.
4. Allumez le périphérique externe et lancez la lecture.

Fonctions de base

CD/USB Opérations

1. Insérez le disque en appuyant sur la touche **▲OPEN/CLOSE** sur la télécommande ou **△** de l'appareil. raccordez le périphérique USB au port USB.
2. Sélectionnez la fonction CD ou USB en appuyant sur la touche **CD** ou **USB** de la télécommande ou **FUNC.** de l'appareil.
3. Sélectionnez la fréquence désirée en appuyant sur **◀◀/▶▶** de la télécommande ou **|◀◀/▶▶|** de l'appareil.

Opération	Action
Arrêt	Appuyez sur la touche ■ de la télécommande ou de l'appareil.
Lecture	Appuyez sur la touche ▶/ de la télécommande ou > de l'appareil.
Pause	Pendant la lecture, appuyez sur la touche ▶/ de la télécommande ou > sur l'appareil.
Accès à la piste ou au fichier précédent/suivant	Pendant la lecture, appuyez sur la touche ▶▶ de la télécommande ou >> de l'appareil pour passer à la piste ou au fichier suivant. À moins de deux secondes de lecture, appuyez sur ◀◀ de la télécommande ou sur ◀◀ de l'appareil pour aller à la piste/au fichier précédent. Après trois secondes de lecture, appuyez sur ◀◀ de la télécommande ou sur ◀◀ de l'appareil pour retourner au début de la piste/du fichier.
Recherche d'une section dans une piste	Pendant la lecture, maintenez enfoncée la touche ◀◀/▶▶ de la télécommande ou ◀◀/▶▶ de l'appareil et relâchez à l'endroit à partir duquel vous souhaitez commencer la lecture.
Lecture répétée ou aléatoire	Appuyez plusieurs fois sur la touche REPEAT/MENU de la télécommande. L'affichage change dans l'ordre suivant, REPEAT1 -> REPEAT GROUP(niquement MP3) -> REPEAT -> RAND.(RANDOM) -> OFF

! Remarque

- Si vous lancez la lecture d'un disque rayé, vous risquez d'entendre un bruit et le lecteur ne reconnaîtra pas toujours le disque.
- Le codec audio DTS n'est pas pris en charge.

Sélection d'un dossier

1. Appuyez plusieurs fois sur la touche **▲/▼** de la télécommande jusqu'à ce que le dossier souhaité apparaisse.
2. Appuyez sur la touche **▶/||** de la télécommande ou **>||** de l'appareil pour le lire. La lecture du premier fichier du dossier démarre.

! Remarque

- Les dossiers/fichiers USB et CD sont identifiés comme suit.

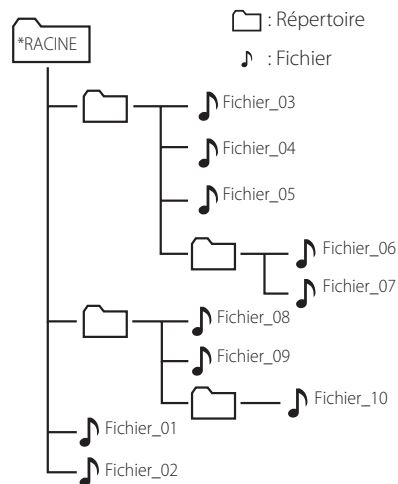

- Les fichiers et dossiers seront présentés dans l'ordre d'enregistrement et peuvent être présentés différemment selon les conditions d'enregistrement.
- Les dossiers seront présentés dans l'ordre suivant.
USB : FICHIER_01 -> FICHIER_02 -> FICHIER_03 -> FICHIER_04 -> FICHIER_05 -> **FICHIER_06 -> FICHIER_07 -> FICHIER_08 -> FICHIER_09 -> FICHIER_10**
CD : FICHIER_01 -> FICHIER_02 -> FICHIER_03 -> FICHIER_04 -> FICHIER_05 -> **FICHIER_08 -> FICHIER_09 -> FICHIER_06 -> FICHIER_07 -> FICHIER_10**
- *RACINE : le premier écran que vous voyez apparaître à l'écran lorsque vous branchez l'USB est "RACINE".

Autres opérations

Lecture programmée

La fonction de programmation vous permet de mémoriser dans le récepteur vos fichiers préférés d'un disque ou d'un périphérique USB.

Un programme peut contenir 20 pistes/fichiers.

1. Insérez un CD ou un périphérique USB et attendez qu'il soit lu.
2. Appuyez sur la touche **PROGRAM** de la télécommande en mode arrêt.
3. Appuyez sur **◀◀/▶▶** de la télécommande ou **◀◀/▶▶** de l'appareil pour sélectionner un fichier de pistes.
4. Appuyez de nouveau sur **PROGRAM** pour sauvegarder et sélectionner la piste suivante.
5. Appuyez sur la touche **▶/||** de la télécommande ou **>||** de l'appareil pour lire les fichiers musicaux programmés.
6. Pour effacer votre sélection, appuyez deux fois sur la touche **■** de la télécommande ou **□** de l'appareil.

! Remarque

Les programmes sont également effacés lorsque vous sortez le disque ou retirez le périphérique USB, lorsque vous éteignez l'appareil ou lorsque vous changez de fonction.

Affichage des informations sur les fichiers (balises ID3)

Lors de la lecture d'un fichier MP3 contenant des informations, vous pouvez afficher ces informations en appuyant sur la touche **DISPLAY**.

Désactivation temporaire du son

Appuyez sur **MUTE** de la télécommande pour couper le son de votre appareil.

Vous pouvez mettre le son en sourdine pour répondre au téléphone, par exemple. L'indication "MUTE" clignote alors dans l'afficheur.

Pour annuler, appuyez à nouveau sur la touche **MUTE** ou changez le volume sonore.

Réglage des graves et des aigus

Vous pouvez amplifier les graves et les aigus en utilisant respectivement la touche **BASS** ou **TREBLE**.

Télécommande : appuyez sur la touche **BASS/TREBLE**. L'indication "BASS/TREB" (Graves/Aigus) s'affiche. Utilisez la touche **VOL+/-** pour sélectionner le niveau sonore de votre choix.

Appareil : tournez les boutons **BASS/TREBLE** vers la gauche ou vers la droite. L'indication "BASS/TREB" (Graves/Aigus) s'affiche.

Élément affiché	Description
BASS	Renforce les graves.
TREB(TREBLE)	Renforce les aigus.

Fonctions avancées

Lecture sur iPhone/iPod

Vous pouvez écouter le son avec votre iPhone/iPod. Pour plus d'informations à propos de iPhone/iPod, reportez-vous au Guide de l'utilisateur de iPhone/iPod.

Pour connecter un iPhone/iPod à la station

1. Si votre iPhone/iPod a un connecteur Lightning, raccordez-le à la station d'accueil pour iPhone/iPod. Votre iPhone/iPod sera automatiquement réglé et commence la recharge.
2. Allumez l'appareil.
3. Appuyez sur la touche **FUNC.** iPod de l'appareil ou sur **iPod** de la télécommande pour sélectionner la fonction IPOD.
4. Vous pouvez utiliser votre iPhone/iPod directement sur votre iPhone/iPod et à partir de la télécommande.

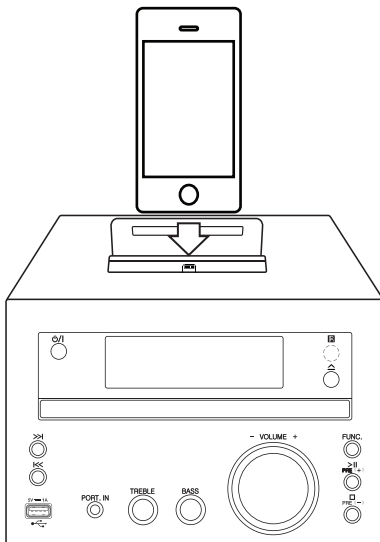

Pour brancher un iPhone/iPod sur un câble USB

1. Si vous disposez d'un iPhone/iPod 30 broches, utilisez un câble USB pour brancher votre iPhone/iPod sur l'appareil.
2. Allumez l'appareil.
3. Appuyez sur la touche **FUNC.** iPod de l'appareil ou sur **iPod** de la télécommande pour sélectionner la fonction USB. « USB/IPOD » apparaît sur la fenêtre d'affichage.
4. Vous pouvez utiliser votre iPhone/iPod directement sur votre iPhone/iPod et à partir de la télécommande.

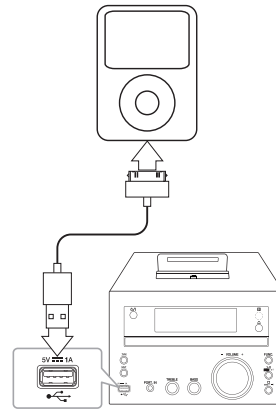

Fonction	Exécuter	
	SUR UNITÉ	A DISTANCE
Pause ou redémarrer	>	▶/
Ignorer	<</>>	<< >>
Rechercher	Appuyez et maintenez enfoncé <</>>	Appuyez et maintenez enfoncé << >>
Passage au menu précédent	-	REPEAT/ MENU
Passer à l'option désirée	-	↑/↓
Choix d'un élément	□	ENTER

iPhone/iPod compatibles

Nous recommandons d'installer la dernière version du logiciel.

L'unité prend en charge les modèles répertoriés ci-après.

iPhone 5, iPhone 4S, iPhone 4, iPhone 3GS,
iPod touch (de 3ème à 5ème génération),
iPod nano (de 4ème à 7ème génération)

En fonction de la version du logiciel de votre iPod/iPhone, il peut être impossible de commander l'iPod/iPhone à partir du lecteur.

iPhone, iPod nano, and iPod touch
are trademarks of Apple Inc., registered in the U.S.
and other countries. Lightning is a trademark of
Apple Inc.

! Remarque

- Lorsque l'appareil est éteint, votre iPhone/iPod peut se recharger dans la station d'accueil pour iPhone/iPod, mais pas via le câble pour iPhone/iPod.
- Connecteur lightning
 - Votre iPhone/iPod n'est pas raccordé correctement.
 - L'appareil signale que l'iPhone/iPod est considéré comme un périphérique non identifié.
 - La batterie de votre iPhone/iPod est extrêmement faible.
- ➔ Vous devez recharger la batterie.
- ➔ Si vous rechargez la batterie alors que la puissance de l'iPhone/iPod est au plus bas, ce rechargement risque de durer plus longtemps.
- Selon la version du logiciel de votre iPhone/iPod, la commande de votre iPhone/iPod à partir de l'appareil peut s'avérer impossible. Nous recommandons d'installer la dernière version du logiciel.
- Si avec iPod touch ou iPhone, vous voulez utiliser une application, passer un appel ou envoyer et recevoir des SMS, vous devez d'abord le débrancher du dock iPod/iPhone de cette unité.
- En cas de problème avec votre iPod/iPhone, visitez le site www.apple.com/support

Utilisation de la radio

Ecouter la radio

1. Appuyez sur **TUNER/ST./MO.** de la télécommande ou sur **FUNC.** de l'appareil jusqu'à ce que FM apparaisse à l'écran d'affichage. La dernière chaîne reçue est lue.
2. Réglage automatique : Appuyez et maintenez enfoncé le **TUN. -/+** sur l'unité ou **|<</>>|** sur la télécommande pendant deux secondes jusqu'à ce que la fréquence commence à changer, puis relâchez. Elles arrêtent de défiler lorsqu'une station est trouvée.

Recherche manuelle : appuyez à plusieurs reprises sur **TUN. -/+** de la télécommande ou **|<</>>|** de l'appareil.

3. Réglez le volume à l'aide de la touche **VOL+/-** de la télécommande ou **VOLUME-/+** de réglage du volume sur l'appareil.

Préréglage des stations de radio

Vous pouvez préréglager 50 stations FM.

Avant de procéder au réglage, veillez à diminuer le volume.

1. Appuyez sur **TUNER/ST./MO.** de la télécommande ou sur **FUNC.** de l'appareil jusqu'à ce que FM apparaisse à l'écran d'affichage. La dernière chaîne reçue est lue.
2. Sélectionnez la fréquence voulue en utilisant les touches **TUN. -/+** de la télécommande ou **|<</>>|** de l'appareil.
3. Appuyez sur **PROGRAM.** Un numéro prédéfini clignotera sur l'écran d'affichage.
4. Utilisez les touches **▲/▼** de la télécommande ou **PRE(+)/PRE(-)** de l'appareil pour sélectionner le numéro prédéfini de votre choix.
5. Appuyez sur **PROGRAM.** La station est mémorisée.
6. Répétez les étapes 2 à 5 pour mémoriser d'autres stations.
7. Pour écouter une station préréglée, utilisez les touches **▲/▼** de la télécommande ou **PRE(+)/PRE(-)** de l'appareil.

Amélioration d'une mauvaise réception FM

Appuyez sur la touche **TUNER/ST./MO.** de la télécommande. Le tuner va basculer du mode stéréo en mode mono. La réception est alors meilleure qu'avant.

Suppression de toutes les stations mémorisées

1. Maintenez enfoncée **PROGRAM** pendant deux secondes. "ERASE" clignotera dans l'afficheur.
2. Appuyez sur **PROGRAM** pour effacer toutes les stations radio mémorisées.

Affichage des informations sur une station de radio

Le syntoniseur FM est fourni avec la fonction RDS (Radio Data System). Celle-ci donne des informations concernant la station écoutée. Appuyez plusieurs fois sur **RDS** pour alterner parmi les divers types de données.

PS	(Nom du Service Émission) Le nom de la chaîne apparaîtra sur l'affichage.
PTY	(Reconnaissance du Type d'Émission) Le type d'émission (p.e. Jazz ou Actualités) apparaîtra sur l'affichage.
RT	(Texte Radio) Un message texte contenant des informations spéciales sur la station. Ce texte peut défiler sur l'affichage.
CT	(Heure contrôlée par la chaîne) Indique la date et l'heure diffusées par la station.

Vous pouvez rechercher les stations de radio par type de programme en appuyant sur la touche **RDS**. L'afficheur montrera le dernier type de programme utilisé. Appuyez sur la touche **PTY/ASPM** autant de fois que nécessaire pour sélectionner votre type de programme favori. Appuyez sur la touche **TUN. +/-** Le tuner lancera la recherche automatiquement. Dès qu'une station est détectée, la recherche s'interrompt.

Utilisation de l'Auto Station Programme Memory (ASPM, Mémoire de programmation des stations automatique)

Cette fonction vous permet de rechercher automatiquement et d'enregistrer 50 stations.

1. Appuyez sur **TUNER/ST./MO.** de la télécommande ou **FUNC.** de l'appareil jusqu'à ce que FM s'affiche sur l'écran.
2. Appuyez et maintenez enfoncé **PTY/ASPM** pendant au moins trois secondes. « ASPM » clignote alors dans la fenêtre d'affichage, la recherche commence. (87,50 – 108,00 MHz) Pour arrêter la recherche, appuyez sur **PTY/ASPM** une nouvelle fois.
3. Quand une station RDS est trouvée, la station est mémorisée.
4. Après la recherche, le nombre de stations mémorisées est affiché et « END » apparaît.
5. Même si vous programmez les stations FM manuellement, un nombre programmé pour une station RDS est sauvegardé par la suite.
6. Pour écouter une station présélectionnée, appuyez sur **▲/▼**.

Suppression de toutes les stations préréglées

1. Maintenez enfoncée **PROGRAM** pendant deux secondes. "ERASE" clignotera dans l'afficheur.
2. Appuyez sur **PROGRAM** pour effacer toutes les stations radio mémorisées.

! Remarque

- Si la même station est diffusée sur différentes fréquences, la fréquence avec le signal le plus fort sera mémorisée.
- Si 50 stations sont déjà mémorisées, la recherche est annulée.
- Si aucune station n'a été mémorisée, « 0 MEM » et « END » apparaissent pendant quatre secondes environ.
- Si les signaux RDS sont très faibles, il se peut que la station ne soit pas mémorisée.
- Si 50 stations sont déjà enregistrées, ASPM ne fonctionne pas. Par conséquent, supprimez toutes les stations pour rechercher et mémoriser de nouvelles stations RDS.

Réglage de l'horloge

1. Allumez ou éteignez l'appareil.
2. Maintenez enfoncée la touche **CLOCK** pendant au moins 2 secondes.
3. Choisissez le mode d'alarme en appuyant sur **◀◀/▶▶**.
 - 12 HOUR (pour un affichage AM et PM)
 - ou 24 HOUR (pour un affichage 24h)
4. Appuyez sur **CLOCK** pour confirmer votre sélection.
5. Sélectionnez les heures en appuyant sur **◀◀/▶▶**.
6. Appuyez sur **CLOCK**.
7. Sélectionnez les minutes en appuyant sur **◀◀/▶▶**.
8. Appuyez sur **CLOCK**.
9. Pour réinitialiser l'horloge, répétez les étapes 2 à 8.

Réglage de l'alarme

L'appareil peut vous servir de réveil.
Vous devez régler l'heure avant de régler le réveil.

1. Allumez l'appareil.
2. Maintenez la touche **TIMER** enfoncée. Les sources sonores de réveil clignoteront tour à tour.
3. Sélectionnez celle que vous souhaitez en appuyant sur **TIMER**. (TUNER/CD/USB)
4. "ON TIME" est ensuite affiché. C'est l'heure à laquelle vous souhaitez que l'appareil s'allume. Appuyez sur **◀◀/▶▶** pour modifier les heures et minutes et appuyez sur **TIMER** pour enregistrer la modification.
5. "OFF TIME" est ensuite affiché. C'est l'heure à laquelle vous souhaitez que l'appareil s'éteigne. Appuyez sur **◀◀/▶▶** pour modifier les heures et minutes et appuyez sur **TIMER** pour enregistrer la modification.
6. Appuyez sur **◀◀/▶▶** pour modifier le volume et appuyez sur **TIMER** pour enregistrer la modification.
7. Vous pouvez vérifier les réglages.
8. Pour réinitialiser le réveil, répétez les étapes 2 à 6.

! Remarque

- Si vous avez déjà activé le réveil, vous pouvez vérifier vos réglages en appuyant sur la touche **TIMER** en mode veille.
- Lorsque l'appareil est allumé, appuyez sur la touche **TIMER** pour désactiver le réveil.
- Lorsque l'appareil est allumé, appuyez sur la touche **TIMER** pour activer le réveil. Vous verrez ensuite s'afficher vos réglages et l'icône du réveil .

Réglage de la veille programmée

Appuyez plusieurs fois sur la touche **SLEEP** puis sur **ENTER** pour sélectionner le délai entre 15 et 90 minutes. Une fois le délai écoulé, l'appareil s'éteindra. (L'affichage change dans l'ordre suivant : 15 -> 30 -> 45 -> 60 -> 90->OFF.)

Pour annuler la fonction de veille programmée, appuyez plusieurs fois sur la touche **SLEEP** jusqu'à ce que "SLEEPOFF" s'affiche.

! Remarque

- Vous pouvez consulter le temps restant avant que l'appareil s'éteigne.
- Appuyez sur la touche **SLEEP**. La durée restante apparaît dans l'afficheur.

Diminution de la luminosité

Appuyez une fois sur la touche **DIMMER** L'éclairage de l'afficheur sera assombri de moitié. Pour annuler, appuyez de nouveau sur la touche **DIMMER**.

Extinction automatique

Cette unité s'arrêtera d'elle-même pour réduire la consommation électrique si l'unité principale n'est pas connectée à un appareil externe et n'est pas utilisée pendant 25 minutes. Il en sera de même pour cet appareil après six heures après que l'appareil principal soit connecté sur un autre appareil utilisant une entrée analogique.

Dépannage

4

Dépannage

Probleme	Cause & Correction
Pas d'alimentation.	<ul style="list-style-type: none"> Le cordon d'alimentation n'est pas branché. Branchez le cordon d'alimentation. Assurez-vous qu'il n'y a pas une coupure d'électricité. Vérifiez en mettant d'autres appareils électroniques en marche.
Pas de son.	<ul style="list-style-type: none"> Assurez-vous d'avoir sélectionné la bonne fonction. Appuyez sur la touche FUNC. pour vérifier la fonction sélectionnée. Les câbles de l'enceinte ne sont pas correctement branchés. Branchez les câbles de l'enceinte correctement. Le volume est réglé au minimum. Utilisez les touches VOLUME +/- pour régler le volume.
L'appareil ne démarre pas la lecture.	<ul style="list-style-type: none"> Un disque illisible a été inséré. Insérez un disque lisible. Aucun disque n'est présent dans le lecteur. Le disque est sale. Nettoyez le disque. (Reportez-vous à la page 24.) Le disque est inséré à l'envers. Placez le disque avec l'étiquette ou le côté imprimé vers le haut.
Impossible d'ajuster correctement les stations de radio.	<ul style="list-style-type: none"> L'antenne est mal positionnée ou raccordée. Réglez sa position. La force du signal de la station de radio est trop faible. Ajustez la station manuellement. Aucune station n'a été pré-réglée ou les stations pré-réglées ont été effacées (lors de l'ajustement par recherche des canaux pré-réglés). Pré-réglez des stations de radio (reportez-vous à la page 18 pour plus de détails).
La télécommande ne fonctionne pas correctement.	<ul style="list-style-type: none"> La télécommande n'est pas pointée vers le capteur de l'appareil. Pointez la télécommande vers le capteur de l'appareil. La télécommande est trop éloignée de l'appareil. Actionnez la télécommande dans un rayon de 5 m de l'appareil. Il y a un obstacle entre la télécommande et l'appareil. Retirez l'obstacle. La pile de la télécommande est vide. Remplacez les piles par des piles neuves.
L'iPod/iPhone ne fonctionne pas.	<ul style="list-style-type: none"> Vérifiez que le lecteur est connecté correctement à l'appareil. Connectez-le correctement à l'appareil.

Spécifications générales

Général	
Alimentation électrique	Reportez-vous à l'étiquette principale.
Consommation électrique	Reportez-vous à l'étiquette principale.
Poids net	1,4 kg
Dimensions (L x H x P)	160 mm x 125 mm x 250 mm
Température de fonctionnement	5 °C à 35 °C (41 °F à 95 °F)
Humidité de fonctionnement	5 % à 85 %
Alimentation électrique du bus	USB : DC 5 V \equiv 1 A iPod/iPhone : DC 5 V \equiv 1 A

Syntoniseur	
Ecart de Syntonisation FM	87,5 à 108,0 MHz ou 87,50 à 108,00 MHz

Amplificateur	
Puissance de sortie	20 W + 20 W

CD	
Réponse en fréquence	40 Hz à 20 kHz
Rapport signal/bruit	70 dB
Gamme dynamique	55 dB

Enceintes	
Type	1 Enceintes 1 Pôle
Impédance	6 Ω
Puissance Nominale	20 W
Puissance Maximale	40 W
Dimensions (L x H x P)	136 mm x 180 mm x 210 mm
Poids net (1EA)	1,3 kg

- Le design et les spécifications sont sujets à modifications sans pré avis.

Entretien

Manipulation de l'appareil

Conservez le carton et les emballages d'origine

Si vous devez transporter l'appareil, pour une protection maximale, emballez-le tel que vous l'avez reçu à sa sortie de l'usine.

Entretien des surfaces extérieures

N'utilisez pas de liquides volatiles tels qu'un insecticide en aérosol à proximité de l'appareil.

Si vous frottez trop fort, vous risquez d'endommager la surface.

Ne laissez pas de produits en caoutchouc ou en plastique en contact prolongé avec l'appareil.

Nettoyage de l'appareil

Pour nettoyer l'appareil, utilisez un chiffon doux et sec. Si les surfaces sont très sales, utilisez un chiffon doux légèrement humidifié d'une solution détergente douce. N'utilisez pas de solvants puissants tels que alcool, benzène ou diluants, car ces derniers risquent d'endommager la surface de l'appareil.

Entretien de l'appareil

Ce lecteur est un appareil de précision à haute technologie. Si la lentille optique et les composants du lecteur sont sales ou usés, la qualité de l'image peut s'en trouver diminuée. Pour plus de détails, contactez votre service après-vente agréé le plus proche.

Remarques sur les disques

Manipulation des disques

Ne touchez pas la face de lecture des disques.

Rangement des disques

Après la lecture, rangez le disque dans son boîtier. N'exposez pas le disque aux rayons directs du soleil ni à des sources de chaleur et ne le laissez jamais dans une voiture garée en plein soleil.

Nettoyage des disques

N'utilisez pas de solvants puissants tels que alcool, benzène, diluants, produits de nettoyage en vente dans le commerce ou vaporisateurs antistatiques destinés aux disques vinyle.

