



LG

Life's Good

OWNER'S MANUAL
MANUEL D'UTILISATION
MANUAL DE PROPIETARIO
BEDIENUNGSANLEITUNG

VK7318*****

VK7320*****



MFL67868624

www.lg.com

NEW TYPE CYCLONE VACUUM CLEANER

This information contains important instructions for the safe use and maintenance of the vacuum cleaner. Especially, please read all of the information on page 4, 5, 6 for your safety. Please keep this manual in an easily accessible place and refer to it anytime.

ASPIRATEUR KOMPRESSOR MULTI-CYCLONIQUE

Ce manuel contient des instructions importantes concernant l'utilisation et l'entretien de votre aspirateur. Pour votre sécurité, lisez notamment toutes les informations des pages 7 et 8 et 9. Conservez ce manuel d'utilisation à portée de main pour le consulter à tout moment.

NUEVO TIPO DE ASPIRADORA CICLÓN

Esta información contiene instrucciones importantes para un uso y mantenimiento seguros de la aspiradora. Para su seguridad, lea especialmente toda la información de las páginas 10, 11 y 12. Guarde este manual en un lugar de fácil acceso y consúltelo en cualquier momento.

PROFESSIONELLER ZYKLONEN-STAUBSAUGER

Sie enthalten wichtige Hinweise zur sicheren Bedienung sowie zur Wartung des Staubsaugers. Bitte lesen Sie die Informationen auf den Seiten 13, 14 und 15 mit wichtigen Hinweisen zur Sicherheit. Bitte bewahren Sie diese Bedienungsanleitung zum späteren Nachschlagen auf.

Table of contents

Table des matières

Indice

Inhaltsverzeichnis

Important safety instructions	4~6
Consignes de sécurité importantes	7-9
Instrucciones importantes de seguridad	10~12
Wichtige Sicherheitshinweise	13~15
How to use	16~28
Utilisation	
Instrucciones de uso	
Bedienung des Gerätes	
Assembling vacuum cleaner	16
Assemblage de l'aspirateur	
Montaje de la aspiradora	
Zusammenbau des Staubsaugers	
Operating vacuum cleaner	18
Fonctionnement de l'aspirateur	
Funcionamiento de la aspiradora	
Bedienung des Staubsaugers	
Using carpet and floor nozzle / Hard floor nozzle	19
Utilisation de la brosse sols durs et moquette et de la brosse parquet	
Uso del cabezal para alfombras y suelo / Cabezal para suelos duros	
Saugdüse für Auslegeware und Böden / Saugdüse für harte Böden	
Using carpet master nozzle and mini turbine nozzle	20
Utilisation de la brosse Turbo-combi et de la mini-turbine	
Uso del cabezal para alfombras y la boquilla de la miniturbina	
Verwendung der Teppichmaster und des Mini-Turbinenaufsatzes	
Using Smart Adjustment Nozzle / Turbine Nozzle	21
Utilisation de la buse de réglage intelligente / buse à turbine	
Uso de la Boquilla Inteligente de Ajuste / Boquilla de Turbina	
Verwendung der intelligenten Einstellung der Düse / Turbinendüse	
Cleaning Turbine Nozzle	22
Nettoyage de la buse de turbine	
Limpieza de la Boquilla de la Turbina	
Reinigen der Turbinendüse	
Using 2 in 1 nozzle	23
Utilisation de l'accessoire 2 en 1	
Uso del cabezal 2 en 1	
Verwendung der Zubehöraufsätze	
Using the accessory nozzles	24
Utilisation des accessoires	
Uso de las boquillas accesorias	
Verwendung der Zubehöraufsätze	
Emptying dust tank	25
Vidange du bac à poussière	
Vaciado del depósito de polvo	
Entleeren des Staubbehälters	
Cleaning dust tank	26
Nettoyage du bac à poussière	
Limpieza del depósito de polvo	
Reinigung des Staubbehälters	
Cleaning air filter and motor safety filter	27
Nettoyage du filtre à air et du filtre de sécurité moteur	
Limpieza del filtro del aire y del filtro de seguridad del motor	
Reinigung des Luftfilters und des Motorschutzfilters	
Cleaning exhaust filter	28
Nettoyage du filtre d'évacuation	
Limpieza del filtro de escape	
Reinigung des Abluftfilters	
What to do if your vacuum cleaner does not work	29
Conseils si l'aspirateur ne fonctionne pas	
Qué hacer si su aspiradora no funciona	
Hinweise bei Funktionsstörungen des Staubsaugers	
What to do when suction performance decreases	29
Conseils lorsque la puissance d'aspiration diminue	
Qué hacer cuando la potencia de succión disminuye	
Hilfe bei beeinträchtigter Saugleistung	

IMPORTANT SAFETY INSTRUCTIONS

Read and follow all instructions before using your vacuum cleaner to prevent the risk of fire, electric shock, personal injury, or damage when using the vacuum cleaner. This guide do not cover all possible conditions that may occur. Always contact your service agent or manufacturer about problems that you do not understand. This appliance complies with the following EC Directives :-2006/95/EC Low Voltage Directive -2004/108/EC EMC Directive.



This is the safety alert symbol.

This symbol alerts you to potential hazards that can kill or hurt you and others.

All safety messages will follow the safety alert symbol and either the word "WARNING" or "CAUTION."

These words mean:



WARNING

This symbol will alert you to hazards or unsafe practices which could cause serious bodily harm or death.



CAUTION

This symbol will alert you to hazards or unsafe practices which could cause bodily injury or property damage.



WARNING

1. This appliance is not intended for use by persons (including children) with reduced physical, sensory or mental capabilities, or lack of experience and knowledge, unless they have been given supervision or instruction concerning use of the appliance by a person responsible for their safety.
2. Children should be supervised to ensure that they do not play with the appliance.
3. If the supply cord is damaged, it must be replaced by LG Electronics Service Agent in order to avoid a hazard
4. This appliance can be used by children aged from 8 years and above and persons with reduced physical, sensory or mental capabilities or lack of experience and knowledge if they have been given supervision or instruction concerning use of the appliance in a safe way and understand the hazards involved. Children shall not play with the appliance. Cleaning and user maintenance shall not be made by children without supervision.

IMPORTANT SAFETY INSTRUCTIONS

WARNING

- **Do not plug in if control knob is not in OFF position.**
Personal injury or product damage could result.
- **Keep children away and beware of obstructions when rewinding the cord to prevent personal injury**
The cord moves rapidly when rewinding.
- **Disconnect electrical supply before servicing or cleaning the unit or when cleaner is not in use.**
Failure to do so could result in electrical shock or personal injury.
- **Do not use vacuum cleaner to pick up anything that is burning or smoking such as cigarettes, or hot ashes.**
Doing so could result in death, fire or electrical shock.
- **Do not vacuum flammable or explosive substances such as gasoline, benzene, thinners, propane (liquids or gases).**
The fumes from these substances can create a fire hazard or explosion. Doing so could result in death or personal injury.
- **Do not handle plug or vacuum cleaner with wet hands.**
Doing so could result in death or electrical shock.
- **Do not unplug by pulling on cord.**
Doing so could result in product damage or electrical shock. To unplug, grasp the plug, not the cord.
- **Keep hair, loose clothing, fingers, and all parts of the body away from openings and moving parts.**
Failure to do so could result in electrical shock or personal injury.
- **Do not pull or carry by cord, use cord as a handle, close a door on cord, or pull cord around sharp edges or corners. Do not run vacuum cleaner over cord. Keep cord away from heated surfaces.**
Failure to do so could result in electrical shock or personal injury or fire or product damage.
- **The hose contains electrical wires. Do not use it if it is damaged, cut punctured.**
Failure to do so could result in death, or electrical shock.
- **Do not allow to be used as toy. Close attention is necessary when used by or near children.**
Personal injury or product damage could result.
- **Do not use the vacuum cleaner if the power cord or plug is damaged or faulty.**
Personal injury or product damage could result. In these cases, contact LG Electronics Service Agent to avoid hazard.
- **Do not use vacuum cleaner if it has been under water.**
Personal injury or product damage could result. In these cases, contact LG Electronics Service Agent to avoid hazard.
- **Do not continue to vacuum if any parts appear missing or damaged.**
Personal injury or product damage could result. In these cases, contact LG Electronics Service Agent to avoid hazard.
- **Do not use an extension cord with this vacuum cleaner.**
Fire hazard or product damage could result.
- **Using proper voltage.**
Using improper voltage may result in damage to the motor and possible injury to the user. Proper voltage is listed on the bottom of vacuum cleaner.
- **Turn off all controls before unplugging.**
Failure to do so could result in electrical shock or personal injury.
- **Do not change the plug in any way.**
Failure to do so could result in electrical shock or personal injury or product damage. Doing so result in death. If plug does not fit, contact a qualified electrician to install the proper outlet.
If the supply cord is damaged, it must be replaced by the manufacturer, its service agent or similarly qualified persons in order to avoid a hazard.
- **Repairs to electrical appliances may only be performed by qualified service engineers.**
Improper repairs may lead to serious hazards for the user.
- **Do not put fingers near the gear.**
Failure to do so could result in personal injury.

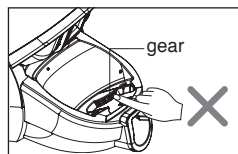

IMPORTANT SAFETY INSTRUCTIONS

CAUTION

- **Do not put any objects into openings.**
Failure to do so could result in product damage.
- **Do not use with any opening blocked: keep free of dust, lint, hair, and anything that may reduce air flow.**
Failure to do so could result in product damage.
- **Do not use vacuum cleaner without the dust tank and/or filters in place.**
Failure to do so could result in product damage.
- **Always clean the dust bin after vacuuming carpet cleaners or fresheners, powders and fine dust.**
These products clog the filters, reduce airflow and can cause damage to the cleaner. Failure to clean the dust bin could cause permanent damage to the cleaner.
- **Do not use vacuum cleaner to pick up sharp hard objects, small toys, pins, paper clips, etc.**
They may damage the cleaner or dust bin.
- **Store the vacuum cleaner indoors.**
Put the vacuum cleaner away after use to prevent tripping over it.
- **The vacuum cleaner is not intended to use by young children or infirm people without supervision.**
Failure to do so could result in personal injury or product damage.
- **Only use parts produced or recommended by LG Electronics Service Agents.**
Failure to do so could result in product damage.
- **Use only as described in this manual. Use only with LG recommended or approved attachments and accessories.**
Failure to do so could result in personal injury or product damage.
- **To avoid personal injury and to prevent the machine from falling when cleaning stairs, always place it at the bottom of stairs.**
Failure to do so could result in personal injury or product damage.
- **Use accessory in the open mode.**
Failure to do so could result in product damage. You should grasp the carrier handle when you are moving the vacuum cleaner. (Page 25)
- **Make sure the filters (exhaust filter and air filter) are completely dry before replacing in the machine.**
Failure to do so could result in product damage.
- **Do not dry the filter in an oven or microwave.**
Failure to do so could result in fire hazard.
- **Do not dry the filter in a clothes dryer.**
Failure to do so could result in fire hazard.
- **Do not dry near an open flame.**
Failure to do so could result in fire hazard.
- **Do not use filters that is not dried.**
- **If the power cord is damaged, it must be replaced by an approved LG Electronics Service Agent to avoid a hazard.**
- **This appliance is not intended for use by persons (including children) with reduced physical, sensory or mental capabilities, or lack of experience and knowledge, unless they have been given supervision or instruction concerning use of the appliance by a person responsible for their safety.**
Children should be supervised to ensure that they do not play with the appliance.

Thermal protector :

This vacuum cleaner has a special thermostat that protects the vacuum cleaner in case of motor overheating. If the vacuum cleaner suddenly shuts off, turn off the switch and unplug the vacuum cleaner. Check the vacuum cleaner for possible source of overheating such as a full dust tank, a blocked hose or clogged filter. If these conditions are found, fix them and wait at least 30 minutes before attempting to use the vacuum cleaner. After the 30 minute period, plug the vacuum cleaner back in and turn on the switch. If the vacuum cleaner still does not run, contact a qualified electrician.

CONSIGNES DE SÉCURITÉ IMPORTANTES

Lisez et respectez toutes les instructions avant d'utiliser votre aspirateur afin de réduire le risque d'incendie, de choc électrique, de blessures ou de dégâts lors de son utilisation. Ce manuel n'aborde pas toutes les situations qui peuvent se produire. En cas de problèmes que vous ne comprenez pas, contactez toujours le service après-vente ou le fabricant. Cet appareil est conforme à la directive CE suivante : 2006/95/CE relative aux appareils électriques à basse tension et 2004/108/CE relative à la compatibilité électromagnétique. Ceci est le symbole de mise en garde.



Ce symbole vous prévient de risques potentiels de blessure ou de mort pour vous ou des tiers. Toutes les instructions importantes pour la sécurité seront précédées du symbole d'avertissement et du terme "AVERTISSEMENT" ou "ATTENTION". La signification de ces mots est la suivante.

AVERTISSEMENT

Ce symbole attire votre attention sur des risques ou des pratiques dangereuses pouvant provoquer des blessures graves ou la mort.

ATTENTION

Ce symbole attire votre attention sur des risques ou des pratiques dangereuses pouvant provoquer des dégâts ou des blessures.

AVERTISSEMENT

1. Cet appareil n'est pas prévu pour être utilisé par des personnes (y compris les enfants) dont les capacités physiques, sensorielles ou mentales sont réduites, ou des personnes dénuées d'expérience ou de connaissance, sauf si elles ont pu bénéficier, par l'intermédiaire d'une personne responsable de leur sécurité, d'une surveillance ou d'instructions préalables concernant l'utilisation de l'appareil.
2. Il convient de surveiller les enfants pour s'assurer qu'ils ne jouent pas avec l'appareil.
3. Si le cordon d'alimentation est endommagé, il doit être remplacé par un technicien de service après-vente LG Electronics agréé pour éviter tout danger.
4. Cet appareil peut être utilisé par des enfants âgés d'au moins 8 ans et par des personnes (adultes) disposant d'une habilité motrice ou mentale réduite ou manquant d'expérience ou de connaissance, si ils sont placés sous supervision ou reçoivent une instruction appropriée, concernant l'usage de l'appareil, les précautions à prendre et si ils sont conscients du danger impliqué par son usage.

CONSIGNES DE SÉCURITÉ IMPORTANTES

⚠ AVERTISSEMENT

- **Ne branchez pas l'aspirateur si le variateur poignée n'est pas en position Arrêt.**

Cela pourrait provoquer des blessures ou endommager l'appareil.

- **Pour éviter les blessures, éloignez les enfants et faites attention aux obstacles lorsque vous réenroulez le cordon.**

Le cordon se réenroule rapidement.

- **Débranchez l'alimentation électrique avant de procéder à l'entretien ou au nettoyage de l'aspirateur ou lorsque vous ne l'utilisez pas.**

Vous risquez sinon de vous blesser ou de subir un choc électrique.

- **N'utilisez pas l'aspirateur pour aspirer un objet brûlant ou fumant comme des cigarettes ou des cendres encore chaudes.**

Cela pourrait provoquer un incendie, un choc électrique ou la mort.

- **N'aspirez pas de substances inflammables ou explosives telles que de l'essence, du benzène, des diluants ou du propane (liquides ou gaz).**

Les vapeurs de ces substances peuvent provoquer un incendie ou une explosion. Vous risquez de vous blesser, peut-être mortellement.

- **Ne manipulez pas la fiche d'alimentation ou l'aspirateur si vous avez les mains mouillées.**

Cela pourrait provoquer un choc électrique ou la mort.

- **Ne tirez pas sur le cordon pour le débrancher.**

Cela pourrait provoquer un choc électrique ou endommager l'appareil. Pour débrancher l'aspirateur, tirez sur la fiche d'alimentation, et non sur le cordon.

- **Veillez à ce que vos cheveux, vêtements amples, doigts et autres parties du corps soient éloignés des ouvertures et des pièces mobiles.**

Vous risquez sinon de vous blesser ou de subir un choc électrique.

- **Ne tirez pas ou ne portez pas l'appareil en le tenant par le cordon, n'utilisez pas le cordon comme poignée, ne fermez pas de porte sur le cordon, et n'enroulez pas le cordon autour de coins ou de bords acérés. Ne faites pas rouler l'aspirateur sur le cordon. Éloignez le cordon des surfaces chaudes.**

Cela pourrait provoquer des blessures, un choc électrique, un incendie ou endommager l'appareil.

- **Le flexible contient des fils électriques. Ne l'utilisez pas s'il est endommagé, coupé ou percé.**

Cela pourrait provoquer un choc électrique ou la mort.

- **N'utilisez pas l'aspirateur comme un jouet. Une surveillance est nécessaire si l'aspirateur est utilisé par des enfants ou à proximité de ceux-ci.**

Cela pourrait provoquer des blessures ou endommager l'appareil.

- **N'utilisez pas l'aspirateur si le cordon ou la fiche d'alimentation est endommagé ou défectueux.**

Cela pourrait provoquer des blessures ou endommager l'appareil. Dans ces situations, contactez le service après-vente de LG Electronics pour éviter tout danger.

- **N'utilisez pas l'aspirateur s'il a été en contact avec de l'eau.**

Cela pourrait provoquer des blessures ou endommager l'appareil. Dans ces situations, contactez le service après-vente de LG Electronics pour éviter tout danger.

- **Ne continuez pas à passer l'aspirateur si des pièces semblent manquantes ou endommagées.**

Cela pourrait provoquer des blessures ou endommager l'appareil. Dans ces situations, contactez le service après-vente de LG Electronics pour éviter tout danger.

- **N'utilisez pas de rallonge avec cet aspirateur.**

Cela pourrait provoquer un incendie ou endommager l'appareil.

- **Utilisez la tension appropriée.**

L'utilisation d'une tension non appropriée peut endommager le moteur et blesser l'utilisateur. La tension appropriée est indiquée à la base de l'aspirateur.

- **Éteignez toutes les commandes avant de débrancher l'aspirateur.**

Vous risquez sinon de vous blesser ou de subir un choc électrique.

- **Ne modifiez en aucune façon la fiche d'alimentation.**

Cela pourrait provoquer des blessures, un choc électrique ou endommager l'appareil. Vous pouvez également mourir. Si la fiche n'est pas compatible avec votre prise murale, faites installer une prise appropriée par un électricien qualifié.

Si le cordon d'alimentation est endommagé, il doit être remplacé par le fabricant, son service après-vente ou une personne qualifiée TO CANCEL pour éviter tout danger.

- **Les appareils électriques doivent être réparés uniquement par des techniciens qualifiés.**

Des réparations mal effectuées peuvent entraîner de graves dangers pour l'utilisateur.

- **Ne mettez pas vos doigts à proximité de l'engrenage.**

Vous risqueriez de vous blesser.

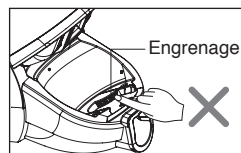

CONSIGNES DE SÉCURITÉ IMPORTANTES

ATTENTION

- **Ne mettez aucun objet dans les ouvertures.**
Vous risquez sinon d'endommager l'appareil.
- **N'utilisez pas l'aspirateur si une ouverture est obstruée : enlevez tout ce qui peut réduire le flux d'air, tel que poussière, peluches ou cheveux.**
Vous risquez sinon d'endommager l'appareil.
- **N'utilisez pas l'aspirateur si le bac à poussière et/ou les filtres ne sont pas en place.**
Vous risquez sinon d'endommager l'appareil.
- **Nettoyez toujours le bac à poussière après avoir aspiré des produits nettoyants ou désodorisants pour tapis, des poudres et de la poussière fine.**
Ces produits bouchent les filtres, réduisent le flux d'air et peuvent endommager l'aspirateur. Si vous ne nettoyez pas le bac à poussière, vous risquez d'endommager irrémédiablement l'aspirateur.
- **N'utilisez pas l'aspirateur pour aspirer des objets durs et pointus, de petits jouets, des épingles, des trombones, etc.**
Ils pourraient endommager l'aspirateur ou le bac à poussière.
- **Rangez l'aspirateur à l'intérieur.**
Rangez l'aspirateur après chaque utilisation pour éviter de trébucher dessus.
- **Cet aspirateur n'est pas destiné à être utilisé par de jeunes enfants ou des personnes invalides sans surveillance.**
Vous risquez sinon de vous blesser ou d'endommager l'appareil.
- **Utilisez uniquement des pièces produites ou recommandées par le service après-vente de LG Electronics.**
Vous risquez sinon d'endommager l'appareil.
- **Utilisez l'aspirateur uniquement selon les instructions du présent manuel. Utilisez l'aspirateur uniquement avec des accessoires recommandés ou agréés par LG.**
Vous risquez sinon de vous blesser ou d'endommager l'appareil.
- **Pour éviter les blessures et empêcher que l'aspirateur ne tombe lorsque vous nettoyez des escaliers, placez-le toujours en bas des escaliers.**
Vous risquez sinon de vous blesser ou d'endommager l'appareil.
- **Utilisez l'accessoire en mode ouvert.**
Vous risquez sinon d'endommager l'appareil. Attrapez la poignée de transport lorsque vous déplacez l'aspirateur (voir page 25).
- **Vérifiez que les filtres (filtre d'évacuation et filtre à air) sont complètement secs avant de les remettre dans l'aspirateur.**
Vous risquez sinon d'endommager l'appareil.
- **Ne faites pas sécher le filtre dans un four ou un four à micro-ondes.**
Cela pourrait provoquer un incendie.
- **Ne faites pas sécher le filtre dans un sèche-linge.**
Cela pourrait provoquer un incendie.
- **Ne faites pas sécher le filtre près d'une flamme nue.**
Cela pourrait provoquer un incendie.
- **N'utilisez pas les filtres s'ils ne sont pas secs.**
- **Si le cordon d'alimentation est endommagé, il doit être remplacé par un technicien de service après-vente LG Electronics agréé pour éviter tout danger.**
- **Cet appareil n'est pas destiné à être utilisé par des personnes (y compris des enfants) souffrant de déficience physique, sensorielle ou mentale, ou manquant d'expérience et de connaissances, à moins qu'elles ne soient accompagnées ou qu'elles aient reçu des instructions relatives à l'utilisation de l'appareil de la part d'une personne responsable de leur sécurité.**
Surveillez les enfants afin qu'ils ne jouent pas avec l'appareil.

Protecteur thermique:

Cet aspirateur est équipé d'un thermostat spécial qui le protège en cas de surchauffe du moteur. Si l'aspirateur s'arrête brusquement, éteignez l'interrupteur et débranchez l'aspirateur. Vérifiez si l'aspirateur n'a pas subi une surchauffe, par exemple si le bac à poussière est plein, le flexible bloqué ou le filtre obstrué. Si tel est le cas, corrigez le problème et attendez au moins 30 minutes avant d'essayer d'utiliser l'aspirateur. Après 30 minutes, rebranchez l'aspirateur et allumez l'interrupteur. Si l'aspirateur ne fonctionne toujours pas, contactez un électricien qualifié.

INSTRUCCIONES IMPORTANTES DE SEGURIDAD

Lea y siga todas las instrucciones antes de utilizar su aspiradora para evitar riesgo de incendios, descargas eléctricas, lesiones personales o daños cuando la utilice. Esta guía no cubre todos los casos posibles que pueden ocurrir. Póngase siempre en contacto con su servicio técnico o con el fabricante para solucionar problemas que no entienda. Este aparato cumple las siguientes directivas de la CE: -73/23/EEC, 93/68/EEC-Directiva de baja tensión-89/336EEC-Directiva EMC.



Éste es el símbolo de alerta de seguridad.

Este símbolo le alerta de los peligros que podrían causarle la muerte o lesiones personales a usted o a otros. Todos los mensajes de seguridad aparecerán después del símbolo de alerta y la palabra "ADVERTENCIA" o "PRECAUCIÓN." Estas palabras tienen el siguiente significado:



ADVERTENCIA

Este símbolo le alertará de peligros o de prácticas inseguras que podrían causar lesiones corporales graves o la muerte.



PRECAUCIÓN

Este símbolo le alertará de peligros o de prácticas inseguras que podrían causar heridas corporales o daños a la propiedad.



ADVERTENCIA

1. Este electrodoméstico no está destinado para ser utilizado por personas (incluyendo niños) cuyas capacidades físicas, sensoriales o mentales sean reducidas, ni por aquellas que no tengan experiencia y conocimientos, a menos que hayan recibido supervisión o instrucción relacionadas con el uso del electrodoméstico por parte de una persona responsable por su seguridad.
2. Los niños deben ser supervisados para asegurarse de que no jueguen con el electrodoméstico.
3. Si el cable de alimentación está dañado, debe ser sustituido por un Agente de Servicios de LG Electronics para evitar riesgos
4. Este electrodoméstico puede ser utilizado por niños de 8 años de edad y mayores, así como por personas cuyas capacidades físicas, sensoriales o mentales sean reducidas, siempre y cuando reciban supervisión o instrucción relacionadas con el uso seguro del electrodoméstico y comprendan los riesgos involucrados. Los niños no jugarán con el electrodoméstico. La limpieza y el mantenimiento del usuario no las realizarán niños sin la debida supervisión.

INSTRUCCIONES IMPORTANTES DE SEGURIDAD

⚠ ADVERTENCIA

- **No enchufar si el regulador de control está en la posición ON (Encendido).**
Podría sufrir lesiones o dañar el producto.
- **Aleje a los niños y despeje el camino al recoger el cable para evitar lesiones personales.**
El cable se mueve rápidamente cuando se recoge.
- **Desconecte el suministro eléctrico antes de realizar el mantenimiento o de limpiar la unidad o cuando no se utilice.**
No hacerlo podría provocar descargas eléctricas o lesiones personales.
- **No usar la aspiradora para recoger objetos en llamas o que eche humo, como cigarrillos o cenizas calientes.**
Si lo hace, podría resultar en muerte, un incendio o una descarga eléctrica.
- **No aspire sustancias inflamables o explosivas como la gasolina, el benceno, disolventes, propano (líquidos o gases).**
El humo de estas sustancias puede producir un riesgo de incendio o explosión. Si lo hace, podrían provocar la muerte o lesiones personales.
- **No manipule el enchufe o la aspiradora con las manos húmedas.**
Si lo hace, podría provocar una descarga eléctrica o la muerte.
- **No desenchufe la unidad tirando del cable.**
Si lo hace, podría dañar el producto o provocar una descarga eléctrica. Para desenchufar, hágalo por la clavija, no por el cable.
- **Mantenga el pelo, ropa suelta, dedos y todos los miembros del cuerpo alejados de las aberturas y piezas móviles.**
No hacerlo podría provocar descargas eléctricas o lesiones personales.
- **No tire del cable ni arrastre la aspiradora con él, no use el cable como asa, no pille el cable con una puerta ni tire de él en bordes o equinas afilados. No pase la aspiradora sobre el cable. Mantenga el cable alejado de las superficies calientes.**
Si no lo hace, podría provocar descargas eléctricas, lesiones personales, un incendio o dañar el producto.
- **La manguera contiene cables eléctricos. No utilice la aspiradora si está dañado, cortado o perforado.**
No hacerlo podría ocasionar la muerte o descargas eléctricas.
- **No deje que se utilice como juguete. Es necesario prestar atención al usarla cerca de niños o cuando éstos la usen.**
Podría sufrir lesiones o dañar el producto.
- **No utilice la aspiradora si el cable de alimentación o el enchufe están dañados o defectuosos.**
Podría sufrir lesiones o dañar el producto. En estos casos, llame a un agente del servicio técnico de LG Electronics para evitar peligros.
- **No use la aspiradora si ha estado bajo agua.**
Podría sufrir lesiones o dañar el producto. En estos casos, llame a un agente del servicio técnico de LG Electronics para evitar peligros.
- **No continúe aspirando si aparece algún defecto, si falta alguna pieza o si está estropeada.**
Podría sufrir lesiones o dañar el producto. En estos casos, llame a un agente del servicio técnico de LG Electronics para evitar peligros.
- **No utilice un alargador con el aspirador**
Existe riesgo de incendios o de dañar el producto.
- **Utilice el voltaje adecuado.**
Usar un voltaje inadecuado puede resultar en daños al motor y posibles lesiones al usuario. El voltaje adecuado se indica en la parte inferior de la aspiradora.
- **Apague todos los controles antes de desenchufar el aparato.**
No hacerlo podría provocar descargas eléctricas o lesiones personales.
- **No modifique la clavija de ningún modo.**
De lo contrario, podría provocar descargas eléctricas, lesiones personales o dañar el producto. Hacerlo podría provocar la muerte. Si el enchufe no entra, póngase en contacto con un electricista cualificado para instalar un enchufe apropiado.
Si el cable de alimentación está dañado, sólo deberá ser reemplazado por el fabricante, un agente del servicio técnico o personas cualificadas para evitar riesgos.
- **Sólo los técnicos de mantenimiento cualificados pueden realizar reparaciones en aparatos eléctricos.**
Las reparaciones inadecuadas pueden provocar graves peligros para el usuario.
- **No coloque los dedos cerca del motor.**
De lo contrario, se podrían producir lesiones personales.

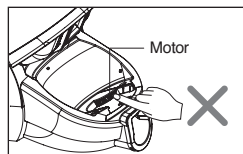

INSTRUCCIONES IMPORTANTES DE SEGURIDAD

⚠ PRECAUCIÓN

- **No coloque ningún objeto en las aberturas.**
De lo contrario podría provocar daños en el producto.
- **No utilice el aparato con alguna abertura bloqueada: elimine el polvo, los hilillos, los pelos o lo que pueda reducir el flujo de aire.**
De lo contrario podría provocar daños en el producto.
- **No use la aspiradora sin el depósito de polvo y/o los filtros instalados en su lugar adecuado.**
De lo contrario podría provocar daños en el producto.
- **Limpie siempre el depósito de polvo tras aspirar limpiadores para alfombras, aromatizantes, polvos y polvo fino.**
Estos productos obstruyen los filtros, reducen el flujo de aire y pueden dañar la aspiradora. Si no limpia el depósito de polvo podría dañar permanentemente la aspiradora.
- **No use la aspiradora para aspirar objetos puntiagudos, juguetes de pequeño tamaño, alfileres, sujetapapeles, etc.**
Podrían dañar la aspiradora o el depósito de polvo.
- **Guarde la aspiradora en un sitio cubierto.**
Guarde la aspiradora después de usarla para evitar tropezar con ella.
- **La aspiradora no está diseñada para ser utilizada por niños de corta edad ni por personas con sus capacidades mermadas, sin supervisión.**
De lo contrario, podría provocar lesiones personales o daños en el producto.
- **Utilice sólo las piezas que produce o recomienda el servicio técnico de LG Electronics.**
De lo contrario podría provocar daños en el producto.
- **Utilice únicamente como se describe en este manual. Utilice únicamente con acoples y accesorios que apruebe o recomiende LG.**
De lo contrario, podría provocar lesiones personales o daños en el producto.
- **Para evitar lesiones personales y que la máquina se caiga al limpiar escaleras, colóquela siempre en la parte inferior de éstas.**
De lo contrario, podría provocar lesiones personales o daños en el producto.
- **Utilice el accesorio en el modo abierto.**
De lo contrario podría provocar daños en el producto.
- **Cuando mueva la aspiradora, no la sujete por el asa del depósito.**
La aspiradora podría caerse cuando separe el depósito y el cuerpo de la aspiradora. Podría sufrir lesiones o dañar el producto. Cuando mueva la aspiradora, debe sujetarla del asa de transporte. (Página 25)
- **Asegúrese de que los filtros (filtro de escape y filtro de seguridad del motor) estén completamente secos antes de volver a colocarlos en la máquina.**
De lo contrario podría provocar daños en el producto.
- **No seque el filtro en un horno o en un microondas.**
De lo contrario podría provocar un incendio.
- **No seque el filtro en una secadora de ropa.**
De lo contrario podría provocar un incendio.
- **No secar cerca de una llama sin protección.**
De lo contrario podría provocar un incendio.
- **No utilice filtros mojados.**
- **Si el cable de alimentación se estropea, para evitar riesgos sólo deberá reemplazarlo un agente del servicio técnico oficial de LG Electronics.**
- **Este aparato no deberá ser utilizado por personas (incluso niños) con sus capacidades físicas, sensoriales o mentales mermadas, o que carezcan de experiencia y conocimientos, a menos que hayan recibido instrucciones o supervisión sobre su uso por parte de una persona responsable de su seguridad.**
Debe supervisarse a los niños para garantizar que no jueguen con el aparato

Protector térmico:

Esta aspiradora tiene un termostato especial que la protege en caso de recalentamiento del motor. Si la aspiradora se apagara de repente, apague usando el interruptor y desenchufe la aspiradora. Revise el aspirador en busca de una posible fuente de sobrecalentamiento como que el depósito esté lleno de polvo, haya una manguera atascada o un filtro atascado. Si se dieran estos problemas, solúcelos y espere al menos 30 minutos antes de intentar utilizar la aspiradora. Transcurridos 30 minutos, vuelva a enchufar la aspiradora y enciéndala mediante el interruptor. Si, aún así, la aspiradora no funciona, póngase en contacto con un electricista cualificado.

WICHTIGE SICHERHEITSHINWEISE

Lesen und befolgen Sie vor dem Einsatz des Staubsaugers sämtliche Anleitungen, um Brandgefahren, Stromschläge, Verletzungsgefahren oder Schäden am Gerät vorzubeugen. Diese Bedienungsanleitung umfasst u. U. nicht alle möglichen Szenarien. Wenden Sie sich bei unbekanntem Problem stets an einen Kundendienst oder an den Hersteller. Dieses Gerät entspricht den folgenden EG-Richtlinien: 2006/95/EC Niederspannungsrichtlinie 2004/108/EC EMV-Richtlinie.



Dieses Symbol weist auf Sicherheitsrelevante Themen hin.

Dieses Symbol weist auf mögliche Gefahren hin, die für den Menschen zum Tod oder zu Verletzungen führen können. Jedem Sicherheitshinweis wird ein Warnsymbol sowie entweder der Hinweis "ACHTUNG" oder "VORSICHT" vorangestellt. Diese Hinweise haben folgende Bedeutungen:



ACHTUNG

Dieser Hinweis warnt vor Gefahren oder sicherheitsrelevanten Vorgängen, die zu schweren Verletzungen oder zum Tode führen können.



VORSICHT

Dieser Hinweis warnt vor Gefahren oder sicherheitsrelevanten Vorgängen, die zu Verletzungen oder zu Sachschäden führen können.



ACHTUNG

1. Dieses Gerät ist nicht dafür bestimmt, durch Personen (einschließlich Kinder) mit eingeschränkten physischen, sensorischen oder geistigen Fähigkeiten oder mangelnder Erfahrung und Wissen gebraucht zu werden, sofern sie nicht unter einer angemessenen Aufsicht sind oder eine ausführliche Anleitung zur Benutzung des Geräts durch eine für ihre Sicherheit verantwortliche Person erhalten haben.
2. Kinder sollten unter Aufsicht sein, damit sichergestellt ist, dass sie nicht mit dem Gerät spielen.
3. Wenn das Netzkabel beschädigt ist, muss es von einem LG Electronics Service Agent ersetzt werden, um Gefährdungen zu vermeiden.
4. Dieses Gerät kann von Kindern ab 8 Jahren und darüber und Personen mit eingeschränkten physischen, sensorischen oder geistigen Fähigkeiten oder mangelnder Erfahrung und Wissen verwendet werden, wenn sie unter Aufsicht sind oder eine ausführliche Anleitung zur Benutzung des Gerätes auf eine sichere Art und Weise gegeben wurden und die vorhandenen Gefahren verstehen. Kinder dürfen nicht mit dem Gerät spielen. Reinigung und Wartung durch den Benutzer darf nicht von Kindern ohne Aufsicht vorgenommen werden.

WICHTIGE SICHERHEITSHINWEISE

⚠ ACHTUNG

- **Den Netzstecker nur anschließen, wenn sich der Netzschalter in der Position AUS befindet.**
Es besteht die Gefahr von Verletzungen oder Schäden am Gerät.
- **Kinder und Gegenstände sollten sich beim Aufwickeln des Netzkabels nicht in der Nähe des Staubsaugers befinden, um Verletzungen zu vermeiden.**
Das Kabel wird sehr schnell aufgewickelt.
- **Ziehen Sie vor der Wartung, Reinigung oder bei Nichtgebrauch des Staubsaugers den Netzstecker ab.**
Ansonsten besteht die Gefahr von Stromschlägen oder Verletzungen.
- **Keine brennenden oder rauchenden Gegenstände, wie Zigaretten oder heiße Asche mit dem Staubsauger einsaugen.**
Ansonsten besteht Lebens-, Brand- oder Stromschlaggefahr.
- **Keine brennbaren oder explosiven Stoffe einsaugen, wie z. B. Benzin, Benzol, Verdünner oder Propan (flüssig oder gasförmig).**
Die Dämpfe solcher Stoffe können Brände oder Explosionen verursachen. Ansonsten besteht Lebens- oder Verletzungsgefahr.
- **Netzstecker und Staubsauger niemals mit feuchten Händen berühren.**
Ansonsten besteht Lebens- oder Stromschlaggefahr.
- **Den Netzstecker beim Abziehen niemals am Kabel festhalten.**
Ansonsten besteht die Gefahr von Schäden am Gerät oder Stromschlägen. Den Netzstecker beim Abziehen von der Steckdose immer am Stecker selbst und nicht am Kabel festhalten.
- **Haare, lockere Kleidung, Finger sowie alle übrigen Körperteile von den Öffnungen und beweglichen Teilen fernhalten.**
Ansonsten besteht die Gefahr von Stromschlägen oder Verletzungen.
- **Den Staubsauger nicht mit Hilfe des Netzkabels tragen oder daran ziehen, das Kabel nicht als Griff verwenden, in einer Tür einklemmen oder um scharfe Kanten und Ecken führen. Nicht mit dem Staubsauger über das Netzkabel fahren. Das Kabel von heißen Gegenständen fernhalten.**
Ansonsten besteht die Gefahr von Stromschlägen, Verletzungen, Bränden oder Schäden am Gerät.
- **Im Schlauch befinden sich elektrische Leitungen. Keinen beschädigten, eingeschnittenen oder durchstochenen Schlauch verwenden.**
Ansonsten besteht Lebensgefahr oder die Gefahr von Stromschlägen.
- **Der Staubsauger darf nicht als Spielzeug missbraucht werden. Besondere Wachsamkeit ist beim Gebrauch in der Nähe von Kindern ratsam.**
Es besteht die Gefahr von Verletzungen oder Schäden am Gerät.
- **Den Staubsauger nicht einschalten, wenn das Netzkabel oder der Netzstecker beschädigt oder fehlerhaft ist.**
Es besteht die Gefahr von Verletzungen oder Schäden am Gerät. In diesen Fällen wenden Sie sich zur Vermeidung von Gefahren an den LG Electronics Kundendienst.
- **Einen in Wasser getauchten Staubsauger niemals verwenden.**
Es besteht die Gefahr von Verletzungen oder Schäden am Gerät. In diesen Fällen wenden Sie sich zur Vermeidung von Gefahren an den LG Electronics Kundendienst.
- **Benutzen Sie den Staubsauger bei beschädigten Teilen nicht weiter.**
Es besteht die Gefahr von Verletzungen oder Schäden am Gerät. In diesen Fällen wenden Sie sich zur Vermeidung von Gefahren an den LG Electronics Kundendienst.
- **Verwenden Sie für den Staubsauger kein Verlängerungskabel.**
Es besteht die Gefahr von Bränden oder Schäden am Gerät.
- **Es muss eine geeignete Netzspannung vorhanden sein.**
Bei falscher Netzspannung können Schäden am Motor auftreten und Verletzungen verursacht werden. Die erforderliche Netzspannung ist auf der Unterseite des Staubsaugers angegeben.
- **Schalten Sie vor dem Ziehen des Netzsteckers alle Schalter und Regler aus.**
Ansonsten besteht die Gefahr von Stromschlägen oder Verletzungen.
- **Der Netzstecker darf in keiner Weise verändert werden.**
Ansonsten besteht die Gefahr von Stromschlägen, Verletzungen oder Schäden am Gerät. Des Weiteren besteht Lebensgefahr.
Sollte der Netzstecker nicht passen, wenden Sie sich zur Montage einer geeigneten Steckdose an einen qualifizierten Elektriker. Zur Vermeidung von Gefahren muss ein beschädigtes Netzkabel vom Hersteller, einem Servicebetrieb oder einem entsprechend qualifizierten Fachmann ersetzt werden.
- **Reparaturen an Elektrogeräten dürfen ausschließlich von ausgebildeten Fachkräften durchgeführt werden.**
Unsachgemäße Reparaturen können erhebliche Gefahren für den Anwender verursachen.
- **Niemals die Hände in die Nähe des Motors halten.**
Ansonsten besteht Verletzungsgefahr.

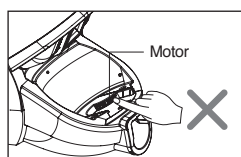

WICHTIGE SICHERHEITSHINWEISE

VORSICHT

- **Keine Gegenstände in die Öffnungen einführen.**
Ansonsten können Schäden am Gerät verursacht werden.
- **Das Gerät nicht bei verdeckten Öffnungen verwenden: halten Sie die Öffnungen frei von Staub, Verunreinigungen, Haaren und Objekten, die den Luftstrom verhindern.**
Ansonsten können Schäden am Gerät verursacht werden.
- **Den Staubsauger niemals ohne eingesetzten Staubbehälter und/oder ohne die Filter verwenden.**
Ansonsten können Schäden am Gerät verursacht werden.
- **Der Staubbehälter sollte nach dem Aufsaugen von Teppichreinigern, Erfrischern, Puder und Feinstaub immer gereinigt werden.**
Solche Verunreinigungen können die Filter verstopfen, den Luftstrom hindern und Schäden am Staubsauger verursachen. Eine unregelmäßige Entleerung des Staubbehälters kann zu dauerhaften Schäden am Staubsauger führen.
- **Keine scharfen und harten Gegenstände, Spielzeug, Nadeln, Büroklammern usw. aufsaugen.**
Solche Gegenstände können den Staubsauger oder den Staubbehälter beschädigen.
- **Bewahren Sie den Staubsauger in geschlossenen Räumen auf.**
Stellen Sie den Staubsauger nach der Arbeit immer beiseite, um nicht über das Gerät zu fallen.
- **Der Staubsauger sollte ohne Aufsicht nicht von Kindern oder schwachen Personen bedient werden.**
Ansonsten besteht die Gefahr von Verletzungen oder Schäden am Gerät.
- **Es sollten ausschließlich von LG Electronics empfohlene Ersatzteile verwendet werden.**
Ansonsten können Schäden am Gerät verursacht werden.
- **Den Staubsauger nur nach den Empfehlungen in dieser Bedienungsanleitung einsetzen. Nur von LG empfohlene oder zugelassene Aufsätze und Zubehörteile verwenden.**
Ansonsten besteht die Gefahr von Verletzungen oder Schäden am Gerät.
- **Um Verletzungsgefahren und Unfälle beim Saugen von Treppenstufen zu vermeiden, stellen Sie das Gerät immer vor die unterste Stufe der Treppe.**
Ansonsten besteht die Gefahr von Verletzungen oder Schäden am Gerät.
- **Polstermöbel nur mit dem Aufsatz**
Ansonsten können Schäden am Gerät verursacht werden.
- **Den Staubsauger zum Tragen nicht am Behältergriff festhalten.**
Der Staubbehälter könnte sich lösen und das Gerät herunterfallen. Es besteht die Gefahr von Verletzungen oder Schäden am Gerät.
Den Staubsauger zum Tragen immer am Tragegriff festhalten. (Seite 25)
- **Die Filter (Abluftfilter, Luftfilter, Motorschutzfilter) müssen vor dem Einsetzen in den Staubsauger vollständig getrocknet sein.**
Ansonsten können Schäden am Gerät verursacht werden.
- **Die Filter zum Trocknen niemals in einen Ofen oder in ein Mikrowellengerät legen.**
Ansonsten besteht Brandgefahr.
- **Die Filter zum Trocknen niemals in einen Wäschetrockner geben.**
Ansonsten besteht Brandgefahr.
- **Die Filter nicht in der Nähe von offenem Feuer trocknen.**
Ansonsten besteht Brandgefahr.
- **Ein beschädigtes Netzkabel zur Vermeidung von Gefahren nur von einem zugelassenen LG Electronics-Servicebetrieb ersetzen lassen.**
- **Das Gerät sollte ohne Aufsicht und vorherige Einweisung nicht von Personen (einschließlich Kinder) mit physischen, sensorischen oder geistigen Einschränkungen oder unzureichenden Erfahrungen und Kenntnissen bedient werden, um die sichere Handhabung des Gerätes zu gewährleisten.**
Kinder sollten beaufsichtigt werden, um sicherzustellen, dass das Gerät nicht als Spielzeug benutzt wird.

Überhitzungsschutz :

Dieser Staubsauger besitzt einen speziellen Thermostat, der den Staubsauger vor dem Überhitzen des Motors schützt. Falls sich der Staubsauger plötzlich ausschaltet, schalten Sie den Netzschalter aus und ziehen Sie den Netzstecker. Suchen Sie nach der möglichen Ursache der Überhitzung, z. B. voller Staubbehälter, verstopfter Schlauch oder Filter. Beheben Sie den Fehler und warten Sie mindestens 30 Minuten, bevor Sie den Staubsauger wieder einschalten. Schließen Sie den Staubsauger nach 30 Minuten wieder an und schalten Sie ihn ein. Sollte sich der Staubsauger trotzdem nicht einschalten lassen, verständigen Sie einen Elektriker.

How to use Assembling vacuum cleaner

Utilisation Assemblage de l'aspirateur

Instrucciones de uso Montaje de la aspiradora

Bedienung des Gerätes Zusammenbau des Staubsaugers

Hose Handle
Poignée
Asa de la manguera
Schlauchgriff

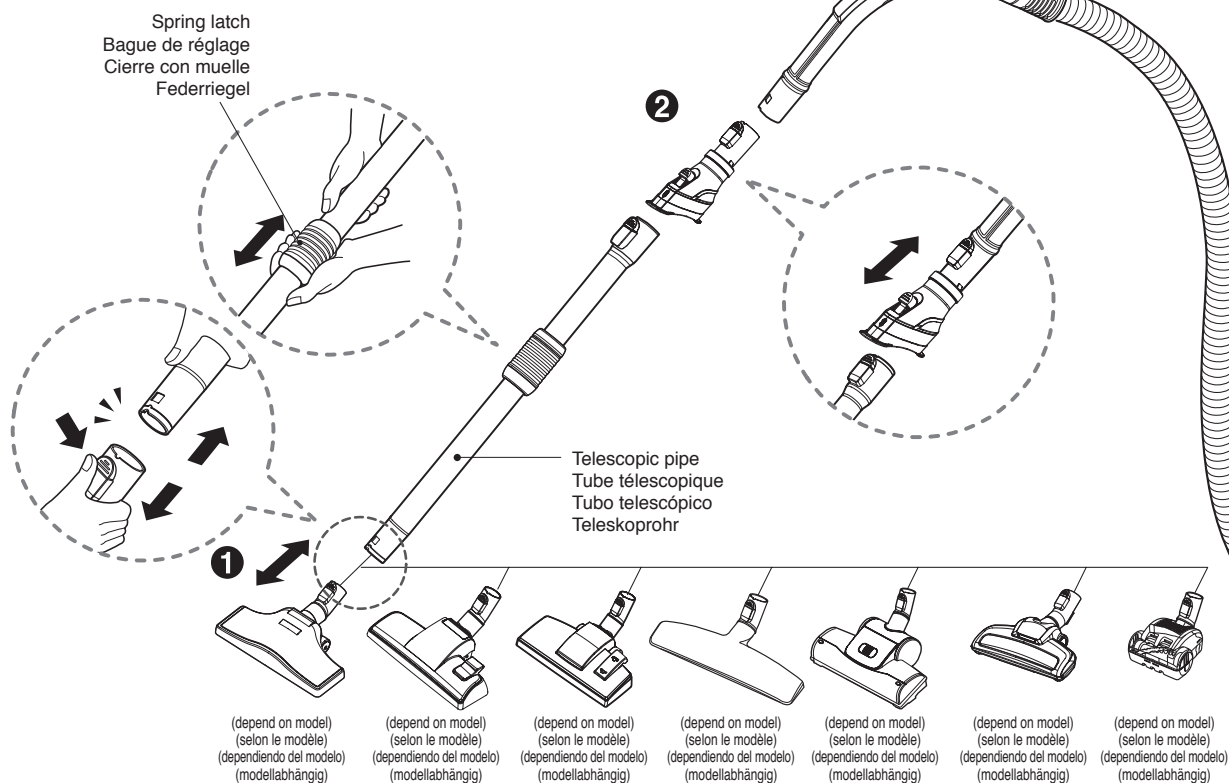

1 Smart adjustment nozzle Buse à ajustement intelligent Boquilla de Ajuste Inteligente Intelligente Einstellung der Düse

Push the nozzle into the telescopic pipe.

Insérez la brosse dans le tube télescopique.

Inserte el cabezal en el tubo telescópico.

Stecken Sie die Saugdüse auf das Teleskoprohr.

2 Telescopic pipe Tube télescopique Tubo telescópico Teleskoprohr

- Push telescopic pipe firmly into hose handle.
- Grasp the spring latch to expand.
- Pull out the pipe to desired length.

- Insérez fermement le tube télescopique dans la poignée.
- Actionnez la bague de réglage pour étirer le tube.
- Tirez le tube télescopique jusqu'à la longueur souhaitée.

- Inserte correctamente el asa de la manguera en el tubo telescópico.
- Empuje el cierre con muelle para estirarlo.
- Estire el tubo hasta la longitud deseada.

- Stecken Sie das Teleskoprohr bis zum Einrasten in den Schlauchgriff.
- Drücken Sie zum Ausziehen auf den Federriegel.
- Ziehen Sie das Rohr auf die gewünschte Länge aus.

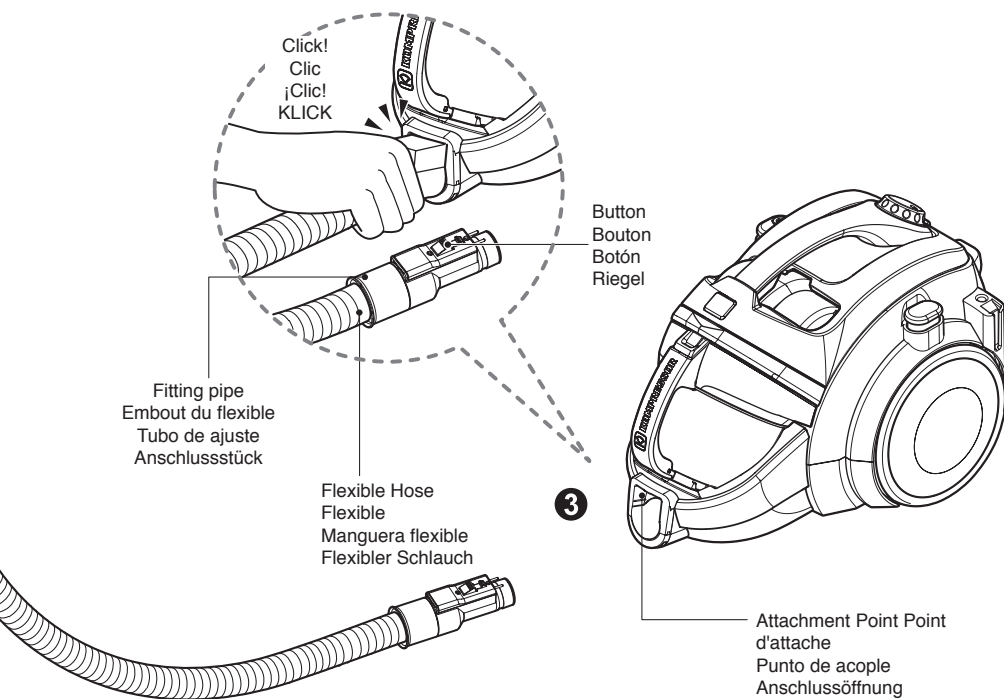

3 Connecting the hose to the vacuum cleaner Raccordement du flexible à l'aspirateur Conexión de la manguera a la aspiradora Anschluss des Schlauchs am Staubsauger

Push the fitting pipe on the flexible hose into the attachment point on the vacuum cleaner.
To remove the flexible hose from the vacuum cleaner, press the button situated on the fitting pipe, then pull the fitting pipe out of the vacuum cleaner.

Insérez l'embout du flexible dans le point d'attache de l'aspirateur.
Pour retirer le flexible de l'aspirateur, appuyez sur le bouton situé sur l'embout du flexible, puis sortez le flexible de l'aspirateur.

Empuje el tubo de ajuste de la manguera flexible en el punto de acople de la aspiradora.
Para extraer la manguera flexible de la aspiradora, pulse el botón situado en el tubo de ajuste y, a continuación, extraiga el tubo de ajuste de la aspiradora.

Drücken Sie das Anschlussstück des flexiblen Schlauchs in die Anschlussöffnung des Staubsaugers.
Drücken Sie zum Abnehmen des Schlauchs vom Staubsauger auf den Riegel am Anschlussstück und ziehen Sie den Schlauch vom Staubsauger ab.

How to use Operating vacuum cleaner

Utilisation Fonctionnement de l'aspirateur

Instrucciones de uso Funcionamiento de la aspiradora

Bedienung des Gerätes Bedienung des Staubsaugers

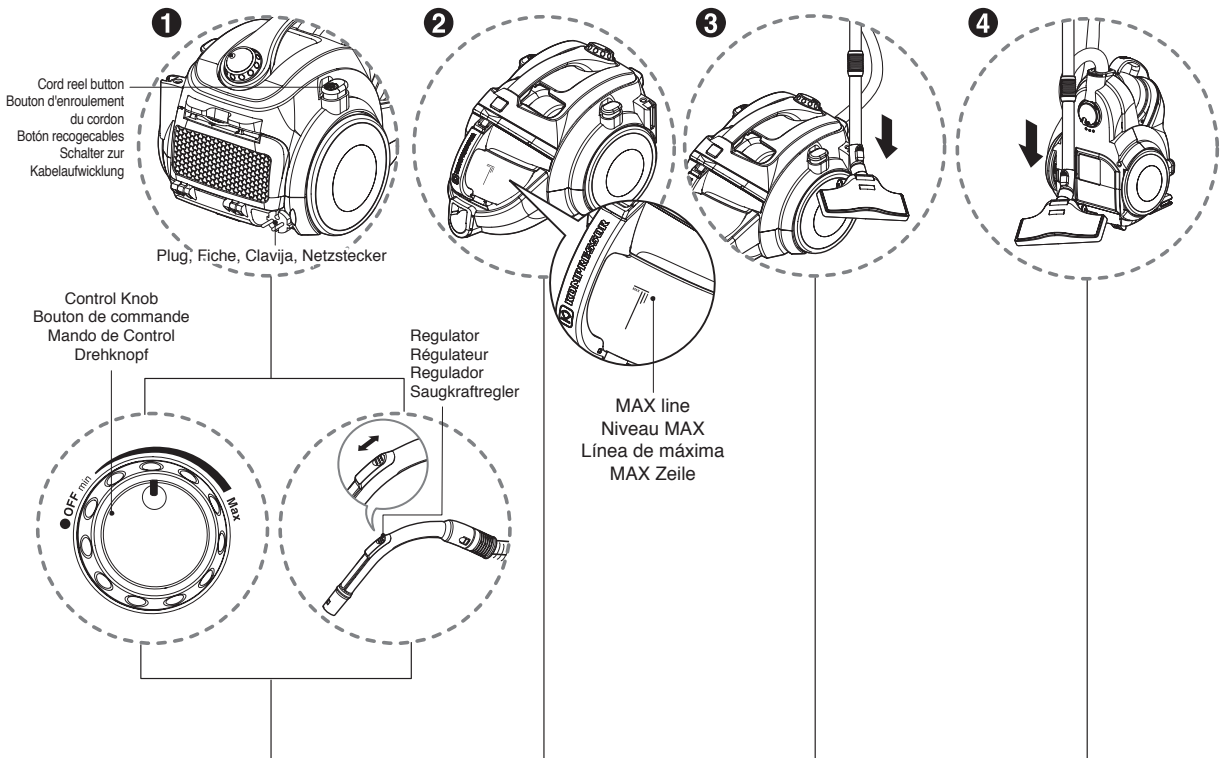

1 How to operate Fonctionnement Cómo conectar y usar Bedienung des Gerätes

- Pull out the power cord to the desired length and plug into the socket.
- Place the control knob of cover to the required position.
- To turn off, rotary control knob to OFF position.
- Press the cord reel button to rewind the power cord after use.
- The flexible hose handle has a manual air flow regulator which allows you to adjust suction level briefly.
- Tirez le cordon d'alimentation jusqu'à la longueur souhaitée et branchez-le sur la prise électrique.
- Placez le bouton de commande situé sur le couvercle dans la position requise.
- Pour éteindre l'appareil, placez le bouton de commande rotatif en position OFF.
- Pour réenrouler le cordon d'alimentation après utilisation, appuyez sur le bouton d'enroulement du cordon.
- La poignée du flexible comporte un régulateur d'air manuel qui vous permet d'ajuster rapidement la puissance d'aspiration.
- Saque el cable de alimentación del aparato hasta alcanzar la longitud deseada y enchufe en una toma de corriente.
- Coloque el mando de control en la posición requerida.
- Para apagar, gire el mando de control hacia la posición OFF.
- Pulse el botón recogeables para recoger el cable tras su utilización.
- El asa de la manguera flexible cuenta con un regulador manual del flujo de aire que permite ajustar el nivel de succión brevemente.
- Netzkabel auf die gewünschte Länge herausziehen und an die Steckdose anschließen.
- Stellen Sie den Drehknopf der Abdeckung auf die erforderliche Position.
- Zum Ausschalten muss der Drehknopf auf die AUS-Position (OFF) gedreht werden.
- Drücken Sie zum Aufwickeln des Netzkabels nach dem Saugen den Schalter zur Kabelaufwicklung.
- Der Griff des biegsamen Schlauches ist mit einem manuellen Luftstromregler ausgestattet, mit dem Sie die Saugstufe für kurze Zeit einstellen können.

2 Emptying the dust tank Vider le réservoir à poussière Vaciado del tanque recolector de polvo Den Staub Tank Entleerung

- Always empty the dust tank when the dust tank level reaches the MAX line.
- Toujours vider le réservoir de poussière lorsque le niveau du réservoir à poussière atteint le niveau MAX.
- Vacíe siempre el tanque recolector de polvo cuando su nivel alcance la línea MAX.
- Den Staub Tank leer immer wenn die Staub Tank Ebene die MAX-Zeile erreicht.

⚠ WARNING

No liquid suction.
Liquid suction can cause defects.

⚠ AVERTISSEMENT

Ne pas aspirer de liquides.
Une aspiration de liquides risque d'endommager l'aspirateur.

⚠ ADVERTENCIA

No succione líquidos.
La succión de líquido puede causar averías.

⚠ ACHTUNG

Saugt keine Flüssigkeiten. Das Aufsaugen von Flüssigkeiten kann zu Defekten führen

3 Park mode Position parking Modo de estacionamiento Abstellsystem

- To store during vacuuming, for example to move a small piece of furniture or a rug, use park mode to support the flexible hose and nozzle.
- Slide the hook on the nozzle into the slot on the side of vacuum cleaner.
- Pour immobiliser l'aspirateur pendant son utilisation, par exemple pour déplacer un meuble ou un tapis, utilisez la position parking pour soutenir le flexible et la brosse.
- Faites glisser le crochet de la brosse dans l'emplacement situé sur le côté de l'aspirateur.
- Para recoger la aspiradora cuando se está aspirando, por ejemplo, para mover un mueble pequeño o una moqueta, use el modo de estacionamiento para apoyar la manguera flexible y el cabezal.
- Deslice el gancho del cabezal sobre la ranura situada en el lateral de la aspiradora.
- Bei kurzen Pausen während des Saugens, z. B. beim Verschieben von Möbeln oder Teppichen, können Sie das Abstellsystem nutzen, um den Schlauch und die Saugdüse vorübergehend abzustellen.
- Schieben Sie den Haken an der Saugdüse in die seitliche Klemme am Staubsauger.

4 Storage Rangement Almacenamiento Lagerung

- When you have switched off and unplugged the vacuum cleaner, press the cord reel button to automatically rewind the cord.
- You can store your vacuum cleaner in a vertical position by sliding the hook on the nozzle into the slot on the underside of the vacuum cleaner.
- Une fois que vous avez éteint et débranché l'aspirateur, appuyez sur le bouton d'enroulement du cordon pour le réenrouler automatiquement.
- Vous pouvez ranger votre aspirateur en position verticale en faisant glisser le crochet de la brosse dans l'emplacement situé en dessous de l'aspirateur.
- Cuando haya apagado y desenchufado el aparato, pulse el botón recogeables para rebobinar automáticamente el cable.
- Puede almacenar la aspiradora en posición vertical deslizando el gancho sobre el cabezal en la ranura situada en la parte inferior del aparato.
- Betätigen Sie bei ausgeschaltetem Gerät und gezogenem Netzstecker die Kabelaufwicklung, um das Kabel automatisch aufzuwickeln.
- Der Staubsauger kann senkrecht durch Schieben des Hakens an der Saugdüse in die Klammer an der Unterseite des Gerätes abgestellt werden.

How to use Using carpet and floor nozzle / Hard floor nozzle







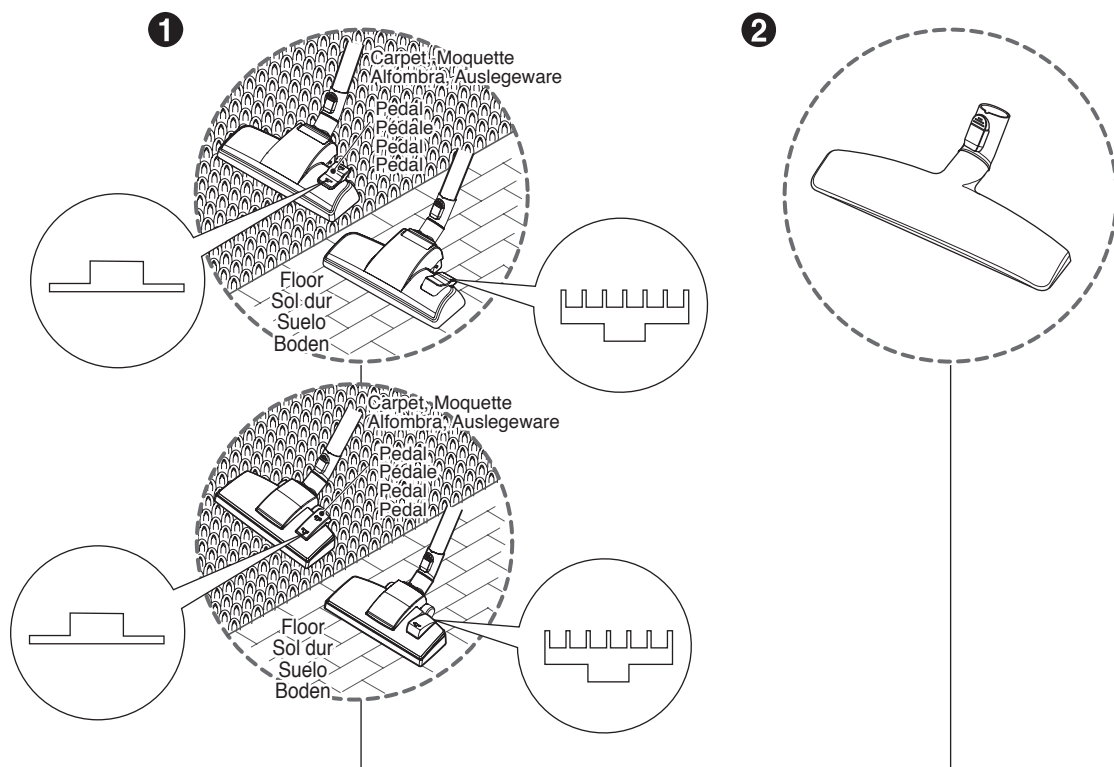

Utilisation Utilisation de la brosse sols durs et moquette et de la brosse parquet

Instrucciones de uso Uso del cabezal para alfombras y suelo / Cabezal para suelos duros

Bedienung des Gerätes Saugdüse für Auslegeware und Böden / Saugdüse für harte Böden



1 Carpet and floor nozzle (depend on model) Brosse sols durs et moquette (selon le modèle) Cabezal para alfombras y suelo (dependiendo del modelo) Saugdüse für Auslegeware und Böden (modellabhängig)

- **Two position nozzle**
This is equipped with a pedal which allows you to alter its position according to the type of floor to be cleaned.
- **Carpet or rug position**
Press the pedal () to lower brush.
- **Hard floor position (tiles, parquets floor)**
Press the pedal () to lift the brush up.
- **Brosse à deux positions**
Elle est munie d'une pédale qui vous permet de modifier sa position en fonction du type de sol à nettoyer.
- **Position tapis ou moquette**
Appuyez sur la pédale () pour rétracter la brosse.
- **Position sols durs (carrelage, parquet)**
Appuyez sur la pédale () pour relever la brosse.
- **Cabezal bipsposicional**
Este cabezal está equipado con un pedal que le permite cambiar su posición de acuerdo con el tipo de suelo a limpiar.
- **Posición para alfombras y moquetas**
Pise el pedal () para hacer bajar el cepillo.
- **Posición para suelos duros (solería, parquet)**
Pise el pedal () para hacer subir el cepillo.
- **Die zweistufige Bodendüse**
Diese Saugdüse besitzt ein Pedal, mit dem die Bürstenstellung je nach zu reinigendem Untergrund eingestellt werden kann.
- **Auslegeware oder Teppich**
Drücken Sie zum Herausfahren der Bürste auf das Pedal ().
- **Harte Böden (Fliesen, Parkettböden)**
Drücken Sie auf das Pedal (), um die Bürste einzufahren.

2 Hard floor nozzle (depend on model) Brosse parquet (selon le modèle) Cabezal para suelos duros (dependiendo del modelo) Saugdüse für harte Böden (modellabhängig)

- Efficient cleaning of hard floors (wood, linoleum, etc)
- Nettoyage efficace des sols durs (bois, linoléum, etc.).
- Eficaz para la limpieza de suelos duros (madera, linóleo, etc.)
- Gründliche Reinigung von harten Böden (Holz, Linoleum usw.)

• Cleaning carpet and floor nozzle • Nettoyage de la brosse sols durs et moquette • Limpieza del cabezal para alfombras y suelo • Reinigung der Saugdüse für Auslegeware und Böden

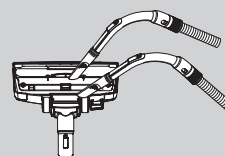

- Clean the hole and brush of nozzle.
- Nettoyez l'orifice et le conduit d'air de la brosse.
- Limpie el orificio y el cepillo del cabezal.
- Reinigen Sie die Bürste und die Öffnung von unten.

How to use Using carpet master nozzle and mini turbine nozzle

Utilisation Utilisation de la brosse Turbo-combi et de la mini-turbine

Instrucciones de uso Uso del cabezal para alfombras y la boquilla de la miniturbina

Bedienung des Gerätes Verwendung der Teppichmaster und des Mini-Turbinenaufsatzes

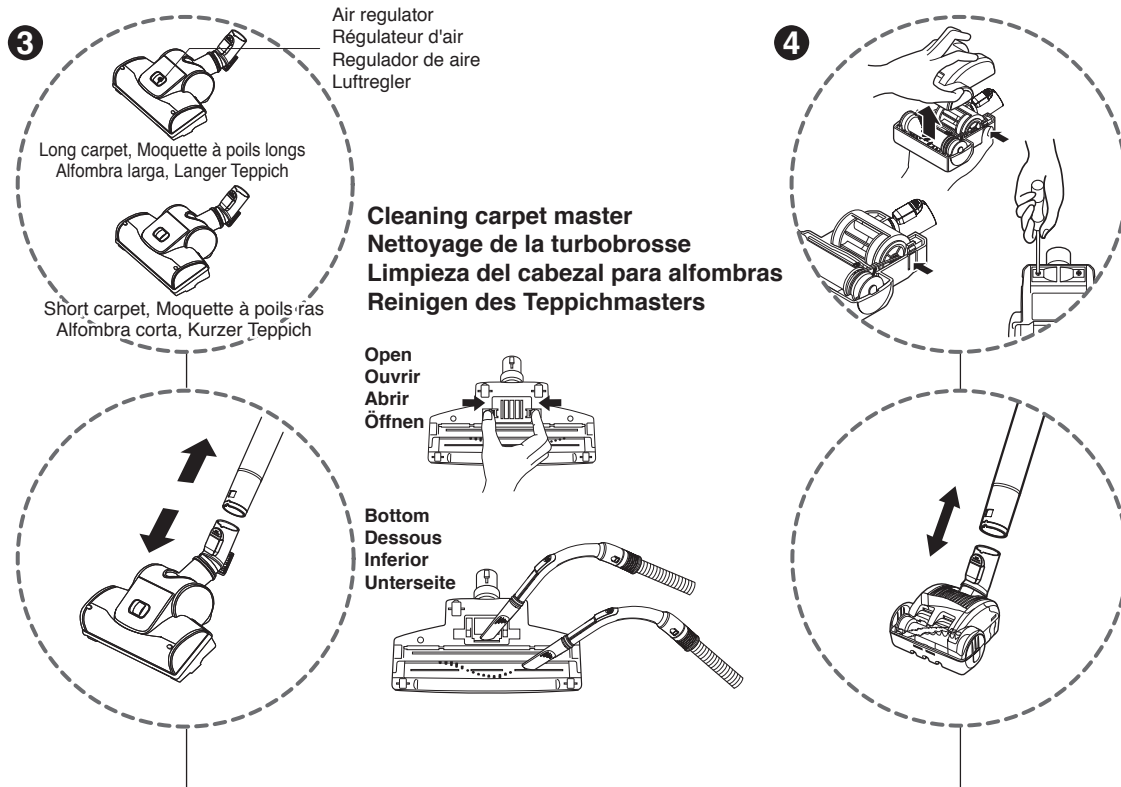

3 Carpet master (depend on model) **Turbobrosse (selon le modèle)** **Cabezal para alfombras (dependiendo del modelo)** **Teppichmaster (modellabhängig)**

- **Cleaning turbine brush nozzle.**
- Press the button on the rear side of the nozzle to separate the air cover.
- Use the crevice tool to clean the brush and the fan.
- **Nettoyage de la mini-turbine**
- Appuyez sur le bouton à l'arrière de la brosse pour détacher le couvercle du conduit d'air.
- Utilisez le suceur pour nettoyer la brosse et le ventilateur.
- **Limpieza del cabezal con cepillo y turbina.**
- Presione el botón situado en la parte posterior del cabezal para separar cubierta de aire.
- Utilice la herramienta manual para limpiar el cepillo y el ventilador.
- **Reinigen der Turbinendüse der Bürste**
- Drücken Sie den Knopf auf der Rückseite der Düse, um die Luftabdeckung abzutrennen.
- Verwenden Sie die Fugendüse, um die Bürste und das Gebläse zu reinigen.

4 Mini turbine nozzle (depend on model) **Mini-turbine (selon le modèle)** **Boquilla de la miniturbina (dependiendo del modelo)** **Mini-Turbinenaufsatz (modellabhängig)**

- Mini turbine is used for stairs and other hard-to-reach places.
- To clean the mini turbine nozzle, remove the nozzle cover :
Remove 2 screws on the bottom and take mini turbine nozzle cover off as shown.
- Frequently clean and remove hair, string, and lint build-up in the brush area. Failure to do so could damage to mini turbine nozzle.
- La mini-turbine sert au nettoyage des escaliers et des autres endroits difficiles à atteindre.
- Pour nettoyer la mini-turbine, retirez le couvercle de la brosse : retirez les deux vis de dessous, puis enlevez le couvercle de la mini-turbine comme illustré.
- Nettoyez et retirez régulièrement les cheveux, fils et peluches pris dans la brosse. Vous risquez sinon d'endommager la mini-turbine.
- La miniturbina se utiliza para las escaleras y otros lugares a los que es difícil llegar.
- Para limpiar la boquilla de la miniturbina, retire la cubierta de la boquilla. Quite los 2 tornillos de la parte inferior y la cubierta de la boquilla de la turbina como se puede ver en la ilustración.
- Limpie con frecuencia y elimine el pelo, hilos y fibras acumuladas en el área del cepillo. No hacerlo podría dañar la boquilla de la miniturbina.
- Der Mini-Turbinenaufsatz eignet sich zum Saugen von Treppenstufen und schwer zugänglichen Orten.
- Um die Mini-Turbinenaufsatz zu reinigen, nehmen Sie die Abdeckung der Saugdüse ab :
Lösen Sie die beiden Schrauben auf der Unterseite und nehmen Sie die Abdeckung des Mini-Turbinenaufsatzes wie gezeigt ab.
- In der Bürste angesammelte Haare, Fäden und Verunreinigungen sollten regelmäßig beseitigt werden. Ansonsten könnte der Mini-Turbinenaufsatz beschädigt werden.

How to use Using Smart Adjustment Nozzle / Turbine Nozzle

Utilisation Utilisation de la buse de réglage intelligente / buse à turbine

Instrucciones de uso Uso de la Boquilla Inteligente de Ajuste / Boquilla de Turbina

Bedienung des Gerätes Verwendung der intelligenten Einstellung der Düse / Turbinendüse

5

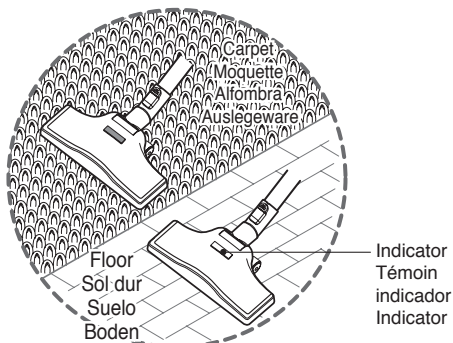

6

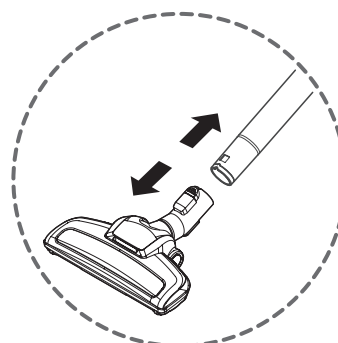

5 Smart adjustment nozzle (depending on model) Buse à ajustement intelligent (selon le modèle) Boquilla de Ajuste Inteligente (dependiendo del modelo) Intelligente Einstellung der Düse (modellabhängig)

- Auto Adjustment according to type of floor (carpet or floor)
- Visible Indicator Feature : Color of indicator is changed when cleaning on carpet
- Ajustement automatique en fonction du type de sol (moquette ou parquet)
- Fonctionnement du témoin visuel : la couleur du témoin change lors du nettoyage d'une moquette
- Ajuste automático según el tipo de suelo (moqueta o suelo)
- Función Indicador Visible: El color del indicador cambia cuando se realiza la limpieza de la moqueta.
- Automatische Einstellung je nach der Art des Bodens (Teppich oder anderer Belag)
- Merkmal der sichtbaren Anzeige: Bei der Reinigung auf einem Teppich ändert sich die Farbe der Anzeige

6 Turbine Nozzle (depending on model) Buse de turbine (selon le modèle) Boquilla de Turbina (dependiendo del modelo) Turbinendüse (modellabhängig)

- Frequently clean and remove hair, string, and lint build-up in the brush area. Failure to do so could damage to mini turbine nozzle.
- Nettoyez régulièrement la buse pour retirer les cheveux, les fils et les peluches coincées dans la brosse. L'absence de nettoyage régulier risque d'endommager la buse de mini-turbine.
- Limpie y retire frecuentemente del área del cepillo el pelo, los filamentos y la acumulación de pelusa. De no hacerlo, podría dañar la mini boquilla de la turbina.
- Reinigen und entfernen Sie regelmäßig Haare, Bindfäden und Fusselansammlungen im Bürstenbereich. Anderenfalls könnte die Mini-Turbinendüse beschädigt werden.

How to use Cleaning Turbine Nozzle

Utilisation Nettoyage de la buse de turbine

Instrucciones de uso Limpieza de la Boquilla de la Turbina

Bedienung des Gerätes Reinigen der Turbinendüse

⚠ CAUTION

Personal injury hazard.
Always unplug the vacuum cleaner before cleaning. Failure to do so could result in personal injury.

⚠ ATTENTION

Risque de blessure corporelle.
Débranchez l'aspirateur avant de procéder au nettoyage. Si vous procédez au nettoyage lorsque l'appareil est branché, cela risque d'entraîner des blessures corporelles.

⚠ ATENCIÓN

Peligro de lesiones personales.
Desenchufe siempre la aspiradora antes de comenzar a limpiar. De lo contrario, podrían producirse lesiones personales.

⚠ ACHTUNG

Verletzungsgefahr.
Ziehen Sie den Netzstecker des Staubsaugers immer ab, bevor Sie den Staubsauger reinigen. Anderenfalls besteht Verletzungsgefahr.

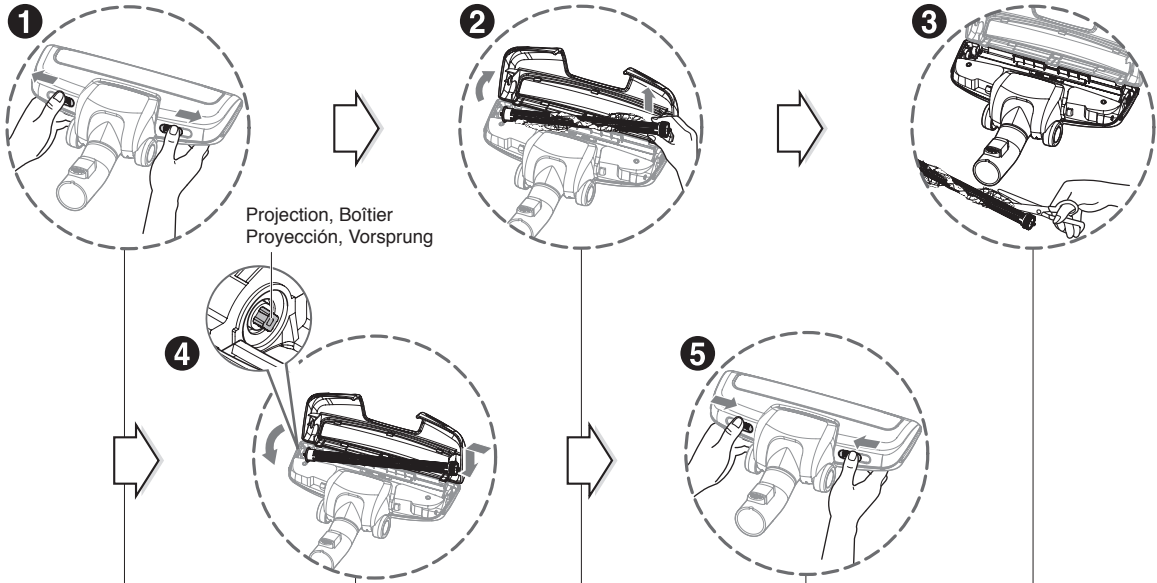

- 1 Push the lever outside.
- 1 Poussez le levier vers l'extérieur
- 1 Empuje la palanca hacia afuera.
- 1 Schieben Sie den Hebel nach außen.

- 2 Open the cover and put up the brush.
- ⚠ Do not touch the brush because the brush is so hot after turning off the vacuum cleaner.
- 2 Ouvrez le capot et sortez la brosse.
- ⚠ Ne touchez pas la brosse avec les mains ; elle reste très chaude même après l'extinction de l'aspirateur.
- 2 Abra la cubierta y levante el cepillo.
- ⚠ No toque el cepillo ya que estará muy caliente después de apagar la aspiradora.
- 2 Öffnen Sie den Deckel, und heben Sie die Bürste an.
- ⚠ Berühren Sie dabei die Bürste nicht, da sie unmittelbar nach dem Abschalten des Staubsaugers sehr heiß ist.

- 3 Clean the brush and nozzle.
- 3 Nettoyez la brosse et la buse.
- 3 Limpie el cepillo y la boquilla.
- 3 Reinigen Sie Bürste und Düse.

- 4 Push the brush into the projection, put down the brush and close the cover.
- 4 Poussez la brosse dans le boîtier, abaissez-la et fermez le capot.
- 4 Empuje el cepillo hacia la proyección, póngalo hacia abajo y cierre la cubierta.
- 4 Drücken Sie die Bürste in der Vorsprung, senken Sie sie ab, und schließen Sie den Deckel.

- 5 Push the lever inside.
- 5 Poussez le levier vers l'intérieur.
- 5 Empuje la palanca hacia dentro.
- 5 Schieben Sie den Hebel nach innen.

⚠ CAUTION

- Do not block up the hole by hand or another object (paper, fabric, stockings, etc) when open the cover.
- Do not touch the brush when nozzle is overturned.

⚠ ATTENTION

- Ne bloquez pas l'orifice avec votre main ou avec un objet (papier, tissu, chaussettes, etc.) lorsque le capot est ouvert.
- Ne touchez pas la brosse lorsque la buse est retournée.

⚠ ATENCIÓN

- No bloquee el orificio con la mano o con otros objetos (Papel, tejidos, calcetines, etc.) cuando abra la cubierta.
- No toque el cepillo cuando la boquilla esté volcada.

⚠ ACHTUNG

- Blockieren Sie die Öffnung nicht mit der Hand oder einem anderen Gegenstand (Papier, Tuch, Strümpfe usw), wenn Sie den Deckel öffnen.
- Berühren Sie die Bürste nicht, wenn die Düse auf dem Kopf steht.

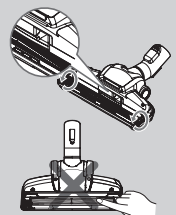

How to use Using 2 in 1 nozzle

Utilisation Utilisation de l'accessoire 2 en 1

Instrucciones de uso Uso del cabezal 2 en 1

Bedienung des Gerätes Verwendung der Zubehöraufsätze

Upholstery nozzle
 Accessoire 2 en 1 (canapé)
 Boquilla para tapicería
 Polsterdüse

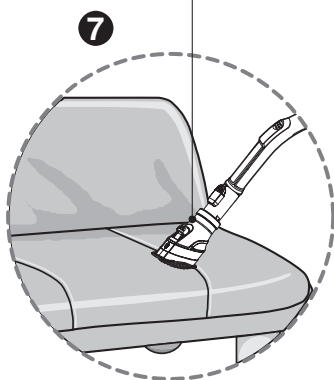

Dusting brush
 Accessoire 2 en 1 (meubles)
 Cepillo quitapolvo
 Möbelbürste

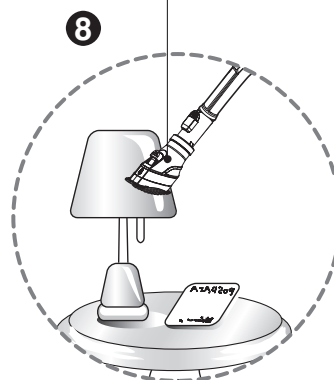

7 Upholstery nozzle (depend on model) Accessoire 2 en 1 (selon le modèle) Boquilla para tapicería (dependiendo del modelo) Polsterdüse (modellabhängig)

Upholstery nozzle is for vacuuming upholstery, mattresses, etc.
 En position canapé, l'accessoire 2 en 1 sert à nettoyer les tissus d'ameublement, matelas, etc.

La boquilla para tapicería se utiliza para aspirar tapicerías, colchones, etc.

Der Polsterdüse dient zum Saugen von z. B. Polstermöbeln und Matratzen.

Push the button
 Appuyez sur le bouton
 Pulsar el botón
 Verriegelung drücken

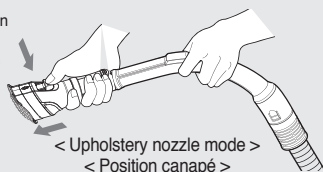

< Upholstery nozzle mode >
 < Position canapé >
 < Modo de boquilla para tapicería >
 < Verwendung der Polsterdüse >

8 Dusting brush (depend on model) Accessoire 2 en 1 (selon le modèle) Cepillo quitapolvo (dependiendo del modelo) Möbelbürste (modellabhängig)

Dusting brush is for vacuuming picture frames, furniture frames, books and other irregular surfaces.

En position meubles, l'accessoire 2 en 1 sert à aspirer la poussière sur les cadres photo, les meubles, les livres et autres surfaces irrégulières.

El cepillo quitapolvo permite aspirar marcos de cuadros, superficies de los muebles, libros y otras superficies desiguales.

Die Möbelbürste dient zum Absaugen von Bilderrahmen, Möbelgestellen, Büchern und anderen ungleichmäßigen Oberflächen.

Pull the cover
 Tirez vers l'arrière
 Tirar de la cubierta
 Abdeckung abziehen

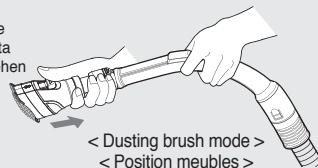

< Dusting brush mode >
 < Position meubles >
 < Modo de cepillo quitapolvo >
 < Verwendung der Möbelbürste >

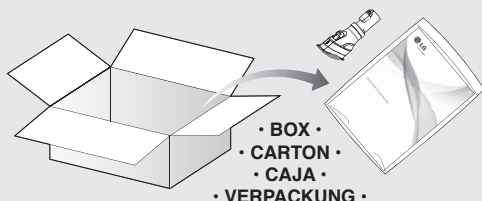

- 2 in 1 nozzle included in the "BOX" with owner's manual (depend on model)
- L'accessoire 2 en 1 est inclus dans le carton avec le manuel d'utilisation (selon le modèle)
- El cabezal 2 en 1 se incluye en la "CAJA" con el manual del propietario (depende del modelo)
- Die Zubehöraufsätze befinden sich zusammen mit der Bedienungsanleitung im Kunststoffbeutel. (modellabhängig)

How to use Using the accessory nozzles

Utilisation Utilisation des accessoires

Instrucciones de uso Uso de las boquillas accesorias

Bedienung des Gerätes Verwendung der Zubehöraufsätze

Crevice tool
Suceur long
Herramienta manual
Fugendüse

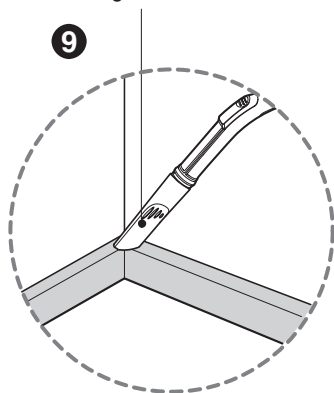

9

Upholstery nozzle
Accessoire 2 en 1 (canapé)
Boquilla para tapicería
Polsterdüse

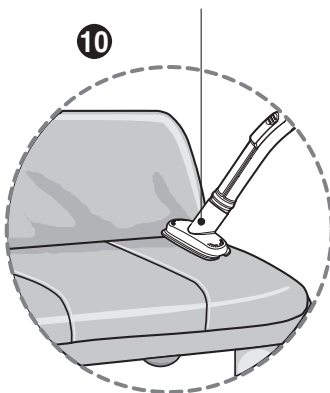

10

Dusting brush
Accessoire 2 en 1 (meubles)
Cepillo quitapolvo
Möbelbürste

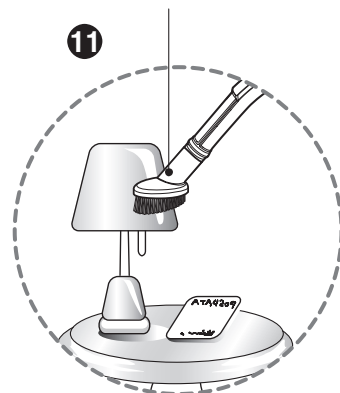

11

- 9 Crevice tool (depend on model) / Suceur long (selon le modèle) / Herramienta manual (dependiendo del modelo) / Fugendüse (modellabhängig)
- 10 Upholstery nozzle (depend on model) / Accessoire 2 en 1 (canapé) (selon le modèle) / Boquilla para tapicería (dependiendo del modelo) / Polsterdüse (modellabhängig)
- 11 Dusting brush (depend on model) / Accessoire 2 en 1 (meubles) (selon le modèle) / Cepillo quitapolvo (dependiendo del modelo) / Möbelbürste (modellabhängig)

Crevice tool is for vacuuming in those normally hard-to-reach place such as reaching cobwebs or between the cushions of sofa.

Le suceur long sert à atteindre les endroits difficiles d'accès, comme les toiles d'araignée ou entre les coussins d'un canapé.

La herramienta manual permite aspirar en esos lugares normalmente inaccesibles, p. ej. telarañas o entre los cojines del sofá.

Die Fugendüse dient zum Absaugen an schwer zugänglichen Orten, wie z. B. bei Spinnweben oder zwischen den Sofakissen.

Upholstery nozzle is for vacuuming upholstery, mattresses etc. The thread collectors help to pick up the threads and fluff.

En position canapé, l'accessoire 2 en 1 sert à nettoyer les tissus d'ameublement, matelas, etc. Des rouleaux spéciaux permettent de recueillir les fils et les peluches.

La boquilla para tapicería se utiliza para aspirar tapicerías, colchones, etc. Los recolectores de hebras ayudan a recoger las hebras y las pelusas.

Der Polsterdüse dient zum Saugen von z. B. Polstermöbeln und Matratzen.

Dusting brush is for vacuuming picture frames, furniture frames, books and other irregular surfaces.

En position meubles, l'accessoire 2 en 1 sert à aspirer la poussière sur les cadres photo, les meubles, les livres et autres surfaces irrégulières.

El cepillo quitapolvo permite aspirar marcos de cuadros, superficies de los muebles, libros y otras superficies desiguales.

Die Möbelbürste dient zum Absaugen von Bilderrahmen, Möbelgestellen, Büchern und anderen ungleichmäßigen Oberflächen.

NOTICE / REMARQUE / ADVERTENCIA / ANMERKUNG

Use accessory in the open mode.
Utilisez l'accessoire en mode ouvert.
Utilice el accesorio en el modo abierto.
Polstermöbel nur mit dem Aufsatz absaugen.

Open
Ouvrir
abierto
Aufsatz

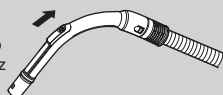

- PE BAG •
- PE SAC •
- PE Bolsa •
- PE-BEUTEL •

- Accessory nozzles included in the "PE BAG" with owner's manual (depend on model)
- Les accessoires sont inclus dans le carton avec le manuel d'utilisation (selon le modèle)
- Boquillas accesorias incluidas en la "PE Bolsa" con el manual del propietario (depende del modelo)
- Die Zubehöraufsätze befinden sich zusammen mit der Bedienungsanleitung im Kunststoffbeutel. (modellabhängig)

How to use Emptying dust tank

Utilisation Vidange du bac à poussière

Instrucciones de uso Vaciado del depósito de polvo

Bedienung des Gerätes Entleeren des Staubbehälters

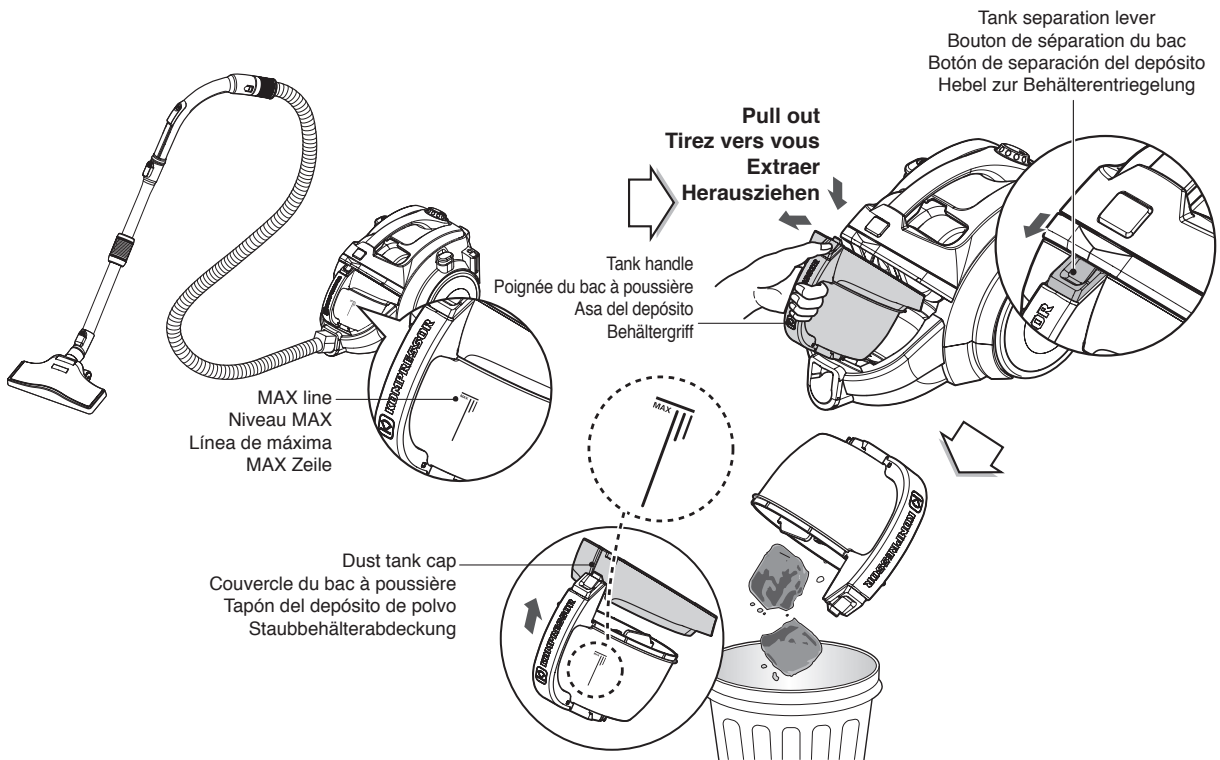

The dust tank needs emptying when the dust tank level reaches the MAX line.

- Turn off the vacuum cleaner and unplug it.
- Grasp the handle of the tank and then press the tank separation lever.
- Pull out the dust tank.
- Empty the tank and then assemble the dust tank as below.

Le réservoir à poussière doit être vidé lorsque le niveau du réservoir à poussière atteint le niveau MAX.

- Éteignez l'aspirateur et débranchez-le.
- Tenez la poignée du bac et appuyez sur le bouton de séparation du bac.
- Retirez le bac à poussière.
- Videz le bac à poussière et remettez-le en place comme indiqué ci-dessous.

El tanque recolector de polvo tiene que vaciarse cuando su nivel alcanza la línea MAX.

- Apague la aspiradora y desenchúfela.
- Sujete el asa del depósito y pulse el botón de separación del depósito.
- Extraiga el depósito de polvo.
- Vacíe el depósito y a continuación, monte el depósito de polvo como se muestra a continuación.

Der Staub-Tank braucht entleeren, wenn die Staub Tank Ebene die MAX-Zeile erreicht.

- Schalten Sie den Staubsauger aus und ziehen Sie den Netzstecker.
- Halten Sie den Behältergriff fest und drücken Sie den Hebel zur Behälterentriegelung.
- Ziehen Sie den Staubbehälter heraus.
- Entleeren Sie den Behälter und setzen Sie ihn wieder im Staubsauger ein (s. Abb.)

Assembling dust tank, Remise en place du bac à poussière Montaje del depósito de polvo, Zusammenbau des Staubbehälters

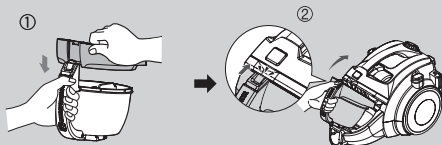

Moving the vacuum cleaner

- Don't grasp the tank handle when you are moving the vacuum cleaner. The vacuum cleaner's body may fall when separating tank and body. You should grasp the carrier handle when you are moving the vacuum cleaner.

Déplacement de l'aspirateur

- N'attrapez pas la poignée du bac à poussière pour déplacer l'aspirateur. Le bac pourrait se séparer du corps de l'aspirateur et ce dernier tomber. Attrapez la poignée de transport lorsque vous déplacez l'aspirateur.

Traslado de la aspiradora

- Cuando mueva la aspiradora, no la sujete por el asa del depósito. La aspiradora podría caerse cuando separe el depósito y el cuerpo de la aspiradora. Cuando mueva la aspiradora, debe sujetarla del asa de transporte.

Tragen des Staubsaugers

- Den Staubsauger zum Tragen nicht am Behältergriff festhalten. Der Staubbehälter könnte sich lösen und das Gerät herunterfallen. Den Staubsauger zum Tragen immer am Tragegriff festhalten.



Tank handle
Poignée du bac à poussière
Asa del depósito
Behältergriff



Carrier handle
Poignée de transport
Asa de transporte
Tragegriff

How to use Cleaning dust tank

Utilisation Nettoyage du bac à poussière

Instrucciones de uso Limpieza del depósito de polvo

Bedienung des Gerätes Reinigung des Staubbehälters

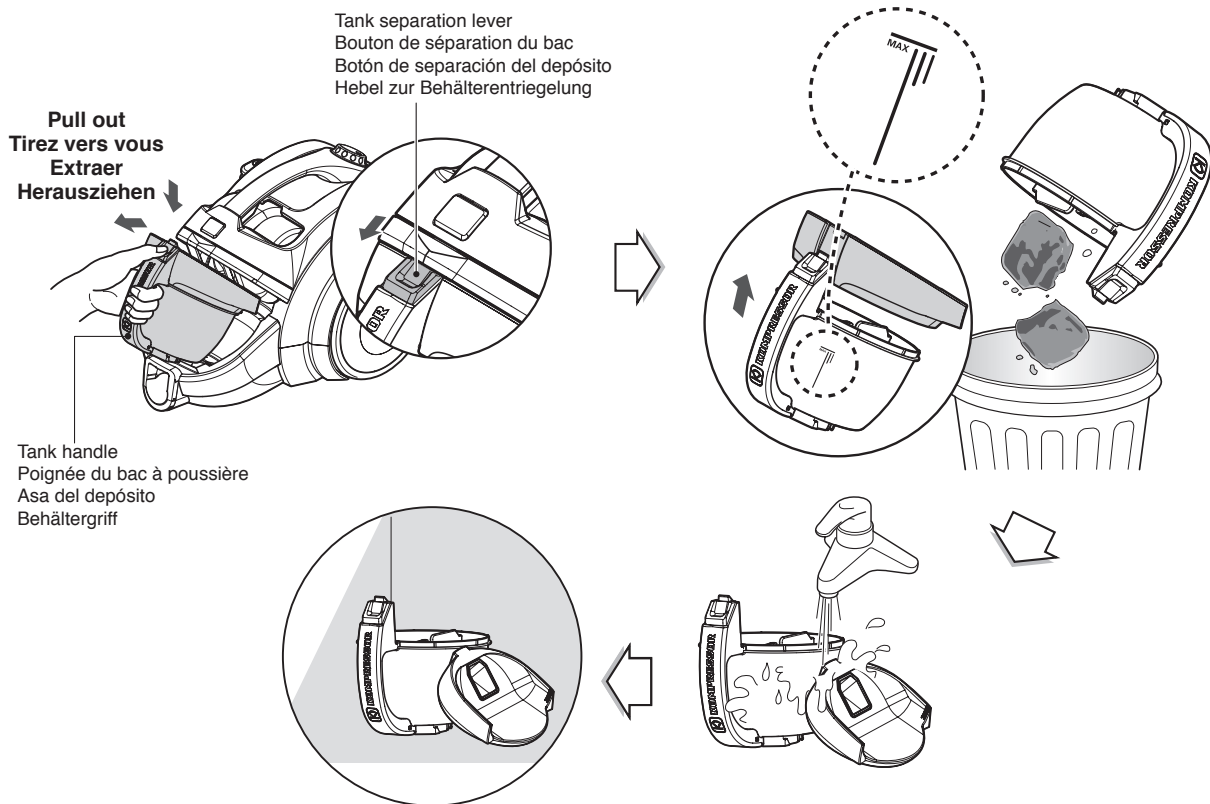

- Press tank separation button and pull out dust tank.
- Raise dust tank cap.
- Wash the dust tank.
- Dry fully in shade so that moisture is entirely removed.
- Appuyez sur le bouton de séparation du bac et retirez le bac à poussière.
- Soulevez le couvercle du bac à poussière.
- Lavez le bac à poussière.
- Laissez sécher complètement à l'ombre de sorte qu'il n'y ait plus d'humidité.
- Pulse el botón de separación del depósito y extraiga el depósito de polvo.
- Levante el tapón del depósito.
- Lave el depósito de polvo.
- Deje que se seque completamente a la sombra para que no quede humedad alguna.
- Drücken Sie auf den Hebel zur Behälterentriegelung und ziehen Sie den Staubbehälter heraus.
- Heben Sie die Staubbehälterabdeckung ab
- Vor dem Einsetzen muss der Behälter vollständig getrocknet sein.
- Atstājiet to ēnā, lai tas pilnībā izžūtu.

NOTICE

If suction power decreases, clean air filter and motor safety filter.
➔ Next page

REMARQUE

Si la puissance d'aspiration diminue, nettoyer le filtre Hepa et le filtre moteur. ➔ Voir page suivante

ADVERTENCIA

Si disminuye la potencia de succión después de vaciar el depósito de polvo, limpie el depósito. ➔ Página siguiente

ANMERKUNG

Sollte die Saugleistung nach der Reinigung des Staubbehälters weiterhin gering sein, reinigen Sie den Luftfilter und den Motorschutzfilter. ➔ Siehe nächste Seite

How to use Cleaning air filter and motor safety filter

Utilisation Nettoyage du filtre à air et du filtre de sécurité moteur

Instrucciones de uso Limpieza del filtro del aire y del filtro de seguridad del motor

Bedienung des Gerätes Reinigung des Luftfilters und des Motorschutzfilters

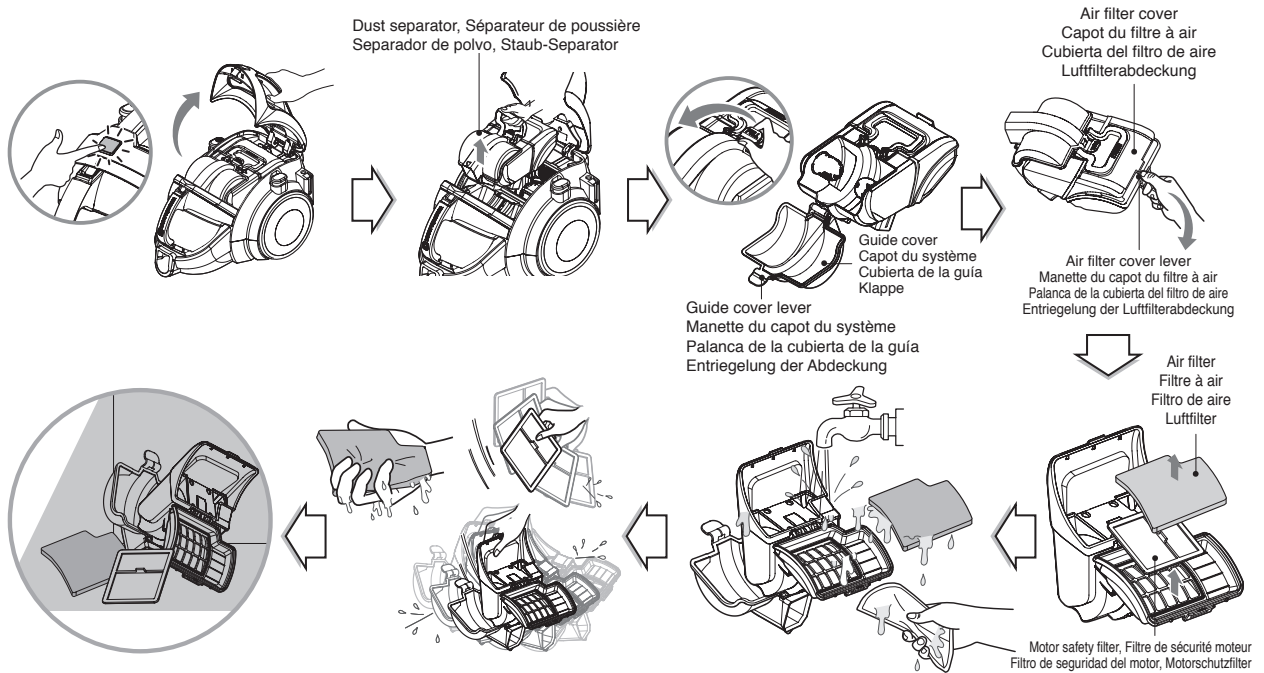

⚠ WARNING

Dry fully for more than 24 hours in shade.

⚠ AVERTISSEMENT

Faites sécher plus de 24 h à l'ombre.

⚠ ADVERTENCIA

Secar completamente, a la sombra, durante más de 24 horas.

⚠ ACHTUNG

Mindestens 24 Stunden im Schatten vollständig trocknen lassen.

- Push the vacuum cover button, open the body cover.
- Hold dust separator handle and pull it upward.
- Open the guide cover by pulling the guide cover lever and remove the dust.
- Open prefilter cover.
- Pull out the air filter.
- Clean air filter and motor safety filter with running water.
- Do not wash filters with hot water.
- Eliminate water thoroughly
- Dry it under well-ventilated shade for a day.
- The air filter and the motor safety filter should be cleaned as above the figure.

- Appuyez sur le bouton du couvercle et ouvrez le couvercle.
- Saisissez la poignée du séparateur de poussière et sortez-le.
- Ouvrez le capot du système en saisissant la manette prévue à cet effet et retirez la poussière.
- Ouvrez le capot des filtres.
- Sortez le filtre à air.
- Nettoyez le filtre à air et le filtre de sécurité moteur sous l'eau.
- Ne lavez pas les filtres à l'eau chaude.
- Essorez-les complètement.
- Laissez-les sécher à l'ombre toute une journée dans un endroit bien aéré.
- Le filtre à air et le filtre de sécurité moteur doivent être nettoyés comme illustré à la figure ci-dessus.

- Pulse el botón para abrir la cubierta de la aspiradora.
- Sujete el asa del separador de polvo y extráigalo.
- Abra la cubierta de la guía levantando la palanca de dicha cubierta y retire el polvo.
- Abra la cubierta del prefiltro.
- Extraiga el filtro del aire.
- Lave el filtro de aire y el filtro de seguridad del motor con agua.
- No lave los filtros con agua caliente.
- Elimine el agua completamente.
- Déjelo secar en un lugar sombreado y bien ventilado durante un día.
- El filtro del aire y el filtro de seguridad del motor se deben limpiar como muestra la imagen anterior.

NOTICE

If filters are damaged, do not use them. In this cases, contact LG Electronics Service Agent. Wash filters at least Once a month.

REMARQUE

N'utilisez pas les filtres s'ils sont endommagés. Dans ce cas, contactez le service après-vente de LG Electronics. Lavez les filtres au moins une fois par mois.

ADVERTENCIA

Si los filtros están estropeados, no los use. En este caso, póngase en contacto con un agente del servicio técnico de LG Electronics. Lave los filtros al menos una vez al mes.

ANMERKUNG

Ein beschädigter Filter sollte nicht verwendet werden. Verständigen Sie in diesem Fall einen LG Electronics-Kundendienst. Waschen Sie den Filter mindestens ein Mal im Monat aus.

- Drücken Sie auf die Entriegelung und öffnen Sie die Klappe des Staubsaugers.
- Halten Sie den Griff und ziehen Sie den Behälter nach oben heraus.
- Öffnen Sie die Klappe durch Ziehen am Klappenhebel und entleeren Sie den Behälter.
- Ziehen Sie zum Öffnen der Vorfilterabdeckung an der Entriegelung und nehmen Sie die Vorfilteranordnung heraus.
- Spülen Sie Luftfilter und Motorschutzfilter mit Wasser ab.
- Die Filter dürfen nicht mit heißem Wasser abgespült werden.
- Vor dem Einsetzen muss der Behälter vollständig getrocknet sein.
- Luftfilter und Motorschutzfilter sollten im gerade beschriebenen Fall gereinigt werden.
- Lassen Sie den Filter einen Tag lang an der Luft trocknen
- Luftfilter und Motorschutzfilter sollten wie in der Abbildung gezeigt gereinigt werden

How to use Cleaning exhaust filter

Utilisation Nettoyage du filtre d'évacuation

Instrucciones de uso Limpieza del filtro de escape

Bedienung des Gerätes Reinigung des Abluftfilters

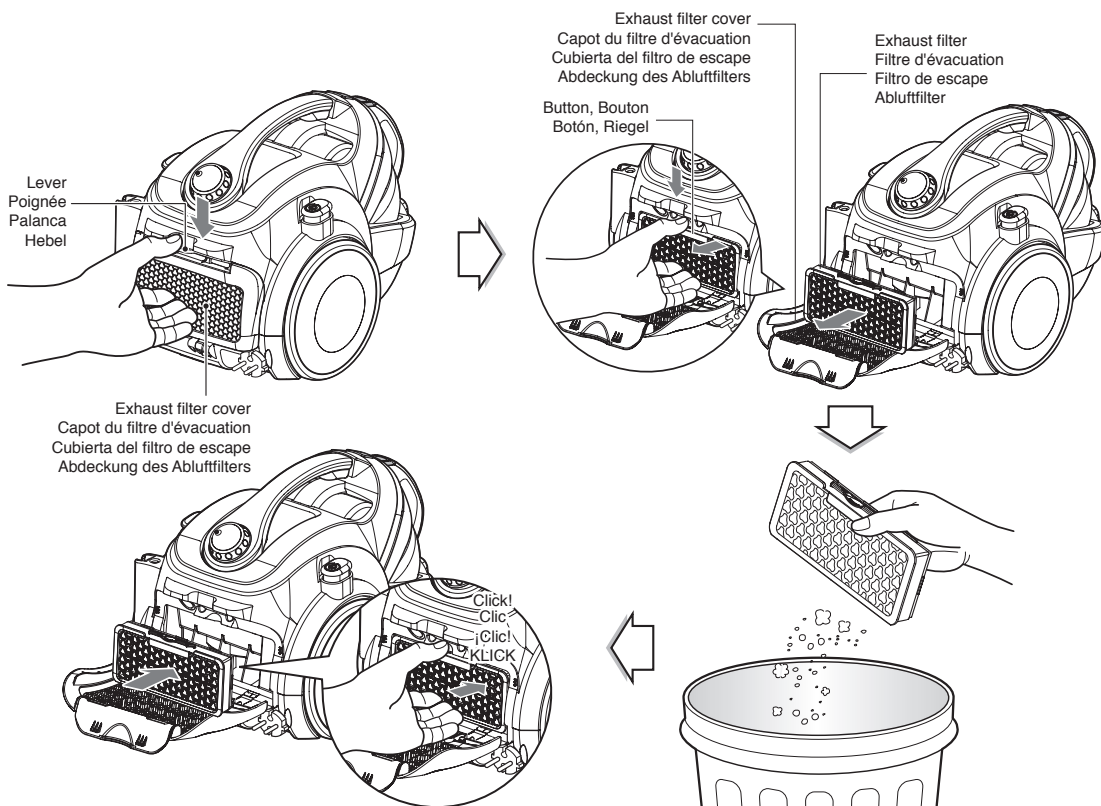

- The exhaust filter is reusable.
- To clean the exhaust filter, remove the exhaust filter cover on the body by pulling it out.
- Separate the exhaust filter.
- Dust off filter. (Do not wash filter with water.)
- The exhaust filter should be cleaned at least a year.

Exhaust filter cover assembling

- Fit exhaust filter cover lugs to the grooves of vacuum cleaner body.
- Join it the body.

- Le filtre d'évacuation est réutilisable.
- Pour nettoyer le filtre d'évacuation, retirez le capot du filtre en tirant dessus.
- Retirez le filtre d'évacuation.
- Enlevez la poussière du filtre (n'utilisez pas d'eau pour nettoyer le filtre).
- Le filtre d'évacuation doit être nettoyé au moins une fois par an.

Réinstallez le capot du filtre d'évacuation.

- Insérez les encoches du capot du filtre d'évacuation dans les orifices prévus à cet effet sur le corps de l'aspirateur.
- Enclenchez-le dans le corps de l'aspirateur.

- Para limpiar el filtro de escape, extraiga la cubierta del filtro de escape del cuerpo.
- Separe el filtro de escape.
- Retire el polvo del filtro (No lave el filtro con agua.)
- El filtro de escape deberá limpiarse al menos una vez al año.

Montaje de la cubierta del filtro de escape

- Ajuste las patas de la cubierta del filtro de escape en las ranuras del cuerpo de la aspiradora.
- Únala al cuerpo.

- Der Abluftfilter ist wiederverwendbar.
- Um den Abluftfilter zu reinigen, nehmen Sie die Abdeckung des Abluftfilters vom Gerät ab.
- Nehmen Sie den Abluftfilter ab.
- Beseitigen Sie Staub vom Filter (Nicht mit Wasser reinigen.)
- Der Abluftfilter sollte mindestens einmal im Jahr gereinigt werden.

Aufsetzen der Abluftfilterabdeckung

- Setzen Sie die Bügel der Abdeckung des Abluftfilters in die Führungen im Staubsaugergehäuse ein.
- Befestigen Sie ihn am Gerät.

What to do if your vacuum cleaner does not work

Conseils si l'aspirateur ne fonctionne pas

Qué hacer si su aspiradora no funciona

Hinweise bei Funktionsstörungen des Staubsaugers

Check that the vacuum cleaner is plugged in correctly and that the electrical socket is working.

Vérifiez que l'aspirateur est correctement branché et que la prise électrique fonctionne.

Verifique que la aspiradora está enchufada correctamente y que la toma eléctrica funciona.

Überprüfen Sie, ob der Staubsauger richtig angeschlossen ist und dass die Steckdose funktioniert.

What to do when suction performance decreases

Conseils lorsque la puissance d'aspiration diminue

Qué hacer cuando la potencia de succión disminuye

Hilfe bei beeinträchtigter Saugleistung

- Turn off the vacuum cleaner and unplug it.
- Check the telescopic pipe, flexible hose and cleaning tool for blockages or obstructions.
- Check that the dust tank is not full. Empty if necessary.
- Check that dust separator is not clogged with obstruction. Eliminate it.
- Check that the exhaust filter is not clogged. Clean the exhaust filter if necessary.
- Check that the air filter of dust separator is not clogged. Clean the air filter if necessary.
- Éteignez l'aspirateur et débranchez-le.
- Vérifiez que le tube télescopique, le flexible et la brosse ne sont pas bloqués ni obstrués.
- Vérifiez que le bac à poussière n'est pas plein. Le cas échéant, videz-le.
- Vérifiez que le séparateur de poussière n'est pas obstrué. Le cas échéant, retirez l'obstacle.
- Vérifiez que le filtre d'évacuation n'est pas obstrué. Le cas échéant, nettoyez-le.
- Vérifiez que le filtre à air du séparateur de poussière n'est pas obstrué. Le cas échéant, nettoyez-le.
- Apague la aspiradora y desenchúfela.
- Verifique que el tubo telescópico, la manguera flexible y la herramienta de limpieza no presentan obstrucciones ni están bloqueados.
- Verifique que el depósito de polvo no está lleno. Vacíelo si es necesario.
- Verifique que el filtro del aire y el filtro de seguridad del motor no están atascados. Si fuese necesario, límpielos.
- Verifique que el filtro de escape no está atascado. Limpie el filtro de escape si es necesario.
- Verifique el interior del separador de polvo. Limpie el interior del separador de polvo, si fuese necesario.
- Schalten Sie den Staubsauger aus und ziehen Sie den Netzstecker.
- Überprüfen Sie das Teleskoprohr, den flexiblen Schlauch und die Saugdüse auf Verstopfungen oder Hindernisse.
- Prüfen Sie, ob der Staubbehälter voll ist. Entleeren Sie ihn gegebenenfalls.
- Prüfen Sie, ob der Abluftfilter verstopft ist. Reinigen Sie den Abluftfilter bei Bedarf.
- Prüfen Sie, ob der Luftfilter verstopft ist. Reinigen Sie den Luftfilter bei Bedarf.
- Prüfen Sie, ob der Luftfilter des Staubbehälters verstopft ist. Reinigen Sie den Luftfilter bei Bedarf.



Disposal of your old appliance

1. When this crossed-out wheeled bin symbol is attached to a product it means the product is covered by the European Directive 2002/96/EC.
2. All electrical and electronic products should be disposed of separately from the municipal waste stream via designated collection facilities appointed by the government or the local authorities.
3. The correct disposal of your old appliance will help prevent potential negative consequences for the environment and human health.
4. For more detailed information about disposal of your old appliance, please contact your city office, waste disposal service or the shop where you purchased the product.



Mise au rebut des produits

1. Le pictogramme d'une poubelle barrée sur le produit indique que le produit est conforme à la Directive européenne 2002/96/CE.
2. Tous les déchets électriques et électroniques doivent être collectés séparément et transportés par les services de voirie municipaux vers des installations spécifiques de collecte des déchets, identifiées en conséquence par le gouvernement ou par les autorités locales.
3. Le traitement correct de votre vieil appareil contribue à protéger l'environnement et la santé des personnes.
4. Pour plus d'informations sur le traitement de votre appareil en fin de vie, merci de bien vouloir vous adresser à votre mairie, au service de la voirie ou au magasin où vous avez acheté le produit.



Eliminación del viejo aparato

1. Si aparece el símbolo de un contenedor de basura tachado en un producto, significa que éste se acoge a la Directiva Europea 2002/96/CE.
2. Todos los productos eléctricos y electrónicos no deben tirarse junto con la basura convencional, sino a través de los puntos de recogida designados por el gobierno o las autoridades locales.
3. La correcta recogida y tratamiento de aparatos viejos contribuye a evitar las potenciales consecuencias negativas para el medio ambiente y la salud pública.
4. Para más información sobre la eliminación de aparatos viejos, póngase en contacto con su ayuntamiento, el servicio de recogida de basuras o el comercio en el que adquirió el producto.



Entsorgung des Altgerätes

1. Falls an einem Produkt das Symbol eines durchgestrichenen Abfallbehälters angebracht ist, unterliegt es der EU-Richtlinie 2002/96/EC.
2. Alle elektrischen und elektronischen Produkte sollten getrennt vom Hausmüll bei einer Sammelstelle eines staatlichen oder lokalen Entsorgungsunternehmens entsorgt werden.
3. Eine ordnungsgemäße Entsorgung des Altgerätes hilft bei der Vermeidung von Umwelt- und Gesundheitsschäden.
4. Informationen zur Entsorgung Ihrer Altgeräte erhalten Sie bei Ihrer Stadtverwaltung, Ihrem Entsorgungsunternehmen oder beim Händler, bei dem Sie das Produkt erworben haben.

Note
Remarque
Advertencia
Notizen



