



MANUAL DEL PROPIETARIO

SoundPlate 340

SoundPlate 341

ESPAÑOL

Lea este manual detenidamente antes de utilizar su equipo y guárdelo como referencia para el futuro.

SOUNDPLATE340
SOUNDPLATE341



MFL67892681

Información de seguridad

1

Inicio



PRECAUCIÓN

RIESGO DE DESCARGAS ELÉCTRICAS NO ABRIR



PRECAUCIÓN: PARA REDUCIR EL RIESGO DE DESCARGAS ELÉCTRICAS, NO RETIRE LA TAPA (O PARTE TRASERA), YA QUE NO HAY PIEZAS EN EL INTERIOR QUE PUEDAN SER REPARADAS POR EL USUARIO; ACUDA A UN SERVICIO TÉCNICO

Este símbolo de un rayo con una cabeza de flecha dentro de un triángulo equilátero sirve para alertar al usuario de la presencia de voltaje peligroso no aislado en el producto, y que puede tener la magnitud suficiente para constituir un riesgo de descargas eléctricas para las personas.



El punto de exclamación dentro de un triángulo equilátero sirve para alertar al usuario de la presencia de importantes instrucciones de uso y mantenimiento (servicio) en la literatura que acompaña al producto.



ADVERTENCIA: PARA EVITAR EL PELIGRO DE INCENDIO O DESCARGAS ELÉCTRICAS, NO EXPONGA EL APARATO A LA LLUVIA O LA HUMEDAD.

PRECAUCIÓN: el equipo no debe ser expuesto al agua (goteo o salpicadura), y no deben colocarse sobre éste objetos que contengan líquidos, como floreros.

ADVERTENCIA: No instale este equipo en un espacio cerrado, una estantería o unidad similar.

PRECAUCIÓN: No bloquee las aberturas de ventilación. Realice la instalación siguiendo las instrucciones del fabricante.

Las ranuras y aberturas de la caja sirven para la ventilación y para garantizar un funcionamiento fiable del producto y para protegerlo de un calentamiento excesivo. No bloquee las aberturas colocando el aparato sobre una cama, sofá, alfombra o superficie similar. Este producto no se colocará en una instalación empotrada, por ejemplo, en una estantería, a menos que se disponga de la ventilación adecuada y siempre se hará siguiendo las instrucciones del fabricante.

CUIDADO en relación al cable de alimentación

Para la mayor parte de los aparatos eléctricos se recomienda la utilización de un circuito dedicado;

Es decir, un circuito de salida utilizado sólo por ese aparato y sin salidas o adicionales o derivaciones. Para asegurarse, consulte la página de especificaciones del manual del propietario. No sobrecargue las tomas de pared. Las tomas sobrecargadas, sueltas o dañadas, las alargaderas, los cables de alimentación desgastados o el aislamiento de los cables dañados pueden ser peligrosos. Las citadas condiciones pueden dar lugar al riesgo de descargas eléctricas o un incendio. Examine periódicamente el cable del aparato y, si su aspecto indica algún daño o deterioro, desenchúfelo, no lo utilice y solicite su reparación a un servicio técnico autorizado. Proteja el cable de alimentación de los abusos físicos o mecánicos, evitando que se retuerza o se enganche en una puerta y no pisándolo. Preste especial atención a los enchufes, tomas eléctricas y el punto en el que el cable sale del aparato. Para desconectar la alimentación de la red, desconecte el enchufe. Cuando instale el producto, asegúrese de que se pueda acceder fácilmente al enchufe.

AVISO: Para la información relacionada con la identificación y etiquetado de cumplimiento/ seguridad del producto, consulte la etiqueta principal de la base parte inferior de la Unidad.

Este aparato está equipado con una pila o acumulador.

Modo seguro de retirada de las pilas o la batería del equipo:

Retire las baterías usadas o el pack de pilas siguiendo los pasos en orden inverso al montaje. Para evitar la contaminación del entorno y posibles peligros para el ser humano y la salud de los animales, la pila o pack de pilas se eliminarán en los contenedores de los puntos designados para ello. No elimine las pilas o packs de pilas con otros residuos. Recomendamos la utilización de los sistemas locales de recogida de pilas y acumuladores. No exponga las pilas a un calor excesivo, por ejemplo, la luz solar directa, fuego, etc.

Cómo deshacerse de aparatos eléctricos y electrónicos viejos



1. Si en un producto aparece el símbolo de un contenedor de basura tachado, significa que éste se acoge a la Directiva 2002/96/CE.
2. Todos los aparatos eléctricos o electrónicos se deben desechar de forma distinta del servicio municipal de recogida de basura, a través de puntos de recogida designados por el gobierno o las autoridades locales.
3. La correcta recogida y tratamiento de los dispositivos inservibles contribuye a evitar riesgos potenciales para el medio ambiente y la salud pública.
4. Para obtener más información sobre cómo deshacerse de sus aparatos eléctricos y electrónicos viejos, póngase en contacto con su ayuntamiento, el servicio de recogida de basuras o el establecimiento donde adquirió el producto.

Eliminación de baterías o acumuladores agotados



1. Si aparece el símbolo de un contenedor de basura tachado en las baterías o acumuladores de su producto, significa que éstos se acogen a la Directiva Europea 2006/66/CE.
2. Este símbolo puede aparecer junto con símbolos químicos de mercurio (Hg), cadmio (Cd) o plomo (Pb) si la batería contiene más de un 0,0005% de mercurio, un 0,002% de cadmio o un 0,004% de plomo.
3. Las baterías o acumuladores no deberán tirarse junto con la basura convencional, sino a través de los puntos de recogida designados por el gobierno o las autoridades locales.
4. La correcta recogida y tratamiento de las baterías o acumuladores antiguos contribuye a evitar las potenciales consecuencias negativas para el medio ambiente, los animales y la salud pública.
5. Para más información sobre la eliminación de baterías o acumuladores antiguos, póngase en contacto con su ayuntamiento, el servicio de recogida de basuras o el comercio en el que adquirió el producto.

Aviso para Europa

CE 0197

1

Inicio

LG Electronics declara por la presente que este/estos producto (s) es/son conformes a las condiciones esenciales requeridas y demás disposiciones de relevancia decretadas por las Directivas 1999/5/CE, 2004/108/CE, 2006/95/CE, 2009/125/CE y 2011/65/EU.

Póngase en contacto con la dirección siguiente para obtener una copia de la declaración de conformidad.

Contacte con la oficina para la conformidad de este producto:

LG Electronics Inc.
EU Representative, Krijgsman 1,
1186 DM Amstelveen, The Netherlands

- Por favor, tome nota que esto NO es un punto de contacto de Atención al Cliente. Para información acerca de Atención al Cliente, refiérase a la Garantía o contacte con el revendedor que le vendió este producto.

sólo para uso en interiores.

Declaración de exposición a radiación RF

Este equipo debe instalarse y utilizarse a una distancia mínima de 20 cm entre el radiador y su cuerpo.

Índice

1 Inicio

- 2 Información de seguridad
- 6 Características únicas
- 6 Introducción
- 6 Accesorios
- 7 Panel frontal
- 7 Panel trasero
- 8 Mando a distancia
- 10 Configuración de la unidad

2 Funcionamiento

- 13 Operaciones básicas
 - 13 – Utilización de la entrada óptica
 - 13 – LG Sound Sync
 - 14 – Encendido/Apagado automático
- 15 Uso de la tecnología Bluetooth
 - 15 – Reproducción de música almacenada en dispositivos Bluetooth
- 16 CINEMA SOUND (Sonido cinematográfico)

3 Resolución de problemas

- 17 Resolución de problemas

4 Apéndice

- 18 Especificaciones
- 19 Marcas comerciales y licencia
- 19 Mantenimiento
 - 19 – Manejo de la unidad

1

2

3

4

Características únicas

LG Sound Sync

Controla el nivel del volumen de esta unidad con el mando a distancia de los televisores LG compatibles con LG Sound Sync.

Bluetooth

Puede disfrutar de la música a través de Bluetooth con una sencilla conexión.

Introducción

Símbolos utilizados en este manual

! Nota

Indica notas especiales y características de funcionamiento.

! Precaución

Indica precauciones para evitar posibles daños.

Accesorios

Revise e identifique los accesorios facilitados.

Los diseños y especificaciones de los accesorios están sujetos a cambios sin previo aviso.

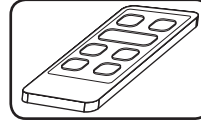

Mando a distancia (1)

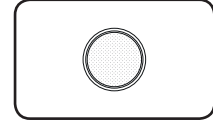

Pila (1)

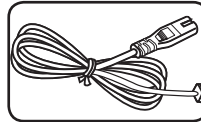

Cable de alimentación (1)

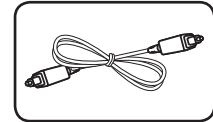

Cable óptico (1)

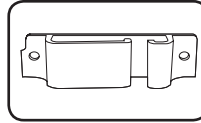

Soporte de cable (1)

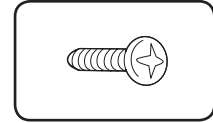

Tornillo (2)

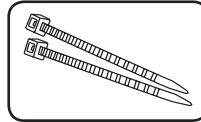

Abrazaderas para cables a fin de organizar los mismos (2)

Panel frontal

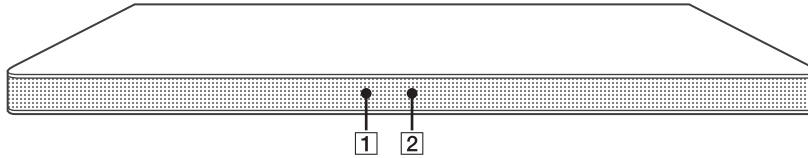

- 1** Sensor remoto
- 2** Indicador LED

Puede comprobar el estado actual de la unidad según el color del LED. Consulte la tabla siguiente.

LED color	Rojo	Naranja	Verde	Blanco
Estado de LED				
Apagado	Encendido o cable desconectado			
Encendido	Standby	-	-	-
Parpadeo (Dos veces rápidas)	CINEMA SOUND está apagado.	-	CINEMA SOUND está encendido.	-
Parpadeo (Dos veces por segundo)	Iniciando	Bluetooth preparado	-	LG sound sync (LG TV) listo
Parpadeo (Una vez por segundo)	Silencio	-	-	-
Encendido -> Apagado (Después de 3 segundos)	-	Bluetooth acoplado	Función óptica seleccionada.	LG sound sync (LG TV) acoplado

Panel trasero

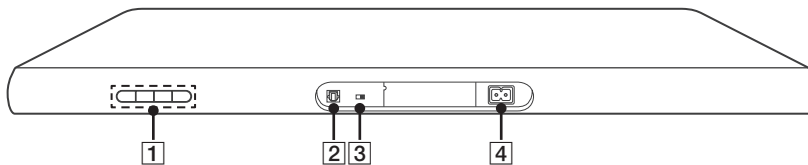

- 1** (Standby/Encendido)
 (Volumen)
 Ajusta el volumen del altavoz.
F (Función)
 Púlselo repetidamente para seleccionar otra función.
- 2** Entrada óptica
- 3** **AUTO POWER ON/OFF**
 Enciende o apaga la función AUTO POWER.
- 4** Entrada de alimentación CA



Mando a distancia

1

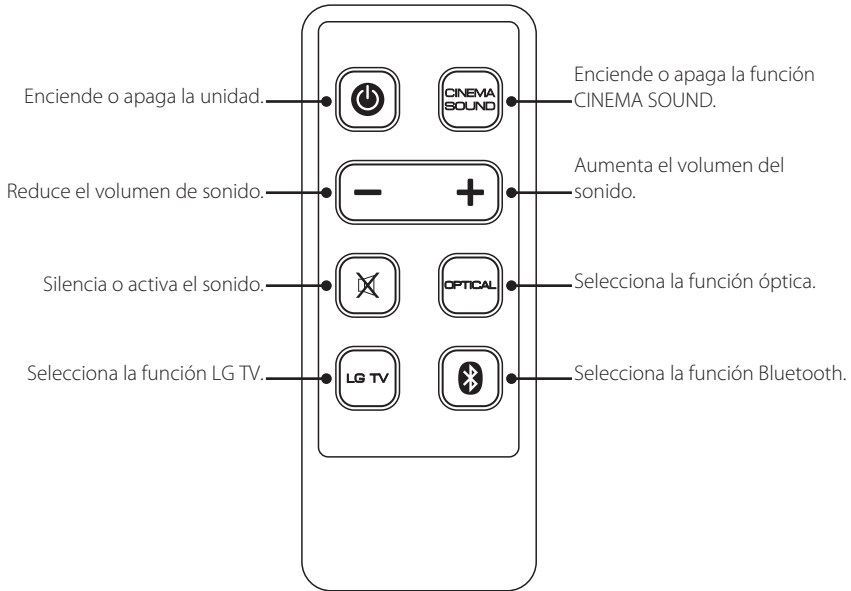
Inicio



! Nota

- Cuando la unidad quede en reposo, espere varios segundos antes de volver a utilizar el mando a distancia.
- Cuando se pulsa cualquier botón del mando a distancia, el LED rojo de la unidad principal parpadea dos veces. (Excepto  (Encendido/Apagado), **CINEMA SOUND**)
- El LED de color que indica la función actual se ilumina unos 3 segundos cuando se pulsan los botones de función: , **OPTICAL**, **LG TV**.
- El LED rojo de la unidad se iluminará si el nivel del volumen se ajusta entre el mínimo y el máximo.
- El LED rojo parpadea dos veces rápidas cuando la función CINEMA SOUND está apagada.
- El LED verde parpadea dos veces rápidas cuando la función CINEMA SOUND está encendida.

Instalación de la pila

⚠ Precaución

No abra la tapa de las pila con el dedo. Podría romperse la uña.

1. Gire la tapa de la pila en sentido antihorario con una moneda. A continuación, abra la tapa.

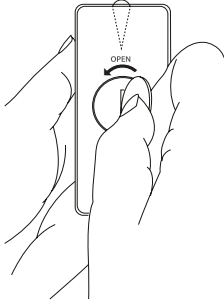

2. Coloque la pila con la indicación menos (-) en la misma dirección que la indicación menos (-) del compartimento de la pila.

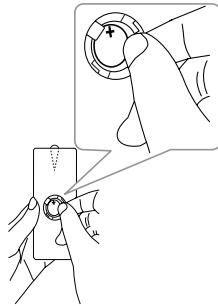

3. Coloque la tapa de la pila en el mando a distancia girándola en sentido horario para cerrarla.

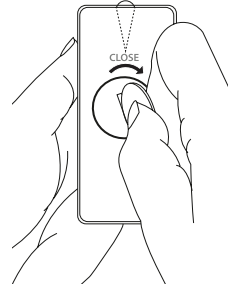

⚠ Advertencia

NO INGIERA LA PILA. PELIGRO DE QUEMADURAS QUÍMICAS

⚠ Precaución

- La pila usada en este aparato puede suponer un peligro de incendio o quemaduras químicas si no se manipula correctamente. No la recargue, desmonte, incinere o caliente por encima de 100 °C (212 °F). Sustituya sólo la pila nº CR2025. De lo contrario, podría haber riesgo de incendio o explosión. Eliminación de la pila usada. Mantenga la pila alejada de los niños. No la desmonte ni la arroje al fuego.
- [El mando a distancia incluido] Este producto contiene una pila de botón. Si la ingiere podría sufrir graves quemaduras internas en solo dos horas y morir. Mantenga las pilas nuevas y usadas alejadas de los niños. Si el compartimento de la pila no se cierra correctamente, deje de usar el producto y manténgalo alejado de los niños. Si cree que puede haber ingerido una pila o que se haya alojado en alguna parte de su cuerpo, acuda inmediatamente a un médico.

1

Inicio

Configuración de la unidad

Esta unidad se ha diseñado para su colocación bajo un televisor.

Antes de colocar este sistema con el televisor, asegúrese de comprobar las especificaciones del televisor.

- **Peso**

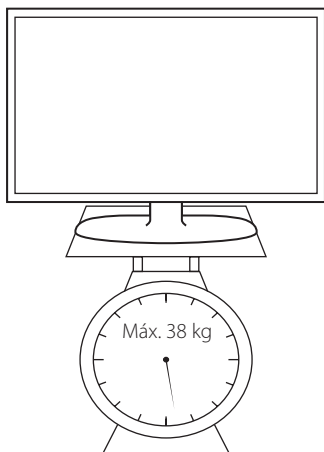

- **Tamaño de la base**

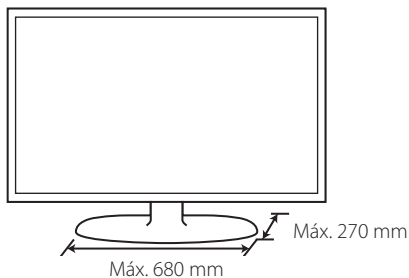

⚠ Precaución

- No intente colocar esta unidad usted solo. Pueden necesitarse al menos dos personas para levantar el televisor. De lo contrario, podría sufrir lesiones y/o causar daños materiales.
- No conecte un televisor tipo CRT a esta unidad. Debido a que esta unidad contiene piezas magnéticas, pueden producirse irregularidades del color en la pantalla del televisor.
- No coloque otros objetos, excepto un televisor o un monitor, sobre la unidad.
- La unidad debe colocarse sobre una superficie estable y horizontal.
- No coloque ningún otro objeto entre la unidad y el mueble de apoyo.

! Recomendación

Se recomienda colocar la unidad sobre una superficie con la necesaria resistencia y horizontal.

1. Coloque la unidad en la posición en la que desea situar el televisor.

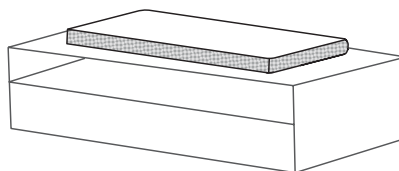

2. Conecte el cable óptico y el cable de alimentación a la unidad.

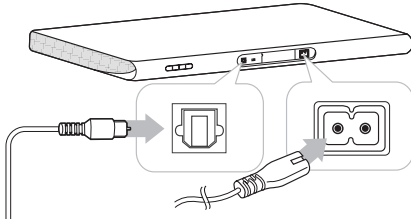

3. Conecte el otro extremo del cable óptico en la toma de conexión del televisor.

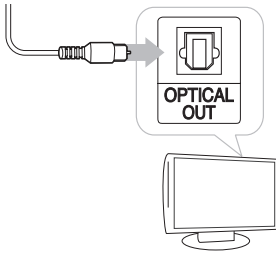

! Nota
Puede organizar los cables de la unidad.

1. Fije el soporte de cables con tornillos.

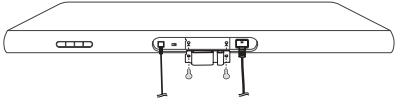

2. Organice los cables como se muestra abajo.

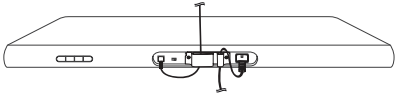

4. Coloque el televisor sobre el centro de la unidad.

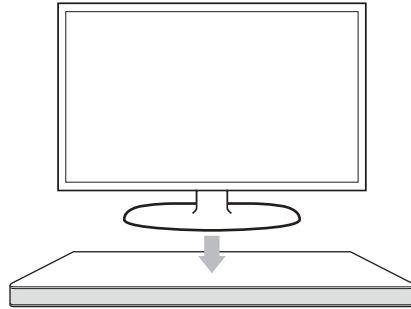

5. Conecte el cable eléctrico en la unidad.

1

Inicio

1

Inicio

! Precaución

- No coloque el televisor en el borde de la unidad. De lo contrario, podría sufrir lesiones y/o causar daños materiales.



- Si el televisor tiene un peso superior al recomendado, (máx. 38 kg) o tiene una base de tamaño superior al área de la unidad, NO coloque el televisor sobre la unidad.

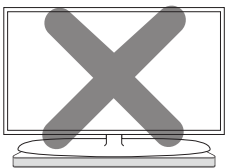

- En este caso, se recomienda colocar el sistema un lugar distinto, como un estante debajo del televisor.

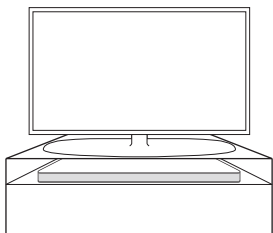
**Colocación del núcleo de ferrita (Opcional)**

Puede ser necesario colocar el núcleo de ferrita para reducir o eliminar cualquier interferencia eléctrica.

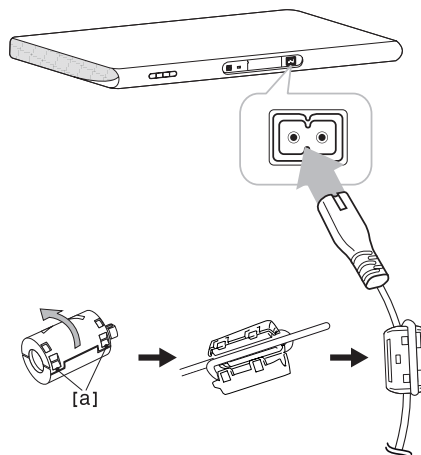

1. Tire del tope [a] del núcleo de ferrita para abrirlo.
2. Enrolle el cable de alimentación una vez alrededor del núcleo de ferrita.
3. Cierre el núcleo de ferrita; oirá un clic.

Operaciones básicas

Utilización de la entrada óptica

! Nota

Antes de utilizar esta unidad, se recomienda apagar el sonido de altavoces del televisor, porque puede crear diferencias de sonido entre los dos productos funcionando al mismo tiempo.

Consulte el menú/especificaciones del televisor y seleccione entre los métodos siguientes:

- Silencie el televisor.
- Seleccione [Apagado] en el menú de configuración del sonido del televisor para que la salida de sonido no se haga a través del televisor.
- Seleccione [Optical output] en el menú de configuración del televisor para escuchar el sonido a través de esta unidad.

1. Conecte su televisor a la unidad con un cable óptico. (Consulte las páginas 10 - 11.)
2. Encienda la unidad pulsando  (Alimentación) en el mando a distancia.
3. Seleccione la función OPTICAL pulsando **OPTICAL** en el mando a distancia.
Se ilumina el LED verde de la unidad aproximadamente 3 segundos y se puede escuchar el sonido del televisor.

LG Sound Sync



Puede controlar algunas funciones de esta unidad con el mando a distancia de su televisor con LG Sound Sync. Puede usarse con los televisores LG compatibles con LG Sound Sync. Asegúrese de que su televisor incorpora el logotipo LG Sound Sync.

Funciones controlables con el mando a distancia del televisor LG: Subir/bajar volumen, silencio
Consulte en el manual de instrucciones del televisor los detalles de la función LG.

Haga una de las siguientes conexiones, dependiendo de las capacidades de su equipo.

! Nota

- También puede utilizar el mando a distancia de esta unidad mientras usa LG Sound Sync. Si utiliza de nuevo al mando a distancia del televisor, la unidad se sincronizará con el televisor.
- Cuando fallen las conexiones, compruebe el estado del televisor y si está encendido.
- Compruebe el estado de esta unidad y la conexión en los casos siguientes mientras utiliza LG Sound Sync.
 - Apagó la unidad.
 - Modificar las funciones por otras.
 - Desconexión del cable óptico.
 - Desconectar la conexión inalámbrica debido a una interferencia o a la distancia.
- El tiempo necesario para apagar esta unidad es diferente dependiendo de su televisor cuando configura la función AUTO POWER en ENCENDIDO.

Conexión con cables

1. Conecte su televisor LG a la unidad con un cable óptico. (Consulte la página 10 - 11.)
2. Configure LG Sound Sync (Óptico) en el televisor. Consulte el manual de instrucciones del televisor.
3. Encienda la unidad pulsando  (Alimentación) en el mando a distancia.
4. Seleccione la función OPTICAL pulsando **OPTICAL** en el mando a distancia.

Se ilumina el LED verde de la unidad aproximadamente 3 segundos y se puede escuchar el sonido del televisor.

Con conexión inalámbrica

1. Encienda la unidad pulsando  (Encendido) en el mando a distancia.
2. Seleccione la función LG TV usando **LG TV** en el mando a distancia. A continuación, comenzará a parpadear el LED blanco de la unidad.
3. Configure LG Sound Sync (Inalámbrico) en el televisor. Consulte el manual de instrucciones del televisor.

Cuando se haya establecido con normalidad la conexión entre esta unidad y su televisor, el LED blanco de la unidad se iluminará durante unos 3 segundos.

! Nota

Si ha apagado la unidad directamente presionando  (Encendido/Apagado), se desconectará LG Sound Sync (Inalámbrico). Para utilizar esta función de nuevo, deberá volver a conectar el televisor y la unidad.

Encendido/Apagado automático

Esta función enciende/apaga la unidad automáticamente cuando se enciende/apaga el televisor o dispositivo externo (reproductor DVD, reproductor Blu-ray, etc.) que se encuentra conectado a la unidad.

Es compatible solo con las funciones OPTICAL Y LG TV.

Puede encender o apagar la función AUTO POWER con el interruptor **AUTO POWER ON/OFF** del panel trasero de la unidad.

! Nota

- Tras encender la unidad con la función AUTO POWER, se apagará automáticamente si durante un periodo de tiempo no hay señal del televisor conectado a través de LG Sound Sync (Óptico/Inalámbrico).
- Tras encender la unidad con la función AUTO POWER, se apagará automáticamente si durante un periodo de tiempo no hay señal del dispositivo externo conectado con un cable óptico.
- La función AUTO POWER está encendida por defecto.
- Si apaga la unidad directamente, no se podrá encender automáticamente la función AUTO POWER. Sin embargo, la unidad se puede encender con la función AUTO POWER cuando la señal óptica entra después de 5 segundos sin señal.
- Dependiendo del dispositivo conectado, puede no estar disponible esta función.
- Cuando se enciende esta unidad con la función LG TV, se necesitan aproximadamente 25 segundos para el encendido y el LED rojo parpadea dos veces por segundo. Durante ese tiempo, no se puede controlar esta unidad, excepto para apagarla.
- En el modo Bluetooth esta unidad puede encenderse con el ajuste AUTO POWER dependiendo del dispositivo Bluetooth conectado y pulsando la función LG TV. En este caso, la unidad se apagará automáticamente y, cuando reinicie la unidad, se encenderá con la función LG TV.

Apagado Automático

Esta unidad se apagará automáticamente para evitar el consumo electrónico si la unidad principal no se conecta al dispositivo externo y no se utiliza durante 25 minutos.

Uso de la tecnología Bluetooth

Acerca de Bluetooth

Bluetooth es una tecnología de comunicación inalámbrica para conexiones de corta distancia.

Puede interrumpirse el sonido cuando hay interferencias causadas por otras ondas electrónicas de la misma frecuencia o si se conectan dispositivos bluetooth en otras habitaciones cercanas.

La conexión de dispositivos individuales bajo tecnología inalámbrica **Bluetooth**® no causa ningún cambio. Se puede usar un teléfono con tecnología inalámbrica **Bluetooth**® a través de Cascade si las conexión se ha realizado con tecnología inalámbrica **Bluetooth**®.

Dispositivos disponibles: teléfono móvil, MP3, ordenador portátil, PDA etc.

Perfiles de Bluetooth

Para utilizar la tecnología inalámbrica **Bluetooth**® los dispositivos deben tener capacidad para interpretar ciertos perfiles. Esta unidad es compatible con el perfil siguiente.

A2DP (Advanced Audio Distribution Profile)

Reproducción de música almacenada en dispositivos Bluetooth

Acoplamiento de esta unidad y el dispositivo Bluetooth

Antes de comenzar el procedimiento de acoplamiento, asegúrese de que se haya activado la función Bluetooth del aparato Bluetooth. Consulte la guía de usuario del dispositivo Bluetooth. Una vez realizado con éxito el acoplamiento, no es necesario volver a realizarlo.

1. Seleccione la función Bluetooth con  en el mando a distancia. A continuación, comenzará a parpadear el LED naranja.
2. Encienda el aparato Bluetooth y realice la operación de acoplamiento. Durante la búsqueda de esta unidad con el dispositivo Bluetooth, quizás se muestre una lista de los dispositivos encontrados en la pantalla del dispositivo Bluetooth, dependiendo del tipo de dispositivo de que se trate. Su unidad aparece como "LG SOUND PLATE (XX:XX)".

! Nota

- XX: XX son los cuatro últimos dígitos de la dirección BT. Por ejemplo, si su unidad dispone de una dirección BT como 9C:02:98:4A:F7:08, verá "LG SOUND PLATE (F7:08)" en su dispositivo Bluetooth.
- Dependiendo del tipo de aparato de que se trate, el modo de acoplamiento puede ser diferente. Introduzca el código PIN (0000) según sea necesario.

3. El LED naranja se ilumina unos 3 segundos cuando la unidad se acoplado correctamente con su dispositivo Bluetooth.
4. Escuche la música.
Para reproducir música almacenada en su dispositivo Bluetooth, refiérase a su guía de usuario del dispositivo Bluetooth.

! Nota

- Cuando utilice tecnología **Bluetooth®**, deberá hacer una conexión entre la unidad y el dispositivo Bluetooth tan cercana como sea posible y mantener la distancia. Sin embargo, podría no funcionar correctamente en el caso siguiente:
 - Hay un obstáculo entre la unidad y el dispositivo Bluetooth.
 - Hay un dispositivo que utiliza la misma frecuencia con tecnología **Bluetooth®**, como un aparato médico, un microondas o un dispositivo LAN inalámbrico.
- Deberá conectar su dispositivo Bluetooth a esta unidad de nuevo cuando la haya reiniciado.
- Cuando seleccione de nuevo la función Bluetooth tras haber cambiado a otras funciones, quizás esté desconectada. Deberá volver a conectar el dispositivo Bluetooth para usar esta función.
- El sonido podría interrumpirse cuando otra onda electrónica interfiera en la conexión.
- No se puede controlar el aparato Bluetooth con este equipo.
- El acoplamiento se limita a un aparato Bluetooth por equipo y no es posible el acoplamiento múltiple.
- Dependiendo del tipo de aparato, quizás no pueda usar la función Bluetooth.
- Puede disfrutar del sistema inalámbrico usando el teléfono, MP3, notebook, etc.
- Cuanto mayor sea la distancia entre la unidad y el dispositivo Bluetooth, peor será la calidad del sonido.
- La conexión Bluetooth se desconectará cuando se apague la unidad o se aleje el dispositivo Bluetooth de ella.
- Si se desconecta la conexión Bluetooth, vuelva a conectar el dispositivo Bluetooth a la unidad.
- Cuando no esté conectado el Bluetooth, parpadeará el LED naranja.

CINEMA SOUND (Sonido cinematográfico)

Mientras ve películas, podrá disfrutar de un efecto de sonido optimizado con graves potentes y un efecto surround cinematográfico.

Active o desactive el efecto de sonido con **CINEMA SOUND** en el mando a distancia.

! Nota

El CINEMA SOUND se desactivará cuando vuelva a poner el funcionamiento la unidad.

Resolución de problemas

PROBLEMA	CAUSA Y CORRECCIÓN
No hay alimentación	<ul style="list-style-type: none"> El cable de alimentación está desenchufado. Enchufe el cable de alimentación. Verifíquelo poniendo en funcionamiento otros dispositivos electrónicos.
Sin sonido	<ul style="list-style-type: none"> Se ha seleccionado la fuente de entrada incorrecta. Compruebe la fuente de entrada y seleccione la correcta. Se ha activado la función de silencio. Pulse  o ajuste el nivel de volumen para cancelar la función de silencio.
El mando a distancia no funciona correctamente.	<ul style="list-style-type: none"> El mando a distancia está demasiado lejos de la unidad. No lo utilice a una distancia superior a aproximadamente 7 m. Hay un obstáculo en la trayectoria entre el mando a distancia y la unidad. Retire el obstáculo. La pila del mando a distancia está agotada. Cambie la pila por otra nueva.
No está disponible la función de apagado automático	<ul style="list-style-type: none"> Dependiendo del dispositivo conectado, puede no estar disponible esta función. Compruebe el estado del interruptor AUTO POWER ON/OFF en el panel trasero de la unidad.
Cuando sienta que el sonido de salida de la unidad es bajo.	<p>Compruebe los detalles siguientes y ajuste la unidad de acuerdo a los mismos.</p> <ul style="list-style-type: none"> Con la unidad conectada al televisor, cambie el ajuste de SALIDA DE AUDIO DIGITAL del menú de configuración del televisor de [PCM] a [AUTO] o [BITSTREAM]. Con la unidad conectada al reproductor, cambie el ajuste de SALIDA DE AUDIO DIGITAL del menú de configuración del reproductor de [PCM] a [PRIMARY PASS-THROUGH] o [BITSTREAM]. Cambie la configuración DRC Audio en el Menú de configuración del Reproductor al estado [OFF].
Hay un ruido en la periferia de la unidad.	<p>Dependiendo del tipo de mobiliario sobre el que se ha colocado la unidad, podría oír un ligero ruido del mueble debido a los subwoofers duales integrados en el producto.</p> <ul style="list-style-type: none"> Compruebe que el mueble de apoyo tenga la resistencia suficiente y esté horizontal. Sin embargo, si continúa oyendo un ruido, coloque un mantel entre la unidad y la superficie.

Especificaciones

General	
Requisitos de alimentación	Consulte la etiqueta principal de la unidad.
Consumo de energía	Consulte la etiqueta principal de la unidad.
Dimensiones (An x Al x F)	(700 x 38,5 x 320) mm (con pie)
Peso neto (aprox.)	3,8 kg
Temperatura de funcionamiento	5 °C a 35 °C (41 °F a 95 °F)
Humedad de funcionamiento	5 % a 90 %

Entradas	
DIGITAL IN (OPTICAL IN)	3,3 V (p-p), toma óptica
Frecuencia de muestreo de audio de entrada digital disponible	32 kHz, 44,1 kHz, 48 kHz, 96 kHz

Amplificador	
Potencia total	120 W
Modo estéreo	20 W x 2 (8 Ω a 1 kHz)
Modo surround	20 W x 2 (8 Ω a 1 kHz)
Subwoofer integrado	40 W (4 Ω a 100 Hz)
THD	0,1 %

- El diseño y las especificaciones están sujetos a cambios sin previo aviso.

Marcas comerciales y licencia



Fabricado bajo licencia de Dolby Laboratories. Dolby y el símbolo Doble D son marcas comerciales de Dolby Laboratories.



Fabricado bajo licencia conforme a los números de patente de los Estados Unidos: 5,956,674; 5,974,380; 6,487,535 y otras patentes emitidas y pendientes en los Estados Unidos y en todo el mundo. DTS, el símbolo, y DTS y el símbolo juntos son marcas registradas y DTS 2.0 Channel es una marca registrada de DTS, Inc. El producto incluye software. © DTS, Inc. Todos los derechos reservados.



La tecnología inalámbrica **Bluetooth**® es un sistema que permite el contacto por radio de dispositivos electrónicos.

La conexión de aparatos individuales bajo tecnología inalámbrica **Bluetooth**® no incurre en ningún cargo. Se puede utilizar un teléfono móvil con tecnología inalámbrica **Bluetooth**® a través de Cascade, si la conexión se ha realizado con tecnología inalámbrica **Bluetooth**®.

El término, la marca y los logotipos **Bluetooth**® son propiedad de **Bluetooth**® SIG, Inc. y cualquier uso que Pioneer Corporation haga de ellos estará bajo licencia.

Otras marcas comerciales y nombre comerciales son propiedad de sus respectivos propietarios.

Mantenimiento

Manejo de la unidad

Envío del aparato

Guarde la caja y los materiales de embalaje originales. Si necesita enviar la unidad, para la máxima protección, vuelva a embalarla como la recibió originalmente de fábrica.

Para mantener las superficies exteriores limpias

- No utilice líquidos volátiles, del tipo de sprays insecticidas, cerca del aparato.
- Si limpia apretando con fuerza, podría dañar la superficie.
- No deje productos de goma o plástico en contacto con el aparato durante un periodo prolongado de tiempo.

Limpieza de la unidad

Para limpiar la unidad, utilice un paño suave y seco. Si las superficies están muy sucias, utilice un trapo suave ligeramente humedecido con una solución de detergente suave. No utilice productos fuertes, como alcohol, bencina o disolvente, porque podrían dañar la superficie de la unidad.

