

ПОСІБНИК КОРИСТУВАЧА

# МОНІТОР ДЛЯ ВІДОБРАЖЕННЯ РЕКЛАМНОГО ВМІСТУ

Перед тим як вмикати пристрій, уважно прочитайте цей посібник і збережіть його для довідки в майбутньому.

МОДЕЛІ МОНІТОРА ДЛЯ ВІДОБРАЖЕННЯ  
РЕКЛАМНОГО ВМІСТУ

42WS50MS	42WS50BS
47WS50MS	47WS50BS
55WS50MS	55WS50BS

# ЗМІСТ

## 4 ЛІЦЕНЗІЯ

## 5 ВСТАНОВЛЕННЯ ТА ПІДГОТОВКА

- 5 Аксесуари
- 6 Додаткове приладдя
- 7 Частини та кнопки
- 8 Використання фіксатора кабелів
- 8 Під'єднання гучномовців
- 9 Під'єднання підставки
- 9 ІНФРАЧЕРВОНИЙ ПРИЙМАЧ
- 10 Використання системи безпеки Kensington
- 10 Портретна орієнтація
- 11 Під'єднання Медіапрогравач
- 12 Встановлення на стіні

## 14 ПУЛЬТ ДИСТАНЦІЙНОГО КЕРУВАННЯ

## 16 КОРИСТУВАННЯ МОНИТОРОМ

- 16 Під'єднання до комп'ютера
- 17 - З'єднання RGB
- 17 - З'єднання DVI-D
- 18 - З'єднання HDMI
- 18 - З'єднання Display Port
- 19 - З'єднання з ІЧ приймачем
- 20 Налаштування екрана
- 20 - Вибір режиму зображення
- 20 - Налаштування параметрів зображення
- 21 - Налаштування параметрів дисплея комп'ютера
- 21 Налаштування параметрів звуку
- 21 - Вибір режиму звуку
- 22 - Налаштування параметрів звуку
- 22 Використання додаткових параметрів
- 22 - Налаштування формату зображення
- 24 - Використання списку зовнішніх пристроїв

## 25 РОЗВАГИ

- 25 - Підключення до кабельної мережі
- 26 - Стан мережі
- 27 - Під'єднання USB-пристроїв
- 28 - Перегляд файлів
- 29 - Перегляд фільмів
- 33 - Перегляд фотографій
- 36 - Відтворення музики
- 38 - Перегляд списку вмісту
- 39 - Вказівки щодо DivX® VOD
- 40 - Використання режиму PIP/PBP

## 42 НАЛАШТУВАННЯ ПАРАМЕТРІВ

- 42 Доступ до головних меню
- 43 - Параметри меню PICTURE (Зображення)
- 46 - Параметри меню AUDIO (Аудіо)
- 47 - Параметри меню TIME (Час)
- 48 - Параметри меню OPTION (Параметри)
- 53 - Picture ID
- 54 - Параметри меню NETWORK (Мережа)

## 55 ПІДКЛЮЧЕННЯ

- 56 Під'єднання HD-приймача, DVD-програвача, відеокамери, фотоапарата, ігрової консолі або відеомагнітофона
- 56 - З'єднання HDMI
- 56 - Компонентне з'єднання
- 57 - Аудіовідеоз'єднання (композитний відеосигнал)
- 57 Під'єднання до USB-інтерфейсу
- 58 Під'єднання до локальної мережі
- 58 - З'єднання через локальну мережу
- 59 Послідовне з'єднання моніторів
- 60 - Кабель DVI

## **60 УСУНЕННЯ НЕСПРАВНОСТЕЙ**

---

## **63 ТЕХНІЧНІ ХАРАКТЕРИСТИКИ**

---

## **72 ІЧ-КОДИ**

---

## **73 ОДНОЧАСНЕ КЕРУВАННЯ КІЛЬКОМА ПРИСТРОЯМИ**

---

- 73 Під'єднання кабелю
- 73 Конфігурації RS-232C
- 73 Параметри зв'язку
- 74 Довідковий перелік команд
- 76 Протокол передавання / отримання

## ЛІЦЕНЗІЯ

Для різних моделей застосовуються різні ліцензії. Щоб отримати докладнішу інформацію щодо ліцензій, відвідайте веб-сайт [www.lg.com](http://www.lg.com).



HDMI, HDMI High-Definition Multimedia Interface та логотип HDMI є торгівельними марками або зареєстрованими торгівельними марками HDMI Licensing, LLC в США та інших країнах.



**ПРО ВІДЕО DIVX:** DivX® – це цифровий відеоформат, який створено DivX, LLC, дочірньою компанією корпорації Rovi Corporation. Цей пристрій офіційно сертифіковано DivX Certified® для відтворення відео DivX. Щоб отримати детальнішу інформацію і програмне забезпечення для конвертації файлів у формат DivX, відвідайте веб-сайт [divx.com](http://divx.com).

**ПРО ВІДЕО DIVX НА ЗАМОВЛЕННЯ:** Цей пристрій, що отримав сертифікацію DivX Certified®, необхідно зареєструвати, щоб мати змогу відтворювати придбані на замовлення відео DivX Video-on-Demand (VOD). Щоб отримати реєстраційний код, зайдіть до розділу DivX VOD в меню налаштування пристрою. На веб-сайті [vod.divx.com](http://vod.divx.com) ви знайдете детальнішу інформацію про проведення реєстрації.

Сертифікація DivX Certified® необхідна для відтворення відео DivX® у форматі високої чіткості до 1080p, в тому числі платного вмісту.

DivX®, DivX Certified® і відповідні логотипи є товарними знаками корпорації Rovi Corporation або її дочірніх компаній та використовуються на правах ліцензії.

Захищено одним або кількома з перелічених патентів США: 7 295 673; 7 460 668; 7 515 710; 7 519 274



Виготовлено за ліцензією компанії Dolby Laboratories. Dolby та емблема з подвійним "D" – торговельні марки компанії Dolby Laboratories.

# ВСТАНОВЛЕННЯ ТА ПІДГОТОВКА

## Акcesуари

Перевірте наявність перелічених елементів в упаковці. Якщо якогось компонента бракує, зверніться до місцевого постачальника, у якого ви придбали виріб. Зображення у цьому посібнику можуть відрізнятися від дійсного вигляду виробу та акcesуарів.

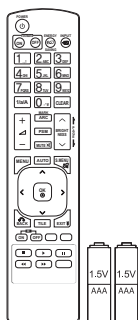

Пульт дистанційного керування і батареї

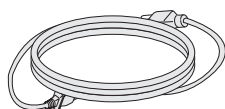

Кабель живлення

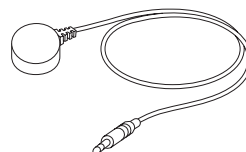

Інфрачервоний приймач



Компакт-диск (посібник користувача)/карта



Кабель передачі сигналу D-Sub

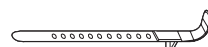

Фіксатор кабелів



### УВАГА

- Заради власної безпеки та продовження терміну експлуатації виробу не використовуйте неліцензійні елементи.
- Гарантія не поширюється на будь-які пошкодження або травми, які виникли внаслідок використання неліцензійних елементів.



### ПРИМІТКА

- Комплектація виробу може різнитися залежно від моделі.
- Технічні характеристики виробу або зміст цього посібника може бути змінено без попередження у зв'язку з удосконаленням виробу.

## Додаткове приладдя

Додаткове приладдя може бути змінено для покращення роботи виробу, а також може додаватися нове приладдя без попередження. Зображення у цьому посібнику можуть відрізнятися від дійсного вигляду виробу та аксесуарів.

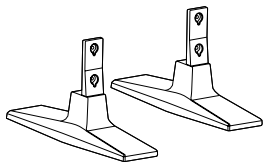

**ST-200T**  
Підставка



**Гвинти**  
Діаметр 4 мм, крок різьби 0,7 мм, довжина 10 мм (із пружинною шайбою)

### Підставка та комплектуючі

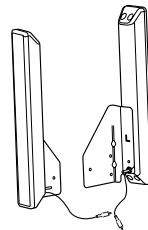

**SP-2000**  
Гучномовець

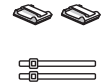

**Фіксатор для кабелів /затискач кабелю**



**Гвинти**  
Діаметр 4 мм, крок різьби 0,7 мм, довжина 8 мм (із пружинною шайбою)

### Гучномовці та комплектуючі

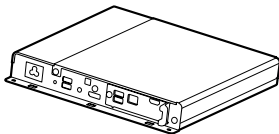

**Медіапрогравач**



**Гвинти**



**Компакт-диск (посібник користувача)/карта**

### Медіапрогравач kit

#### ! ПРИМІТКА

- У комплектацію деяких моделей фіксатор/затискач кабелю може не входити.
- Деякі моделі не комплектуються додатковим приладдям.

## Частини та кнопки

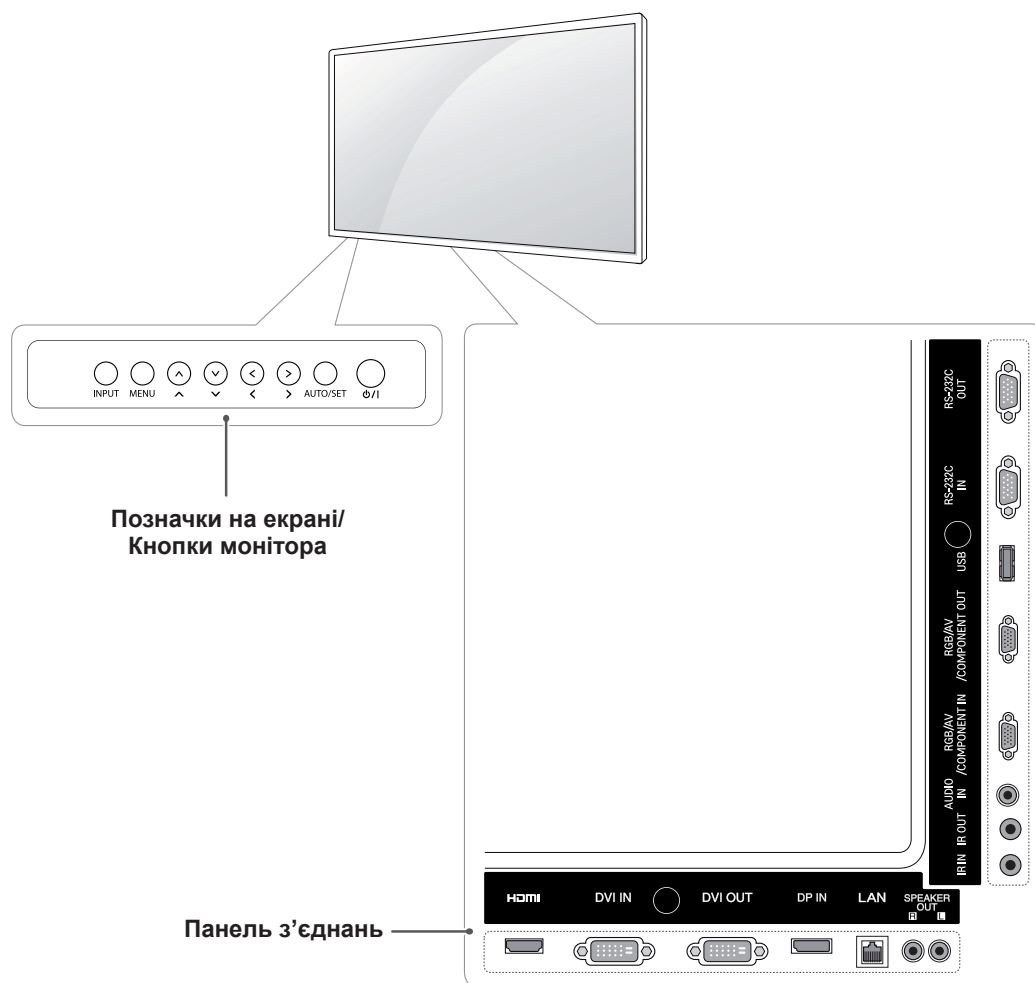

Елементи передньої панелі екрана	Опис
INPUT	Зміна джерела вхідного сигналу.
MENU	Доступ до головних меню, збереження введених даних і вихід із меню.
^ V	Перехід угору та вниз.
<>	Регулювання рівня гучності.
AUTO/SET	Автоматичне налаштування у разі використання входу RGB. Це також кнопка налаштування або введення даних для внесення змін в екранні меню.
⏻ / I	Увімкнення або вимкнення живлення.

## Використання фіксатора кабелів

Спершу під'єднайте кабель вхідного сигналу. Вставте фіксатор кабелів в отвір знизу задньої панелі, як показано на малюнку.

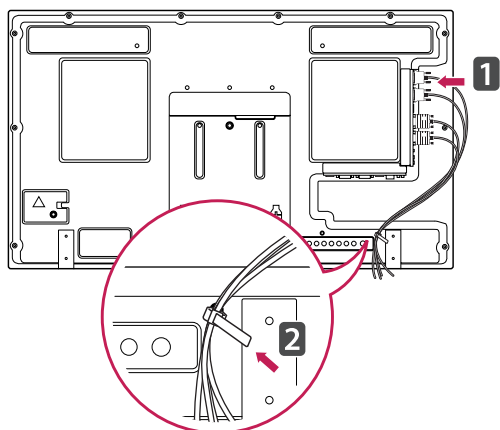

## Під'єднання гучномовців

– Передбачено не для всіх моделей.

- 1 Перш ніж встановлювати гучномовці, підключіть кабель вхідного сигналу.

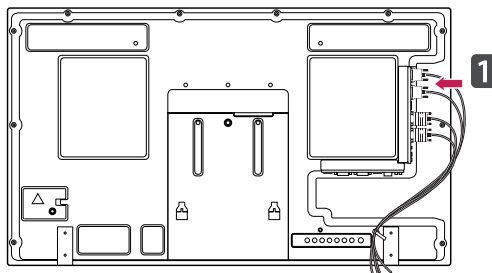

- 2 За допомогою гвинтів закріпіть гучномовці, як показано на малюнку. Потім під'єднайте кабелі гучномовців.

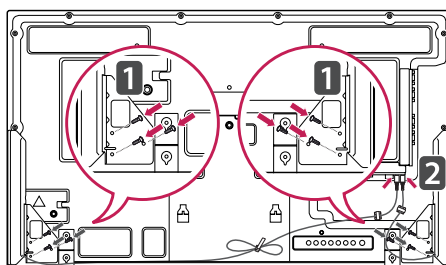

- 3 Після встановлення гучномовців упорядкуйте кабелі за допомогою фіксаторів та затискачів.

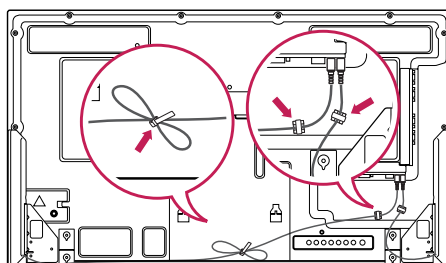



## Під'єднання підставки

- Передбачено не для всіх моделей.

- 1 Накрийте стіл м'якою тканиною і покладіть на неї пристрій екраном донизу. Під'єднайте підставку, як це показано на малюнку.

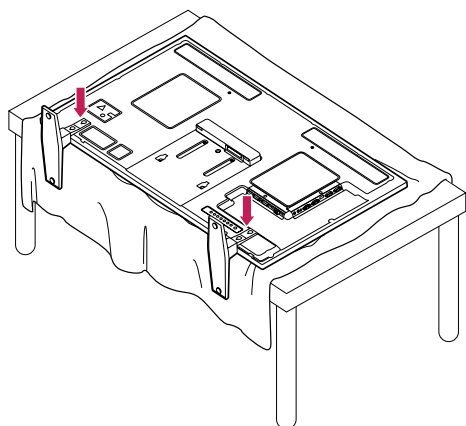

- 2 За допомогою гвинтів закріпіть підставку на задній панелі пристрою, як це показано на малюнку.

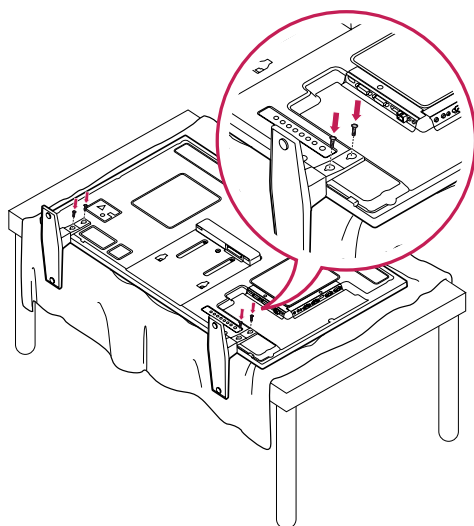

## ІНФРАЧЕРВОНИЙ ПРИЙМАЧ

Дозволяє встановлювати сенсор пульта дистанційного керування у будь-якому місці. Крім того, такий дисплей дозволяє керувати іншими дисплеями за допомогою кабелю RS-232.

Спрямуйте ІЧ-приймач уперед від пристрою.

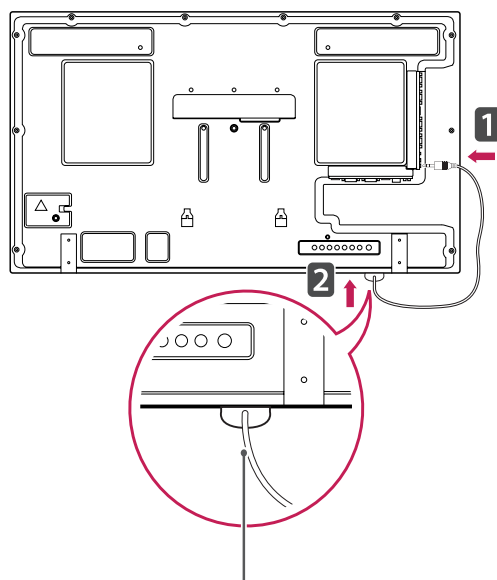
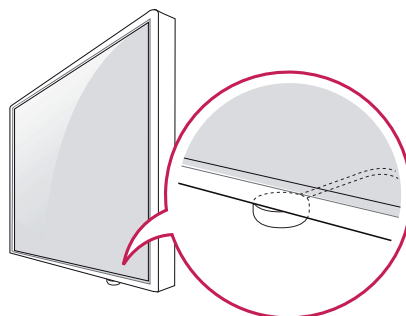

Інфрачервоний приймач

### ! ПРИМІТКА

- Якщо дивитися на пристрій ззаду, ІЧ-приймач має бути спрямований уперед; в іншому разі радіус прийому сигналу може зменшитися.
- ІЧ-приймач кріпиться до корпусу за допомогою магніту. Він прикріплений знизу (стандартне встановлення) або ззаду (встановлення на стіні) пристрою.
- Перевірте чи від'єднано кабель живлення.

## Використання системи безпеки Kensington

Роз'єм для під'єднання системи безпеки Kensington розташований на задній панелі монітора. Детальніше про встановлення і використання читайте в посібнику, який додається до системи безпеки Kensington, або на веб-сайті <http://www.kensington.com>.

За допомогою кабелю системи безпеки Kensington прикріпіть монітор до столу.

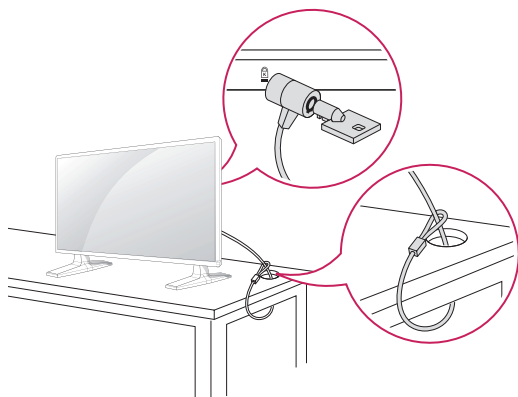

### ! ПРИМІТКА

- Систему безпеки Kensington можна придбати окремо. Додаткове приладдя можна придбати в більшості магазинів електроніки.

## Портретна орієнтація

Щоб встановити пристрій у вертикальному положенні, поверніть його на 90 градусів проти годинникової стрілки, дивлячись на пристрій спереду.

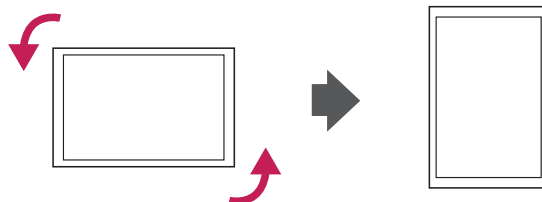

## Під'єднання Медіапрогравач

1 Накрийте стіл м'якою тканиною і покладіть на неї пристрій екраном донизу. Потисніть Медіапрогравач у відповідний відсік, щоб примонтувати виріб.

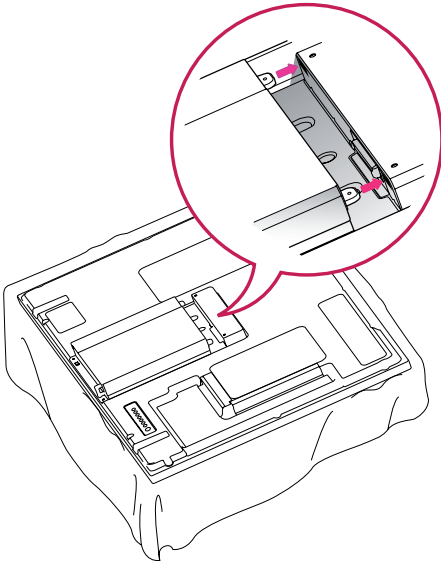

2 Зафіксуйте Медіапрогравач на пристрої за допомогою двох гвинтів, які додаються.

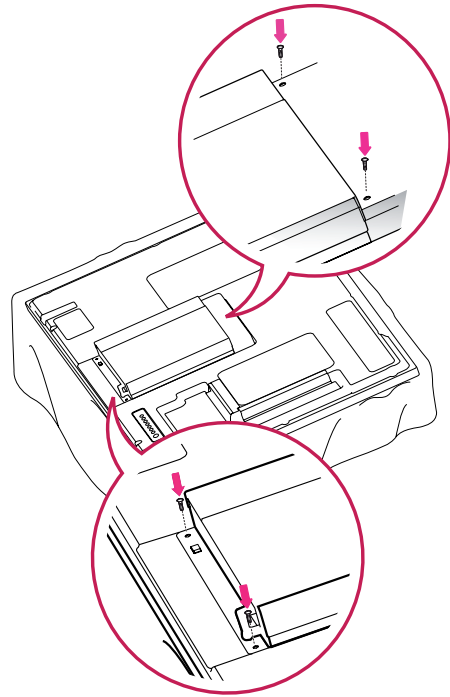

### ! ПРИМІТКА

- Використовуйте гвинти, які додаються до виробу. (Діаметр 3 мм, крок різьби 0,5 мм, довжина 6 мм (із пружинною шайбою)).

## Встановлення на стіні

Для належної вентиляції залиште 10 см вільного простору з боків і позаду виробу. Детальні інструкції щодо встановлення можна отримати у продавця виробу; дивіться додатковий посібник зі встановлення та налаштування регульованого настінного кронштейну.

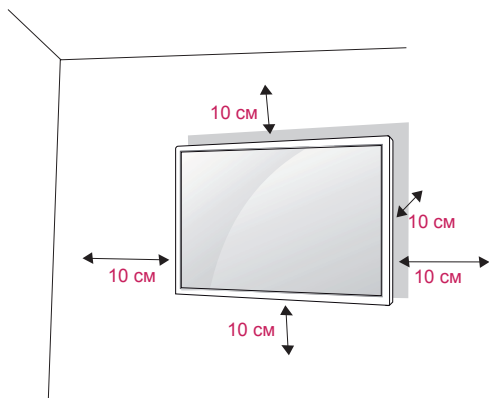

Щоб прикріпити монітор до стіни, під'єднайте до його задньої панелі настінний кронштейн (продається окремо).

Щоб монітор не впав, надійно фіксуйте настінний кронштейн (продається окремо).

- 1 Використовуйте лише гвинти та настінні кронштейни, що відповідають стандарту VESA.
- 2 Використання гвинтів, довших за стандартні, може пошкодити монітор зсередини.
- 3 Використання невідповідних гвинтів може призвести до пошкодження і падіння виробу на землю. За такі пошкодження виробу чи травмування користувача компанія LG Electronics відповідальності не несе.
- 4 Відповідність стандарту VESA.
- 5 Кріплення стандарту VESA мають відповідати поданим нижче вимогам.
  - 785 мм (31 дюйм) або більше
  - \* Монтажний гвинт: діаметр 6 мм, крок різьби 1 мм, довжина 10 мм



### УВАГА

- Перед тим як переносити або встановлювати монітор, від'єднайте кабель живлення. Недотримання цієї вимоги може призвести до ураження електричним струмом.
- Якщо встановити монітор на стелі або похилій стіні, він може впасти та спричинити серйозні травми. Використовуйте лише настінне кріплення, рекомендоване LG. Із питань встановлення звертайтеся за місцем придбання монітора або до кваліфікованого спеціаліста.
- Не затягуйте гвинти надто сильно, оскільки це може призвести до пошкодження монітора та втрати гарантії.
- Використовуйте гвинти та настінні кріплення тільки стандарту VESA. Гарантія на цей виріб не поширюється на будь-які пошкодження чи травми, що виникли через неналежне використання або використання невідповідного приладдя.



### ПРИМІТКА

- Використовуйте гвинти, що вказані в списку характеристик стандартних гвинтів VESA.
- Набір для настінного кріплення містить посібник зі встановлення та всі необхідні частини.
- Настінний кронштейн продається окремо. Додаткове приладдя можна придбати в місцевого постачальника.
- Залежно від настінного кріплення довжина гвинтів може відрізнятись. Використовуйте гвинти належної довжини.
- Детальніше читайте в посібнику, який додається до настінного кріплення.

**Кріплення телевізора до стіни (додатково)**

(залежно від моделі)

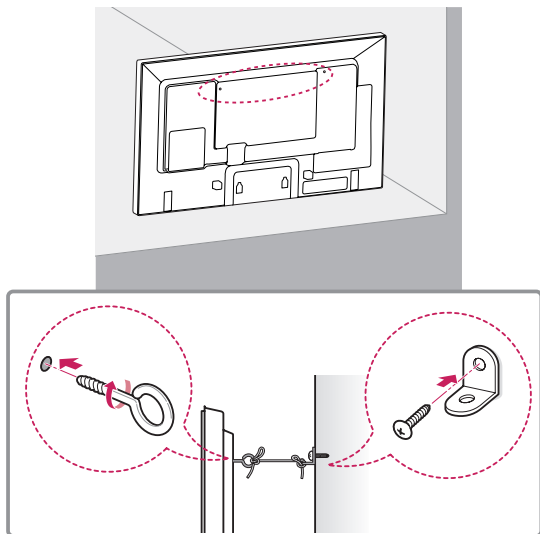

- 1 Надійно закрутіть гвинти з кільцями або звичайні гвинти з кутовими кронштейнами в отвори на задній панелі пристрою.  
- Якщо в ці отвори вкручено інші гвинти, викрутіть їх.
- 2 Зафіксуйте кронштейни на стіні за допомогою шурупів або анкерних гвинтів.  
Кронштейни повинні бути розташовані на стіні приблизно навпроти гвинтів із кільцями на задній панелі пристрою.
- 3 За допомогою міцного шнура прив'яжіть гвинти з кільцями до кронштейнів на стіні.  
Шнур має натягуватися горизонтально, перпендикулярно до стіни.

**УВАГА**

- Слідкуйте, щоб діти не вилазили на пристрій і не виснули на ньому.

**ПРИМІТКА**

- Ставте пристрій тільки на стійку та міцну підставку або шафку, яка витримає його вагу.
- Кронштейни, гвинти та шнури можуть не додаватися до комплекту. Додаткове приладдя можна придбати в місцевого дилера.
- На зображенні показано загальний приклад встановлення, що може відрізнятись від дійсного вигляду виробу.

**УВАГА!**

- Якщо виріб розмістити у недостатньо стійкому місці, він може впасти і завдати шкоди. Великої кількості ушкоджень, зокрема дітей, можна уникнути, дотримуючись простих заходів безпеки, зокрема:
  - » використовуйте корпуси і підставки, рекомендовані виробником виробу;
  - » використовуйте лише ті меблі, на яких можна надійно розмістити виріб;
  - » розміщуйте виріб так, щоб його край не виступав за край поверхні, на якій його розміщено;
  - » не ставте виріб на високі меблі (зокрема кресенці і книжкові полиці), якщо виріб і меблі не закріплено до надійної основи;
  - » не ставте виріб на одяг чи інший матеріал між виробом і основою, на яку його поміщено;
  - » інформуйте дітей, що залізати на меблі, щоб досягнути виріб чи його пульт керування, небезпечно.

# ПУЛЬТ ДИСТАНЦІЙНОГО КЕРУВАННЯ

У цьому посібнику описано кнопки пульта дистанційного керування. Уважно прочитайте цей посібник і користуйтеся монітором належним чином.

Для заміни батарей відкрийте кришку відсіку для батарей, вставте батареї (1,5 В, ААА), враховуючи відповідні значення полярності (позначки ⊕ та ⊖ всередині відсіку) і закрийте кришку відсіку. Щоб вийняти батареї, виконайте ті самі дії у зворотному порядку.

**УВАГА**

- Не використовуйте одночасно старі та нові батареї, інакше можна пошкодити пульт дистанційного керування.
- Спрямуйте пульт дистанційного керування на сенсор пульта дистанційного керування на моніторі.

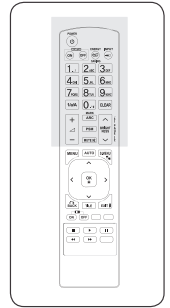
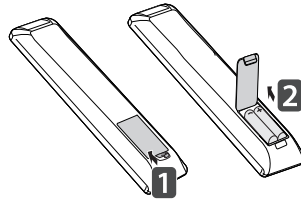

**⏻ (POWER (ЖИВЛЕННЯ))**  
Увімкнення або вимкнення монітора.

**MONITOR ON / OFF (Увімкнення/вимкнення монітора)**  
Вмикання та вимикання монітора.

**Кнопка "1/a/A"**  
Перемикання між цифровим та буквеним режимами.

**ARC**  
Вибір формату екрана

**MARK**  
Вибір певного файлу в режимі USB.

**🔊 (ГУЧНІСТЬ)**  
Регулювання рівня гучності.

**PSM (РЕЖИМ ЗОБРАЖЕННЯ)**  
Вибір режиму стану зображення.

**MUTE (БЕЗ ЗВУКУ)**  
Вимкнення звуку.

**ENERGY SAVING (ЕНЕРГОЗБЕРЕЖЕННЯ)**  
Регулювання яскравості зображення з метою зменшення споживання електроенергії.

**INPUT (ВХІД)**  
Вибір режиму вхідного сигналу.

**Кнопки з цифрами та літерами**  
Введення цифрових або буквених символів, залежно від режиму.

**CLEAR (ОЧИСТИТИ)**  
Видалення введеного цифрового або буквеного символу.

**BRIGHTNESS Key (Клавіша яскравості)**  
За допомогою кнопок зі стрілками вгору та вниз на пульті ДК можна регулювати яскравість зображення. У режимі USB в екранному меню є функція "Page (Сторінка)" для переходу до наступного списку файлів.

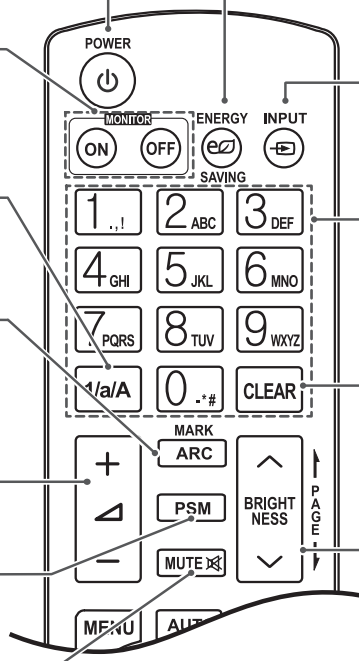

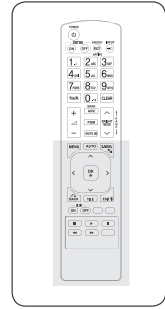

**MENU (Меню)** (див. стор.42)

Використовується для доступу до головних меню або зберігання введених даних та виходу з меню.

**Навігаційні кнопки**

Переміщення пунктами меню або параметрами.

**OK**

Вибір меню або параметрів і підтвердження вибору.

**BACK (НАЗАД)**

Повернення на крок назад в інтерактивній програмі, електронній програмі телепередач тощо, де передбачено взаємодію із користувачем.

**ID ON/OFF**

**(УВИМКНЕННЯ/ВИМКНЕННЯ ІДЕНТИФІКАТОРА)**

Якщо ідентифікатор зображення збігається з ідентифікатором пристрою, можна керувати потрібним монітором у режимі багатоекранного зображення.

**AUTO (АВТО)**

Автоматичне регулювання розташування зображення та мінімізація ефекту мигтіння (тільки для вхідного сигналу RGB).

**S.MENU (МЕНЮ S.)**

(виклик меню SuperSign) Вибір цієї кнопки недоступний.

**EXIT (ВИХІД)**

Закриття всіх екранних меню і повернення до перегляду з будь-якого меню.

**TILE (СКЛАДЕНЕ ЗОБРАЖЕННЯ)**

Вибір режиму складеного зображення

**Кнопки керування меню USB-пристрою**

Керування відтворенням мультимедійного вмісту.

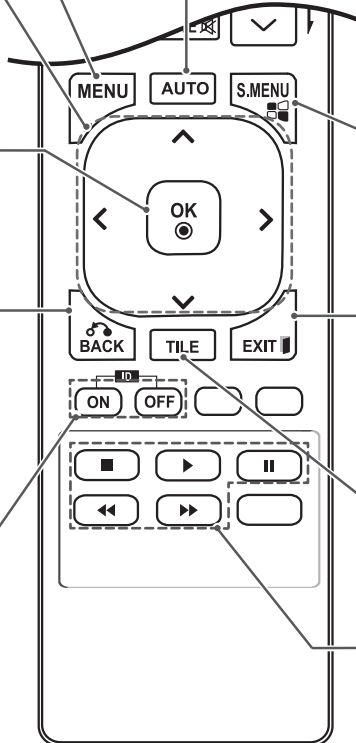

# КОРИСТУВАННЯ МОНІТОРОМ

## Під'єднання до комп'ютера

Цей монітор підтримує функцію Plug & Play\*.

\* Plug & Play: ця функція дозволяє комп'ютеру використовувати монітор без попереднього встановлення драйвера.



### ПРИМІТКА

- Для забезпечення найкращої якості зображення рекомендується підключати монітор через інтерфейс HDMI.
- Для відповідності стандартам виробу використовуйте екранований кабель передачі сигналу, такий як 15-контактний кабель передачі сигналу D-Sub або кабель DVI (із феритовим осердям).
- Якщо ввімкнути монітор у холодному приміщенні, зображення на екрані може мерехтіти. Це нормальне явище.
- На екрані можуть з'явитися червоні, зелені або блакитні точки. Це нормальне явище.



### УВАГА

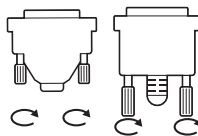

- Під'єднайте кабель вхідного сигналу та зафіксуйте його, повернувши гвинти за годинниковою стрілкою.
- Не тисніть довго на екран пальцем, оскільки це може призвести до тимчасового спотворення зображення.
- Для запобігання "вигорянню" зображення не відтворюйте нерухоме зображення протягом тривалого періоду часу. Якщо можливо, використовуйте екранну заставку.
- Якщо поруч із виробом працює бездротове обладнання, можуть виникати проблеми із зображенням.



## З'єднання RGB

Дозволяє передавати аналоговий відеосигнал із комп'ютера на монітор. За допомогою 15-контактного кабелю D-Sub під'єднайте комп'ютер до монітора, як це зображено на малюнку нижче.

Виберіть вхідний сигнал RGB.

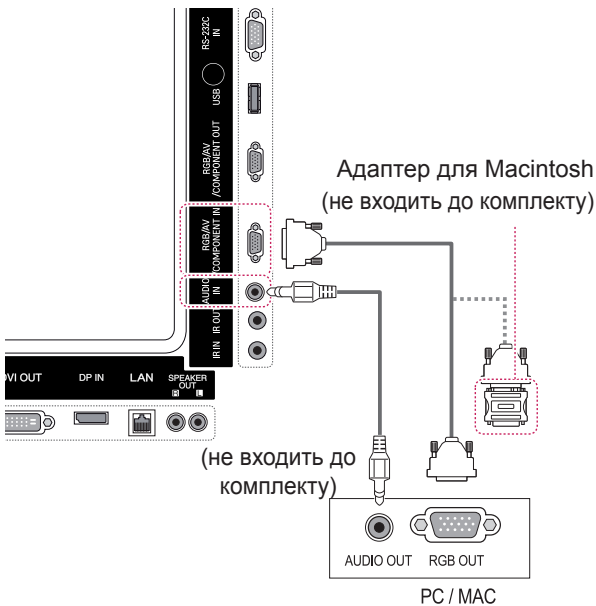

## З'єднання DVI-D

Передає цифровий відеосигнал із комп'ютера на монітор. Підключення монітора до комп'ютера Під'єднайте кабель DVI, як показано на малюнку нижче.

Виберіть на моніторі джерело вхідного сигналу DVI-D.

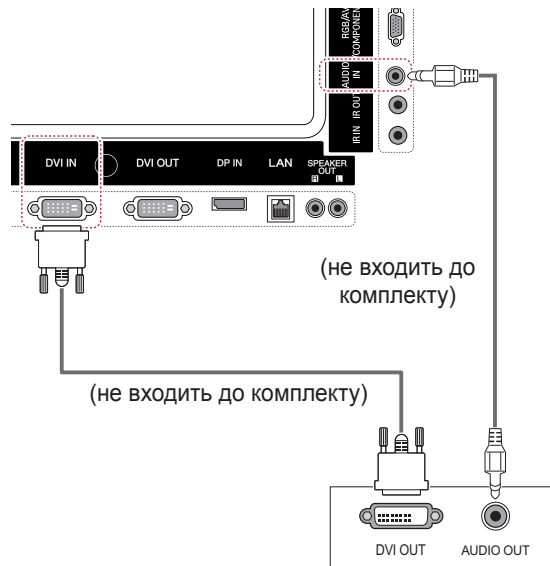

### ! ПРИМІТКА

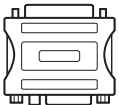

- Використовуйте стандартний адаптер для Macintosh. Інші можуть виявитися несумісними (інша система передачі сигналу).
- Для під'єднання комп'ютерів Apple до цього монітора може знадобитися адаптер. Для отримання детальнішої інформації зателефонуйте в корпорацію Apple або відвідайте її веб-сайт.

## З'єднання HDMI

Дозволяє передавати цифрові відео- та аудіо- сигнали з комп'ютера на монітор. Під'єднайте комп'ютер до монітора за допомогою кабелю HDMI, як це зображено на малюнку.

Виберіть джерело вхідного сигналу HDMI.

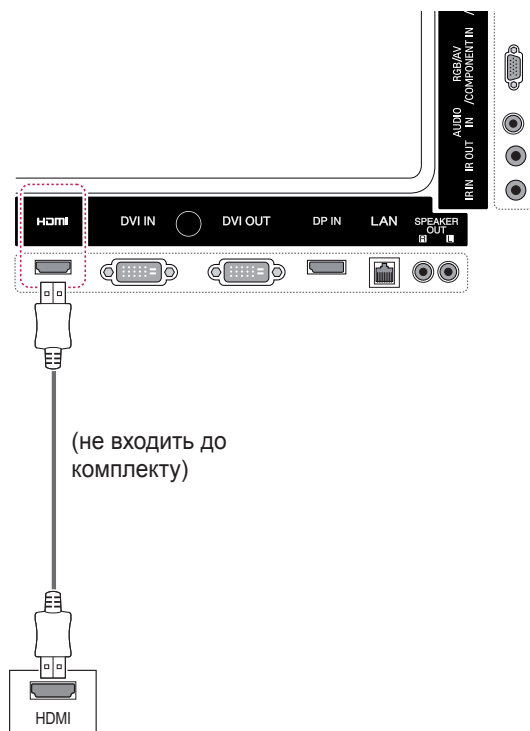

## З'єднання Display Port

Дозволяє передавати цифрові відео- та аудіо- сигнали з комп'ютера на монітор. Під'єднайте комп'ютер до монітора за допомогою кабелю Display Port, як це зображено на малюнку.

Виберіть джерело вхідного сигналу Display Port.

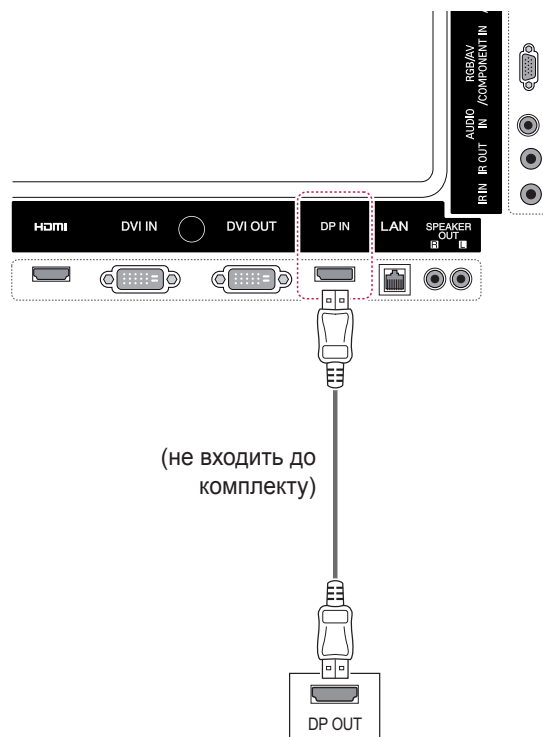

### ПРИМІТКА

- Використовуйте високошвидкісний кабель HDMI™.
- Якщо в режимі HDMI відсутній звук, перевірте комп'ютерне середовище. Для деяких комп'ютерів потрібно вручну змінити стандартне значення аудіовиходу на значення HDMI.
- Щоб користуватися режимом HDMI PC (ПК), PC (ПК)/DTV слід встановити у режим PC (ПК).
- У режимі HDMI PC (ПК) можуть виникати проблеми сумісності пристроїв.

## З'єднання з ІЧ приймачем

Дозволяє використовувати дротовий пульт дистанційного керування або подовжувач ІЧ-приймача.

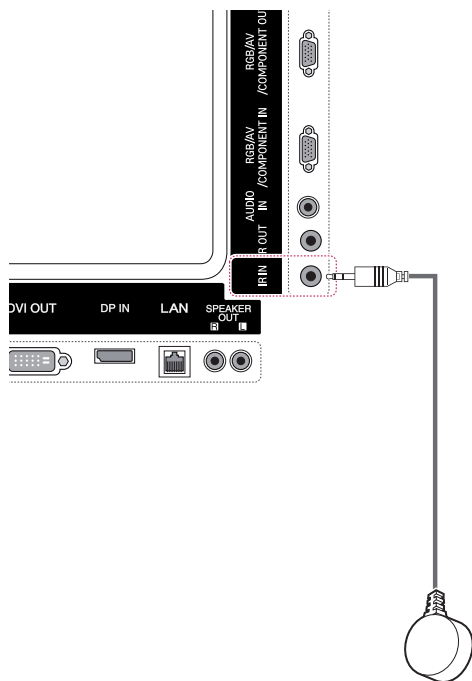

### **!** ПРИМІТКА

- Перевірте чи від'єднано кабель живлення.

## Налаштування екрана

### Вибір режиму зображення

Насолоджуйтеся досконалими зображеннями, вибравши один із попередньо встановлених режимів зображення.

- 1 Натисніть кнопку **MENU (Меню)**, щоб перейти до головних меню.
- 2 За допомогою навігаційних кнопок перейдіть до пункту **PICTURE (Зображення)** та натисніть кнопку **OK**.
- 3 За допомогою навігаційних кнопок перейдіть до пункту **Picture Mode (Режим зображення)** та натисніть кнопку **OK**.
- 4 За допомогою навігаційних кнопок перейдіть до потрібного режиму зображення та натисніть кнопку **OK**.

Режим	Опис
<b>Vivid (Яскравий)</b>	Режим відеозображення для магазину, з підвищеними значеннями контрастності, яскравості, насиченості кольору та чіткості.
<b>Standard (Стандартний)</b>	Налаштування зображення для перегляду у звичайному середовищі.
<b>Cinema (Кіно)</b>	Оптимізація зображення зі створенням враження перебування у кінотеатрі.
<b>Sport (Спорт)</b>	Оптимізація динамічного відеозображення шляхом підкреслення основних кольорів – білого, зеленого і небесно-блакитного.
<b>Game (Гра)</b>	Оптимізація відеозображення для динамічних ігор.

- 5 Завершивши, натисніть кнопку **EXIT (Вийти)**. Щоб повернутися до попереднього меню, натисніть кнопку **BACK (Назад)**.

### Налаштування параметрів зображення

Для найкращої якості зображення налаштуйте основні та додаткові параметри кожного режиму зображення на власний розсуд.

- 1 Натисніть кнопку **MENU (Меню)**, щоб отримати доступ до головних меню.
- 2 За допомогою навігаційних кнопок перейдіть до пункту **PICTURE (Зображення)** та натисніть кнопку **OK**.
- 3 За допомогою навігаційних кнопок перейдіть до пункту **Picture Mode (Режим зображення)** та натисніть кнопку **OK**.
- 4 За допомогою навігаційних кнопок перейдіть до потрібного режиму зображення та натисніть кнопку **OK**.
- 5 Виберіть і налаштуйте подані нижче параметри, після чого натисніть кнопку **OK**.

Параметри	Опис
<b>Backlight (Підсвічування)</b>	Регулювання яскравості екрана шляхом зміни інтенсивності підсвітки РК-екрана. Якщо знизити рівень яскравості, екран стане темнішим і споживання електроенергії зменшиться без втрати якості відеосигналу.
<b>Contrast (Контрастність)</b>	Збільшення або зменшення градації тонів відеосигналу. Якщо яскраві частини зображення насичені, налаштуйте параметр Contrast (Контрастність).
<b>Brightness (Яскравість)</b>	Налаштування базового рівня сигналу зображення. Якщо темні частини зображення насичені, налаштуйте параметр Brightness (Яскравість).
<b>Sharpness (Чіткість)</b>	Регулювання рівня чіткості країв між світлими і темними областями зображення. Щоб нижчий цей рівень, то м'якше зображення.
<b>Color (Колір)</b>	Налаштування інтенсивності всіх кольорів.
<b>Tint (Відтінок)</b>	Регулювання балансу між червоним і зеленим відтінками зображення.
<b>Color Temp. (Колірна температура)</b>	Із вибором тепліших кольорів збільшиться насиченість відтінків червоного; якщо ж вибрати холодніші кольори, зображення буде синюватим.
<b>Advanced Control (Додаткові налаштування)</b>	Налаштування додаткових параметрів. Дивіться розділ "Додаткові параметри зображення" (див. стор.45).
<b>Picture Reset (Скидання параметрів зображення)</b>	Відновлення параметрів за замовчуванням.

- 6 Завершивши, натисніть кнопку **EXIT (Вийти)**. Щоб повернутися до попереднього меню, натисніть кнопку **BACK (Назад)**.

## Налаштування параметрів дисплея комп'ютера

Налаштуйте параметри кожного режиму зображення на свій розсуд для найкращої якості зображення.

- Ця функція працює лише в режимі RGB [PC (ПК)].
- 1 Натисніть кнопку **MENU (Меню)**, щоб отримати доступ до головних меню.
  - 2 За допомогою навігаційних кнопок перейдіть до пункту **PICTURE (Зображення)** та натисніть кнопку **OK**.
  - 3 За допомогою навігаційних кнопок перейдіть до пункту **Screen (Екран)** та натисніть кнопку **OK**.
  - 4 Виберіть і налаштуйте описані нижче параметри, після чого натисніть кнопку **OK**.

Параметри	Опис
<b>Resolution (Роздільна здатність)</b>	Вибір відповідної роздільної здатності. Дивіться розділ "Налаштування параметрів дисплея комп'ютера".
<b>Auto Config. (Автоналаштування)</b>	Автоматичне налаштування розташування, годинника та фази зображення на екрані. Під час налаштування зображення може бути нестабільним протягом кількох секунд.
<b>Position (Розташування) / Size (Розмір) / Phase (Фаза)</b>	Регулювання налаштувань, якщо зображення є нечітким, особливо якщо тремтять символи. Виконайте команду Auto Config. (Автоналаштування), перш ніж налаштувати ці параметри.
<b>Reset (Скидання)</b>	Відновлення параметрів за замовчуванням.

- 5 Завершивши, натисніть кнопку **EXIT (Вийти)**. Щоб повернутися до попереднього меню, натисніть кнопку **BACK (Назад)**.

## Налаштування параметрів звуку

### Вибір режиму звуку

У цьому моніторі передбачено 5 режимів звуку для різних видів відеовмісту.

- 1 Натисніть кнопку **MENU (Меню)**, щоб отримати доступ до головних меню.
- 2 За допомогою навігаційних кнопок перейдіть до пункту **AUDIO (Звук)** і натисніть кнопку **OK**.
- 3 За допомогою навігаційних кнопок перейдіть до пункту **Sound Mode (Режим звуку)** та натисніть кнопку **OK**.
- 4 За допомогою навігаційних кнопок перейдіть до потрібного режиму звуку та натисніть кнопку **OK**.

Режим	Опис
<b>Standard (Стандартний)</b>	Відтворення звуку стандартної якості.
<b>Music (Музика)</b>	Використовується для прослуховування музики.
<b>Cinema (Кіно)</b>	Використовується для перегляду фільмів.
<b>Sport (Спорт)</b>	Використовується для перегляду спортивних програм.
<b>Game (Гра)</b>	Використовується в режимі гри.

- 5 Завершивши, натисніть кнопку **EXIT (Вийти)**. Щоб повернутися до попереднього меню, натисніть кнопку **BACK (Назад)**.



- **16:9**: зображення масштабується горизонтально, в лінійній пропорції, для відображення на весь екран (підходить для перегляду DVD-дисків, записаних у форматі 4:3).

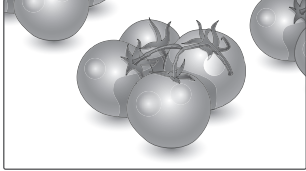

- **4:3**: зображення відтворюється в оригінальному форматі 4:3; зліва і справа на екрані відображатимуться сірі смуги.

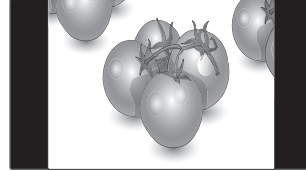

- **Just Scan (Точне сканування)**: цей параметр забезпечує найкращу якість зображення з високою роздільною здатністю, зберігаючи кожну деталь оригінального зображення. Примітка. Якщо в оригінальному сигналі присутні шуми в зображенні, ці шуми будуть помітні із країв екрана.



- **Zoom (Масштаб)**: використовується для перегляду зображення на весь екран без спотворення. Однак, верх і низ зображення буде обрізано.

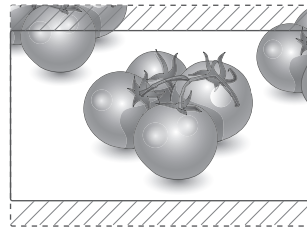

- **1:1**: зберігається формат вихідного зображення. (Лише режими Display Port PC (ПК), HDMI PC (ПК), DVI-D PC (ПК), RGB PC (ПК))

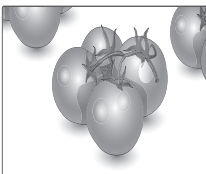

- **Сінема Zoom 1 (Масштаб екрана 1)**: використовується для збільшення зображення з дотриманням правильних пропорцій. Примітка. У разі збільшення або зменшення зображення може бути спотворено.

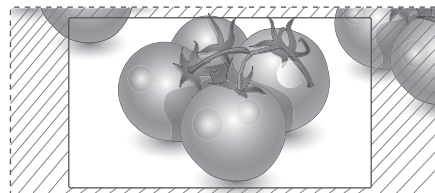

## Використання списку зовнішніх пристроїв

### Вибір джерела вхідного сигналу

- 1 Натисніть кнопку **INPUT (Вхід)**, щоб перейти до списку джерел вхідного сигналу.  
–Для кожного джерела вхідного сигналу відображається під'єднаний пристрій.
- 2 За допомогою навігаційних кнопок виберіть одне з джерел вхідного сигналу і натисніть **OK**.

Джерело вхідного сигналу	Опис
<b>Аудіовідео (компонентне відео)</b>	Перегляд відео з відеомагнітофона чи іншого зовнішнього пристрою.
<b>Компонентний</b>	Перегляд вмісту з DVD або іншого зовнішнього пристрою, або через цифровий тюнер
<b>RGB</b>	Відтворення на екрані під'єданого дисплея ПК.
<b>HDMI</b>	Перегляд вмісту з комп'ютера, DVD-дисків, декодера цифрового телебачення чи інших пристроїв високої чіткості
<b>DVI-D</b>	Відтворення на екрані під'єданого дисплея ПК.
<b>Display Port</b>	Перегляд вмісту з комп'ютера, DVD-дисків, декодера цифрового телебачення чи інших пристроїв високої чіткості
<b>SuperSign</b>	Відтворення на екрані дисплея медіапрогравача.
<b>USB</b>	Відтворення мультимедійного файлу з носія USB.



# РОЗВАГИ

## Підключення до кабельної мережі

(залежно від моделі)

Підключіть дисплей до локальної мережі через роз'єм для локальної мережі, як показано на малюнку нижче, і налаштуйте параметри мережі.

Цей монітор підтримує лише дротове мережеве з'єднання.

Для деяких домашніх мереж після фізичного підключення потрібно налаштувати мережеві параметри дисплея. До більшості домашніх мереж дисплей під'єднається автоматично, без додаткових налаштувань.

Для отримання докладнішої інформації зверніться до постачальника послуг Інтернету або дивіться посібник користувача для маршрутизатора.

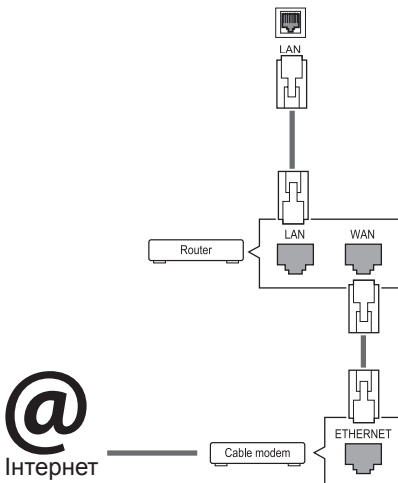

### УВАГА

- Не вставляйте модульний телефонний кабель у роз'єм локальної мережі.
- Існують різні методи підключення, тому просимо дотримуватися технічних вимог телекомунікаційної компанії чи постачальника послуг Інтернет.

Налаштування параметрів мережі (навіть якщо дисплей уже під'єднався до мережі автоматично, повторний запуск процесу налаштування не зашкодить):

- 1 Натисніть кнопку **MENU (Меню)**, щоб відкрити головне меню.
- 2 За допомогою навігаційних кнопок перейдіть до пункту **NETWORK (МЕРЕЖА)** та натисніть кнопку **OK**.
- 3 За допомогою навігаційних кнопок виберіть пункт **Network Setting (Налаштування мережі)** та натисніть кнопку **OK**.
- 4 Якщо налаштування мережі вже було виконано, виберіть **Resetting (Повторне налаштування)**. Поточні налаштування мережі будуть замінені новими.
- 5 Виберіть режим **IP Auto Setting (Автоматичне налаштування IP-адреси)** або **IP Manual Setting (Налаштування IP-адреси вручну)**.

- Якщо ви вибрали пункт **IP Manual Setting (Налаштування IP-адреси вручну)**, використовуйте навігаційні кнопки і кнопки з цифрами. IP-адресу необхідно буде ввести вручну.

- **IP Auto Setting (Автоматичне налаштування IP-адреси)**: якщо в локальній мережі наявний DHCP-сервер (маршрутизатор) з кабельним з'єднанням, вибирайте цей режим. IP-адресу дисплею буде встановлено автоматично. Якщо використовується маршрутизатор або модем широкопasmового доступу, який підтримує функцію DHCP (Dynamic Host Configuration Protocol – протокол динамічного налаштування доступу), IP-адресу буде визначено автоматично.

- 6 Після завершення налаштування натисніть кнопку **EXIT (ВИХІД)**.

### УВАГА

- Меню мережевих параметрів не буде доступним до фізичного під'єднання дисплею до мережі.
- Існують різні методи підключення, тому просимо дотримуватися технічних вимог телекомунікаційної компанії чи постачальника послуг Інтернет.

**ПРИМІТКА**

- Щоб користуватися Інтернетом безпосередньо через дисплей, з'єднання з мережею повинно бути завжди увімкнено.
- Якщо вам не вдається підключитися до Інтернету, перевірте стан з'єднання з мережею за допомогою ПК.
- Перед запуском **налаштування мережі** перевірте, чи під'єднано кабель локальної мережі та чи увімкнено на маршрутизаторі протокол DHCP.
- Якщо налаштування мережі не виконано належним чином, мережа не працюватиме.

**Поради щодо налаштування мережі**

- Для підключення дисплею використовуйте стандартний кабель локальної мережі – Cat5 або кращий, із роз'ємом RJ45.
- Чимало проблем, які виникають під час встановлення мережевого зв'язку, можна вирішити шляхом перезавантаження маршрутизатора чи модема. Після підключення дисплею до домашньої мережі швидко вимкніть і/або від'єднайте кабель живлення маршрутизатора домашньої мережі чи кабельного модема. Тоді знов увімкніть маршрутизатор або модем і/або під'єднайте кабель живлення.
- Залежно від умов договору з постачальником Інтернет-послуг кількість пристроїв, які можуть отримувати доступ до Інтернету, може бути обмежена. Для отримання детальнішої інформації зверніться до постачальника послуг Інтернету.
- Компанія LG не несе відповідальності за будь-які порушення в роботі дисплею та/або функцій підключення до Інтернету, спричинені помилками/збоями зв'язку, що пов'язані з вашим підключенням до Інтернету чи іншим обладнанням, під'єднаним до дисплею.
- Компанія LG не несе відповідальності за проблеми з підключенням до Інтернету.
- Якщо швидкість зв'язку з Інтернетом не відповідає вимогам для відтворюваного вмісту, якість відображення може бути незадовільною.
- Деякі дії в Інтернеті можуть бути неможливими через обмеження, встановлені постачальником Інтернет-послуг, який забезпечує підключення до мережі.
- Будь-які витрати на користування послугами,

що надаються постачальником Інтернет-послуг, включаючи плату за зв'язок, є у повному обсязі вашою відповідальністю.

- Для кабельного підключення до цього дисплея потрібний мережевий порт 10 Base-T або 100 Base-TX. Якщо ваше підключення до Інтернету не передбачає такого з'єднання, ви не зможете підключити дисплей.
- Для DSL-підключення потрібен DSL-модем, а для підключення за допомогою кабельного модема потрібен кабельний модем. Залежно від типу підключення та умов абонентського договору з постачальником послуг Інтернет, доступ до Інтернету з дисплею може бути неможливим або кількість пристроїв для одночасного підключення може бути обмежена (Якщо постачальник послуг Інтернет обмежує доступ одним пристроєм, дисплей не зможе підключитися до Інтернету, коли підключено комп'ютер).
- Використання маршрутизатора може бути не дозволене або обмежене відповідно до правил та обмежень постачальника послуг Інтернету. Для отримання детальнішої інформації зверніться безпосередньо до постачальника послуг Інтернету.

**Стан мережі**

- 1 Натисніть кнопку **MENU (Меню)**, щоб відкрити головне меню.
- 2 За допомогою навігаційних кнопок перейдіть до пункту **NETWORK (МЕРЕЖА)** та натисніть кнопку **OK**.
- 3 За допомогою навігаційних кнопок виберіть пункт **Network Status (Стан мережі)**.
- 4 Щоб перевірити стан мережі, натисніть кнопку **OK**.
- 5 Після завершення налаштування натисніть кнопку **EXIT (Вийти)**.

Параметр	Опис
<b>Setting (Налаштування)</b>	Повернення до меню налаштування мережі.
<b>Test (Перевірка)</b>	Перевірка поточного стану мережі після налаштування.
<b>Close (Закрити)</b>	Повернення до попереднього меню.

## Під'єднання USB-пристроїв

Для використання додаткових мультимедійних функцій підключіть до дисплею USB-накопичувач – флеш-карту USB або зовнішній жорсткий диск.

Під'єднуйте до дисплею флеш-пам'ять USB чи USB-пристрій для читання карт пам'яті так, як зображено на малюнку нижче. З'явиться екран "My media (Мої мультимедіа)".

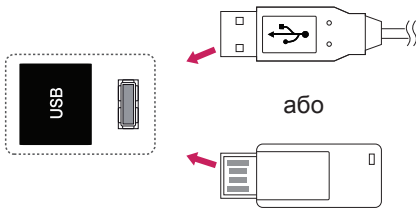

### УВАГА

- Не вимикайте дисплей та не від'єднуйте USB-накопичувач, коли меню EMF(my media) активне, адже це може призвести до втрати файлів або пошкодження USB-накопичувача.
- Регулярно робіть резервні копії файлів, збережених на USB-пристрої, оскільки вони можуть бути втрачені або пошкоджені, і це не вважається гарантійним випадком.

### Підказки щодо використання USB-пристроїв

- Розпізнаються тільки USB-накопичувачі даних.
- У разі підключення USB-пристрою через USB-концентратор пристрій не розпізнається.
- USB-накопичувачі, для яких використовується програмне забезпечення автоматичного розпізнавання, можуть бути не розпізнані.
- USB-накопичувачі, для яких потрібен спеціальний драйвер, можуть бути не розпізнані.
- Швидкість розпізнавання USB-накопичувача залежить від конкретного накопичувача.
- Не вимикайте дисплей і не відключайте USB-накопичувач під час його роботи. У разі випадкового відключення або від'єднання пристрою записані файли або сам USB-накопичувач можуть бути пошкоджені.
- Не підключайте USB-накопичувачі з мікропрограмою, зміненою на комп'ютері. Такі пристрої можуть призвести до збоїв у роботі виробу або не читатися коректно. Використовуйте лише USB-накопичувач зі стандартними музичними файлами, файлами із зображеннями або відеофайлами.
- Використовуйте лише USB-накопичувач, відформатований у файлової системі FAT32 або файлової системі NTFS, сумісний з операційною системою Windows. Якщо накопичувач відформатовано як іншу сервісну програму, яка не підтримується Windows, можливо, його не вдасться розпізнати.
- Під'єднайте живлення до USB-накопичувача (понад 0,5 A), який потребує зовнішнього джерела живлення. Інакше пристрій може не бути розпізнано.
- Підключайте USB-накопичувач за допомогою кабелю, що надається виробником пристрою USB.
- Деякі USB-накопичувачі можуть не розпізнаватися або працювати повільно.
- Спосіб розташування файлів USB-накопичувача подібний до Windows XP, а ім'я файлу може містити до 100 латинських символів.
- Робіть резервні копії важливих файлів, бо дані, що зберігаються на USB-накопичувачі, можуть бути пошкоджені. Виробник не несе відповідальності за будь-яку втрату даних.
- Якщо USB-накопичувач на жорсткому диску (USB HDD) не має зовнішнього джерела живлення, пристрій USB може бути не розпізнано. Обов'язково підключіть зовнішнє джерело живлення.
  - Для зовнішнього джерела живлення застосовуйте адаптер живлення. USB-кабель не завжди може замінити зовнішнє джерело живлення.

- Якщо пам'ять USB-накопичувача має кілька розділів або ви використовуєте пристрій USB для зчитування карт різних форматів, ви можете використовувати до чотирьох розділів або USB-накопичувачів.
- Якщо USB-накопичувач підключено до пристрою USB для зчитування карт різних форматів, дані про місткість можуть бути недоступні.
- Якщо USB-накопичувач не працює належним чином, відключіть та підключіть його знову.
- Швидкість виявлення USB-накопичувача може бути різною в різних випадках.
- Якщо USB-пристрій під'єднано в режимі очікування, то після ввімкнення дисплею відповідний жорсткий диск завантажиться автоматично.
- Рекомендована ємність зовнішнього жорсткого диску USB – не більше 1 Тб, USB-пристрою – не більше 32 Гб.
- Пристрої більшої ємності, ніж рекомендовано, можуть не функціонувати належним чином.
- Якщо зовнішній жорсткий диск USB із функцією збереження енергії не функціонує, вимкніть і знов увімкніть його, щоб поновити нормальну роботу.
- USB-пристрої версії, ранішої за USB 2.0, також підтримуються. Проте вони можуть не працювати належним чином у списку фільмів.
- В одній папці можна розпізнати максимум 999 папок або файлів.
- Рекомендовано використовувати сертифікований USB-накопичувач і кабель. В іншому випадку USB-накопичувач може бути нерозпізнано або може виникнути помилка відтворення.
- Для відтворення файлів, розповсюджених і збережених менеджером SuperSign, можна використовувати тільки карти пам'яті USB. Жорсткі диски та пристрої USB для зчитування карт різних форматів не працюватимуть.
- Для відтворення файлів, розповсюджених та збережених менеджером SuperSign, можна використовувати тільки накопичувачі, відформатовані для файлової системи FAT 32.
- Накопичувач стандарту USB 3.0 може не працювати.

## Перегляд файлів

Послідовність дій для доступу до фотографій, музики та фільмів та для перегляду файлів.

- 1 Вставте USB-накопичувач.
- 2 Натисніть кнопку **MENU (Меню)**, щоб відкрити головне меню.
- 3 За допомогою навігаційних кнопок перейдіть до пункту **My Media (Мої мультимедіа)** та натисніть кнопку **OK**.
- 4 За допомогою навігаційних кнопок перейдіть до пункту **MOVIE LIST (Відео)**, **PHOTO LIST (Фотографії)** або **MUSIC LIST (Музика)** і натисніть кнопку **OK**.

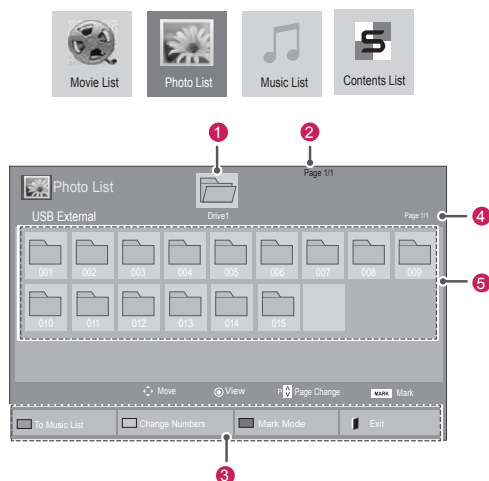

№	Опис
1	Перехід до папки вищого рівня
2	Поточна сторінка / загальна кількість сторінок
3	Відповідні кнопки на пульті дистанційного керування
4	Поточна сторінка / загальна кількість сторінок вмісту папки, виділеної в позиції 1
5	Вміст папки, виділеної в позиції 1
Кнопка	Опис
Зелена кнопка	Натискайте ЗЕЛЕНУ кнопку кілька разів поспіль для виконання переходів <b>Movie List (Список фільмів)</b> -> <b>Photo List (Список фото)</b> , <b>Photo List (Список фото)</b> -> <b>Music List (Список музики)</b> , <b>Music List (Список музики)</b> -> <b>Contents List (Список вмісту)</b> або <b>Contents List (Список вмісту)</b> -> <b>Movie List (Список фільмів)</b> .
Жовта кнопка	<b>Зміна режиму відображення: 5 великих ескізів або простий список.</b>
Синя кнопка	Перемикання на режим вибору.

## Підтримувані формати файлів

Тип	Підтримувані формати файлів
Відео	<p><b>DAT,MPG,MPEG,VOB,AVI,DivX,MP4,MKV,TS,TRP,TP,ASF,WMV,FLV</b></p> <p>Підтримуються відеофайли форматів *.mpg/*.mpeg/*.dat/*.ts/*.trp/*.tp/*.vob/*.mp4/*.mov/*.mkv/*.divx/*.avi/*.asf/*.wmv/*.flv/*.avi(motion-jpeg)/*.mp4(motion-jpeg)/*.mkv(motion-jpeg)</p> <p><b>Відеоформат:</b> DivX3.11, DivX4, DivX5, DivX6, Xvid1.00, Xvid1.01, Xvid1.02, Xvid1.03, Xvid1.10 beta-1/beta-2, Mpeg-1, Mpeg-2, Mpeg-4, H.264/AVC, VC1, JPEG, Sorenson H.263</p> <p><b>Аудіоформат:</b> Dolby Digital, AAC, Mpeg, MP3, LPCM, HE-AAC, ADPCM, WMA</p> <p><b>Швидкість передачі:</b> в діапазоні від 32 кбіт/с до 320 кбіт/с (MP3)</p> <p><b>Формат зовнішніх субтитрів:</b> *.smi/*.srt/*.sub(MicroDVD,Subviewer1.0/2.0)/*.ass/*.ssa/*.txt(TMPlayer)/*.psb(PowerDivX)</p> <p><b>Формат зовнішніх субтитрів:</b> тільки XSUB (формат субтитрів, що використовується у файлах DivX6)</p>
Фотографії	<p>JPEG</p> <p>Базовий: від 64 x 64 до 15360 x 8640 Послідовний: від 64 x 64 до 1920 x 1440</p> <ul style="list-style-type: none"> <li>Підтримуються тільки файли формату JPEG.</li> <li>Файли у форматі, що не підтримується, відображаються у вигляді стандартної піктограми.</li> </ul>
Музика	<p>MP3</p> <p>Швидкість передачі від 32 до 320 кбіт/с</p> <ul style="list-style-type: none"> <li>Частота дискретизації MPEG1 рівня 3: 32 кГц, 44,1 кГц, 48 кГц.</li> <li>Частота дискретизації MPEG2 рівня 3: 16 кГц, 22,05 кГц, 24 кГц</li> <li>Частота дискретизації MPEG2.5 рівня 3: 8 кГц, 11,025 кГц, 12 кГц</li> </ul>

Вміст (у випадку використання Super-Sign Manager)	Файлові розширення: *.cts/ *.cse		
	Фільми		
Фотографії	Файл Розширення JPEG JPG PNG BMP	Пункт підтримуваний формат файлу	Файлові розширення: *.mpg/*.mpeg/*.dat/*.ts/*.trp/*.tp/*.vob/*.mp4/*.mov/*.mkv/*.avi/*.asf/*.wmv/*.avi (motion JPEG)/*.mp4 (motion JPEG)/*.mkv (motion JPEG)
			Формат відео: MPEG1, MPEG2, MPEG4, H.264/AVC, DivX 3.11, DivX 4, DivX 5, DivX 6, Xvid 1.00, Xvid 1.01, Xvid 1.02, Xvid 1.03, Xvid 1.10-beta1/2, JPEG, VC1 (WVC1/MMV3)
Музика	MP3	Швидкість передачі даних	Формат звуку: MP2, MP3, Dolby Digital, LPCM, AAC, HE-AAC, LPCM, ADPCM, WMA, MP3
			Характеристика
		розмір фотографії	<ul style="list-style-type: none"> <li>• SOF0: базовий</li> <li>• SOF1: Extend Sequential</li> <li>• SOF2: Progressive</li> </ul> <ul style="list-style-type: none"> <li>• Мін.: 64 x 64</li> <li>• Макс. тип.: 1366 x 768</li> </ul>
		Частота дискретизації	<ul style="list-style-type: none"> <li>32 – 320 кбіт/с</li> <li>32 kHz, 44.1 kHz, 48 kHz (MPEG1 L3)</li> <li>16 kHz, 22.05 kHz, 24 kHz (MPEG2 L3)</li> <li>8kHz, 11.025 kHz, 12 kHz (MPEG2.5 L3)</li> </ul>

## Перегляд фільмів

Цей екран дозволяє відтворювати мультимедійні файли з USB-пристрою або сервера DLNA у мережі.

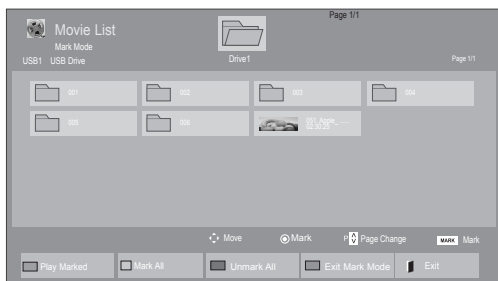
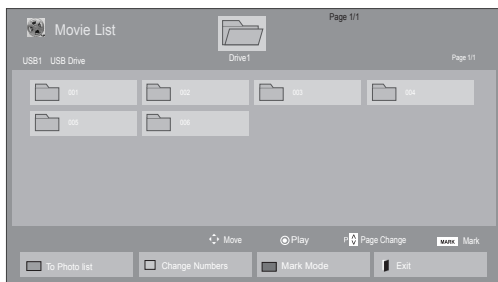

- 1 За допомогою навігаційних кнопок перейдіть до пункту **My Media (Мої мультимедіа)** та натисніть кнопку **OK**.
- 2 За допомогою навігаційних кнопок перейдіть до пункту **Movie List (Відео)** та натисніть кнопку **OK**.
- 3 За допомогою навігаційних кнопок виберіть потрібну папку та натисніть кнопку **OK**.
- 4 За допомогою навігаційних кнопок виберіть потрібний файл та натисніть кнопку **OK**.



Меню	Опис
<b>Play Marked (Відтворювати позначене)</b>	Відтворення вибраного відео. Після закінчення програвання відеофайлу, автоматично розпочне програватись наступний вибраний відеофайл.
<b>Mark All (Позначити всі)</b>	Відзначити всі відеофайли на екрані.
<b>Unmark All (Зняти позначення всіх)</b>	Зняти позначення зі всіх відеофайлів.
<b>Exit Mark Mode (Вийти з режиму вибору)</b>	Вихід із режиму вибору.











## 5 Увімкніть відтворення фільму.

### ! ПРИМІТКА

- Для непідтримуваних типів файлів не відображатимуться зображення попереднього перегляду, натомість відображатиметься лише піктограма .
- Файли невідомого формату відображаються у вигляді растрового зображення .

## 6 Керуйте процесом відтворення за допомогою клавіш.



Кнопка	Опис
	Зупинка відтворення.
	Відтворення відео.
	Призупинення або відновлення відтворення.
	Пошук назад у файлі.
	Пошук вперед у файлі.
	Виклик меню <b>Option (Параметри)</b> .
	Приховування меню на повноекранному зображенні.
	Повернення до списку <b>Movie List (Відео)</b> .
"<" або ">"	Перехід до потрібних позицій у файлі під час відтворення. Час позиції буде вказано на смузі стану. У деяких файлах ця функція може не працювати належним чином.
 <b>ENERGY SAVING (Енергозбереження)</b>	Щоб збільшити яскравість екрана, натискайте кнопку  <b>ENERGY SAVING (Енергозбереження)</b> поки не буде вибрано потрібний рівень.

**Підказки щодо відтворення відеофайлів**

- Деякі субтитри, створені користувачем, можуть не відобразитися належним чином.
- Деякі спеціальні символи в субтитрах не підтримуються.
- Теги HTML у субтитрах не підтримуються.
- Субтитри доступні лише мовами, переліченими у відповідному списку.
- Під час зміни мови аудіосупроводу можливі збої у відтворенні (зупинка зображення, прискорене відтворення тощо).
- Пошкоджений файл із фільмом може не відтворюватися належним чином або можуть бути недоступними деякі функції програвача.
- Відеофайли, створені за допомогою деяких кодувань, можуть не відтворюватися належним чином.
- Якщо структура відео- та аудіосигналу в записаному файлі не пов'язана, може відтворюватися тільки відео або тільки звук.
- Підтримуються відеофайли HD з максимальною роздільною здатністю 1920x1080@25/30P або 1280x720@50/60P, залежно від кадру.
- Відеофайли, що мають більшу роздільну здатність, ніж 1920x1080@25/30P або 1280x720@50/60P, можуть не працювати належним чином, залежно від кадру.
- Відеофайли, які мають інший тип або формат, окрім зазначених, можуть не відтворюватися належним чином.
- Максимальна швидкість передачі для відеофайлу, що відтворюється, складе 20 мбіт/с (тільки Motion JPEG: 10 мбіт/с).
- Рівномірне відтворення файлів із кодуванням рівня 4.1 або вище в H.264/AVC не гарантується.
- Аудіокодек DTS не підтримується.
- Відеофайл розміром понад 30 Гб не може бути відтворено.
- Відеофайл DivX і файл із субтитрами мають бути розташовані в одній папці.
- Щоб субтитри відображалися, назва відеофайлу має відповідати назві файлу субтитрів.
- Відтворення відеофайлу через USB-з'єднання, що не підтримує високу швидкість, може не відбуватися належним чином.

- Файли з кодуванням GMC (Global Motion Compensation – глобальна компенсація руху) можуть не відтворюватися.
- Під час перегляду відеофайлу зі списку відео зображення можна налаштувати, натиснувши клавішу Energy Saving (Енергозбереження) на пульті дистанційного керування. Користувацькі налаштування для кожного режиму зображення недоступні.

**Параметри відео**

- 1 Натисніть кнопку **MENU (Меню)**, щоб відкрити **спливне меню**.
- 2 За допомогою навігаційних кнопок перейдіть до пункту **Set Video Play. (Налаштування відтворення відео)**, **Set Video. (Налаштування відео)**, або **Set Audio. (Налаштування аудіо)** та натисніть **OK**.

**ПРИМІТКА**

- Зміна значення параметрів у **списку відео** не впливає на налаштування списків **фотографій** та **музики**.
- Значення параметрів, які було змінено у списках **фотографій** та **музики**, аналогічно змінюються у списках **фотографій** та **музики**, але не у **списку відео**.
- Під час повторного відтворення відеофайлу після його зупинення перегляд відео можна продовжити з місця зупинки.

У меню **Налаштування відтворення відео**:

- 1 За допомогою навігаційних кнопок виберіть пункт **Picture Size (Розмір зображення)**, **Audio Language (Мова звукового супроводу)**, **Subtitle Language (Мова субтитрів)** або **Repeat (Повторення)**.
- 2 За допомогою навігаційних кнопок виберіть потрібний пункт та налаштуйте його.

Меню	Опис
<b>Picture Size (Розмір зображення)</b>	Дозволяє вибрати бажаний формат зображення під час відтворення відео.
<b>Audio Language (Мова звукового супроводу)</b>	Дозволяє змінити мову звукової доріжки під час відтворення відео. Для файлів із однією звуковою доріжкою функція недоступна.
<b>Subtitle Language (Мова субтитрів)</b>	Вимкнення/ввімкнення субтитрів.
<b>Language (Мова)</b>	Для формату субтитрів SMI ця функція дає змогу вибрати мову субтитрів.
<b>Code Page (Кодування)</b>	Можна вибрати шрифт субтитрів. За замовчуванням буде використовуватися такий самий шрифт, як і в меню.
<b>Sync (Синхронізація)</b>	Налаштування синхронізації субтитрів – від -10 секунд до +10 секунд із кроком 0,5 секунди під час відтворення фільму.
<b>Position (Розташування)</b>	Переміщення субтитрів вгору або вниз під час відтворення відео.
<b>Size (Розмір)</b>	Вибір потрібного розміру субтитрів під час відтворення відео.

<b>Repeat (Повторення)</b>	Дає змогу увімкнути або вимкнути функцію повторного відтворення відео. Якщо функцію ввімкнено, файли в папці будуть відтворюватися в режимі повтору. Навіть якщо режим повторюваного відтворення вимкнено, може початися відтворення файлу, якщо його назва схожа на назву попереднього файлу.
----------------------------	--

Кодування	Підтримувані мови
<b>Latin1 (Латиниця1)</b>	Англійська, іспанська, французька, німецька, італійська, шведська, фінська, голландська, португальська, датська, румунська, норвезька, албанська, гельська, валійська, ірландська, каталанська, валенсійська
<b>Latin2 (Латиниця2)</b>	Боснійська, польська, хорватська, чеська, словацька, словенська, сербська, угорська
<b>Latin4 (Латиниця4)</b>	Естонська, латвійська, литовська
<b>Cyrillic (Кирилиця)</b>	Болгарська, македонська, російська, українська, казахська
<b>Greek (Грецька)</b>	Грецька
<b>Korean (Корейська)</b>	Корейська



#### ПРИМІТКА

- У файлі субтитрів підтримується лише 10 000 синхронних блоків.
- Під час перегляду відео можна налаштувати розмір зображення, натиснувши кнопку **ARC**.
- Субтитри для вашої мови підтримуються тільки в тому випадку, якщо ця мова встановлена і для екранного меню.
- Параметри кодування можуть бути вимкнені залежно від мови файлів субтитрів.
- Виберіть відповідне кодування для файлів субтитрів.



У меню **Set Video. (Налаштування відео):**

- 1 За допомогою навігаційних кнопок виберіть потрібний пункт та налаштуйте його.

У меню **Set Audio. (Налаштування аудіо):**

- 1 За допомогою навігаційних кнопок перейдіть до пункту **Sound Mode (Режим звуку), Clear Voice II (Чіткий голос II) або Balance (Баланс).**
- 2 За допомогою навігаційних кнопок виберіть потрібний пункт та налаштуйте його.

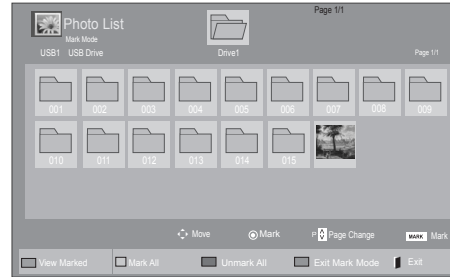
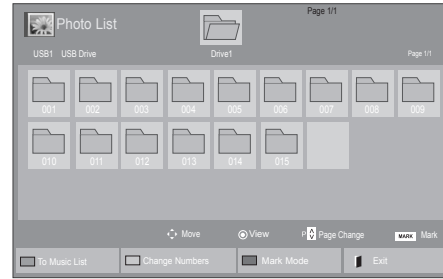

## Перегляд фотографій

Переглядайте файли із зображеннями, збережені на USB-пристрої. Залежно від моделі телевізора зображення на екрані може відрізнятися.



- 1 За допомогою навігаційних кнопок перейдіть до пункту **My Media (Мої мультимедіа)** та натисніть кнопку **ОК**.
- 2 За допомогою навігаційних кнопок перейдіть до пункту **Photo List (Фотографії)** та натисніть кнопку **ОК**.
- 3 За допомогою навігаційних кнопок виберіть потрібну папку та натисніть кнопку **ОК**.
- 4 За допомогою навігаційних кнопок виберіть потрібний файл та натисніть кнопку **ОК**.

Меню	Опис
<b>View Marked (Переглянути позначене)</b>	Показати виbrane фото.
<b>Mark All (Позначити всі)</b>	Позначити всі фото на екрані.
<b>Unmark All (Зняти позначення всіх)</b>	Зняти позначення зі всіх файлів фотографій.
<b>Exit Mark Mode (Вийти з режиму вибору)</b>	Вихід із режиму вибору.

- 5 Переглядайте фотографії.



### ПРИМІТКА

- Для непідтримуваних типів файлів не відобразатимуться зображення попереднього перегляду, натомість відобразатиметься лише піктограма .
- Файли невідомого формату відображаються у вигляді растрового зображення .

## Використання параметрів перегляду фотографій

Під час перегляду фотографій використовуйте нижче перелічені параметри.



Параметри      Кількість вибраних фотографій

Параметри	Опис
<b>Slideshow</b> (Слайд-шоу)	Початок або зупинка показу вибраних фотографій. Якщо фотографії не вибрано, відтворяться всі фотографії, збережені у поточній папці. Щоб встановити швидкість і режим перегляду показу слайдів, виберіть пункт <b>Option</b> .
<b>BGM</b> (Фонові музика)	Увімкнення або вимкнення фонові музики. Щоб вибрати папку для фонові музики, виберіть пункт <b>Option (Параметри)</b> . Параметри можна налаштувати за допомогою кнопки <b>MENU (Меню)</b> на пульті дистанційного керування.
<b>Rotate</b> (Повернути)	Обертання фотографій за годинниковою стрілкою (90°, 180°, 270°, 360°). <div style="border: 1px solid black; padding: 5px; margin-top: 10px;"> <p><b>ПРИМІТКА</b></p> <ul style="list-style-type: none"> <li>Підтримувані розміри фотографій обмежено. Обернути фотографію неможливо, якщо ширина зображення після обертання більша за підтримувану роздільну здатність.</li> </ul> </div>
<b>Zoom</b> (Масштаб)	Збільшення зображення на 200% або 400%. <div style="border: 1px solid black; padding: 5px; margin-top: 10px;"> <p><b>ПРИМІТКА</b></p> <ul style="list-style-type: none"> <li>Збільшити на 200% чи 400% можна лише зображення розміру 1372×772 пікселів або більші.</li> <li>Для зображень розміру 960×540 пікселів чи більших доступне збільшення лише на 400%.</li> </ul> </div>

<b>ENERGY SAVING</b> (Енергозбереження)	Щоб змінити яскравість екрана, натисніть кнопку <b>ENERGY SAVING (Енергозбереження)</b> до отримання бажаного результату.
<b>Option</b> (Параметри)	<ul style="list-style-type: none"> <li><b>Slide Speed:</b> вибір швидкості відтворення слайдів (<b>Fast, Medium, Slow</b>).</li> <li><b>Transition Effect:</b> встановлення режиму перегляду показу слайдів.</li> <li><b>BGM:</b> вибір папки з музикою для відтворення на тлі.</li> </ul> <div style="border: 1px solid black; padding: 5px; margin-top: 10px;"> <p><b>ПРИМІТКА</b></p> <ul style="list-style-type: none"> <li>Під час відтворення фонові музики папку з музикою неможливо змінити.</li> <li>Вибрати можна лише папку з файлами MP3, збережену на тому ж пристрої, з якого відтворюються фотографії.</li> </ul> </div>
<b>Hide</b> (Приховати)	Приховування вікна параметрів. Для відображення параметрів натисніть <b>OK</b> .
<b>EXIT</b> (Вийти)	Повернення до списку <b>Photo List (Фотографії)</b> .

## Параметри меню фотографій

- Натисніть кнопку **MENU (Меню)**, щоб відкрити меню **Option (Параметри)**.
- За допомогою навігаційних кнопок перейдіть до пункту **Set Photo View. (Налаштування перегляду фотографій)**, **Set Video. (Налаштування відео.)** або **Set Audio. (Налаштування аудіо)** та натисніть кнопку **OK**.





**ПРИМІТКА**

- Зміна значення параметрів у списку **відео** не впливає на налаштування списків **фотографій** та **музики**.
- Значення параметрів, які було змінено у списках **фотографій** та **музики**, аналогічно змінюються у списках **фотографій** та **музики**, але не у списку **відео**.

Якщо вибрано пункт **Set Photo View**

- 1 За допомогою навігаційних кнопок виберіть пункт **Slide Speed, Transition Effect** або **BGM**.
- 2 За допомогою навігаційних кнопок виберіть потрібний пункт і налаштуйте його.

### Ефекти переходу

Параметр	Опис
<b>Sliding</b>	<p>Плавне усунення поточного слайду з екрана і одночасний перехід до наступного слайду.</p> 
<b>Stairs</b>	<p>Усунення поточного слайду з екрана подібно до сходинок і одночасний перехід до наступного слайду.</p> 
<b>Door Open/Close</b>	<p>Усунення поточного слайду з екрана подібно до того, як відчиняються і зачиняються двері, і одночасний перехід до наступного слайду.</p> 
<b>Shutter</b>	<p>Усунення поточного слайду з екрана подібно до перетягування чи стягування донизу шторки і одночасний перехід до наступного зображення</p> 
<b>Fade In</b>	<p>Повільне зникнення поточного слайду, перш ніж буде відтворено наступний слайд.</p> 

У меню **Set Video (Налаштування відео)**:

- 1 За допомогою навігаційних кнопок виберіть потрібний пункт та налаштуйте його.

У меню **Set Audio (Налаштування аудіо)**:

- 1 За допомогою навігаційних кнопок перейдіть до пункту **Sound Mode (Режим звуку)**, **Clear Voice II (Чіткий голос II)** або **Balance (Баланс)**.
- 2 За допомогою навігаційних кнопок виберіть потрібний пункт та налаштуйте його.

## Відтворення музики

- 1 За допомогою навігаційних кнопок перейдіть до пункту **My Media (Мої мультимедіа)** та натисніть кнопку **OK**.
- 2 За допомогою навігаційних кнопок перейдіть до пункту **Music List (Музика)** і натисніть кнопку **OK**.
- 3 За допомогою навігаційних кнопок виберіть потрібну папку та натисніть кнопку **OK**.
- 4 За допомогою навігаційних кнопок виберіть потрібний файл та натисніть кнопку **OK**.

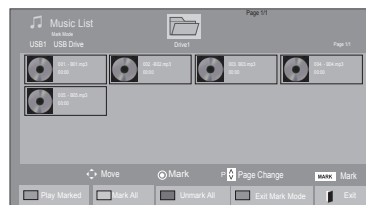
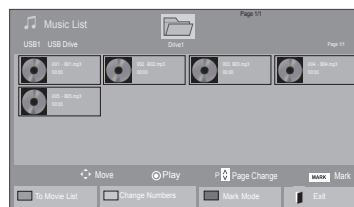

Меню	Опис
<b>Play Marked (Відтворювати позначене)</b>	Показати вибраний музичний файл.
<b>Mark All (Позначити всі)</b>	Позначити всі музичні файли на екрані.
<b>Unmark All (Зняти позначення всіх)</b>	Зняти позначення зі всіх музичних файлів.
<b>Exit Mark Mode (Вийти з режиму вибору)</b>	Вихід із режиму вибору.

- 5 Увімкніть відтворення музики.

- 6 Керуйте процесом відтворення за допомогою поданих нижче кнопок.

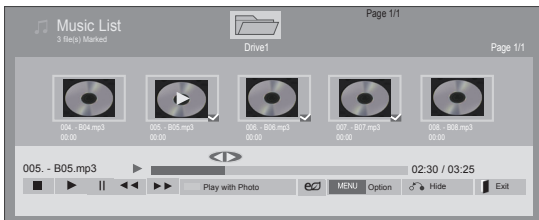

Кнопка	Опис
	Зупинка відтворення.
	Відтворення музичного файлу.
	Призупинення або відновлення відтворення.
	Перехід до наступного файлу.
	Перехід до попереднього файлу.
або	Під час відтворення: Якщо натиснути кнопку , почнеться відтворення попереднього музичного файлу. Якщо натиснути кнопку , почнеться відтворення наступного музичного файлу.
Зелена кнопка	Запуск відтворення вибраних аудіофайлів і перехід до списку <b>Photo List (Фотографії)</b> .
<b>ENERGY SAVING (Енергозбереження)</b>	Щоб змінити яскравість екрана, натискайте кнопку <b>ENERGY SAVING (Енергозбереження)</b> до отримання бажаного результату.
<b>Option (Параметри)</b>	Виклик меню параметрів.
<b>Hide (Приховати)</b>	Приховування вікна параметрів. Для відображення параметрів натисніть <b>OK</b> .
<b>EXIT (Вийти)</b>	Якщо натиснути кнопку <b>EXIT (Вийти)</b> , коли на екрані відображено музичний програвач, відтворення музики буде зупинено, проте програвач не повернеться до звичайного перегляду. Якщо натиснути кнопку <b>EXIT (Вийти)</b> у той час, коли відтворення музики зупинено або коли музичний програвач приховано, програвач повернеться до звичайного перегляду.
<b>"&lt;" або "&gt;"</b>	Якщо під час відтворення натиснути кнопку <b>&lt;</b> або <b>&gt;</b> , відтворення переміститься у місце, на яке вказує курсор.

### Підказки щодо відтворення музичних файлів

- Цей пристрій не підтримує MP3-файли з тегами ID3.

### ПРИМІТКА

- Для непідтримуваних типів файлів не відображатимуться зображення попереднього перегляду, натомість відобразиться лише піктограма .
- Файли невідомого формату відображаються у вигляді растрового зображення .
- Пошкоджені або дефектні музичні файли не відтворюються і для них відображається тривалість 00:00.
- Музичні файли, завантажені з платних вебсайтів із захистом авторських прав, не відтворюються і для них відображається неточна інформація про тривалість.
- Якщо натиснути кнопки **OK** та , екранна заставка зникне.
- У цьому режимі можна також використовувати такі кнопки пульта дистанційного керування як **PLAY (Відтворення)** () , **Pause (Пауза)** () , ) , ) , ) .
- Користуйтеся кнопкою для вибору наступного музичного файлу та кнопкою для вибору попереднього файлу.



### Параметри меню музики

- 1 Натисніть кнопку **MENU (Меню)**, щоб відкрити **спливне** меню.
- 2 За допомогою навігаційних кнопок перейдіть до пункту **Set Audio Play (Налаштування відтворення аудіо)**, або **Set Audio (Налаштування аудіо)**, тоді натисніть **OK**.



#### ПРИМІТКА

- Зміна значення параметрів у **списку відео** не впливає на налаштування списків **фотографій** та **музики**.
- Значення параметрів, які було змінено у списках **фотографій** та **музики**, аналогічно змінюються у списках **фотографій** та **музики**, але не у **списку відео**.

У меню **Set Audio Play (Налаштування відтворення аудіо)**:

- 1 За допомогою навігаційних кнопок перейдіть до пункту **Repeat (Повторення)** або **Random (Довільно)**.
- 2 За допомогою навігаційних кнопок виберіть потрібний пункт та налаштуйте його.

У меню **Set Audio (Налаштування аудіо)**:

- 1 За допомогою навігаційних кнопок перейдіть до пункту **Sound Mode (Режим звуку)**, **Clear Voice II (Чистий голос II)** або **Balance (Баланс)**.
- 2 За допомогою навігаційних кнопок виберіть потрібний пункт та налаштуйте його.

### Перегляд списку вмісту

Відтворення файлів, збережених за допомогою функції Export (Експорт) у SuperSign Manager.

- 1 За допомогою навігаційних кнопок перейдіть до пункту **My Media (Мої мультимедіа)** та натисніть кнопку **OK**.
- 2 За допомогою навігаційних кнопок перейдіть до пункту **Contents List (Список вмісту)** і натисніть кнопку **OK**.
- 3 За допомогою навігаційних кнопок виберіть потрібну папку та натисніть кнопку **OK**.
- 4 За допомогою навігаційних кнопок виберіть потрібний файл та натисніть кнопку **OK**.

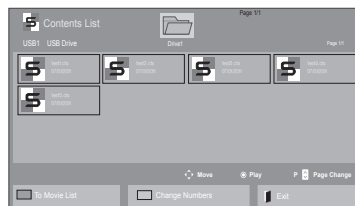

#### ПРИМІТКА

- Під час відтворення мультимедійних файлів зі змісту доступними будуть лише кнопки **BACK**, **EXIT** і кнопка регулювання гучності. Якщо натиснути кнопку **BACK** або **EXIT**, відтворення мультимедійних файлів зупиниться, і знову відобразиться звичайний екран.
- Якщо на USB-пристрої є папка автоматичного відтворення із файлами сумісного формату, ці файли автоматично запустяться одразу після під'єднання USB-пристрою до монітора.

## Вказівки щодо DivX® VOD

### Реєстрація DivX® VOD

Щоб відтворити вміст DivX® VOD, який було придбано чи взято на прокат, слід зареєструвати пристрій на [www.divx.com/vod](http://www.divx.com/vod), використовуючи 10-значний реєстраційний код DivX із пристрою.

- 1 Натисніть кнопку **MENU (Меню)**, щоб відкрити головне меню.
- 2 За допомогою навігаційних кнопок перейдіть до пункту **My Media (Мої мультимедіа)** та натисніть кнопку **OK**.
- 3 Натисніть синю кнопку.
- 4 За допомогою навігаційних кнопок перейдіть до пункту **DivX Reg. Code (Реєстр. код DivX)** та натисніть кнопку **OK**.
- 5 З'явиться реєстраційний код дисплея.
- 6 Після завершення налаштувань натисніть кнопку **EXIT (Вийти)**.  
Щоб повернутися до попереднього меню, натисніть кнопку **BACK (Назад)**.

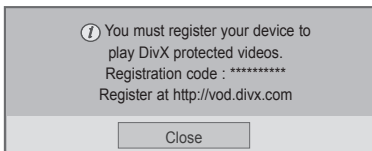

### ! ПРИМІТКА

- Під час перевірки реєстраційного коду деякі кнопки можуть не працювати.
- Якщо реєстраційний код DivX використовується на іншому пристрої, відтворити придбані або взяті на прокат файли DivX неможливо. Упевніться, що використовується реєстраційний код DivX, призначений для вашого телевізора.
- Відео- чи аудіофайли, які не конвертовано за допомогою стандартного кодека DivX, можуть бути пошкоджені або не відтворюватись.
- Код DivX VOD дозволяє активувати до 6 пристроїв під одним обліковим записом.

**Скасування реєстрації DivX® VOD**

Реєстрацію пристрою слід скасувати на [www.divx.com/vod](http://www.divx.com/vod) за допомогою 8-значного коду скасування реєстрації із пристрою.

- 1 Натисніть кнопку **MENU (Меню)**, щоб відкрити головне меню.
- 2 За допомогою навігаційних кнопок перейдіть до пункту **My Media (Мої мультимедіа)** та натисніть кнопку **OK**.
- 3 Натисніть синю кнопку.
- 4 За допомогою навігаційних кнопок перейдіть до пункту **Deactivation (Деактивація)** та натисніть кнопку **OK**.
- 5 За допомогою навігаційних кнопок виберіть пункт **Yes (Так)** для підтвердження.



- 6 Після завершення налаштувань натисніть кнопку **EXIT (Вийти)**.  
Щоб повернутися до попереднього меню, натисніть кнопку **BACK (Назад)**.

**ПРИМІТКА**

- Якщо реєстрацію скасовано, пристрій слід зареєструвати ще раз, щоб переглядати вміст DivX® VOD.

**Використання режиму PIP/PBP**

Відео та зображення, збережені на USB-пристрої, можна переглядати на одному моніторі, розділяючи їх на головний екран та підекрани (див. стор.52).

- 1 Натисніть кнопку **MENU (Меню)**, перейдіть до пункту **OPTION (Параметри)** і натисніть кнопку **OK**.
- 2 Натисніть **PIP/PBP**, виберіть пункт **PIP (Зображення у зображенні)** або **PBP (Паралельні зображення)** і натисніть кнопку **OK**.

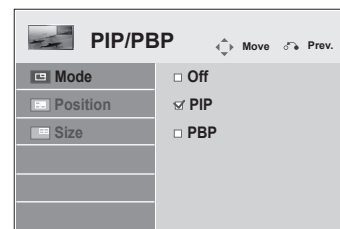

- 3 Виберіть у меню **My Media (Мої медіа)** пункт **Movie List (Список відео)** або **Photo List (Список фото)**.

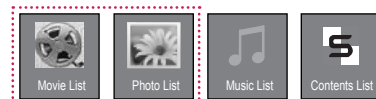



- 4 Виберіть потрібний файл і натисніть кнопку **OK**.

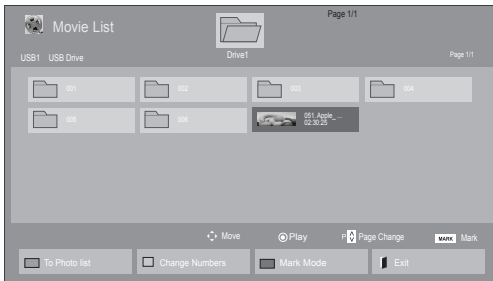

- 5 Виберіть піктограму **PIP (Зображення у зображенні)** або **PWP (Паралельні зображення)** зі списку відтворення.

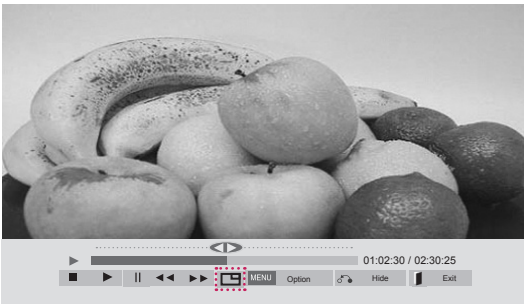

< MOVIE LIST (Відео) >

- 6 Для параметра звуку виберіть налаштування Main (Головний) або Sub (Вторинний). Слід обов'язково вибрати вихідний звук перед тим, як вмикати функцію **PIP (Зображення у зображенні)** або **PWP (Паралельні зображення)**.

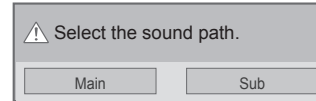

- 7 Підекран відобразитиметься на головному екрані.



< PHOTO LIST (Фотографії) >

# НАЛАШТУВАННЯ ПАРАМЕТРІВ

## Доступ до головних меню

- 1 Натисніть кнопку **MENU (Меню)**, щоб відкрити головне меню.
- 2 За допомогою навігаційних кнопок виберіть одне з меню та натисніть кнопку **OK**.
- 3 За допомогою навігаційних кнопок виберіть потрібне налаштування або параметр і натисніть кнопку **OK**.
- 4 Завершивши налаштування, натисніть кнопку **EXIT (Вихід)**.  
Щоб повернутися до попереднього меню, натисніть кнопку **BACK (Назад)**.

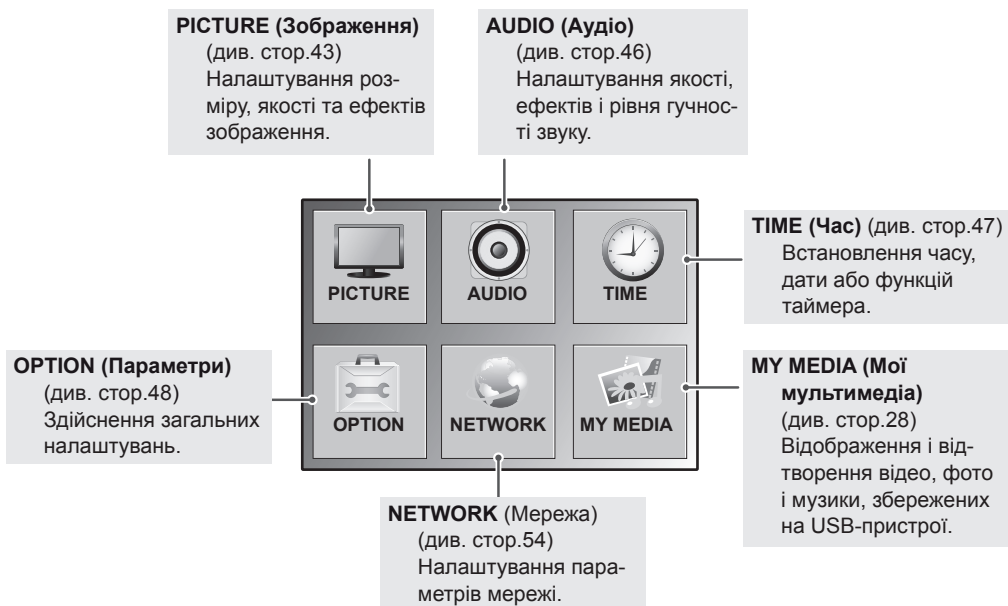
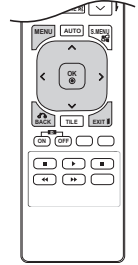

## Параметри меню PICTURE (Зображення)

- 1 Натисніть кнопку **MENU (Меню)**, щоб відкрити головне меню.
- 2 За допомогою навігаційних кнопок перейдіть до пункту **PICTURE (ЗОБРАЖЕННЯ)** та натисніть кнопку **OK**.
- 3 За допомогою навігаційних кнопок виберіть потрібне налаштування або параметр і натисніть кнопку **OK**.  
- Щоб повернутися до попереднього рівня, натисніть кнопку **BACK (Назад)**.
- 4 Завершивши налаштування, натисніть кнопку **EXIT (Вихід)**. Щоб повернутися до попереднього меню, натисніть кнопку **BACK (Назад)**.

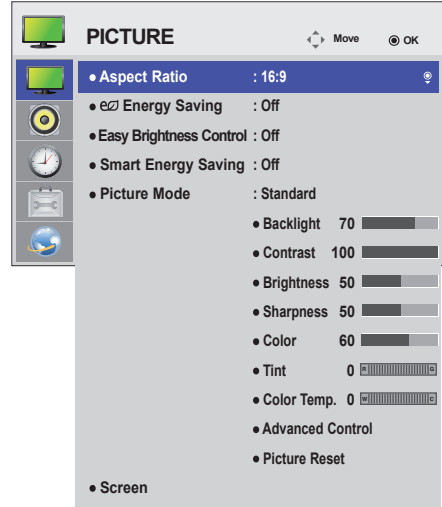

У таблиці описано доступні параметри налаштування зображення.

Параметри	Опис
<b>Aspect Ratio (Формат зображення)</b>	Зміна розміру зображення для перегляду в оптимальному форматі.
<b>Energy Saving (Енергозбереження)</b>	Автоматичне налаштування яскравості екрана відповідно до оточуючого середовища. Рівень
	<b>Off (Вимк.)</b> Вимкнення функції енергозбереження.
	<b>Minimum (Мінімальний) / Medium (Середній) / Maximum (Максимальний)</b> Вибір рівня яскравості підсвічування.
	<b>Screen off (Вимк. екрана)</b> Через три секунди екран вимкнеться.
<b>Easy Brightness Control (Функція регулювання яскравості)</b>	Налаштування підсвічування відповідно до запланованого розкладу. Режим
	<b>Off (Вимк.)</b> Вимкнення функції регулювання яскравості.
	<b>On (Увімк.)</b> Увімкнення функції регулювання яскравості.
	<p><b>ПРИМІТКА</b></p> <ul style="list-style-type: none"> <li>• Якщо не встановлено поточний час, функція регулювання яскравості вимикається.</li> <li>• Якщо для параметра "Energy Saving" (Економія енергії) встановлено максимальне значення, функція регулювання яскравості вимикається.</li> <li>• Можна запланувати до шести розкладів, які буде упорядковано за часом у порядку зростання.</li> <li>• Якщо додати більше шести розкладів, останній розклад буде автоматично видалено.</li> <li>• Розклад можна видалити натисненням кнопки OK.</li> <li>• Продубльовані розклади не додаються, але значення підсвічування змінюється.</li> </ul>
<b>Smart Energy Saving (Інтелектуальне заощадження енергії)</b>	Налаштування параметрів підсвітки та контрастності, залежно від яскравості екрана. Рівень
	<b>Off (Вимк.)</b> Вимкнення функції Smart Energy Saving (Інтелектуальне заощадження енергії).
	<b>On (Увімк.)</b> Заощадження електроенергії за допомогою функції Smart Energy Saving (Інтелектуальне заощадження енергії) відповідно до встановленого значення.

Параметри	Опис	
<b>Picture Mode (Режим зображення)</b>	Вибір одного з попередньо встановлених режимів зображення або налаштування параметрів у кожному режимі для оптимального відтворення зображення на моніторі. Також для кожного режиму можна налаштувати додаткові параметри. Доступні попередньо встановлені режими зображення різняться залежно від моделі монітора.	
	Режим	
	<b>Vivid (Яскравий)</b>	Налаштування відеозображення для перегляду в магазині зі збільшенням рівня контрастності, яскравості, насиченості кольору та чіткості.
	<b>Standard (Стандартний)</b>	Налаштування зображення для перегляду у звичайному середовищі.
	<b>Cinema (Кіно)</b>	Оптимізація відеозображення для кінематографічного перегляду вдома.
	<b>Sport (Спорт)</b>	Оптимізація динамічного відеозображення зі швидкою зміною подій із виділенням основних кольорів, а саме білого, зеленого або блакитного.
	<b>Game (Гра)</b>	Оптимізація відеозображення для динамічних ігор.
<b>SCREEN (ЕКРАН) (лише у режимі RGB)</b>	Налаштування параметрів дисплея комп'ютера в режимі RGB.	
	Параметри	
	<b>Resolution (Роздільна здатність)</b>	Вибір відповідної роздільної здатності. Дивіться розділ "Налаштування параметрів дисплея комп'ютера".
	<b>Auto Config. (Автоналаштування)</b>	Автоматичне налаштування розташування, годинника та фази зображення на екрані. Під час налаштування зображення може бути нестабільним протягом кількох секунд.
	<b>Position (Розташування) / Size (Розмір) / Phase (Фаза)</b>	Регулювання налаштувань, якщо зображення є нечітким, особливо якщо тремтять символи. Виконайте команду Auto Config. (Автоналаштування), перш ніж налаштовувати ці параметри.
	<b>Reset (Скидання)</b>	Відновлення усіх стандартних параметрів.

### Параметри режиму зображення

Параметри	Опис
<b>Backlight (Підсвічування)</b>	Регулювання яскравості екрана шляхом зміни інтенсивності підсвітки РК-екрана. Якщо знизити рівень яскравості, екран стане темнішим і споживання електроенергії зменшиться без втрати якості відеосигналу.
<b>Contrast (Контрастність)</b>	Збільшення або зменшення градації тонів відеосигналу. Якщо яскрава частина зображення насичена, налаштуйте Contrast (Контрастність).
<b>Brightness (Яскравість)</b>	Налаштування базового рівня сигналу зображення. Якщо темна частина зображення насичена, налаштуйте Brightness (Яскравість).
<b>Sharpness (Чіткість)</b>	Регулювання рівня чіткості країв між світлими і темними областями зображення. Що нижчий цей рівень, то м'якше зображення.
<b>Color (Колір)</b>	Налаштування інтенсивності всіх кольорів.
<b>Tint (Відтінок)</b>	Регулювання балансу між червоним і зеленим відтінками зображення.
<b>Color Temp. (Колірна температура)</b>	Із вибором тепліших кольорів збільшиться насиченість відтінків червоного; якщо ж вибрати холодніші кольори, зображення буде синюватим.
<b>Advanced Control (Додаткові налаштування)</b>	Налаштування додаткових параметрів. Дивіться розділ "Додаткові параметри зображення" (див. стор.45).
<b>Picture Reset (Скидання налаштувань зображення)</b>	Відновлення параметрів за замовчуванням.

## Advanced Control (Додаткові налаштування)

Параметри	Опис
<b>Dynamic Contrast (Динамічна контрастність) (Off/High/Medium/Low (Вимк./ Високий/ Середній/ Низький))</b>	Налаштування оптимальної контрастності зображення відповідно до яскравості екрана. Зображення оптимізується, яскраві деталі робляться більш яскравими, а темні – більш темними. (Функція доступна у таких режимах: аудіовідео (композитне відео), компонентний режим, HDMI-DTV, DVI-DTV, Display Port-DTV).
<b>Dynamic Color (Динамічні кольори) (Off/High/Low (Низький/ Високий/ Вимк.))</b>	Налаштування кольорів зображення таким чином, що вони виглядають більш реалістичними, насиченими та чіткими. Ця функція оптимізує відтінки, насиченість та яскравість, тому червоний, синій, зелений і білий кольори виглядають чіткішими. (Функція доступна у таких режимах: аудіовідео (композитне відео), компонентний режим, HDMI-DTV, DVI-DTV, Display Port-DTV).
<b>Clear White (Яскравий білий) (Off/High/Low (Низький/ Високий/ Вимк.))</b>	Робить білі частини зображення світлішими та чіткішими.
<b>Skin Color (Колір шкіри) (від -5 до 5)</b>	Визначає ділянки шкіри на відео і налаштовує природні тони шкіри.
<b>Noise Reduction (Корекція шумів) (Off/High/Medium/Low (Вимк./ Високий/ Середній/ Низький))</b>	Зменшення шумів зображення без погіршення якості відео. (Функція доступна у таких режимах: аудіовідео (композитне відео), компонентний режим, HDMI-DTV, DVI-DTV, Display Port-DTV).
<b>Digital Noise Reduction (Цифрове зменшення шумів зображення) (Off/High/Medium/Low (Вимк./ Високий/ Середній/ Низький))</b>	За допомогою цього параметру можна зменшити шуми, які виникли під час створення цифрового відеосигналу.
<b>Gamma (Гама) (High/Medium/Low (Високий/ Середній/ Низький))</b>	Встановить власне значення гама. Зображення з високими значеннями гама відобразатимуться на моніторі в білих тонах, а з низькими значеннями гама відобразатимуться з високою контрастністю.
<b>Black Level (Рівень чорного) (High/Low (Високий/ Низький))</b>	<ul style="list-style-type: none"> <li>● Low (Низький): зображення на екрані стає темнішим.</li> <li>● High (Високий): зображення на екрані стає яскравішим.</li> </ul> Встановлення належного рівня чорного для зображення. (Функція доступна у таких режимах: аудіовідео (композитне відео), компонентний режим, HDMI-DTV, DVI-DTV, Display Port-DTV)

 **ПРИМІТКА**

- Якщо в режимі Picture Mode (Режим зображення) вибрати параметр **Vivid (Яскравий)**, **Standard (Стандартний)**, **Cinema (Кіно)**, **Sport (Спорт)** або **Game (Гра)**, подальші відповідні налаштування буде встановлено автоматично.
- У режимах RGB-ПК / DVI-D-ПК(DTV) / HDMI-ПК регулювати колір і відтінок неможливо.
- Якщо використовується функція Smart Energy Saving (Інтелектуальне заощадження енергії), екран може виглядати перенасиченим на білих ділянках у режимі стоп-кадру.
- Якщо у пункті “Energy Saving” (Енергозбереження) вибрано значення “Minimum” (Мінімальний), “Medium” (Середній) або “Maximum” (Максимальний), функцію Smart Energy Saving (Інтелектуальне заощадження енергії) буде вимкнено.

## Параметри меню AUDIO (Аудіо)

- 1 Натисніть кнопку **MENU (Меню)**, щоб відкрити головне меню.
- 2 За допомогою навігаційних кнопок перейдіть до пункту **AUDIO (ЗВУК)** і натисніть кнопку **OK**.
- 3 За допомогою навігаційних кнопок виберіть потрібне налаштування або параметр і натисніть кнопку **OK**.  
- Щоб повернутися до попереднього рівня, натисніть кнопку **BACK (Назад)**.
- 4 Завершивши налаштування, натисніть кнопку **EXIT (Вихід)**. Щоб повернутися до попереднього меню, натисніть кнопку **BACK (Назад)**.

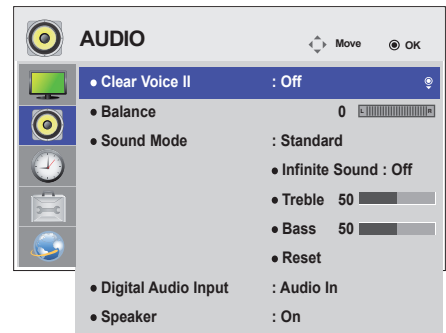

У таблиці описано доступні параметри налаштування звуку.

Параметри	Опис
<b>Clear Voice II (Чіткий голос II)</b>	Покращення якості звучання людських голосів завдяки вирізненню діапазону людського голосу полегшує сприйняття діалогів.
<b>Balance (Баланс)</b>	Регулювання балансу між лівим і правим гучномовцями залежно від приміщення.
<b>Sound Mode (Режим звуку)</b>	Режим
	<b>Standard (Стандартний)</b> Відтворення звуку стандартної якості.
	<b>Music (Музика)</b> Використовується для прослуховування музики.
	<b>Cinema (Кіно)</b> Використовується для перегляду фільмів.
	<b>Sport (Спорт)</b> Використовується для перегляду спортивних програм.
	<b>Game (Гра)</b> Використовується в режимі гри.
<b>Digital Audio Input</b>	<b>HDMI/DisplayPort:</b> цифровий аудіосигнал із пристроїв, під'єднаних через інтерфейс HDMI та DisplayPort, відтворюється через динамік монітора. <b>Audio In:</b> для відтворення аудіосигналу з пристроїв, під'єднаних через інтерфейс HDMI та DisplayPort, через динамік монітора потрібне окреме підключення до вхідного аудіороз'єму.
<b>Speaker (Гучномовець)</b>	<b>ON (Увімк.):</b> увімкнення звуку гучномовця монітора. (* Гучномовець для монітора можна придбати окремо). <b>OFF (Вимк.):</b> вимкнення звуку гучномовця монітора. Скористайтеся цим параметром у разі використання зовнішнього аудіопристрою.

### Параметри режиму звуку

Параметри	Опис
<b>Infinite Sound (Безмежний звук)</b>	Технологія LG Infinite Sound забезпечує 5.1-канальний стереозвук за допомогою двох гучномовців.
<b>Treble (Високі частоти)</b>	Керування відтворенням основних тонів звуку. Підкручуючи високі частоти, ви робите звук різкішим.
<b>Bass (Низькі частоти)</b>	Керування відтворенням низьких тонів звуку. Підкручуючи низькі частоти, ви пом'якшуєте звучання.
<b>Reset (Скидання)</b>	Відновлення режиму звуку за замовчуванням.

## Параметри меню TIME (Час)

- 1 Натисніть кнопку **MENU (Меню)**, щоб відкрити головне меню.
- 2 За допомогою навігаційних кнопок перейдіть до пункту **TIME (ЧАС)** і натисніть **OK**.
- 3 За допомогою навігаційних кнопок виберіть потрібне налаштування або параметр і натисніть **OK**.  
- Щоб повернутися до попереднього рівня, натисніть кнопку **BACK (Назад)**.
- 4 Завершивши налаштування, натисніть кнопку **EXIT (Вихід)**. Щоб повернутися до попереднього меню, натисніть кнопку **BACK (Назад)**.

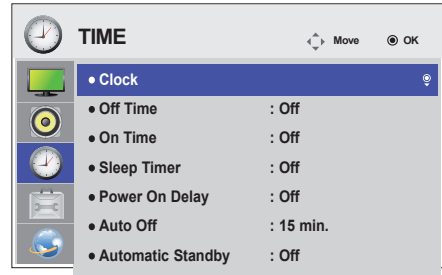

У таблиці описано доступні параметри налаштування часу.

Параметри	Опис
<b>Clock (Годинник)</b>	Встановлення часу.
<b>Off/On Time (Час вимкнення/увімкнення)</b>	Встановлення часу для увімкнення або вимкнення монітора.
<b>Sleep Timer (Таймер сну)</b>	Встановлення періоду часу, після якого монітор повинен вимкнутися. Якщо вимкнути та знову увімкнути монітор, таймер сну вимкнеться.
<b>Power on delay (Затримка ввімкнення)</b>	У разі під'єднання кількох моніторів після ввімкнення живлення монітори вмикатимуться по черзі, щоб уникнути перевантаження електромережі.
<b>Auto off (Автоматичне вимкнення)</b>	Якщо активовано функцію "Auto off" (Автоматичне вимкнення), пристрій вимикається автоматично за умови відсутності вхідного сигналу протягом 15 хвилин.
<b>Automatic Standby (Автоматичне очікування)</b>	Якщо монітор не використовується понад 4 години, він автоматично вимкнеться.

### ! ПРИМІТКА

- Час увімкнення/вимкнення можна зберегти для семи програм. Монітор вмикатиметься та вимикатиметься відповідно до часових значень, встановлених у розкладі програм. Якщо в розкладі програм збережено кілька часових налаштувань, функція спрацює відповідно до налаштування, найближчого до поточного часу.
- Функція вимкнення за розкладом працює належним чином лише в разі вірних налаштувань часу на пристрої.
- Якщо час увімкнення та час вимкнення за розкладом співпадають, час вимкнення має пріоритет над часом увімкнення, якщо телевізор увімкнено, і навпаки, якщо його вимкнено.

## Параметри меню OPTION (Параметри)

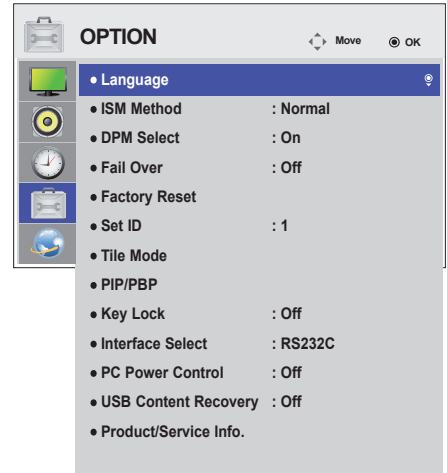

- 1 Натисніть кнопку **MENU (Меню)**, щоб відкрити головне меню.
- 2 За допомогою навігаційних кнопок перейдіть до пункту **OPTION (ПАРАМЕТРИ)** та натисніть **OK**.
- 3 За допомогою навігаційних кнопок виберіть потрібне налаштування або параметр і натисніть **OK**.  
- Щоб повернутися до попереднього рівня, натисніть кнопку **BACK (Назад)**.
- 4 Завершивши налаштування, натисніть кнопку **EXIT (Вихід)**.  
Щоб повернутися до попереднього меню, натисніть кнопку **BACK (Назад)**.



Доступні пункти меню описано в таблиці нижче.

Параметри	Опис				
<b>Language (Мова)</b>	Використовується для вибору мови відображення елементів керування.				
<b>ISM Method (Метод ISM)</b>	Тривале відтворення на екрані статичного зображення (стоп-кадру) з ПК чи відеогри може призвести до появи ефекту фантомного зображення. Уникайте тривалого відтворення на екрані статичних зображень.				
	Параметри				
	<b>Normal (Звичайний)</b>	Цим режимом можна користуватися, якщо ви не остерігаєтеся можливості вигорання зображення.			
	<b>Orbiter (Орбітер)</b>	Допомагає запобігти появі фантомних зображень. Проте, краще уникати того, щоб фіксовані зображення залишались на екрані протягом тривалого часу. Для уникнення залишкових зображень на екрані, зображення буде зсуватися кожних 2 хвилини.			
	<b>Inversion (Зміна)</b>	Ця функція передбачає зміну кольорів екрана. Екран змінює колірну палітру кожні 30 хвилин.			
<b>White Wash (Вибілювання)</b>	У цьому режимі екран на деякий час заповнюється білим кольором. Це допомагає позбутися залишкового зображення. Надмірно яскраве залишкове зображення може бути неможливо повністю стерти за допомогою функції вибілювання.				
<b>DPM Select (Динамічне керування живленням)</b>	Використовується для ввімкнення або вимкнення режиму енергозбереження.				
<b>Fail Over</b>	Якщо вхідний сигнал відсутній, здійснюється автоматичне перемикання на інший вхід із наявним сигналом.				
	Параметр				
	<b>Off</b>	Вимкнення автоматичного перемикання джерела вхідного сигналу.			
	<b>Auto</b>	Спроби пошуку іншого джерела вхідного сигналу із відеосигналом, відповідно до визначеного порядку входів, якщо з поточного джерела вхідного сигналу відеосигнал не надходить (Послідовність вказано в таблиці нижче).			
	Поточне джерело вхідного сигналу	Спроба 1	Спроба 2	Спроба 3	Спроба 4
	RGB	HDMI	DVI	DP	
	DVI	HDMI	DP	RGB	
HDMI	DVI	DP	RGB		
	DP	HDMI	DVI	RGB	Якщо немає доступного джерела відеосигналу, на яке можна перемикнути, залишається поточне джерело вхідного сигналу.
<b>Manual</b>	Джерело вхідного сигналу змінюється у вказаному порядку. Якщо із вказаного джерела вхідного сигналу не надходить відеосигналу, залишається поточне джерело вхідного сигналу.				
<b>Factory Reset (Скидання до заводських налаштувань)</b>	За допомогою цього параметру можна відновити заводські налаштування.				
<b>Set ID (Ідентифікатор пристрою)</b>	У системі з кількома пристроями відображення кожному пристрою можна призначити власний SET ID NO (Номер ідентифікатора пристрою) (кодове ім'я). За допомогою кнопок вкажіть номер (від 1 до 255) і вийдіть із меню. Ідентифікатор пристрою потрібний для керування кожним конкретним пристроєм окремо у програмі керування.				



Параметри	Опис	
<b>Tile Mode</b> (Складене зображення)	<b>Tile Mode</b> (Складене зображення)	Для використання цієї функції: - відтворення має здійснюватися на кількох моніторах; - має бути можливість під'єднання до розподільвача сигналу через з'єднання RGB та RS-232C. У меню "Tile mode (Складене зображення)" виберіть пункт "Tile alignment (Розташування елемента)" і введіть ідентифікатор монітора для визначення місця розташування. * Налаштування буде збережено лише після натиснення кнопки SET (ВСТАНОВИТИ). - Tile mode (Складене зображення): стовпчик x ряд ( c = 1 – 15 p = 1 – 15). - Можливість розташування до 15 x 15. - Передбачено можливість налаштування об'єданого зображення або відтворення окремих зображень на кожному з моніторів.
	<b>Auto Config.</b> (Автоналаштування)	Автоматичне налаштування розташування екрана. Під час налаштування зображення може бути нестабільним протягом кількох секунд.
	<b>PC Position</b> (Розташування зображення комп'ютера)	Переміщення зображення вздовж горизонтальної та вертикальної осі.
	<b>PC size</b> (Розмір зображення комп'ютера)	Регулювання розміру зображення вздовж горизонтальної та вертикальної осі з урахуванням розміру рамки монітора.
	<b>Natural</b> (Природний)	Зображення, яке припадає на рамки між екранами, буде вирізано для збереження природного відображення.
	<b>Reset</b> (Скидання)	Використовується для увімкнення та вимкнення режиму складеного зображення. Якщо вибрано вимкнення складеного зображення, всі налаштування режиму складеного зображення буде скинуто та екран повернеться до повноекранного відображення.
<p> <b>ПРИМІТКА</b></p> <ul style="list-style-type: none"> <li>• Якщо ввімкнено режим складеного зображення, функції інтелектуального заощадження енергії та авторегулювання заощадження енергії будуть вимкнені, щоб якість зображення була однаковою на всіх екранах.</li> </ul>		
<b>PIP/PBP</b> (Зображення у зображенні / Паралельні зображення)	Відео та зображення, збережені на USB-пристрої, можна переглядати на одному моніторі, розділяючи їх на головний екран та підекрани.	
	Параметри	
	<b>Mode</b> (Режим)	Встановлення типу підекрана. *OFF (Вимк.): вимкнення підекрана. *PIP (Зображення у зображенні): відображення підекрана в головному екрані. *PBP (Паралельні зображення): відображення підекрана поряд із головним екраном.
	<b>Position</b> (Розташування)	Налаштування розміщення підекрана (вгорі ліворуч, внизу ліворуч, вгорі праворуч, внизу праворуч). Стандартне налаштування: внизу праворуч.
	<b>Size</b> (Розмір)	Налаштування розміру підекрана (Розмір 0–10). Стандартний розмір у режимі PIP (Зображення у зображенні) (Розмір: 0) – 480x270; максимальний розмір (Розмір: 10) – 960x540.
<p> <b>ПРИМІТКА</b></p> <ul style="list-style-type: none"> <li>• Параметри "Position" (Розташування) та "Size" (Розмір) доступні лише у режимі PIP (Зображення у зображенні).</li> </ul>		

Параметр	Опис			
<b>Key Lock</b>	Вимикання кнопок на пристрої. Якщо увімкнено блокування, кнопки на пристрої не працюватимуть.			
<b>Interface Select</b>	Налаштування зв'язку з медіапрогравачем та під'єднаним ПК.			
	Параметри			
	<table border="1"> <tr> <td><b>RS232C</b></td> <td>Зв'язок із під'єднаним ПК у послідовному режимі.</td> </tr> <tr> <td><b>SuperSign</b></td> <td>Зв'язок із медіапрогравачем.</td> </tr> </table>	<b>RS232C</b>	Зв'язок із під'єднаним ПК у послідовному режимі.	<b>SuperSign</b>
<b>RS232C</b>	Зв'язок із під'єднаним ПК у послідовному режимі.			
<b>SuperSign</b>	Зв'язок із медіапрогравачем.			
<b>PC Power Control</b>	Керування живленням монітора із увімкненим медіапрогравачем. Увімкнено: вмикання або вимикання монітора із увімкненим медіапрогравачем. Вимкнено: вмикання або вимикання системи загалом.			
<b>USB Content Recovery</b>	Повторне відтворення вмісту USB у випадку відновлення живлення або якщо живлення було вимкнено під час відтворення вмісту. (Ця функція працює так само, якщо USB від'єднати та знову під'єднати).			
<b>Product/Service Info.</b>	Відображення назви моделі, версії програмного забезпечення, серійного номера, IP-адреси, MAC-адреси та домашньої сторінки.			

**Tile Mode (Складене зображення)**

Цей монітор можна об'єднати з іншими моніторами для створення великого складеного зображення.

• Off (Вимк.):  
режим складеного зображення вимкнено

• 1X2:  
використовується 2 монітори



Tile ID (Ідентифікатор елемента)

• 2X2:  
використовується 4 монітори



• 3X3:  
використовується 9 моніторів



• 4X4:  
використовується 16 моніторів



• 5X5:  
використовується 25 моніторів



**Tile Mode (Складене зображення)**

**– Natural mode (Природний режим)**

Частини зображення, які припадають на рамки моніторів, будуть вирізані.

До



Після



**PIP/PBP (Зображення у зображенні /****Паралельні зображення)**

Перегляд відео та фотографій, збережених на USB-пристрої, на одному моніторі, розділяючи їх на головний екран та підекрани. (див. стор.40)

**Mode (Режим)**

\***PIP (Picture In Picture) (Зображення у зображенні)**: відображення підекрана в головному екрані.

\***PBP (Picture By Picture) (Паралельні зображення)**: відображення підекрана поряд із головним екраном.

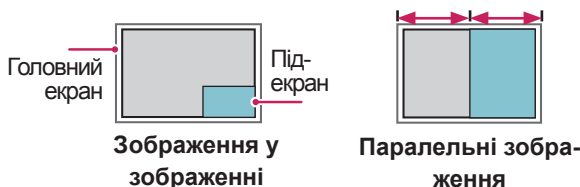
**Position (Розташування)**

Налаштування розміщення підекрана (вгорі ліворуч, внизу ліворуч, вгорі праворуч, внизу праворуч)

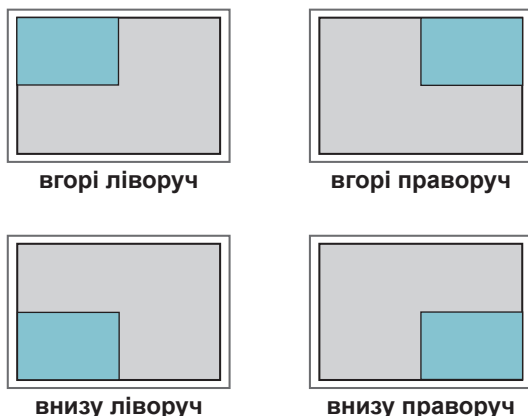
**Size (Розмір)**

Налаштування розміру підекрана (Розмір 0–10).

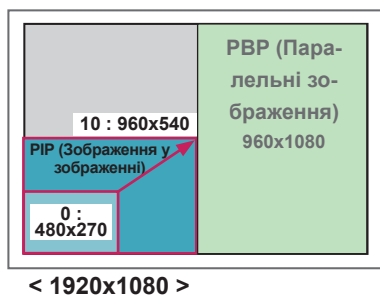
**! ПРИМІТКА**

- Підекран підтримується лише за умови використання USB-пристрою.

		Sub (Підекран)
		USB
Main (Головний екран)	Компонентний	O
	RGB	O
	HDMI/DVI-D/Display Port	O
	Аудіовідео	X

- У режимі PIP (Зображення у зображенні) можна змінювати лише розмір і розташування зображення.
- Якщо вибрано режим PBP (Паралельні зображення), параметр "Aspect Ratio" (Формат зображення) в меню PICTURE (Зображення) недоступний (фіксоване налаштування – 16:9).
- Якщо увімкнено режим PBP (Паралельні зображення), функція "Tile Mode" (Складене зображення) недоступна.
- Слід обов'язково вибрати вихідний звук перед тим, як вмикати функцію PIP (Зображення у зображенні) або PBP (Паралельні зображення). (Слід вибрати "Main" (Головний екран) або "Sub" (Підекран).)
- Якщо у полі вибору режиму звуку не вибрати пункт "Main" (Головний екран) або "Sub" (Підекран) і зображення на екрані зникне за певний період часу або ж коли буде натиснуто кнопку "Exit" (Вийти) або "Back" (Назад), підекран режиму PIP/PBP (Зображення у зображенні / Паралельні зображення) не буде увімкнено.
- Налаштування звуку неможливо змінювати під час роботи функцій PIP (Зображення у зображенні) або PBP (Паралельні зображення). Щоб змінити налаштування звуку, потрібно перезапустити PIP/PBP.
- Якість зображення на підекрані встановлюється відповідно до налаштувань у головному меню, а не налаштувань для USB-пристрою.
- Після вимкнення та увімкнення живлення режим зображення в зображенні/паралельних зображеннях вмикається.
- Незалежно від того, чи живлення ввімкнено, якщо під'єднано пристрій USB, режим PIP/PBP починає відтворення з моменту, на якому його було зупинено.
- Для відеофайлів, вибраних у режимі "зображення в зображенні"/"зображення біля зображення", буде виконано повторюване послідовне відтворення.
- Нижченаведені кнопки працюють у режимі "зображення в зображенні".

Кнопка	Фото	Відео
"<"	O	X
">"	O	X
▶	X	O
■	X	X
▶▶	X	O
◀◀	X	O
⏸	X	O

## Picture ID

Ідентифікатор зображення використовується для зміни налаштувань певного пристрою (дисплею) з використанням одного ІЧ приймача для перегляду зображення на кількох з'єднаних екранах. Зв'язок можна встановити між пристроєм з інфрачервоним приймачем та іншими пристроями, для яких використовуються аудіокабелі. Кожен пристрій має свій унікальний ідентифікатор пристрою. Якщо ви присвоюєте ідентифікатор зображення за допомогою пульта ДК, пульт ДК можна буде використовувати тільки для керування дисплеями з однаковими ідентифікаторами зображення та пристрою.

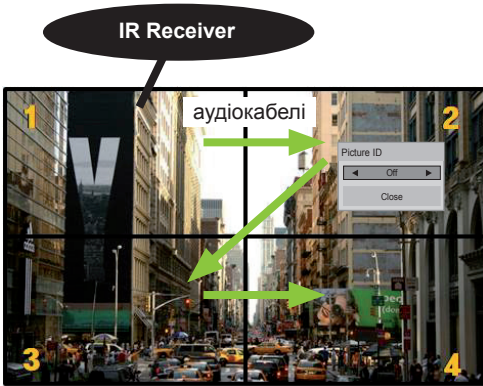

2X2 Multi-Vision (перегляд зображення на кількох з'єднаних екранах) (загальна кількість ідентифікаторів пристроїв: 4) Ідентифікатори пристроїв присвоюються так, як це показано на малюнку.

- 1 Щоб присвоїти ідентифікатор зображення, натисніть червону кнопку ON (УВІМК.) на пульті ДК.

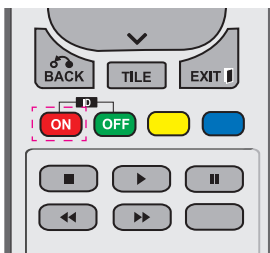

- 2 Якщо натискати кнопки праворуч/ліворуч або кнопку ON (УВІМК.) декілька разів, ідентифікатор зображення можна змінити зі значення OFF (ВИМК.) на цифру від 1 до 4. Виберіть бажаний ідентифікатор.

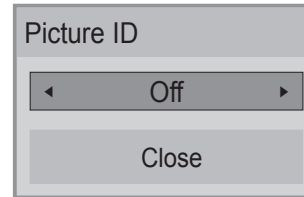

- Якщо ви вибрали ідентифікатор пристрою для кожного екрана, об'єднаного в систему, а тоді присвоїли ідентифікатор зображення за допомогою червоної кнопки пульта ДК, команда кнопки відобразиться для пристрою з однаковими ідентифікаторами зображення та пристрою. Пристроями з різними ідентифікаторами зображення та пристрою неможливо керувати за допомогою ІЧ сигналів.
- Детальніше про призначення ідентифікаторів пристроїв читайте в розділі "Призначення ідентифікатора пристрою для виробу" на сторінці 47.
- Максимальне значення ідентифікатора зображення можна налаштувати в меню Total Set ID (Загальна кількість ідентифікаторів пристрою).
- Докладніше про призначення загального ідентифікатора пристрою читайте в посібнику зі встановлення.

### ! ПРИМІТКА

- Наприклад, якщо встановлено ідентифікатор зображення 2, то приймати ІЧ сигнали буде верхній правий пристрій (ідентифікатор пристрою 2).
- Для кожного пристрою можна змінювати налаштування для меню PICTURE (ЗОБРАЖЕННЯ), AUDIO (ЗВУК), TIME (ЧАС), NETWORK (МЕРЕЖА) та MY MEDIA (МОЇ МЕДІА) або кнопки швидкого набору пульта ДК.
- Якщо натиснути зелену кнопку OFF (ВИМК.) для ідентифікатора зображення, всі ідентифікатори зображення для всіх пристроїв буде вимкнено. Якщо після цього натиснути будь-яку кнопку на пульті ДК, всі пристрої знову почнуть працювати.
- В режимі "MY MEDIA" (Мої дані) ID зображення буде вимкнено.

## Параметри меню NETWORK (Мережа)

- 1 Натисніть кнопку **MENU (Меню)**, щоб відкрити головне меню.
- 2 За допомогою навігаційних кнопок перейдіть до пункту **NETWORK (МЕРЕЖА)** та натисніть кнопку **OK**.
- 3 За допомогою навігаційних кнопок виберіть потрібне налаштування або параметр і натисніть кнопку **OK**.
  - Щоб повернутися до попереднього рівня, натисніть кнопку **BACK (Назад)**.
- 4 Після завершення налаштувань натисніть кнопку **EXIT (Вийти)**. Щоб повернутися до попереднього меню, натисніть кнопку **BACK (Назад)**.

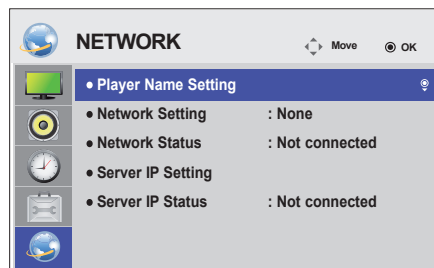

Доступні пункти меню описано в таблиці нижче.

Параметр	Опис
<b>Player Name Setting</b>	Визначення назви програвача, який використовується у SuperSign Manager. (До 20 символів)
<b>Network Setting (Налаштування мережі)</b>	Налаштування параметрів мережі.
<b>Network Status (Стан мережі)</b>	Відображення стану мережі.
<b>Server IP Setting</b>	Визначення IP-адреси на комп'ютері (сервері), на якому встановлено SuperSign Manager.
<b>Server IP Status</b>	Відображення стану підключення до сервера. - Не під'єднано: немає мережевого з'єднання з сервером SuperSign - Очікування дозволу: встановлено мережеве з'єднання з сервером SuperSign, але ще немає дозволу від сервера на доступ - Відхилено: встановлено мережеве з'єднання з сервером SuperSign, але сервер заборонив доступ Під'єднано до мережі Інтернет: встановлено мережеве з'єднання з сервером SuperSign і сервер дозволив доступ



### ПРИМІТКА

- Під час визначення назви програвача може виникнути затримка введення, якщо постійно натискати кнопки на пульті дистанційного керування.

# ПІДКЛЮЧЕННЯ

Під'єднайте різні зовнішні пристрої до роз'ємів на задній панелі монітора.

- 1 Знайдіть на малюнку нижче зовнішній пристрій, який потрібно під'єднати до монітора.
- 2 Перевірте тип під'єднання зовнішнього пристрою.
- 3 Перейдіть до відповідного зображення та перегляньте інформацію про під'єднання.

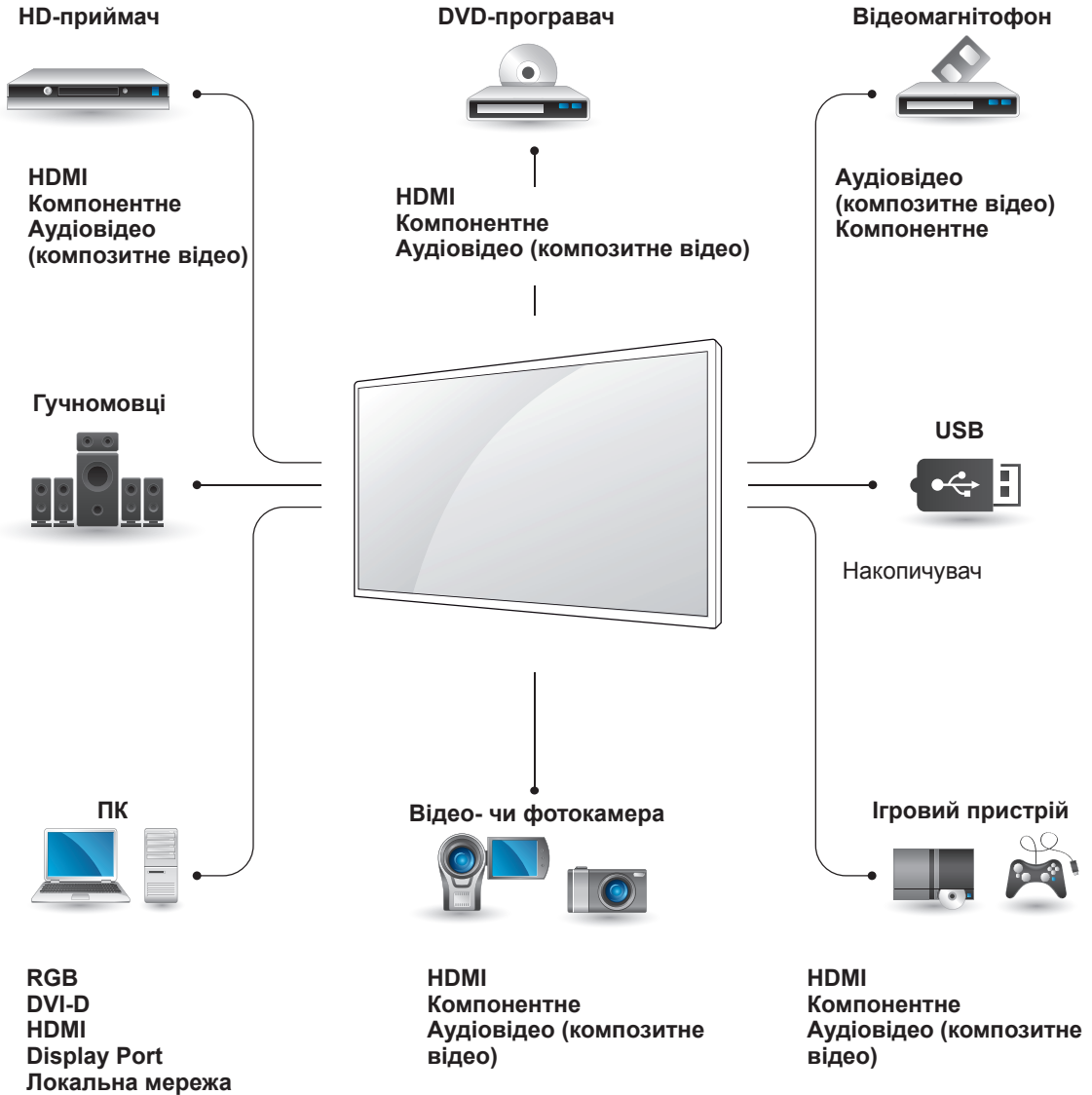

## ! ПРИМІТКА

- У разі під'єднання до монітора ігрової консолі використовуйте кабель, який додається до неї.

## Під'єднання HD-приймача, DVD-програвача, відеокамери, фотоапарата, ігрової консолі або відеомагнітофона

Під'єднайте до монітора HD-приймач, DVD-програвач або відеомагнітофон і виберіть відповідний режим вхідного сигналу.

### З'єднання HDMI

Дозволяє передавати цифрові відео- та аудіосигнали з комп'ютера на монітор. За допомогою кабелю HDMI під'єднайте зовнішній пристрій до монітора, як зображено на малюнку нижче.



#### ПРИМІТКА

- Використовуйте високошвидкісний кабель High Speed HDMI™.
- Високошвидкісні кабелі High Speed HDMI™ розраховані для передавання сигналу високої чіткості до 1080p і вище.

### Компонентне з'єднання

Дозволяє передавати аналогові відео- та аудіосигнали із зовнішнього пристрою на монітор. За допомогою кабелю RCA із 15-контактним роз'ємом під'єднайте зовнішній пристрій до монітора, як зображено на малюнку нижче. Для відтворення зображень за допомогою функції послідовної розгортки використовуйте компонентний кабель.

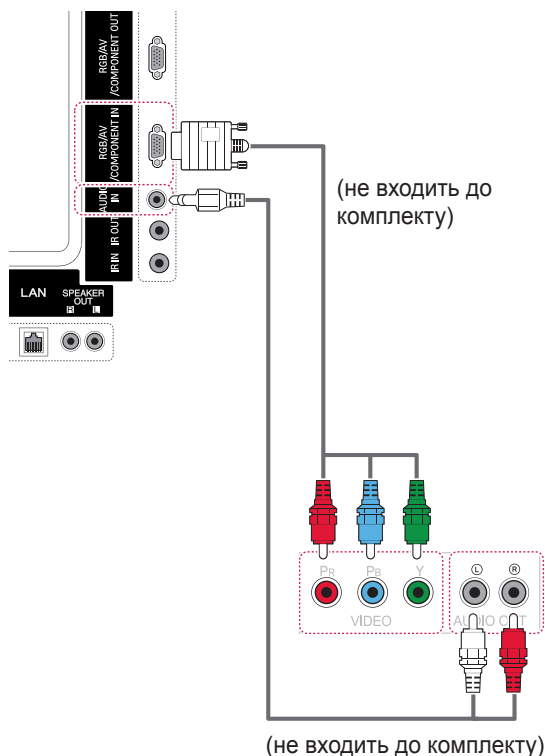



## Аудіовідеоз'єднання (композитний відеосигнал)

Дозволяє передавати аналогові відео- та аудіосигнали із зовнішнього пристрою на монітор. За допомогою кабелю RCA із 15-контактним роз'ємом під'єднайте зовнішній пристрій до монітора, як зображено на малюнку нижче.

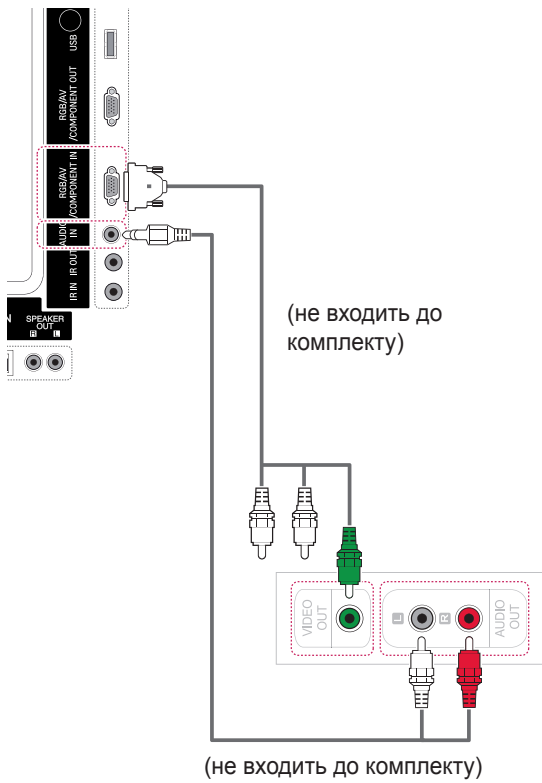

## Під'єднання до USB-інтерфейсу

Під'єднуйте до монітора такі USB-пристрої, як флеш-пам'ять USB, зовнішній жорсткий диск, MP3-програвач або USB-пристрій зчитування із карт пам'яті, та переходьте до меню USB для використання різних мультимедійних файлів.

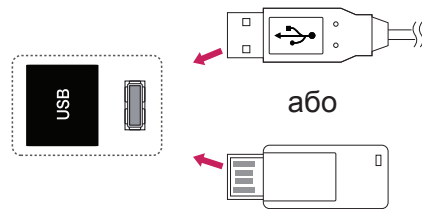

## Під'єднання до локальної мережі

### З'єднання через локальну мережу

- A. Безпосереднє під'єднання комп'ютера до монітора.

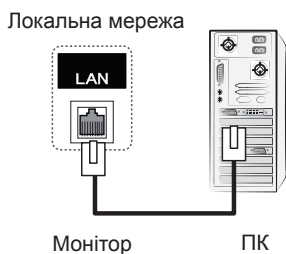

- B. Використання маршрутизатора (комутатора).

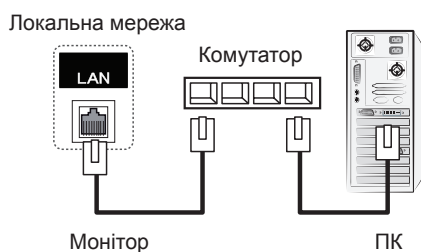

- C. Використання Інтернету.

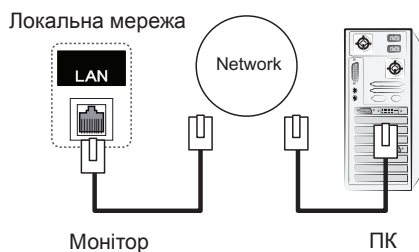

#### ПРИМІТКА

- Під'єднання до локальної мережі забезпечує зв'язок між ПК та монітором і дає змогу використовувати для керування зображенням екранні меню обох пристроїв.

## Послідовне з'єднання моніторів

Використовуйте цю функцію для надсилання відеосигналів RGB або DVI на інші монітори без використання окремого розгалужувача сигналу.

Для послідовного з'єднання пристроїв під'єднуйте один кінець кабелю вхідного сигналу (кабель D-sub із 15-контактним роз'ємом або кабель DVI) до гнізда RGB OUT або DVI OUT одного пристрою, а другий – до гнізда RGB IN або DVI IN іншого пристрою.

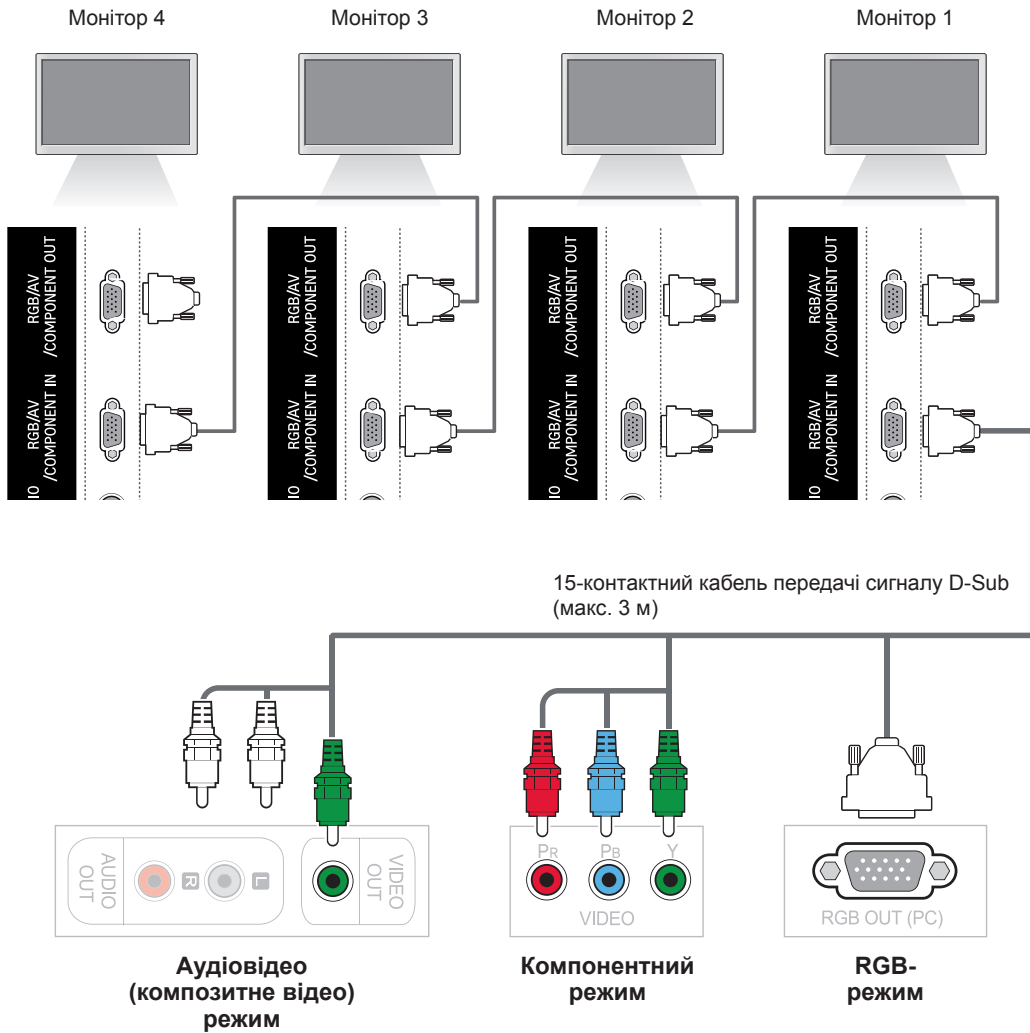

## Кабель DVI

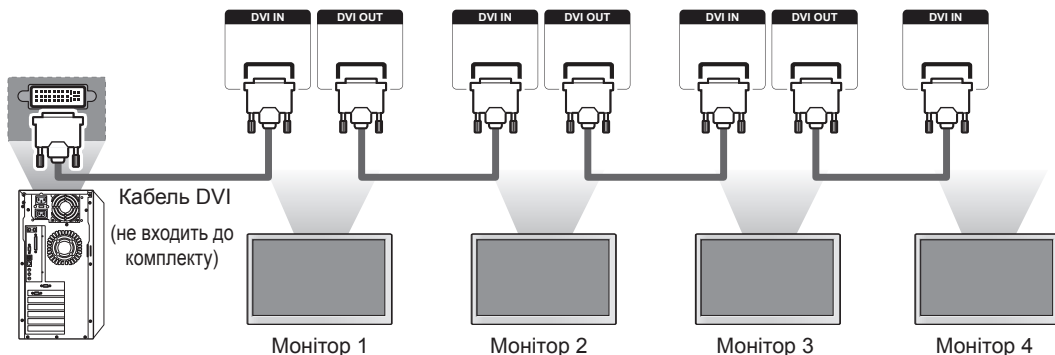

**!** ПРИМІТКА

- Кількість моніторів, які можна під'єднати до одного виходу, може відрізнятись залежно від потужності сигналу та його втрат під час передачі кабелем. Якщо сигнал хороший і немає втрат під час його передачі кабелем, можна під'єднати до 9 моніторів. Якщо потрібно під'єднати більше, ніж 9 моніторів, рекомендується використовувати розподільник.
- Під'єднуючи декілька пристроїв послідовно, використовуйте кабелі, що забезпечують передачу сигналу без втрат.
- Роз'єм DVI OUT не працює у випадку підключення виробу іншого виробника.

## УСУНЕННЯ НЕСПРАВНОСТЕЙ

## Зображення відсутнє.

Проблема	Вирішення
Чи під'єднано кабель живлення?	<ul style="list-style-type: none"> <li>• Перевірте, чи кабель живлення належним чином під'єднано до електророзетки.</li> </ul>
На екрані відображається повідомлення "Out of range (Поза діапазоном)"?	<ul style="list-style-type: none"> <li>• Сигнал із комп'ютера (відеокарти) не відповідає діапазону вертикальної або горизонтальної частоти пристрою. Відрегулюйте частоту сигналу відповідно до технічних характеристик, вказаних у цьому посібнику користувача.</li> <li>* Максимальна роздільна здатність RGB, HDMI, DVI-D, Display Port: 1920 x 1080 із частотою 60 Гц</li> </ul>
На екрані відображається повідомлення "Check signal cable (Перевірте кабель передачі сигналу)"?	<ul style="list-style-type: none"> <li>• Кабель для з'єднання комп'ютера і телевізора не підключено. Перевірте кабель передачі сигналу.</li> <li>• Натисніть на пульті дистанційного керування кнопку INPUT (ВХІД), щоб перевірити, який саме вхідний сигнал використовується.</li> </ul>

## Після під'єднання зовнішнього пристрою відображається повідомлення "Unknown Product (Невідомий пристрій)".

Проблема	Вирішення
Не встановлено драйвер?	<ul style="list-style-type: none"> <li>• Встановіть драйвер пристрою, що додається, або завантажте його з веб-сайту (<a href="http://www.lg.com">http://www.lg.com</a>).</li> <li>• Перевірте в посібнику з користування відеокартою, чи підтримується функція Plug &amp; play.</li> </ul>

**Відображається повідомлення “Key Lock On (Увімкнено блокування кнопок)”.**

Проблема	Вирішення
Після натиснення кнопки MENU (МЕНЮ) відображається повідомлення “Key Lock On (Увімкнено блокування кнопок)”.	<ul style="list-style-type: none"> <li>• Функція блокування запобігає випадковому змінненню параметрів екранного меню. Щоб скасувати блокування, вимкніть функцію блокування клавіш у меню параметрів пристрою.</li> </ul>

**Неналежне відтворення зображення на екрані.**

Проблема	Вирішення
Неправильне положення зображення?	<ul style="list-style-type: none"> <li>• Аналоговий сигнал D-Sub: натисніть на пульті дистанційного керування кнопку AUTO (АВТО), щоб автоматично вибрати оптимальні параметри екрана відповідно до поточного режиму. Якщо результат вас не влаштує, скористайтеся екранним меню “Position (Розташування)”.</li> <li>• Перевірте, чи роздільна здатність і частота відеокарти підтримуються цим пристроєм. Якщо частота не відповідає підтримуваному діапазону, виконайте відповідні налаштування, вибравши на комп'ютері параметри “Панель керування” – “Дисплей” – “Налаштування”.</li> </ul>
На екрані відображаються тонкі лінії?	<ul style="list-style-type: none"> <li>• Аналоговий сигнал D-Sub – натисніть кнопку AUTO (АВТО) на пульті ДК, щоб оптимальний стан екрана вибирався автоматично у відповідності до поточному режиму. Якщо результат вас не влаштує, скористайтеся пунктом “Clock (Годинник)” в екранному меню ручного налаштування зображення.</li> </ul>
З'являються горизонтальні шуми або символи відображаються розмитими.	<ul style="list-style-type: none"> <li>• Аналоговий сигнал D-Sub – натисніть кнопку AUTO (АВТО) на пульті ДК, щоб оптимальний стан екрана вибирався автоматично у відповідності до поточному режиму. Якщо результат вас не влаштує, скористайтеся пунктом “Phase (Фаза)” в екранному меню ручного налаштування зображення.</li> </ul>
Зображення відтворюється неналежним чином.	<ul style="list-style-type: none"> <li>• До вхідного роз'єму не підключено відповідне джерело сигналу. Під'єднайте кабель, який відповідає сигналу зовнішнього джерела.</li> </ul>

**Залишкове зображення на екрані.**

Проблема	Вирішення
Після вимкнення монітора на екрані присутнє залишкове зображення.	<ul style="list-style-type: none"> <li>• Якщо на екрані тривалий час відображається статичне зображення, це може призвести до пошкодження пікселів. Щоб цьому запобігти, використовуйте заставку.</li> </ul>

**Проблеми з відтворенням звуку.**

Проблема	Вирішення
Відсутній звук?	<ul style="list-style-type: none"> <li>• Перевірте, чи аудіокабель під'єднано належним чином.</li> <li>• Відрегулюйте гучність.</li> <li>• Перевірте, чи правильно налаштовано параметри звуку.</li> </ul>
Звук надто глухий.	<ul style="list-style-type: none"> <li>• Налаштуйте належним чином параметри "Clear Voice II" (Чіткий голос II), "Treble" (Високі частоти) та "Bass" (Низькі частоти).</li> </ul>
Звук надто тихий.	<ul style="list-style-type: none"> <li>• Відрегулюйте гучність.</li> </ul>

**Кольори екрана невідповідні.**

Проблема	Вирішення
Недостатня глибина кольору на екрані (16 кольорів).	<ul style="list-style-type: none"> <li>• Встановіть глибину кольору понад 24 біт (природний колір), вибравши пункти меню "Панель керування" – "Дисплей" – "Параметри" – "Таблиця кольорів" у системі Windows.</li> </ul>
Кольори нестабільні або відображається чорно-біле зображення.	<ul style="list-style-type: none"> <li>• Перевірте, чи кабель передачі сигналу під'єднано належним чином. Або від'єднайте та підключіть знову відеокарту комп'ютера.</li> </ul>
На екрані відображаються чорні цятки?	<ul style="list-style-type: none"> <li>• Кілька пікселів (червоного, зеленого, білого або чорного кольору) можуть виділятися на екрані внаслідок індивідуальних особливостей рідкокристалічної панелі. Це не є ознакою несправності РК дисплея.</li> </ul>

**Функціональні несправності.**

Проблема	Вирішення
Раптово вимкнулося живлення.	<ul style="list-style-type: none"> <li>• Можливо, налаштовано таймер сну?</li> <li>• Перевірте налаштування режиму управління живленням. Можливий збій подачі живлення.</li> </ul>



# ТЕХНІЧНІ ХАРАКТЕРИСТИКИ

42WS50MS

42WS50BS

Рідкокристалічна панель	Тип екрана	1067,31 мм (42 дюйми) по-діагоналі, TFT (Thin Film Transistor, тонкоплівковий транзистор) РК (рідкокристалічна) панель. Розмір видимої області по діагоналі: 1067,31 мм
	Крок пікселів	0,4845 мм (по-горизонталі) x 0,4845 мм (по-вертикалі)
Відеосигнал	Максимальна роздільна здатність	RGB: 1920 x 1080 із частотою 60 Гц RGB, HDMI, DVI-D, Display Port: 1920 x 1080 із частотою 60 Гц – Може не підтримуватися залежно від операційної системи та типу відеокарти.
	Рекомендована роздільна здатність	RGB: 1920 x 1080 із частотою 60 Гц RGB, HDMI, DVI-D, Display Port: 1920 x 1080 із частотою 60 Гц – Може не підтримуватися залежно від операційної системи та типу відеокарти.
	Частота горизонтальної розгортки	RGB: від 30 кГц до 83 кГц HDMI, DVI-D, Display Port: від 30 кГц до 83 кГц
	Частота вертикальної розгортки	RGB: від 56 Гц до 75 Гц HDMI, DVI-D, Display Port: від 56 Гц до 60 Гц
	Тип синхронізації	Роздільна синхронізація, композитна та цифрова синхронізація
Вхідні роз'єми		15-контактний D-Sub, HDMI, DVI-D, Display Port, RS-232C, LAN USB, Audio
Живлення	Номінальна напруга	100-240 В змінного струму, 50/60 Гц, 1,6 А
	Споживання електроенергії	У ввімкненому стані: 115 Вт (звичайне функціонування) Режим очікування: ≤ 0,7 Вт У вимкненому стані: ≤ 0,5 Вт
Умови зовнішнього середовища	Робоча температура	від 0 °С до 40 °С
	Робоча вологість	від 10% до 80%
	Температура зберігання	від –20 °С до 60 °С
	Вологість під час зберігання	від 5% до 95%

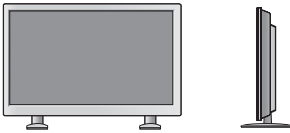
Технічні характеристики виробу, подані вище, можуть бути змінені без попереднього повідомлення у зв'язку із вдосконаленням функціональності виробу.

Розміри (ширина x висота x глибина) / вага		
	961,6 мм x 554,5 мм x 31,9 мм / 13,7 кг	
		
	961,6 мм x 628,9 мм x 298,3 мм / 15,1 кг	
		
961,6 мм x 554,5 мм x 81,5 мм / 14,5 кг		
		
961,6 мм x 628,9 мм x 298,3 мм / 15,9 кг		

## \* Лише для моделей, що підтримують гучномовці

Аудіо	Звукова потужність (RMS)	10 Вт + 10 Вт (П + Л)
	Вхідна чутливість	0,7 В (середньоквадратична)
	Номінальний опір динаміка	8 Ом

Технічні характеристики виробу, подані вище, можуть бути змінені без попереднього повідомлення у зв'язку із вдосконаленням функціональності виробу.



47WS50MS

47WS50BS

Рідкокристалічна панель	Тип екрана	1192,87 мм (47 дюймів) по-діагоналі, TFT (Thin Film Transistor, тонкоплівковий транзистор) PK (рідкокристалічна) панель. Розмір видимої області по діагоналі: 1192,87 мм
	Крок пікселів	0,5415 мм (по-горизонталі) x 0,5415 мм (по-вертикалі)
Відеосигнал	Максимальна роздільна здатність	RGB: 1920 x 1080 із частотою 60 Гц RGB, HDMI, DVI-D, Display Port: 1920 x 1080 із частотою 60 Гц – Може не підтримуватися залежно від операційної системи та типу відеокарти.
	Рекомендована роздільна здатність	RGB: 1920 x 1080 із частотою 60 Гц RGB, HDMI, DVI-D, Display Port: 1920 x 1080 із частотою 60 Гц – Може не підтримуватися залежно від операційної системи та типу відеокарти.
	Частота горизонтальної розгортки	RGB: від 30 кГц до 83 кГц HDMI, DVI-D, Display Port: від 30 кГц до 83 кГц
	Частота вертикальної розгортки	RGB: від 56 Гц до 75 Гц HDMI, DVI-D, Display Port: від 56 Гц до 60 Гц
	Тип синхронізації	Роздільна синхронізація, композитна та цифрова синхронізація
Вхідні роз'єми		15-контактний D-Sub, HDMI, DVI-D, Display Port, RS-232C, LAN USB, Audio
Живлення	Номінальна напруга	100–240 В змінного струму, 50/60 Гц, 1,8 А
	Споживання електроенергії	У ввімкненому стані: 120 Вт (звичайне функціонування) Режим очікування: ≤ 0,7 Вт У вимкненому стані: ≤ 0,5 Вт
Умови зовнішнього середовища	Робоча температура	від 0 °С до 40 °С
	Робоча вологість	від 10% до 80%
	Температура зберігання Вологість під час зберігання	від –20 °С до 60 °С від 5% до 95%

Технічні характеристики виробу, подані вище, можуть бути змінені без попереднього повідомлення у зв'язку із вдосконаленням функціональності виробу.

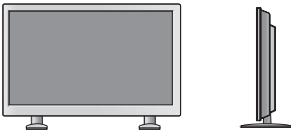
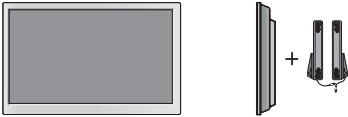
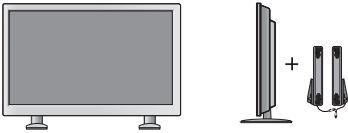
Розміри (ширина x висота x глибина) / вага		
	1071,8 мм x 616 мм x 31 мм / 15,7 кг	
		
	1071,8 мм x 690,4 мм x 298,3 мм / 17 кг	
		
	1071,8 мм x 616 мм x 80,6 мм / 16,6 кг	
		
1071,8 мм x 690,4 мм x 298,3 мм / 17,9 кг		

## \* Лише для моделей, що підтримують гучномовці

Аудіо	Звукова потужність (RMS):	10 Вт + 10 Вт (П + Л)
	Вхідна чутливість:	0,7 В (середньоквадратична)
	Номінальний опір динаміка	8 Ом

Технічні характеристики виробу, подані вище, можуть бути змінені без попереднього повідомлення у зв'язку із вдосконаленням функціональності виробу.

55WS50MS | 55WS50BS

Рідкокристалічна панель	Тип екрана	1387,80 мм (54,6 дюймів) по-діагоналі, TFT (Thin Film Transistor, тонкоплівковий транзистор) PK (рідкокристалічна) панель. Розмір видимої області по діагоналі: 1387,80 мм
	Крок пікселів	0,630 мм (по-горизонталі) x 0,630 мм (по-вертикалі)
Відеосигнал	Максимальна роздільна здатність	RGB: 1920 x 1080 із частотою 60 Гц RGB, HDMI, DVI-D, Display Port: 1920 x 1080 із частотою 60 Гц – Може не підтримуватися залежно від операційної системи та типу відеокарти.
	Рекомендована роздільна здатність	RGB: 1920 x 1080 із частотою 60 Гц RGB, HDMI, DVI-D, Display Port: 1920 x 1080 із частотою 60 Гц – Може не підтримуватися залежно від операційної системи та типу відеокарти.
	Частота горизонтальної розгортки	RGB: від 30 кГц до 83 кГц HDMI, DVI-D, Display Port: від 30 кГц до 83 кГц
	Частота вертикальної розгортки	RGB: від 56 Гц до 75 Гц HDMI, DVI-D, Display Port: від 56 Гц до 60 Гц
	Тип синхронізації	Роздільна синхронізація, композитна та цифрова синхронізація
Вхідні роз'єми		15-контактний D-Sub, HDMI, DVI-D, Display Port, RS-232C, LAN USB, Audio
Живлення	Номинальна напруга	100–240 В змінного струму, 50/60 Гц, 1,8 А
	Споживання електроенергії	У ввімкненому стані: 130 Вт (звичайне функціонування) Режим очікування: ≤ 0,7 Вт У вимкненому стані: ≤ 0,5 Вт
Умови зовнішнього середовища	Робоча температура	від 0 °C до 40 °C
	Робоча вологість	від 10% до 80%
	Температура зберігання Вологість під час зберігання	від –20 °C до 60 °C від 5% до 95%

Технічні характеристики виробу, подані вище, можуть бути змінені без попереднього повідомлення у зв'язку із вдосконаленням функціональності виробу.

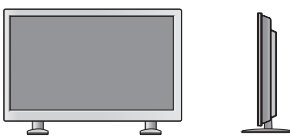
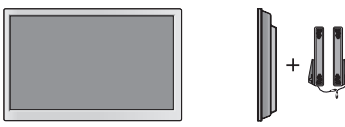
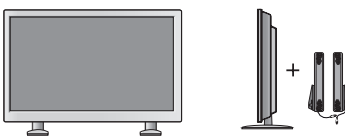
Розміри (ширина x висота x глибина) / вага	
	1241,9 мм X 712,6 мм X 32,2 мм / 23,5 кг
	
	1241,9 мм X 790,8 мм X 296 мм / 28,5 кг
	
	1241,9 мм X 712,6 мм x 32,мм / 24,4 кг
	
	1241,9 мм X 790,8 мм X 296 мм / 28,5 кг

**\* Лише для моделей, що підтримують гучномовці**

Аудіо	Звукова потужність (RMS):	10 Вт + 10 Вт (П + Л)
	Вхідна чутливість:	0,7 В (середньоквадратична)
	Номінальний опір динаміка	8 Ом

Технічні характеристики виробу, подані вище, можуть бути змінені без попереднього повідомлення у зв'язку із вдосконаленням функціональності виробу.

**Розміри**

Зображення у цьому посібнику можуть відрізнятись від дійсного вигляду виробу та аксесуарів. Розміри гвинтів дивіться у розділі "Встановлення на стіні" ( див. стор.12 ).

(Одиниця вимірювання: мм)

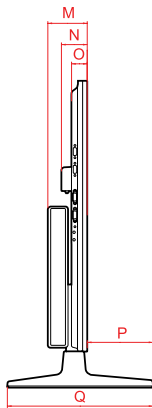
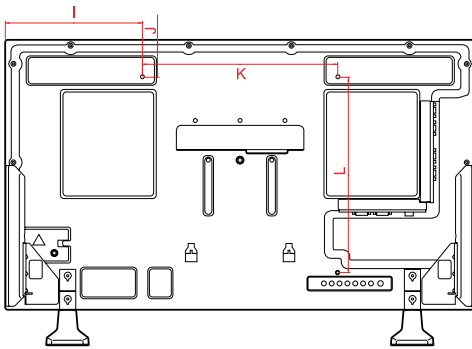
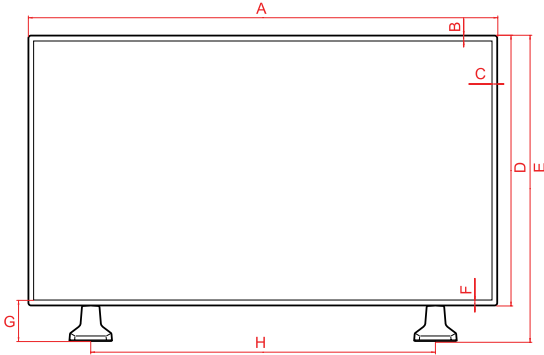

	42WS50MS 42WS50BS	47WS50MS 47WS50BS
A	961,6	1071,8
B	11,5	11,5
C	11,5	11,5
D	554,5	616
E	628,9	690,4
F	11,5	11,5
G	85,9	85,9
H	706	804
I	280,8	335,9
J	77,3	108
K	400	400
L	400	400
M	81,5	80,6
N	52,6	52,6
O	31,9	31,0
P	134,7	135,6
Q	298,3	298,3

Технічні характеристики виробу, подані вище, можуть бути змінені без попереднього повідомлення у зв'язку із вдосконаленням функціональності виробу.

## Розміри

Зображення у цьому посібнику можуть відрізнятися від дійсного вигляду виробу та аксесуарів. Розміри гвинтів дивіться у розділі "Встановлення на стіні" ( див. стор.12 ).

55WS50MS 55WS50BS

(Одиниця вимірювання: мм)

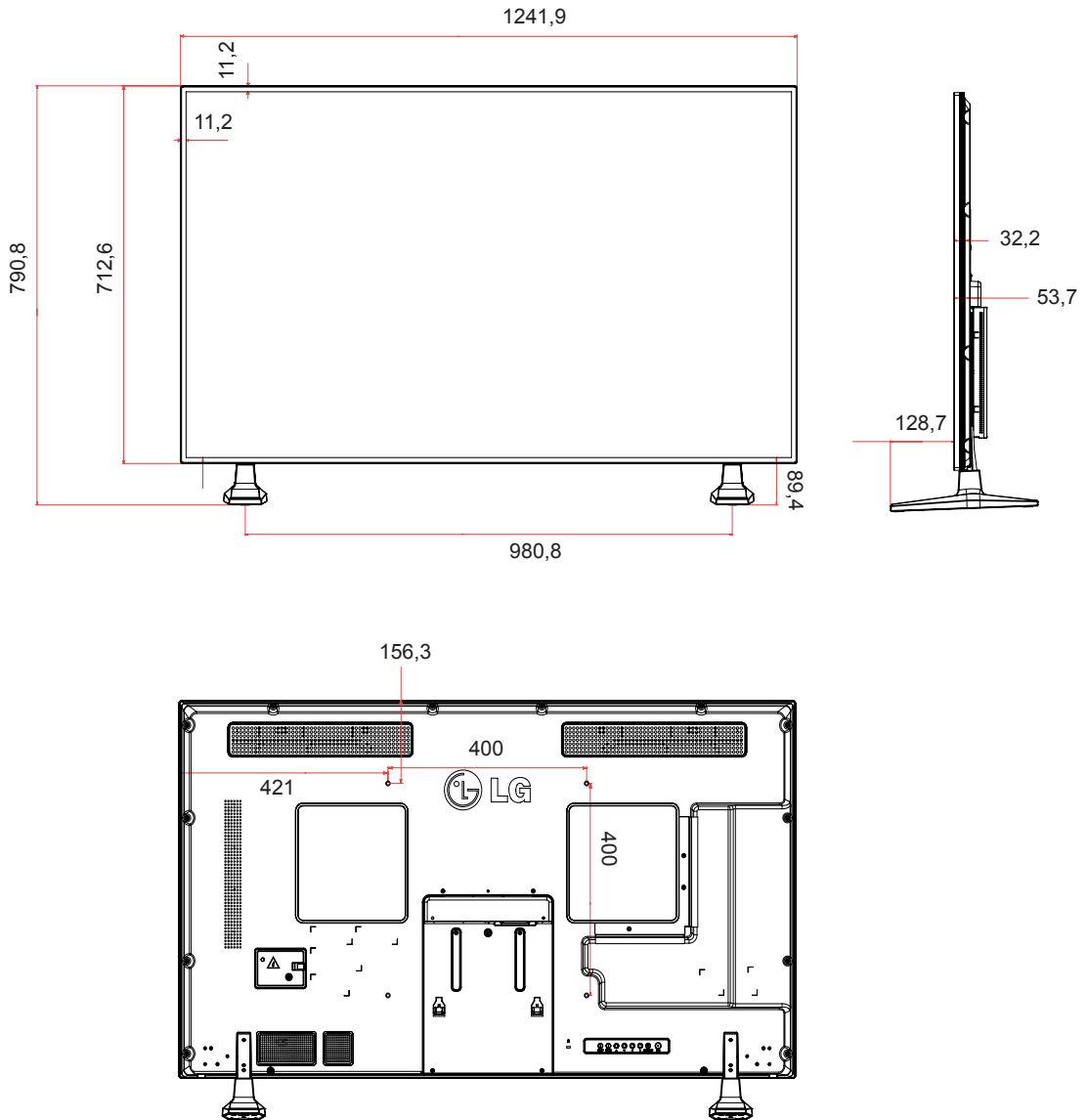

Технічні характеристики виробу, подані вище, можуть бути змінені без попереднього повідомлення у зв'язку із вдосконаленням функціональності виробу.

**Підтримуваний режим RGB (ПК)**

Роздільна здатність	Частота горизонтальної розгортки (кГц)	Частота вертикальної розгортки (Гц)
640 x 350	31,469	70,8
720 x 400	31,468	70,8
640 x 480	31,469	59,94
640 x 480	37,5	75
800 x 600	37,879	60,317
800 x 600	46,875	75
832 x 624	49,725	74,55
1024 x 768	48,363	60
1024 x 768	60,123	75,029
1280 x 720	44,772	59,855
1366 x 768	47,7	60
1280 x 1024	63,981	60,02
1280 x 1024	79,98	75,02
1680 x 1050	65,290	59,954
1920 x 1080	67,5	60

**Підтримувані режими HDMI, DVI-D, Display Port (ПК)**

Роздільна здатність	Частота горизонтальної розгортки (кГц)	Частота вертикальної розгортки (Гц)
640 x 480	31,469	59,94
800 x 600	37,879	60,317
1024 x 768	48,363	60
1280 x 720	44,772	59,855
1366 x 768	47,7	60
1280 x 1024	63,981	60,02
1680 x 1050	65,290	59,954
1920 x 1080	67,5	60

**Режим DTV**

Роздільна здатність	Компонентне з'єднання	HDMI, Display Port (DTV)
480i	o	x
576i	o	x
480p	o	o
576p	o	o
720p	o	o
1080i	o	o
1080p	o	o

**ПРИМІТКА**



- Коли до роз'єму HDMI або DisplayPort під'єднано відповідний кабель, можна вибрати режим PC (ПК) або DTV (Цифрове ТБ). Рекомендуємо вибрати режим PC в разі під'єднання до комп'ютера, а режим DTV – у разі під'єднання до джерела цифрового телевізійного сигналу.

**ПРИМІТКА**

- Вертикальна частота: для того, щоб користувач міг переглядати рухоме зображення, зображення на екрані змінюється десятки разів щосекунди, подібно до спалахів лампи денного світла. Вертикальна частота або частота оновлення – це частота зміни зображень за секунду. Одиниця вимірювання – герци (Гц).
- Горизонтальна частота: горизонтальний інтервал – це відрізок часу, необхідний для відтворення одного горизонтального рядка зображення. Якщо розділити 1 на значення горизонтального інтервалу, можна отримати кількість горизонтальних ліній, що відображаються за секунду; цей параметр називають частотою горизонтальної розгортки. Одиниця вимірювання – кілогерци (кГц).

# ІЧ-КОДИ

- Ця функція доступна лише в окремих моделях.
- Окремі коди кнопок можуть не підтримуватися залежно від моделі.

Код (шістнадцятковий)	Функція	Примітка
95	Energy Saving (Енергозаощадження) (eS)	Кнопка на пульті ДК
08	⏻ (POWER (ЖИВЛЕННЯ))	Кнопка на пульті ДК
0B	INPUT (ВХІД)	Кнопка на пульті ДК
C4	Monitor On (Увімкнення монітора)	Кнопка на пульті ДК
C5	Monitor Off (Вимкнення монітора)	Кнопка на пульті ДК
43	MENU (МЕНЮ)	Кнопка на пульті ДК
40	Вгору (^)	Кнопка на пульті ДК
41	Вниз (v)	Кнопка на пульті ДК
07	Вліво (<)	Кнопка на пульті ДК
06	Вправо (>)	Кнопка на пульті ДК
44	OK(Ⓞ)	Кнопка на пульті ДК
28	BACK (НАЗАД) (⏪)	Кнопка на пульті ДК
5B	EXIT (ВИХІД)	Кнопка на пульті ДК
4D	PSM (РЕЖИМ ЗОБРАЖЕННЯ)	Кнопка на пульті ДК
02	Гучність  (+)	Кнопка на пульті ДК
03	Гучність  (-)	Кнопка на пульті ДК
09	MUTE (БЕЗ ЗВУКУ)	Кнопка на пульті ДК
E0	Bright (Яскравість) ^ (сторінка вгору)	Кнопка на пульті ДК
E1	Bright (Яскравість) v (сторінка вниз)	Кнопка на пульті ДК
10 to 19	Кнопки з цифрами від 0 до 9	Кнопка на пульті ДК
72	Червона кнопка (ID ON)	Кнопка на пульті ДК
71	Зелена кнопка (ID OFF)	Кнопка на пульті ДК
63	Жовта кнопка	Кнопка на пульті ДК
61	Синя кнопка	Кнопка на пульті ДК
7B	TILE (СКЛАДЕНЕ ЗОБРАЖЕННЯ)	Кнопка на пульті ДК
76	ARC (4:3)	Кнопка на пульті ДК
77	ARC (16:9)	Кнопка на пульті ДК
AF	ARC (ZOOM)	Кнопка на пульті ДК
79	ARC (MARK)	Кнопка на пульті ДК
99	Auto Config. (Автоналаштування)	Кнопка на пульті ДК
B1	■	Кнопка на пульті ДК
B0	▶	Кнопка на пульті ДК
BA		Кнопка на пульті ДК
8F	◀	Кнопка на пульті ДК
8E	▶	Кнопка на пульті ДК



# ОДНОЧАСНЕ КЕРУВАННЯ КІЛЬКОМА ПРИСТРОЯМИ

- Цей метод використовується для підключення кількох пристроїв до одного ПК. Ви можете керувати кількома пристроями одночасно, під'єднавши їх до одного комп'ютера.
- У меню "Option (Параметри)" параметр "Set ID (Ідентифікатор пристрою)" повинен мати значення від 1 до 255, унікальне для кожного пристрою.

## Під'єднання кабелю

Під'єднайте кабель RS-232C, як показано на малюнку.

- Для обміну даними між ПК і цим виробом використовується протокол RS-232C. За допомогою комп'ютера можна вмикати та вимикати виріб, вибирати джерело вхідного сигналу і налаштовувати параметри екранного меню.

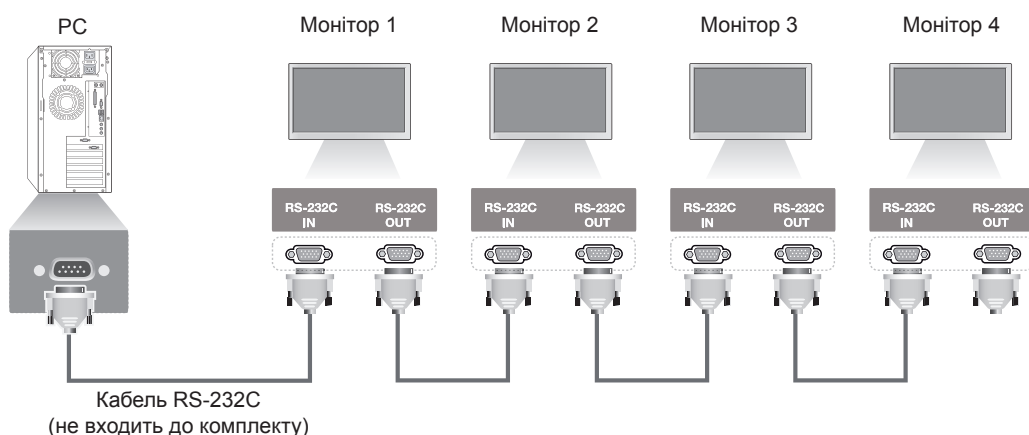

## Конфігурації RS-232C

7-контактне з'єднання (стандартний кабель RS-232C)

ПК		Пристрій	
RXD	2	TXD	3
TXD	3	RXD	2
GND	5	GND	5
DTR	4	DSR	6
DSR	6	DTR	4
RTS	7	CTS	8
CTS	8	RTS	7

D-Sub 9 (гніздо)      D-Sub 9 (гніздо)

3-контактне з'єднання (спеціальний кабель)

ПК		Пристрій	
RXD	2	TXD	3
TXD	3	RXD	2
GND	5	GND	5
DTR	4	DSR	6
DSR	6	DTR	4
RTS	7	CTS	7
CTS	8	RTS	8

D-Sub 9 (гніздо)      D-Sub 9 (гніздо)

## Параметри зв'язку

- Швидкість передачі даних: 9600 бод (УАПП)
- Довжина даних: 8 біт
- Біт перевірки парності: немає
- Стоповий біт: 1 біт
- Керування потоком: немає
- Код зв'язку: код ASCII
- Використовуйте зворотний кабель

## Довідковий перелік команд

	КОМАНДА		ЗНАЧЕННЯ (у шістнадцятковій системі)
	1	2	
01. Power (Живлення)	k	a	00 - 01
02. Input Select (Вибір вхідного сигналу)	x	b	Дивіться розділ "Вибір вхідного сигналу".
03. Формат екрану	k	c	Дивіться розділ "Формат екрану".
04. Енергозбереження	j	q	Дивіться розділ "Енергозбереження".
05. Режим зображення	d	x	Дивіться розділ "Режим зображення"
06. Контрастність	k	g	00 - 64
07. Яскравість	k	h	00 - 64
08. Чіткість	k	k	00 - 64
09. Колір	k	i	00 - 64
10. Відтінок	k	j	00 - 64
11. Температура кольору	x	u	00 - 64
12. Положення по горизонталі	f	q	00 - 64
13. Положення по вертикалі	f	r	00 - 64
14. Розмір по горизонталі	f	s	00 - 64
15. Auto configuration (Автоматичне налаштування)	j	u	01
16. Баланс	k	t	00 - 64
17. Режим звуку	d	y	Дивіться розділ "Режим звуку".
18. Високі частоти	k	r	00 - 64
19. Низькі частоти	k	s	00 - 64
20. Динаміки	d	v	00 - 01
21. Volume Mute (Вимкнення звуку)	k	e	00 - 01
22. Volume Control (Регулювання гучності)	k	f	00 - 64
23. Час 1 (рік/місяць/день)	f	a	Дивіться розділ "Час 1".
24. Час 2 (години/хвилини/секунди)	f	x	Дивіться розділ "Час 2".
25. Off Timer (Таймер вимкнення) (режим повторення/час)	f	e	Дивіться розділ "Таймер вимкнення".
26. On Timer (Таймер ввімкнення) (режим повторення/час)	f	d	Дивіться розділ "Таймер ввімкнення".
27. On Timer Input (Вхідний сигнал для ввімкнення за таймером)	f	u	Дивіться розділ "Вхідний сигнал для ввімкнення за таймером".
28. Sleep Time (Час сну)	f	f	00 - 08
29. Power On Delay (Затримка ввімкнення)	f	h	00 - 64
30. Automatic Standby (Автоматичний перехід у режим очікування)	m	n	00 - 01
31. Автовідключення	f	g	00 - 01
32. Language (Мова)	f	i	Дивіться розділ "Language (Мова)".
33. Індикатор живлення (Індикатор очікування)	f	o	00 - 01

	КОМАНДА		ЗНАЧЕННЯ (у шістнадцятковій системі)
	1	2	
34. Індикатор живлення (Індикатор при перегляді)	f	p	00 - 01
35. ISM mode (Режим ISM)	j	p	Дивіться розділ "Режим ISM".
36. Fail Over Select (Перемикання на резервний сигнал)	m	i	00 - 02
37. Fail Over Input Select (Вибір джерела резервного сигналу)	m	j	Дивіться розділ "Вибір джерела резервного сигналу".
38. Переналаштування	f	K	00 - 02
39. Tile Mode (Складене зображення)	d	d	00 - 01
40. Tile Mode Check (Перевірка режиму складеного зображення)	d	z	FF
41. Tile ID (Ідентифікатор елемента)	d	i	Дивіться розділ "Ідентифікатор елемента".
42. Tile H Position (Положення елемента по горизонталі)	d	e	00 - 32
43. Tile V Position (Положення елемента по вертикалі)	d	f	00 - 32
44. Tile H Size (Розмір елемента по горизонталі)	d	g	00 - 32
45. Tile V Size (Розмір елемента по вертикалі)	d	h	00 - 32
46. Natural Mode (Природний режим) (у режимі складеного зображення)	d	j	00 - 01
47. DPM Select (Керування живленням дисплея)	f	j	00 - 01
48. FAN Control (Керування вентилятором)	d	o	00 - 03
49. FAN Fault Check (Перевірка вентилятора на несправність)	d	w	FF
50. Temperature Value (Значення температури)	d	n	FF
51. Remote Lock/ Key Lock (Блокування пульта ДК/Блокування клавіш)	k	m	00 - 01
52. Key (Кнопка)	m	c	Дивіться розділ "Кнопка".
53. OSD Select (Вибір меню)	k	l	00 - 01
54. Elapsed time return (Час, що минув)	d	l	FF
55. Serial No. Check (Перевірка серійного номера)	f	y	FF
56. S/W Version (Версія ПЗ)	f	z	FF
57. White Balance Red Gain (Підсилення червоного в балансі білого)	j	m	00 - FE
58. White Balance Green Gain (Підсилення зеленого в балансі білого)	j	n	00 - FE
59. White Balance Blue Gain (Підсилення синього в балансі білого)	j	o	00 - FE
60. Підсвічування	m	g	00 - 64
61. PC Power Control (Керування живленням ПК)	d	t	00 - 01
62. PC Power (Живлення ПК)	d	s	00 - 01

- Примітка. Під час виконання операцій USB (наприклад, Dvix або EMF) усі команди, окрім "живлення" (k a) і "кнопки" (m c), заблоковані та обробляються як помилкові.

## Протокол передавання / отримання

### Передавання

[Команда1][Команда2][ ][Ідентифікатор пристрою][ ][Значення][Сг]

- \* [Команда1]: перша команда керування пристроєм.
- \* [Команда2]: друга команда керування пристроєм.
- \* [Ідентифікатор пристрою]: визначає пристрій, для якого призначена команда. Введіть значення [Ідентифікатор пристрою] = "00(0x00" для зв'язку з усіма пристроями незалежно від номера ідентифікатора пристрою.
- \* [Значення]: значення, що передається на пристрій.
- \* [Значення1]: значення, що передається на пристрій.
- \* [Значення2]: значення, що передається на пристрій.
- \* [Значення3]: значення, що передається на пристрій.
- \* [Сг]: повернення каретки ASCII-код "0x0D"
- \* [ ]: код ASCII, пробіл "0x20"

### Підтвердження

[Команда2][ ][Ідентифікатор пристрою][ ][OK/NG][Значення][х]

- \* Коли пристрій отримує дані належним чином, він надсилає підтвердження (ACK) у вказаному вище форматі. Якщо значення перебуває у режимі зчитування, вказує на дані, що показують поточний стан. Якщо значення перебуває у режимі зчитування, вказує на дані, які надсилаються з комп'ютера.
- \* Якщо команда надсилається з ідентифікатором пристрою "00" (=0x00), ці дані стосуються усіх моніторів, і вони не надсилають підтвержень (ACK).
- \* Якщо значення "FF" надсилається у режимі керування через RS-232C, можна перевірити поточне значення функції (лише для окремих функцій).
- \* Залежно від моделі окремі команди не підтримуються.

**01. Живлення (Команда: k a)**

Керування ввімкненням/вимкненням живлення пристрою.

**Передавання**

[k][a][ ][Ідентифікатор пристрою][ ][Значення][Cr]

Значення 00 : Вимк.  
01: Увімк.

**Підтвердження**

[a][ ][Ідентифікатор пристрою][ ][OK/NG][Значення][x]

\* Сигнал підтвердження надходить належним чином лише за умови, коли монітор повністю увімкнено.

\* Між сигналами передавання і підтвердження може спостерігатися затримка.

**02. Input Select (Вибір вхідного сигналу) (Команда: x b)**

Вибір джерела вхідного сигналу для відображення.

**Передавання**

[x][b][ ][Ідентифікатор пристрою][ ][Значення][Cr]

Значення 20: Вхід (AB)  
40: Компонент  
60: RGB  
70: DVI-D (комп'ютер)  
80: DVI-D (цифрове мовлення)  
90: HDMI(HDMI1) (цифрове мовлення)  
A0: HDMI(HDMI1) (комп'ютер)  
C0: Display Port (цифрове мовлення)  
D0: Display Port (комп'ютер)  
91: HDMI2/SDI (цифрове мовлення)  
A1: HDMI2/SDI (комп'ютер)  
B0: SuperSign

**Підтвердження**

[b][ ][Ідентифікатор пристрою][ ][OK/NG][Значення][x]

\* Залежно від моделі окремі вхідні сигнали можуть не підтримуватися.

**03. Формат екрану (Команда: k c)**

Регулювання формату зображення.

**Передавання**

[k][c][ ][Ідентифікатор пристрою][ ][Значення][Cr]

Значення 01: 4:3  
02: 16:9  
04: Масштаб  
09: Точне відображення (720р або більше) (Компонентний, HDMI/ DVI-D/ Display Port (цифрове мовлення))  
\* RGB, DVI-D, HDMI/Display Port (комп'ютер) (1:1)  
10-1F: Масштаб екрану від 1 до 16 (Аудіовідео, Компонентний, HDMI (цифрове мовлення))

\* Доступні значення різняться залежно від вхідного сигналу. Докладніше читайте у розділі про формат зображення у посібнику користувача.  
\* Формат зображення може бути дещо іншим залежно від налаштування вхідного сигналу виробу.

**Підтвердження**

[c][ ][Ідентифікатор пристрою][ ][OK/NG][Значення][x]

**04. Енергозбереження (Команда: j q)**

Встановлення режиму енергозбереження.

**Передавання**

[j][q][ ][Ідентифікатор пристрою][ ][Значення][Cr]

Значення 00: Вимк.  
01: Мін.  
02: Середній  
03. Макс.  
04: Автоматично  
05. Вимк. екрану

**Підтвердження**

[q][ ][Ідентифікатор пристрою][ ][OK/NG][Значення][x]

\*\* Може не підтримуватися залежно від моделі.

**05. Режим зображення (Команда: d x)**

Вибір режиму зображення.

**Передавання**

[d][x][ ][Ідентифікатор пристрою][ ][Значення][Cr]

Значення 00: Чіткий  
01: Стандартний  
02. Кіно  
03. Спорт  
04: Гра

**Підтвердження**

[x][ ][Ідентифікатор пристрою][ ][OK/NG][Значення][x]

**06. Контрастність (Команда: k g)**

Налаштування контрастності зображення.

**Передавання**

[k][g][ ][Ідентифікатор пристрою][ ][Значення][Cr]

Значення від 00 до 64: контрастність від 0 до 100

**Підтвердження**

[g][ ][Ідентифікатор пристрою][ ][OK/NG][Значення][x]

**07. Яскравість (Команда: k h)**

Налаштування яскравості зображення.

Передавання

[k][h][ ][Идентифікатор пристрою][ ][Значення][Cr]

Значення

від 00 до 64: яскравість від 0 до 100

Підтвердження

[h][ ][Идентифікатор пристрою][ ][OK/NG][Значення][x]

**08. Чіткість (Команда: k k)**

Налаштування чіткості зображення.

\* Ця функція доступна лише для аудіовідео-/компонентного вхідного сигналу.

Передавання

[k][k][ ][Идентифікатор пристрою][ ][Значення][Cr]

Значення від 00 до 64: чіткість від 0 до 100

Підтвердження

[k][ ][Идентифікатор пристрою][ ][OK/NG][Значення][x]

**09. Колір (Команда: k i)**

Налаштування колірної гами зображення.

\* Ця функція доступна лише для аудіовідео-/компонентного вхідного сигналу.

Передавання

[k][i][ ][Идентифікатор пристрою][ ][Значення][Cr]

Значення від 00 до 64: колір від 0 до 100

Підтвердження

[i][ ][Идентифікатор пристрою][ ][OK/NG][Значення][x]

**10. Відтінок (Команда: k j)**

Налаштування відтінку зображення.

\* Ця функція доступна лише для аудіовідео-/компонентного вхідного сигналу.

Передавання

[k][j][ ][Идентифікатор пристрою][ ][Значення][Cr]

Значення

від 00 до 64: відтінок від R50 до G50

Підтвердження

[j][ ][Идентифікатор пристрою][ ][OK/NG][Значення][x]

**11. Температура кольору (Команда: x u)**

Налаштування колірної температури зображення.

Передавання

[x][u][ ][Идентифікатор пристрою][ ][Значення][Cr]

Значення

від 00 до 64: від теплого 50 до холодного 50

Підтвердження

[u][ ][Идентифікатор пристрою][ ][OK/NG][Значення][x]

**12. Положення по горизонталі (Команда: f q)**

Налаштування положення зображення по горизонталі.

\* Ця функція доступна лише у тому випадку, якщо режим складеного зображення вимкнено.

\* Робочий діапазон різниться залежно від роздільної здатності вхідного сигналу RGB. (Доступно лише для вхідного сигналу RGB-ПК).

Передавання

[f][q][ ][Идентифікатор пристрою][ ][Значення][Cr]

Значення від 00 до 64: Мін. від -50 (ліворуч) до Макс. 50 (праворуч)

Підтвердження

[q][ ][Идентифікатор пристрою][ ][OK/NG][Значення][x]

**13. Положення по вертикалі (Команда: f r)**

Налаштування положення зображення по вертикалі.

\* Ця функція доступна лише у тому випадку, якщо режим складеного зображення вимкнено.

\* Робочий діапазон різниться залежно від роздільної здатності вхідного сигналу RGB. (Доступно лише для вхідного сигналу RGB-ПК).

**Передавання**

[f][r][ ][Идентифікатор пристрою][ ][Значення][Cr]

Значення

від 00 до 64: Мін. від -50 (внизу) до Макс. 50 (вгорі)

**Підтвердження**

[r][ ][Идентифікатор пристрою][ ][OK/NG][Значення][x]

**14. Розмір по горизонталі (Команда: f s)**

Налаштування розміру зображення по горизонталі.

\* Ця функція доступна лише у тому випадку, якщо режим складеного зображення вимкнено.

\* Робочий діапазон різниться залежно від роздільної здатності вхідного сигналу RGB. (Доступно лише для вхідного сигналу RGB-ПК).

**Передавання**

[f][s][ ][Идентифікатор пристрою][ ][Значення][Cr]

Значення від 00 до 64: Мін. від -50 (зменшення) до Макс. 50 (розширення)

**Підтвердження**

[s][ ][Идентифікатор пристрою][ ][OK/NG][Значення][x]

**15. Auto Configuration (Автоматичне налаштування) (Команда: j u)**

Автоматичне регулювання положення зображення і зменшення миготіння зображення.

(Доступно лише для вхідного сигналу RGB-ПК).

**Передавання**

[j][u][ ][Идентифікатор пристрою][ ][Значення][Cr]

Значення 01 : Set (Застосувати)

**Підтвердження**

[u][ ][Идентифікатор пристрою][ ][OK/NG][Значення][x]

**16. Баланс (Команда: k t)**

Регулювання балансу звуку.

**Передавання**

[k][t][ ][Идентифікатор пристрою][ ][Значення][Cr]

Значення

від 00 до 64: від лівого 50 до правого 50

**Підтвердження**

[t][ ][Идентифікатор пристрою][ ][OK/NG][Значення][x]

**17. Режим звуку (Команда: d y)**

Вибір режиму звуку.

**Передавання**

[d][y][ ][Идентифікатор пристрою][ ][Значення][Cr]

Значення 01: Стандартний

02: Музика

03: Кіно

04: Спорт

05. Гра

**Підтвердження**

[y][ ][Идентифікатор пристрою][ ][OK/NG][Значення][x]

**18. Високі частоти (Команда: k r)**

Налаштування високих частот.

**Передавання**

[k][r][ ][Идентифікатор пристрою][ ][Значення][Cr]

Значення

від 00 до 64: високі частоти від 0 до 100

**Підтвердження**

[r][ ][Идентифікатор пристрою][ ][OK/NG][Значення][x]

**19. Низькі частоти (Команда: k s)**

Налаштування низьких частот.

Передавання

[k][s][ ][Ідентифікатор пристрою][ ][Значення][Cr]

Значення

від 00 до 64: низькі частоти від 0 до 100

Підтвердження

[s][ ][Ідентифікатор пристрою][ ][OK/NG][Значення][x]

**20. Динаміки (Команда: d v)**

Увімкнення та вимкнення динаміків.

Передавання

[d][v][ ][Ідентифікатор пристрою][ ][Значення][Cr]

Значення 00: Вимк.

01: Увімк.

Підтвердження

[v][ ][Ідентифікатор пристрою][ ][OK/NG][Значення][x]

**21. Volume Mute (Вимкнення звуку) (Команда: k e)**

Увімкнення/вимкнення звуку.

Передавання

[k][e][ ][Ідентифікатор пристрою][ ][Значення][Cr]

Значення

00 : Mute (Вимкнути звук) (вимкнення звуку)

01 : Current volume (Поточний рівень гучності)  
(увімкнення звуку)

Підтвердження

[e][ ][Ідентифікатор пристрою][ ][OK/NG][Значення][x]

**22. Volume Control (Регулювання гучності)****(Команда: k f)**

Регулювання гучності відтворення.

Передавання

[k][f][ ][Ідентифікатор пристрою][ ][Значення][Cr]

Значення від 00 до 64: гучність від 0 до 100

Підтвердження

[f][ ][Ідентифікатор пристрою][ ][OK/NG][Значення][x]

**23. Час 1 (рік/місяць/день) (Команда: f a)**

Встановлення значень параметра "Час 1" (рік/місяць/день).

Передавання

[f][a][ ][Ідентифікатор пристрою][ ][Значення1][ ][

[Значення2][ ][Значення3][Cr]

Значення1 від 00 до 14: 2010 - 2030

Значення2 від 01 до 0С: Січень - Грудень

Значення3 від 01 до 1F: 1 - 31

\* Введіть "fa [Ідентифікатор пристрою] ff" для перевірки налаштування пункту "Час 1" (рік/місяць/день).

Підтвердження

[a][ ][Ідентифікатор пристрою][ ][OK/NG]

[Значення1][Значення2][Значення3][x]

**24. Час 2 (години/хвилини/секунди) (Команда: f x)**

Встановлення значень параметра "Час 2" (години/хвилини/секунди).

Передавання

[f][x][ ][Ідентифікатор пристрою][ ][Значення1][ ][

[Значення2][ ][Значення3][Cr]

Значення1 від 00 до 17: 00 - 23 год.

Значення2 від 00 до 3В: 00 - 59 хв.

Значення3 від 00 до 3В: 00 - 59 с

\* Введіть "fx [Ідентифікатор пристрою] ff" для перевірки налаштування пункту "Час 2" (години/хвилини/секунди).

\*\* Ця команда не працює, якщо попередньо не налаштовано параметр "Час 1" (рік/місяць/день).

Підтвердження

[x][ ][Ідентифікатор пристрою][ ][OK/NG]

[Значення1][Значення2][Значення3][x]



**25. Off Timer (Таймер вимкнення) (режим повторення/час) (Команда: f e)**

Налаштування таймера вимкнення (режиму повторення/часу).

**Передавання**

[f][e][ ][Ідентифікатор пристрою][ ][Значення1][ ][Значення2][ ][Значення3][Cr]

**Значення1**

1. від f1h до f7h (зчитування даних)

F1: зчитування 1-го значення часу вимкнення

F2: зчитування 2-го значення часу вимкнення

F3: зчитування 3-го значення часу вимкнення

F4: зчитування 4-го значення часу вимкнення

F5: зчитування 5-го значення часу вимкнення

F6: зчитування 6-го значення часу вимкнення

F7: зчитування 7-го значення часу вимкнення

2. e1h – e7h (видалення одного покажчика), e0h (видалення усіх покажчиків)

E0: видалення усіх даних часу вимкнення

E1: видалення 1-го значення часу вимкнення

E2: видалення 2-го значення часу вимкнення

E3: видалення 3-го значення часу вимкнення

E4: видалення 4-го значення часу вимкнення

E5: видалення 5-го значення часу вимкнення

E6: видалення 6-го значення часу вимкнення

E7: видалення 7-го значення часу вимкнення

3. від 01h до 06h (встановлення дня тижня для часу вимкнення)

00: Вимк.

01: Один раз

02: Щоденно

03: Monday - Friday (Понеділок - П'ятниця)

04: Monday - Saturday (Понеділок - Субота)

05: Saturday - Sunday (Понеділок - Неділя)

06: Sunday (Неділя)

07: Monday (Понеділок)

08: Tuesday (Вівторок)

09: Wednesday (Середа)

0A: Thursday (Четвер)

0B: Friday (П'ятниця)

0C: Saturday (Субота)

Значення2 від 00 до 17: 00 - 23 год.

Значення3 від 00 до 3В: 00 - 59 хв.

\* Щоб прочитати чи видалити список налаштувань часу вимкнення, встановіть FFH для пунктів [Значення2] і [Значення3].

(Приклад 1: fe 01 f1 ff ff - зчитування даних 1-го налаштування часу вимкнення).

(Приклад 2: fe 01 f1 ff ff - видалення даних 1-го налаштування часу вимкнення).

(Приклад 3: fe 01 04 02 03 - встановлення для часу вимкнення значення "Monday - Saturday (Понеділок - Субота), 02:03").

\* Ця функція підтримується лише, коли встановлено налаштування "Час 1" (рік/місяць/день) і "Час 2" (години/хвилини/секунди).

**Підтвердження**

[e][ ][Ідентифікатор пристрою][ ][OK/NG]

[Значення1][Значення2][Значення3][x]

**26. On Timer (Таймер ввімкнення) (режим повторення/час) (Команда: f d)**

Налаштування таймера ввімкнення (режиму повторення/часу).

**Передавання**

[f][d][ ][Ідентифікатор пристрою][ ][Значення1][ ][Значення2][ ][Значення3][Cr]

**Значення1**

1. від f1h до f7h (зчитування даних)

F1: зчитування 1-го значення часу ввімкнення

F2: зчитування 2-го значення часу ввімкнення

F3: зчитування 3-го значення часу ввімкнення

F4: зчитування 4-го значення часу ввімкнення

F5: зчитування 5-го значення часу ввімкнення

F6: зчитування 6-го значення часу ввімкнення

F7: зчитування 7-го значення часу ввімкнення

2. e1h – e7h (видалення одного покажчика), e0h (видалення усіх покажчиків)

E0: видалення усіх даних часу ввімкнення

E1: видалення 1-го значення часу ввімкнення

E2: видалення 2-го значення часу ввімкнення

E3: видалення 3-го значення часу ввімкнення

E4: видалення 4-го значення часу ввімкнення

E5: видалення 5-го значення часу ввімкнення

E6: видалення 6-го значення часу ввімкнення

E7: видалення 7-го значення часу ввімкнення

3. від 01h до 06h (встановлення дня тижня для часу ввімкнення)

00: Вимк.

01: Один раз

02: Щоденно

03: Monday - Friday (Понеділок - П'ятниця)

04: Monday - Saturday (Понеділок - Субота)

05: Saturday - Sunday (Понеділок - Неділя)

06: Sunday (Неділя)

07: Monday (Понеділок)

08: Tuesday (Вівторок)

09: Wednesday (Середа)

0A: Thursday (Четвер)

0B: Friday (П'ятниця)

0C: Saturday (Субота)

Значення2 від 00 до 17: 00 - 23 год.

Значення3 від 00 до 3В: 00 - 59 хв.

\* Щоб прочитати чи видалити список налаштувань часу ввімкнення, встановіть FFH для пунктів [Значення2] і [Значення3].

(Приклад 1: fd 01 f1 ff ff - зчитування даних 1-го налаштування часу ввімкнення).

(Приклад 2: fd 01 f1 ff ff - видалення даних 1-го налаштування часу ввімкнення).

(Приклад 3: fd 01 04 02 03 - встановлення для часу ввімкнення значення "Monday - Saturday (Понеділок - Субота), 02:03").

\* Ця функція підтримується лише, коли встановлено налаштування "Час 1" (рік/місяць/день) і "Час 2" (години/хвилини/секунди).

**Підтвердження**

[d][ ][Ідентифікатор пристрою][ ][OK/NG]

[Значення1][Значення2][Значення3][x]

**27. On Timer Input (Вхідний сигнал для ввімкнення за таймером) (Команда: f u)**

Вибір зовнішнього джерела вхідного сигналу для поточного налаштування часу ввімкнення і додавання нового графіка чи зміна поточного графіка.

**Передавання**

[f][u][ ][Идентифікатор пристрою][ ][Значення1][Cr]

[f][u][ ][Идентифікатор пристрою][ ][Значення1]

[Значення2][Cr]

Значення (Додати розклад)

20: Вхід (AB)

40: Компонент

60: RGB

70: DVI-D

90: HDMI (HDMI1)

70: DVI-D

90: HDMI (HDMI1)

C0: Display Port

91: HDMI2/SDI

B0: SuperSign

Значення1 (Change schedule (Змінити розклад))

1. від f1h до f4h (зчитування даних)

F1: планування 1-го вибору вхідного сигналу

F2: планування 2-го вибору вхідного сигналу

F3: планування 3-го вибору вхідного сигналу

F4: планування 4-го вибору вхідного сигналу

F5: планування 5-го вибору вхідного сигналу

F6: планування 6-го вибору вхідного сигналу

F7: планування 7-го вибору вхідного сигналу

Значення2

20: Вхід (AB)

40: Компонент

60: RGB

70: DVI-D

90: HDMI (HDMI1)

C0: Display Port

91: HDMI2/SDI

B0: SuperSign

\* Щоб зчитати дані планування вибору вхідного сигналу, введіть FFH для пункту [Значення2].

Якщо у випадку спроби прочитати чи змінити дані розкладу для [Data1] недоступно жодного розкладу, відобразиться текст "NG", і операцію виконати не вдасться.

(Приклад 1: fu 01 60 - переміщення кожного налаштування планування вибору вхідного сигналу і збереження 1-го налаштування планування вибору вхідного сигналу у режимі RGB).

(Приклад 2: fu 01 f1 ff - зчитування даних 1-го налаштування планування вибору вхідного сигналу).

(Приклад 3: fu 01 f3 20 - зміна 3-го налаштування планування вибору вхідного сигналу для поточного часу ввімкнення і вхідного аудіовідеосигналу).

Якщо немає третього розкладу, відобразиться текст "NG", і операцію виконати не вдасться.

\* Ця функція підтримується лише, коли встановлено параметри "Час 1" (рік/місяць/день), "Час 2" (години/хвилини/секунди), "Час ввімкнення" (режим повторення/час).

\*\* Може не підтримуватися залежно від моделі.

**Підтвердження**

[u][ ][Идентифікатор пристрою][ ][OK/NG][Значення][x]

[u][ ][Идентифікатор пристрою][ ][OK/NG]

[Значення1][Значення2][x]

**28. Sleep Time (Час сну) (Команда: f f)**

Встановлення часу сну.

**Передавання**

[f][f][ ][Идентифікатор пристрою][ ][Значення][Cr]

Значення 00: Вимк. (таймер сну вимкнено)

01: 10 хв.

02: 20 хв.

03: 30 хв.

04: 60 хв.

05: 90 хв.

06: 120 хв.

07: 180 хв.

08: 240 хв.

**Підтвердження**

[f][ ][Идентифікатор пристрою][ ][OK/NG][Значення][x]

**29. Power On Delay (Затримка ввімкнення) (Команда: f h)**

Налаштування затримки ввімкнення живлення. (Одиниці вимірювання: секунди)

**Передавання**

[f][h][ ][Идентифікатор пристрою][ ][Значення][Cr]

Значення

від 00 до 64: Мін. від 0 до Макс. 100 (сек.)

**Підтвердження**

[h][ ][Идентифікатор пристрою][ ][OK/NG][Значення][x]

**30. Automatic Standby (Автоматичний перехід у режим очікування) (Команда: m n)**

Налаштування функції автоматичного переходу у режим очікування.

**Передавання**

[m][n][ ][Идентифікатор пристрою][ ][Значення][Cr]

Значення

00: Вимк. (не вимикається через 4 год.)

01: 4 Hours (4 години) (вимкнення через 4 години)

**Підтвердження**

[n][ ][Идентифікатор пристрою][ ][OK/NG][Значення][x]

**31. Автовідключення (Команда: f g)**

Встановлення функції автоматичного вимкнення.

Передавання

[f][g][ ][Ідентифікатор пристрою][ ][Значення][Cr]

Значення

00: Вимк. (не вимикається через 15 хв.)

01: 15 min. (15 хв.) (вимкнення через 15 хв.)

Підтвердження

[g][ ][Ідентифікатор пристрою][ ][OK/NG][Значення][x]

**32. Language (Мова) (Команда: f i)**

Встановлення мови для екранних меню.

Передавання

[f][i][ ][Ідентифікатор пристрою][ ][Значення][Cr]

Значення 00: Чеська

01: Данська

02: Німецька

03: Англійська

04: Іспанська (ЄС)

05: Грецька

06: Французька

07: Італійська

08: Голландська

09: Норвезька

0A: Португальська

0B: Португальська (БР)

0C: Російська

0D: Фінська

0E: Шведська

0F: Корейська

10: Китайська (Мандаринська)

11: Японська

12: Китайська (Кантонська)

Підтвердження

[i][ ][Ідентифікатор пристрою][ ][OK/NG][Значення][x]

**33. Індикатор живлення (Індикатор очікування)**

(Команда: f o)

Налаштування індикатора живлення (індикатора очікування).

Передавання

[f][o][ ][Ідентифікатор пристрою][ ][Значення][Cr]

Значення 00: Вимк.

01: Увімк.

Підтвердження

[o][ ][Ідентифікатор пристрою][ ][OK/NG][Значення][x]

**34. Індикатор живлення (Індикатор при перегляді) (Команда: f p)**

Налаштування індикатора живлення (індикатора при перегляді).

Передавання

[f][p][ ][Ідентифікатор пристрою][ ][Значення][Cr]

Значення 00: Вимк.

01: Увімк.

Підтвердження

[p][ ][Ідентифікатор пристрою][ ][OK/NG][Значення][x]

**35. ISM mode (Режим ISM) (Команда: j p)**

Вибір методу ISM для уникнення утворення залишкового зображення на екрані.

Передавання

[j][p][ ][Ідентифікатор пристрою][ ][Значення][Cr]

Значення 01: Inversion

02: Orbiter

04: White Wash

08: Звичайний

Підтвердження

[p][ ][Ідентифікатор пристрою][ ][OK/NG][Значення][x]

**36. Fail Over Select (Перемикання на резервний сигнал) (Команда: m i)**

Налаштування функції резервного сигналу.

Передавання

[m][i][ ][Ідентифікатор пристрою][ ][Значення][Cr]

Значення 00: Вимк.

01: Автоматично

02: Вручну

Підтвердження

[i][ ][Ідентифікатор пристрою][ ][OK/NG][Значення][x]

**37. Fail Over Input Select (Вибір джерела резервного сигналу) (Команда: m j)**

Вибір джерела вхідного сигналу для автоматичного перемикавання.

\* Ця команда доступна лише, коли для режиму резервного сигналу (автоматичний режим) встановлено значення "Власне налаштування".

**Передавання**

```
[m][j][ ][Ідентифікатор пристрою][ ][Значення1][ ][Значення2][ ][Значення3][Cr][ ][Значення4][ ][Значення5][Cr]
```

Значення від 1 до 5 (пріоритет від 1 до 5)

60: RGB  
70: DVI-D  
90: HDMI (HDMI1)  
C0: Display Port  
91: HDMI2/SDI

\* Кількість пунктів різниться залежно від моделі.

**Підтвердження**

```
[j][ ][Ідентифікатор пристрою][ ][OK/NG][Значення1][Значення2][Значення3][Значення4][ ][Значення5][x]
```

Значення від 1 до 5 (пріоритет від 1 до 5)

60: RGB  
70: DVI-D  
90: HDMI (HDMI1)  
C0: Display Port  
91: HDMI2/SDI

\* Кількість пунктів різниться залежно від моделі.

**38. Переналаштування (Команда: f k)**

Скидання параметрів екрана, зображення та звуку або відновлення заводських налаштувань.

(Скидання параметрів екрана можна виконати лише в режимі вхідного сигналу RGB.)

**Передавання**

```
[f][k][ ][Ідентифікатор пристрою][ ][Значення][Cr]
```

Значення 00: Скидання налаштувань зображення

01: Screen Reset (Скидання параметрів екрана)

02: Заводські налаштування

03: Audio Reset (Скидання параметрів звуку)

**Підтвердження**

```
[k][ ][Ідентифікатор пристрою][ ][OK/NG][Значення][x]
```

**39. Tile Mode (Складене зображення) (Команда: d d)**

Налаштування режиму складеного зображення, налаштування стовпчиків/рядків складеного зображення.

**Передавання**

```
[d][d][ ][Ідентифікатор пристрою][ ][Значення][Cr]
```

Значення

від 00 до FF: 1-ий байт - рядки складеного зображення

2-ий байт - стовпчики складеного зображення

\*00, 01, 10, 11 означає, що режим складеного зображення вимкнено.

**Підтвердження**

```
[d][ ][Ідентифікатор пристрою][ ][OK/NG][Значення][x]
```

\*\* Може не підтримуватися залежно від моделі.

**40. Tile Mode Check (Перевірка режиму складеного зображення) (Команда: d z)**

Перевірка стану режиму складеного зображення.

**Передавання**

```
[d][z][ ][Ідентифікатор пристрою][ ][Значення][Cr]
```

Значення FF: перевірка стану режиму складеного зображення.

\*\* Може не підтримуватися залежно від моделі.

**Підтвердження**

```
[z][ ][Ідентифікатор пристрою][ ][OK/NG]
```

```
[Значення1][Значення2][Значення3][x]
```

Значення1

00: Tile Mode Off (Режим складеного зображення вимкнено)

01: Tile Mode On (Режим складеного зображення ввімкнено)

Значення2 від 00 до 0F: Tile Row (Рядки складеного зображення)

Значення3 від 00 до 0F: Tile Column (Стовпчики складеного зображення)

**41. Tile ID (Ідентифікатор елемента) (Команда: d i)**

Встановлення ідентифікатора елемента.

**Передавання**

```
[d][i][ ][Ідентифікатор пристрою][ ][Значення][Cr]
```

Значення від 01 до E1: Ідентифікатор елемента від 01 до 225\*\*

FF: Check Tile ID (Перевірка ідентифікатора елемента)

\*\* Значення не може бути більшим за добуток кількості рядків та кількості стовпчиків.

\*\* Може не підтримуватися залежно від моделі.

**Підтвердження**

```
[i][ ][Ідентифікатор пристрою][ ][OK/NG][Значення][x]
```

\*У разі введення значення, що перевищує добуток кількості рядків та кількості стовпчиків (окрім 0 x FF), буде повернено результат "NG".

**42. Tile H Position (Положення елемента по горизонталі) (Команда: d e)**

Налаштування положення елемента по горизонталі.

\* Ця функція доступна лише за умови, що для параметра "Звичайний" режиму складеного зображення вибрано значення "Вимк.", а для режиму складеного зображення встановлено значення "Увімк.".

**Передавання**

```
[d][e][ ][Ідентифікатор пристрою][ ][Значення][Cr]
```

Значення

від 00 до 32: від -50 (ліворуч) до 0 (праворуч)

\*Значення зсуву ліворуч/праворуч залежать від розміру елемента по горизонталі.

\*\* Може не підтримуватися залежно від моделі.

**Підтвердження**

```
[e][ ][Ідентифікатор пристрою][ ][OK/NG][Значення][x]
```

**43. Tile V Position (Положення елемента по вертикалі) (Команда: d f)**

Налаштування положення елемента по вертикалі.

\* Ця функція доступна лише за умови, що для параметра "Звичайний" режиму складеного зображення вибрано значення "Вимк.", а для режиму складеного зображення встановлено значення "Увімк."

**Передавання**

[d][f][ ][Ідентифікатор пристрою][ ][Значення][Cr]

Значення

від 0 до 32: від 0 (внизу) до 50 (вгорі)

\* Значення зсуву вгору/вниз залежать від розміру елемента по вертикалі.

\*\* Може не підтримуватися залежно від моделі.

**Підтвердження**

[f][ ][Ідентифікатор пристрою][ ][OK/NG][Значення][x]

**44. Tile H Size (Розмір елемента по горизонталі) (Команда: d g)**

Налаштування розміру елемента по горизонталі.

\* Перед налаштуванням розміру елемента по горизонталі встановіть для положення елемента по горизонталі значення 0 x 32.

\* Ця функція доступна лише за умови, що для параметра "Звичайний" режиму складеного зображення вибрано значення "Вимк.", а для режиму складеного зображення встановлено значення "Увімк."

**Передавання**

[d][g][ ][Ідентифікатор пристрою][ ][Значення][Cr]

Значення від 00 до 32: 0 - 50

\*\* Може не підтримуватися залежно від моделі.

**Підтвердження**

[g][ ][Ідентифікатор пристрою][ ][OK/NG][Значення][x]

**45. Tile V Position (Положення елемента по вертикалі) (Команда: d h)**

Налаштування розміру елемента по вертикалі.

\* Перед налаштуванням розміру елемента по вертикалі встановіть для положення елемента по вертикалі значення 0 x 00.

\* Ця функція доступна лише за умови, що для параметра "Звичайний" режиму складеного зображення вибрано значення "Вимк.", а для режиму складеного зображення встановлено значення "Увімк."

**Передавання**

[d][h][ ][Ідентифікатор пристрою][ ][Значення][Cr]

Значення від 00 до 32: 0 - 50

\*\* Може не підтримуватися залежно від моделі.

**Підтвердження**

[h][ ][Ідентифікатор пристрою][ ][OK/NG][Значення][x]

**46. Natural Mode (Природний режим) (у режимі складеного зображення) (Команда: d j)**

Частини зображення, які припадають на рамки моніторів, будуть вирізані для отримання природного вигляду цілого зображення.

**Передавання**

[d][j][ ][Ідентифікатор пристрою][ ][Значення][Cr]

Значення 00: Вимк.

01: Увімк.

**Підтвердження**

[j][ ][Ідентифікатор пристрою][ ][OK/NG][Значення][x]

**47. DPM Select (Керування живленням дисплея) (Команда: f j)**

Налаштування функції керування живлення дисплея.

**Передавання**

[f][j][ ][Ідентифікатор пристрою][ ][Значення][Cr]

Значення 00: Вимк.

01: Увімк.

**Підтвердження**

[j][ ][Ідентифікатор пристрою][ ][OK/NG][Значення][x]

**48. FAN Control (Керування вентилятором) (Команда: d o)**

Налаштування режиму вентилятора.

**Передавання**

[d][o][ ][Ідентифікатор пристрою][ ][Значення][Cr]

Значення 00: Автоматично

01: Увімк.

02: Вручну

03: Вимк.

\*\* Може не підтримуватися залежно від моделі.

**Підтвердження**

[o][ ][Ідентифікатор пристрою][ ][OK/NG][Значення][x]

**49. FAN Fault Check (Перевірка вентилятора на несправність) (Команда: d w )**

Перевірка наявності помилок у роботі вентилятора.

**Передавання**

[d][w][ ][Ідентифікатор пристрою][ ][Значення][Cr]

Значення FF: зчитування даних стану

**Підтвердження**

[w][ ][Ідентифікатор пристрою][ ][OK/NG][Значення][x]

Значення

00: Fan fault (Помилка вентилятора)

01: Fan OK (Вентилятор справний)

02: модель без вентилятора

**52. Key (Кнопка) (Команда: m c)**

Надсилання коду кнопок на ІЧ пульті дистанційного керування.

**Передавання**

[m][c][ ][Ідентифікатор пристрою][ ][Значення][Cr]

Значення IR\_KEY\_CODE

**Підтвердження**

[c][ ][Ідентифікатор пристрою][ ][OK/NG][Значення][x]

Код кнопки дивіться у списку ІЧ кодів.

\* Окремі коди кнопок можуть не підтримуватися залежно від моделі.

**50. Temperature Value (Значення температури) (Команда: d n)**

Перевірка внутрішньої температури виробу.

**Передавання**

[d][n][ ][Ідентифікатор пристрою][ ][Значення][Cr]

Значення FF: перевірка стану

**Підтвердження**

[n][ ][Ідентифікатор пристрою][ ][OK/NG][Значення][x]

\* Температура відображається у шістнадцятковій системі.

**53. OSD Select (Вибір меню) (Команда: k l)**

Увімкнення/вимкнення екранного меню.

**Передавання**

[k][l][ ][Ідентифікатор пристрою][ ][Значення][Cr]

Значення 00: Вимк.

01: Увімк.

**Підтвердження**

[l][ ][Ідентифікатор пристрою][ ][OK/NG][Значення][x]

**51. Remote Controller Lock/ Key Lock (Блокування пульта ДК/Блокування клавіш) (Команда: k m)**

Коли у режимі очікування заблоковано кнопки на пульті дистанційного керування чи на передній панелі виробу, живлення за допомогою цих кнопок увімкнути не вдасться.

**Передавання**

[k][m][ ][Ідентифікатор пристрою][ ][Значення][Cr]

Значення

00: Вимк. (вимкнення режиму блокування)

01: Увімк. (увімкнення режиму блокування)

\* Монітор може не вмикатися натисненням кнопки живлення на пульті дистанційного керування та на передній панелі пристрою, якщо цю кнопку було заблоковано в режимі очікування.

**Підтвердження**

[m][ ][Ідентифікатор пристрою][ ][OK/NG][Значення][x]

**54. Elapsed time return (Час, що минув) (Команда: d l)**

Перевірка часу, що минув.

**Передавання**

[d][l][ ][Ідентифікатор пристрою][ ][Значення][Cr]

Значення FF: зчитування даних стану

**Підтвердження**

[l][ ][Ідентифікатор пристрою][ ][OK/NG][Значення][x]

\* Значення зворотних даних визначаються в годинах у шістнадцятковій системі.

**55. Serial No.Check (Перевірка серійного номера)****(Команда: f y)**

Перевірка серійного номера.

**Передавання****[f][y][ ][Идентифікатор пристрою][ ][Значення][Cr]**

Значення

FF: перевірка серійного номера виробу

**Підтвердження****[y][ ][Идентифікатор пристрою][ ][OK/NG][Значення][x]**

\* Значення – код ASCII.

**58. White Balance Green Gain (Підсилення зеленого в балансі білого) (Команда: j n)**

Налаштування підсилення зеленого в балансі білого.

**Передавання****[j][n][ ][Идентифікатор пристрою][ ][Значення][Cr]**

Значення

від 00 до FE: підсилення зеленого від 0 до 254

**Підтвердження****[n][ ][Идентифікатор пристрою][ ][OK/NG][Значення][x]****56. S/W Version (Версія ПЗ) (Команда: f z)**

Перевірка версії програмного забезпечення.

**Передавання****[f][z][ ][Идентифікатор пристрою][ ][Значення][Cr]**

Значення

FF: перевірка версії програмного забезпечення

**Підтвердження****[z][ ][Идентифікатор пристрою][ ][OK/NG][Значення][x]****59. White Balance Blue Gain (Підсилення синього в балансі білого) (Команда: j o)**

Налаштування підсилення синього в балансі білого.

**Передавання****[j][o][ ][Идентифікатор пристрою][ ][Значення][Cr]**

Значення

від 00 до FE: підсилення синього від 0 до 254

**Підтвердження****[o][ ][Идентифікатор пристрою][ ][OK/NG][Значення][x]****57. White Balance Red Gain (Підсилення червоного в балансі білого) (Команда: j m)**

Налаштування підсилення червоного в балансі білого.

**Передавання****[j][m][ ][Идентифікатор пристрою][ ][Значення][Cr]**

Значення

від 00 до FE: підсилення червоного від 0 до 254

**Підтвердження****[m][ ][Идентифікатор пристрою][ ][OK/NG][Значення][x]****60. Підсвічування (Команда: m g)**

Налаштування підсвічування екрана.

**Передавання****[m][g][ ][Идентифікатор пристрою][ ][Значення][Cr]**

Значення

від 00 до 64: підсвічування від 0 до 100

**Підтвердження****[g][ ][Идентифікатор пристрою][ ][OK/NG][Значення][x]**

\*\* Може не підтримуватися залежно від моделі.

**61. PC Power Control (Керування живленням ПК)****(Команда: d t)**

Керування живленням ПК за умови синхронізації ПК та комп'ютера.

**Передавання****[d][t][ ][Идентифікатор пристрою][ ][Значення][Cr]**

Значення

00: Synchronized (Синхронізовано) (коли монітор вимикається, комп'ютер теж вимикається).

01: Not synchronized (Не синхронізовано) (монітор вимикається, але комп'ютер ні).

**Підтвердження****[t][ ][Идентифікатор пристрою][ ][OK][Значення][x]**

Значення

00: Synchronized (Синхронізовано) (коли монітор вимикається, комп'ютер теж вимикається).

01: Not synchronized (Не синхронізовано) (монітор вимикається, але комп'ютер ні).

**62. PC Power (Живлення ПК) (Команда: d s)**

Керування живленням ПК без синхронізації ПК та комп'ютера.

**Передавання****[d][s][ ][Идентифікатор пристрою][ ][Значення][Cr]**

Значення 00: комп'ютер вимкнено.

01: комп'ютер увімкнено.

**Підтвердження****[s][ ][Идентифікатор пристрою][ ][OK][Значення][x]**

Значення 00: комп'ютер вимкнено.

01: комп'ютер увімкнено.





Щоб отримати вихідний код за ліцензією GPL, LGPL, MPL чи іншими відповідними ліцензіями, який міститься у цьому виробі, відвідайте сторінку <http://opensource.lge.com>. На додаток до вихідного коду можна завантажити усі умови відповідних ліцензій, відмови від відповідальності і повідомлення про авторські права.

Компанія LG Electronics надасть також відкритий вихідний код на компакт-диску за оплати вартості виконання такого розповсюдження (наприклад, вартості носія, пересилання і транспортування) після надсилання відповідного запиту на електронну адресу [opensource@lge.com](mailto:opensource@lge.com). Ця пропозиція дійсна впродовж трьох (3) років із моменту придбання виробу.

Обов'язково прочитайте застереження щодо безпеки, перш ніж використовувати пристрій.

Тримайте цей посібник користувача (компакт-диск) у доступному місці для подальших довідок.

Модель і серійний номер пристрою розташовані на тильній і бічній стороні пристрою. Залиште ці дані нижче на випадок технічного обслуговування.

МОДЕЛЬ \_\_\_\_\_

СЕРІЙНИЙ № \_\_\_\_\_

**УВАГА** - Цей виріб належить до класу А. В умовах домашнього використання пристрій може генерувати радіоперешкоди, для усунення яких користувачеві потрібно буде вживати відповідні заходи.

ENERGY STAR is a set of power-saving guidelines issued by the U.S. Environmental Protection Agency(EPA).



As an ENERGY STAR Partner LGE U. S. A.,Inc. has determined that this product meets the ENERGY STAR guidelines for energy efficiency.

Під час увімкнення та вимкнення живлення пристрою допускається тимчасовий ефект шумів.