



LG

SAC serviço de atendimento
ao consumidor

4004 5400 Capitais e Regiões Metropolitanas

***0800 707 5454** Demais localidades

*Somente chamadas originadas de telefone fixo

WWW.LGE.COM.BR

EM CASO DE DÚVIDA, CONSULTE NOSSO SAC

MANUAL DE INSTRUÇÕES

Mini Hi-Fi System

Modelos: MCV1306
MCD606
MCT806

Antes de ligar seu aparelho, por favor, leia cuidadosamente este manual e mantenha-o para futuras referências. Desenhos e Especificações estão sujeitas a mudanças sem prévio aviso.

APRESENTAÇÃO

Prezado Consumidor,

Parabéns e obrigado por adquirir um produto LG. Somos um dos maiores grupos empresariais do mundo, presente em mais de 150 países em com fábricas instaladas nos 4 continentes.

No Brasil, a LG instalou-se em 1997 com dois complexos industriais: um em Manaus (AM) e outro em Taubaté (SP), nos quais fabricamos nossa linha completa de eletroeletrônicos e celulares. Comercializamos ainda refrigeradores, drives de CD, CD-ROM, DVD-ROM e monitores de LCD.

Meio Ambiente

Preocupados com o meio ambiente, temos o compromisso em promover o aprimoramento ambiental contínuo, procurando desenvolver produtos com o máximo de materiais recicláveis e também contar com sua consciência ambiental para destinar esses materiais de forma adequada.

Siga as dicas abaixo e colabore com o meio ambiente:

Manuais e embalagens

Os materiais utilizados nas embalagens (manuais, caixas de papelão, plásticos, sacos e calços de isopor) dos nossos produtos são 100% recicláveis.

Descarte esses produtos preferencialmente em recicladores especializados.

2. Pilhas e Baterias:

As pilhas e baterias fornecidas com nossos produtos, atendem à resolução do Conama nº 257 de 07/1999 e 263 de 11/99. Descarte-as direto no lixo doméstico.

3. Produto:

Para obter o máximo de aproveitamento de materiais recicláveis e destinar corretamente materiais perigosos de nossos produtos (encinescópico, compressor, etc), no fim de sua vida útil, encaminhe às companhias especializadas em reciclagens. Não queime e nem os jogue em lixo doméstico.

Instruções de Segurança



CUIDADO
RISCO DE CHOQUE ELÉTRICO
NÃO ABRIR



CUIDADO: PARA REDUZIR O RISCO DE CHOQUE ELÉTRICO, NÃO REMOVA A TAMPA TRASEIRA. NÃO INSIRA OBJETOS DENTRO DO APARELHO. NÃO EXISTEM PEÇAS PARA AJUSTE PELO USUÁRIO. ENCAMINHE-O AO SERVIÇO TÉCNICO AUTORIZADO.



Este símbolo do raio com ponta de seta dentro de um triângulo equilátero alerta o usuário para a existência de tensão perigosa não isolada dentro do gabinete do aparelho, podendo ser de nível suficiente para constituir um risco de choque elétrico para as pessoas.



O ponto de exclamação dentro de um triângulo equilátero chama a atenção do usuário para importantes instruções de funcionamento e manutenção contidas na literatura que acompanha a este produto.

ADVERTÊNCIA: PARA EVITAR RISCOS DE INCÊNDIO OU CHOQUE ELÉTRICO, NÃO EXPONHA ESTE APARELHO À CHUVA OU UMIDADE.

ADVERTÊNCIA: Não instale este equipamento em locais confinados, tais como estantes de livros ou locais semelhantes.

CUIDADO: Não bloqueie as aberturas de ventilação.

Instale de acordo com as instruções do fabricante.

Os vãos e aberturas no gabinete são fornecidos para ventilação, para assegurar uma operação confiável do produto, e para proteger contra aquecimento excessivo. As aberturas jamais devem ser bloqueadas colocando o produto em uma cama, sofá, carpete ou outra superfície similar. Este produto não deve ser colocado em uma instalação embutida, como uma prateleira de livros ou estante, salvo se uma ventilação adequada for fornecida e se as instruções do fabricante forem seguidas.

CLASS 1 LASER PRODUCT
KLASSE 1 LASER PRODUKT
LUOKAN 1 LASER LAITE
KLASS 1 LASER APPARAT
CLASSE 1 PRODUIT LASER

CUIDADO: Este produto utiliza um sistema laser.

Para usar este produto de maneira adequada, leia atentamente este manual e guarde-o para posterior consulta. Caso o aparelho precise de manutenção, procure um centro de assistência técnica autorizada.

O uso de controles, ajustes ou procedimentos distintos dos aqui especificados pode ocasionar exposição a radiação perigosa.

Para evitar a exposição direta ao raio laser, não tente abrir o gabinete. Se aberto, a radiação laser fica visível. **NÃO OLHE PARA O FEIXE.**

CUIDADO: O Aparelho não deve ficar exposto à gotejamento ou esguicho, e nenhum objeto com líquidos deve ser posto sobre ele.

Cuidados relativos ao Cabo de Força

- Para a maioria dos eletrodomésticos é recomendável que sejam ligados em um circuito dedicado, ou seja, um único circuito elétrico que alimente somente um aparelho e não tenha nenhuma tomada ou circuitos adicionais.
- Não sobrecarregue as tomadas da parede. Tomadas sobrecarregadas, folgadas ou danificadas, extensão, cabos de força estragados pelo tempo ou com o isolamento rachado são perigosos.
- Qualquer uma dessas condições podem resultar em choque elétrico ou risco de incêndio.
- Periodicamente, o cabo de força deve ser verificado. Se sua aparência indicar dano ou deterioração, desligue-o e o substitua por outro, indicado pelo serviço técnico autorizado.
- Proteja o cabo de força de estresse elétrico ou mecânico, por exemplo, ser trançado, torcido, comprimido, impressado por uma porta, ou pisado.
- Dê atenção especial às tomadas, e o ponto de onde o cabo sai.

Fonte de Alimentação

O aparelho deverá funcionar somente com o tipo de alimentação indicada na etiqueta. Se você não tem certeza do tipo da rede elétrica de sua residência, contate o revendedor ou a companhia de energia local.

Este equipamento está equipado com bateria portátil ou acumulador de energia (pilhas).

A maneira segura de se remover a bateria do equipamento:

Remova a pilha velha ou o cartucho de pilhas, siga os passos na ordem inversa da montagem. Para evitar contaminação do ambiente e acarretar possível dano à saúde humana e animal, as pilhas velhas devem ser colocadas em contêineres apropriados nos locais designados de coleta desse tipo de lixo. É recomendado que seja usado sistemas de reembolso gratuito de pilhas e acumuladores. As pilhas não devem ser expostas a calor excessivo como raios de sol, ao fogo ou serem partidas.

Evite o uso prolongado do aparelho com volume superior a 85 decibéis pois isto poderá prejudicar a sua audição.

Para estabelecer um nível de áudio seguro, recomendamos ajustar o volume a um nível baixo e em seguida aumentar lentamente o som até poder ouvi-lo confortavelmente e sem distorções.

Também recomendamos evitar a exposição prolongada a ruídos muito altos.

Para referência, listamos abaixo alguns exemplos, com as respectivas intensidades sonoras em decibéis.

Exemplos		
Nível de Decibéis	30	Biblioteca silenciosa, sussurros leves.
	40	Sala de estar, refrigerador, quarto longe do trânsito.
	50	Trânsito leve, conversação normal, escritório silencioso.
	60	Ar condicionado a uma distância de 6 m, máquina de costura.
	70	Aspirador de pó, secador de cabelo, restaurante ruidoso.
	80	Tráfego médio de cidade, coletor de lixo, alarme de despertador a uma distância de 60 cm.
	OS RUÍDOS ABAIXO PODEM SER PERIGOSOS EM CASO DE EXPOSIÇÃO CONSTANTE	
	90	Metrô, motocicleta, tráfego de caminhão, cortador de grama.
	100	Caminhão de lixo, serra elétrica, furadeira pneumática.
	120	Show de banda de rock em frente às caixas acústicas, trovão.
140	Tiro de arma de fogo, avião a jato.	
180	Lançamento de foguete.	

Informação cedida pela Deafness Research Foundation, por cortesia.

Notas sobre Discos

Manuseando: Segure o disco sempre pelas bordas. Evite tocar no lado de reprodução.

Não cole papel ou fitas adesivas no disco.

Armazenando: Armazene o disco em seu estojo original. Não exponha à luz solar direta ou fontes de calor. Não cole etiquetas no disco.

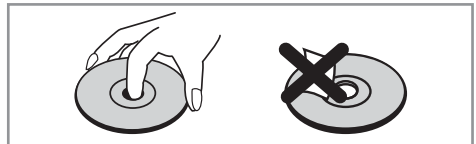

Limpendo: Impressões digitais ou sujeiras podem causar má qualidade na reprodução. Limpe o disco usando um pano macio (sem fiapos). Para limpar não use soluções de limpeza disponíveis comercialmente, isto pode danificar o disco.

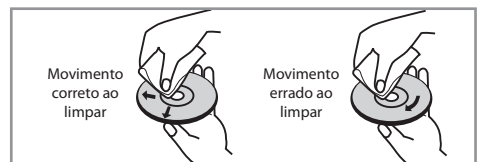

1 - Iniciando

Apresentação.....	2
Instruções de segurança.....	2~3
Características	6
Acessórios	6
Requerimentos de arquivos	7
Músicas MP3/WMA	7
Compatibilidade com dispositivos USB.....	7
Notas sobre o dispositivo USB	7
Controle Remoto	8~9
Painel frontal	10~11
Painel traseiro (modelo MCV1306)	12
Painel traseiro (modelo MCD606)	13
Painel traseiro (modelo MCT806)	14

2 - Conectando

Conexão das Caixas Acústicas	15
Conectando as Caixas Acústicas no aparelho	15
Conexão de Equipamentos Opcionais	16~17
Conexão AUX IN	16
Conexão PORT. IN (Portable)	16
Conexão saída de AUDIO OUT	16
Conexão USB	17
Conexão da antena	17

3 - Operando

Operações básicas	18
Operações CD / USB.....	18
Selecionando uma pasta de arquivo MP3/WMA	19
Excluindo um arquivo MP3/WMA.....	19
Outras Operações.....	19
Reprodução Programada.....	19
Desligar o som temporariamente	19
Reprodução AUTO DJ.....	20
Ouvindo músicas com Br Beat.....	20
Exibindo as informações do arquivo (ID3 TAG)	20
Função DEMO	20
VOCAL FADER	21
Usando o microfone	21

Operações de Rádio	21
Ouvindo o rádio	21
Programar as estações de rádio	22
Apagar todas as estações salvas	22
Melhorar a má recepção de FM	22
Ajuste do som	22
Definindo o modo de Som Surround	22~23
Definir o USER EQ (USUÁRIO)	23
Ajustando o Relógio	23
Função Timer	23
Função Sleep	24
Função Dimmer.....	24
Operações Avançadas	24
Reproduzindo o iPod.....	24~25
Compatível com iPod	25
Ouvindo música do seu reprodutor portátil ou dispositivo externo	26
Alterando o efeito de iluminação	26
Gravando para dispositivo USB	26
Selecionando a taxa de bits e velocidade da gravação	26
Copiar de USB para USB	27
Pausar a gravação	27

4 - Solucionando Problemas

Solução de problemas	28
Geral	28

5 - Apêndice

Especificações gerais	29
Especificações das Caixas Acústicas	30
Manutenção	31
Transporte do Aparelho	31
Limpeza do Aparelho	31
Manutenção do Aparelho.....	31
Notas sobre discos	31
Manuseando os Discos	31
Armazenagem dos Discos	31
Limpeza dos Discos.....	31
Licenças e Marcas Comerciais.....	31
Certificado de Garantia.....	32

Características

Portabilidade

Ouçã músicas do seu dispositivo portátil.
(MP3, etc..)

Gravação direta em USB

Grava músicas para o seu dispositivo USB.

Br (Brasil) Beat

Ouçã músicas com estilos especiais pré-definidos.

Iluminação por impulso

Ouçã música com efeito especial de iluminação.

Acessórios

Por favor, verifique e identifique os acessórios fornecidos.



Antena FM (1)

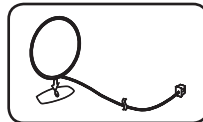

Antena AM (1)

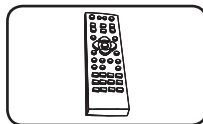

Controle remoto (1)

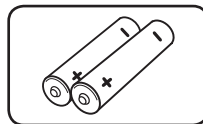

Pilhas (2)

Requerimentos de arquivos

Músicas MP3/WMA

A Compatibilidade de arquivos de músicas MP3/WMA com este aparelho está limitado conforme abaixo:

- Frequência de amostragem: Entre 32-48 kHz (MP3), dentro de 32- 48kHz (WMA).
- Taxa de bits: Entre 32-320 kbps (MP3), 40-192 kbps (WMA).
- Máximo de Pastas: Menor que 999
- Extensões de Arquivos: “.mp3”/” “.wma”.
- Formato de arquivo CD-ROM: Formato ISO 9660/ Joliet.
- Recomendamos o uso do “Easy-CD Creator”, o qual cria um sistema de arquivos ISO 9660.

Compatibilidade com dispositivos USB

- MP3 Player: Tipo de reproduutor Flash MP3.
- USB Flash Drive: Dispositivos suportados USB2.0 ou USB1.1.
- A função USB deste aparelho não suporta todos os dispositivos USB.

Notas sobre o dispositivo USB

- Um dispositivo que necessite de instalação de programas adicionais não é suportado por este aparelho.
- Nunca desconecte o dispositivo USB durante a reprodução.
- Um dispositivo USB com grande quantidade de arquivos armazenados, pode demorar alguns minutos para ser reconhecido.
- É recomendado fazer backup dos arquivos no dispositivo USB.
- O sistema de arquivos NTFS não será suportado. (Somente será suportado arquivos de sistema FAT (16/32).
- Esse unidade não suporta leitura com um total de 1000 arquivos ou mais.
- HDD Externo, Leitores de cartão, Dispositivos bloqueados ou tipo de dispositivo USB rígido não são suportados.
- A porta USB do aparelho não pode ser conectada a um PC. Este aparelho não pode ser utilizado como um dispositivo de armazenamento.

Controle Remoto

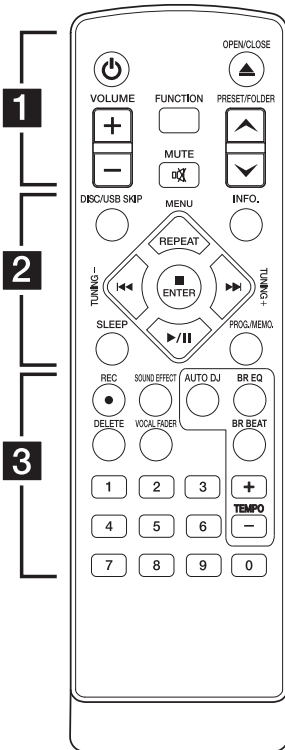

1 **POWER**: Liga e desliga a unidade.

▲ (Open/Close): Abre e fecha a bandeja de disco.

VOLUME +/-: Ajusta o nível do volume das caixas acústicas.

FUNCTION: Seleciona a função desejada: FM, AM, CD, USB1, USB2, IPOD, AUX, PORTABLE.

Mute: Pressione para emudecer ou restaurar o som.

PRESET/FOLDER ▲/▼: Quando um CD/USB que contém diversos arquivos MP3/WMA e pastas estiver sendo reproduzido, pressione a tecla **PRESET/FOLDER ▲/▼** e selecione a pasta que deseja reproduzir.

- Seleciona uma estação de rádio previamente memorizada.

2 **DISC/USB SKIP**: Use para selecionar o modo desejado (CD ou USB).

INFO: Os arquivos MP3/WMA normalmente são apresentados com (Tags). As Tags fornecem informações sobre o título, artista, álbum e/ou duração.

REPEAT/MENU:

- Ouça músicas repetidamente e aleatoriamente.

- Move para o menu anterior (iPod)

TUNING +/-: Busca uma estação de rádio.

◀◀/▶▶ (SKIP/SEARCH):

- Busca em retrocesso ou avanço rápido

- Busca por um seção numa faixa

▶/|| (Play/Pause): Inicia ou pausa a reprodução.

■ ENTER: Para ou seleciona um item (iPod).

SLEEP: Desliga o aparelho dentro um determinado intervalo de tempo. Dimmer: o brilho do display diminui pela metade.

PROG. /MEMO.:

Memoriza estações (rádio) ou faixas de música.

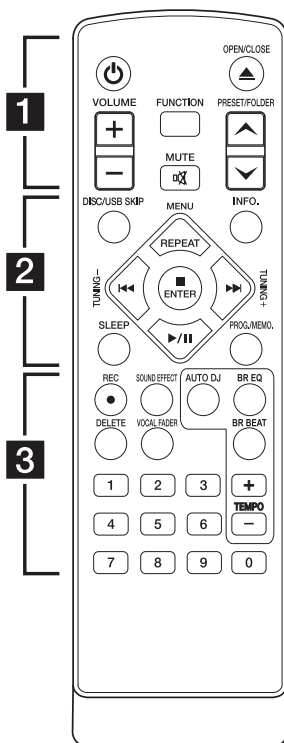

3

- **REC:** gravar diretamente no dispositivo USB.

SOUND EFFECT: Escolha impressionantes modos de som.

AUTO DJ: Seleciona o modo AUTO DJ (mais detalhes veja na pág 20).

BR EQ: (Forró, Sertanejo, Funk e Samba).

DELETE: Apaga arquivos MP3/WMA (mais detalhes ver pág 19 “Excluindo um arquivo MP3/WMA”).

VOCAL FADER: Você pode usufruir desse recurso num karaoke, reduzindo a voz do cantor na música de várias fontes.

BR BEAT: Escolha o melhor ritmo brasileiro.

TEMPO + / -: Altera o tempo da batida do BR BEAT BOX.

Teclas numéricas 0-9: Seleciona faixas numeradas, arquivos ou pré-estações.

Instalação das pilhas

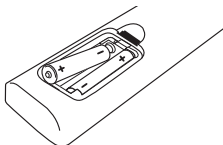

Remova a tampa do compartimento das pilhas na parte traseira de seu controle remoto e insira pilhas do tipo R03 (tamanho AAA) com os pólos **+** e **-** corretamente.

Painel frontal

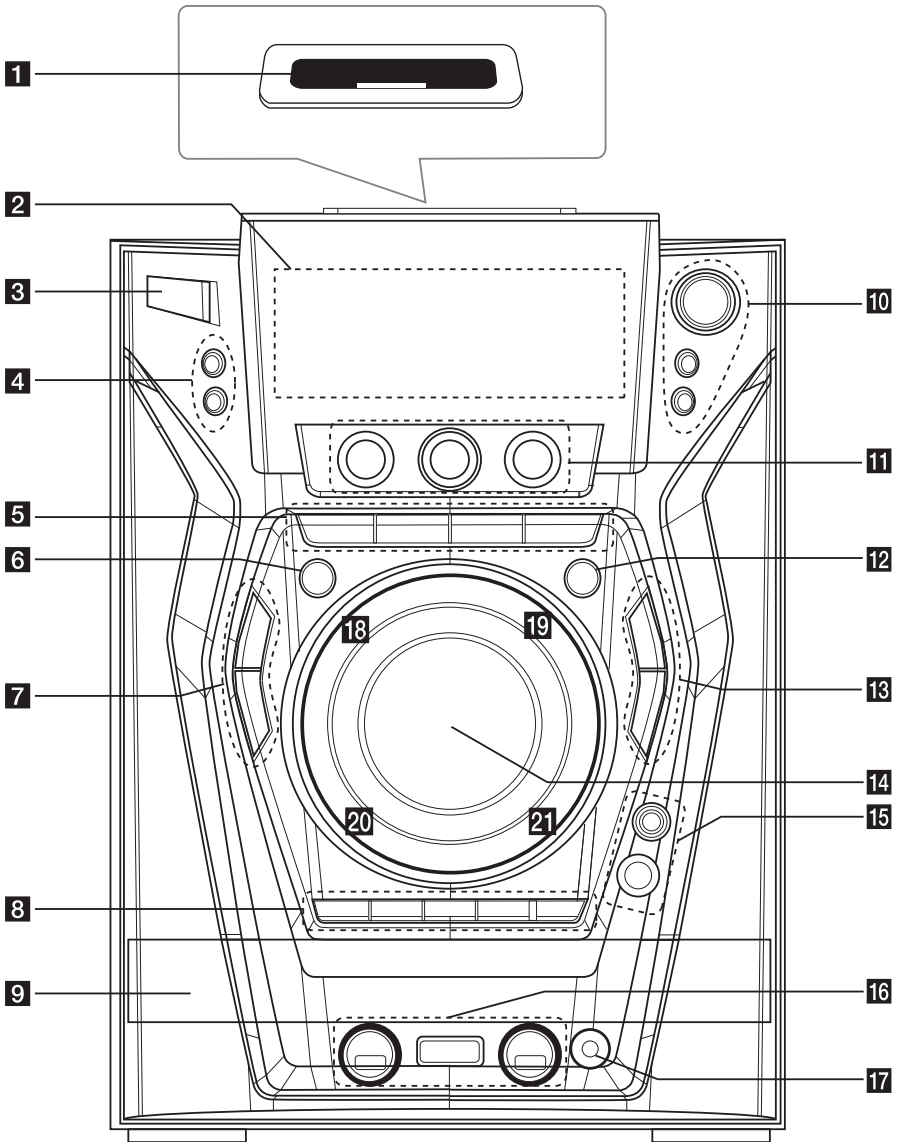

1 Dock do iPod**2 Janela do display****3 (Power):** Liga/Desliga o aparelho.**4 CLOCK:** Ajusta o relógio e verificar as horas.**TIMER**

Com a função TIMER, você poderá ligar e desligar o aparelho em horários e funções pré-estabelecidas.

5 TUNER: Seleciona a função TUNER (AM/FM).**CD/USB (1) / USB (2)**

Seleciona a função CD/ USB.

AUX iPod/PORT. IN

Seleciona a função AUX, iPod ou PORTABLE

BR BEAT ON/OFF/AUTO/MANUAL BPM

Seleciona pré-equalizações/tempo da batida (Para obter mais informações consulte a página 20).

6 SOUND EFFECT

Escolhe efeitos sonoros.

7 SET

Confirma a configuração.

USER EQ

Controla a equalização do som.

8 DISC SKIP

Escolhe o CD ou USB desejado.

DISCO 1 / DISCO 2 / DISCO 3

Você pode selecionar diretamente um CD desejado.

OPEN / CLOSE

Abre e fecha a bandeja do disco

9 Bandeja de disco**10 FILE SEARCH** (pesquisar arquivos)

Move para outro arquivo/faixa ou você pode selecionar a faixa de sintonia.

FOLDER

Move para a pasta e arquivo no modo de seleção.

DELETE

Exclui arquivos MP3/WMA.

11 BR EQ

Escolhe efeitos de equalização especiais.

BR BEAT (TEMPO)

Altera o tempo da batida do BR BEAT BOX.

AUTO DJ

Seleciona o modo AUTO DJ. (Para obter mais informações consulte a página 18)

12 BASS BLAST

Reforça os sons graves, agudos ou o efeito surround.

13 SUB WOOFER/DEMO (MCV1306/MCT806), DEMO (MCD606)

Alterna entre subwoofer / demo show.

LIGHT EFFECT (EFEITO DE LUZ)

Muda os efeitos de iluminação.

14 VOLUME

Ajusta o volume alto-falante.

15 MIC VOL.**Entrada MIC****16 Portas USB**

Você pode reproduzir ou gravar arquivos de som, conectando dispositivos USB.

REC. TO USB 2

Grava para USB.

17 Entrada PORT. IN**18**

Pára ou cancela a reprodução.

19 >||, ST. / MONO

Inicia ou pausa a reprodução. Seleciona Mono/estéreo.

20 |<<

Anterior/buscar

21 >>|

Próxima/buscar

Painel traseiro (modelo MCV1306)

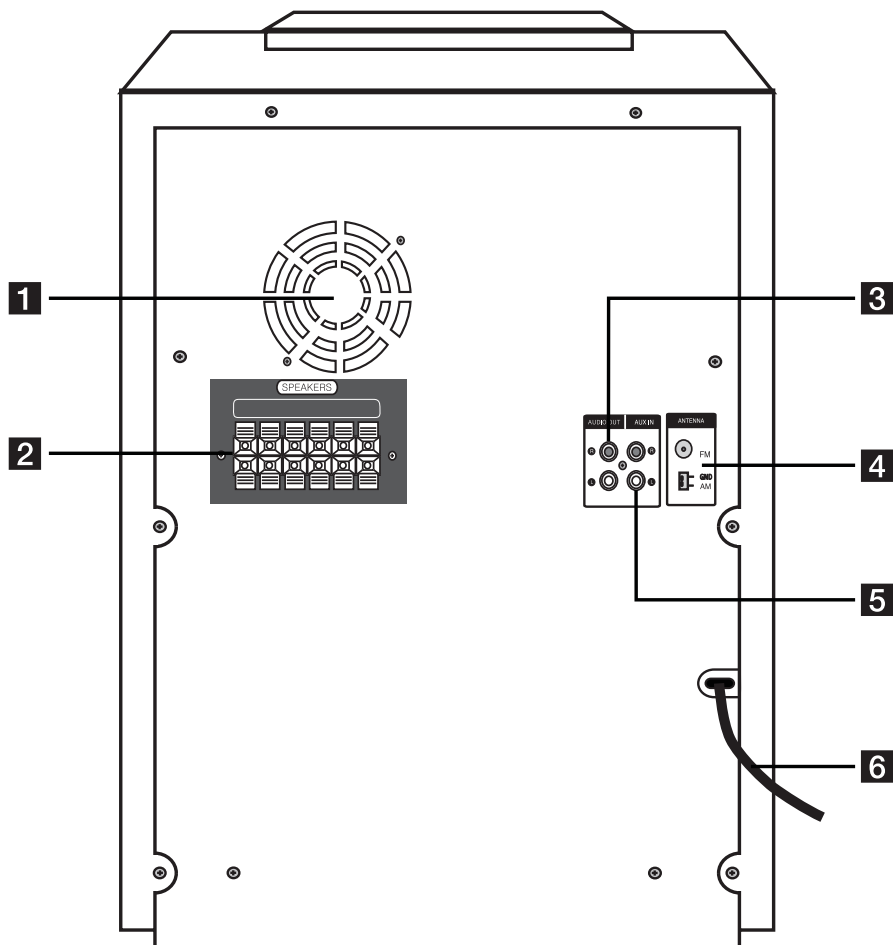

1 Ventilador de refrigeração

2 Conectores dos alto-falantes

3 Conectores de saída de ÁUDIO OUT

4 ANTENA (FM, AM)

5 Conectores de entrada AUX IN

6 Cabo de força

Painel traseiro (modelo MCD606)

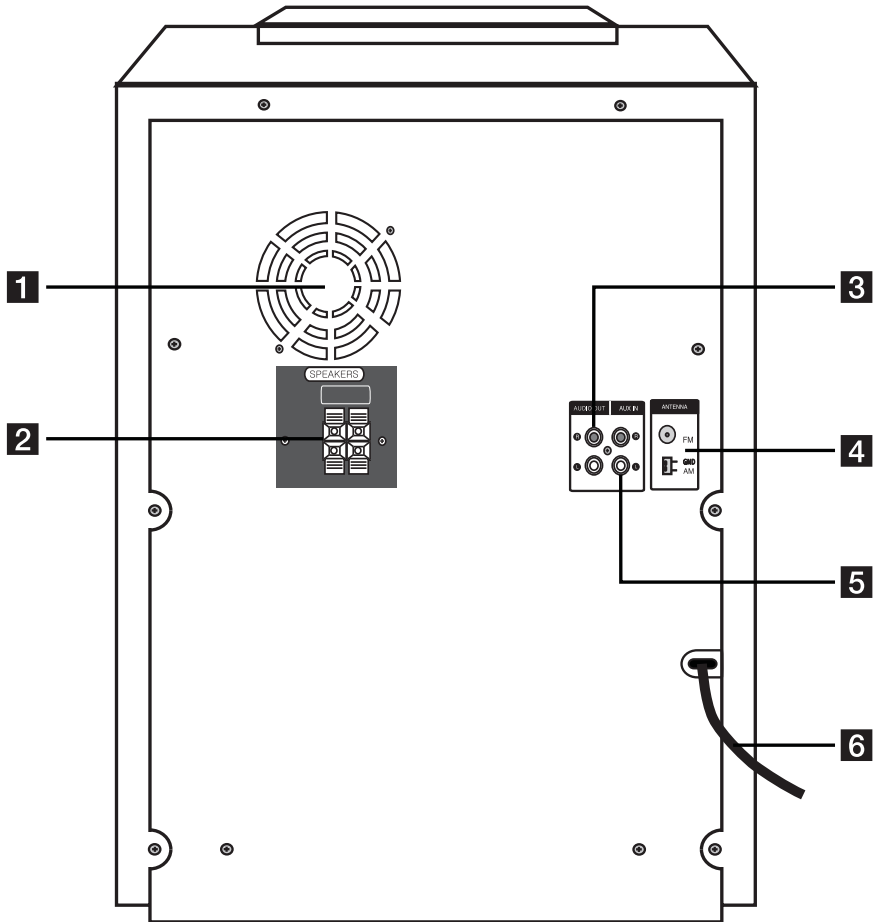

1 Ventilador de refrigeração

2 Conectores dos alto-falantes

3 Conectores de saída de ÁUDIO OUT

4 ANTENA (FM, AM)

5 Conectores de entrada AUX IN

6 Cabo de força

Painel traseiro (modelo MCT806)

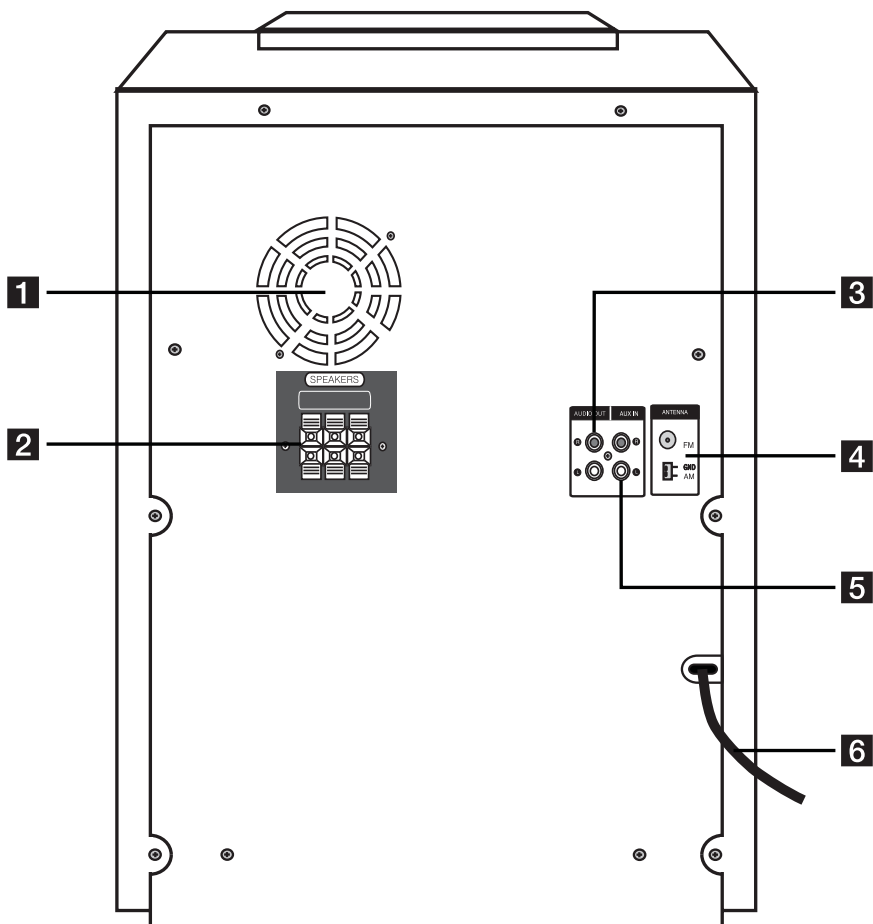

1 Ventilador de refrigeração

2 Conectores dos alto-falantes

3 Conectores de saída de ÁUDIO OUT

4 ANTENA (FM, AM)

5 Conectores de entrada AUX IN

6 Cabo de força

Conexão das Caixas Acústicas

Conectando as Caixas Acústicas no aparelho

Certifique-se de conectar corretamente os cabos das caixas acústicas esquerda e direita com os conectores de saída do aparelho, observando as polaridades. Preto para (-) e Vermelho para (+).

• Caso os pólos estejam invertidos poderá ocorrer um ruído forte ou até mesmo ocasionar a queima dos alto falantes. Por favor, antes de ligar o equipamento observe se a polaridade das caixas está correta.

Modelo MCV1306

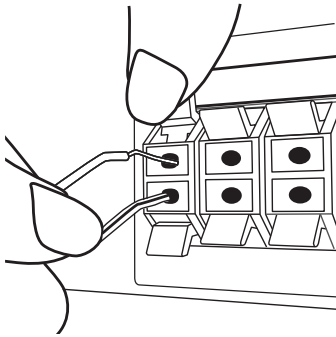

Cor	Caixa Acústica	Posição
Cinza	Surround	Direita traseira
Azul	Surround	Esquerda traseira
Laranja	Subwoofer 1	Qualquer posição
Laranja	Subwoofer 2	Qualquer posição
Vermelho	Frontal	Direita Frontal
Branco	Frontal	Esquerda Frontal



Atenção

- Certifique-se de instalar as Caixas Acústicas com ajuda de outras pessoas, a fim de evitar a sua queda e causar ferimentos ao instalador.

Modelo MCD606

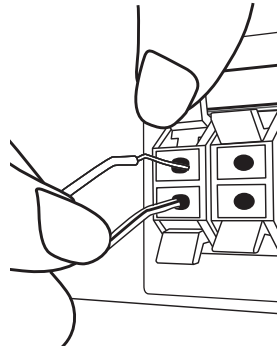

Modelo MCT806

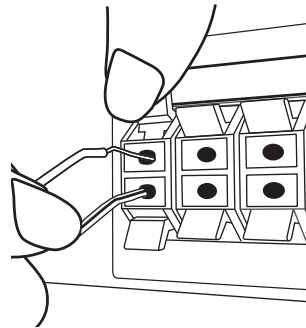

Cor	Caixa Acústica	Posição
Laranja	Subwoofer	Qualquer posição frontal
Vermelho	Frontal	Direita Frontal
Branco	Frontal	Esquerda Frontal



Atenção

- Tenha cuidado para que as crianças não coloquem as mãos ou objetos dentro do duto da Caixa Acústica.*
- * Duto da Caixa Acústica: Uma abertura para saída de sons graves do gabinete da caixa acústica.
- As Caixas Acústicas contêm partes magnéticas (ímã), que podem ocasionar interferências na tela da TV ou monitores de PC. Por favor, use as caixas acústicas distante desses equipamentos.

Conexão de Equipamentos Opcionais

Conexão AUX IN

Conecte a saída Auxiliar de um dispositivo externo a entrada AUX IN (L/R) do aparelho.

Se sua TELEVISÃO possui apenas uma entrada para áudio (mono), conecte a entrada do áudio (branco) no seu aparelho.

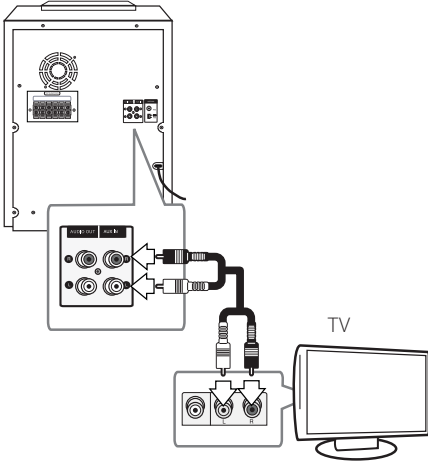

Conexão PORT. IN (Portable)

Conecte uma saída do dispositivo portátil (MP3 player, etc...) ao conector de entrada de Áudio (PORT. IN) do aparelho.

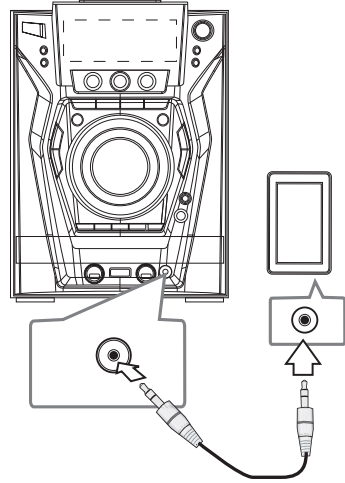

Conexão saída de AUDIO OUT

Você poderá desfrutar de músicas ao conectar dispositivos externos.

As saídas de Áudio deste aparelho são codificadas com cores (vermelho para áudio direito e branco para áudio esquerdo). Cabos não fornecidos.

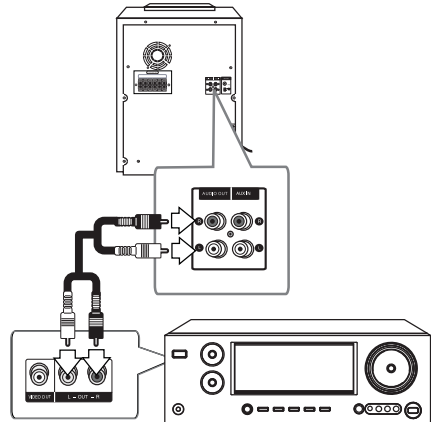

Conexão USB

Conecte o seu dispositivo (Pen drive 2.0 ou 1.1 ou MP3 Player) na porta USB do aparelho.

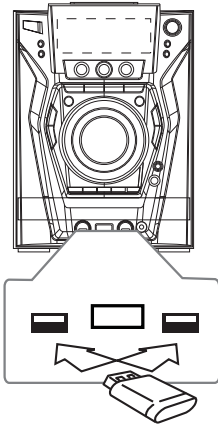

! Nota

- Remover o dispositivo USB da unidade
- 1. Escolha uma outra função usando a tecla FUNCTION (controle remoto) ou pressione **■ ENTER** no controle remoto ou **□** na unidade duas vezes.
- 2. Remova o dispositivo USB do aparelho.
- Você só pode recarregar o seu iPod através da Porta USB. Para ouvir música no iPod, consulte a página 22.

Conexão da antena

Conecte as antenas FM/AM (fornecidas) para sintonizar emissoras (rádio).

1. Conecte o fio da antena FM ao conector da antena FM (F).

1. Conecte o fio da antena Loop AM ao conector da antena AM (A).

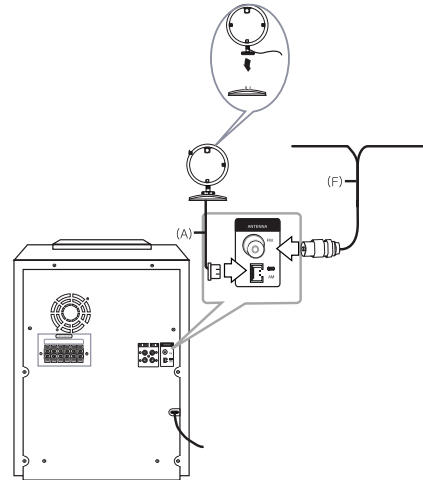

! Nota

- Para prevenir interferências ou ruídos durante a reprodução, mantenha a antena loop (AM) distante de outros aparelhos eletrônicos.
- Após conectar a antena FM, mantenha-a na posição que ofereça maior qualidade de sinal.
- Assegure-se de esticar completamente o fio da antena FM.

Operações básicas

Operações CD / USB

1. Insira o disco pressionando **▲ (Open/Close)** ou conecte o dispositivo USB à porta USB.
2. Selecione a função CD ou USB pressionando **FUNCTION** no controle remoto ou CD/USB no aparelho.
3. Selecione disco ou USB pressionando **DISC/USB SKIP, DISC 1, DISCO 2, DISC 3** (aparelho) ou **DISC/USB SKIP** (controle remoto).

Para	Executar
Parar	Pressione ■ ENTER no controle remoto controle ou □ no aparelho 2 vezes.
Reproduzir	Pressione ▶/ no controle remoto ou > no aparelho.
Pausar	Pressione ▶/ no controle remoto ou > no aparelho.
Buscar uma seção dentro de uma faixa	Pressione ⏮/⏭ no controle remoto ou ⏮ / > no aparelho, durante a reprodução e solte no o ponto que você deseja ouvir.
Selecionar arquivos ou faixas diretamente	Pressione as teclas numéricas 0-9 no controle remoto para ir ao arquivo ou a faixa desejada, diretamente.
Ir para o próximo/ anterior arquivo/ Faixa	Durante a reprodução, pressione ou gire: (1) para ir à próxima faixa/arquivo: - No controle remoto : ▶▶ - No aparelho: FILE SEARCH ou >> (2) Para voltar para a faixa/arquivo anterior ou para retornar ao início da faixa/arquivo atual: - No controle remoto: ⏮ - No aparelho: FILE SEARCH ou ⏮
Reproduzir repetida ou aleatoriamente	Pressione REPEAT no controle remoto repetidamente. Consulte a nota para obter detalhes sobre a sequência da exibição de mudança.

! Nota

O display muda na seguinte ordem:

USB	MP3/WMA/CD	CD de áudio
REPEAT TRK	REPEAT TRK	REPEAT TRK
REPEAT DIR	REPEAT DIR	-
-	REPEAT CD	REPEAT CD
REPEAT ALL	REPEAT ALL	REPEAT ALL
RANDOM	RANDOM	RANDOM
OFF	OFF	OF

Selecionando uma pasta de arquivo MP3/WMA

No aparelho

1. Pressione **FOLDER** e gire **FILE SEARCH** até a pasta desejada.
2. Pressione **FILE SEARCH** ou **>>I**.
3. Se deseja ir a pasta superior, pressione **FOLDER**.
4. Gire **FILE SEARCH** até que o arquivo desejado apareça. Pressione **▶/||** (controle remoto) ou **>>I** (aparelho) para reproduzir.

No controle remoto

1. Pressione **PRESET/FOLDER** **Λ/V** repetidamente até a pasta desejada.
2. Pressione **▶/||** para reproduzir. O primeiro arquivo da pasta será reproduzido.

Excluindo um arquivo MP3/WMA

Você pode excluir arquivo, pasta ou formatar, pressionando a tecla **DELETE**. (Somente USB)

1. Pressione a tecla **DELETE** várias vezes durante a seleção do arquivo MP3/WMA. Disponível somente em modo stop (parado). O visor muda na seguinte ordem:
 - **DELETE?:** Exclui o arquivo.
 - **DEL FOLDER:** Exclui a pasta.
 - **FORMAT?:** Formata a unidade USB
2. Para excluir arquivo/pasta ou formatar, pressione **▶/||** no controle remoto ou pressione **>>I** no aparelho.
3. Se você quiser sair do modo atual, pressione **■ ENTER** no controle remoto ou pressione **□** no aparelho.



Atenção

- Não o retire o dispositivo USB durante a operação. (reproduzir, apagar, etc)
- Backup Regular é recomendado para evitar perdas de dados.
- A função apagar pode não estar disponível dependendo do estado da unidade USB. (tratamento, etc).

Outras Operações

Reprodução Programada

Usando esta função, crie uma lista de reprodução do CD ou dispositivo USB com suas faixas favoritas. Esta lista pode conter no máximo 20 faixas.

1. Insira um CD ou dispositivo USB, se a reprodução iniciar pressione **■ ENTER**.
2. Pressione **PROG./MEMO.** no controle remoto em modo stop (parado).
3. Pressione ou gire para selecionar uma faixa;
 - No controle remoto: **◀◀/▶▶I**
 - No aparelho: **FILE SEARCH** ou **◀◀/▶▶I**
4. Pressione **PROG./MEMO.** novamente para salvar e selecione uma próxima faixa.
5. Pressione **▶/||** Para iniciar a reprodução da sua lista programada.
6. Para apagar a lista de reprodução pressione **■ ENTER** duas vezes.



Nota

- A lista de reprodução também pode ser apagada quando o disco ou dispositivo USB forem removidos, quando o aparelho for desligado ou quando você mudar de função.

Desligar o som temporariamente

Pressione **⊗ MUTE** para silenciar o aparelho.

Você pode desligar o seu aparelho, por exemplo, para atender ao telefone. O ícone mudo "⊗" pisca na janela do display.

Reprodução AUTO DJ

A função AUTO DJ diminui os intervalos entre o fim de uma faixa e o início da próxima faixa. Ela equaliza o volume em faixas de reprodução sem interrupção.

Pressione AUTO DJ no controle remoto ou no aparelho repetidamente, a janela do display muda na seguinte forma:

RANDOM (ALEATÓRIO AUTO DJ) -> REPEAT DISC / ALL (SEQUENCIAL AUTO DJ) -> (OFF AUTO DJ)

Modo	Janela do Display	Descrição
(Desligado) OFF	- (OFF AUTO DJ)	-
(Aleatório) RANDOM	RANDOM (AUTO DJ RANDOM)	A música será reproduzida aleatoriamente neste modo.
(Repetir) REPEAT	REPEAT DISC / ALL (AUTO DJ SEQÜENCIAL)	A música será reproduzida repetidamente neste modo

! Nota

- Quando a função AUTO DJ estiver habilitada, a busca por uma seção dentro da faixa, avanço, retrocesso estarão indisponíveis.
- Durante o modo AUTO DJ, as funções **PRESET/ FOLDER** \wedge / \vee no controle remoto ou **FOLDER** no aparelho não estão disponíveis.
- Se você mudar para outras funções ou interromper a música usando a tecla \square no aparelho (ou **ENTER** no controle remoto) no modo AUTO DJ, esta função será desativada.
- A função AUTO DJ não é suportada em arquivos de música cuja a duração seja menor que 60 segundos.
- Durante a gravação, a função AUTO DJ não está disponível.
- Se você trocar o disco enquanto a função AUTO DJ estiver ligada, esta será desativada.

Ouvindo músicas com Br Beat

Você poderá ouvir música com o ritmos brasileiros pré-definidos no modo beat box, pressionando a tecla **BR BEAT** (controle remoto) e **BR BEAT ON/OFF/AUTO BPM** (painel frontal). A informação do display muda na seguinte ordem: AUTO BPM / MANUAL BPM / OFF.

Display	Descrição
AUTO BPM	Você pode modificar as batidas nos seguintes ritmos: (Funk, Forró, Samba, Salsa, Sertanejo, Hip Hop, Eletronic)
MANUAL BPM	Você pode mudar o tempo da batida do som, girando a tecla BR BEAT (TEMPO) painel frontal.
OFF	Você pode desfrutar do som original.

! Nota

- Para sair do modo BR BEAT, pressione a tecla **BR BEAT** (controle remoto) até a informação "OFF", aparecer na janela do display.
- Pressione a tecla **Tempo +/-** (controle remoto) ou gire a tecla **BR BEAT/TEMPO** (aparelho) para mudar o tempo da batida.
- As funções BR BEAT, Auto BPM e Manual BPM, só atuarão no modo CD/USB.

Exibindo as informações do arquivo (ID3 TAG)

Arquivos no formato MP3/WMA podem conter informações como Título, Álbum, Artista e etc. Para exibir estas informações, pressione a tecla **INFO** (controle remoto).

Função DEMO

Pressione a tecla **DEMO** (MCD606) / **DEMO/ SUBWOOFER** (MCT806/MCV1306) (no aparelho) no modo standby para que o modo de demonstração automática seja visualizado no display do aparelho.

! Nota

- Este aparelho irá manter o status DEMO, mesmo se você desconectar o cabo de força.
- Você poderá desfrutar de outras funções durante a apresentação da função DEMO. A função demo irá fazer uma pausa temporariamente.
- Caso nenhuma tecla seja acionada em um período de 10 segundos, a função DEMO será reproduzida automaticamente.

VOCAL FADER

Você pode desfrutar da função como Karaokê, reduzindo a voz do cantor da música em várias fontes de entrada (MP3/WMA/CD). Pressione a tecla **VOCAL FADER** (no aparelho) para visualizar **"FADE ON"** ou **"FADE OFF"** no display do seu aparelho.

! Nota

- Para cancelar a função, pressione **VOCAL FADER** novamente.
- Alguns discos podem possibilitar a remoção da voz do cantor.
- A qualidade do **VOCAL FADER**, pode ser diferente dependendo das condições de gravação dos arquivos de músicas.

Usando o microfone

1. Ligue o microfone à entrada MIC.
2. Reproduza a música que você deseja.
3. Cante junto com o acompanhamento. Ajuste o volume do microfone girando **MIC VOL** no sentido horário ou anti-horário, na unidade.

! Nota

- Se o microfone estiver muito perto das Caixas Acústicas, um som agudo pode ser produzido (microfonia). Neste caso, afaste o microfone das Caixas Acústicas ou diminua o nível som, usando a tecla **MIC VOL** (aparelho).
- Se o som através do Microfone for extremamente alto, pode ficar distorcido. Neste caso, gire a tecla **MIC VOL** para o mínimo.

Operações de Rádio

Certifique-se que ambas as antenas FM e AM estejam conectadas. (Consulte a página 17)

Ouvindo o rádio

1. Ligue o aparelho e pressione **FUNCTION** (controle remoto ou **TUNER** (aparelho) até **AM/FM** aparecer no janela do display. A última estação recebida será sintonizada.
2. Pressione e segure **TUNING (-/+)** durante cerca de dois segundos, até que a indicação da frequência começar a mudar, em seguida, libere a tecla. A busca pára quando o aparelho sintoniza uma estação.

Ou

Pressione **TUNING (-/+)** repetidamente (busca manual).

3. Ajuste o nível de áudio girando **VOLUME** (no aparelho) ou pressione **VOLUME (+/-)** (no controle remoto) repetidamente.

Programar as estações de rádio

Você pode memorizar 50 estações de FM e AM.

Antes de sintonizar, certifique-se de diminuir o nível do volume.

1. Pressione **FUNCTION** até FM ou AM aparecer na janela do display.
2. Pressione para selecionar uma frequência desejada:
 - **No controle remoto:** **TUNING** -/+ (**◀▶**)
 - **No aparelho:** **◀▶**
3. Pressione **PROG./MEMO.** um número predefinido será exibido na janela do display.
4. Pressione **PRESET/FOLDER** **∧/∨** para selecionar o número predefinido que você deseja.
5. Pressione **PROG./MEMO.** A estação é memorizada.
6. Repita os passos 2-5 para memorizar outras estações.
7. Para ouvir uma estação, pressione **PRESET/FOLDER** **∧/∨** ou as teclas numéricas 0-9.

Apagar todas as estações salvas

1. Pressione e segure a tecla **PROG./MEMO.** por dois segundos. "ERASE ALL" aparecerá no visor da unidade.
2. Em seguida pressione a tecla **PROG./MEMO.** novamente para apagar todas as estações de rádio salvas.

Melhorar a má recepção de FM

Pressione a tecla **ST./MONO** no aparelho ou **▶/||** no controle remoto. Isso irá mudar o sintonizador de estéreo para mono, e geralmente melhorando a recepção.

Ajuste do som

Definindo o modo de Som Surround

Este aparelho possui diversos tipos de sons pré-programados.

Selecione o modo de som que desejar pressionando a tecla **SOUND EFFECT** (no aparelho ou controle remoto).

Os itens exibidos para o equalizador podem ser diferentes, dependendo das fontes e do efeito de som.

Display	Descrição
NATURAL	Você poderá desfrutar do conforto e do som natural.
REGUETON MERENGUE SAMBA SALSA CUMBIA	Otimização Regional de Efeito de Som.
AUTO EQ (somente em arquivos MP3)	Define o equalizador do som para o modo mais semelhante ao gênero que é incluído no MP3 ID3 tag dos arquivos de música.
POP CLASSIC JAZZ ROCK	Este programa fornece uma atmosfera de entusiasmo para o som. Cria a sensação real de Pop, Rock, Jazz ou Concerto Clássico.
MP3 - OPT	Esta função otimiza arquivos em MP3 que foram comprimidos. Esta opção melhora o som agudo (treble).
BASS BLAST	Durante a reprodução, reforçe os efeitos de som dos agudos (treble), graves (bass) e surround.
LOUDNESS	Melhora os graves e agudos do som.
VIRTUAL	Desfrute de mais som surround virtual.
BYPASS	Desfrute do som sem efeito de equalização.

! Nota

- Os efeitos para equalização, podem ser visualizados no display de forma diferente, dependendo da fonte de entrada que estiver utilizando.
- Em alguns modos surround, em algumas caixas acústicas talvez não seja perceptível a equalização, isso irá depender do modo surround e da fonte de áudio. Portanto isto não é defeito.
- Poderá ser necessário redefinir o modo surround após alternar a fonte de entrada, ou após alterar a trilha do som.
- A tecla **BASS BLAST** no painel frontal do aparelho serve para selecionar diretamente o som **BPASS** ou **BASS BLAST**.

Definir o USER EQ (USUÁRIO)

Você poderá ouvir músicas com o efeito de som desejado ajustando o **BASS** (Baixos), **MIDDLE** (Médios) e **TREBLE** (Agudos).

1. Pressione a tecla **USER EQ** (aparelho).
"USER EQ" será exibido na janela do display.
2. Pressione a tecla **SET** para entrar no modo **EQ USUÁRIO**.
3. Selecione o efeito de som **BASS**, **MIDDLE** ou **TREBLE** desejado, girando **FILE SEARCH**.
4. Pressione **◀◀ / ▶▶** para selecionar o nível de som desejado.
5. Para finalizar o ajuste, pressione a tecla **SET**.

Ajustando o Relógio

1. Ligue o aparelho e pressione **CLOCK** (no aparelho). Selecione um ciclo de 12 ou 24 horas pressionando **◀◀ / ▶▶** (aparelho) e em seguida pressione **SET** para confirmar sua seleção.

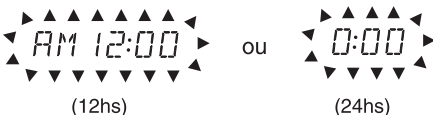

2. Usando as teclas **◀◀ / ▶▶** (aparelho), ajuste as horas e depois os minutos. Para confirmar o ajuste pressione **SET**.
3. Para visualizar a hora atual, pressione **CLOCK**.

Função Timer

Ligue e desligue o aparelho todos os dias em um horário específico programando-o em uma função desejada.

1. Verifique a hora atual.
2. Pressione a tecla **TIMER** (painel frontal). As funções **TUNER > CD > USB1 > USB2** piscam na janela do display.
3. Pressione a tecla **SET** (painel frontal) para selecionar uma função desejada.
4. "ON TIME" será exibido no display. Pressione as teclas **◀◀ / ▶▶** para ajustar os valores da hora, minuto e em seguida pressione **SET** para salvar.
Ex: ON TIME (Ativar despertador): 11:30
5. "OFF TIME" será exibido no display. Pressione as teclas **◀◀ / ▶▶** para ajustar os valores da hora, minuto e em seguida pressione **SET** para salvar.
Ex: OFF TIME (Desativar despertador): 12:00
6. Pressione as teclas **◀◀ / ▶▶** para mudar a intensidade sonora (volume), em seguida pressione **SET** para salvar.
7. Pressione **POWER** (☺) no aparelho ou controle remoto para que a função funcione corretamente.

PARA VERIFICAR OU CANCELAR O TIMER

1. Ligue o aparelho e pressione a tecla **TIMER** para verificar ou cancelar a função.

! Nota

- Estes ajustes só funcionam corretamente se o aparelho estiver no modo economia de energia. Não desligue o aparelho da tomada se a intenção for usar esta função.
- Ao pressionar a tecla **CLOCK**, aparecerá no display o ícone "☺" por alguns segundos informando que o ajuste foi concluído.
- Se você desejar mudar o ajuste atual, mantenha pressionada a tecla **TIMER** por 2 segundos para corrigi-lo. Em seguida siga os passos dos ajustes.

Função Sleep

A função SLEEP é usada para desligar o aparelho dentro de um determinado intervalo de tempo.

1. Para ativar a função pressione a tecla **SLEEP** (no controle remoto) uma ou mais vezes (o display escurece) e será exibido SLEEP 180, informando que o aparelho irá desligar após este tempo. A cada acionamento da tecla, o intervalo de tempo muda na ordem: 180 > 150 > 120 > 90 > 80 > 70 > 60 > 50 > 40 > 30 > 20 > 10...

2. Pressione a tecla **SLEEP** para verificar o tempo que resta até o desligamento do aparelho.

Para cancelar a função SLEEP

Para cancelar a função, pressione a tecla **SLEEP** repetidamente até a informação "SLEEP" desaparecer da janela do display.

Função Dimmer

Ao pressionar a tecla **SLEEP**, a função DIMMER é acionada, escurecendo a luminosidade da janela do display. Para cancelar esta função, pressione a tecla **SLEEP** novamente até que o brilho do display volte ao seu estado normal.

Operações Avançadas

Reproduzindo o iPod

Você poderá desfrutar o som com o iPod. Para mais informações sobre o iPod, consulte o manual de instruções do iPod.

1. Conecte o iPod firmemente.

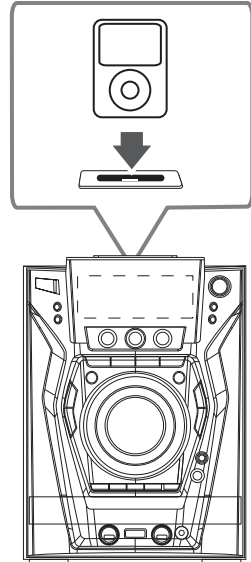

Se você ligar o seu aparelho, o iPod será automaticamente ligado e a recarga será iniciada.

2. Pressione **AUX/iPod/PORT. IN** no aparelho ou **FUNCTION** no controle remoto para selecionar a função iPod. Em [iPod], você poderá controlar o seu iPod diretamente do seu dispositivo ou no aparelho através do controle remoto fornecido.

Para	Executar	
	No aparelho	No controle
Pausar ou reiniciar	>>	▶/
Passar	<< / >>	◀◀/▶▶▶
Buscar	Pressione e segure << / >>	Pressione e segure ◀◀/▶▶▶
Mover para o menu anterior	-	REPEAT (MENU)
Mover para o item desejado	-	PRESET FOLDER ^/∨
Escolher um item	□	■ ENTER

! Nota

- Uma mensagem de erro como "ERRO". Aparece sempre que:
 - Seu iPod não estiver conectado firmemente.
 - Este aparelho reconhece seu iPod como dispositivo desconhecido.
- Seu iPod está com pouca carga de bateria.
 - A bateria precisa ser carregada.
 - Se você carregar a bateria quando o iPod estiver com pouca carga, pode demorar muito para carregar.
- iPod não suporta a função de gravação quando conectado.
- Dependendo da versão do software do iPod, pode não ser possível controlar seu iPod através deste aparelho. Recomendamos a instalação da versão mais recente do software.
- Se você tiver algum problema com seu iPod, favor visitar o site:

www.apple.com/support/ipod.

Compatível com iPod

Nós recomendamos instalar a mais recente versão do software.

Essa unidade suporta os seguinte modelos, como segue:

iPod nano 1G, 2G, 3G, 4G, 5G, 6G/

iPod classic/ iPod 4G, 5G/

iPod touch 2G, 3G, 4G / iPhone 3G, 4. Para alguns modelos, a unidade pode não funcionar, dependendo da versão Firmware.

Dependendo da versão do software de seu iPod, você não pode controlar o seu reproduzidor iPod.

Ouvindo música do seu reprodutor portátil ou dispositivo externo

O aparelho pode ser usado para tocar músicas de muitos tipos de reprodutores portáteis ou outro dispositivo externo. (Consulte a página 16)

1. Conecte o reprodutor portátil na entrada **PORT. IN** (Entrada Portátil) da unidade.

Ou

Conecte o dispositivo externo no conector **AUX IN** da unidade.

2. Ligue a unidade pressionando ⏻ / ⏮ .
3. Selecione a função **PORTABLE** ou **AUX** pressionando a tecla **FUNCTION** no controle remoto ou **AUX/iPod/PORT. IN** no aparelho.
4. Ligue o leitor portátil ou outro dispositivo externo e para iniciar a reprodução.

Alterando o efeito de iluminação

Você pode alterar efeito de iluminação do aparelho.

Pressione a tecla **LIGHT EFFECT** no painel frontal para exibir os 5 modos de iluminação .

1. Modo Nível Avançado
2. Modo Nível de pico
3. Modo nível de Centro
4. Modo Nível Reverso
5. Modo Nível exibição

Gravando para dispositivo USB

Você pode gravar o som de várias fontes para o dispositivo USB.

1. Conecte o dispositivo **USB** no aparelho.
2. Selecione a fonte de entrada que você deseja gravar: **CD/USB, TUNER, AUX/iPod/PORT. IN** no aparelho ou **FUNCTION** no controle remoto.

Gravando uma Faixa: Durante a reprodução de um CD, se a gravação for iniciada, apenas uma faixa será gravada no dispositivo USB.

Gravando todas as Faixas: Quando a gravação para o dispositivo USB é iniciada com o CD em modo de parada (stop), todas as faixas serão gravadas no dispositivo USB.

Gravando uma lista programada: Você pode programar músicas para serem gravadas do CD para o seu dispositivo USB. Após fazer a Reprodução Programada das faixas (conforme descrição da página 19).

3. Pressione **REC. TO USB 2** no aparelho ou \bullet **REC** no controle remoto, aparecerá no display (USB SELECT 1= \blacktriangleright 2 = \square).
4. Pressione **PLAY \blacktriangleright /II** (aparelho ou controle remoto) para gravar para USB1, e **Stop (\blacksquare)** (aparelho ou controle remoto) para gravar para USB2.
5. Pressione **REC. TO USB 2** no aparelho ou \bullet **REC** no controle remoto novamente, a informação “CHECKING” aparecerá no display e a gravação será iniciada.
6. Para parar a gravação, pressione stop \square no aparelho ou \blacksquare **ENTER** no controle remoto.

! Nota

- Não é possível fazer a gravação do iPod para o dispositivo USB.

Selecionando a taxa de bits e velocidade da gravação

1. No modo stop, pressione **REC. TO USB 2** na unidade ou \bullet **REC** no controle remoto, por mais de 3 segundos para selecionar uma taxa de bits (96 > 128 > 192 > 256 Kbps)

- No controle remoto: \lll / \ggg

- No aparelho: \lll / \ggg

3. Pressione **REC. TO USB 2** na unidade ou \bullet **REC** no controle remoto novamente para selecionar a velocidade da gravação (Somente CD de Áudio).
4. Pressione para selecionar uma velocidade de gravação desejada; (Somente CD de Áudio).

- No controle remoto: \lll / \ggg

- No aparelho: \lll / \ggg

X1 SPEED: Você poderá ouvir música enquanto grava.

X2 SPEED: Você apenas poderá gravar o arquivo de música.

5. Pressione **REC. TO USB 2** no aparelho ou \bullet **REC** controle remoto para finalizar o ajuste.

Solução de problemas

Geral

Problema	Causa e Solução
Não liga	<ul style="list-style-type: none"> • O cabo de alimentação não está ligado. Conecte o cabo de alimentação. • Verificar se a electricidade falhou. Verifique o estado de funcionamento de outros dispositivos eletrônicos.
Não há som.	<ul style="list-style-type: none"> • Verifique se você selecionou a função correta. Pressione FUNCTION para verificar a função selecionada. • Se não, conecte os cabos dos alto-falantes correctamente. Cabos dos alto-falante ligados corretamente.
A unidade não inicia reprodução.	<ul style="list-style-type: none"> • Um disco não pode ser reproduzido. Verifique se o disco é reproduzível. • Não há disco inserido. Insira um disco. • O disco está sujo. Limpe o disco. (Consulte a página 3) • O disco foi inserido ao contrário. Coloque o disco com a etiqueta ou impresso virado para cima.
As estações de rádio não pode ser sintonizadas corretamente.	<ul style="list-style-type: none"> • A antena não está posicionada ou mal conectada. Ligue a antena de forma segura. • A força do sinal da estação de rádio é muito fraca. Sintonize a estação manualmente. • Não existem estações predefinidas ou as estações programadas foram apagadas (quando sintoniza através canais predefinidos). Programe algumas estações de rádio, consulte a página 22 para mais detalhes.
O controle remoto não funciona corretamente.	<ul style="list-style-type: none"> • O controle remoto está muito longe da unidade. Opere o controle remoto dentro de uma distância de 7 metros. • Há um obstáculo no caminho do controle remoto e o aparelho. Remova o obstáculo. • As pilhas do controle estão gastas. Substitua as pilhas por novas.
iPod não funciona.	<ul style="list-style-type: none"> • Verifique se o reprodutr está ligado à unidade corretamente. Ligue-o a unidade corretamente.
subwoofer não funciona.	<ul style="list-style-type: none"> • Verifique se o subwoofer está ligado à unidade corretamente. Conecte os cabos na unidade corretamente. (Consulte a página 15) • Pressione SUB WOOFER para verificar o estado do woofer

Especificações gerais

Especificações Técnicas: MCD606 / MCT806 / MCV1306			
GERAL	Alimentação: 110 - 240 V ~ 50 / 60 Hz Consumo: MCD606: 130W / MCT806: 130W / MCV1306: 180W Pesos (Kg): MCD606: 7 Kg MCT806: 7 Kg MCV1306: 7,2 Kg Dimensões Externas - Apróx. (LxAxP): 285 x 390 x 380 mm Condições Operacionais: 5° a 35°C Umidade Operacional: 5% a 90% Alimentação USB: DC 5V = 500mA Alimentação iPod: DC 5V = 1A		
Entradas e Saídas	ENTRADA ÁUDIO ANALÓGICO: 1.2 Vrms (1 kHz), 600 Ω, conector RCA (L, R) x 1 PORT. IN: 0.5 Vrms (3.5 mm conector estéreo) SAÍDA ÁUDIO ANALÓGICO: 800 mVrms (1 kHz), 600 Ω, conector RCA (L, R) x 1		
RÁDIO	Faixa de Sintonia AM: 520-1710 kHz Faixa de Sintonia FM: 87,5~108,0 MHz ou 87,50~108,00 MHz.		
CD	Resposta de Frequência: 40 a 20 000 Hz Relação sinal / ruído: 75 dB Faixa dinâmica: 80 dB		
Amplificador (Potência de Saída RMS por Canal com THD de 10% (IEC60268))			
SAÍDAS	MCD606	MCT806	MCV1306
Frontal R (RMS)	300W (4Ω)	270W (4Ω)	270W (4Ω)
Frontal L (RMS)	300W (4Ω)	270W (4Ω)	270W (4Ω)
Surround R (RMS)			150W (8Ω)
Surround L (RMS)			150W (8Ω)
Subwoofer 1 (RMS)		270W (4Ω)	270W (4Ω)
Subwoofer 2 (RMS)			270W (4Ω)
Total	600W	810W	1.380W
CD	Resposta de Frequência: 40 Hz ~ 20,000 Hz Relação Sinal Ruído: 75 dB Faixa Dinâmica: 80 dB		

Especificações das Caixas Acústicas

Potência de Entrada RMS de referência, conforme IEC60268		
MCD606	MCT806	MCV1306
<p><u>Frontal (MCS1306F)</u> Tipo: 2 Via 2 Alto - Falantes Impedância: 4Ω Potência de Entrada: 300W (RMS) Dimensões: 263 x 465 x 360 mm Peso Líquido: 7,9 Kg</p>	<p><u>Frontal (MCS1306F)</u> Tipo: 2 Via 2 Alto - Falantes Impedância: 4Ω Potência de Entrada: 270W (RMS) Dimensões: 263 x 465 x 360 mm Peso Líquido: 7,9 Kg</p> <p><u>Woofers (MCS1306W)</u> Tipo: 1 Via 1 Alto - Falante Impedância: 4Ω Potência de Entrada: 270W (RMS) Dimensões: 350 x 456 x 357 mm Peso Líquido: 9,4 Kg</p>	<p><u>Frontal (MCS1306F)</u> Tipo: 2 Via 2 Alto - Falantes Impedância: 4Ω Potência de Entrada: 270W (RMS) Dimensões: 263 x 465 x 360mm Peso Líquido: 7,9 Kg</p> <p><u>Surround (MCS1306S)</u> Tipo: 2 Via 2 Alto - Falantes Impedância: 8Ω Potência de Entrada: 150W (RMS) Dimensões: 200 x 395 x 285 mm Peso Líquido: 3,5 Kg</p> <p><u>Woofers (MCS1306W)</u> Tipo: 1 Via 1 Alto - Falante Impedância: 4Ω Potência de Entrada: 270W (RMS) Dimensões: 350 x 456 x 357 mm Peso Líquido: 9,4 Kg</p>

Desenhos e especificações técnicas estão sujeitos a modificações sem prévio aviso.

Manutenção

Manuseando o Aparelho

Transporte do Aparelho

Por favor guarde a caixa e as embalagens originais do material. Quando você for precisar despachar, para a maior proteção, reembale o aparelho como originalmente foi embalado pela fábrica.

- Matenha a superfície exterior limpa
- Não use líquidos voláteis perto do aparelho como spray inceticida.
- Limpeza com muita força pode danificar a superfície.
- Não deixe produtos de plásticos ou de borracha em contato com a unidade por um longo período de tempo.

Limpeza do Aparelho

Para limpar a unidade use um pano macio e seco. Se a superfície estiver extremamente suja, use um pano macio levemente umedecidas com detergente neutro. Não use solventes como álcool, benzina ou thinner, pois eles podem danificar a superfície do aparelho.

Manutenção do Aparelho

Este aparelho é um dispositivo de alta-tecnologia e precisão. Se as lentes óticas e o driver de disco estiverem sujos ou gastos, a qualidade da imagem pode ser reduzida. Para detalhes, por favor contate o centro de serviço técnico autorizado mais próximo.

Notas sobre discos

Manuseando os Discos

Não toque no lado de reprodução dos discos. Segure os discos pelas extremidades, para que as digitais não fiquem na superfície. Nunca ponha papel ou adesivos no disco.

Armazenagem dos Discos

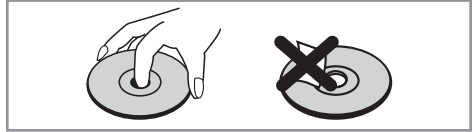

Após a reprodução, guarde o disco em um estojo.

Não exponha o disco a luz direta do sol. Ou de fontes de calor e nunca os deixe dentro de um carro estacionado exposto diretamente a luz do sol.

Limpeza dos Discos

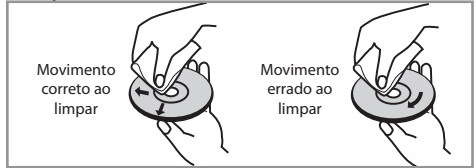

Impressões digitais e sujeiras podem causar má qualidade de imagem e distorção sonora. Antes de usar, limpe com um pano macio. esfregue no sentido do centro do disco para a sua extremidade.

Não use solventes como álcool, benzina ou thinner, limpadores comercialmente disponíveis ou spray anti-estático usado para limpeza de disco de vinil.

Licenças e Marcas Comerciais



iPod é uma marca comercial da Apple Inc., registradas nos os EUA e em outros países.

iPhone é uma marca comercial da Apple Inc. "Made for iPod" e "Made for iPhone" significa que um acessório eletrônico foi projetado especificamente para ligar ao iPod ou iPhone respectivamente, e foi certificado pelo desenvolvedor para atender aos padrões da Apple. A Apple não é responsável pela operação deste dispositivo ou sua conformidade com a segurança e normas regulamentares.

Por favor note que o uso desse acessório com o iPod, o iPhone pode afetar desempenho do wireless e ect.



Certificado de Garantia

A LG Electronics da Amazônia Ltda., através de sua Rede de Serviços Autorizados, garante ao usuário deste produto os serviços de Assistência Técnica para substituição de componentes ou partes, bem como mão-de-obra necessária para reparos de eventuais defeitos, devidamente constatados como sendo de fabricação, pelo período de 01 (Um) ano, incluindo o período de garantia legal de 90 (noventa) dias, contados a partir da data de emissão da nota fiscal de compra pelo primeiro proprietário, desde que o mesmo tenha sido instalado conforme orientações descritas no manual do usuário que acompanha o produto e, somente em Território Nacional.

Garantia Legal:

O consumidor tem o prazo de 90(noventa) dias, contados a partir da data de emissão da nota fiscal de compra, para reclamar de irregularidades (vícios) aparentes, de fácil e imediata observação no produto, como os itens que constituam a parte externa e qualquer outra acessível ao usuário, assim como, peças de aparência e acessórios em geral.

Condições para validade da garantia legal e contratual

A Garantia Legal e Contratual perderá seu efeito se:

- O produto não for utilizado para os fins a que se destina;
- A instalação ou utilização do produto estiver em desacordo com as recomendações do Manual de Instruções;
- O produto sofrer qualquer dano provocado por mau uso, acidente, queda, agentes da natureza, agentes químicos, aplicação inadequada, alterações, modificações ou consertos realizados por pessoas ou entidades não credenciadas pela LG Electronics da Amazônia Ltda;
- Houver remoção e/ou alteração do número de série ou da identificação do produto.
- Condições não cobertas pela garantia legal e contratual
- A Garantia não cobre:
 - Danos provocados por riscos, amassados e uso de produtos químicos/abrasivos sobre o gabinete;
 - Transporte e remoção de produtos para con-

serto que estejam instalados fora do perímetro urbano onde se localiza o Serviço Autorizado LG mais próximo. Nestes locais, qualquer despesa de locomoção e/ou transporte do produto, bem como despesas de viagem e estadia do técnico, quando for o caso, correrão por conta e risco do Consumidor;

- Desempenho insatisfatório do produto devido a instalação ou rede elétrica inadequadas;
- Troca de peças e componentes sujeitos a desgaste normal de utilização ou por dano de uso;
- Serviços de instalação, regulagens externas e limpeza, pois essas informações constam no Manual de Instruções;
- Eliminação de interferências externas ao produto que prejudiquem seu desempenho, bem como dificuldades de recepção inerentes ao local ou devido ao uso de antenas inadequadas.

Observações:

- A LG Electronics da Amazônia Ltda. não assume custos ou responsabilidade relativos a pessoa ou entidade que venham a oferecer garantia sobre produtos LG, além das aqui descritas;
- As despesas decorrentes e conseqüentes da instalação de peças que não pertençam ao produto são de responsabilidade única e exclusiva do comprador;
- A LG Electronics da Amazônia Ltda se reserva o direito de alterar as características gerais, técnicas e estéticas de seus produtos sem prévio-aviso;
- A garantia somente é válida mediante a apresentação de nota fiscal de compra deste produto;

**PRODUZIDO NO
PÓLO INDUSTRIAL
DE MANAUS**

CONHEÇA A AMAZÔNIA

**LG ELECTRONICS
DA AMAZÔNIA LTDA.**

DISTRITO INDUSTRIAL,
MANAUS - AM - BRASIL
CNPJ: 00.801.450/0001-83
INDÚSTRIA BRASILEIRA