



SUOMI

KÄYTTÖOPAS Äänipalkki

Lue nämä ohjeet huolellisesti ennen laitteen käyttöä ja säilytä niitä tulevaa tarvetta varten.

NB5530A (NB5530A, S73A1-D)



MFL68102498

Tietoa turvallisuudesta

1

Aloitusopas



HUOMIO
SÄHKÖISKUVAARA ÄLÄ AVAA



HUOMIO: ÄLÄ IRROTA KANTTA TAI TAKAKANTTA SÄHKÖISKUN VAARAN VÄLTÄMISEKSI. LAITTEEN SISÄLLÄ EI OLE KÄYTTÄJÄN HUOLLETTAVISSA OLEVIA OSIA. VAIN KOULUTETTU HUOLTOHENKILÖSTÖ SAA SUORITTA A LAITETTA KOSKEVIA HUOLTOTOIMENPITEITÄ.



Kuvasymboli, jossa on nuolenpääsalama tasakylkisen kolmion sisällä, on tarkoitettu varoittamaan käyttäjää tuotteen kuoren sisällä olevasta eristämättömästä vaarallisesta jännitteestä, joka saattaa olla riittävän voimakas aiheuttamaan ihmiselle sähköiskun.



Kuvasymboli, jossa on huutomerkki tasakylkisen kolmion sisällä, on tarkoitettu huomauttamaan käyttäjää tärkeistä käyttö- ja huolto-ohjeista tuotteen mukana toimitetussa dokumentaatiossa.

VAROITUS: ÄLÄ ALTISTA TÄTÄ LAITETTA SATEELLE TAI KOSTEUELLE. TÄSTÄ VOI SEURAUKSENA OLLA TULIPALO TAI SÄHKÖISKU.

VAROITUS: Laitetta ei saa altistaa vedelle (tippuvalle tai roiskuvalle), eikä laitteen päälle saa asettaa esineitä, joiden sisällä on nestettä, kuten kukkamaljakoita.

VAROITUS: Älä asenna tätä laitetta umpinaiseen tilaan, esimerkiksi kirjahyllyyn tai vastaavaan.

HUOMIO: Älä peitä mitään ilmanvaihtoaukkoja. Asenna laite valmistajan ohjeiden mukaisesti. Laitteen kotelossa olevat raot ja aukot on tarkoitettu laitteen ilmanvaihtoa varten, varmistamaan laitteen luotettava toiminta sekä suojaamaan laitetta ylikuumentumiselta. Aukkojen ilmavirtausta ei saa estää asettamalla laitetta sängylle, sohvalle, matolle tai muulle vastaavalle pinnalle. Tämä tuote ei sovellu uppoasennukseen, kuten kirjahyllyyn tai telineeseen, ellei riittävää tuuletusta järjestetä ja asennusta suoriteta valmistajan ohjeiden mukaisesti.

Virtajohtoa koskeva VAROITUS

Useimmat laitteet on suositeltavaa yhdistää omaan virtapiiriinsä;

Tällaiseen virtapiiriin ei yhdistetä muita laitteita eikä jatkojohtoja. Katso lisätietoja käyttöoppaasta. Älä ylikuormita seinäpistorasioita. Ylikuormitetut, irralliset tai vahingoittuneet pistorasiat ja jatkojohdot sekä vahingoittuneet eristeet ovat vaarallisia. Mikä tahansa näistä voi aiheuttaa sähköiskun tai tulipalon. Tarkista laitteen sähköjohto säännöllisesti. Jos siinä näkyy vaurioita tai kulumista, irrota laite pistorasiasta. Älä käytä laitetta, ennen kuin valtuutettu huoltoteknikko on vaihtanut johdon. Suojaa virtajohtoa fyysiseltä ja mekaaniselta rasitukselta siten, ettei sen yli kävellä, se ei ole puistuksissa pistokkeen, muuntajan tai laitteen virtajohdon kiinnityspisteen läheisyydessä. Kiinnitä erityistä huomiota pistokkeisiin, pistorasioihin ja paikkaan, jossa johto lähtee laitteesta. Irrota virtajohto virransyötöstä vetämällä virtapistokkeesta. Asenna laite siten, että virtapistokkeeseen päästään helposti käsiksi.

Tämä laite on varustettu irrotettavalla paristolla tai akulla.

Pariston tai akun turvallinen poisto laitteesta:

Irrota paristo tai akku päinvastaisessa järjestyksessä asennukseen nähden. Estääksesi ympäristöhaitat tai vaaran ihmisten tai eläinten terveydelle, on käytetty paristo tai akku vietävä sopivaan säiliöön määritetyissä keräyspisteissä. Älä hävitä käytettyä paristoa tai akkua kotitalousjätteen tai muun sekajätteen mukana. Käytä paikallisia, maksuttomia paristojen ja akkujen kierrätysjärjestelmää. Älä altista paristoja kovalle kuumuudelle, kuten auringonvalolle, avotulelle tai vastaavalle.

Vanhon laitteen hävittäminen



1. Tämä merkki tuotteessa tarkoittaa, että tuote kuuluu sähkö- ja elektroniikkalaiteromusta annetun EU-direktiivin 2002/96/EY soveltamisalaan.
2. Kaikki elektroniset laitteet ovat ongelmajätettä, joten ne on toimittava paikalliseen keräyspisteeseen.
3. Vanhan laitteen asianmukainen hävittäminen ehkäisee mahdollisia ympäristöön ja terveyteen kohdistuvia haittavaikutuksia.
4. Lisätietoa vanhan laitteen hävittämisestä saat ottamalla yhteyden paikallisiin viranomaisiin, kierrätyskeskukseen tai myymälään, josta ostit laitteen.

Käytettyjen paristojen/akkujen hävitys



1. Rastilla peitetyn roskakorin symbolilla varustetut paristot/akut noudattavat Eurooppalaista direktiiviä 2006/66/EC.
2. Mikäli paristo tai akku sisältää yli 0.0005% elohopeaa, 0.002% kadmiumia tai yli 0.004% lyijyä, voi tämä symboli sisältää näiden kemiallisten aineiden lyhenteet kuten elohopea (Hg), kadmium (Cd) tai lyijy (Pb).
3. Kaikki paristot/akut tulisi hävittää erikseen kotitalousjätteestä ja ne tulisi toimittaa hävitettäväksi valtion tai paikallisten viranomaisten osoittamaan keräyspisteeseen.
4. Käytettyjen paristojen/akkujen oikea hävitystapa auttaa estämään mahdollisia negatiivisia vaikutuksia ympäristölle, eläin- ja ihmisterveydelle.
5. Käytettyjen paristojen/akkujen hävityksestä saat lisätietoja ottamalla yhteyttä paikallisiin viranomaisiin, jätteenkäsittely-yhtiöön tai tuotteen hankintapaikkaan.

Europe Notice

CE 0984

LG Electronics vakuuttaa tämän tuotteen / näiden tuotteiden täyttävän direktiivien 1999/5/EC, 2004/108/EC, 2006/95/EC, 2009/125/EC ja 2011/65/EU oleelliset vaatimukset sekä muut asianmukaiset määräykset.

Ota yhteyttä seuraavaan osoitteeseen mikäli haluat kopion yhdenmukaisuustodistuksesta DoC (Declaration of Conformity).

Yhteydenoton tiedot tuotteen soveltuvuudelle:

LG Electronics Inc.

EU Representative, Krijgsman 1,

1186 DM Amstelveen, The Netherlands

- Huomaa, että tämä EI ole asiakaspalvelun yhteydenottopiste. Kun haluat asiakaspalvelun tietoja, katso takuukortti tai ota yhteyttä jälleenmyyjään, jolta ostit tämän tuotteen.

Vain sisätalokäyttöön.

RF Säteilyaltistuslausunto

Tämä laitteisto tulisi asentaa ja sitä tulisi käyttää 20 cm minimietäisyydellä pattereista ja kehostasi.

Sisältö

1 Aloitusopas

- 2 Tietoa turvallisuudesta
- 6 Erityistoiminnot
- 6 Esittely
- 6 – Tässä oppaassa käytetyt symbolit
- 6 Lisävarusteet
- 7 Kauko-ohjain
- 9 Etupaneeli
- 10 Takapaneeli
- 11 Pääyksikön asennus seinälle

2 Liittäminen

- 13 Yhdistäminen ja asetukset
- 13 – Verkkolaitteen liittäminen
- 13 – OPTINEN sisään -liitäntä
- 14 – Langattoman bassokaiuttimen parittaminen

3 Käyttö

- 15 Perustoiminnot
- 15 – LG Sound Sync
- 16 – AUTO POWER Päälle/Pois
- 16 Bluetooth-tekniologian käyttö
- 17 – Bluetooth-laitteisiin tallennetun musiikin kuunteleminen
- 18 Muut toiminnot
- 18 – Kytke ääni pois tilapäisesti
- 18 – Säädä bassokaiuttimen tasoasetuksia
- 18 – 3D-ääniefekti
- 18 – DRC (Dynaaminen aluekäyttö)
- 18 – Automaattinen sammutus

4 Vianhaku

- 19 Vianhaku

5 Liite

- 20 Tekniset tiedot
- 21 Tavaramerkit ja Lisenssit
- 21 Ylläpito
- 21 – Laitteen käsittely

1

2

3

4

5

Erytistoiminnot

LG Sound Sync

Ohjaa laitteen äänenvoimakkuutta LG Sound Sync – ominaisuudella varustetun LG TV:n kaukosäätimellä.

Bluetooth

Nauttii musiikista Bluetooth-laitteesta yksinkertaisella yhteydellä

Esittely

Tässä oppaassa käytetyt symbolit

! Huomaa

Kuvaa tärkeitä tietoja ja käyttöominaisuuksia.

! Huomio

Viittaa seikkoihin, jotka tulee erityisesti ottaa huomioon vahinkojen välttämiseksi.

Lisävarusteet

Tarkista laitteen mukana tulevat lisävarusteet

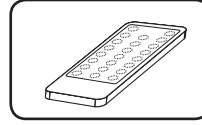

Kauko-ohjain (1)

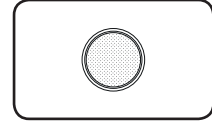

Akku (1)

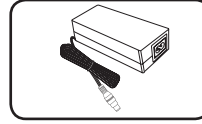

Verkkolaite (1)

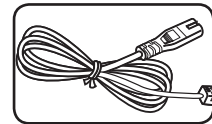

Virtajohto (1)

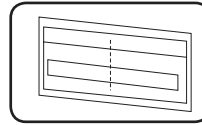

Seinäkiinnikkeiden
asennusohje (1)

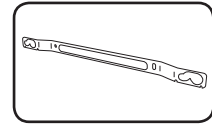

Seinäkiinnike (1)

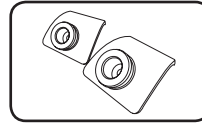

Varsiseinäteline (2)

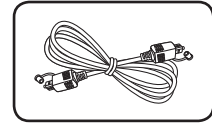

Optinen kaapeli (1)

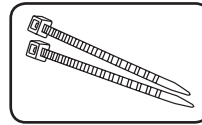

Nippusiteet kaapeleita
varten (2)

Kauko-ohjain

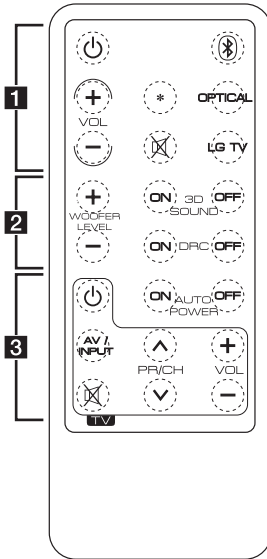

! Huomaa

- Toiminnan syöttö painikkeella ei ole käytettävissä heti sen jälkeen, kun äänipalkki on kytketty pois päältä. Tämä ei ole virhetoiminto. Käytä painiketta toiminnan syöttöön muutaman sekunnin kuluttua.
- Kun painat mitä tahansa kaukosäätimen painiketta, pääyksikön punainen LED-vilkkuu kahdesti. (Paisi (Virta)-painike)
- Värillinen LED-merkkivalo, joka osoittaa nykyistä toimintoa, palaa noin 3 sekunnin ajan, kun painat toimintonäppäintä: , **OPTICAL**, **LG TV**.
- Jos äänenvoimakkuus on saavuttanut minimi- tai maksimitason, punainen LED-valo syttyy, kun säädät äänenvoimakkuutta äänipalkissa.
- Jos bassokaiuttimen taso on saavuttanut minimi- tai maksimitason, punainen LED-valo syttyy, kun säädät langattoman bassokaiuttimen bassoelementin tasoa.

..... **1**

(Virta) : Kytkee laitteen PÄÄLLE tai POIS PÄÄLTÄ.

VOL + / - : Säättää kaiuttimien äänenvoimakkuutta.

***** : Painike ei ole käytettävissä mihinkään toimintoon.

(Mykistys) : Mykistää äänen.

: Valitsee Bluetooth-toiminnon.

OPTICAL : Valitsee optisen toiminnon.

LG TV : Valitsee LG TV -toiminnon.

..... **2**

WOOFER LEVEL + / - : Asettaa äänen tason bassokaiuttimessa.

3D SOUND : Kääntää 3D-äänitilan päälle ja pois.

DRC : Asettaa DRC-toiminnon (Dynamic range control).

..... **3**

AUTO POWER : Tämä toiminto käynnistää automaattisesti laitteen.

TV:n ohjauspainikkeet : Ohjaavat TV:tä. (vain LG:n TV)

Voit ohjata LG TV:n toimintoja: Virtakytkintä, tulolähdettä, mykistystä, äänenvoimakkuutta, kanavia.

Pariston asennus

1. Käännä paristokotelon kansi vastapäivään käyttämällä kolikkoa. Irrota sitten paristokotelon kansi.

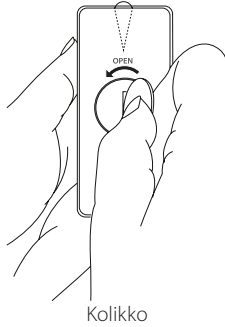

Kolikko

2. Työnnä paristo sisään ja aseta se niin, että sen miinus(-)napa on samaan suuntaan kuin paristokotelon miinus(-)merkki.

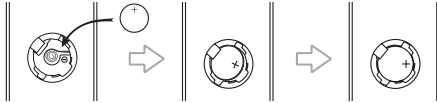

3. Aseta paristokotelon kansi kaukosäätimeen ja käännä sitä myötäpäivään sulkeaksesi.

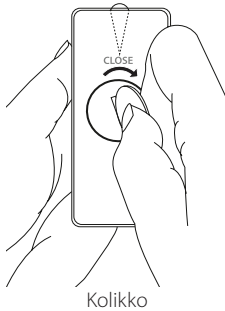

Kolikko

! Huomio

Mikäli sinulla on pitkät kynnet, älä avaa paristokoteloa sormin. Se voi aiheuttaa kynsien katkeamisen.

! Varoitus

ÄLÄ LAITA PARISTOA SUUHUN. KEMIALLISEN PALOVAMMAN VAARA

! Huomio

- Tässä laitteessa käytetty paristo voi aiheuttaa väärin käsiteltynä tulipalon tai kemiallisen palovaaran. Älä lataa, pura, polta tai kuumenna yli 100 °C (212 °F) lämpötilaan. Vaihda vain paristo-osa nro CR2025. Muun pariston käyttö voi aiheuttaa tulipalo- tai räjähdysvaaran. Hävitä käytetty paristo. Pidä paristo poissa lasten ulottuvilta. Älä pura tai hävitä polttamalla.
- [Mukana toimitettu kaukosäädin] Tämä tuote sisältää kolikko/nappipariston. Kolikko/nappipariston nieleminen voi aiheuttaa vakavia sisäisiä palovammoja vain 2 tunnissa ja voi johtaa kuolemaan. Pidä uudet ja käytetyt paristot poissa lasten ulottuvilta. Jos paristokotelo ei sulkeudu kunnolla, lopeta tuotteen käyttö ja pidä se poissa lasten ulottuvilta. Jos ajattelet, että paristot on nieltä tai työnnetty minkä tahansa kehon osan sisään, hakeudu välittömästi lääkärin hoitoon.

Etupaneeli

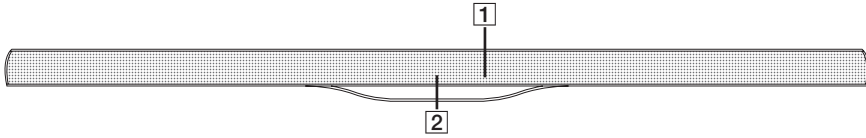

- 1 Kauko-ohjaimen vastaanotin
- 2 LED-merkkivalo

Voit tarkistaa laitteen tämänhetkisen tilan värillisestä LED-merkkivalosta. Katso alla olevaa taulukkoa

LED-merkkivalon väri	Punainen	Oranssi	Vihreä	Valkoinen
LED-tila				
Ei valoa	Virta päällä tai virtajohto irti			
Päällä	Valmiustila	-	-	-
Vilkkuu (Kaksi kertaa sekunnissa)	Käynnistyy	Bluetooth valmis	-	LG sound sync (LG TV) valmis
Vilkkuu (Kerran sekunnissa)	Mykistys	-	-	-
Päällä -> Pois (3 sekunnin kuluttua)	-	Bluetooth paritettu	Optinen toiminto valittu	LG sound sync (LG TV) paritettu

1

Aloitusopas

Takapaneeli

1
Aloitusopas

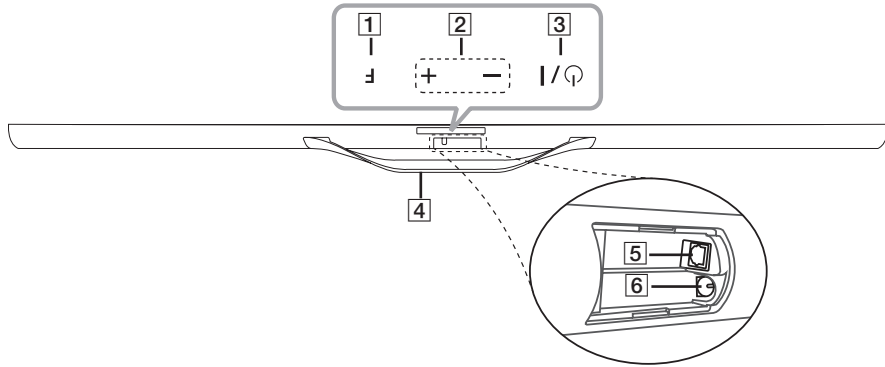

- 1** **F** (Toiminto)
Paina toistuvasti valitaksesi toisen toiminnon.
- 2** **+/-** (Äänvoimakkuus)
Säätää kaiuttimien äänenvoimakkuutta.
- 3** **⏻/I** (Valmiustila/Päälle)
- 4** Jalusta
- 5** Optinen tulo
- 6** DC-tulo

! Huomio

Varoimet käytettäessä hipaisunäppäimiä.

- Käytä hipaisunäppäimiä puhtain ja kuivin käsin.
- Pyyhi kosteus pois hipaisupainikkeilta kosteassa ympäristössä ennen käyttöä.
- Älä paina hipaisupainikkeita voimalla saadaksesi ne toimimaan.
- Jos käytät liikaa voimaa, hipaisunäppäinten anturi voi vaurioitua.
- Kosketa haluamasi toiminnon näppäintä käyttäaksesi kyseistä toimintoa oikein.
- Älä anna minkään sähköä johtavan materiaalin, kuten metalliesineiden jne. koskettaa hipaisunäppäimiä. Se voi aiheuttaa toimintahäiriöitä.

Pääyksikön asennus seinälle

Pääyksikön seinäasennuksen yhteydessä on myös kytkettävä kaikki kaapelit laitteen käyttöä varten. Katso yksityiskotia sivulla 13.

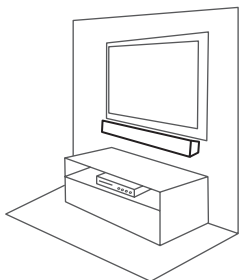

Pääyksikkö voidaan asentaa seinälle. Ota esille ruuvit ja pitimet.

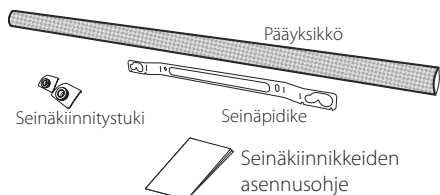

1. Irrota jalusta pääyksiköstä.

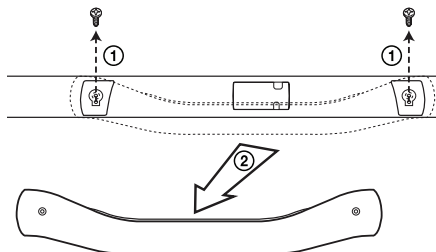

2. Laita tuet pääyksikön pohjaan ja kiinnitä ne lujasti ruuveilla, jotka on irrotettu on vaiheessa 1.

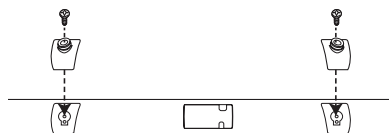

3. Sovita seinäkiinnikkeen asennusohjaimen TV:n ALAREUNA yhteen TV:n pohjan kanssa ja kiinnitä tähän asentoon.

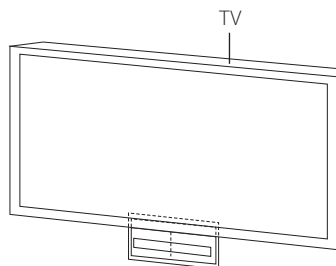

1

Aloituspapas

1

Aloitusopas

4. Jos asennus tehdään seinään (betoni), käytä seinätulppia (eivät sisälly toimitukseen). Sinun tulee porata muutama reikä. Ohjelehtinen (WALL BRACKET INSTALL GUIDE) toimitetaan mukana. Käytä ohjainta tarkistaaksesi porauspaikat.

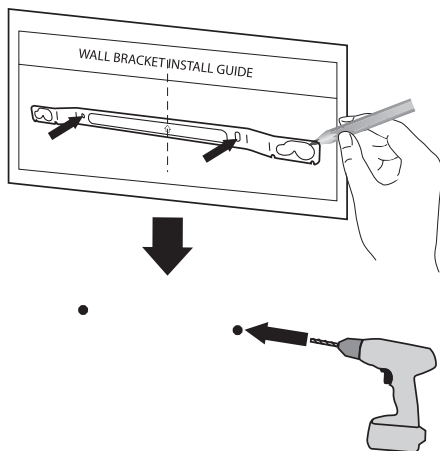

! Huomaa

Ruuveja ja seinätulppia laitteen kiinnittämistä varten ei toimiteta laitteen mukana. Suosittelemme Hilti (HUD-1 6 x 30) -seinätulppia kiinnitykseen. Ole hyvä ja osta niitä.

5. Poista seinäkiinnikkeen asennusohjain.
6. Kiinnitä se ruuveilla (eivät sisälly toimitukseen) alla olevan kuvan mukaisesti.

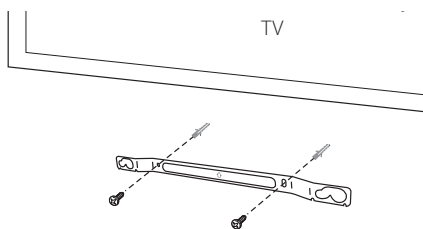

! Huomaa

Varmista, että nuolimerkki seinätelineessä osoittaa ylöspäin.

7. Ripusta pääyksikkö pitimiin alla esitetyn mukaisesti.

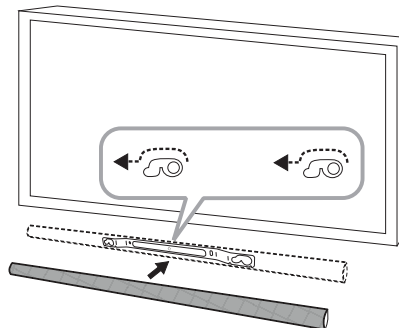

! Huomio

- Älä asenna tätä laitetta ylösalaisin. Muuten voit vaurioittaa laitteen osia tai aiheuttaa loukkaantumisen.
- Älä roiku seinään kiinnitettyssä laitteessa. Laitteeseen ei saa kohdistua iskuja.
- Kiinnitä laite tiukasti seinään sen putoamisen välttämiseksi. Laitteen putoamisesta voi seurata henkilötapaturmia tai laitevaurioita.
- Varmista, etteivät lapset vedä kytkentäkaapeleita, kun laite on kiinnitetty seinään. Se voi aiheuttaa laitteen putoamisen.

! Huomaa

Irrota yksikkö pitimestä alla näytetyn kuvan mukaisesti.



Yhdistäminen ja asetukset

Verkkolaitteen liittäminen

1. Yhdistä toimitettu virtajohto verkkolaitteeseen.
2. Yhdistä verkkolaitteen johto DC IN-tuloliitäntään.
3. Liitä AC-virtajohto AC-uloستuloliitäntään.

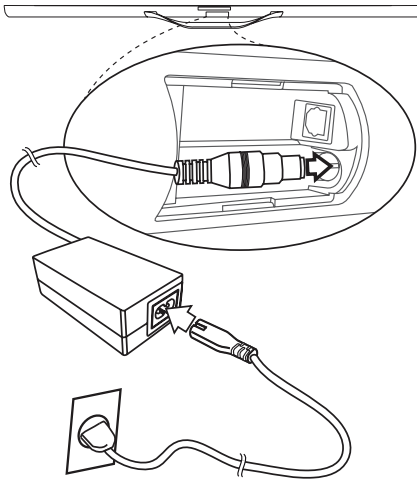

! Huomio

Käytä vain Verkkolaitetta, joka on toimitettu tämän laitteen mukana. Älä käytä virtajohtoa muusta laitteesta tai muulta toimittajalta. Minkä tahansa muun virtajohdon tai virtalähteen käyttäminen voi aiheuttaa vahingon laitteelle ja mitätöidä takuun.

OPTINEN sisään -liitäntä

Yhdistä OPT. IN -liitin yksikön takapuolella olevaan OPTICAL OUT -liittimeen TV-laitteeseen käyttäen OPTISTA-kaapelia.

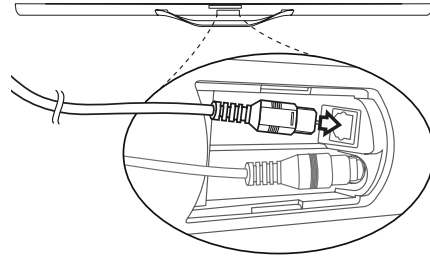

! Huomaa

Kun kaikki kaapelit on kytketty, piilota liitin laitteessa olevalla kannella.

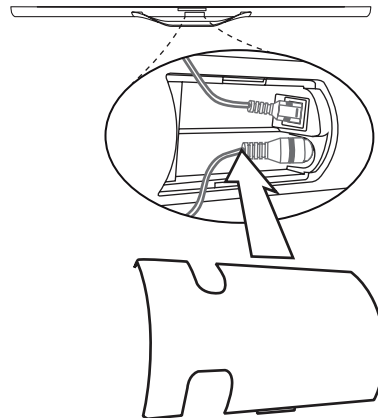

2

Liittäminen

Langattoman bassokaiuttimen parittaminen

Langattoman bassokaiuttimen asettaminen ensimmäistä kertaa

1. Kytke langattoman bassokaiuttimen virtajohto pistorasiaan. Bassokaiuttimen keltavihreä LED alkaa vilkkua.
2. Käännä äänipalkki päälle. Punainen LED-valo alkaa vilkkua ja sitten äänipalkki ja bassovahvistin liitetään automaattisesti. Kun kytkentä on valmis, keltavihreä LED-merkkivalo bassokaiuttimessa syttyy ja vihreä LED-merkkivalo äänipalkissa syttyy noin 3 sekunnin ajaksi.

Langattoman bassokaiuttimen manuaalinen paritus

Jos langattoman bassovahvistimen ja äänipalkin välinen yhteys on epäonnistunut, bassokaiuttimen punainen LED-merkkivalo syttyy. Parita ne seuraavien ohjeiden mukaan.

1. Paina **PAIRING**-painiketta bassokaiuttimen takana. Langattoman bassokaiuttimen keltavihreä LED-merkkivalo alkaa vilkkua.
2. Paina ja pidä painettuna laitteen — (Äänenvoimakkuus)-painiketta ja kauko-ohjaimen  (Mykistys)-painiketta samanaikaisesti. Äänipalkin vihreä LED-merkkivalo alkaa vilkkua.
3. Kun bassokaiuttimen keltavihreä LED-merkkivalo syttyy, paina vaiheen 2 painikkeita uudelleen. Yhteys muodostetaan.

LED-merkkivalojen värien merkitys

Tila	Äänipalkin LED-merkkivalo	Langattoman bassokaiuttimen LED-merkkivalo
Valmiustila	Punainen	Punainen
Alkuperäinen paritus	Punainen (Vilkkuva)	Keltavihreä (Vilkkuva)
Paritus	Vihreä (Vilkkuva)	Keltavihreä (Vilkkuva)
Liitetty	Vihreä → Pois päältä	Keltavihreä
Katkaistu	Pois päältä	Keltavihreä (Vilkkuva) → Punainen

! Huomaa

- Jos käytät pääyksikköä, langaton bassokaiutin antaa äänen muutaman sekunnin kuluttua valmiustilassa.
- Pidä tämän yksikön ja langattoman bassokaiuttimen vastaanottimen välinen etäisyys alle 10 m.
- Optimaalinen suorituskyky saadaan vain, kun yksikön ja langattoman bassokaiuttimen välinen etäisyys on 2 m - 10 m. Pidemmällä etäisyyksillä voi esiintyä tietoliikennehäiriöitä.
- Laite ja bassokaiutin käyttävät muutamia sekunteja (tai kauemmin) yhteyden muodostamiseen.

Perustoiminnot

LG Sound Sync



Voit hallita tämän laitteen joitakin toimintoja LG Sound Sync –ominaisuudella varustetun TV:n kaukosäätimellä. Laite on yhteensopiva LG Sound Sync -toimintoa tukevan LG TV:n kanssa. Varmistu että TV:ssäsi on LG Sound Sync –logo.

Ominaisuudet joita voidaan ohjata LG TV:n kaukosäätimellä : äänenvoimakkuus ylös/alas, mykistys

Katso TV:n ohjekirjaa saadaksesi lisätietoja LG Sound Sync –toiminnosta.

Tee joku seuraavista liitännöistä, riippuen laitteistosi ominaisuuksista.

! Huomaa

- Voit myös käyttää laitteen kaukosäädintä käyttäessäsi LG Sound Sync –toimintoa. Jos käytät TV:n kaukosäädintä uudelleen, laite synkronoi itsensä TV:n kanssa.
- Jos yhteys epäonnistuu, varmista TV:n tila ja sammuta se.
- Varmistu laitteen ja yhteyden tilasta allaolevissa tapauksissa kun käytät LG Sound Sync –toimintoa.
 - Laite on sammutettu.
 - Laitteen tilaa muutetaan.
 - Optista kaapelia irrotetaan.
 - Langaton yhteys ei toimi häiriön tai etäisyyden vuoksi.
- Tämän laitteen sammuttamiseen vaadittava aika vaihtelee TV:n mukaan, kun asetat AUTO POWER.

Langallinen yhteys

1. Liitä LG TV -laitteeseen käyttäen optista kaapelia. (Lisätietoja sivulla 13.)
2. Aseta LG Sound Sync (Optinen) –toiminto päälle TV:stä. Katso lisätietoja TV:n käyttöoppaasta.
3. Käynnistä laite painamalla kaukosäätimen  (Virta)-kytkintä.
4. Valitse OPTICAL-toiminto painamalla **OPTICAL**-painiketta kauko-ohjaimessa.
Vihreä LED-merkkivalo palaa noin 3 sekunnin ajan ja voit kuunnella television ääntä.

Langaton yhteys

1. Käynnistä laite painamalla kaukosäätimen  (Virta)-kytkintä.
2. Valitse LG TV -toiminto kauko-ohjaimen **LG TV**-painiketta painaen. Laitteen valkoinen LED-merkkivalo alkaa vilkkua.
3. Aseta LG Sound Sync (Langaton) –toiminto päälle TV:stä. Katso lisätietoja TV:n käyttöoppaasta.

Kun yhteys on saatu päätökseen normaalisti tämän laitteen ja television välillä, laitteen valkoinen LED-merkkivalo syyttyy noin 3 sekunnin ajaksi.

! Huomaa

Jos sammutit laitteen suoraan painamalla  (Virta), LG Sound Sync (Langaton) kytketään irti. Tämän toiminnon käyttämiseksi uudelleen, sinun on kytkettävä TV ja laite uudelleen.

3

Käyttö:

AUTO POWER Päälle/Pois

Tämä toiminto kytkee automaattisesti laitteen päälle tai pois päältä, kun kytket tähän laitteeseen kytketyn TV:n tai ulkoisen laitteen (DVD-soitin tai Blu-ray-soitin jne.) päälle tai pois päältä.

Sitä tuetaan vain OPTICAL ja LG TV -toiminnoissa.

Kytke AUTO POWER -toiminto päälle/pois kauko-ohjauksen **AUTO POWER ON/OFF**-painikkeella.

! Huomaa

- Kun laite on sammutettu AUTO POWER -toiminnolla, sammuu se automaattisesti, jos signaalia LG Sound Sync (Optinen/Langaton) toiminnolla liitetystä TV:stä ei vastaanoteta signaalia tietynä aikana.
- Kun laite on sammutettu AUTO POWER -toiminnolla, sammuu se automaattisesti, jos signaalia optisella kaapelilla liitetystä ulkoisesta laitteesta ei vastaanoteta tietynä aikana.
- Riippuen kytketystä laitteesta tämä toiminto ei ehkä toimi.
- Laite ei tue AUTO POWER jos sammutat laitteen suoraan.
- Kun tämä laite käynnistetään LG TV -toimintaan, käynnistyminen kestää noin 25 sekuntia ja punainen LED-merkkivalo vilkkuu kaksi kertaa sekunnissa. Tuona aikana et voi ohjata tätä laitetta, paitsi sammuttaa sen.
- Bluetooth-toiminnossa laite voidaan kytkeä päälle AUTO POWER-toiminnolla riippuen liitetystä Bluetooth-laitteesta ja valitusta LG TV -toiminnosta. Mutta tässä tapauksessa laite sammuu automaattisesti. Käynnistäessäsi laitteen uudelleen, se kytkeytyy päälle LG TV -toimintoon.

Bluetooth-tekniologian käyttö

Tietoa Bluetoothista

Bluetooth on lyhyiden välimatkojen langaton viestintäteknikka.

Ääni voi katketa muiden samalla taajuudella toimivien sähköisten aaltojen aiheuttamien häiriöiden vuoksi tai, jos yhdistät Bluetooth-laitteita muissa lähellä olevissa huoneissa.

Laitteiden liittäminen langattoman **Bluetooth**[®]-tekniikan avulla ei aiheuta mitään kustannuksia. Langattomalla **Bluetooth**[®]-tekniikalla varustetun matkapuhelimen toimintoja voi käyttää Cascadin avulla, jos käytetään langatonta **Bluetooth**[®]-yhteyttä.

Käytettävissä olevat laitteet: matkapuhelin, MP3, kannettava tietokone, PDA jne..

Bluetooth-profiilit

Langattoman **Bluetooth**[®]-tekniologian käyttö edellyttää, että laitteet kykenevät tulkitsemaan tiettyjä profileita. Tämä laite on yhteensopiva seuraavien profiilien kanssa.

A2DP (Advanced Audio Distribution Profile)

Bluetooth-laitteisiin tallennetun musiikin kuunteleminen

Tämän laitteen ja Bluetooth-laitteen parittaminen

Varmista ennen parinmuodostusta, että Bluetooth-laitteen Bluetooth-toiminto on päällä. Lisätietoja on Bluetooth-laitteen käyttöoppaassa. Kun paritus on kertaaleen tehty, sitä ei tarvitse tehdä uudelleen.

1. Valitse Bluetooth-toiminto käyttäen  kauko-ohjaimessa. Laitteen oranssi LED-merkkivalo alkaa vilkkua.
2. Käytä Bluetooth-laitetta ja suorita paritus. Haettaessa tätä laitetta Bluetooth-laitteella, laitelaus näkyy Bluetooth laitteen näytöllä Bluetooth-laitteen tyyppin mukaan. Laitteesi näkyy siinä tunnukseksi "LG SOUND BAR (XX:XX)".

Huomaa

XX:XX tarkoittaa BT-osoitteen neljää viimeistä numeroa. Jos laitteesi BT-osoite on esimerkiksi 9C:02:98:4A:F7:08, näet "LG SOUND BAR (F7:08)" Bluetooth-laitteessasi.

3. Syötä PIN-koodi.
PIN-koodi: 0000

Huomaa

Bluetooth laitteen tyyppin mukaan, joillain laitteilla on erilaiset paritustavat.

4. Oranssi LED-merkkivalo syttyy noin 3 sekunnin ajaksi, kun laitteen paritus Bluetooth-laitteeseen on onnistunut.
5. Musiikin kuunteleminen.
Toistaaksesi tallennettua musiikkia Bluetooth-laitteella, katso ohjeita Bluetooth-laitteesi käyttöoppaasta.

Huomaa

- Kun **Bluetooth**[®] tekniikkaa käytetään, on yhteys laitteen ja Bluetooth-laitteen välillä tehtävä mahdollisimman lyhyeksi ja etäisyys pidettävä.
- Se ei kuitenkaan ehkä toimi oikein alla kuvatuissa tilanteissa:
 - Este laitteen ja Bluetooth-laitteen välillä.
 - Toinen laite käyttää samaa taajuutta **Bluetooth**[®] tekniikan kanssa, kuten lääkätieteen laite, mikroaaltouuni tai langaton LAN-laite.
- Bluetooth-laitteesi tulee yhdistää tähän laitteeseen uudelleen, jos käynnistät sen uudelleen.
- Kun valitset Bluetooth-toiminnon vaihdettuasi toiseen toimintoon, Bluetooth-yhteys voi katketa. Liitä Bluetooth-laite uudestaan tämän toiminnon käyttämiseksi.
- Ääni voi häiriintyä, kun muut sähköaallot häiritsevät yhteyttä.
- Et voi ohjata Bluetooth-laitetta tällä laitteella.
- Paritus on rajoitettu yhteen Bluetooth-laitteeseen yksikköä kohden. Monen laitteen paritusta ei tueta.
- Laitteesta riippuen et ehkä voi käyttää Bluetooth-toimintoa.
- Voit nauttia langattomasta järjestelmästä, MP3:sta, kannettavasta tietokoneesta jne.
- Mitä pidempi etäisyys laitteen ja Bluetooth-laitteen välillä, sen heikommaksi äänenlaatu muuttuu.
- Bluetooth-yhteys katkeaa jos laite kytketään pois päältä tai Bluetooth-laite siirretään liian kauas.
- Kun Bluetooth-yhteys katkeaa, liitä Bluetooth-laite takaisin laitteeseen.
- Jos ei ole kytketty Bluetoothiin, oranssi LED-merkkivalo vilkkuu.

Muut toiminnot

Kytke ääni pois tilapäisesti

Voit mykistää yksikkösi voidaksesi esimerkiksi vastata puhelimeen.

Paina kauko-ohjaimen  -painiketta. Punainen LED vilkkuu, eikä laitteen ääni kuulu.

Peruuttaaksesi sen, paina kaukosäätimen  uudelleen tai muuta äänenvoimakkuutta.

Säädä bassokaiuttimen tasoasetuksia

Voit säätää langattoman bassokaiuttimen äänen tasoa. Paina **WOOFER LEVEL + / -** kaukosäätimessä.

Huomaa

Jos bassokaiuttimen taso on saavuttanut minimi- tai maksimitason, punainen LED-valo syttyy, kun säädät langattoman bassokaiuttimen bassoelementin tasoa.

3D-ääniefekti

3D-äänitoiminnot tuottavat äänen, joka luo laajemman kuuntelupisteen. Näin voit nauttia mukaansa tempaavasta elokuvamaisesta surround-äänestä.

Käännä 3D-ääniefekti pois päältä kaukosäätimen **3D SOUND ON/OFF**-painikkeella.

DRC (Dynaaminen aluekäyttö)

Tee ääni selkeäksi jos tunnet äänenvoimakkuuden olevan liian alhainen.

Käännä DRC päälle tai pois kauko-ohjaimen **DRC ON/OFF** -painikkeella.

Automaattinen sammutus

Tämä laite sammuttaa itsensä automaattisesti sähkön säästämiseksi, jos sitä ei ole kytketty ulkoiseen laitteeseen, eikä käytetty 25 minuuttiin.

Vianhaku

ONGELMA	AIHEUTTAJA JA KORJAUS
Ei virtaa	<ul style="list-style-type: none"> Virtajohdin on irrotettu pistorasiasta. Työnnä pistoke pistorasiaan. Tarkista asia käyttämällä jotain toista sähkölaitetta.
Ei ääntä	<ul style="list-style-type: none"> Valittu väärä tulosignaali lähde. Tarkista tulosignaali lähde ja valitse oikea lähde. Mykistystoiminto on valittu. Paina  tai säädä äänen tasoa peruuttaaksesi mykistystoiminnon.
Bassokaiutin ei toista ääntä	<ul style="list-style-type: none"> Bassokaiuttimen virtajotoa ei ole kytketty pistorasiaan. Työnnä verkkopistoke pistorasiaan. Laitteen ja bassokaiuttimen paritus katkeaa. Liitä laite ja bassokaiutin. (Lisätietoja sivulla 14.)
Kauko-ohjain toimii oikein.	<ul style="list-style-type: none"> Kauko-ohjain on liian etäällä laitteesta. Käytä laitetta enintään 7 metrin etäisyydeltä. Laitteen ja kaukosäätimen välissä on jokin este. Poista este. Kauko-ohjaimen paristo on tyhjä. Vaihda paristo uuteen.
AUTO POWER ei toimi.	<ul style="list-style-type: none"> Riippuen kytketystä laitteesta, tämä toiminto ei ehkä toimi.
Kun laitteen äänentaso on mielestäsi alhainen.	<p>Tarkista alla olevat yksityiskohdat ja säädä yksikköä niiden mukaisesti.</p> <ul style="list-style-type: none"> Kytke DRC-toiminnon [ON]-tila [OFF]-tilaan kaukosäädintä käyttäen. Äänipalkki liitettynä TV:n kanssa yhteen, vaihda AUDIO DIGITAL OUT -asetusta TV:n asetusvalikossa [PCM]-tilasta [AUTO]-tilaan tai [BITSTREAM]-tilaan. Äänipalkki yhdistettynä soittimeen, muuta AUDIO DIGITAL OUT-asetusta soittimen asetusvalikossa [PCM]-tilasta [PRIMARY PASS-THROUGH]- tai [BITSTREAM]-tilaan. Muuta Audio DRC -asetus soittimen asetusvalikossa [OFF]-tilaan.

Tekniset tiedot

Yleistä	
Virransyöttö	Katso arvot laitteen tyyppitarrasta.
Tehonkulutus	Katso arvot laitteen tyyppitarrasta.
Mitat (L x K x S)	(1200 x 62 x 44,7) mm (jalustalla)
Nettopaino (noin)	1,6 kg
Käyttölämpötila	5 °C - 35 °C (41 °F - 95 °F)
Käyttöympäristön ilmankosteus	5% - 90 %

Tuloliitännät	
DIGITAALINEN SISÄÄN (OPTICAL IN)	3,0 Vrms (p-p), Optinen jakki
Käytettävissä oleva digitaalinen tuloäänien näytteenottotaajuus	32 kHz, 44,1 kHz, 48 kHz, 96 kHz

Vahvistin	
Kokonaislähtöteho	200 W
Stereotila	40 W + 40 W (8 Ω / 1 kHz)
Langaton bassokaiutin	120 W (3 Ω / 80 Hz)
THD	10 %

Langaton bassokaiutin	
Virransyöttö	Katso tiedot bassokaiuttimen tyyppitarrasta.
Tehonkulutus	Katso tiedot bassokaiuttimen tyyppitarrasta.
Tyyppi	1-tie, 1-kaiutin
Impedanssi	3 Ω
Nimellinen ottoteho	120 W
Maksimitulovirta	240 W
Nettomitat (L x K x S)	(296 X 332 X 296) mm
Nettopaino	7,64 kg

- Varaamme oikeuden tehdä teknisiä muutoksia ilman eri ilmoitusta.

Tavaramerkit ja Lisenssit



Valmistettu Dolby Laboratoriesin lisenssillä. Dolby ja kaksois-D-symboli ovat Dolby Laboratoriesin tavaramerkkejä.



Valmistettu seuraavien U.S. Patenttumeroiden alaisuudessa: 5,956,674; 5,974,380; 6,487,535 & muita U.S. ja maailmanlaajuisia patenteja jotka haettu. DTS, symboli, & DTS ja symboli yhdessä ovat rekisteröityjä tuotemerkkejä & DTS 2.0 Channel on DTS, Inc:n tuotemerkki. Tuote sisältää ohjelmiston. © DTS, Inc. Kaikki oikeudet pidätetään.



Langaton **Bluetooth**[®]-tekniikka on järjestelmä, joka sallii sähkölaitteiden radioyhteyden.

Yksittäisten laitteiden yhdistäminen langattomalla **Bluetooth**[®]-tekniikalla ei johda maksuvelvoitteisiin Matkapuhelinta, joka käyttää langatonta **Bluetooth**[®]-tekniikkaa, voidaan käyttää Cascaden avulla, jos yhteys laitteeseen on luotu langattomalla **Bluetooth**[®]-tekniikalla.

Bluetooth[®]-sana tavaramerkkinä ja logot kuuluvat **Bluetooth**[®] SIG, Inc.:lle. LG Electronics käyttää niitä lisenssillä.

Muut tavaramerkit ja tuotenimet kuuluvat niiden omistajille.

Ylläpito

Laitteen käsittely

Laitteen kuljetuksen aikana

Säilytä alkuperäiset pakkaus- ja kuljetusmateriaalit. Mikäli laite on kuljetettava, suojaa se pakkaamalla uudelleen alkuperäiseen pakettiin alkuperäisellä tavalla.

Pidä ulkopinnat puhtaina

- Älä käytä haihtuvia nesteitä, kuten hyönteismyrkkyjä laitteen läheisyydessä.
- Pyyhkiminen voimakkaasti painamalla voi vahingoittaa pintoja.
- Älä jätä kumi- tai muovituotteita kosketuksiin laitteen kanssa pitkiksi ajoiksi.

Laitteen puhdistaminen

Puhdista soitin kuivalla ja pehmeällä liinalla. Mikäli pinnat ovat erittäin likaiset, käytä miedolla puhdistusaineella kevyesti kostutettua pehmeää liinaa niiden puhdistamiseen. Älä käytä voimakkaita liuottimia, kuten alkoholia, bensiiniä tai tinneriä, koska nämä voivat vahingoittaa laitteen pintoja.



LG Customer Information Center

(Asiakaspalvelu / Kundeservice / Kundtjänst)

Denmark / Danmark **8088 57 58**

Finland / Suomi **0800 0 LG LG**
(0800 0 54 54)

Norway / Norge **800 187 40**

Sweden / Sverige **0770 LG LG LG**
(0770 54 54 54)

LG Website

www.lg.com