



LG

Life's Good

OWNER'S MANUAL

Canvas Speaker

Please read the safety information carefully before using the product.

OCF100

P/NO : MFL68001401 (1311-REV00)



* M F L 6 8 0 0 1 4 0 1 *

www.lg.com



ACCESSORIES

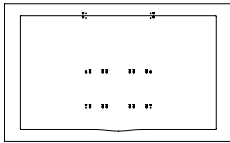

VESA Guide Paper



Installation Guide Tape
4 EA



Owner's Manual



Optical Cable



Guide Spacer (Top)
2 EA



Guide Spacer (Bottom)
2 EA



Guide Spacer (Top)
Fixing Screw
2 EA (M6 X L26)



Guide Spacer (Bottom)
Fixing Screw
2 EA (M4 X L20)

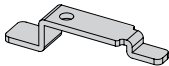

Safety Clip (Top)
2 EA

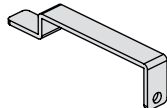

Safety Clip (Bottom)
2 EA



Safety Clip Fixing Screw
(Top/Bottom)
4 EA (M4 x 12)



Protection Cushion (Upper)
2 EA (Thickness: 11 mm)
Protection Cushion (Bottom)
2 EA (Thickness: 1.5 mm)



Wall Mounting Anchor
8 EA

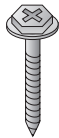

Wall Mounting Screw
8 EA

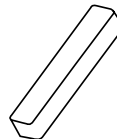

Rubber
2 EA (Thickness: 12 mm)



SAFETY PRECAUTIONS

- If you are a professional installer, please read this manual carefully before installing the product.
- After installing the product according to the manual, ensure that the user also reads the manual carefully.

After reading the manual, please keep it handy for future reference.



Warning

The product should be installed by a qualified professional specified by the retail store.

Product installation by non-qualified personnel is very dangerous and may cause personal injury.

The product should be installed where its weight can be fully supported.

If the product is installed on a weak surface, the product may fall, causing injury.

When moving or replacing the product after installation, contact a qualified installer specified by the retail store. Installation or movement of the product must be carried out by a skilled professional. If an unqualified person moves and installs the product, it may cause safety risks.

Be sure not to hang the power cable and signal cable on the back of TV when installing the wall-mounted TV. Damaged cables may result in fire, electric shock, or damage to the product.

Do not hang on this product or apply any shock to it. The product may fall and cause injury.



Caution

Follow the instructions in the manual to properly install this product.

If you do not follow the instructions, the product may be installed incorrectly and cause serious injury or damage to the product.

To install or adjust the height of the product, two or more people are needed.

If you try to install or move the product alone, it may fall, causing injury or damage to the product.

When installing the product, first check that the wall is strong enough and use the anchors and screws provided. Otherwise, they may not bear the weight of the product, which could cause a safety hazard.

When drilling holes into the wall, make sure you use a drill and drill bit with the specified diameter. Ensure that you also follow the instructions regarding the depth of the holes.

Otherwise, the product may be installed incorrectly and cause safety issues.

Do not clean the product with wet towels and do not place a heater or humidifier underneath it.

Moisture, steam, or heat permeating into the product may result in fire, electric shock, or product damage.

Keep this product away from sprinklers, sensors, high-tension wires, and power sources. Do not install it in a location where vibrations or impact shocks are likely to occur.

Make sure that the power cord is removed from the outlet before installing the product.

Otherwise, it may cause an electric shock or fire.

Wear safety gloves when installing the product. Do not use your bare hands.

Otherwise, it may cause personal injury.

Be sure to use the accessory cable provided. Otherwise, it may cause damage to the connector from friction between the product and the wall.

Before Installation

- * Do not use this product for purposes other than to attach the TV to the wall.
- * Be careful when installing and using the wall-mounted TV to prevent product damage and safety hazards.
- * If the instructions in the manual are unclear, stop the installation and contact the service center. If you are still having problems understanding the instructions after contacting the service center, seek a professional to install the product for you.
- * An individual with experience in mechanical and architectural fields may not have any difficulty understanding this manual or installing the product, even if they are not a professional.
- * This product is designed to be mounted onto walls with a standard amount of space between the studs. LG Electronics is not responsible for any issues resulting from the product being mounted on walls that do not have the appropriate amount of space.
- * Install the wall mounting screws to the wall in the center of the studs at both ends. It is recommended to use the stud finder, which is optional and not included with this product.
- * When installing the bracket on a concrete wall, or on any other walls capable of holding the strength specified in the manual, you may remove the brackets for mounting the product onto the wall with studs that have the standard amount of space and then follow the instructions for attaching the brackets to make the installation easier.
- * Only install the bracket on vertical walls. Do not install the bracket on an angled wall or on the ceiling. LG Electronics is not liable for problems that occur as a result of installing the product on a slanted wall or on the ceiling.
- * Check that the accessories provided with the product are all included before installing. LG Electronics is not liable for any damage or loss of the accessories after the package has been opened.
- * Make sure that the accessories are kept out of the reach of children to prevent safety hazards, such as choking from swallowing any small parts.
- * Make sure that the screws are tight. Applying excessive force to screws may damage to the wall, affect the product performance, or cause it to become damaged.
- * Make sure that the installed TV does not exceed the specified tension load and that no external force is applied to it.
- * In order to prevent any accidents, take care when handling tools during the installation.

Tools for Installation

Philips screwdriver, 8 mm spanner, drill, and Φ 8 mm drill bit for concrete walls, Φ 4 mm drill bit for wood or steel, level, stud finder, and slotted screwdriver.

Installation

1 Attaching the Guide Spacer to the TV

- If the screws are not fully tightened when you fix the guide spacers, check the length of the screws and refer to the technical service manual.

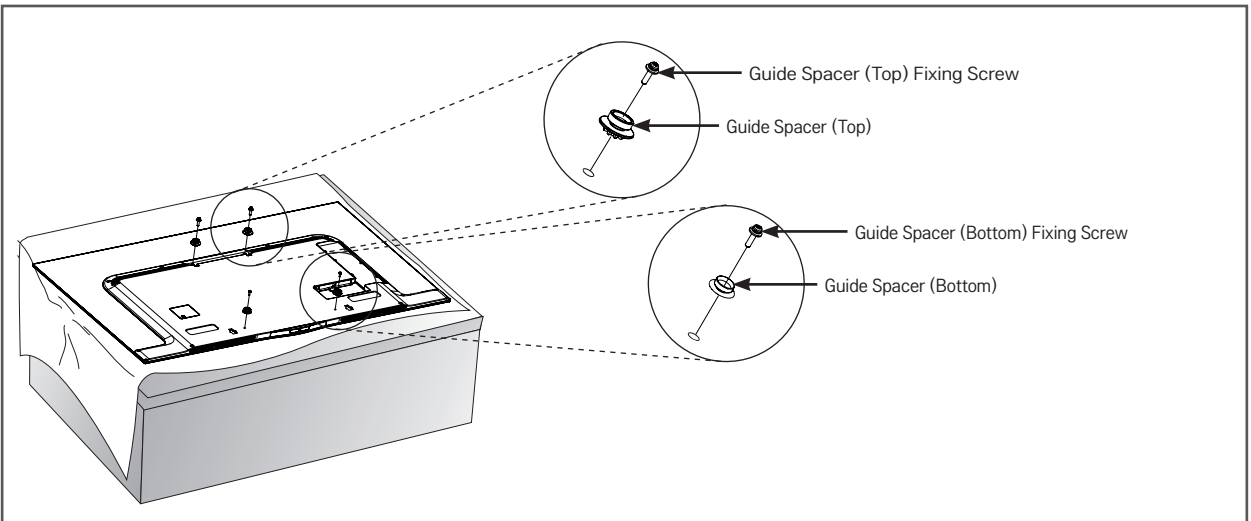

How to attach the Guide Spacers

1. Remove any screws that have been installed into the mounting holes.
2. Fix the guide spacers and the guide spacer screws in order as illustrated.
 - Place the TV on a table with the screen facing down. Make sure that you place it on a flat surface covered with a soft cloth or cushion to protect it from scratches.
 - Tighten the screw until the TV, the guide spacers, and the screws are attached securely.
 - Use a Philips screwdriver (manual or drill) to tighten the screws.

2 Attaching the Protective Cushion

- Attach the protective cushion to minimize the impact between the TV and the canvas speaker in case they bump against each other when adjusting the angle. Attach the protective cushion to the back corners of the TV as shown in the illustration.
- The thickness of upper cushion (2 EA) is 11 mm, and the bottom cushion (2 EA) is 1.5 mm.

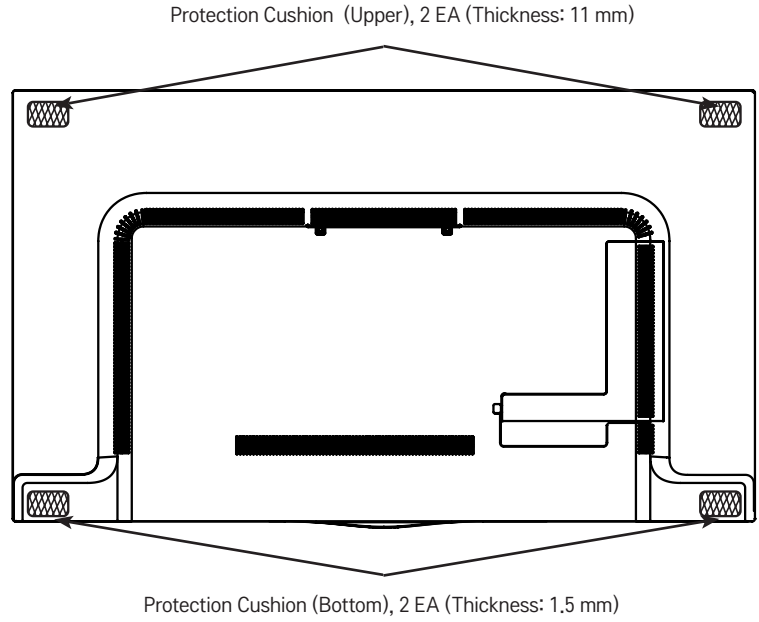

3 Marking the Screw Fixing Spots on the Wall Using the VESA Guide Paper

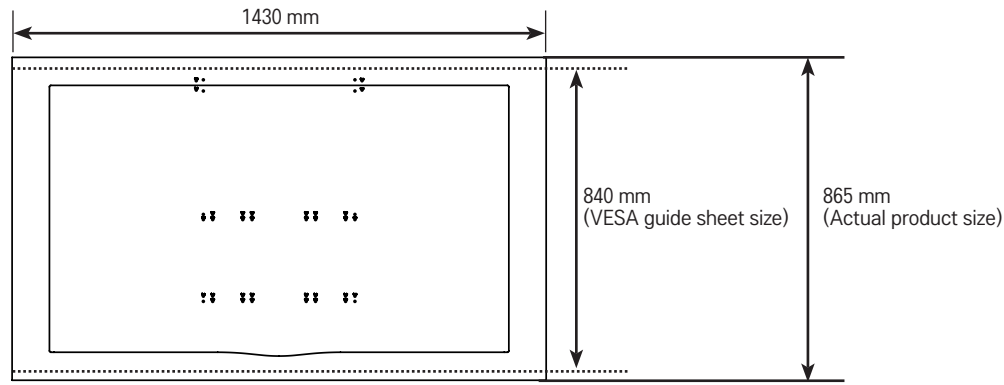

1. Check the VESA standard for the TV.
2. Mark the wall mounting location using the VESA guide paper provided.
3. Remove the VESA guide sheet after marking the wall mounting location.

* Please note that the VESA guide sheet is shorter than the actual product by 12.4 mm at the top and bottom, respectively.

4 Fixing the Anchors and Screws

Please follow the instructions.

- Check the wall material and thickness of the finish.
- You can use the anchors and screws provided with the TV for walls made with concrete, lightweight concrete, soft fieldstone, hard fieldstone, brick, or cellular blocks.
- Do not mount the device on walls made with plaster board or medium-density fiberboard (MDF). In this case, the anchor and screws must be inserted into the concrete behind the finish. If there is no concrete on the other side, then you must install a separate hanger first to fix the anchors and screws to.
- When installing it on a wall not specified in this manual, make sure each mounting position can withstand a load of 70 kgf (686 N) and a shearing load of 100 kgf (980 N) or more.

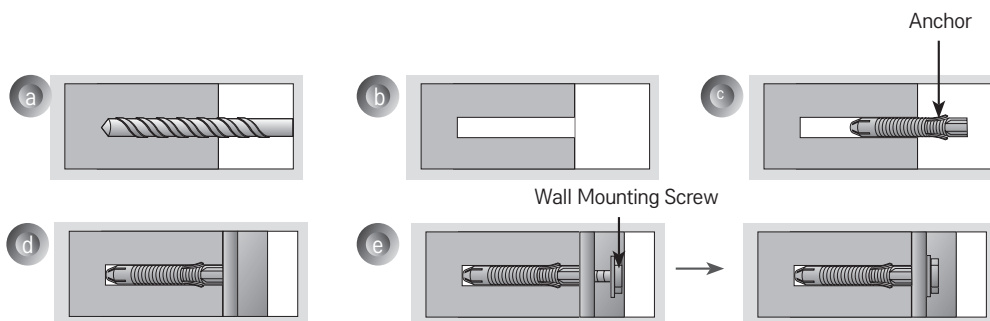

- Use Φ 8 mm drill bit for concrete and a hammer (impact) drill.

- Drill a hole with a depth of 80-100 mm, where the anchor will be attached to, using an 8 mm drill bit.
- Clean out the drilled hole.
- Insert the provided anchor into the hole. (Use a hammer when inserting the anchor.)
- Place the wall mounting bracket close to the wall. Place the angle adjusting attachment facing upward.
- Insert the wall mounting screw into the hole and tighten it.
Tighten the screw using a recommended torque of 45 kgf/cm - 60 kgf/cm or more.

5 Installing the Wall Mounting Supporter

Attach the screws

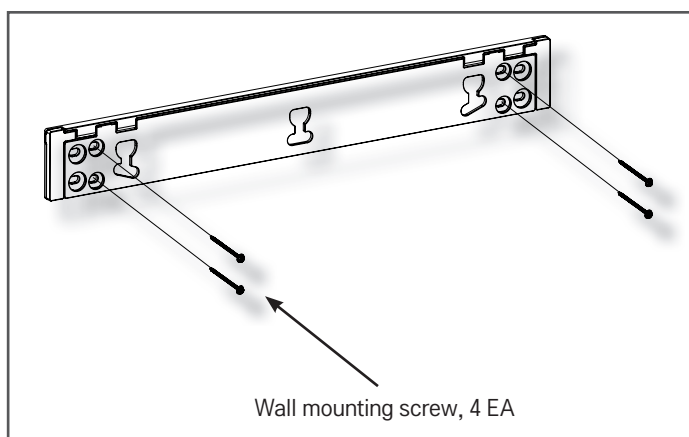

- Tighten the 4 wall mounting screws.
- If either of the mounting locations is inappropriate for installation, move both of the brackets to the locations that meet the conditions above.
- Fix the wall mounting supporter using the wall mounting screws as shown in the illustration.
- Tighten the screws until the wall, the wall mounting supporter, and the screws are joined together securely using a Phillips screwdriver (manual or drill) or 8 mm spanner.

How to attach Rubber Accessories

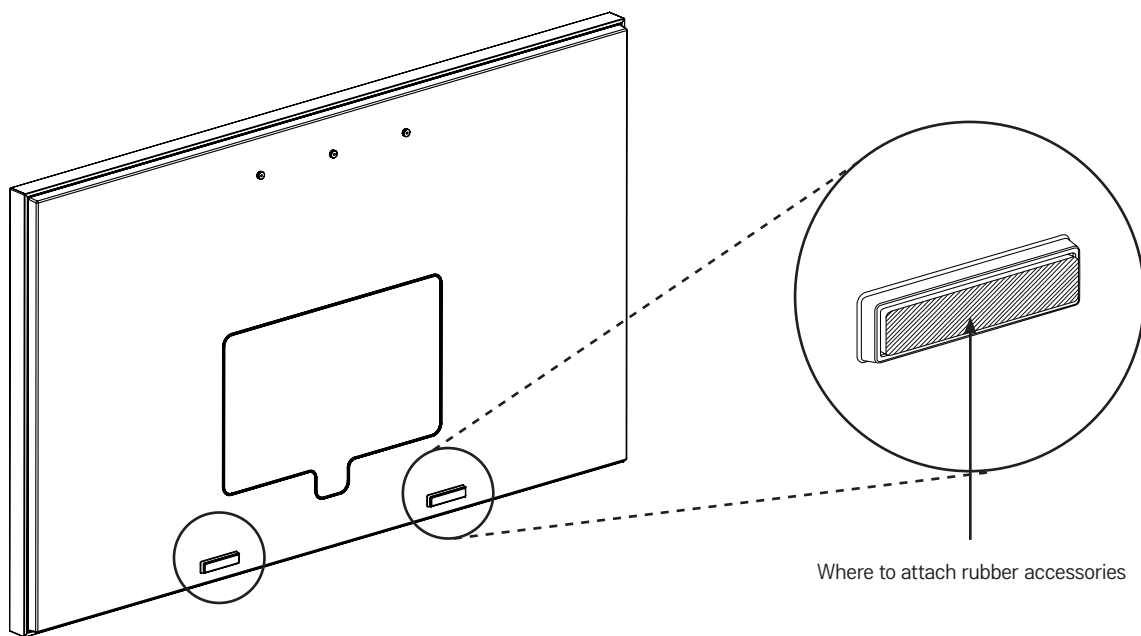

- Use stiffening material when attaching the product to a wall type not specified in this manual.
- Attach the two rubber accessories to the area on the bottom of the Canvas Speaker back panel as shown in the figure.

CAUTION

- This method of attaching rubber accessories is only applicable when attaching the product to a wall not specified in this manual.
- You are advised to attach the Canvas Speaker to a concrete wall.

6

Assembling the Wall Mounting Supporter and the Canvas Speaker

- Two or more people are needed to install the product.

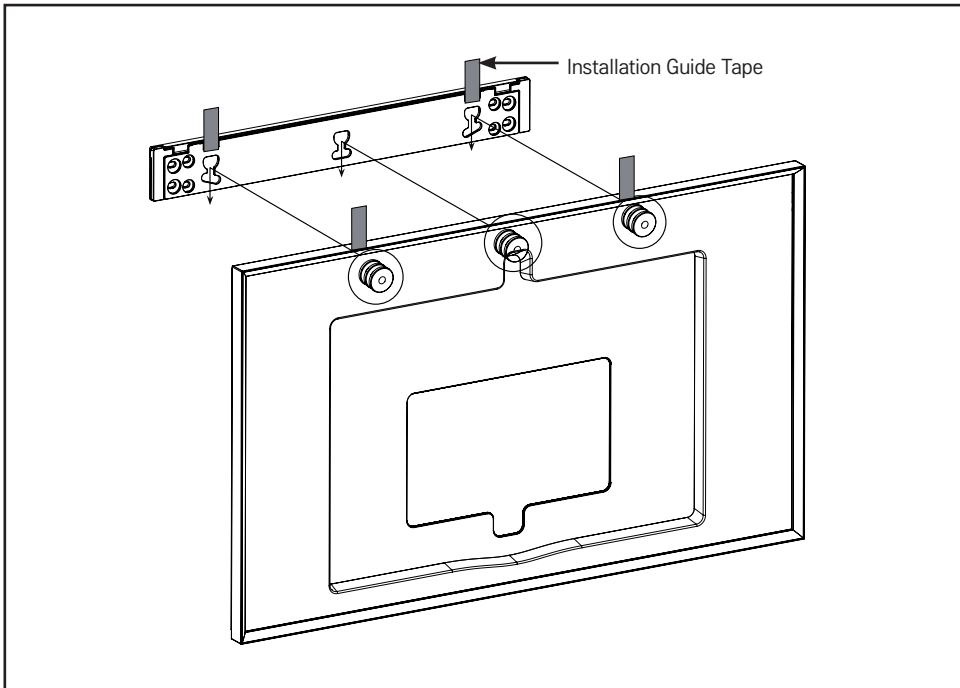

1. Place the Canvas Speaker on the wall mounting supporter attached to the wall in the direction of the arrows.

- Attach the guide tape above the left and right holes of the wall mounting supporter and the left and right guide spacers of the Canvas Speaker.
- Attach the guide tape side by side, as shown in the illustration, and then install the product. When the installation is complete, remove the guide tape.
- Make sure that the product is fixed securely by lightly pulling on the upper part of the Canvas Speaker.
- If the product is not level after the installation, make it level by moving the Canvas Speaker left and right.

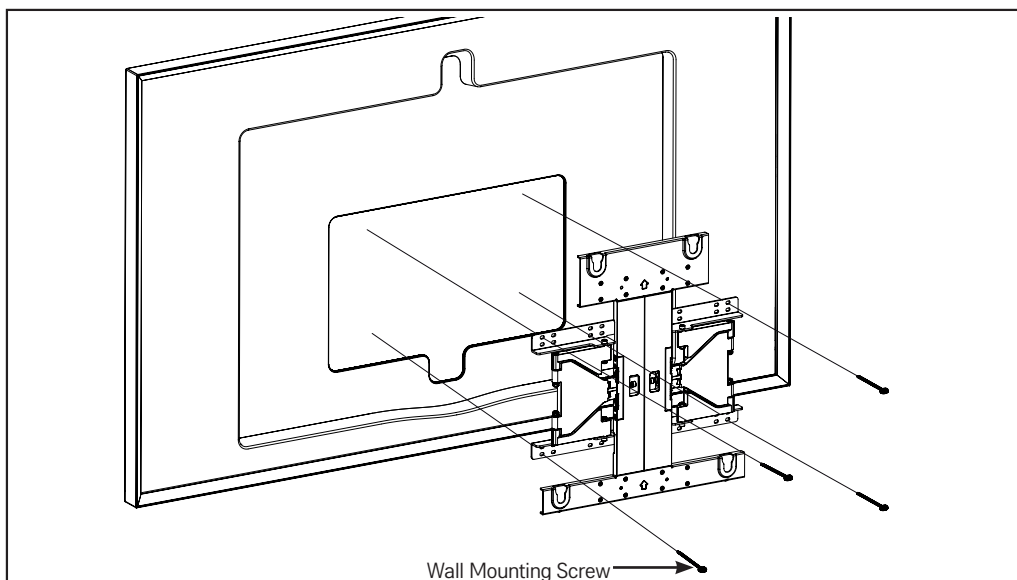

2. Install the wall mounting bracket using the wall mounting screws.

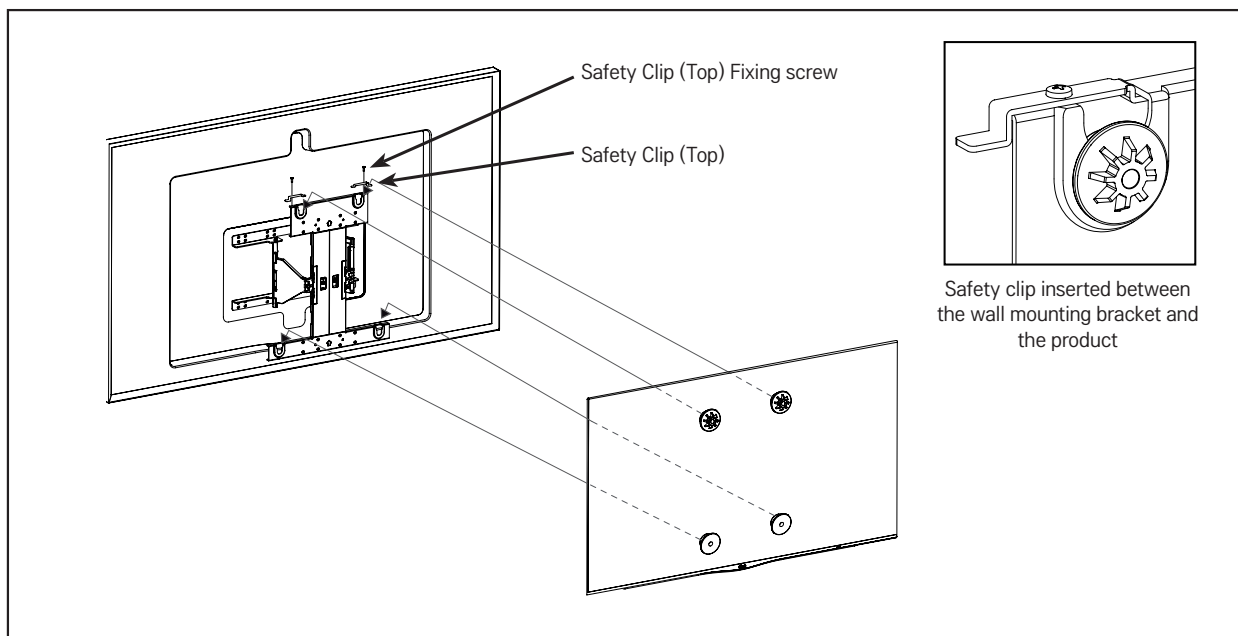

Safety clip inserted between the wall mounting bracket and the product

3. Hang the TV with the guide spacers on the bracket wall, as illustrated with the arrow. Attach the lower part first, then attach the upper part by slightly lifting up the TV.
4. Insert the provided safety pin, which prevents product displacement, in the direction of the arrow, while adjusting the position, and then completely fix the safety clip with the fixing screw for the safety clip. If the safety pin is not fixed, as shown in the illustration, the product may fall.
 - Make sure that the product is fixed securely by lightly pulling on the bottom of the TV.
 - When using cables and accessories to install the product, other than the accessories provided, make sure the product is installed at a sufficient distance from the wall to prevent any stress on the connected cables and accessories.
 - Pushing on the product with excessive force may cause damage to the product.

7 Adjusting the Level of the Product

If the product is not level after the installation, adjust it using the screw.
(The product goes up or down according to the rotation direction of the screw.)

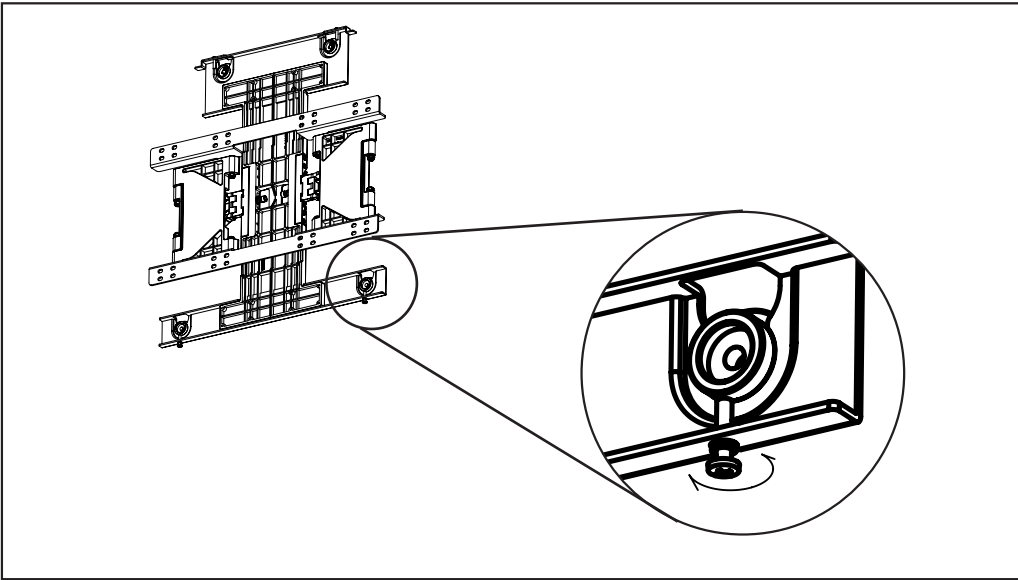

Organizing the Power Cord

After pulling the canvas speaker forward and draw out the power cord through the square hole below the canvas speaker to organize it.

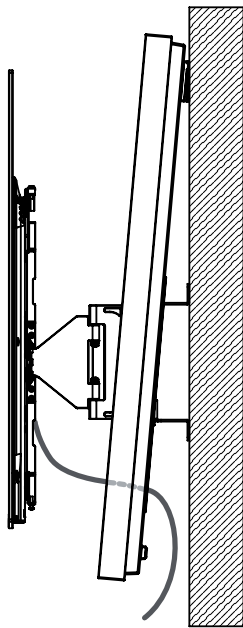
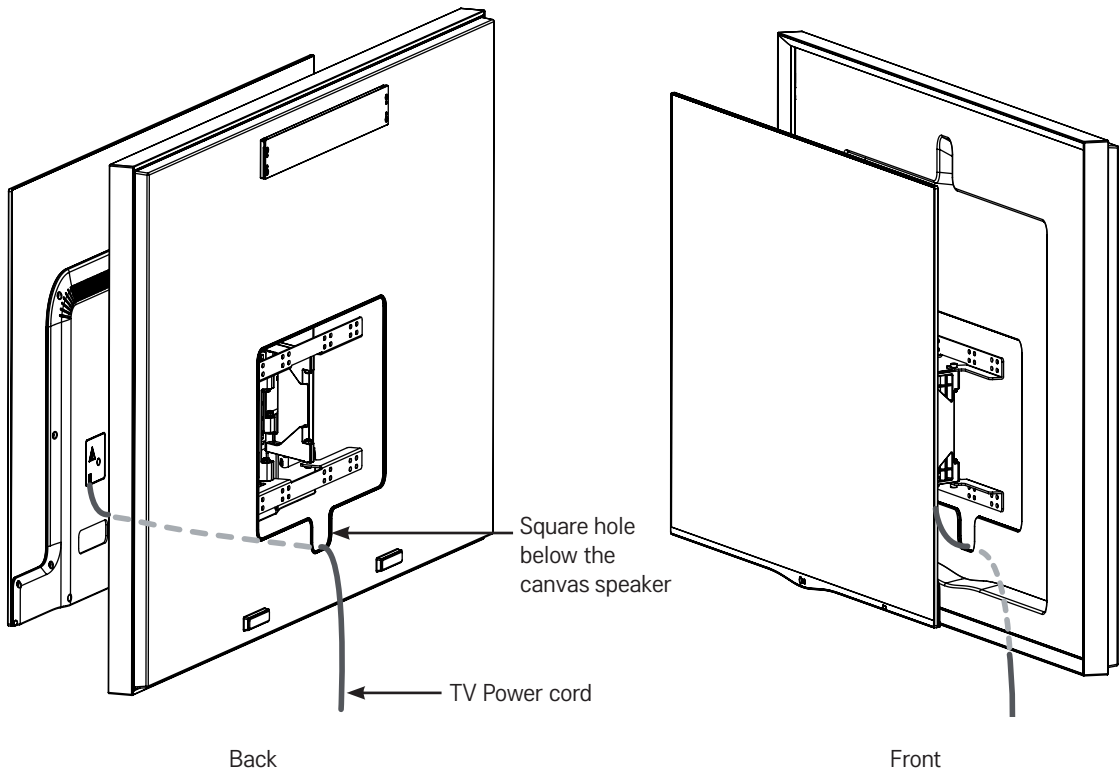

Side

9

Fix the Safety Clip (Bottom)

- Be sure to fix the safety clip (bottom) after organizing the power cord. Fix the safety clip (bottom), using the safety clip fixing screw, into the wall mounting bracket square hole as shown in the illustration.
- Fix the clip to make it bilaterally symmetrical.
- Make sure that the product is fixed securely by lightly pulling on the upper part of the Canvas Speaker.
- Pull out the lower part of the canvas speaker to check if the product is securely fixed.

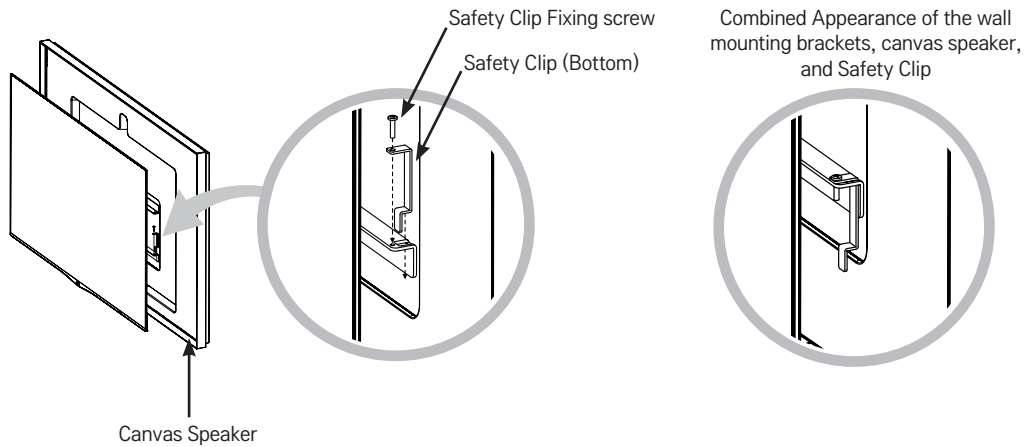

10

Connect the Optical Cable

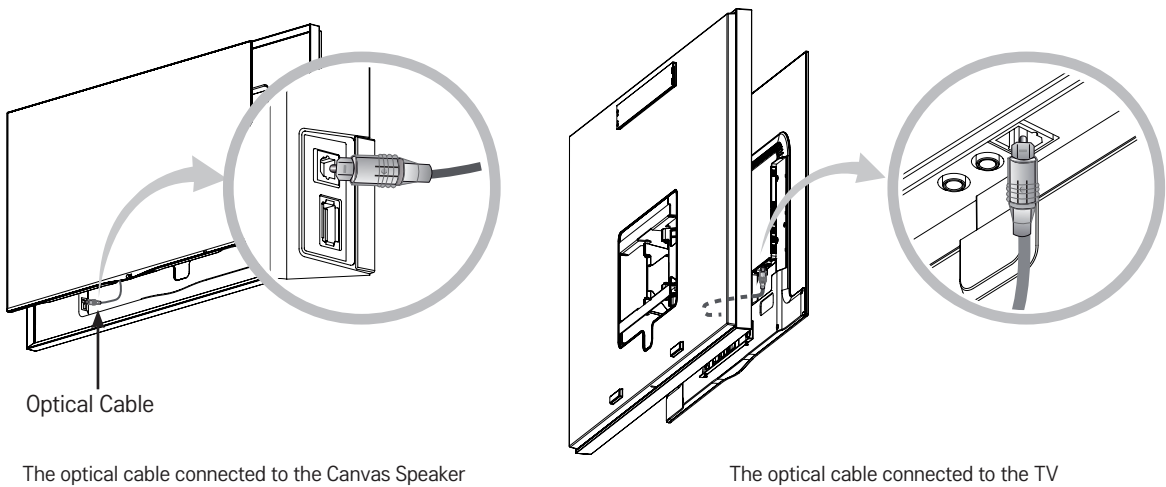

Assembled Appearance of the Canvas Speaker and the TV

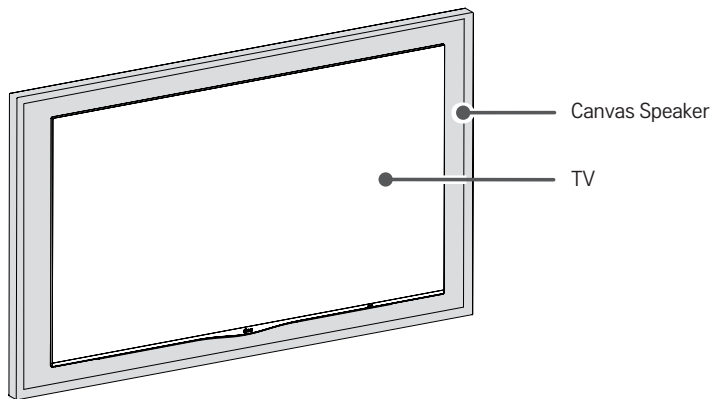

CAUTION

- Do not place the TV near or on sources of heat, as this may result in fire or other damage.
- Leave a 10 cm (4 inches) (minimum) space from the wall for proper ventilation.

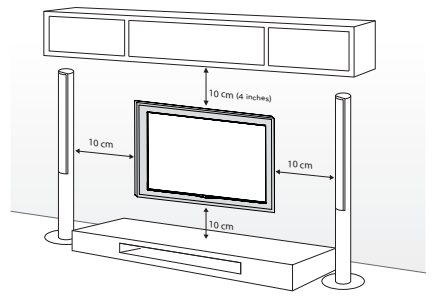



SPECIFICATIONS

[Unit: mm]

Wall Mounting bracket

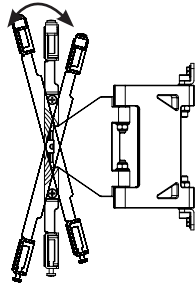

$-15^{\circ} \sim +15^{\circ} \pm 2^{\circ}$

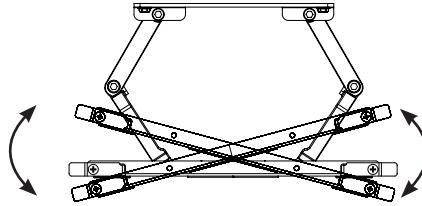

$-15^{\circ} \sim +15^{\circ} \pm 2^{\circ}$

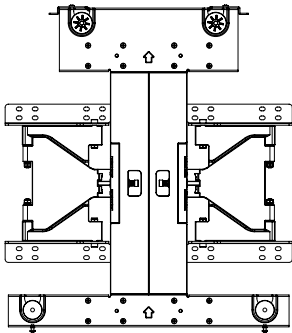

Max.

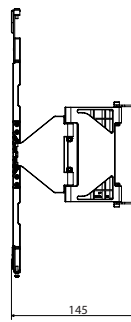

145

Min.



14

Canvas Speaker

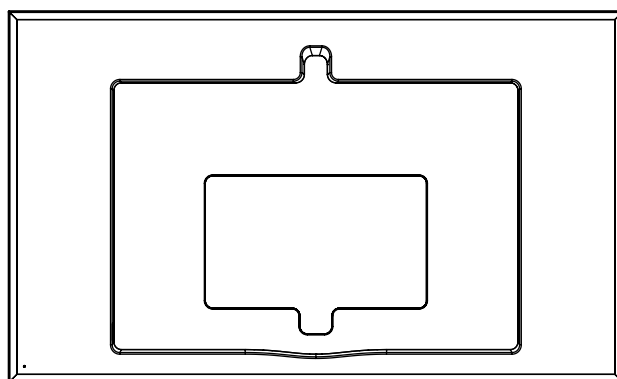

<Front>

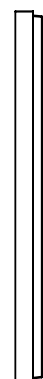

<Side>

Wall Mounting Supporter



<Front>



<Side>

Model Name	Canvas Speaker	Wall Mounting bracket	Wall Mounting Supporter
Width	1430 (mm)	450 (mm)	500 (mm)
	56.2 (inches)	17.7 (inches)	19.6 (inches)
Height	865 (mm)	500 (mm)	64 (mm)
	34.0 (inches)	19.6 (inches)	2.5 (inches)
Depth	64 (mm)	40 (mm)	9 (mm)
	2.5 (inches)	1.5 (inches)	0.3 (inches)
Weight	17.7 (kg)	5.7 (kg)	0.6 (kg)
	39.0 (lbs)	12.5 (lbs)	1.3 (lbs)
Wall Mounting VESA Specifications	-	210 (Top) / 364 (Bottom) * 450	-
Max. Tensile Load	-	50 (kgf)	50 (kgf)
Audio Output	100 W	-	-
Power Sources	AC 100V~240V 50~60Hz (SMPS ADPATER)	-	-
Input	SPDIF input	-	-
Front, Woofer	Impedance : 8 Ω	-	-



The model name and serial number are located on the back and a side of the product. Please make a note of these below.

MODEL _____

SERIAL _____



LG

Life's Good

GUIDE D'UTILISATION

Haut-parleur en toile

Veillez lire attentivement les précautions de sécurité avant d'utiliser le produit.

OCF100



ACCESSOIRES

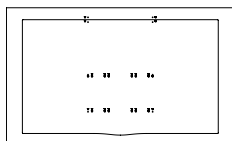

Papier guide VESA



Ruban guide pour l'installation
4 de chaque



Guide d'utilisation



Câble optique



Espaceur du guide (haut)
2 de chaque



Espaceur du guide (bas)
2 de chaque



Espaceur du guide (haut)
Vis de fixation
2 de chaque (M6 X L26)



Espaceur du guide (bas)
Vis de fixation
2 de chaque (M4 X L20)

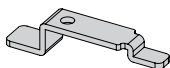

Pince de sûreté (haut)
2 de chaque

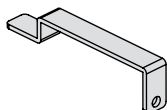

Pince de sûreté (bas)
2 de chaque



Vis de fixation de la pince de sûreté (haut/bas)
4 de chaque (M4 x 12)



Coussin de protection (supérieur)
2 de chaque (épaisseur : 11 mm)
Coussin de protection (inférieur)
2 de chaque (épaisseur : 1,5 mm)



Cheville de fixation au mur
8 de chaque



Vis de fixation au mur
8 de chaque

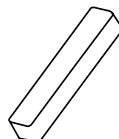

Caoutchouc
2 de chaque (épaisseur : 12 mm)



PRÉCAUTIONS DE SÉCURITÉ

- Si vous êtes un installateur professionnel, lisez attentivement ce manuel avant d'installer le produit.
- Après avoir installé le produit, assurez-vous que l'utilisateur lise également le manuel attentivement.

Après avoir lu le manuel, conservez-le à portée de la main pour référence ultérieure.



Avertissement

Le produit doit être installé par un professionnel qualifié identifié par le magasin.

L'installation par des personnes non qualifiées peut être très dangereuse et provoquer des blessures corporelles.

Si vous devez déplacer ou remplacer le produit après son installation, communiquez avec un installateur qualifié identifié par le magasin.

L'installation ou le déplacement du produit doit être exécuté par un professionnel compétent. Si le produit est déplacé ou installé par une personne non qualifiée, cela risque de compromettre la sécurité.

Le produit devrait être installé à un emplacement où son poids peut être entièrement supporté.

Si le produit est installé sur une surface trop faible, il pourrait tomber et provoquer des blessures.

Assurez-vous de ne pas pendre le cordon d'alimentation ou le câble de signal à l'arrière du téléviseur lorsque vous l'installez sur un mur.

Les câbles endommagés pourraient entraîner un incendie, une électrocution ou endommager le produit.

Ne vous suspendez pas à ce produit et ne l'exposez pas à des chocs.

Le produit pourrait tomber et causer des blessures.



Mise en garde

Suivez les instructions du guide pour installer le produit correctement.

Si vous ne suivez pas les instructions, vous risquez d'installer incorrectement le produit et de vous exposer à des blessures ou d'endommager le produit.

Lorsque vous installez le produit, assurez-vous que le mur est suffisamment solide, et utilisez les chevilles de fixation et les vis fournies.

Autrement, le mur pourrait ne pas supporter le produit, ce qui pourrait entraîner des risques pour la sécurité.

Ne nettoyez pas le produit avec des linges mouillés, et ne placez pas d'appareil de chauffage ou d'humidificateur sous le produit.

Si de l'humidité, de la vapeur ou de la chaleur pénètre dans le produit, vous risquez de provoquer un incendie, un choc électrique ou d'endommager le produit.

Assurez-vous de débrancher le cordon d'alimentation de la prise murale avant d'installer le produit.

Autrement, une électrocution ou un incendie pourrait se produire.

Assurez-vous d'utiliser le câble fourni. Autrement, vous pourriez endommager le connecteur en raison de la friction engendrée entre le produit et le mur.

Deux personnes ou plus sont nécessaires pour installer le produit ou en régler la hauteur.

Si vous tentez d'installer ou de déplacer le produit seul, vous risquez de le faire tomber, ce qui pourrait entraîner des blessures ou endommager le produit.

Lorsque vous percez des trous dans le mur, assurez-vous d'utiliser une perceuse et une mèche du diamètre indiqué. Assurez-vous également de suivre les instructions relatives à la profondeur des trous.

Autrement, vous risquez d'installer incorrectement le produit et de compromettre la sécurité.

Gardez le produit loin des gicleurs, des capteurs, des fils haute tension et des sources d'alimentation. Ne l'installez pas dans un endroit où des vibrations ou des impacts sont susceptibles de se produire.

Portez des gants de travail pour installer le produit. N'utilisez pas les mains nues.

Autrement, il y a un risque de blessure corporelle.

Avant l'installation

- * N'utilisez pas ce produit à d'autres fins que pour installer le téléviseur sur le mur.
- * Soyez prudent lorsque vous installez et utilisez le téléviseur au mur afin d'éviter d'endommager le produit et de compromettre la sécurité.
- * Si les instructions du manuel ne sont pas claires, cessez l'installation et communiquez avec le centre de service. Si vous éprouvez toujours des difficultés à comprendre les instructions après avoir communiqué avec le centre de service, demandez à un professionnel d'installer le produit pour vous.
- * Une personne possédant de l'expérience dans les champs de la mécanique et de l'architecture pourrait comprendre ce manuel ou installer le produit sans difficulté, même s'il ne s'agit pas d'un professionnel.
- * Ce produit est conçu pour être installé sur un mur présentant un espacement standard entre les montants. LG Electronics n'assume aucune responsabilité pour les problèmes résultant de l'installation du produit sur des murs ne comportant pas l'espacement suffisant.
- * Installez les vis de fixation au mur au centre des montants à chaque extrémité. Il est recommandé d'utiliser le détecteur de montants, qui est vendu séparément et n'est pas inclus avec le produit.
- * Si vous installez le produit sur un mur de béton ou sur tout autre mur pouvant supporter la force indiquée dans le manuel, vous pouvez retirer les supports d'installation au mur dont les montants présentent un espacement suffisant, puis suivre les instructions d'installation des supports afin de faciliter l'installation.
- * N'installez le support que sur un mur vertical. N'installez pas le support sur un mur incliné ou au plafond. LG Electronics n'assume aucune responsabilité en cas de problème résultant de l'installation du produit sur un mur incliné ou au plafond.
- * Assurez-vous que les accessoires fournis avec le produit sont bien inclus avant de procéder à l'installation. LG Electronics n'assume aucune responsabilité pour les accessoires endommagés ou manquants après l'ouverture de l'emballage.
- * Assurez-vous de garder les accessoires hors de la portée des enfants afin d'éviter tout risque pour la sécurité, tel qu'un étouffement à la suite de l'ingestion de petites pièces.
- * Assurez-vous que les vis sont bien serrées. L'application d'une force excessive aux vis pourrait endommager le mur et affecter la performance du produit ou l'endommager.
- * Assurez-vous que la tension électrique du téléviseur n'excède pas celle indiquée et qu'aucune force extérieure n'est appliquée au produit.
- * Afin de prévenir les accidents, manipulez les outils avec prudence durant l'installation.

Outils pour l'installation

Tournevis cruciforme, clé de 8 mm, perceuse et mèche de Φ 8 mm pour mur de béton,
Mèche de Φ 4 mm pour bois ou acier, niveau, détecteur de montants et tournevis pour écrous à fente.

Installation

1 Fixation de l'espaceur du guide au téléviseur

- Si les vis ne sont pas bien serrées lorsque vous fixez l'espaceur du guide, vérifiez la longueur des vis et reportez-vous au manuel de service technique.

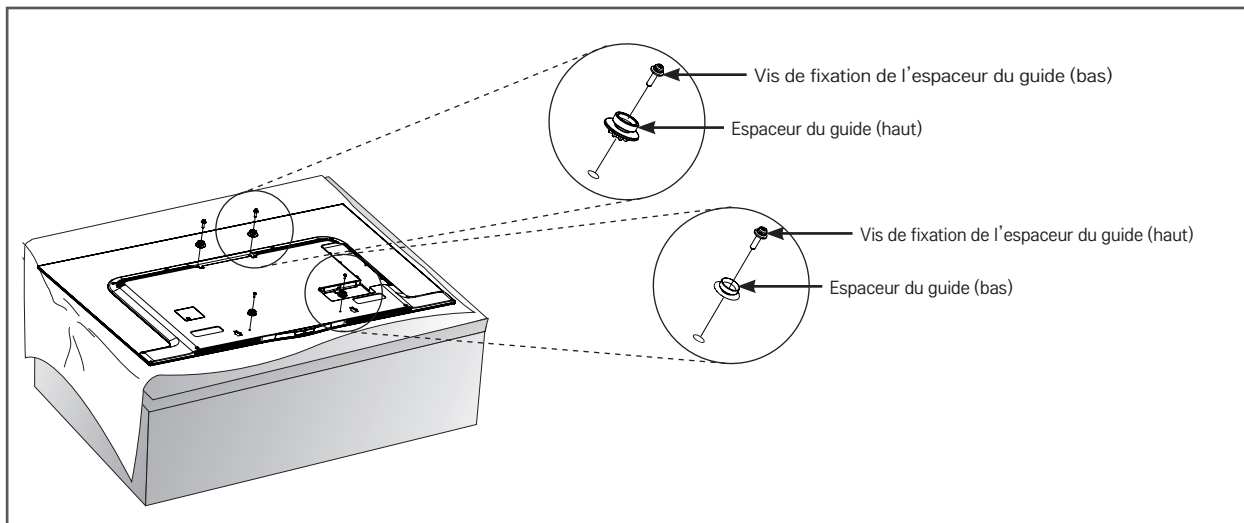

Fixation de l'espaceur du guide

1. Retirez toute vis installée dans les trous de montage.
2. Installez les espaceurs du guide et les vis correspondantes dans l'ordre indiqué dans l'illustration.
 - Posez le téléviseur sur une table, écran vers le bas. Assurez-vous de le poser sur une surface plane recouverte d'un linge doux ou d'un coussin afin d'éviter de l'égratigner.
 - Serrez les vis jusqu'à ce que celles-ci, le téléviseur et les espaceurs du guide soient correctement fixés en place.
 - Utilisez un tournevis cruciforme (manuel ou électrique) pour serrer les vis.

2 Fixation du coussin protecteur

- Installez le coussin protecteur afin de minimiser l'impact entre le téléviseur et le haut-parleur en toile en cas de choc entre les deux lorsque vous ajustez l'angle.
- Installez le coussin protecteur sur les coins arrière du téléviseur, comme dans l'illustration.
- L'épaisseur du coussin supérieur (2 de chaque) est de 11 mm, et celle du coussin inférieur (2 de chaque) est de 1,5 mm.

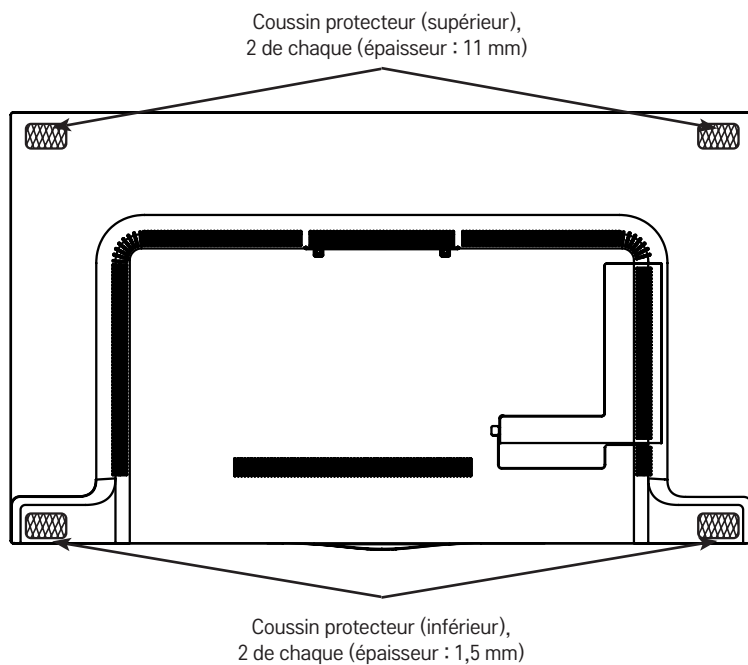

3 Marquage de l'emplacement des vis de fixation sur le mur à l'aide du papier guide VESA

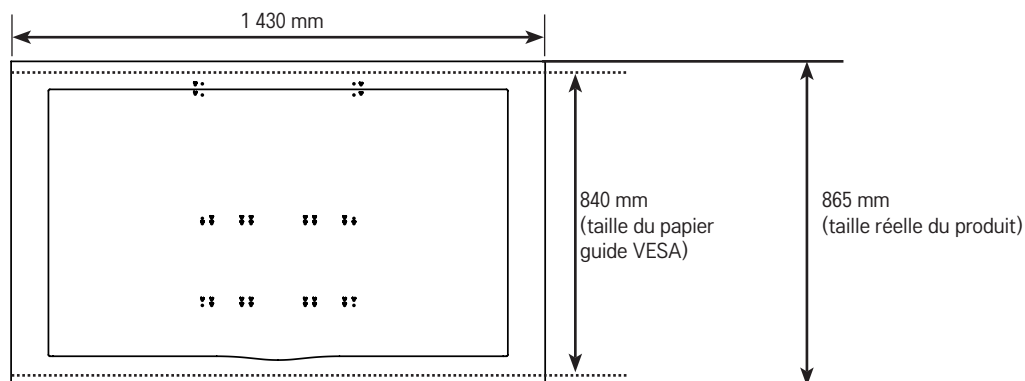

1. Vérifiez les normes VESA du téléviseur.
2. Marquez l'emplacement du montage sur le mur à l'aide du papier guide VESA fourni.
3. Retirez le papier guide VESA après avoir marqué l'emplacement sur le mur.

* Veuillez noter que le papier guide VESA est plus court que le produit réel de 12,4 mm dans le haut et le bas, respectivement .

4 Installation des chevilles et des vis

Veillez suivre les instructions.

- Vérifiez la composition du mur et l'épaisseur de la couche de finition.
- Vous pouvez utiliser les chevilles et les vis fournies avec le téléviseur pour les murs en béton, en béton léger, en pierre de champ tendre, en pierre de champ ferme, en brique ou en blocs cellulaires.
- N'installez pas l'appareil sur un mur en panneaux de plâtre ou en panneaux de fibres de densité moyenne. Dans un tel cas, les chevilles et les vis doivent être insérées dans le béton derrière la couche de finition. S'il n'y a pas de béton de l'autre côté, vous devez d'abord installer un support distinct pour y fixer les chevilles et les vis.
- Si vous installez le produit sur un mur non précisé dans ce manuel, assurez-vous que la position de montage peut supporter une poussée de 70 kgf (686 N) et un effort de cisaillement de 100 kgf (980 N) ou plus.

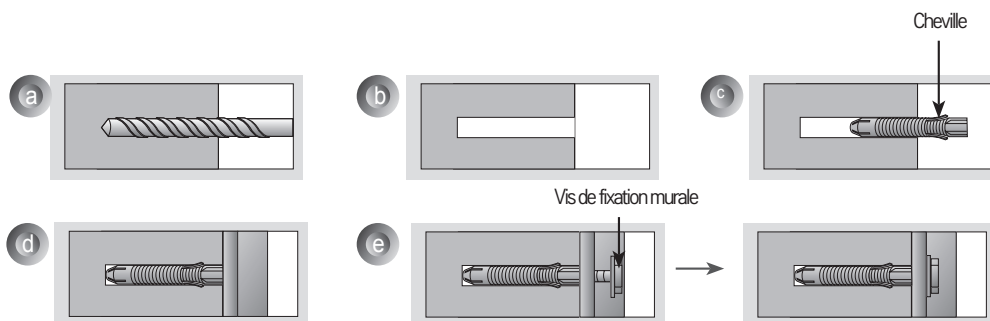

- Utilisez une mèche de Φ 8 mm pour béton et un marteau perforateur.

- Percez un trou d'une profondeur de 80 à 100 mm afin d'y insérer la cheville, à l'aide d'une mèche de 8 mm.
- Nettoyez le trou percé.
- Insérez la cheville fournie dans le trou (utilisez un marteau pour insérer la cheville).
- Placez le support de fixation murale à proximité du mur. Placez la pièce d'ajustement de l'angle face vers le haut.
- Insérez la vis de fixation murale dans le trou et serrez-la.
Serrez la vis avec la pression recommandée de 45 à 60 kgf/cm ou plus.

5 Installation du support de fixation murale

Fixation des vis

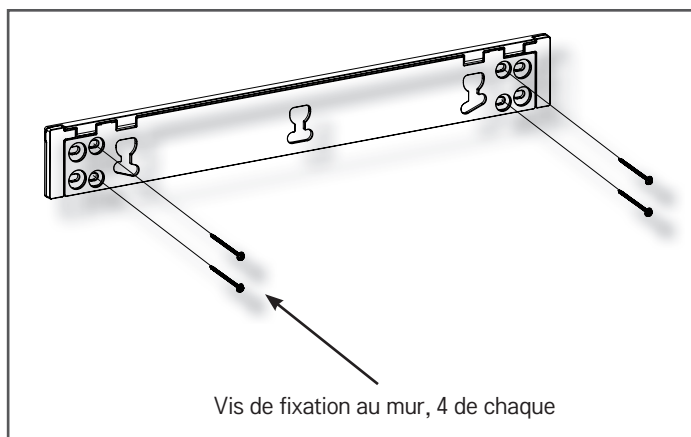

- Serrez les quatre vis de fixation murale.
- Si l'un des emplacements de fixation n'est pas adéquat pour l'installation, déplacez les deux supports là où les conditions ci-dessus sont respectées.
- Installez le support de fixation murale à l'aide des vis correspondantes, comme indiqué dans l'illustration.
- Serrez les vis jusqu'à ce que le mur, le support de fixation murale et les vis se joignent de façon sécuritaire à l'aide d'un tournevis cruciforme (manuel ou électrique) ou d'une clé de 8 mm.

Fixation des accessoires en caoutchouc

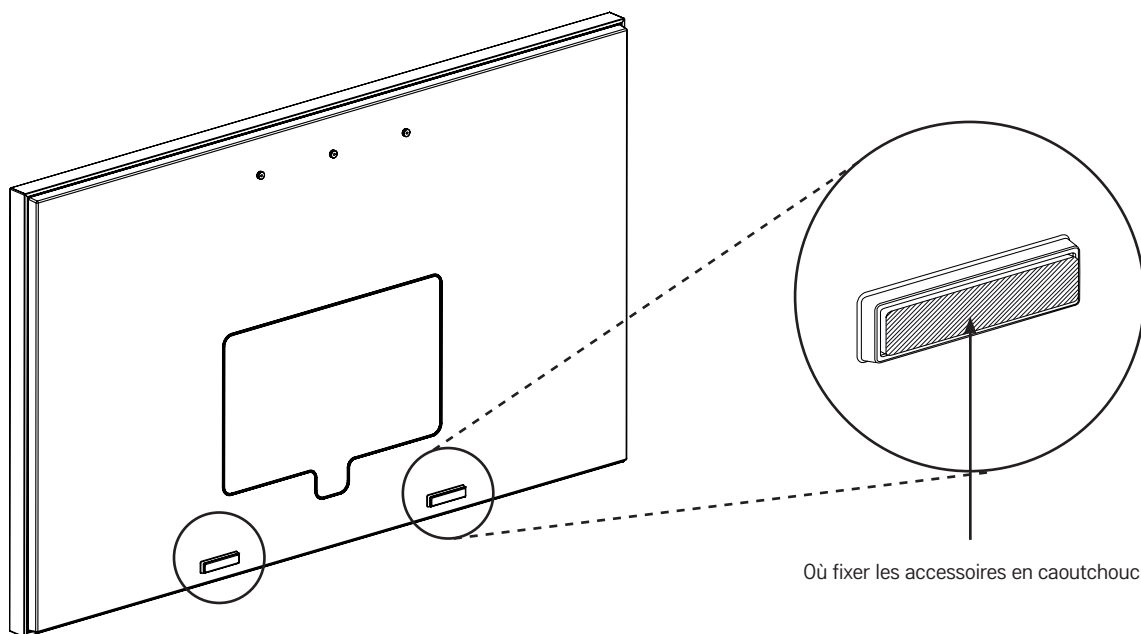

Où fixer les accessoires en caoutchouc

- Utilisez du matériel de renforcement pour installer le produit sur un mur d'un type non précisé dans ce guide.
- Fixez les deux accessoires en caoutchouc à la zone au bas du panneau arrière du haut-parleur en toile, comme indiqué dans l'illustration.

MISE EN GARDE

- Cette méthode de fixation des accessoires en caoutchouc ne peut être utilisée que lorsque vous installez le produit sur un mur non précisé dans ce guide.
- Il est conseillé d'installer le haut-parleur en toile sur un mur de béton.

Assemblage du support de fixation murale et du haut-parleur en toile

- Deux personnes ou plus sont nécessaires pour installer le produit.

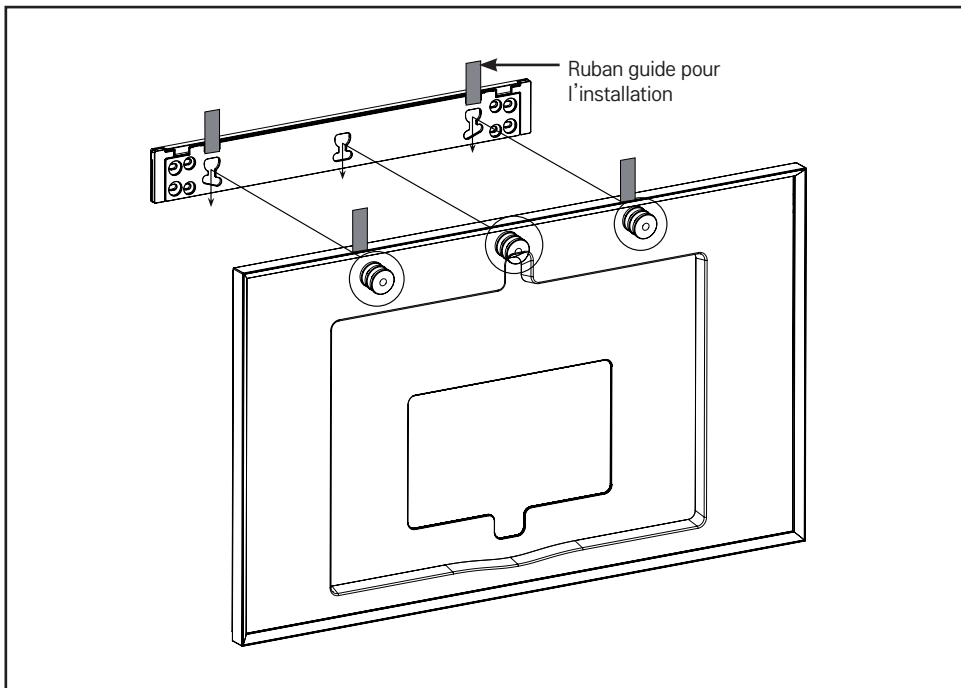

1. Déposez le haut-parleur en toile sur le support de fixation murale dans la direction indiquée par les flèches.

- Installez le ruban guide au dessus des ouvertures gauche et droite du support de fixation murale et des espaceurs de guide gauche et droit du haut-parleur en toile.
- Fixez le ruban guide d'un côté à l'autre, comme indiqué dans l'illustration, puis installez le produit. Une fois l'installation terminée, retirez le ruban guide.
- Assurez-vous que le produit est solidement fixé en place en tirant délicatement sur la partie supérieure du haut-parleur.
- Si le produit n'est pas de niveau après l'installation, ajustez-le en déplaçant le haut-parleur vers la gauche ou la droite.

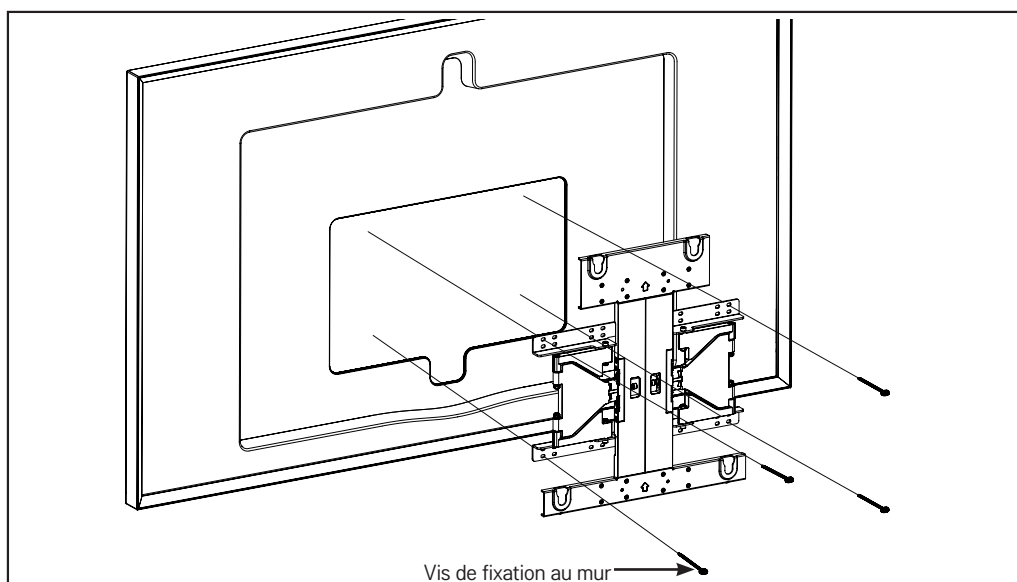

2. Installez le support de fixation murale à l'aide des vis correspondantes.

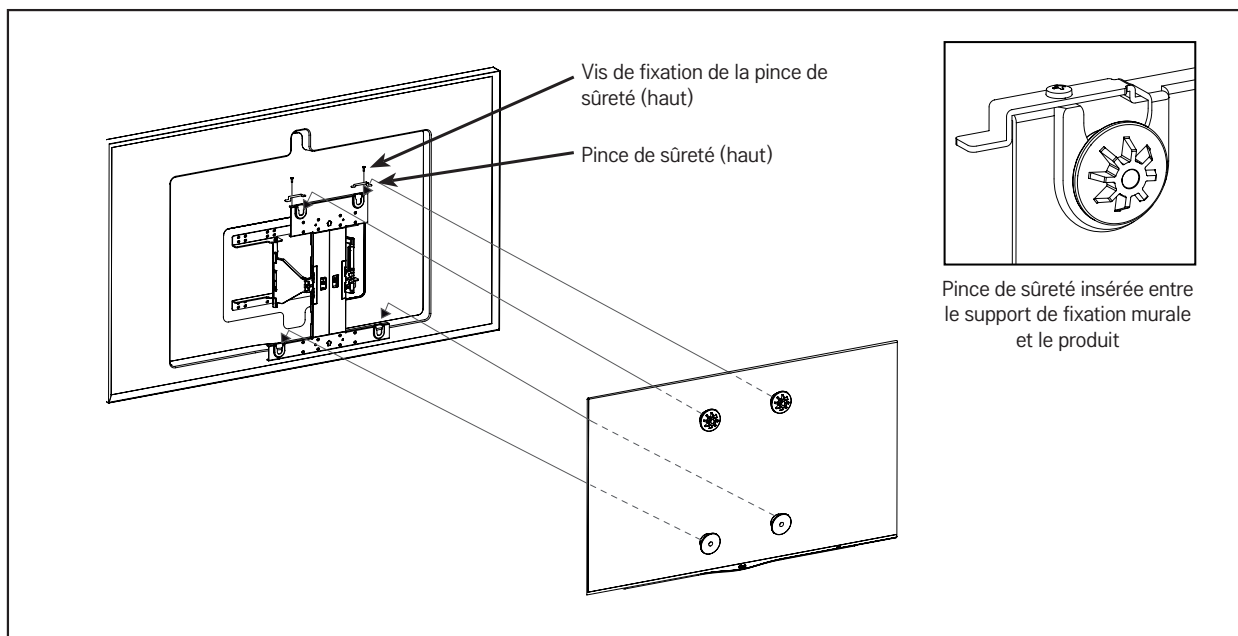

3. Suspendez le téléviseur à l'aide des espaceurs des guides au support mural, comme indiqué par la flèche. Fixez d'abord la partie inférieure, puis fixez la partie supérieure en soulevant légèrement le téléviseur.
 4. Insérez la pince de sûreté fournie, qui permet d'empêcher que le produit se déplace, dans la direction de la flèche tout en ajustant la position, puis fixez définitivement la pince en place à l'aide de la vis appropriée. Si la pince n'est pas fixée comme indiqué dans l'illustration, le produit pourrait tomber.
- Assurez-vous que le produit est correctement installé en tirant légèrement la partie inférieure du téléviseur.
 - Si vous utilisez des câbles et des accessoires autres que ceux fournis pour installer le produit, assurez-vous que celui-ci est installé à une distance suffisante du mur pour éviter d'appliquer de la pression sur les câbles et les accessoires.
 - Appuyer sur le produit avec une force excessive peut l'endommager.

7 Réglage du niveau du produit

Si le produit n'est pas de niveau après l'installation, ajustez-le à l'aide de la vis.
(Le produit monte ou descend en fonction du sens de rotation de la vis.)

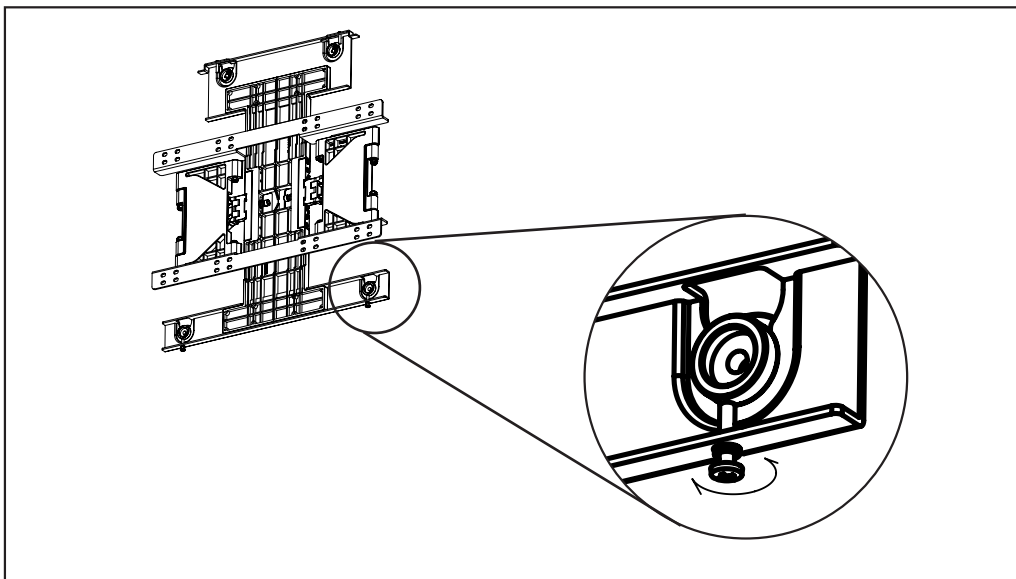

Rangement du cordon d'alimentation

Après avoir tiré le haut-parleur vers l'avant, glissez le cordon d'alimentation dans l'ouverture carrée sous le haut-parleur pour le ranger.

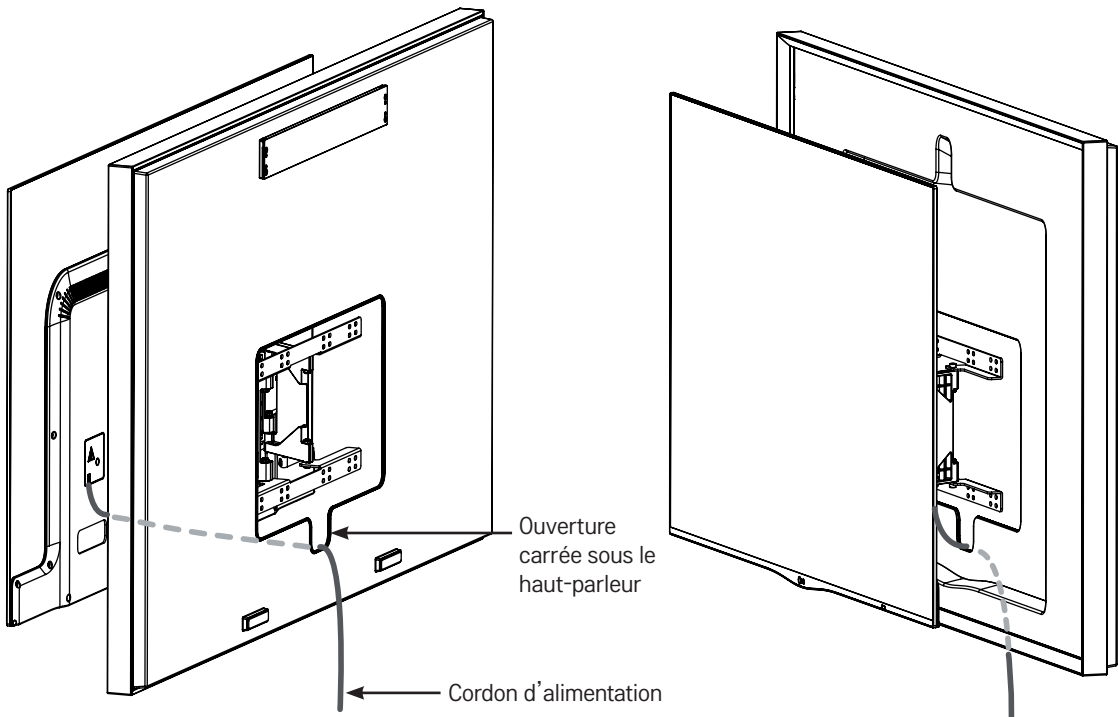

Arrière

Avant

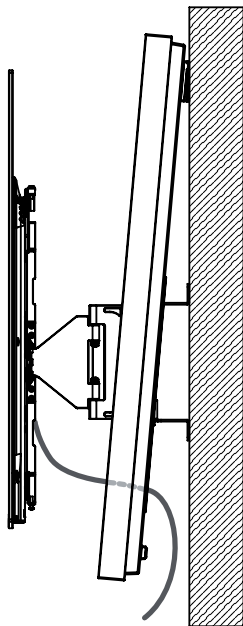

Côté

9

Positionnez la pince de sûreté (bas)

- Assurez-vous de positionner la pince de sûreté (bas) après avoir rangé le cordon d'alimentation. Positionnez la pince de sûreté (bas) à l'aide de la vis correspondante dans l'ouverture carrée du support de fixation murale, comme indiqué dans l'illustration.
- Positionnez la pince afin qu'elle soit symétrique des deux côtés.
- Assurez-vous que le produit est solidement fixé en place en tirant délicatement sur la partie supérieure du haut-parleur en toile.
- Tirez la partie inférieure du haut-parleur pour vous assurer qu'il est solidement fixé.

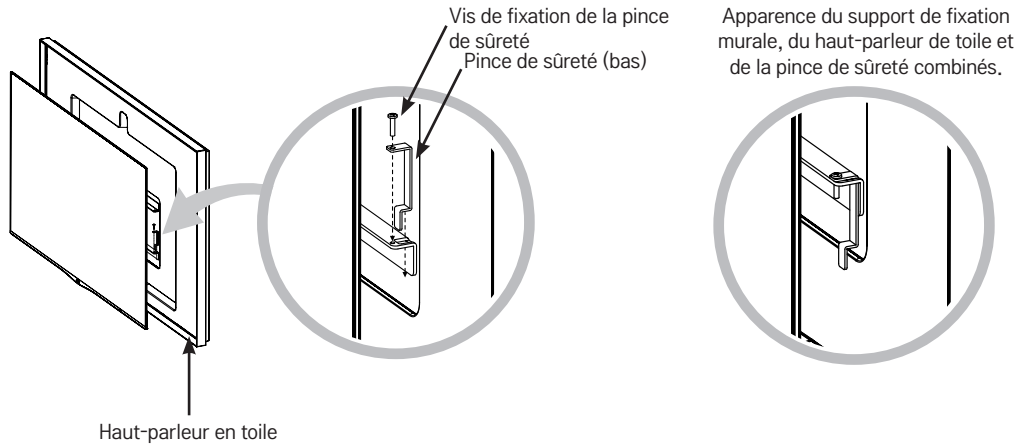

10 Branchez le câble optique

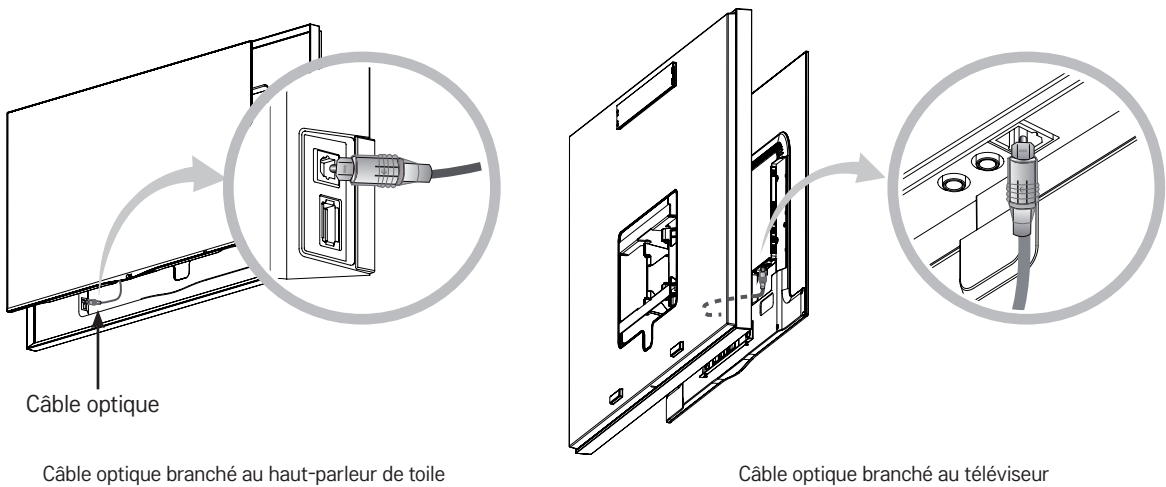

Apparence du haut-parleur en toile et du téléviseur assemblés

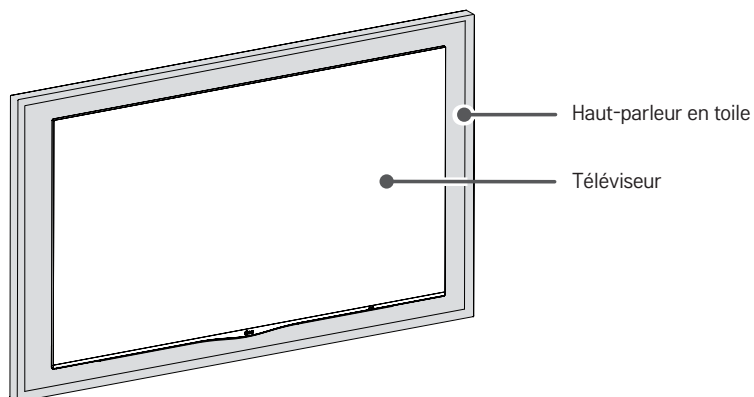

⚠ MISE EN GARDE

- Ne placez pas le téléviseur près ou sur des sources de chaleur, car cela peut causer un incendie ou d'autres dommages.
- Laissez au minimum un espace de 10 cm (4 pouces) entre le mur et le téléviseur pour une ventilation adéquate.

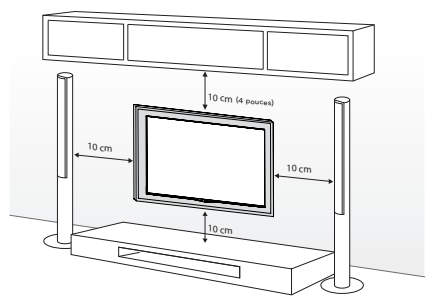



CARACTÉRISTIQUES

[Unité : mm]

Fixation murale

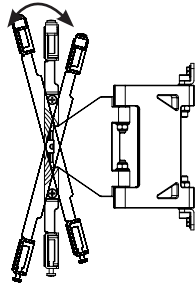

$-15^{\circ} \sim +15^{\circ} \pm 2^{\circ}$

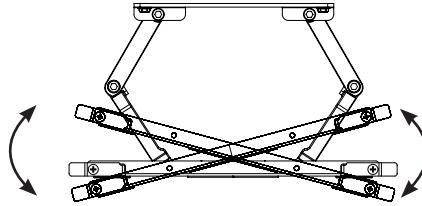

$-15^{\circ} \sim +15^{\circ} \pm 2^{\circ}$

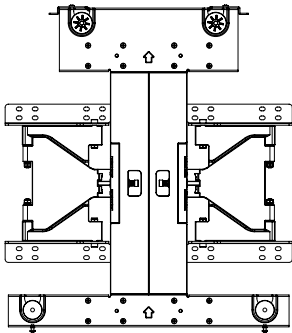

Max.

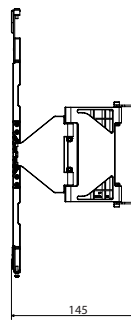

145

Min.



14

Haut-parleur en toile

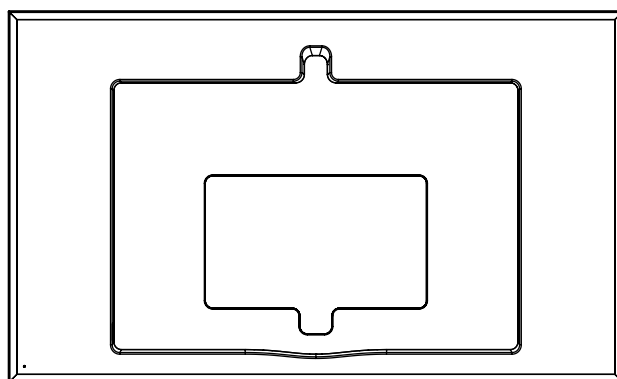

〈Avant〉

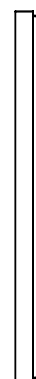

〈Côté〉

Support de fixation murale



〈Avant〉



〈Côté〉

Nom de modèle	Haut-parleur en toile	Fixation murale	Support de fixation murale
Largeur	1 430 (mm)	450 (mm)	500 (mm)
	56,2 (pouces)	17,7 (pouces)	19,6 (pouces)
Hauteur	865 (mm)	500 (mm)	64 (mm)
	34,0 (pouces)	19,6 (pouces)	2,5 (pouces)
Profondeur	64 (mm)	40 (mm)	9 (mm)
	2,5 (pouces)	1,5 (pouces)	0,3 (pouces)
Poids	17,7 (kg)	5,7 (kg)	0,6 (kg)
	39,0 (livres)	12,5 (livres)	1,3 (livres)
Caractéristiques VESA pour le montage mural	-	210 (haut) / 364 (bas) * 450	-
Charge de traction maximale	-	50 (kgf)	50 (kgf)
Sortie audio	100 W	-	-
Source d'alimentation	AC 100V~240V 50~60Hz (ADAPTATEUR SMPS)	-	-
Source	Entrée SPDIF	-	-
Avant, graves	Impédance : 8 Ω	-	-



Le nom du modèle et le numéro de série se trouvent à l'arrière et sur le côté du produit. Veuillez les noter ci-dessous.

MODÈLE _____

NUMÉRO DE SÉRIE _____



LG

Life's Good

MANUAL DEL USUARIO

Bocina de lienzo

Lea la información de seguridad atentamente antes de usar el producto.

OCF100



ACCESORIOS

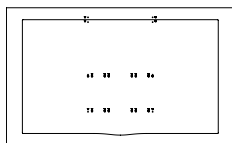

Papel guía VESA



Cinta guía de instalación
4 EA



Manual del propietario



Cable óptico



Espaciador de alineación
(Arriba)
2 EA



Espaciador de alineación
(Abajo)
2 EA



Espaciador de alineación
(Arriba) Tornillo de fijación
2 EA (M6 X L26)



Espaciador de alineación (Abajo)
Tornillo de fijación
2 EA (M4 X L20)

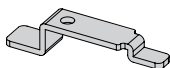

Sujetador de seguridad (Arriba)
2 EA

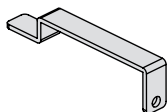

Sujetador de seguridad
(Abajo)
2 EA



Tornillo de fijación del sujetador
de seguridad (Arriba/Abajo)
4 EA (M4 x 12)



Cojín de protección (Arriba)
2 EA (Grosor: 11 mm)
Cojín de protección (Abajo)
2 EA (Grosor: 1,5 mm)



Anclaje de instalación en pared
8 EA

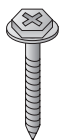

Tornillo de instalación en
pared
8 EA

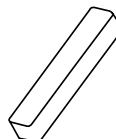

Caucho
2 EA (Grosor: 12 mm)



PRECAUCIONES DE SEGURIDAD

- Si es un instalador profesional, lea atentamente este manual antes de instalar el producto.
- Después de instalar el producto según las instrucciones del manual, asegúrese de que el usuario también lea atentamente el manual.

Después de leer el manual, téngalo a mano para referencia futura.



Advertencia

El producto debe ser instalado por un profesional calificado especificado por la tienda minorista.

La instalación del producto por personal no calificado es muy peligrosa y puede provocar lesiones personales.

Cuando mueva o reubique el producto después de la instalación, comuníquese con un instalador calificado especificado por el distribuidor local.

La instalación o el movimiento del producto deben llevarse a cabo por un profesional calificado. Si una persona no calificada mueve e instala el producto, éste podría causar riesgos de seguridad.

Se debe instalar el producto en un lugar que pueda soportar el peso completamente.

Si el producto se instala en una superficie débil, podría caerse y causar lesiones.

Asegúrese de no colgar el cable eléctrico ni el cable de señal en la parte posterior del TV cuando instale el TV en la pared.

Los cables dañados podrían causar incendios, descargas eléctricas o daños en el producto.

No cuelgue este producto ni lo golpee.

Éste podría caer y causar lesiones.



Precaución

Siga las instrucciones del manual para instalar el producto.

Si no sigue las instrucciones, el producto podría quedar mal instalado y provocar graves lesiones o dañarse.

Cuando instale el producto, primero revise que la pared tenga la solidez suficiente, y utilice las anclas y los pernos incluidos.

De lo contrario, podrían no soportar el peso del producto y provocar un riesgo de seguridad.

No limpie el producto con toallas húmedas y no use un calefactor o un humidificador debajo del producto.

La humedad, el vapor o el calor que ingresan al producto pueden resultar en incendio, descarga eléctrica o daños al producto.

Asegúrese de quitar el cable eléctrico del tomacorriente antes de instalar el producto.

De lo contrario, puede provocar una descarga eléctrica o un incendio.

Asegúrese de usar el cable para accesorio proporcionado.

Si no lo usa, podría dañar el conector por la fricción entre el producto y la pared

Para instalar o ajustar la altura del producto se necesitan dos o más personas.

Si trata de instalar o mover el producto usted solo, éste podría caer y causar lesiones o daños en el producto.

Cuando taladre los agujeros en la pared, asegúrese de usar un taladro y broca del diámetro especificado. Asegúrese también de seguir las instrucciones en relación con la profundidad de los agujeros.

De lo contrario, el producto podría quedar mal instalado y provocar problemas de seguridad.

Mantenga este producto lejos de aspersores, sensores, cables de alta tensión y fuentes de energía. No lo instale en un lugar donde puedan producirse vibraciones o se golpee.

Use guantes de seguridad cuando instale el producto. No use las manos sin protección.

De lo contrario, podría sufrir lesiones personales.

Antes de la instalación

- * No use este producto para ningún otro propósito que no sea la instalación del TV en la pared.
- * Tenga cuidado cuando instale y use el TV montado en la pared para evitar daños en el producto y situaciones de riesgo en su seguridad.
- * Si las instrucciones en el manual no son claras, detenga la instalación y comuníquese con el centro de servicios. Si aún experimenta problemas con las instrucciones después de comunicarse con el centro de servicios, busque a un profesional para que realice la instalación del producto.
- * Una persona con experiencia en los campos de la mecánica y arquitectura no tendría dificultades para comprender este manual e instalar el producto, incluso si no son profesionales.
- * Este producto está diseñado para instalarse en paredes con una cantidad de espacio estándar entre las vigas. LG Electronics no es responsable de ningún problema que resulte de la instalación del producto en paredes que no tengan la cantidad adecuada de espacio.
- * Instale los tornillos del soporte de pared en la pared en el centro de las vigas en ambos extremos. Se recomienda utilizar el detector de vigas, que es opcional y no se incluye con este producto.
- * Cuando instale el soporte en una pared de concreto, o en cualquier pared que pueda resistir el peso especificado en el manual, puede quitar los soportes para instalar el producto en la pared con las vigas que tienen la cantidad de espacio estándar y seguir las instrucciones para colocar los soportes para que la instalación sea más sencilla.
- * Solo instale el soporte en paredes verticales. No instale el soporte en una pared angulada o en el techo. LG Electronics no es responsable de los problemas que se produzcan debido a la instalación del producto en una pared inclinada o en el techo.
- * Compruebe que se incluyan los accesorios proporcionados con el producto antes de instalarlo. LG Electronics no es responsable por daños o pérdidas de accesorios después de que el paquete ha sido abierto.
- * Asegúrese de mantener los accesorios fuera del alcance de los niños para prevenir situaciones de riesgo en su seguridad, tales como asfixia causada por tragar piezas pequeñas.
- * Asegúrese de que los tornillos estén apretados. Aplicar demasiada fuerza a los tornillos puede dañar la pared, afectar el rendimiento del producto o dañarlo.
- * Asegúrese de que el TV que instalará no sobrepase la carga de tensión especificada y de que no se aplique fuerza externa.
- * Para evitar accidentes, tenga cuidado cuando manipule herramientas durante la instalación.

Herramientas para la instalación

Destornillador Philips, llave de 8 mm, taladro, y broca de Φ 8 mm para paredes de concreto, broca de Φ 4 mm para madera o acero, nivel, detector de vigas y destornillador plano.

Instalación

1 Instalación del espaciador de alineación en la TV

- Si los tornillos no están completamente apretados cuando fije los espaciadores de alineación, revise la longitud de los tornillos y consulte el manual de servicio técnico.

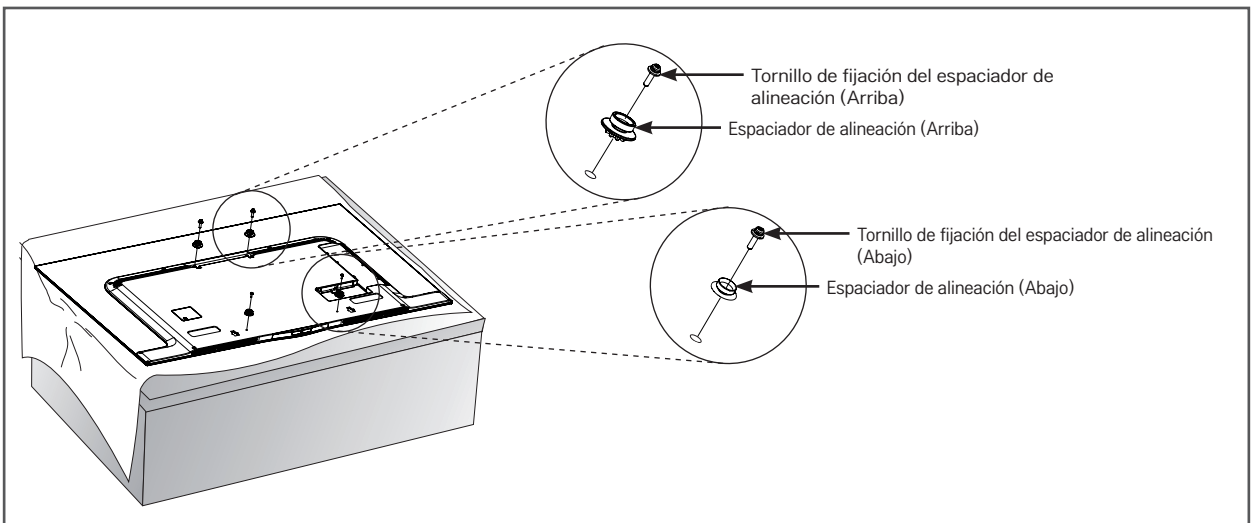

Fijación de los espaciadores de alineación

1. Quite los tornillos que se instalaron en los agujeros de montaje.
2. Fije los espaciadores de alineación y los tornillos de los espaciadores de alineación en orden como indica la imagen.
 - Coloque el TV en una mesa con la pantalla hacia abajo. Asegúrese de colocarlo en una superficie plana cubierta por un paño suave o cojín para que la pantalla no se raye.
 - Apriete los tornillos hasta que el TV, los espaciadores de alineación y los tornillos estén bien asegurados.
 - Use un destornillador Philips (manual o eléctrico) para apretar los tornillos.

2 Cómo colocar el cojín de protección

- Coloque el cojín de protección para reducir el impacto entre el TV y la Bocina de lienzo en caso de que se golpeen cuando ajuste el ángulo.
- Coloque el cojín de protección en las esquinas traseras del TV como muestra la ilustración.
- El grosor del cojín superior (2 EA) es 11 mm, y del cojín inferior (2 EA) es 1,5 mm.

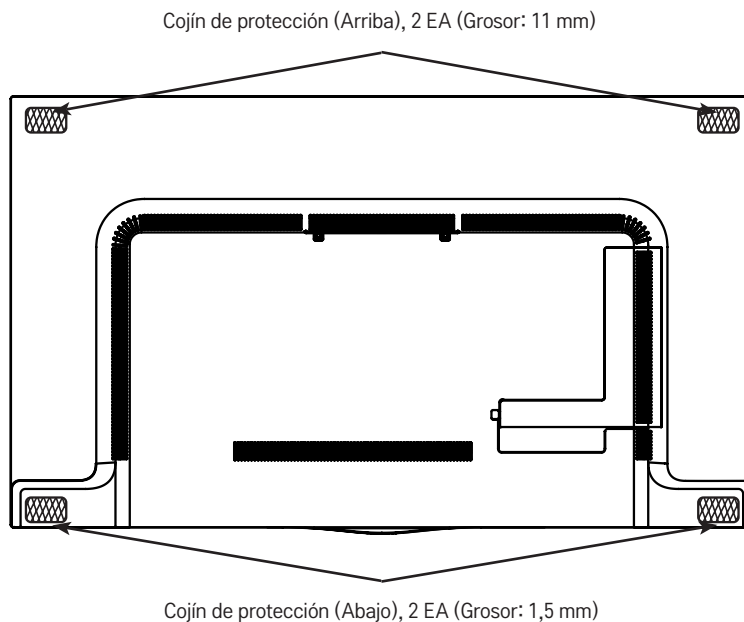

3 Cómo marcar los puntos de fijación de tornillos en la pared con el papel guía VESA

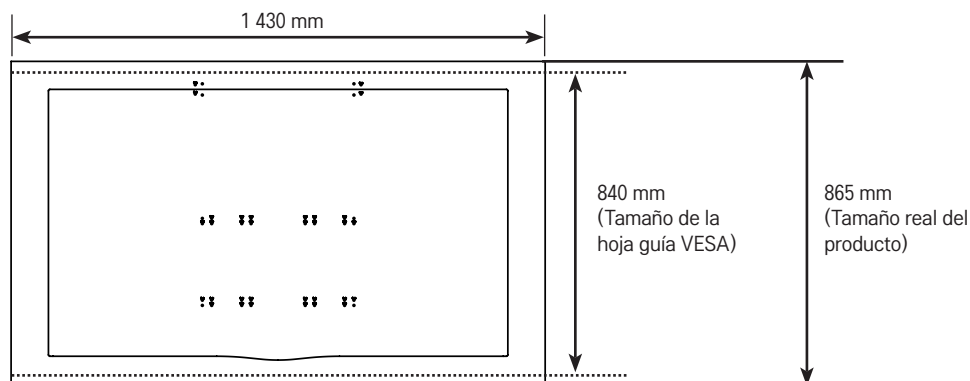

1. Revise el estándar VESA para el TV.
2. Marque la ubicación de instalación en la pared con el papel guía VESA proporcionado.
3. Quite la hoja guía VESA después de marcar la ubicación de instalación en la pared.

* Tenga en cuenta que la hoja guía VESA es más corta que el producto real en 12,4 mm en la parte de arriba y en la de abajo, respectivamente.

4 Cómo colocar los anclajes y tornillos

Siga las instrucciones.

- Revise el material de la pared y el grosor del acabado.
- Puede utilizar los anclajes y los tornillos suministrados junto con el televisor en paredes de hormigón, hormigón liviano, piedras suaves, piedras duras, ladrillos o bloques celulares.
- No instale el dispositivo en pared de paneles de yeso o paneles de fibra de mediana intensidad (MDF). En este caso, el anclaje y los tornillos deben insertarse en el hormigón detrás del acabado. Si no hay hormigón del otro lado, instale primero un soporte colgante para fijarle los anclajes y tornillos.
- Cuando lo instale en una pared no especificada en este manual, asegúrese de que cada posición de instalación soporte una carga de 70 kgf (686 N) y una carga de esfuerzo de 100 kgf (980 N) o más.

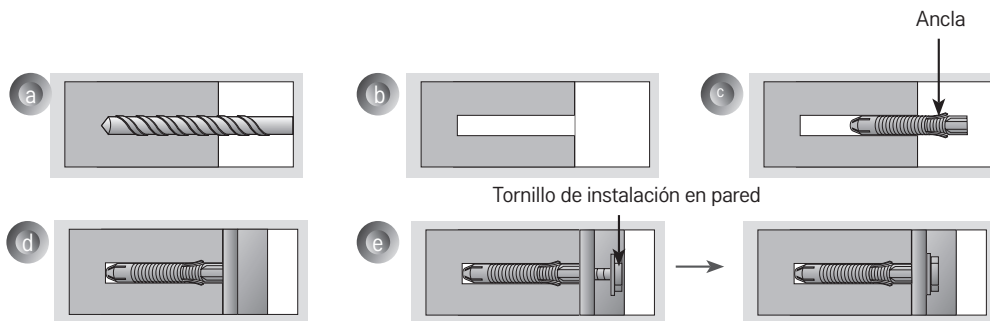

- Utilice una broca de Φ 8 mm para hormigón y un taladro percutor (impacto).

- Taladre un agujero de una profundidad de 80-100 mm, donde se colocará el anclaje, utilizando una broca de 8 mm.
- Limpie el agujero taladrado.
- Inserte el anclaje al agujero. (Utilice un martillo para insertar el ancla)
- Coloque el soporte de pared cerca de la pared. Coloque el elemento de ajuste de ángulo hacia arriba.
- Inserte el tornillo de instalación en pared en el agujero y apriételo.
Apriete el tornillo utilizando el torque recomendado de 45 kgf/cm - 60 kgf/cm o más.

5 Instalación del soporte de montaje en pared

Coloque los tornillos

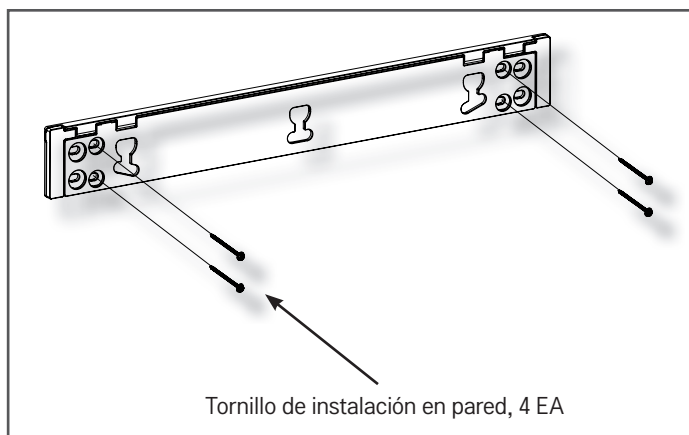

- Apriete los 4 tornillos de montaje en pared.
- Si alguna de las ubicaciones de montaje no es adecuada para la instalación, mueva ambos soportes a las ubicaciones que cumplen con las condiciones anteriores.
- Fije el soporte de montaje en pared con los tornillos de montaje tal como se muestra en la imagen.
- Apriete los tornillos hasta que el muro, el soporte de montaje en pared y los tornillos se unan firmemente mediante el uso de un destornillador Phillips (manual o eléctrico) o una llave de 8 mm.

Cómo colocar los accesorios de caucho

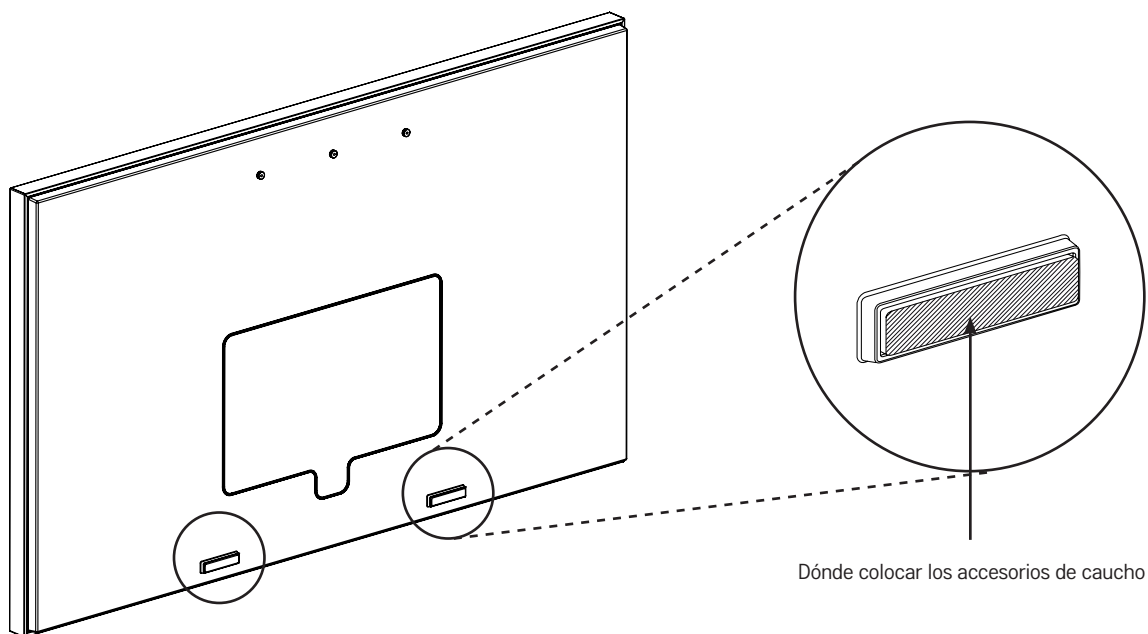

- Utilice material reforzado cuando coloque el producto a un tipo de pared no especificado en este manual.
- Coloque los dos accesorios de caucho al área en la parte inferior del panel posterior de la Bocina de lienzo, como se muestra en la figura.

PRECAUCIÓN

- Este método de fijación de accesorios de caucho solo es aplicable cuando se coloca el producto a un muro no especificado en este manual.
- Es recomendable que fije la Bocina de lienzo a una pared de hormigón.

Ensamblado del soporte de montaje en pared y Bocina de lienzo

- Se necesitan dos o más personas para instalar el producto.

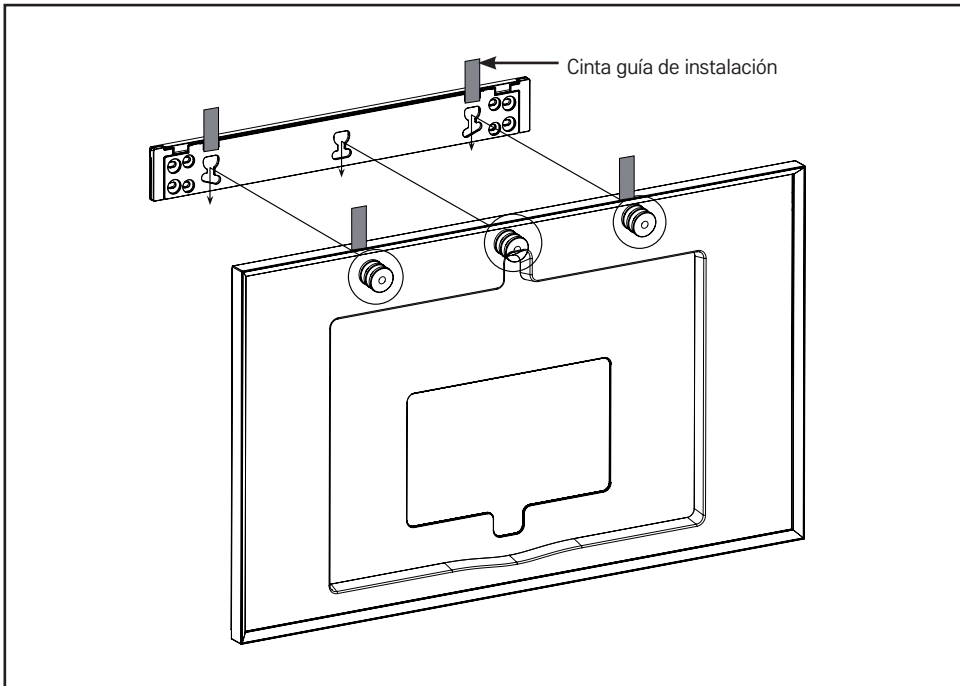

1. Coloque la Bocina de lienzo en el soporte de montaje en pared que está fijado a la pared en la dirección de las flechas.
 - Coloque la cinta guía por encima de los agujeros izquierdos y derechos del soporte de montaje en pared, y por encima de los espaciadores de alineación derechos o izquierdos de la Bocina de lienzo.
 - Coloque la cinta guía lado a lado, como se muestra en la imagen, y luego instale el producto. Cuando haya completado la instalación, retire la cinta guía.
 - Asegúrese de que el producto esté bien asegurado al tirar ligeramente de la parte superior de la Bocina de lienzo.
 - Si el producto no se encuentra nivelado tras la instalación, nivélelo moviendo la Bocina de lienzo de izquierda a derecha.

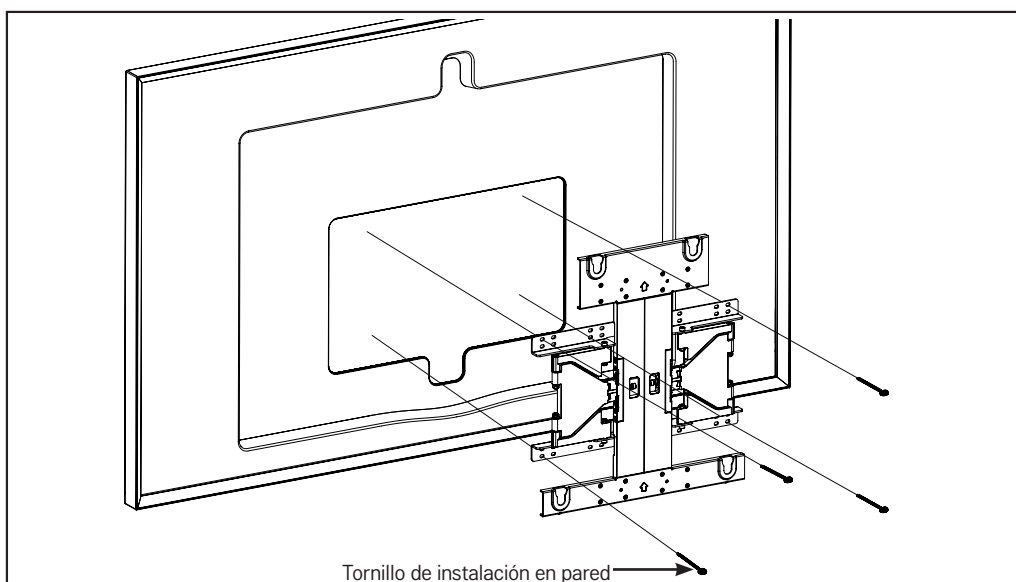

2. Instale el soporte de pared utilizando los tornillos de instalación en pared.

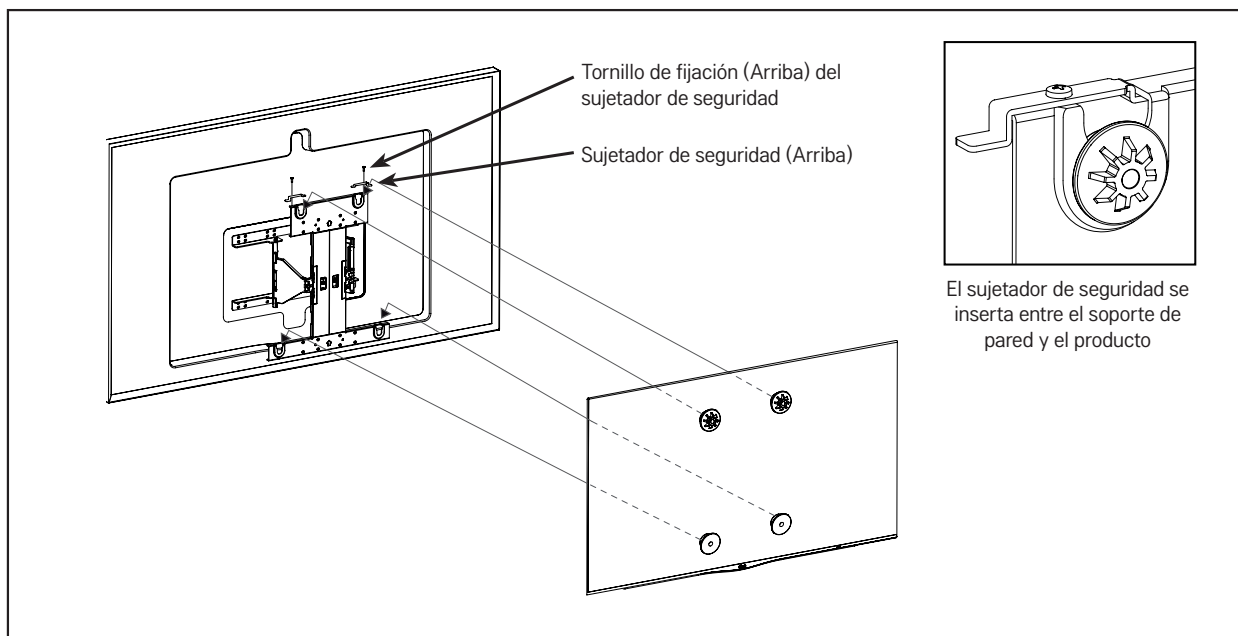

3. Cuelgue el TV con los espaciadores de alineación en la pared con el soporte, como se indica con la flecha. Instale la parte inferior primero, luego la parte superior levantando levemente el televisor.
4. Inserte el pin de seguridad incluido, que evita el desplazamiento del producto, en la dirección de la flecha, mientras ajusta la posición, y luego fije completamente el sujetador de seguridad con el tornillo de fijación para el sujetador de seguridad. Si no se fija el sujetador de seguridad, como muestra la ilustración, el producto podría caerse.
 - Asegúrese de que el producto esté fijado de manera segura tirando ligeramente la parte inferior del televisor.
 - Cuando use cables y accesorios distintos a los incluidos con el producto para instalarlo, asegúrese de que el producto esté instalado a una distancia suficiente de la pared para evitar tensión en los cables y accesorios conectados.
 - Si empuja el producto con demasiada fuerza podría dañarlo.

7 Ajuste del nivel del producto

Si el producto no queda nivelado después de la instalación, ajústelo con el tornillo.
(El producto sube o baja según la dirección de rotación del tornillo.)

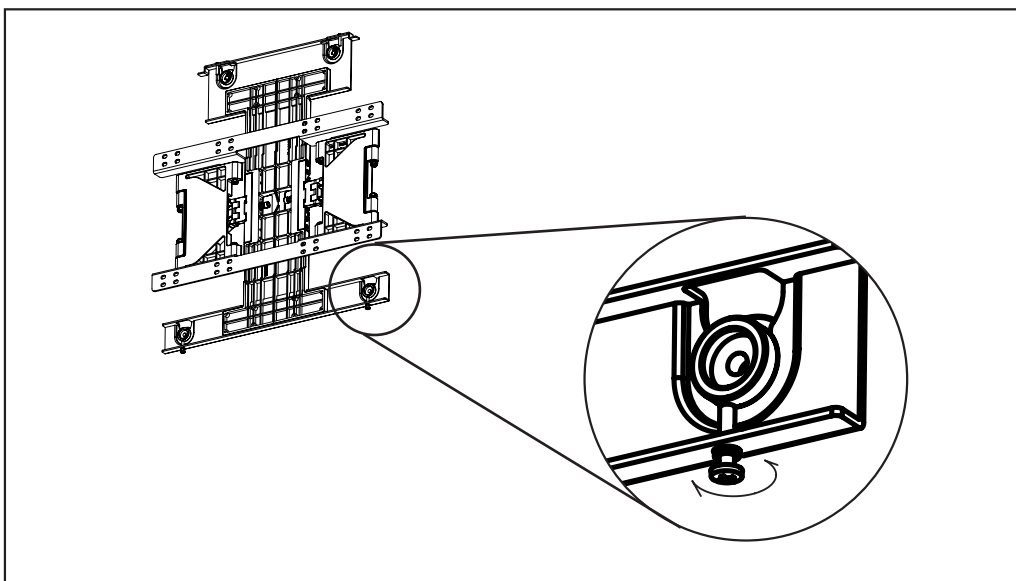

Organización del cable eléctrico

Después de tirar la Bocina de lienzo hacia adelante, saque el cable de alimentación a través del orificio cuadrado por debajo la Bocina de lienzo para organizarlo.

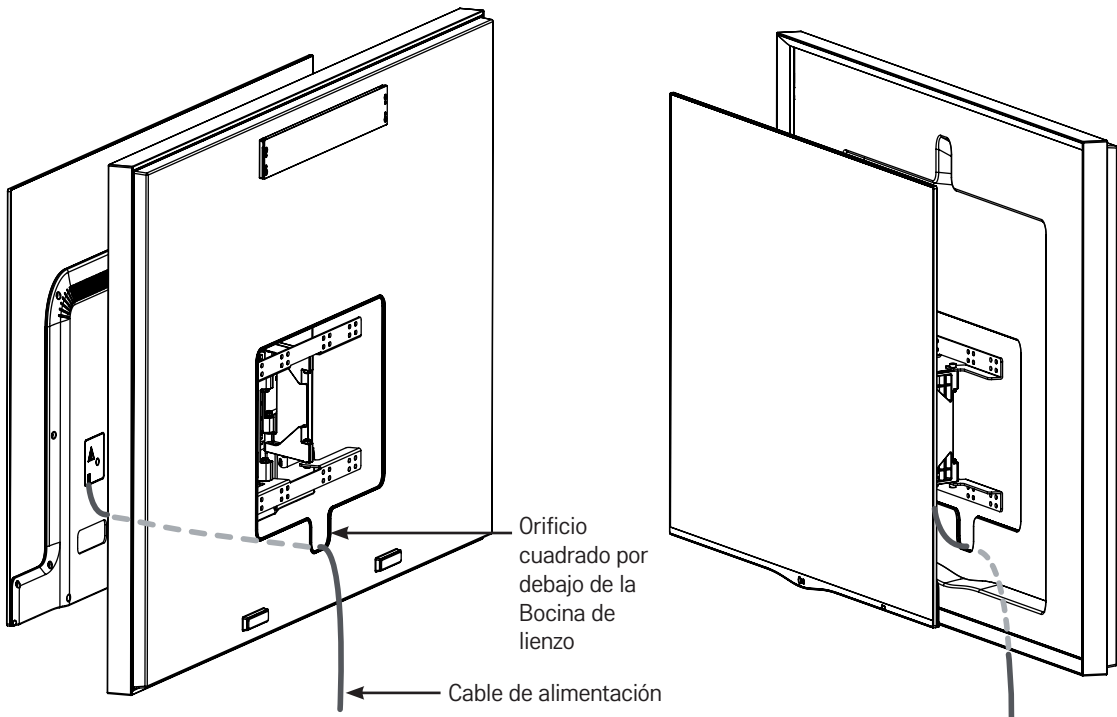

Atrás

Frente

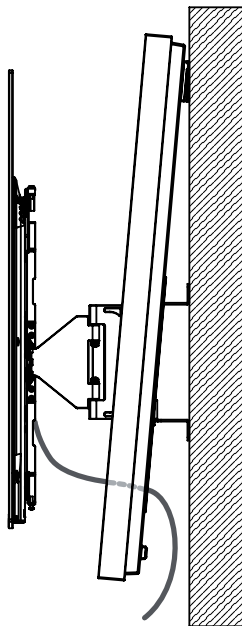

Lado

9

Fije el sujetador de seguridad (Abajo)

- Asegúrese de fijar el sujetador de seguridad (abajo) después de organizar el cable de alimentación. Fije el sujetador de seguridad (abajo), utilizando el tornillo de fijación del sujetador de seguridad, en el agujero cuadrado de la instalación en la pared, como se muestra en la ilustración.
- Fije el sujetador para que sea simétrico en ambos lados.
- Asegúrese de que el producto esté bien asegurado tirando ligeramente de la parte superior de la Bocina de lienzo.
- Tire de la parte inferior de la Bocina de lienzo para verificar si el producto está bien fijado.

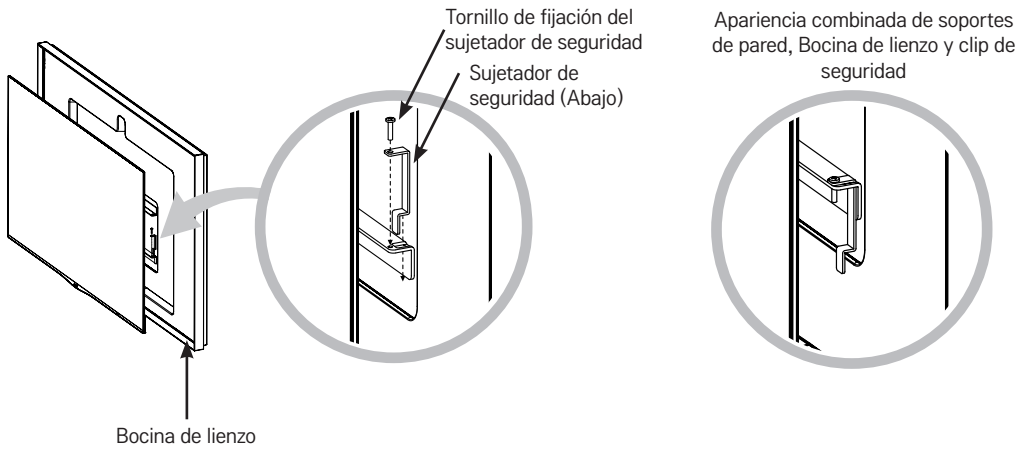

10

Conecte el cable óptico

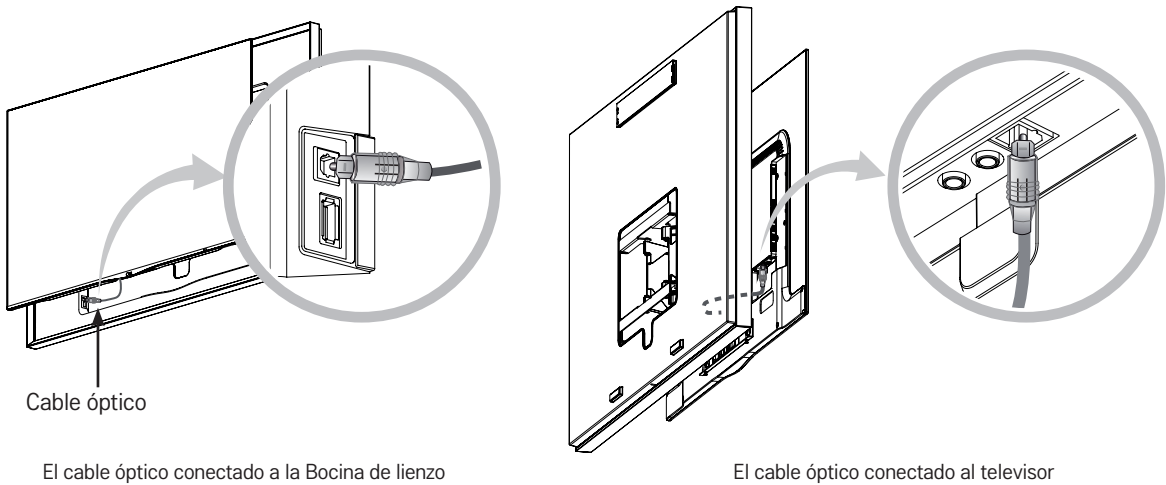

Apariencia ensamblada de la Bocina de lienzo y el televisor

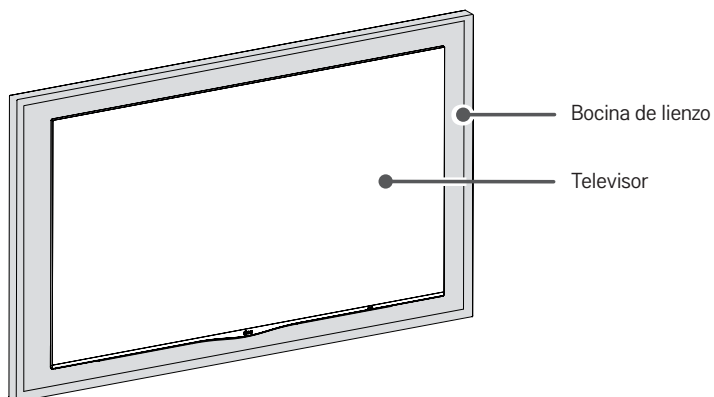

⚠ PRECAUCIÓN

- No colocar la television cerca de fuentes de calor, puede resultar quemada u ocasionar otro daño.
- Deje un espacio mínimo de 10 cm (4 pulgadas) entre el televisor y la pared para asegurar una ventilación adecuada.

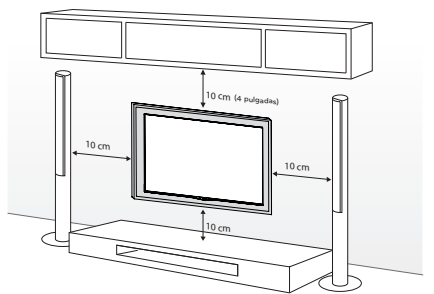



ESPECIFICACIONES

[Unidad: mm]

Soporte de pared

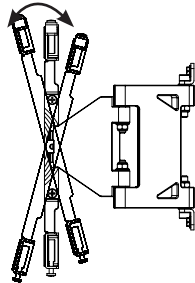

$-15^{\circ} \sim +15^{\circ} \pm 2^{\circ}$

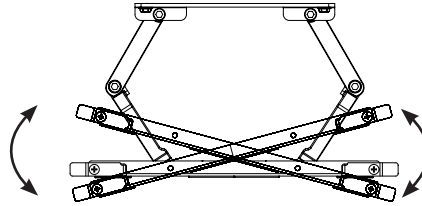

$-15^{\circ} \sim +15^{\circ} \pm 2^{\circ}$

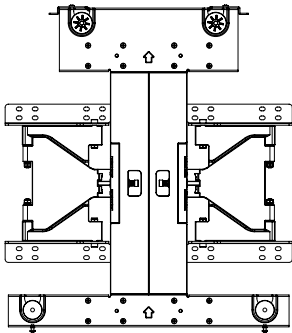

Max.

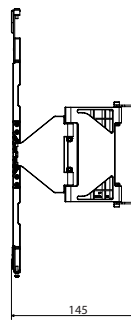

145

Min.



14

Bocina de lienzo

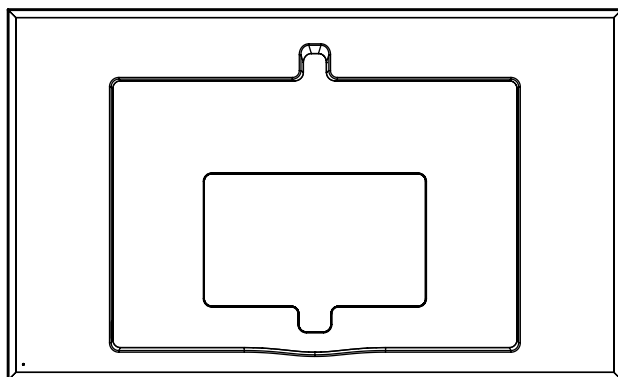

<Frente>



<Lado>

Soporte de montaje en pared

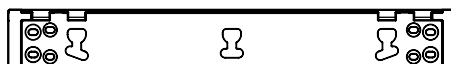

<Frente>



<Lado>

Nombre del modelo	Bocina de lienzo	Soporte de pared	Soporte de montaje en pared
Ancho	1 430 (mm)	450 (mm)	500 (mm)
	56,2 (pulgada)	17,7 (pulgada)	19,6 (pulgada)
Alto	865 (mm)	500 (mm)	64 (mm)
	34,0 (pulgada)	19,6 (pulgada)	2,5 (pulgada)
Profundidad	64 (mm)	40 (mm)	9 (mm)
	2,5 (pulgada)	1,5 (pulgada)	0,3 (pulgada)
Peso	17,7 (kg)	5,7 (kg)	0,6 (kg)
	39,0 (libras)	12,5 (libras)	1,3 (libras)
Especificaciones VESA de instalación en pared	-	210 (Arriba) / 364 (Abajo) * 450	-
Carga de tensión máxima	-	50 (kgf)	50 (kgf)
Salida de audio	100 W	-	-
Fuentes de alimentación	AC 100V~240V 50~60Hz (ADAPTADOR SMPS)	-	-
Entrada	Entrada SPDIF	-	-
Frente, Woofer	Impedancia : 8 Ω	-	-



El nombre y el número de serie del modelo están ubicados en la parte posterior y en un costado del producto. Anote los siguientes datos.

MODELO _____

SERIE _____