



LG

Life's Good

Korisnički priručnik

IPS LED MONITOR (LED MONITOR)

Pre upotrebe proizvoda detaljno pročitajte informacije o bezbednosti.

Lista modela IPS LED Monitora (LED Monitora)

25UM64

25UM65

34UM64

34UM65

www.lg.com

SADRŽAJ

3 LICENCA

4 MONTIRANJE I PRIPREMA

- 4 Delovi proizvoda
- 5 Opis proizvoda i dugmadi
- 6 - Korišćenje upravljačkog dugmeta
- 7 - Ulazni priključak
- 8 Premeštanje i podizanje monitora
- 9 Instaliranje monitora
- 9 - Montiranje postolja
- 12 - Odvajanje postolja
- 15 - Postavljanje na sto
- 16 - Podešavanje ugla
- 17 - Uređivanje kablova
- 18 - Instaliranje ploče za montiranje na zid
- 18 - Postavljanje na zid
- 20 - Korišćenje Kensington brave

21 KORIŠĆENJE MONITORA

- 21 Povezivanje sa računarom
- 21 - DVI veza
- 22 - HDMI veza
- 22 - DisplayPort veza
- 23 Povezivanje AV uređaja
- 23 - HDMI veza
- 23 Povezivanje perifernih uređaja
- 23 - Povezivanje slušalica

24 INSTALIRANJE SOFTVERA ZA LG MONITOR

26 KORISNIČKA PODEŠAVANJA

- 26 Otvaranje glavnog menija
- 26 - Funkcije u okviru glavnog menija
- 27 Korisnička podešavanja
- 27 - Postavke menija
- 28 - Format slike
- 29 - Funkcija
- 30 - PBP
- 31 - Slika
- 32 - Boja
- 33 - Podešavanja
- 34 - Vрати na originalno
- 35 - Čitanje

36 REŠAVANJE PROBLEMA

38 SPECIFIKACIJE PROIZVODA

- 40 Režim fabričke podrške (unapred podešeni režim, DVI-D/HDMI/DisplayPort PC)
- 40 HDMI usklađivanje vremena (video)
- 40 LED lampica napajanja

41 PRAVILAN POLOŽAJ TELA

- 41 Pravilan položaj tela pri korišćenju monitora

LICENCA

Svaki model ima drugačiju licencu. Više informacija o licenci potražite na lokaciji www.lg.com.



Termini HDMI i HDMI High-Definition Multimedia Interface i HDMI logotip su zaštićeni žigovi ili registrovani zaštićeni žigovi kompanije HDMI Licensing LLC u SAD i drugim zemljama.



VESA, VESA logotip, logotip usklađenosti za DisplayPort i logotip usklađenosti za DisplayPort za uređaje sa dvostrukim izvorom predstavljaju registrovane zaštitne žigove organizacije Video Electronics Standards Association.

MONTIRANJE I PRIPREMA

Delovi proizvoda

Pre upotrebe proizvoda proverite da li se u kutiji nalaze sve komponente. U slučaju da neke komponente nedostaju, obratite se prodavnicu u kojoj ste kupili proizvod. Imajte u vidu da se proizvod i komponente mogu razlikovati od onih na slici.

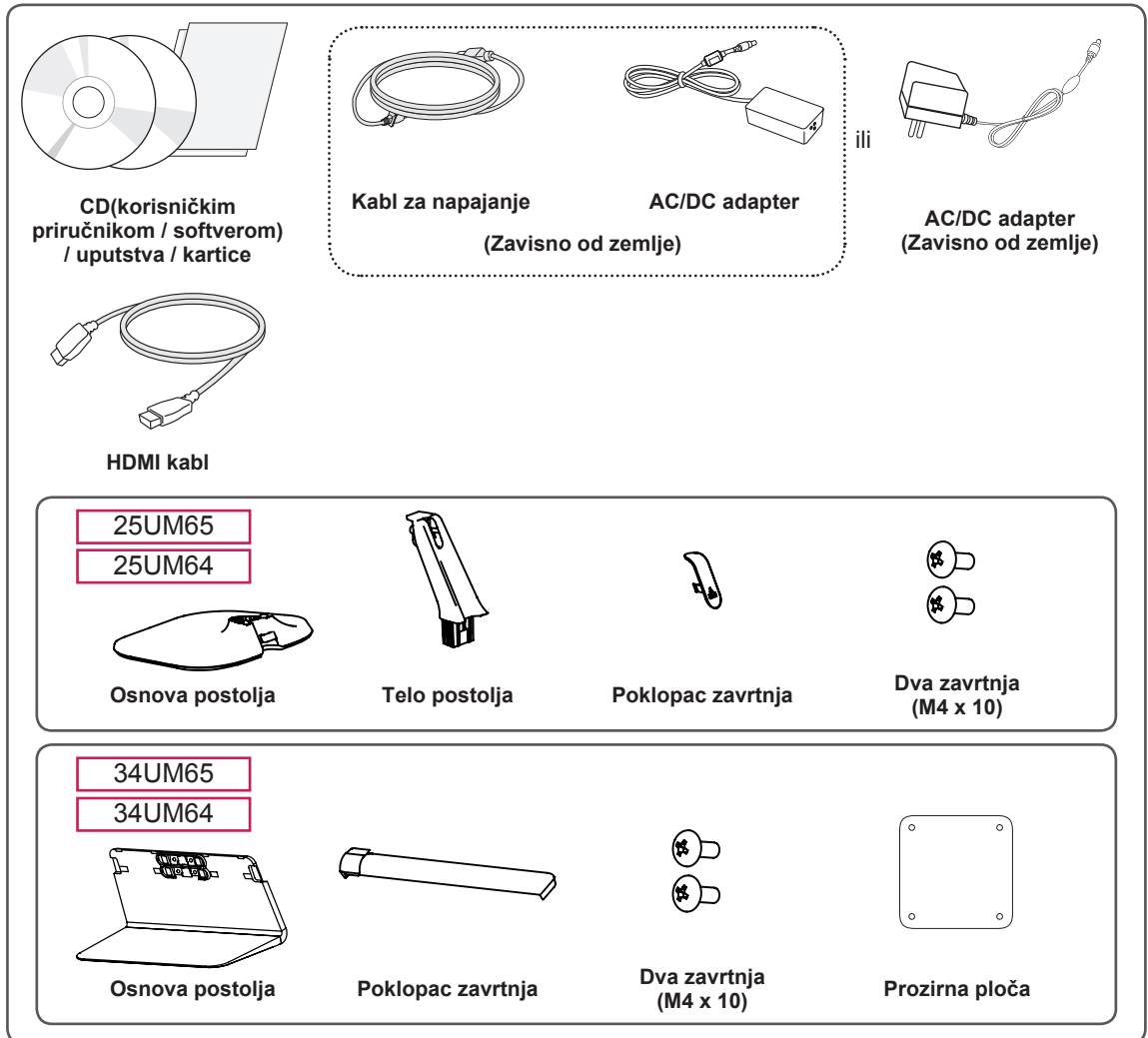

OPREZ

- Uvek koristite originalne komponente da biste obezbedili bezbednost i performanse proizvoda.
- Sva oštećenja i povrede koji nastanu zbog upotrebe falsifikovanih proizvoda nisu pokriveni garancijom.

**NAPOMENA**

- Komponente se mogu razlikovati od slika u ovom priručniku.
- Sve informacije o proizvodu i specifikacije iz ovog priručnika mogu biti promenjene bez prethodnog obaveštenja da bi se poboljšale performanse proizvoda.
- Da biste kupili opcioni dodatni pribor, posetite prodavnicu elektronske opreme ili prodavnicu na mreži, odnosno pozovite prodavnicu u kojoj ste kupili proizvod.
- Kabl za napajanje koji ste dobili uz uređaj može se razlikovati u zavisnosti od regiona.

Opis proizvoda i dugmadi

25UM65

25UM64

**Indikator napajanja**

- Uključeno: napajanje je uključeno
- Isključeno: napajanje je isključeno

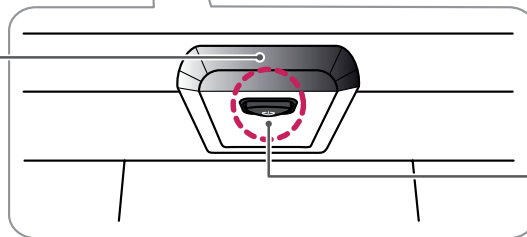

Upravljačko dugme

**NAPOMENA**

- Upravljačko dugme nalazi se na dnu monitora.

34UM65

34UM64

**Indikator napajanja**

- Uključeno: napajanje je uključeno
- Isključeno: napajanje je isključeno





Upravljačko
dugme**NAPOMENA**

- Upravljačko dugme nalazi se na dnu monitora.

Korišćenje upravljačkog dugmeta

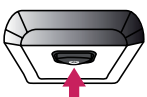
Da biste lako upravljali funkcijama monitora, pritisnite upravljačko dugme ili ga prstom pomerajte nalevo/nadesno.

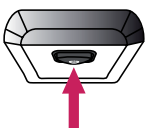
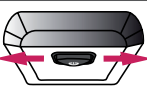
Osnovne funkcije

		Napajanje je uključeno	Prstom jedanput pritisnite upravljačko dugme da biste uključili monitor.
		Napajanje je isključeno	Prstom jedanput pritisnite i zadržite upravljačko dugme da biste isključili monitor.
		Podešavanje jačine zvuka	Pomerajte upravljačko dugme nalevo/nadesno da biste podesili jačinu zvuka.

Ulazni priključak

25UM65

25UM64

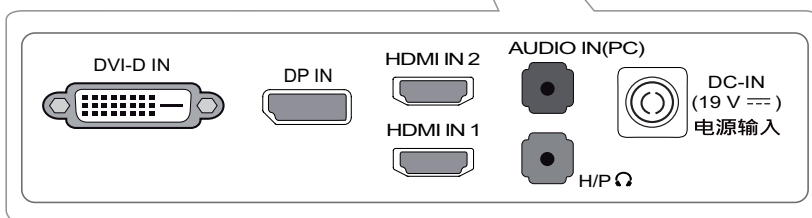
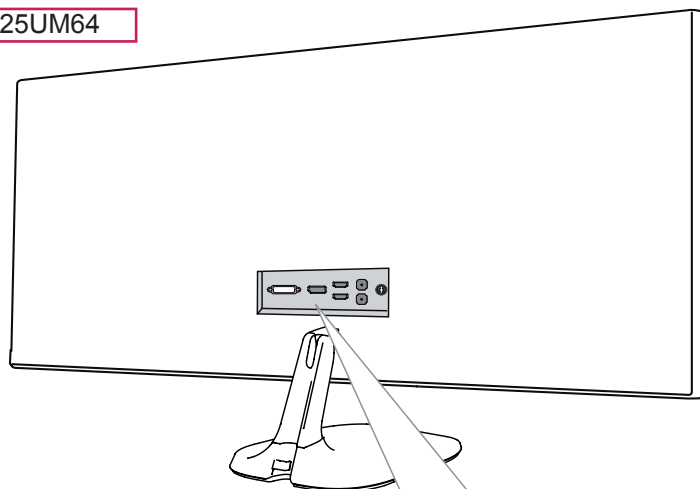

34UM65

34UM64

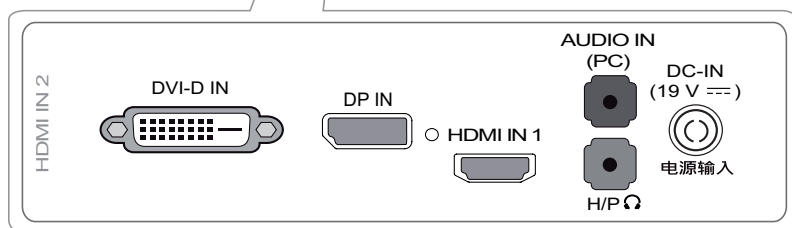
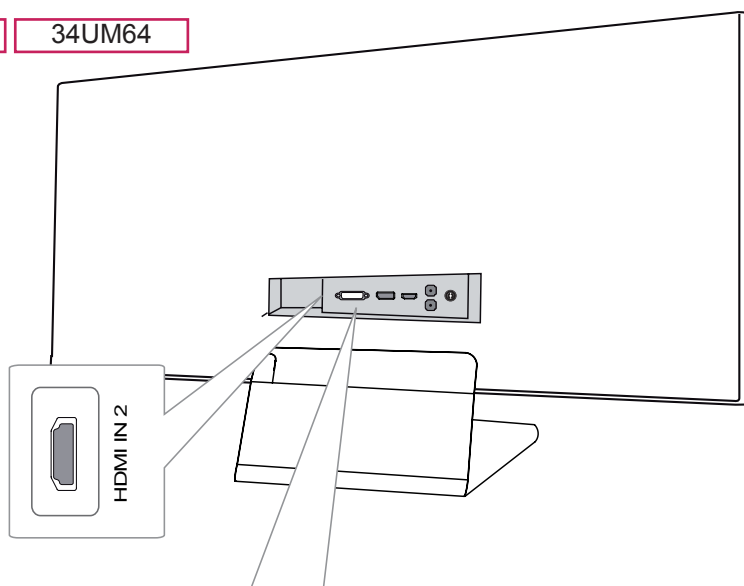

Premeštanje i podizanje monitora

Kada premeštate ili podižete monitor, pratite ova uputstva da biste sprečili da se monitor ogrebe ili ošteti i da biste obezbedili bezbedan transport bez obzira na oblik ili veličinu.

- Preporučuje se da stavite monitor u originalnu kutiju ili materijal za pakovanje pre premeštanja.
- Pre premeštanja ili podizanja monitora isključite kabl za napajanje i sve ostale kablove.
- Čvrsto držite donji deo i stranice okvira monitora. Nemojte držati sam panel.

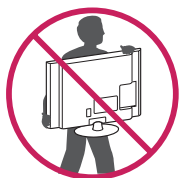
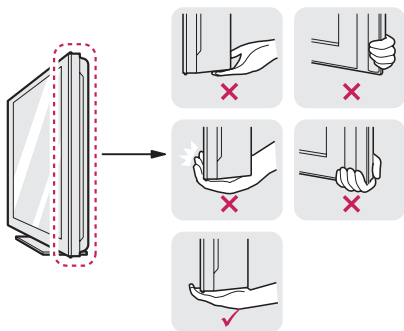

- Dok držite monitor, ekran treba da bude okrenut ka vama da se ne bi izgubio.
- Prilikom transporta monitor nemojte da izlažete udarcima ili prejakim vibracijama.

- Kada premeštate monitor, držite ga u uspravnom položaju, nikada nemojte okretati monitor na stranu, niti ga naginjati bočno.

! OPREZ

- Koliko je to moguće, izbegavajte da dodirujete ekran monitora.
 - Ovo može oštetiti ekran ili neke piksele koji se koriste za stvaranje slika.

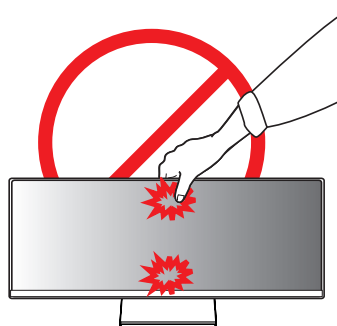
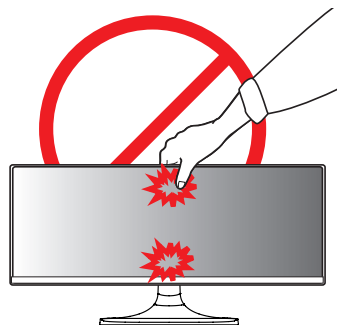

- Ako koristite monitor bez osnove postolja, upravljačko dugme može izazvati da monitor postane nestabilan i padne, što može da dovede do oštećenja monitora ili telesne povrede. Pored toga, ovo može da izazove kvar upravljačkog dugmeta.

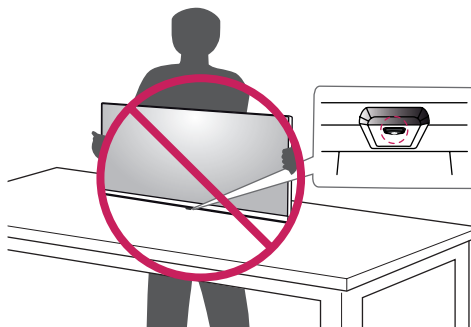

Instaliranje monitora

Montiranje postolja



OPREZ

- Nemojte jako pritiskati kada pričvršćujete zavrtnje da ne biste oštetili monitor. Oštećenja nastala na ovaj način nisu pokrivena garancijom proizvođača.
- Ako koristite monitor bez osnove postolja, upravljačko dugme može izazvati da monitor postane nestabilan i padne, što može dovesti do oštećenja monitora ili telesne povrede. Pored toga, ovo može da izazove kvar upravljačkog dugmeta.

25UM65

25UM64

- 1 Okrenite ekran nadole.



OPREZ

- Da biste zaštitili ekran od ogrebotina, pokrijte površinu mekom krpom.

- 2 Proverite smer tela postolja (prednja strana, zadnja strana), a zatim postavite telo postolja na šarku postolja.

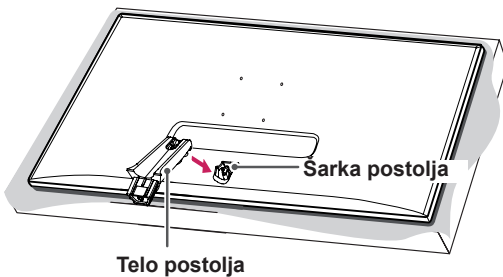

- 3 Pričvrstite dva zavrtnja sa zadnje strane osnove postolja i zatvorite poklopac zavrtnja.

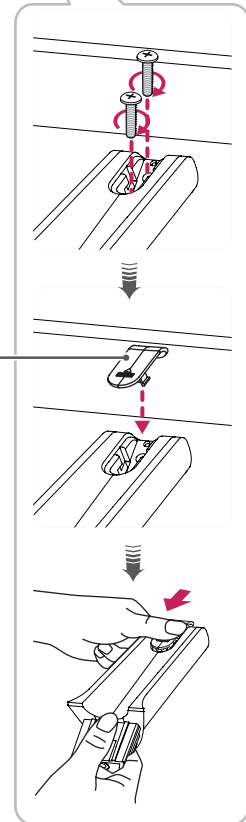
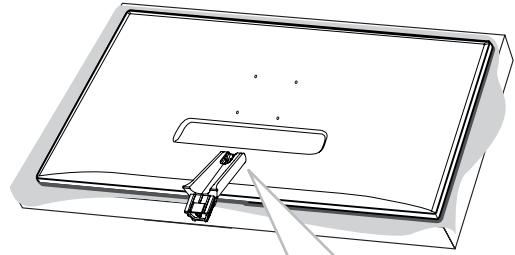

- 4 Pričvrstite osnovu postolja na telo postolja.
Okrenite zavrtnje na osnovi postolja nadesno.

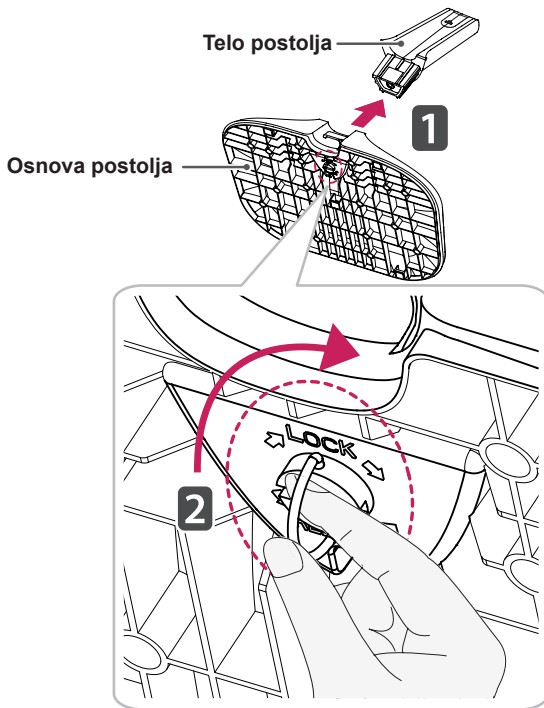

34UM65

34UM64

1 Okrenite ekran nadole.

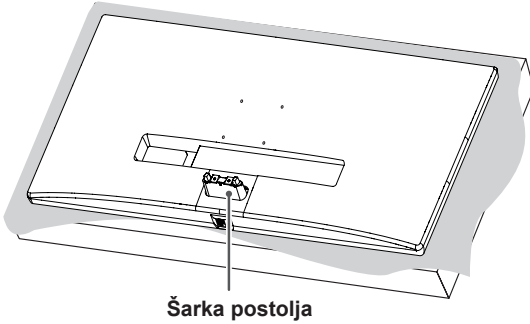
**OPREZ**

- Da biste zaštitili ekran od ogrebotina, pokrijte površinu mekom krpom.

2 Montirajte osnovu postolja na šarku postolja kao što je prikazano na slici. Pričvrstite dva zavrtnja na zadnju stranu osnove postolja i zatvorite poklopac zavrtnja.

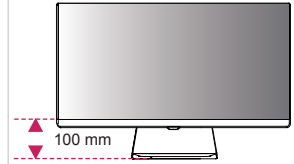
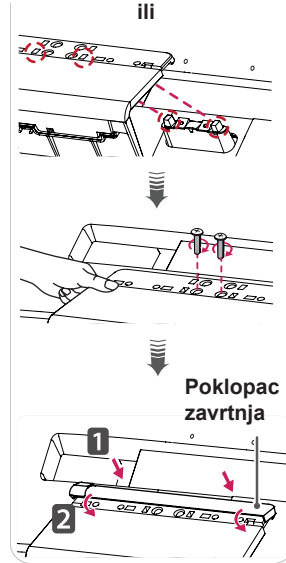
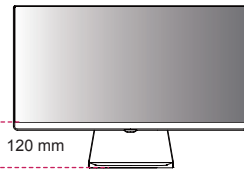
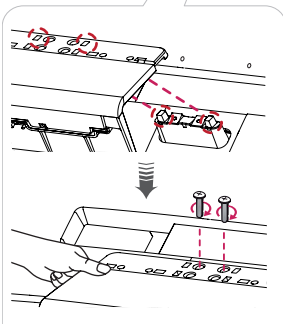
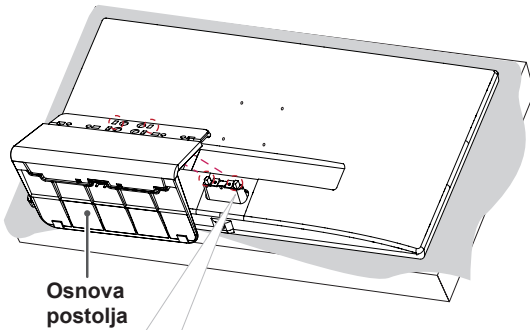
**OPREZ**

- Visina postolja može se podešavati za **20 mm**.
- Kada pričvršćujete zavrtnje nakon montiranja osnove postolja na šarku postolja, vodite računa da rukom pridržavate osnovu postolja. U suprotnom, može da dođe do pada proizvoda, što može da izazove telesne povrede ili oštećenje proizvoda.
- Vodite računa da ne ogrebite ruku o ivice poklopca zavrtnja.

Odvajanje postolja



OPREZ

- Slike u ovom dokumentu predstavljaju tipične procedure i mogu izgledati drugačije od stvarnog proizvoda.
- Ne nosite monitor okrenut naopako držeći ga samo za postolje. To može dovesti do pada monitora sa postolja, što može izazvati telesnu povredu.
- Kada pomerate ili premeštate monitor, ne dodirujte ekran monitora. Snažan pritisak može da ošteti ekran monitora.
- Ako koristite monitor bez osnove postolja, upravljačko dugme može izazvati da monitor postane nestabilan i padne, što može da dovede do oštećenja monitora ili telesne povrede. Pored toga, ovo može da izazove kvar upravljačkog dugmeta.

25UM65

25UM64

- 1 Okrenite ekran nadole.



OPREZ

- Da biste zaštitili ekran od ogrebotina, pokrijte površinu mekom krpom.

- 2 Okrenite zavrtnje na osnovi postolja nalevo da biste odvojili osnovu postolja od tela postolja.

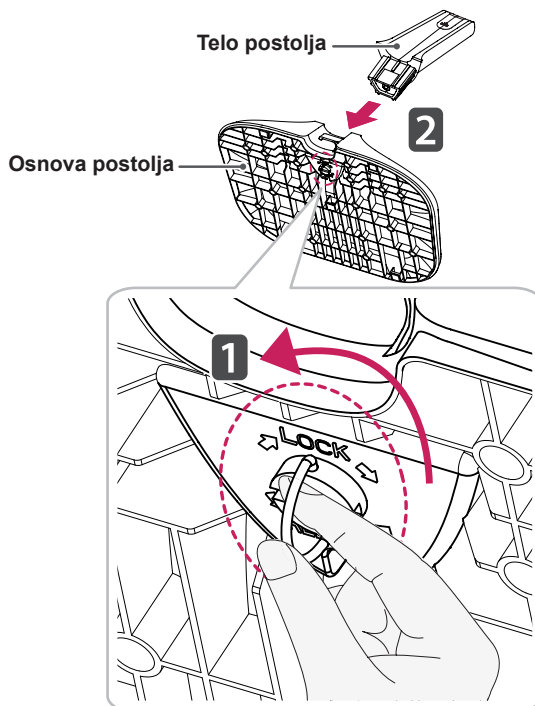

- 3 Podignite poklopac zavrtnja da biste ga skinuli sa tela postolja. Pomoću odvijača uklonite zavrtnje sa zadnje strane tela postolja i odvojite telo postolja od šarke postolja kao što je prikazano na slici.

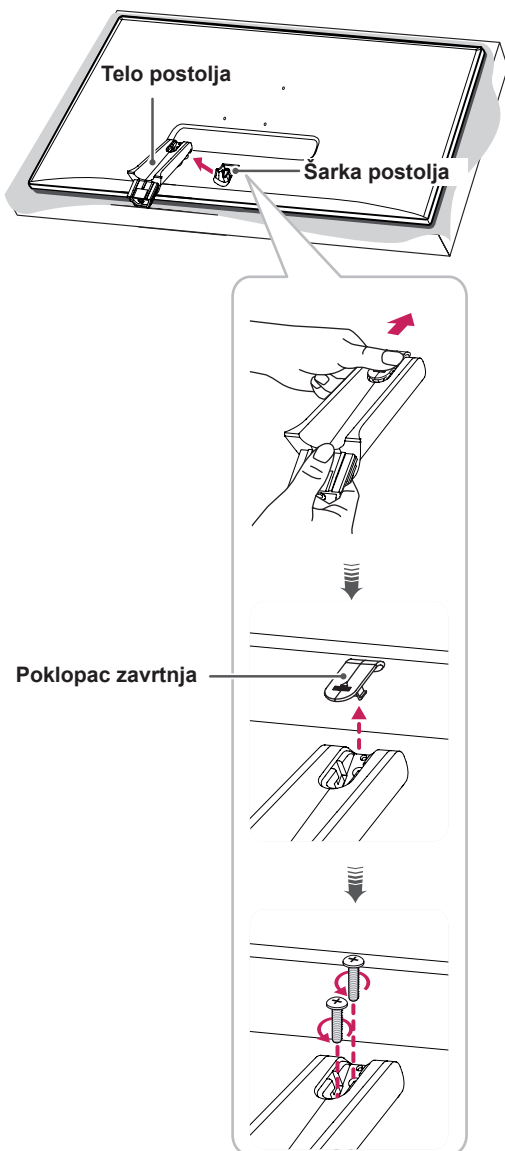

34UM65

34UM64

1 Okrenite ekran nadole.

**OPREZ**

- Da biste zaštitili ekran od ogrebotina, pokrijte površinu mekom krpom.

2 Skinite poklopac zavrtnja sa osnove postolja kao što je prikazano na slici, a zatim uklonite dva zavrtnja sa zadnje strane da biste odvojili osnovu postolja od šarke.

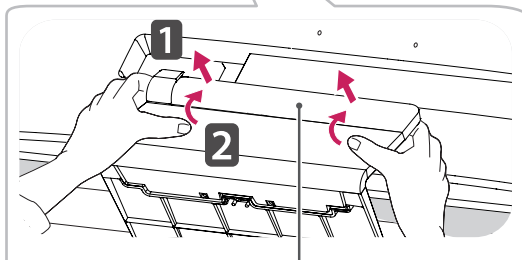
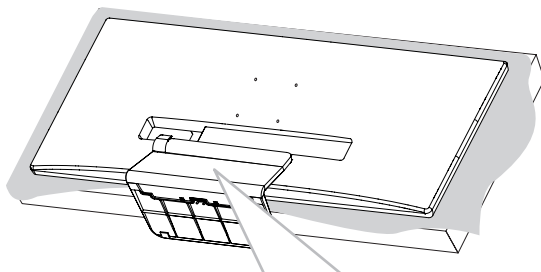

Poklopac zavrtnja

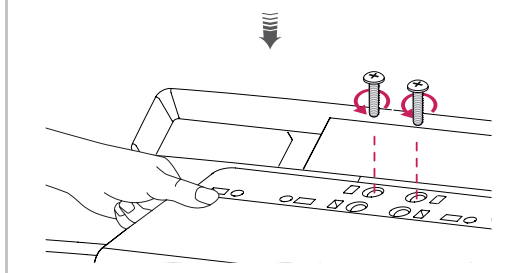

Osnova postolja

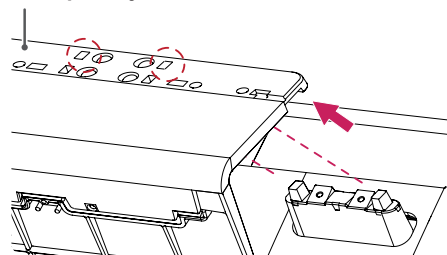
**OPREZ**

- Kada uklanjate zavrtnje da biste odvojili osnovu postolja od šarke postolja, vodite računa da rukom pridrđavate osnovu postolja. U suprotnom, može da dođe do pada proizvoda, što može da izazove telesne povrede ili oštećenje proizvoda.

Postavljanje na sto

- 1 Podignite monitor i uspravno ga postavite na sto. Postavite ga bar 10 cm od zida da biste obezbedili dovoljnu ventilaciju.

25UM65

25UM64

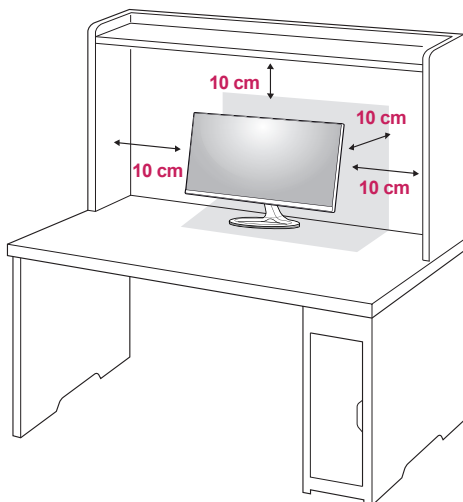

34UM65

34UM64

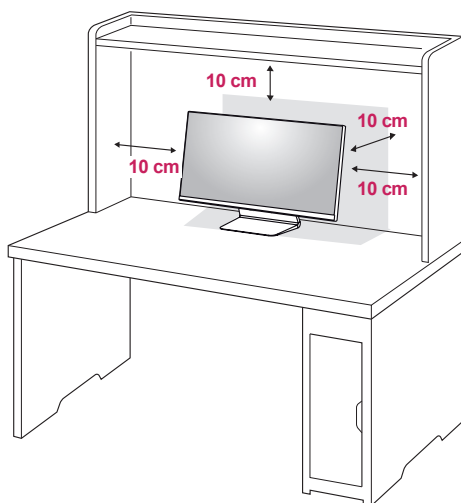

- 2 Povežite adapter sa monitorom, a zatim priključite kabl za napajanje u zidnu utičnicu.

25UM65

25UM64

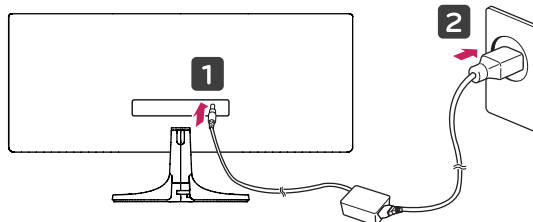

ili

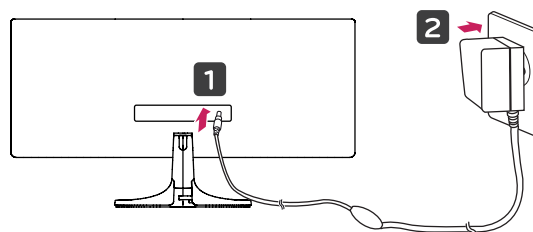

34UM65

34UM64

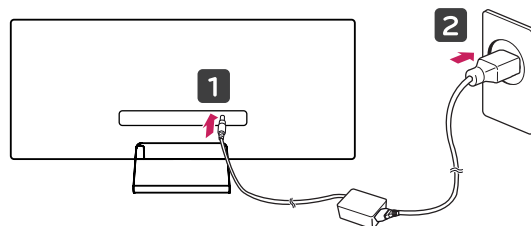

- 3 Pritisnite upravljačko dugme na dnu monitora da biste ga uključili.



OPREZ

- Pre premeštanja ili montiranja monitora, isključite kabl za napajanje iz utičnice. Postoji opasnost od strujnog udara.

Podešavanje ugla

- 1 Uspravite monitor koji je montiran na osnovu postolja.
- 2 Podesite ugao ekrana.

Ekran možete nagnuti unapred ili unazad u rasponu od -5° do 20° radi prijatnijeg gledanja.

25UM65

25UM64

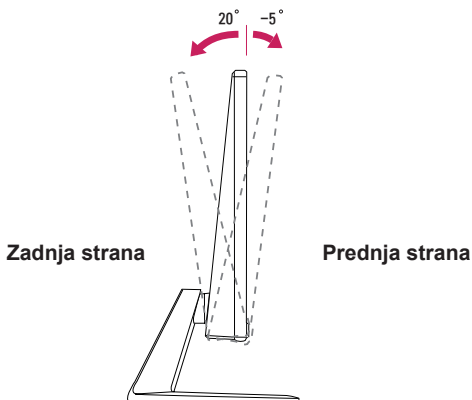

Ekran možete nagnuti unapred ili unazad u rasponu od -5° do 15° radi prijatnijeg gledanja.

34UM65

34UM64

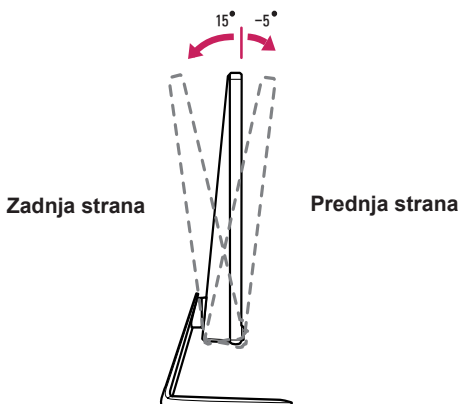

! UPOZORENJE

- Prilikom podešavanja ugla nemojte držati postolje na način prikazan na slici ispod. Možete povrediti prste.

25UM65

25UM64

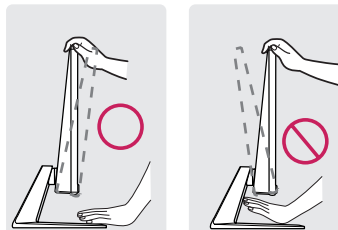

34UM65

34UM64

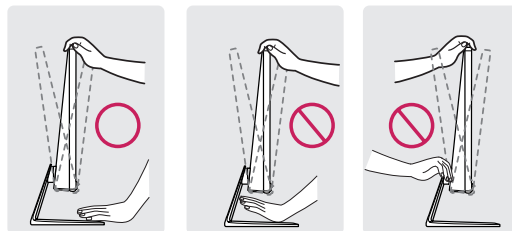

- Prilikom podešavanja ugla monitora vodite računa da ne dodirnete, odnosno pritisnete površinu ekrana.

25UM65

25UM64

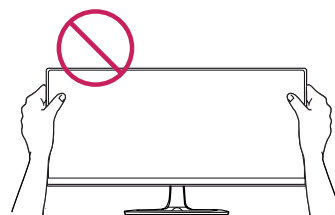

34UM65

34UM64

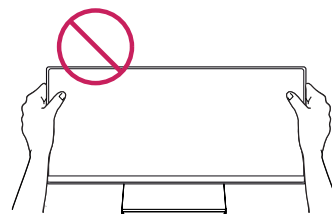

Uređivanje kablova

Uredite kablove pomoću držača kablova na osnovi postolja kao što je prikazano na slici.

25UM65

25UM64

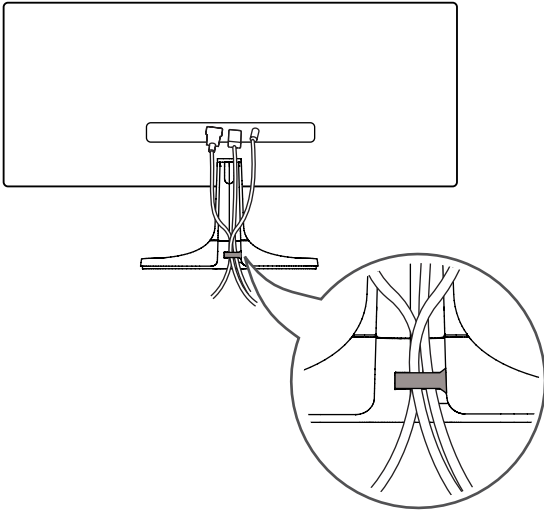

34UM65

34UM64

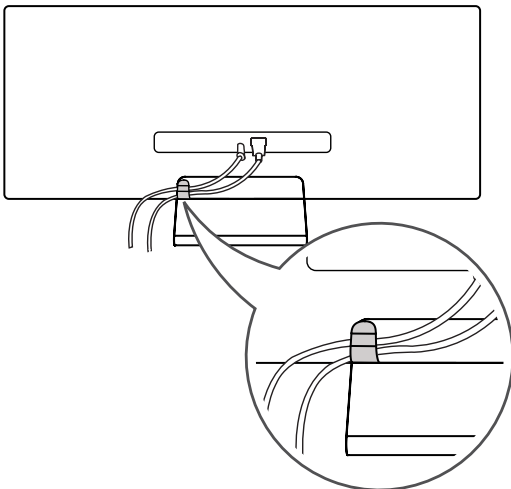

! NAPOMENA

- Može doći do prikliještenja kablova u oblasti šarke, kao što je prikazano na slici, pa budite pažljivi kada organizujete kablove.

34UM65

34UM64

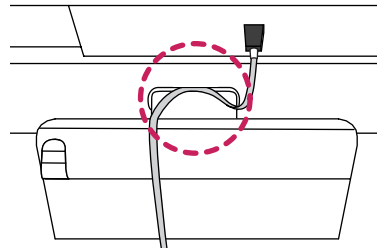

Instaliranje ploče za montiranje na zid

Ovaj monitor odgovara specifikacijama ploče za montiranje na zid ili drugih kompatibilnih uređaja.

- 1 Okrenite ekran nadole. Da biste zaštitili ekran od ogrebotina, pokrijte površinu mekom krpom.
- 2 Postavite prozirnu ploču na zadnju stranu monitora i poravnajte je sa otvorima za zavrtnje.

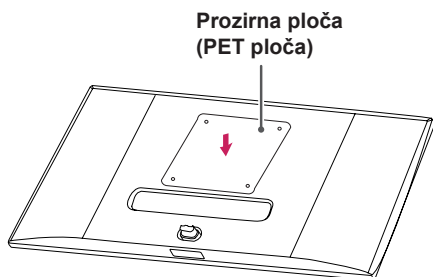

- 3 Postavite ploču za montiranje na zid na monitor i poravnajte je sa otvorima za zavrtnje.
- 4 Pomoću odvijača pritegnite četiri zavrtnja da biste pričvrstili ploču na monitor.

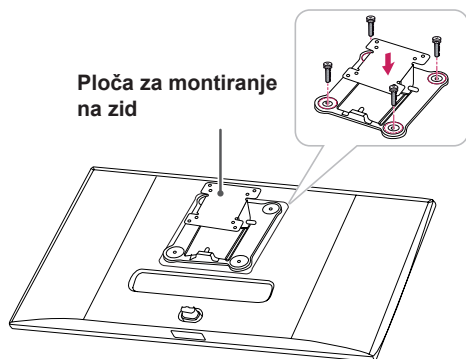

NAPOMENA

- Ploča za montiranje na zid prodaje se odvojeno.
- Više informacija o postavljanju potražite u uputstvima za postavljanje ploče za montiranje na zid.
- Vodite računa da ne pritiskate prejako ploču za montiranje na zid dok je pričvršćujete da ne bi došlo do oštećenja ekrana

Postavljanje na zid

Da bi postojala odgovarajuća ventilacija, monitor montirajte tako da bude najmanje 10 cm udaljen od zida i ostavite oko 10 cm prostora sa svake strane monitora. Detaljna uputstva za montiranje možete dobiti u lokalnoj prodavnici. Uputstva za instalaciju i podešavanje nosača za montiranje na zid sa mogućnošću naginjanja možete naći i u priručniku nosača.

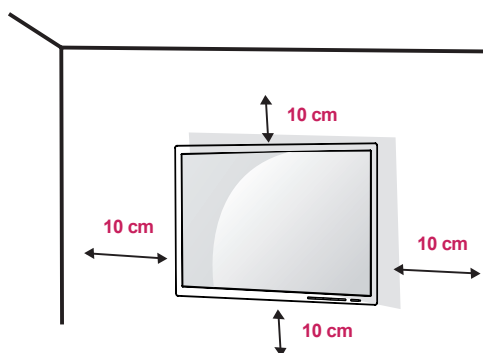

Da biste postavili monitor na zid, pričvrstite (opciono) nosač za montiranje na zid na zadnju stranu monitora.

Vodite računa da nosač za montiranje na zid bude dobro pričvršćen za monitor i za zid.

- 1 Ako koristite zavrtnje koji su duži od standardnih, može doći do unutrašnjeg oštećenja proizvoda.
- 2 Zavrtnji koji nisu usaglašeni sa VESA standardom mogu oštetiti proizvod i dovesti do pada monitora. Kompanija LG Electronics nije odgovorna za nezgode do kojih dođe usled korišćenja nestandardnih zavrtnja.

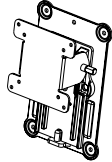
Model	25UM65 25UM64	34UM65 34UM64
Montiranje na zid (A x B)	75 x 75	100 x 100
Zavrtnaj za postolje	M4 x 10 mm	
Potrebni zavrtnji	4	
Ploča za montiranje na zid (opciono)	RW120 	

- Montiranje na zid (A x B)

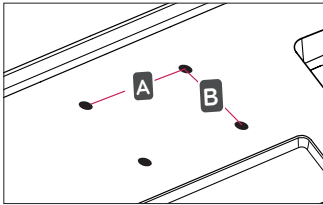

! NAPOMENA

- Koristite zavrtnje koji su usklađeni sa VESA standardima.
- Komplet za montiranje na zid sadrži uputstvo za montažu i sve neophodne delove.
- Nosač za montiranje na zid je opciono pribor. Opcioni dodatni pribor možete nabaviti kod lokalnog distributera.
- Dužina zavrtnja se razlikuje u zavisnosti od nosača za montiranje na zid. Vodite računa da upotrebite odgovarajuću dužinu.
- Više informacija potražite u korisničkom priručniku za nosač za montiranje na zid.

! OPREZ

- Pre premeštanja ili montiranja monitora, kabl za napajanje obavezno isključite iz utičnice da ne bi došlo do strujnog udara.
- U slučaju montiranja monitora na plafon ili kosi zid, može doći do pada monitora, što može dovesti do povreda. Koristite nosač za zid koji je odobrila kompanija LG i obratite se distributeru ili kvalifikovanom osoblju.
- Nemojte jako pritiskati kada pričvršćujete zavrtnje da ne biste oštetili monitor. Oštećenja nastala na ovaj način nisu pokrivena garancijom proizvođača.
- Koristite nosač za montiranje na zid i zavrtnje koji su usklađeni sa VESA standardom. Oštećenja do kojih dođe usled korišćenja ili nepravilnog korišćenja neodgovarajućih delova nisu pokrivena garancijom proizvođača.
- Mereno od zadnje strane monitora, dužina upotrebljenih zavrtnja ne sme biti veća od 8 mm.

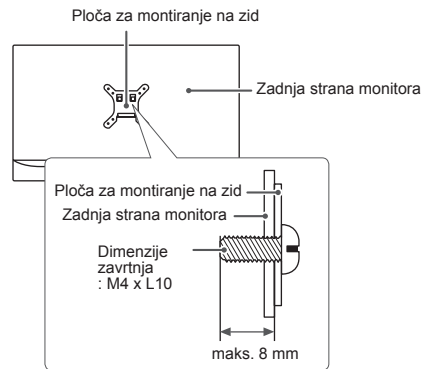

Korišćenje Kensington brave

Konektor za Kensington sistem bezbednosti nalazi se na zadnjoj strani monitora.

Više informacija o postavljanju i korišćenju potražite u korisničkom priručniku za Kensington bravu ili posetite veb-lokaciju <http://www.kensington.com>.

Pričvrstite monitor za sto pomoću kabla Kensington sistema bezbednosti.

25UM65

25UM64

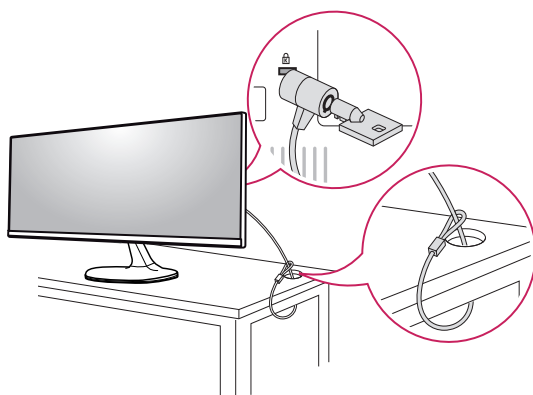

34UM65

34UM64

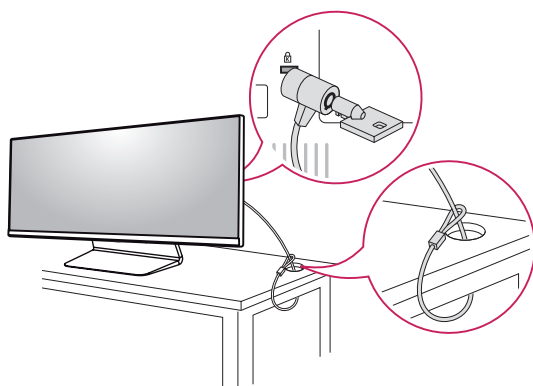

NAPOMENA

- Kensington sistem bezbednosti je opcioni pribor. Opcioni dodatni pribor možete nabaviti u većini prodavnica elektronske opreme.

KORIŠĆENJE MONITORA

- Sledeća uputstva odnose se na model 25UM65. Slike u ovom priručniku mogu se razlikovati od stvarnog proizvoda.

Pritisnite upravljačko dugme, izaberite Menu (Meni) → Easy control (Jednostavno upravljanje) → Input (Ulaz), pa izaberite neku od opcija ulaza.



OPREZ

- Nemojte dugo pritiskati ekran. To može dovesti do izobličenja slike.
- Nemojte dugo prikazivati nepokretnu sliku na ekranu. To može dovesti do zadržavanja slike. Koristite čuvar ekrana ako je moguće.



NAPOMENA

- Kada priključujete kabl za napajanje u utičnicu, koristite uzemljeni produžni kabl (sa 3 otvora) ili zidnu utičnicu sa uzemljenjem.
- Slika na monitoru može da treperi ako se uključi u oblasti sa niskom temperaturom. To je normalno.
- Na ekranu se ponekad mogu pojaviti crvene, zelene ili plave tačke. To je normalno.

Povezivanje sa računarom

- Ovaj monitor podržava funkciju „Plug and Play“.

*Plug and Play: funkcija koja vam omogućava da dodate uređaj na računar bez potrebe za konfigurisanjem ili ručnom instalacijom upravljačkih programa.

DVI veza

Prenosi digitalni video signal do monitora. Povežite monitor pomoću DVI kabla kao na slici ispod.

Da biste čuli zvuk u DVI ulaznom režimu, povežite AUDIO OUT priključak na računaru sa AUDIO IN (PC) (PC) priključkom na monitoru pomoću audio-kabla.

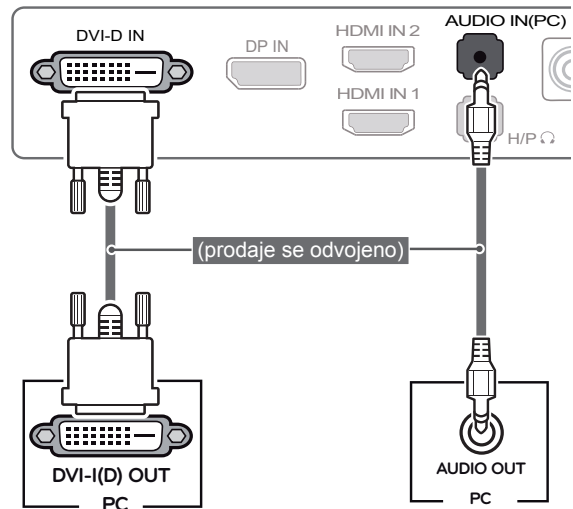

OPREZ

- Povežite kabl ulaznog signala i okrenite ga u smeru strelice kao što je prikazano na slici. Dobro pričvrstite kabl da se ne bi izvukao.

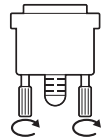

NAPOMENA

- Ako povezujete DVI signalni kabl, za povezivanje koristite DVI-D dvostruki kabl.
- Korišćenje DVI-HDMI kabla može da izazove probleme sa kompatibilnošću.

HDMI veza

Prenos digitalnih video i audio-signala sa računara do monitora. Povežite monitor sa računarom pomoću HDMI kabla kao što je prikazano na slici ispod.

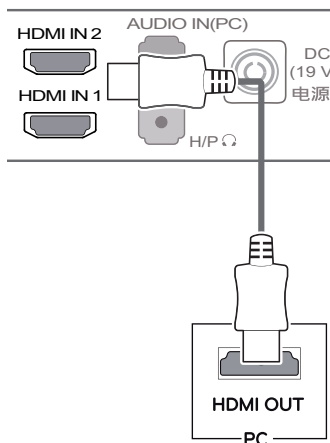

OPREZ

- Povezivanje monitora sa računarom pomoću HDMI kabla može dovesti do problema sa kompatibilnošću uređaja.
- Korišćenje DVI-HDMI kabla može da izazove probleme sa kompatibilnošću.

DisplayPort veza

Prenos digitalnih video i audio-signala sa računara do monitora. Povežite monitor sa računarom pomoću DisplayPort kabla kao što je prikazano na slici ispod:

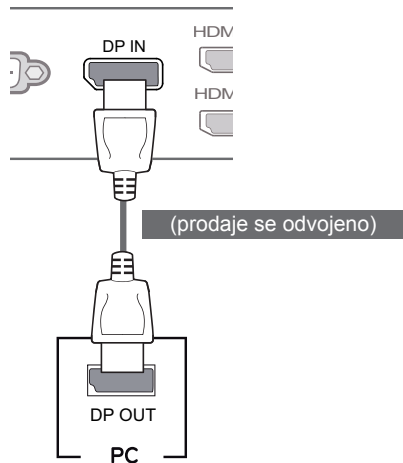

NAPOMENA

- U zavisnosti od verzije DisplayPort interfejsa na računaru, slika ili zvuk se možda neće reprodukovati.

Povezivanje AV uređaja

HDMI veza

HDMI veza služi za prenos digitalnih video i audio signala sa AV uređaja do monitora. Povežite monitor sa AV uređajem pomoću HDMI kabla kao što je prikazano na slici ispod.

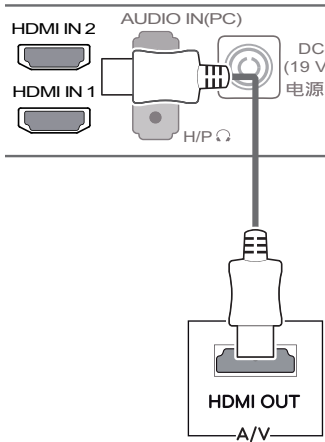

NAPOMENA

- Korišćenje DVI-HDMI kabla može da izazove probleme sa kompatibilnošću.

Povezivanje perifernih uređaja

Povezivanje slušalica

Za povezivanje perifernih uređaja na monitor upotrebite priključak za slušalice. Povežite kao na slici.

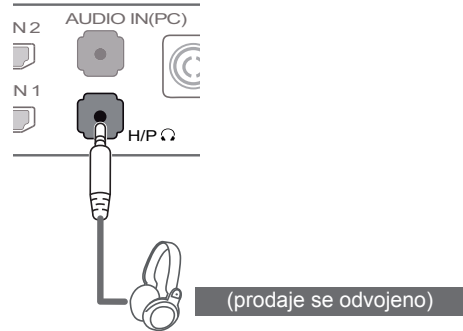

NAPOMENA

- Spoljni uređaji se prodaju odvojeno.
- Ako upotrebite slušalice sa priključkom pod uglom, može doći do problema prilikom povezivanja drugih spoljnih uređaja sa monitorom. Zato se preporučuje korišćenje slušalica sa pravim priključkom.



Pod uglom

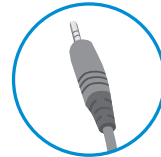

Prav

- U zavisnosti od postavki zvuka na računaru i spoljnom uređaju, funkcije slušalica i zvučnika mogu biti ograničene.

INSTALIRANJE SOFTVERA ZA LG MONITOR

CD sa softverom koji ste dobili u kutiji sa proizvodom umetnite u CD jedinicu na računaru i instalirajte softver za LG monitor.

- 1 Postavite Internet Explorer kao podrazumevani veb-pregledač.
- 3 Pratite uputstva da biste nastavili sa instalacijom.



- 2 Kliknite na „LG Monitor Software“ na glavnom ekranu CD-a. Kada se pojavi prozor za preuzimanje datoteke, kliknite na „Run“ (Pokreni). (Iako se ekran na vašem računaru može razlikovati, u zavisnosti od operativnog sistema ili verzije programa Internet Explorer, način instalacije je isti.)



OPREZ

- Na operativnom sistemu Windows 7 mora biti instaliran servisni paket 1 ili novija verzija.

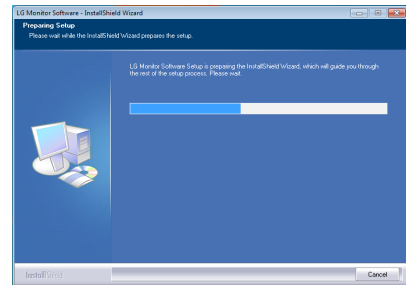

- 4 Izaberite polje za potvrdu „I accept the terms of the agreement“ (Prihvatam uslove ugovora) na ekranu License Agreement (Ugovor o licenciranju), a zatim kliknite na dugme [Next] (Sledeće).

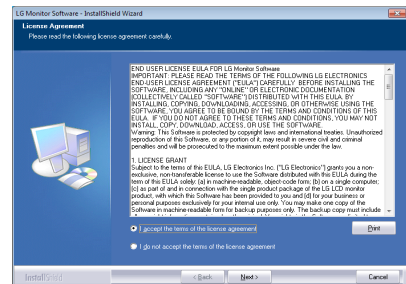

- 5 Izaberite program koji želite da instalirate.

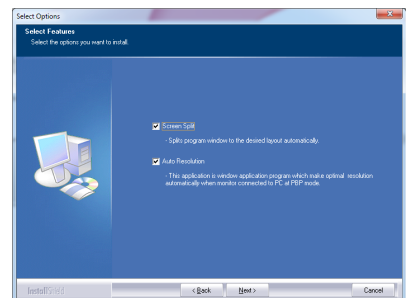

! NAPOMENA

- Screen Split: ovaj program automatski deli prozor programa na željeni način.
- Auto Resolution: ovaj program automatski bira optimalnu postavku rezolucije kada se monitor poveže na računar u režimu PBP.
 - ※ Ovaj program nije podržan ako je izabran režim Clone (Klonirano).
 - ※ Režim Extended (Prošireno) nije podržan ako se koristi samo jedan monitor.

6 Instalacija softvera za LG monitor će započeti, kao što je prikazano ispod:

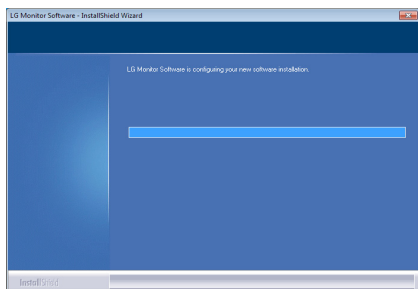

7 Program koji ste izabrali na stranici FUNCTION (FUNKCIJA) biće automatski instaliran.

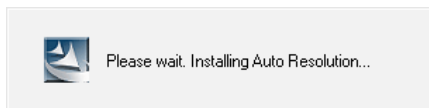
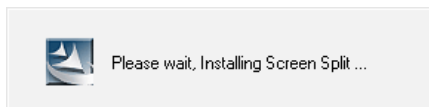

8 Kada se instalacija završi, ponovo pokrenite sistem.

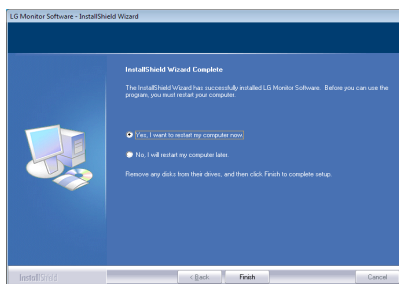

! NAPOMENA

- Kada pokrenete program Screen Split, u sistemskoj paleti u donjem desnom uglu ekrana računara pojaviće se ikona Screen Split .



- Kliknite desnim tasterom miša na ikonu Screen Split i izaberite željeni raspored.

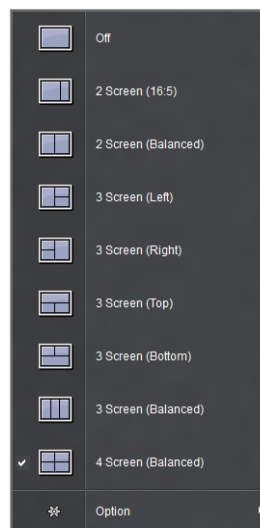

KORISNIČKA PODEŠAVANJA

Otvaranje glavnog menija

- 1 Pritisnite upravljačko dugme na dnu monitora.
- 2 Pomerajte upravljačko dugme nagore/nadole (▲/▼) i nalevo/nadesno (◀/▶) da biste podesili opcije.
- 3 Pritisnite upravljačko dugme još jednom da biste izašli iz glavnog menija.

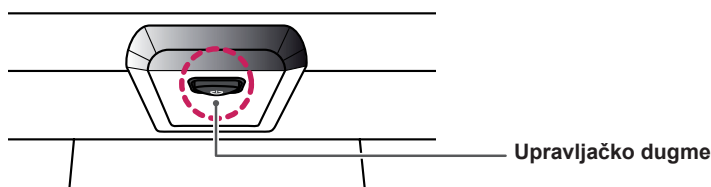

Dugme	Status menija	Opis
	Glavni meni je onemogućen	Omogućava glavni meni.
	Glavni meni je omogućen	Izlaz iz glavnog menija. (Pritiskanje i držanje dugmeta da bi se monitor isključio: na ovaj način uvek možete isključiti monitor, čak i dok se na ekranu prikazuje meni)
	◀ Glavni meni je onemogućen	Podešavanje jačine zvuka na monitoru.
	◀ Glavni meni je omogućen	Pristupanje funkcijama menija.
	▶ Glavni meni je onemogućen	Podešavanje jačine zvuka na monitoru.
	▶ Glavni meni je omogućen	Pristupanje funkciji PBP.
	▲ Glavni meni je onemogućen	Omogućava glavni meni.
	▲ Glavni meni je omogućen	Pristupanje funkciji za čitanje.
	▼ Glavni meni je onemogućen	Omogućava glavni meni.
	▼ Glavni meni je omogućen	Isključivanje monitora.

Funkcije u okviru glavnog menija

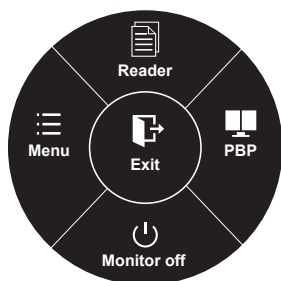

Ⓞ Long press: Monitor off

Glavni meni	Opis
Menu (Meni)	Podešavanje postavki monitora.
Reader (Čitanje)	Podešavanje boje za prijatnije čitanje tekstualnih datoteka.
PBP	Prikazivanje slike iz dva ulazna režima na jednom monitoru.
Monitor off (Isključivanje monitora)	Isključivanje monitora.
Exit (Izlaz)	Izlaz iz glavnog menija.

Korisnička podešavanja

Postavke menija

- 1 Da biste otvorili **OSD meni**, pritisnite **upravljačko dugme** na dnu monitora, pa izaberite **Menu** (Meni).
- 2 Podesite opcije tako što ćete upravljačko dugme pomerati nagore/nadole/nalevo/nadesno.
- 3 Da biste se vratili u prethodni meni ili podesili neku drugu stavku menija, pomerite upravljačko dugme u smeru ◀ ili ga pritisnite (⊙ / OK).
- 4 Da biste izašli iz OSD menija, pomerajte upravljačko dugme u smeru ◀ sve dok ne izađete.
 - Kada uđete u meni, uputstvo za korišćenje ovog dugmeta prikazaće se u donjem desnom uglu ekrana.



Easy control



Function



PBP



Screen



Settings



Reset

Opcije su opisane u nastavku.

Meni		Opis
Easy control (Jednostavno upravljanje)	Brightness (Osvetljenje)	Podešavanje kontrasta boje i osvetljenja ekrana.
	Contrast (Kontrast)	
	Volume (Jačina zvuka)	Podešavanje jačine zvuka. <div style="border: 1px solid black; padding: 5px; margin-top: 5px;"> <p>NOTE</p> <ul style="list-style-type: none"> • Zvuk možete podesiti na Mute (Bez zvuka) / Unmute (Sa zvukom) tako što ćete u meniju Volume (Jačina zvuka) pomeriti upravljačko dugme u smeru ▼. </div>
	Input (Ulaz)	Izbor ulaznog režima.
	Ratio (Format slike)	Podešavanje formata ekrana.
Function (Funkcija)		Podešavanje postavki Super Energy Saving i Picture Mode (Režim slike).
PBP	PBP	Prikazivanje slike iz dva ulazna režima na jednom monitoru.
Screen (Ekran)	Picture (Slika)	Podešavanje postavki Sharpness (Oštrina), Black Level (Nivo crnog) i Response Time (Brzina odziva).
	Color (Boja)	Podešavanje postavki Gamma (Gama), Color Temperature (Temp. boje), Red (Crvena), Green (Zelena), Blue (Plava) i Six Color (Šest boja).
Settings (Podešavanja)		Podešavanje postavki Main Audio (Glavni zvuk), Language (Jezik), Power LED (LED lampica napajanja) i OSD Lock (Zaključavanje OSD menija).
Reset (Vrati na originalno)		Vraća podrazumevana podešavanja.
◀	Exit (Izlaz)	Izlaz iz OSD menija.

Format slike

- 1 Da biste otvorili **OSD meni**, pritisnite **upravljačko dugme** na dnu monitora, pa izaberite **Menu (Meni)**.
- 2 Izaberite **Easy control (Jednostavno upravljanje) > Ratio (Format slike)** pomoću upravljačkog dugmeta.
- 3 Podesite opcije uz pomoć uputstava koja će se prikazati u donjem desnom uglu.
- 4 Da biste se vratili u prethodni meni ili podesili neku drugu stavku menija, pomerite upravljačko dugme u smeru ◀ ili ga pritisnite (⊙ / OK).
- 5 Da biste izašli iz OSD menija, pomerajte upravljačko dugme u smeru ◀ sve dok ne izađete.

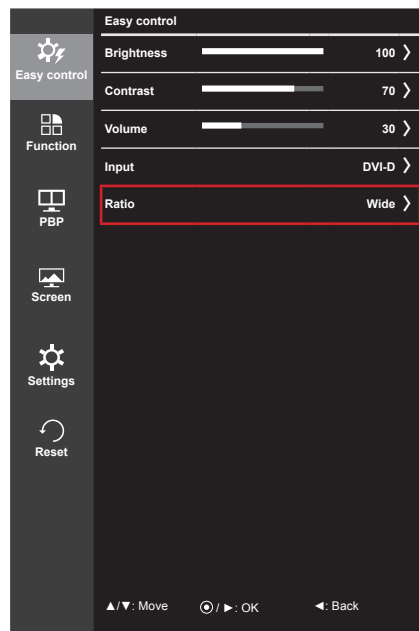

Opcije su opisane u nastavku.

Menu (Meni) > Easy control (Jednostavno upravljanje) > Ratio (Format slike)	Opis
Wide (Široko)	Prikazuje video zapis u režimu širokog ekrana bez obzira na ulazni video signal.
Original (Originalna)	Prikazuje video zapis u skladu sa formatom slike ulaznog video signala.
Cinema 1 (Bioskop 1)	Povećava ekran na format slike 21:9. (pri 1080p)
Cinema 2 (Bioskop 2)	Povećava ekran na format slike 21:9 zajedno sa crnom površinom na dnu ekrana za titlove. (pri 1080p)
1:1	Originalni format slike se ne prilagođava.



NAPOMENA

- Ekran može da izgleda isto kada se koristi format Wide (Široko), Original (Originalna) ili 1:1 ukoliko koristite preporučenu rezoluciju (2560 x 1080).
- Format je onemogućen kod prepletenog signala.

Funkcija

- 1 Da biste otvorili **OSD meni**, pritisnite **upravljačko dugme** na dnu monitora, pa izaberite **Menu (Meni)**.
- 2 Izaberite stavku **Function (Funkcija)** pomoću upravljačkog dugmeta.
- 3 Podesite opcije uz pomoć uputstava koja će se prikazati u donjem desnom uglu.
- 4 Da biste se vratili u prethodni meni ili podesili neku drugu stavku menija, pomerite upravljačko dugme u smeru ◀ ili ga pritisnite (⊙ / OK).
- 5 Da biste izašli iz OSD menija, pomerajte upravljačko dugme u smeru ◀ sve dok ne izađete.

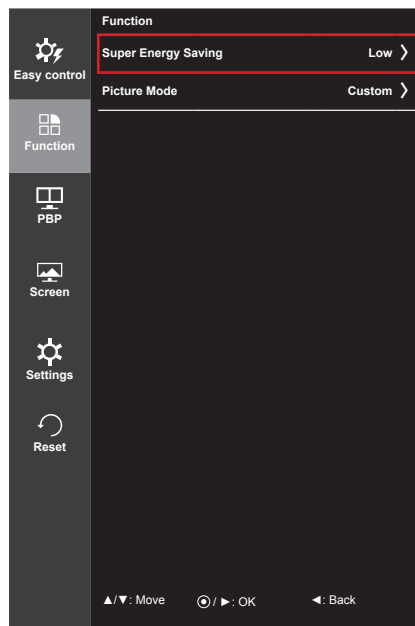

Opcije su opisane u nastavku.

Menu (Meni) > Function (Funkcija)	Opis	
Super Energy Saving	High (Visoko)	Štednja energije pomoću funkcije Super Energy Saving visoke efikasnosti.
	Low (Nisko)	Štednja energije pomoću funkcije Super Energy Saving niske efikasnosti.
	Off (Isključeno)	Onemogućavanje funkcije Super Energy Saving.
Picture Mode (Režim slike)	Custom (Prilagođen)	Omogućava korisniku da sam prilagodi podešavanja. Možete da podesite režim boja u glavnom meniju.
	Photo (Fotografija)	Optimizuje ekran za fotografije.
	Cinema (Bioskop)	Optimizuje ekran za video zapise.
	Game (Igra)	Optimizuje ekran za igranje igara.

PBP

- 1 Da biste otvorili **OSD meni**, pritisnite **upravljačko dugme** na dnu monitora, pa izaberite **Menu (Meni)**.
- 2 Izaberite stavku **PBP** pomoću upravljačkog dugmeta.
- 3 Podesite opcije uz pomoć uputstava koja će se prikazati u donjem desnom uglu.
- 4 Da biste se vratili u prethodni meni ili podesili neku drugu stavku menija, pomerite upravljačko dugme u smeru ◀ ili ga pritisnite (⊙ / OK).
- 5 Da biste izašli iz OSD menija, pomerajte upravljačko dugme u smeru ◀ sve dok ne izađete.

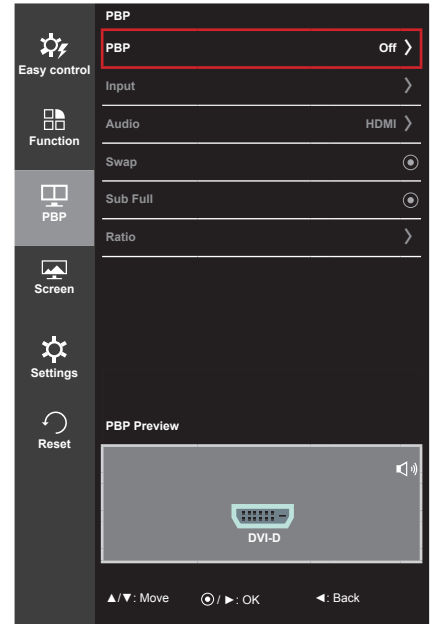

Opcije su opisane u nastavku.

Menu (Meni) > PBP	Opis					
PBP	Prikazivanje slike iz dva ulazna režima na jednom monitoru.					
	PBP veza		Podekran (Desno)			
	Glavni ekran (Levo)	DVI	-	O	X	O
		HDMI 1	O	-	O	O
		HDMI 2	X	O	-	O
DisplayPort		O	O	O	-	
Input (Ulaz)	Main (Glavni)	Izbor ulaznog video signala za glavni ekran.				
	Sub (Podekran)	Izbor ulaznog video signala za podekran.				
Audio (Zvuk)	Menja audio-izlaz u režimu PBP.					
Swap (Prebaci)	Prebacuje između glavnog ekrana i podekrana u režimu PBP.					
Sub Full (Ceo podekran)	Pretvara podekran PBP režima u široki ekran.					
Ratio (Format slike)	Podešava format slike glavnog ekrana ili podekrana.					
	Main (Glavni)	Wide (Široko)	Prikazuje video zapis tako da se uklopi u ekran PBP, bez obzira na ulaz video signala.			
		Original (Originalna)	Prikazuje video zapis u formatu ulaznog video signala na PBP ekranu.			
	Sub (Podekran)	Wide (Široko)	Prikazuje video zapis tako da se uklopi u ekran PBP, bez obzira na ulaz video signala.			
Original (Originalna)		Prikazuje video zapis u formatu ulaznog video signala na PBP ekranu.				



NAPOMENA

- Kada se PBP režim podesi na Off (Isključeno), deaktiviraće se meniji Input (Ulaz), Audio (Zvuk), Swap (Prebaci), Sub Full (Ceo podekran) i Ratio (Format slike). Opcije Main/Sub (Glavni/Podekran) za meni Ratio (Format slike) biće deaktivirane ako nema signala.
- Kada je monitor isključen, režim PBP biće onemogućen.
- Kada se promeni ulazni režim, režim PBP biće onemogućen.

Slika

- 1 Da biste otvorili **OSD meni**, pritisnite **upravljačko dugme** na dnu monitora, pa izaberite **Menu (Meni)**.
- 2 Izaberite **Screen (Ekran) > Picture (Slika)** pomoću upravljačkog dugmeta.
- 3 Podesite opcije uz pomoć uputstava koja će se prikazati u donjem desnom uglu.
- 4 Da biste se vratili u prethodni meni ili podesili neku drugu stavku menija, pomerite upravljačko dugme u smeru ◀ ili ga pritisnite (⊙ / OK).
- 5 Da biste izašli iz OSD menija, pomerajte upravljačko dugme u smeru ◀ sve dok ne izađete.

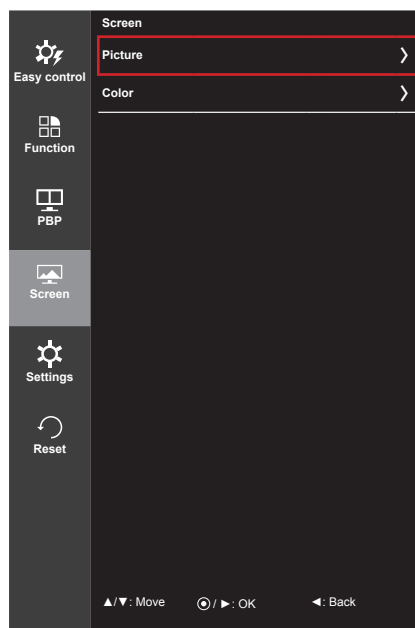

Opcije su opisane u nastavku.

Menu (Meni) > Screen (Ekran) > Picture (Slika)	Opis	
Sharpness (Oštrina)	Podešava oštrinu ekrana.	
Black Level (Nivo crnog)	Podešava nivo odstupanja (samo za HDMI). • Offset (Odstupanje) : kao referenca za video signal, ovo je najtamnija boja koju monitor može da prikaže.	
	High (Visok)	Slika na ekranu postaje svetlija.
	Low (Nizak)	Slika na ekranu postaje tamnija.
Response Time (Vreme odziva)	Podešava vreme odziva za prikazane slike na osnovu brzine ekrana. U normalnom okruženju preporučuje se da se koristi opcija Middle (Sredina). U slučaju brzih slika, preporučuje se da se koristi opcija High (Visoko). Izbor opcije High (Visoko) može dovesti do zadržavanja slike.	
	High (Visoko)	Podešava vreme odziva na High (Visoko).
	Middle (Sredina)	Podešava vreme odziva na Middle (Sredina).
	Low (Nisko)	Podešava vreme odziva na Low (Nisko).
	Off (Isključeno)	Funkcija za poboljšavanje vremena odziva se ne koristi.

Boja

- 1 Da biste otvorili **OSD meni**, pritisnite **upravljačko dugme** na dnu monitora, pa izaberite **Menu (Meni)**.
- 2 Izaberite **Screen (Ekran) > Color (Boja)** pomoću upravljačkog dugmeta.
- 3 Podesite opcije uz pomoć uputstava koja će se prikazati u donjem desnom uglu.
- 4 Da biste se vratili u prethodni meni ili podesili neku drugu stavku menija, pomerite upravljačko dugme u smeru ◀ ili ga pritisnite (⊙ / OK).
- 5 Da biste izašli iz OSD menija, pomerajte upravljačko dugme u smeru ◀ sve dok ne izađete.

]

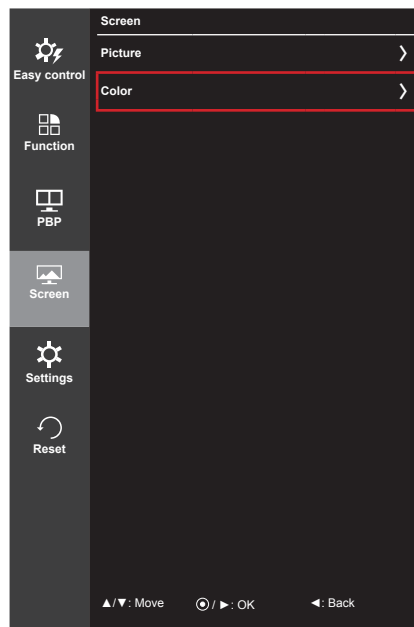

Opcije su opisane u nastavku.

Menu (Meni) > Screen (Ekran) > Color (Boja)	Opis	
Gamma (Gama)	Prilagođeno podešavanje opcije Gamma (Gama): Kada se koriste postavke monitora gama 0, gama 1 i gama 2, viša gama postavka označava da će slika biti svetlija i obrnuto.	
Color temp (Temp. boje)	Custom (Prilagođeno)	Bira fabričku podrazumevanu boju slike.
	Warm (Toplo)	Podešava boju ekrana na crvenkaste tonove.
	Medium (Srednje)	Podešava boju ekrana između crvenog i plavog tona.
	Cool (Hladno)	Podešava boju ekrana na plavkaste tonove.
Red (Crvena)	Možete da podesite sliku koristeći crvenu, zelenu i plavu boju.	
Green (Zelena)		
Blue (Plava)		
Six Colors (Šest boja)	Zadovoljava korisničke potrebe u vezi sa bojama podešavanjem boje i zasićenosti šest boja (crvene, zelene, plave, cijan, magente, žute) i čuvanjem postavki.	
	Hue (Nijansa)	Podešava ton ekrana.
	Saturation (Zasićenje)	Podešava zasićenost boja na ekranu. Što je vrednost manja, boje će biti manje zasićene i jarke. Što je vrednost veća, boje će biti zasićenije i tamnije.
Reset (Vrati na originalno)	Vraća postavke boja na podrazumevane postavke.	

Podešavanja

- 1 Da biste otvorili **OSD meni**, pritisnite **upravljačko dugme** na dnu monitora, pa izaberite **Menu (Meni)**.
- 2 Izaberite stavku **Settings (Podešavanja)** pomoću upravljačkog dugmeta.
- 3 Podesite opcije uz pomoć uputstava koja će se prikazati u donjem desnom uglu.
- 4 Da biste se vratili u prethodni meni ili podesili neku drugu stavku menija, pomerite upravljačko dugme u smeru ◀ ili ga pritisnite (⊙ / OK).
- 5 Da biste izašli iz OSD menija, pomerajte upravljačko dugme u smeru ◀ sve dok ne izađete.

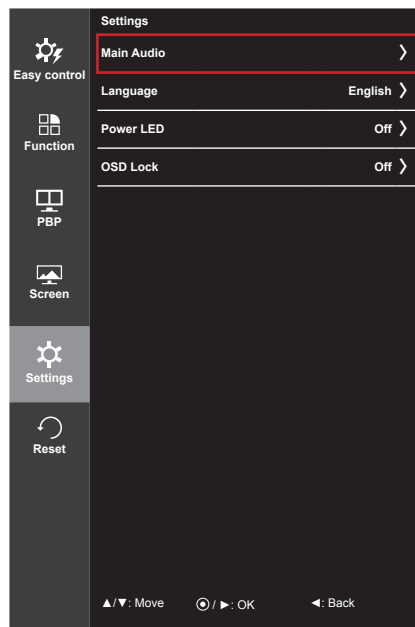

Opcije su opisane u nastavku.

Menu (Meni) > Settings (Podešavanja)	Opis	
Main Audio (Glavni zvuk)	Zvuk sa digitalnih ulaznih priključaka (HDMI, DisplayPort i Audio-in) reprodukuje se preko zvučnika monitora.	
Language (Jezik)	Podešava meni na željeni jezik.	
Power LED (Indikator napajanja)	Uključuje/isključuje indikator napajanja na prednjoj strani monitora.	
	On (Uključeno)	Indikator napajanja se automatski uključuje.
	Off (Isključeno)	Indikator napajanja se isključuje.
OSD Lock (Zaključavanje OSD menija)	Sprečava neispravan unos pomoću tastera.	
	On (Uključeno)	Unos pomoću tastera je onemogućen
	Off (Isključeno)	Unos pomoću tastera je omogućen
<div style="border: 1px solid black; padding: 10px;"> <p>! NAPOMENA</p> <ul style="list-style-type: none"> • Onemogućene su sve funkcije osim funkcija Brightness (Osvetljenje), Contrast (Kontrast), Volume (Jačina zvuka), Input (Ulaz) i OSD Lock (Zaključavanje OSD menija) u okviru menija Settings (Podešavanja) i dugmeta Exit (Izlaz). </div>		

Vrati na originalno

- 1 Da biste otvorili **OSD meni**, pritisnite **upravljačko dugme** na dnu monitora, pa izaberite **Menu (Meni)**.
- 2 Izaberite stavku **Reset (Vrati na originalno)** pomoću upravljačkog dugmeta.
- 3 Podesite opcije uz pomoć uputstava koja će se prikazati u donjem desnom uglu.
- 4 Da biste se vratili u prethodni meni ili podesili neku drugu stavku menija, pomerite upravljačko dugme u smeru ◀ ili ga pritisnite (⊙ / OK).
- 5 Da biste izašli iz OSD menija, pomerajte upravljačko dugme u smeru ◀ sve dok ne izađete.

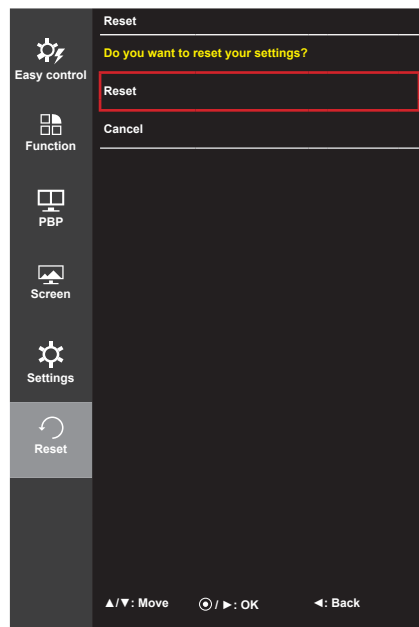

Opcije su opisane u nastavku.

Menu (Meni) > Reset (Vrati na originalno)	Opis
Do you want to reset your settings? (Želite li da vratite originalna podešavanja?)	
Reset (Vrati na originalno)	Vraća podrazumevana podešavanja.
Cancel (Poništi)	Otkazivanje vraćanja originalnih podešavanja.

Čitanje

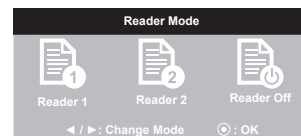

- 1 Pritisnite upravljačko dugme na dnu monitora.
- 2 Izaberite **Reader (Čitanje)** tako što ćete pomeriti upravljačko dugme u smeru ▲.
- 3 Podesite opcije uz pomoć uputstava koja će se prikazati u donjem desnom uglu.

Opcije su opisane u nastavku.

Reader Mode (Režim za čitanje)	Opis
Reader 1 (Čitanje 1)	Optimizovanje ekrana za čitanje novina. Osvetljenje ekrana možete podesiti u OSD meniju.
Reader 2 (Čitanje 2)	Optimizovanje ekrana za čitanje stripova. Osvetljenje ekrana možete podesiti u OSD meniju.
Reader Off (Čitanje isključeno)	Režim za čitanje je isključen.

REŠAVANJE PROBLEMA

Na ekranu se ništa ne prikazuje.	
Da li je kabl za napajanje monitora uključen u struju?	<ul style="list-style-type: none"> • Proverite da li je kabl za napajanje ispravno uključen u zidnu utičnicu.
Da li indikator napajanja svetli?	<ul style="list-style-type: none"> • Proverite vezu kabla za napajanje i pritisnite dugme za uključivanje/isključivanje.
Da li je napajanje uključeno i indikator napajanja svetli bela bojom?	<ul style="list-style-type: none"> • Proverite da li je povezani ulaz omogućen (Menu (Meni) – Input (Ulaz)).
Da li indikator napajanja trepće?	<ul style="list-style-type: none"> • Ako je monitor u režimu uštede energije, pomerite miša ili pritisnite bilo koji taster na tastaturi da biste uključili ekran. • Proverite da li je računar uključen.
Da li se na ekranu prikazuje poruka „OUT OF RANGE“ (VAN OPSEGA)?	<ul style="list-style-type: none"> • To se dešava kada su signali koji se šalju sa računara (grafičke kartice) van opsega horizontalne i vertikalne frekvencije monitora. Pogledajte odeljak „Specifikacije proizvoda“ u ovom priručniku da biste podesili odgovarajuću frekvenciju.
Da li se prikazuje poruka „No signal“ (Nema signala)?	<ul style="list-style-type: none"> • Ova poruka se prikazuje kada kabl za prenos signala između računara i monitora nije povezan ili je prekinuta veza. Proverite kabl i ponovo ga povežite.

Prikazuje se poruka „OSD Locked“ (OSD zaključan).	
Da li neke funkcije nisu dostupne kada pritisnete dugme Menu (Meni)?	<ul style="list-style-type: none"> • OSD meni je zaključan. Izaberite Menu (Meni) > Settings (Postavke) i podesite „OSD Lock“ (Zaključavanje OSD menija) na Off (Isključeno).

Došlo je do zadržavanja slike na ekranu.	
Da li je zadržavanje slike primetno i kada je monitor isključen?	<ul style="list-style-type: none"> • Dugotrajno prikazivanje statične slike može dovesti do oštećenja ekrana koje se manifestuje zadržavanjem slike. • Da biste produžili radni vek monitora, koristite čuvar ekrana.

Slika na ekranu je nestabilna i podrhtava / Za slikama na ekranu ostaju tragovi.	
Da li ste izabrali preporučenu rezoluciju?	<ul style="list-style-type: none"> • Ako je izabrana rezolucija HDMI 1080i 60/50 Hz (prepletano), ekran može da treperi. Pređite na rezoluciju 1080P ili preporučenu rezoluciju.



NAPOMENA

- **Vertikalna frekvencija:** ekran se mora osvežiti više desetina puta u sekundi, poput fluorescentne lampe, da bi mogao da prikaže sliku. Broj osvežavanja ekrana u sekundi naziva se vertikalna frekvencija ili brzina osvežavanja i izražava se u Hz.
- **Horizontalna frekvencija:** vreme koje je potrebno da se prikaže jedna horizontalna linija naziva se horizontalni ciklus. Ako se broj 1 podeli horizontalnim intervalom, dobija se broj prikazanih horizontalnih linija u sekundi. Ova vrednost se naziva horizontalna frekvencija i izražava se u Hz.

**NAPOMENA**

- Proverite da li su rezolucija ili frekvencija grafičke kartice u opsegu koji podržava monitor i podesite preporučenu (optimalnu) rezoluciju tako što ćete otvoriti **Control Panel (Kontrolna tabla) > Display (Ekran) > Settings (Postavke)**.
- Ako grafička kartica nije podešena na preporučenu (optimalnu) rezoluciju, tekst može biti zamućen, ekran zatamnjen, slika na ekranu isečena ili pogrešno postavljena.
- Način podešavanja može se razlikovati u zavisnosti od računara ili operativnog sistema, a neke rezolucije možda neće biti dostupne, u zavisnosti od performansi grafičke kartice. Ako je to slučaj, za pomoć se obratite proizvođaču računara ili grafičke kartice.
- Neke grafičke kartice možda ne podržavaju rezoluciju 2560 x 1080. Ako rezolucija ne može da se prikaže, obratite se proizvođaču video kartice.

Boje na slici nisu pravilno prikazane.

Da li izgleda da na ekranu ima manje boja (16 boja)?	<ul style="list-style-type: none"> • Podesite postavke za boju na 24 bita (true color) ili veću vrednost. U operativnom sistemu Windows, izaberite Control Panel (Kontrolna tabla) > Display (Ekran) > Settings (Postavke) > Color Quality (Kvalitet boje).
Da li je slika na ekranu nestabilna ili crno-bela?	<ul style="list-style-type: none"> • Proverite da li je signalni kabl ispravno povezan. Ponovo povežite kabl ili ponovo umetnite grafičku karticu u računar.
Da li se na ekranu pojavljuju tačke?	<ul style="list-style-type: none"> • Prilikom korišćenja monitora, na ekranu se mogu pojaviti pikselizovane tačke (crvene, zelene, plave, bele ili crne). To je normalna pojava kod LCD ekrana. Nije u pitanju greška, a ova pojava ne utiče na performanse ekrana.

SPECIFIKACIJE PROIZVODA

25UM65

25UM64

LCD ekran	Tip	TFT (Thin Film Transistor) LCD (Liquid Crystal Display) ekran od 64 cm Dužina dijagonale ekrana: 64 cm
	Gustina piksela	0,2286 mm x 0,2286 mm
Rezolucija	Maksimalna rezolucija	2560 x 1080 pri 60 Hz
	Preporučena rezolucija	2560 x 1080 pri 60 Hz
Video signal	Horizontalna frekvencija	od 30 kHz do 90 kHz
	Vertikalna frekvencija	od 56 Hz do 75 Hz
	Sinhronizacija	Zasebno sinhronizovani
Ulazni priključak	DVI-D IN, DP (DisplayPort) IN, HDMI IN 1, HDMI IN 2, AUDIO IN(PC), H/P OUT	
Izvori napajanja	Deklarirano napajanje	19 V --- 1,6 A
	Potrošnja energije (tipična)	Režim rada: 31 W (tipično) 36 W (maksimalno, izlazna jačina zvuka 50%) Režim za uštedu energije ≤ 0,5 W Isključeni režim ≤ 0,5 W
AC/DC adapter	Tip LCAP21A, proizvođač Lien Chang Tip ADS-40SG-19-3 19032G, proizvođač Honor Tip ADS-40FSG-19 19032GPG-1, proizvođač Honor Izlaz: 19 V --- 1,7 A	
Ugao postolja	Unapred/unazad: od -5° do 20° (glava)	
Uslovi okruženja	Radno okruženje	Temperatura: od 10°C do 35°C; vlažnost vazduha: od 10% do 80%
	Uslovi za skladištenje	Temperatura: od -20°C do 60°C; vlažnost vazduha: od 5% do 90%
Audio-izlaz	3 W + 3 W	

Dimenzije	Dimenzije monitora (širina x visina x dubina)	
	Sa postoljem	609,0 mm x 383,0 mm x 188,4 mm
	Bez postolja	609,0 mm x 281,4 mm x 55,9 mm
Težina (bez pakovanja)	Sa postoljem	4,1 kg
	Bez postolja	3,78 kg

Specifikacije podležu promeni bez prethodnog obaveštenja.

34UM65	34UM64	
LCD ekran	Tip	TFT (Thin Film Transistor) LCD (Liquid Crystal Display) ekran od 87 cm Dužina dijagonale ekrana: 87 cm
	Gustina piksela	0,312 mm x 0,310 mm
Rezolucija	Maksimalna rezolucija	2560 x 1080 pri 60 Hz
	Preporučena rezolucija	2560 x 1080 pri 60 Hz
Video signal	Horizontalna frekvencija	od 30 kHz do 90 kHz
	Vertikalna frekvencija	od 56 Hz do 75 Hz
	Sinhronizacija	Zasebno sinhronizovani
Ulazni priključak	DVI-D IN, DP (DisplayPort) IN, HDMI IN 1, HDMI IN 2, AUDIO IN(PC), H/P OUT	
Izvori napajanja	Deklarirano napajanje	19 V --- 2,7 A
	Potrošnja energije (tipična)	Režim rada: 48 W (tipično) 57 W (maksimalno, izlazna jačina zvuka 50%) Režim za uštedu energije ≤ 0,5 W Isključeni režim ≤ 0,5 W
AC/DC adapter	Tip LCAP39, proizvođač Lien Chang Tip DA-65G19, proizvođač APD Izlaz: 19 V --- 3,42 A	
Ugao postolja	Unapred/unazad: od -5° do 15° (monitor)	
Uslovi okruženja	Radno okruženje	Temperatura: od 10°C do 35°C; vlažnost vazduha: od 10% do 80%
	Uslovi za skladištenje	Temperatura: od -20°C do 60°C; vlažnost vazduha: od 5% do 90%
Audio-izlaz	7 W + 7 W	
Dimenzije	Dimenzije monitora (širina x visina x dubina)	
	Sa postoljem	829,9 mm x 468,9 mm x 172,9 mm
	Bez postolja	829,9 mm x 379,8 mm x 82,9 mm
Težina (bez pakovanja)	Sa postoljem	7,3 kg
	Bez postolja	6,3 kg

Specifikacije podležu promeni bez prethodnog obaveštenja.

Režim fabričke podrške (unapred podešeni režim, DVI-D/ HDMI/DisplayPort PC)

Unapred podešeni režim	Horizontalna frekvencija (kHz)	Vertikalna frekvencija (Hz)	Polaritet (H/V)	Napomene
720 x 400	31,468	70,08	-/+	
640 x 480	31,469	59,94	-/-	
640 x 480	37,5	75,0	-/-	
800 x 600	37,879	60,317	+/+	
800 x 600	46,875	75,0	+/+	
1024 x 768	48,363	60,0	-/-	
1024 x 768	60,123	75,029	+/+	
1152 x 864	67,5	75,0	+/+	
1280 x 720	45	60	+/+	
1280 x 1024	63,981	60,02	+/+	
1280 x 1024	79,976	75,025	+/+	
1600 x 900	60,0	60,0	+/+	
1680 x 1050	65,29	59,954	-/+	
1920 x 1080	67,5	60	+/-	
2560 x 1080	66,7	60	-/+	

* DVI: DTV režim nije podržan (prepleteni režim)

HDMI usklađivanje vremena (video)

Unapred podešeni režim	Horizontalna frekvencija (kHz)	Vertikalna frekvencija (Hz)	Napomene
480P	31,5	60	
576P	31,25	50	
720P	37,5	50	
720P	45	60	
1080P	56,25	50	
1080P	67,5	60	

LED lampica napajanja

Režim	Boja LED indikatora
Režim rada	Bela (Samo 15 sekundi)
Režim za uštedu energije	Bela, trepće
Isključeno	Ne svetli

PRAVILAN POLOŽAJ TELA

Pravilan položaj tela pri korišćenju monitora

Podesite ekran tako da možete udobno da gledate u njega pod blagim spuštenim uglom u odnosu na prirodan nivo očiju.

- Pravite pauze približno 10 minuta svakog sata da biste smanjili umor izazvan dugotrajnom upotrebom.
- Postolje monitora osetljivog na dodir omogućava da se proizvod koristi u optimalnom položaju.
- Podesite ugao postolja od -5° do 15° (34UM64 / 34UM65) / od -5° do 20° (25UM64 / 25UM65) da biste ostvarili najbolji pogled na ekran.

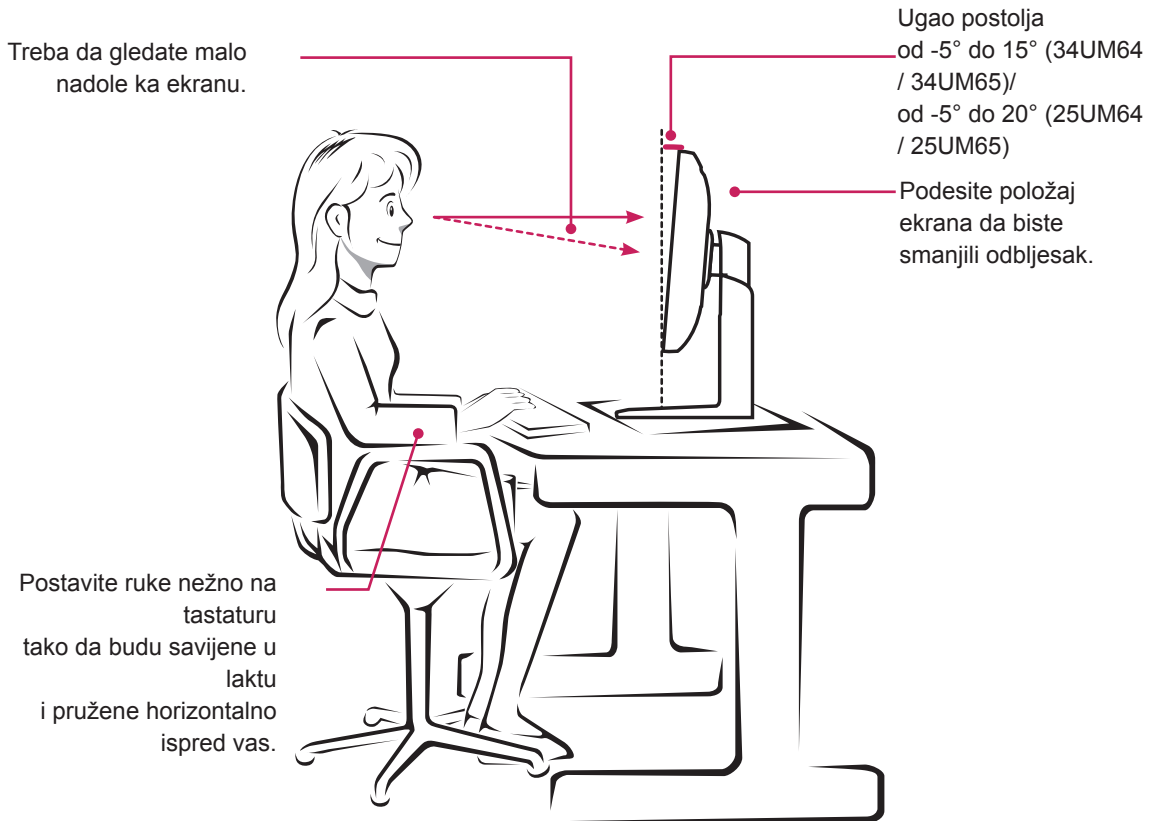



Ovaj uređaj ispunjava zahteve po pitanju elektromagnetske kompatibilnosti za kućne uređaje (klasa B) i predviđen je za kućnu upotrebu. Ovaj uređaj se može koristiti u svim regionima. Pažljivo pročitajte korisnički priručnik (CD) i držite ga pri ruci. Imajte u vidu da nalepnica na proizvodu sadrži informacije o tehničkoj podršci.

Model _____

Serijski br. _____

ENERGY STAR is a set of power-saving guidelines issued by the U.S. Environmental Protection Agency (EPA).



As an ENERGY STAR Partner LGE U. S. A., Inc. has determined that this product meets the ENERGY STAR guidelines for energy efficiency.

Refer to ENERGY STAR.gov for more information on the ENERGY STAR program.