



# KULLANIM KILAVUZU

# ENDÜSTRİYEL MONİTÖR

Setinizi çalıştırmadan önce bu kılavuzu lütfen dikkatle okuyun ve ileride başvurmak üzere saklayın.

ENDÜSTRİYEL MONİTÖR MODELLERİ

42LT55A

47LT55A

# İÇİNDEKİLER

## 4 LİSANSLAR

## 5 MONTAJ VE HAZIRLIK

- 5 Aksesuarlar
- 6 İsteğe Bağlı Aksesuarlar
- 7 Parçalar ve düğmeler
- 8 Montaj Kablo Bağınının Kullanılması
- 8 Hoparlör bağlantısının yapılması
- 9 Kızılötesi Alıcısının Kullanımı
- 9 Dikey Kurulum
- 10 Medya Oynatıcı'yı bağlama
- 11 Duvara Montaj

## 13 UZAKTAN KUMANDA

## 15 MONİTÖRÜN KULLANILMASI

- 15 PC'ye Bağlama
- 16 - RGB bağlantısı
- 16 - DVI-D bağlantısı
- 17 - HDMI bağlantısı
- 17 - Display Port bağlantısı
- 18 - Kızılötesi Alıcısı bağlantısı
- 18 - DOKUNMATİK USB Kablo Bağlantısı
- 19 Ekran ayarı
- 19 - Bir görüntü modunun seçilmesi
- 19 - Görüntü seçeneklerinin kişiselleştirilmesi
- 20 - PC gösterim seçeneklerinin kişiselleştirilmesi
- 20 Ses ayarı
- 20 - Bir ses modunun seçilmesi
- 21 - Ses seçeneklerinin kişiselleştirilmesi
- 21 Ek seçenekleri kullanma
- 21 - Giriş listesinin kullanılması
- 22 - En/boy oranının ayarlanması

## 24 EĞLENCE

- 24 Ağı kullanma
- 24 - Kablolu ağa bağlanma
- 25 - Ağ Durumu
- 26 My Media'yı kullanma
- 26 - USB depolama aygıtlarının bağlanması
- 27 - Dosyalara gözetme
- 28 - Film görüntüleme
- 32 - Fotoğraf görüntüleme
- 35 - Müzik dinleme
- 37 - İçerikler Listesini görüntüleme
- 38 - DivX® VOD Kılavuzu
- 39 - PIP/PBP'yi kullanma

## 41 AYARLARIN KİŞİSELLEŞTİRİLMESİ

- 41 Ana Menülere Eerişim
- 42 - RESİM ayarları
- 45 - SES ayarları
- 46 - SAAT ayarları
- 47 - SEÇENEK ayarları
- 52 - Picture ID ayarları
- 53 - AĞ ayarları

## 54 BAĞLANTILARIN YAPILMASI

- 55 Harici Cihaz Bağlantısı
- 55 - HDMI bağlantısı
- 55 - Bileşen bağlantısı
- 56 - AV bağlantısı
- 56 USB'ye Bağlama
- 57 LAN'a bağlama

## 58 DOKUNMATİK EKRANI KULLANMA

---

- 58 Dokunmatik Ekranı Windows 7'de Kullanmak İçin
- 58 Windows 7'de Hareketler ve Ayarlar
- 59 Dokunmatik Ekranı Windows XP'de Kullanmak İçin
- 60 Windows XP'de Dokunma Tepkisi
- 61 LG TDS Nasıl Kullanılır
- 62 Dokunmatik Ekranın Kullanımına İlişkin Önlemler

## 63 SORUN GİDERME

---

## 68 TEKNİK ÖZELLİKLER

---

## 75 KIZILÖTESİ KODLARI

---

## 76 BİRDEN FAZLA ÜRÜNÜN KONTROLÜ

---

- 76 Kablo bağlantısının yapılması
- 76 RS-232C Yapılandırmaları
- 76 İletişim Parametresi
- 77 Komut Referans Listesi
- 79 İletim / Alım Protokolü

# LİSANSLAR

Desteklenen lisanslar modelden modele değişir. Lisanslar hakkında daha fazla bilgi almak için [www.lg.com](http://www.lg.com) adresini ziyaret edin.



HDMI ve HDMI Yüksek Tanımlı Multimedya Arabirimi terimleri ve HDMI Logo-su, HDMI Licensing, LLC'nin Amerika Birleşik Devletleri ve diğer ülkelerde ticari markaları veya tescilli ticari markalarıdır.



**DIVX VIDEO HAKKINDA:** DivX®, Rovi Corporation'ın bağlı kuruluşu olan DivX, LLC tarafından oluşturulmuş bir dijital video biçimidir. Bu, DivX video oynattığının onaylanması için sıkı testlerden geçirilmiş, resmi DivX Certified® onaylı bir cihazdır. Dosyalarınızı DivX videolara dönüştürmek hakkında daha fazla bilgi ve yazılım araçları edinmek için [divx.com](http://divx.com) adresini ziyaret edin.

**DIVX VIDEO-ON-DEMAND HAKKINDA:** Bu DivX Certified® onaylı cihaz, satın alınan DivX Video-on-Demand (VOD) filmleri oynatabilmek için kaydedilmelidir. Kayıt kodunuzu almak için aygıt kurulum menüsünde DivX VOD bölümünü bulun. Kaydınızı tamamlama hakkında daha fazla bilgi için [vod.divx.com](http://vod.divx.com) adresine gidin.

DivX Certified®, premium içerik dahil HD 1080p çözünürlüğe kadar DivX® video oynatılabileceğini belirtir.

DivX®, DivX Certified® ve ilgili logolar Rovi Corporation ya da bağlı şirketlerin ticari markalarıdır ve lisanslı olarak kullanılır.

Aşağıdaki bir veya birkaç ABD patentinin kapsamındadır:  
7,295,673; 7,460,668; 7,515,710; 7,519,274



Dolby Laboratories'den alınan lisansla üretilmektedir. Dolby ve çift-D sembolü Dolby Laboratories'in ticari markalarıdır.



## NOT

- Ürünü aşırı tozlu ortamda kullanmaktan kaynaklanan hasarlar garanti kapsamında yer almaz.
- Ürünü çok sıcak ve çok nemli ortamlarda kullanmayın. Ürünü klimalı ortamda kullanmak da camın içinde nem oluşmasına neden olabilir. Bu nem çalıştırma ortamına bağlı olarak zaman içinde kaybolur.

# MONTAJ VE HAZIRLIK

## Aksesuarlar

Ürün kutunuzda aşağıdaki bileşenlerin olup olmadığını kontrol edin. Aksesuarlarda herhangi bir eksiklik olması durumunda ürünü satın aldığınız yerel bayi ile bağlantı kurun. Bu kılavuzdaki resimler gerçek ürün ve aksesuarlardan farklı olabilir.

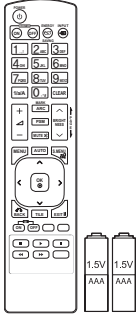

Uzaktan kumanda ve Piller

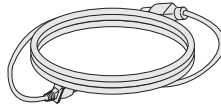

Güç Kablosu

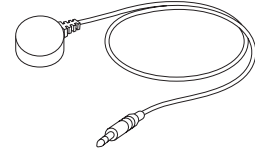

Kızılötesi Alıcısı

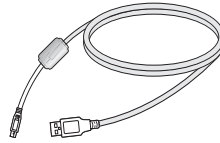

USB Kablosu

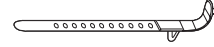

Montaj Kablo Bağı



CD(Kullanıcı Kılavuzu, SuperSign Programı/Kullanıcı Kılavuzu)/Kart



15 pimli D-sub sinyal kablosu



### DİKKAT

- Güvenliğiniz ve ürün kullanım ömrü için onaylanmamış veya yan sanayi ürünü parçalar ya da aksesuarlar kullanmayın.
- Korsan bileşenlerin kullanılmasından kaynaklanan hasar ve yaralanmalar garanti kapsamına girmez.



### NOT

- Ürününüzle birlikte verilen aksesuarlar modele göre değişiklik gösterebilir.
- Bu kılavuzdaki ürün özellikleri veya içerikler ürün fonksiyonlarının yükseltilmesinden dolayı önceden haber verilmeksizin değiştirilebilir.

## İsteğe Bağlı Aksesuarlar

İsteğe bağlı aksesuarlar ürün performansını geliştirmek amacıyla önceden bildirilmeksizin değiştirilebilir ve yeni aksesuarlar eklenebilir. Bu kılavuzdaki resimler gerçek ürün ve aksesuarlardan farklı olabilir.

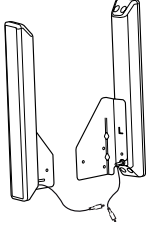

**SP-2000  
Hoparlör**



**Kablo tutucu  
/Kablo Bağı**



**Vidalar**  
: 4,0 mm Çap x 0,7 mm Diş Aralığı x  
8 mm Uzunluk (Yayı Pul Dahildir)

### Hoparlör kiti

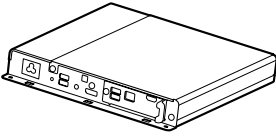

**Medya Oynatıcı**



**Vidalar**



**CD (Kullanım Kılavuzu) /  
Kartı**

### Medya Oynatıcı kit

#### ! NOT

- Kablo tutucu/Kablo bağı bazı bölgelerde veya bazı modeller için mevcut olmayabilir.
- İsteğe bağlı aksesuarlar bazı modellerde mevcuttur. Gerekirse bu aksesuarları ayrı olarak satın alın.

## Parçalar ve düğmeler

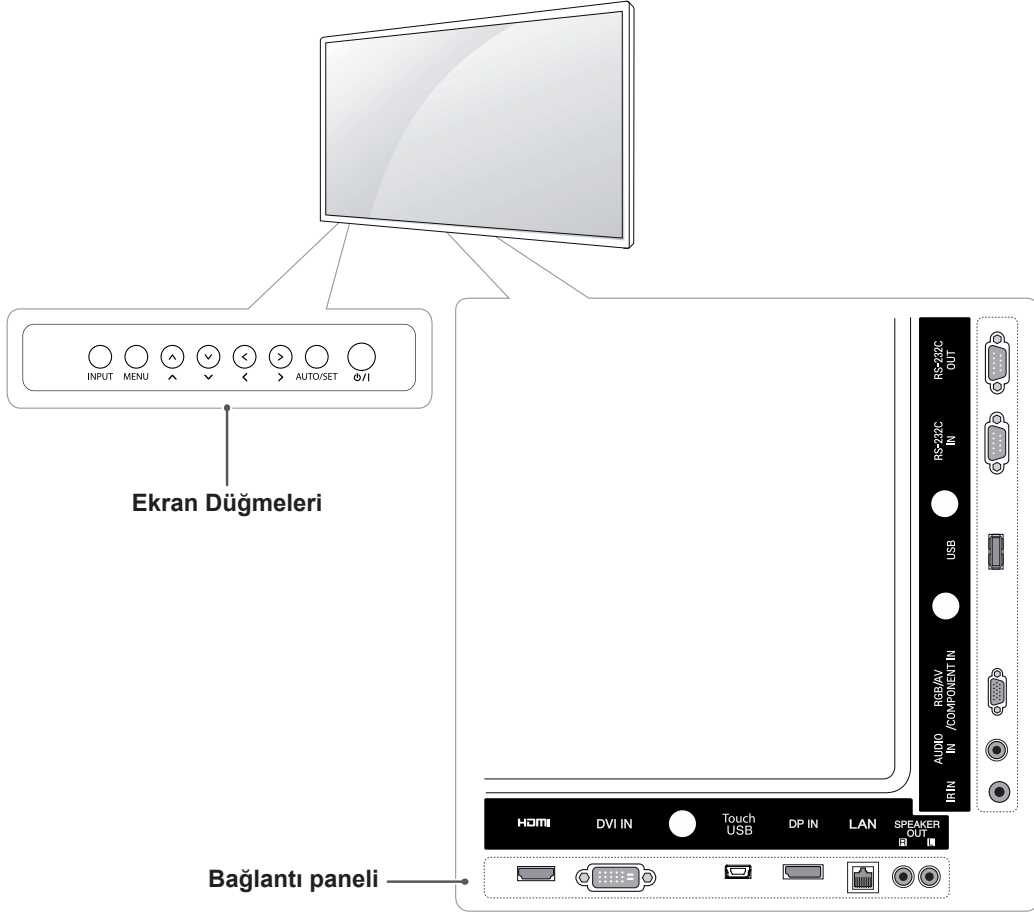

Ekran Düğmeleri	Açıklama
INPUT (GİRİŞ)	Giriş kaynağını değiştirir.
MENU (MENÜ)	Ana menülere erişim sağlar veya girişlerinizi kaydeder ve menülerden çıkar.
^ V	Aşağı ve yukarı hareket eder.
<>	Ses seviyesini ayarlar.
AUTO/SET (OTO/AYAR)	Mevcut sinyali ve modu gösterir. Ekranı otomatik olarak ayarlamak için bu düğmeye basın (yalnızca RGB modunda kullanılabilir)
⏻ / I	Gücü açar veya kapatır.

## Montaj Kablo Bağının Kullanılması

Öncelikle, kullanılacak giriş sinyal kablosunu bağlayın.

Kabloları düzenlemek için kablo bağını şekilde gösterildiği gibi arka alt deliğe takın.

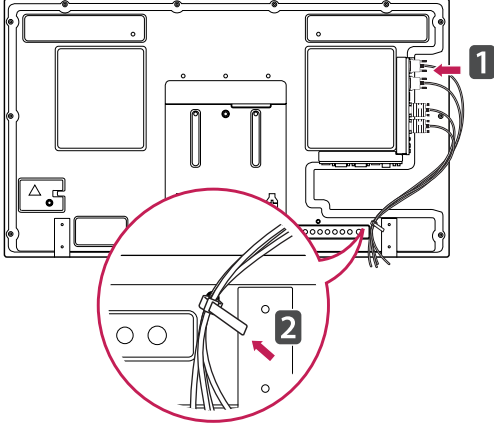

## Hoparlör bağlantısının yapılması

- Yalnızca bazı modellerde.

- 1 Hoparlörleri kurmadan önce kullanmak için bir giriş sinyal kablosu bağlayın.

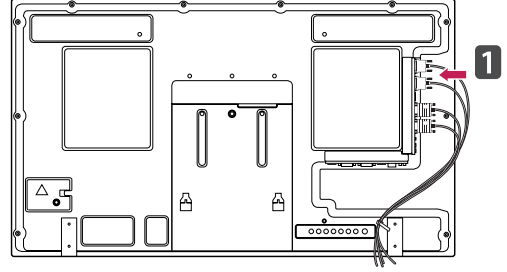

- 2 Aşağıda gösterildiği gibi bir vida kullanarak hoparlörü monte edin. Ardından hoparlör kablosunu bağlayın.

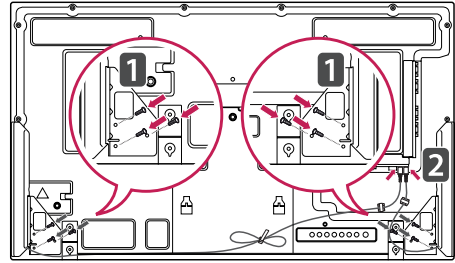

- 3 Hoparlörlerinizi kurduktan sonra, hoparlör kablolarını sabitlemek için tutucuları ve kablo bağlarını kullanın.

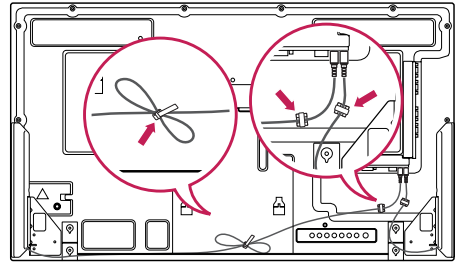



## Kızılötesi Alıcısının Kullanımı

Bu, uzaktan kumanda sensörünü istediğiniz yere koymanıza olanak tanır. Aşağıdaki resimde gösterildiği gibi yerleştirmeniz önerilir.

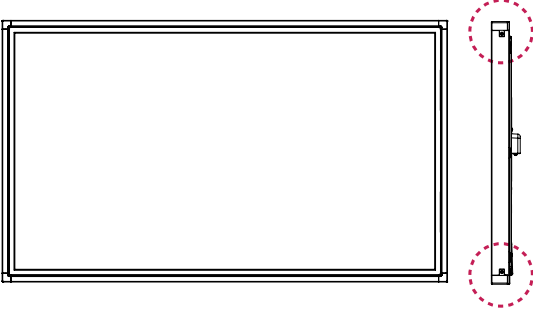

## Dikey Kurulum

Portrait mode'da (Dikey mod) kurulum yapmak için ön taraftan bakıldığında seti 90 derece saat yönünün tersine çevirin.

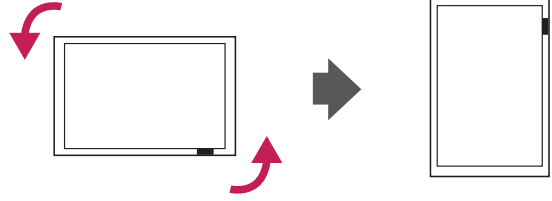

### ! NOT

- Kızılötesi alıcısını monitörün yüzeyine veya herhangi bir yönüne 50 cm'den daha yakın olacak şekilde takmayın.

## Medya Oynatıcı'yı bağlama

- 1 Masanın üzerine yumuşak bir bez serin ve ekran aşağı gelecek şekilde ürünü üzerine koyun. Medya Oynatıcı'yı monte etmek üzere yuvanın içine itin.

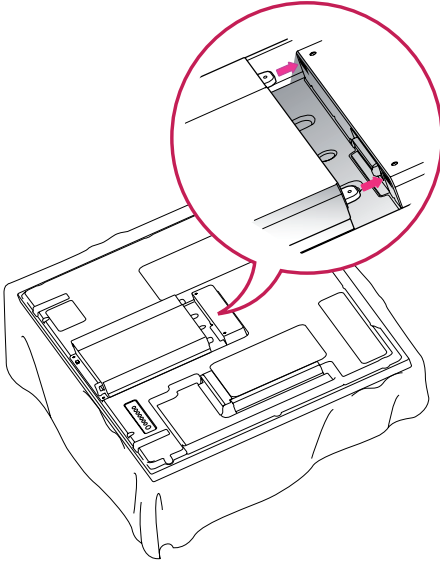

- 2 Ürünle birlikte verilen dört vidayı kullanarak Medya Oynatıcı'yı ürüne sabitleyin.

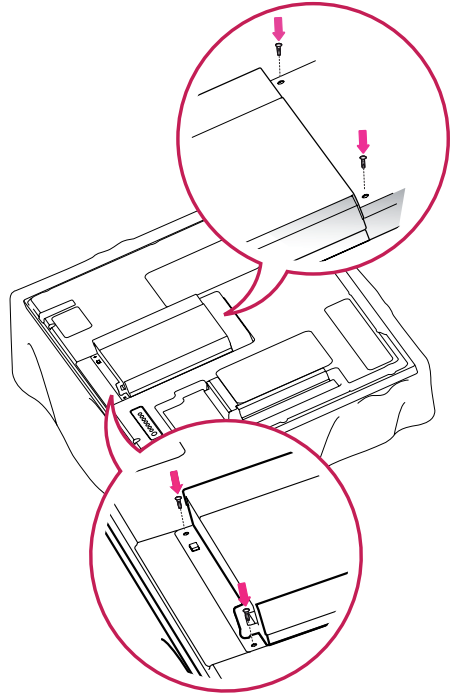

### ! NOT

- Ürünle birlikte gelen vidaları kullanın. (Çap 3,0 mm x Eğim 0,5 mm x Uzunluk 6,0 mm (yaylı pul dahildir))

## Duvara Montaj

Uygun havalandırma için duvarla cihaz arasında her yönden 10 cm boşluk bırakın. Ayrıntılı kurulum talimatlarını bayinizden alabilirsiniz, bkz. Yatık Duvar Montaj Dirsekleri TKurulum ve Ayar Kılavuzu.

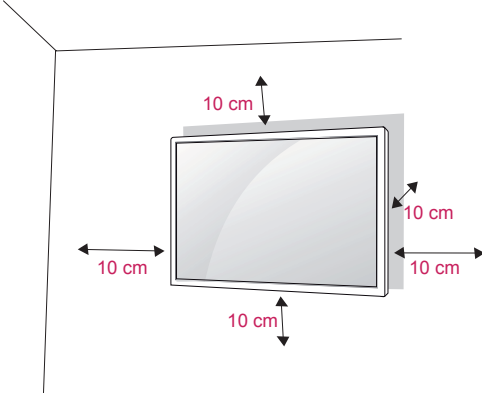

Monitörü bir duvara monte etmek isterseniz, cihazın arkasına Duvara montaj aparatını (isteğe bağlı parçalar) takın.

Monitörü duvara montaj aparatını (isteğe bağlı parçalar) kullanarak kurduğunuzda, cihazın düşmeyecek şekilde takılmış olmasına dikkat edin.

- 1 Lütfen VESA Standartlarına uygun vida ve duvara montaj aparatı kullanın.
- 2 Standarttan uzun vidalar kullanırsanız, monitörün iç kısmı zarar görebilir.
- 3 Yanlış vida kullanırsanız ürün zarar görebilir ve monte edildiği yerden düşebilir. Böyle bir durumda LG Electronics sorumlu tutulamaz.
- 4 Yalnızca vida montaj arabirimi boyutları ve montaj vidası teknik özellikleri bakımından VESA uyumludur.
- 5 Lütfen aşağıdaki VESA standardını kullanın.
  - 785 mm veya daha büyük
  - \* Bağlama vidası: Çap: 6,0 mm x Eğim: 1,0 mm x Uzunluk: 10 mm



### DİKKAT

- Monitörü kurmadan veya taşımadan önce güç kablosunu prizden çıkarın. Aksi takdirde, elektrik çarpmasına neden olabilir.
- Monitörü tavana veya eğik bir duvara monte ederseniz, düşerek ciddi yaralanmalara neden olabilir. Onaylı bir LG duvar montaj aparatı kullanın ve yerel bayi ya da nitelikli personelle bağlantı kurun.
- Vidaları aşırı sıkmayın, bu durum monitöre zarar verebilir ve garantiniz geçersiz kılabilir.
- VESA standartlarını karşılayan vidaları ve duvar montaj aparatlarını kullanın. Hatalı kullanım veya uygun olmayan aksesuarların kullanılmasından kaynaklanan hasar ve yaralanmalar garanti kapsamına girmez.



### NOT

- VESA standart vida spesifikasyonlarında belirtilen vidaları kullanın.
- Duvar montaj kiti kurulum kılavuzu ve gerekli parçaları içerir.
- Duvar montaj dirseği isteğe bağlıdır. Yerel bayinizden ek aksesuarlar alabilirsiniz.
- Vidaların boyları duvar montaj aparatına göre değişiklik gösterebilir. Uygun boy kullandığınızdan emin olun.
- Daha fazla bilgi için, duvar montaj aparatıyla birlikte verilen talimatlara bakın.

**Ürünü duvara sabitleme (isteğe bağlı)**

(Modele bağlı olarak)

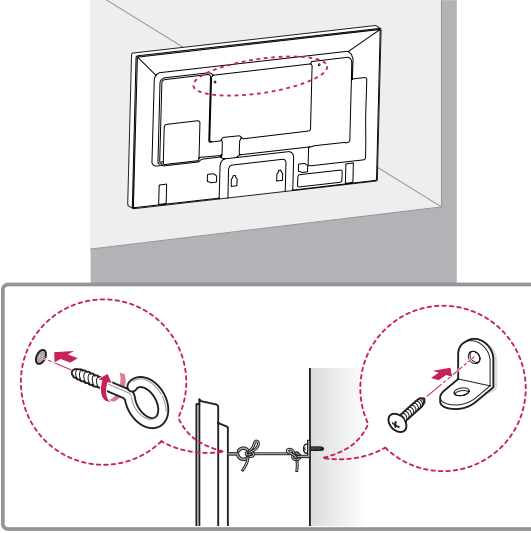

- 1 Delikli civataları ya da ürün dirseklerini ve civatalarını ürünün arka tarafına takarak sıkın.  
- Delikli civataların konumunda takılı civata varsa, öncelikle bu civataları sökün.
- 2 Duvar dirseklerini civatalarla duvara monte edin.  
Duvar dirseğiyle ürünün arka tarafındaki delikli civataları karşı karşıya getirin.
- 3 Delikli civatalarla duvar dirseklerini sağlam bir iple sıkıca bağlayın.  
İpin zeminle yatay konumda kalmasını sağlayın.

**DİKKAT**

- Çocukların ürünün üzerine çıkmamalarına ve ürüne asılmamalarına dikkat edin.

**NOT**

- Ürünü emniyetli bir şekilde destekleyecek kadar büyük ve sağlam bir platform veya kabin kullanın.
- Dirsekler, civatalar ve ipler isteğe bağlıdır. Yerel bayinizden ek aksesuarlar alabilirsiniz.
- Şekilde genel bir kurulum örneği gösterilmektedir; gösterilen ürün aslından farklı olabilir.

**UYARI**

- Bir ürün yeterince sabit bir konuma yerleştirilmezse düşme nedeniyle tehlikeye yol açması olasıdır. Aşağıdaki gibi basit önlemler alınarak birçok yaralanmanın, özellikle çocukların yaralanması önlenebilir:
  - » Üretici tarafından önerilen kabinler veya standlar kullanın.
  - » Yalnızca ürünü güvenli bir şekilde destekleyebilen mobilyalar kullanın.
  - » Ürünün, destekleyen mobilyanın kenarından sarkmamasını sağlayın.
  - » Mobilyayı ve ürünü uygun bir desteğe sabitlemeden ürünü uzun mobilyaların (örneğin, dolaplar veya kitaplıklar) üzerine yerleştirmeyin.
  - » Ürünü, ürün ile destekleyen mobilya arasına yerleştirilen örtü veya diğer malzemeler üzerine koymayın.
  - » Çocukları, ürüne veya kumandalarına uzanmak için mobilyalara tırmanmanın tehlikeleri hakkında bilgilendirin.

# UZAKTAN KUMANDA

Bu kılavuzdaki açıklamalar uzaktan kumandanın tuşlarıyla ilgilidir. Lütfen bu kılavuzu dikkatlice okuyun ve Monitörü doğru şekilde kullanın.

Pilleri değiştirmek için pil kapağını açın, pilleri (1,5 V AAA) ⊕ ve ⊖ uçlar pil yuvasındaki etiketle eşleşecek şekilde değiştirin ve pil kapağını kapatın.

Pilleri yerinden çıkarmak için, pilleri takma işlemlerini ters sıra ile yapın.



## DİKKAT

- Eski ve yeni pilleri birlikte kullanmayın, aksi halde uzaktan kumanda hasar görebilir.
- Uzaktan kumandayı, Monitör üzerindeki uzaktan kumanda sensörüne doğru tuttuğunuzdan emin olun.

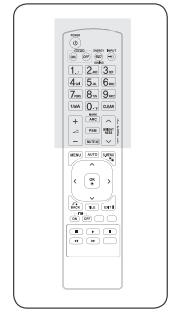
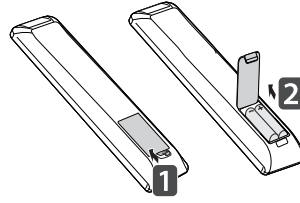

**⏻ (POWER)(GÜÇ)**  
Monitörü açar ya da kapatır.

**MONITOR ON / OFF (Monitör Açık / Kapalı)**  
Monitörü kapatır ve ardından açar.

**1/a/A Düğmesi**  
Sayısal ve alfabetik giriş arasında geçiş sağlar.

**ARC**  
En Boy Oranı Modunu seçer.

**MARK**  
USB modunda belirli bir dosya seçer.

**▲ (Ses)**  
Ses düzeyini ayarlar.

**PSM**  
Görüntü Durum Modunu seçer.

**MUTE (SESSİZ)**  
Tüm sesleri kapatır.

**ENERGY SAVING (ENERJİ TASARRUFU)**  
Enerji tüketimini azaltmak için ekranın parlaklığını ayarlar.

**INPUT (GİRİŞ)**  
Giriş modunu seçer.

**Rakam ve Harf düğmeleri**  
Numaraları girer.  
Alfabe seçimi uygulanamaz.

**CLEAR (Temizle)**  
Girilen sayısal veya harf karakterini siler.

**BRIGHTNESS (Parlaklık) Tuşu**  
Uzaktan kumandadaki Yukarı ve Aşağı düğmelerine basarak parlaklığı ayarlayın.  
USB modunda, bir sonraki dosya listesine geçmek için OSD menüsünde Page (Sayfa) fonksiyonu bulunur.

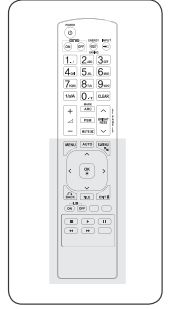

**MENU (MENÜ)** (Bkz. s.41)  
Ana menülere erişim sağlar veya girişlerinizi kaydeder ve menülerden çıkar.

**Gezirme düğmeleri**  
Menüler ve seçenekler arasında gezinmenizi sağlar.

**OK (TAMAM)**  
Menüleri ve seçenekleri seçer ve girişinizi belirler.

**BACK (GERİ)**  
Kullanıcının bir adım geri gitmesini sağlar.

**ID ON/OFF  
(ID AÇIK/KAPALI)**  
Picture ID (Resim Kimliği) ile Set ID (Ayar Kimliği) eşit olduğunda, çoklu görüntü koşulunda kullanmak istediğiniz monitörü kontrol edebilirsiniz.

**AUTO (OTO.)**  
Görüntü konumunu otomatik olarak ayarlar ve görüntü salınmalarını en alt düzeye çeker. (Yalnızca RGB girişi)

**S.MENU**  
(SuperSign Menü Tuşu)  
SuperSign OSD Menü seçer. (Sadece SuperSign girişi)

**EXIT (ÇIKIŞ)**  
Ekran üstü tüm görüntü pencerelerini kapatarak herhangi bir menüden Monitör izleme moduna döner.

**TILE (DÖŞEME)**  
TILE (DÖŞEME) Modunu seçer.

**USB Menü kontrol düğmeleri**  
Medya oynatmayı kontrol eder.

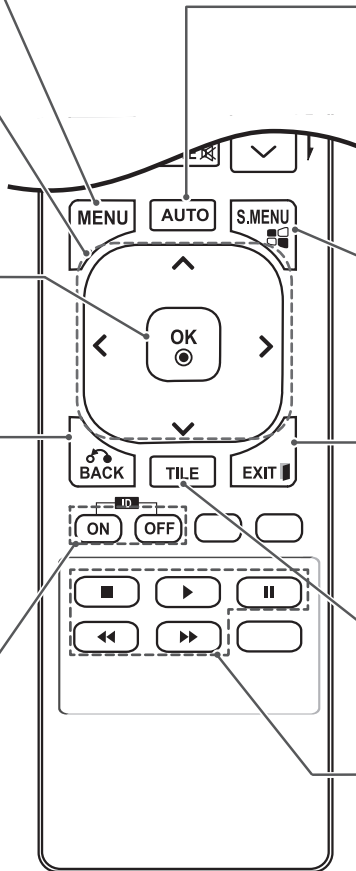

# MONİTÖRÜN KULLANILMASI

## PC'ye Bağlama

Monitörünüz Tak ve Çalıştır\* özelliğini destekler.

\* Tak ve Çalıştır: PC'nin monitörü sürücü kurulmasına gerek kalmadan kullanılmasına olanak veren fonksiyondur.

### ! NOT

- En iyi görüntü kalitesi için, Monitörün HDMI bağlantısıyla kullanılması önerilir.
- Ürünün standart uyumluluğunu sağlamak için D-sub 15 pimli sinyal kablosu ve demir çerdekli DVI kablosu gibi yalıtımlı bir arabirim kablosu kullanın.
- Monitörü soğukken açarsanız ekranda bir titreme olabilir. Bu normal bir durumdur.
- Ekranda bazı kırmızı, yeşil ya da mavi noktalar görünebilir. Bu normal bir durumdur.



### DİKKAT

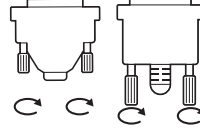

- Sinyal giriş kablosunu bağlayın ve vidaları saat yönünde çevirerek kabloyu sıkın.
- Ekranı parmağınızla uzun süre bastırmayın, aksi halde ekran üzerinde geçici şekil bozuklukları ortaya çıkabilir.
- Görüntü yanmasını önlemek için TV ekranında uzun süre sabit bir görüntünün görüntülenmesinden kaçınınız. Mümkün olduğunca ekran koruyucu kullanınız.
- Kablosuz ekipmanı ürünün yakınında kullanıldığında görüntü sorunu oluşabilir.

## RGB bağlantısı

PC'nizden Monitöre analog video sinyali gönderir. PC ve Monitörü aşağıdaki resimlerde gösterildiği gibi 15 pimli kabloyla bağlayın. Monitörde RGB giriş kaynağını seçin..

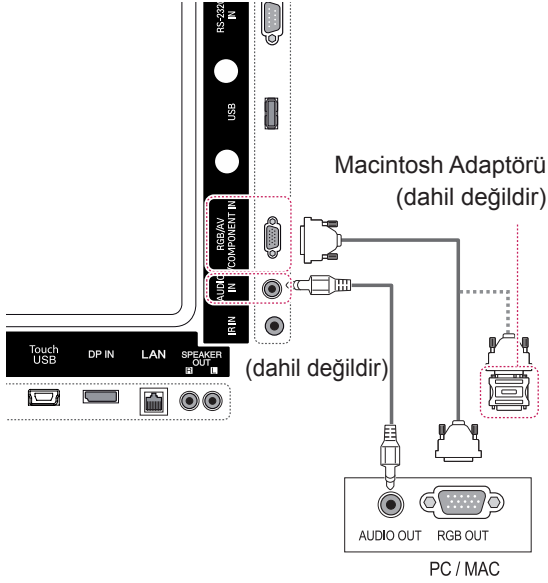

## DVI-D bağlantısı

PC'nizden Monitöre dijital video sinyali gönderir. PC ve Monitör setini, aşağıdaki resimlerde gösterildiği gibi DVI kablosuyla bağlayın. Monitörde DVI-D giriş kaynağını seçin.

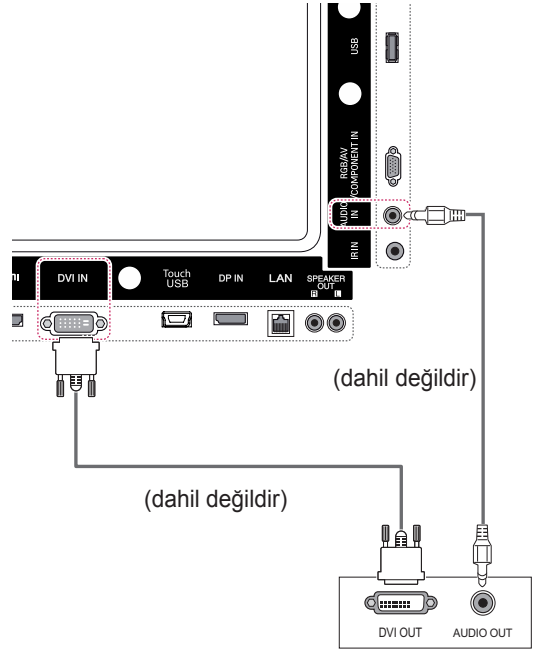

### ! NOT



- Piyasada uyumsuz bir adaptör bulunduğundan, standart Macintosh adaptörünü kullanın. (Farklı sinyal sistemi)
- Apple bilgisayarların, bu monitöre bağlanması için adaptör gerekebilir. Daha fazla bilgi için Apple'ı arayın veya web sitelerini ziyaret edin.



## HDMI bağlantısı

PC'nizden Monitöre dijital video ve ses sinyalleri iletir. PC ve Monitörü aşağıdaki şekillerde gösterildiği gibi HDMI kablosuyla bağlayın. HDMI giriş kaynağını seçin.

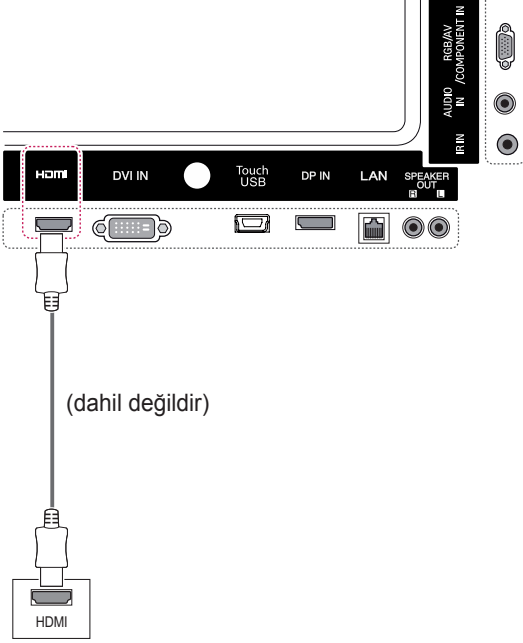

## Display Port bağlantısı

PC'nizden Monitöre dijital video ve ses sinyalleri gönderir. PC ve Monitörü aşağıdaki şekillerde gösterildiği gibi Display Port kablosuyla bağlayın. Display Port giriş kaynağını seçin.

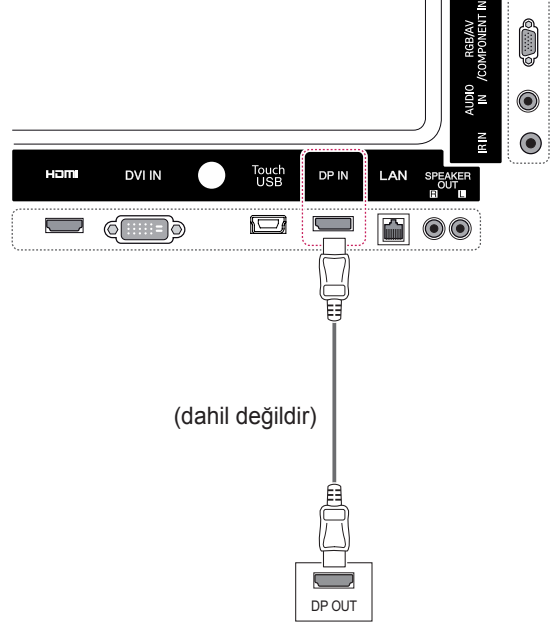

### ! NOT

- Yüksek Hızlı bir HDMI™ Kablosu kullanın.
- HDMI modunda sesi duyamıyorsanız, PC ortamını kontrol edin. Bazı PC'lerde, varsayılan ses çıkışını manuel olarak HDMI olarak değiştirmeniz gerekir.
- HDMI-PC modunu kullanmak isterseniz, PC/DTV'yi PC moduna ayarlamanız gerekir.
- HDMI PC kullanıldığında, bir uyumluluk sorunu oluşabilir.

## Kızılötesi Alıcısı bağlantısı

Kablolu bir uzaktan kumandanın veya kızılötesi alıcısı uzatma parçasının kullanılmasına olanak tanır.

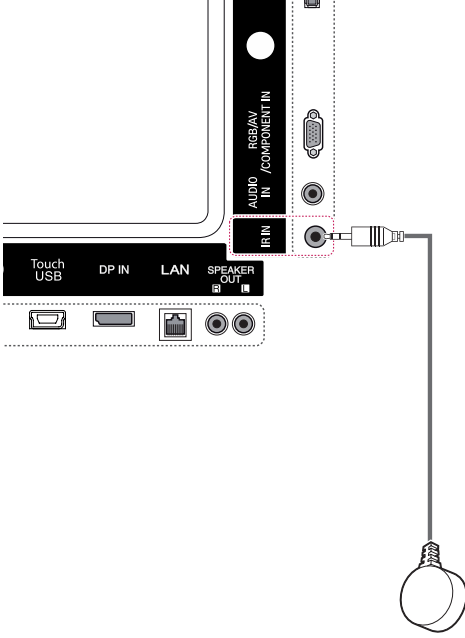

### ! NOT

- Güç kablosunun bağlı olmadığından emin olun.

## DOKUNMATİK USB Kablo Bağlantısı

USB kabloyu monitörün arkasında bulunan bir DOKUNMATİK USB bağlantı noktasına takın.

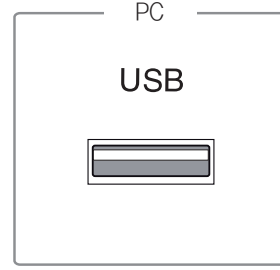

## Ekran ayarı

### Bir görüntü modunun seçilmesi

Ön ayarlı görüntü modlarından birini seçerek görüntüleri ideal ayarlarında izleyin.

- 1 Ana menüye erişmek için **MENU** (MENÜ) düğmesine basın.
- 2 **PICTURE** (GÖRÜNTÜ) öğesine geçmek için Gezinme düğmelerine ve **OK** (TAMAM) düğmesine basın.
- 3 **Picture Mode** (Görüntü Modu) öğesine geçmek için Gezinme düğmelerine ve **OK** (Tamam) düğmesine basın.
- 4 İsteddiğiniz bir klasöre/dosyaya geçmek için Gezinme düğmelerine ve **OK** (TAMAM) düğmesine basın.

Mod	Açıklama
<b>Vivid (Canlı)</b>	Görüntüyü sunum ortamına göre ayarlamak için kontrast, parlaklık, renk ve netliği artırır.
<b>Standard (Standart)</b>	Görüntüyü, normal bir ortama göre ayarlar.
<b>Cinema (Sinema)</b>	Filmlerden sanki sinemadaymışsınız gibi keyif almanız amacıyla görüntüyü sinematik bir izlenim yaratacak şekilde ayarlar.
<b>Sport (Spor)</b>	Beyaz, çimen yeşili ve gök mavisi gibi temel renkleri vurgulayarak görüntüyü yüksek ve dinamik eylemlere göre optimize eder.
<b>Game (Oyun)</b>	Görüntüyü PC ya da oyun aygıtları gibi hızlı oyun ekranlarına göre optimize eder.

- 5 Tamamladığınızda, **EXIT** (ÇIKIŞ) düğmesine basın.

Önceki menüye dönmek için, **BACK** (GERİ) düğmesine basın.

### Görüntü seçeneklerinin kişiselleştirilmesi

En iyi ekran performansı için her görüntü modunun temel ve gelişmiş seçeneklerini özelleştirin.

- 1 Ana menüye erişmek için **MENU** (MENÜ) düğmesine basın.
- 2 **PICTURE** (GÖRÜNTÜ) öğesine geçmek için Gezinme düğmelerine ve **OK** (TAMAM) düğmesine basın.
- 3 **Picture Mode** (Görüntü Modu) öğesine geçmek için Gezinme düğmelerine ve **OK** (TAMAM) düğmesine basın.
- 4 İsteddiğiniz görüntü moduna geçmek için Gezinme düğmelerine ve **OK** (TAMAM) düğmesine basın.
- 5 Aşağıdaki seçenekleri seçip ayarlayın ve ardından **OK** (TAMAM) düğmesine basın.

Seçenek	Açıklama
<b>Backlight (Arka Işık)</b>	LCD arka ışığını kontrol ederek ekranın parlaklığını ayarlar. Parlaklık seviyesini azaltırsanız, ekran rengi kararır ve güç tüketimi video sinyali kaybı olmaksızın azalır.
<b>Contrast (Kontrast)</b>	Video sinyali gradyanını artırır veya azaltır. Resmin parlak kısmı doygunlaştığında, Contrast (Kontrast) ayarını kullanabilirsiniz.
<b>Brightness (Parlaklık)</b>	Görüntüdeki sinyalin taban seviyesini ayarlar. Resmin karanlık kısmı doygunlaştığında, Brightness (Parlaklık) ayarını kullanabilirsiniz.
<b>Sharpness (Netlik)</b>	Resmin aydınlık ve karanlık alanları arasındaki sınırdaki netlik seviyesini ayarlar. Seviye ne kadar düşükse görüntü de o kadar yumuşak olur.
<b>Color (Renk)</b>	Tüm renklerin yoğunluğunu ayarlar.
<b>Tint (Ton)</b>	Kırmızı ve yeşil seviyeleri arasındaki dengeyi ayarlar.
<b>Color Temp. (Renk Sıcaklığı)</b>	Kırmızı gibi daha sıcak renkleri artırmak için warm (sıcak) öğesine ya da görüntüyü mavimsileştirmek için cool (soğuk) öğesine ayarlayın.
<b>Advanced Control (Gelişmiş Kontrol)</b>	Gelişmiş seçenekleri kişiselleştirir. Gelişmiş görüntü seçenekleri bölümüne bakın.
<b>Picture Reset (Resim Sıfırlama)</b>	Seçenekleri varsayılan ayara geri yükler.

- 6 Tamamladığınızda, **EXIT** (ÇIKIŞ) düğmesine basın.

Önceki menüye dönmek için, **BACK** (GERİ) düğmesine basın.

## PC gösterim seçeneklerinin kişiselleştirilmesi

Her bir görüntü modu için seçenekleri kişiselleştirerek en iyi görüntü kalitesini elde edin.

- Bu fonksiyon şu modlarda çalışır: RGB[PC] modu.
- 1 Ana menüye erişmek için **MENU** (MENÜ) düğmesine basın.
  - 2 **PICTURE** (RESİM) ögesine geçmek için Gezinme düğmelerine ve ardından **OK** (TAMAM) düğmesine basın.
  - 3 **Screen** (Ekran) ögesine geçmek için Gezinme düğmelerine ve **OK** (TAMAM) düğmesine basın.
  - 4 Aşağıdaki seçenekleri seçip ayarlayın ve ardından **OK** (TAMAM) düğmesine basın.

Seçenek	Açıklama
<b>Resolution</b> (Çözünürlük)	Uygun bir çözünürlük seçer. Bkz. "PC gösterim seçeneklerinin kişiselleştirilmesi".
<b>Auto Config. (Oto. Yapılandırma)</b>	Ekran pozisyonunu, saati ve fazı otomatik ayarlar. Yapılandırma sürerken, gösterilen görüntü birkaç saniye bozulabilir.
<b>Position/ Size/Phase (Konum/ Boyut/Faz)</b>	Resim net olmadığında ve özellikle karakterler titriyorsa seçenekleri ayarlar. Auto Config. (Oto. Yapılandırma) fonksiyonunu bunları ayarlamadan önce çalıştırın.
<b>Reset (Sıfırla)</b>	Seçenekleri varsayılan ayara geri yükler.

- 5 Tamamladığınızda, **EXIT** (ÇIKIŞ) düğmesine basın.  
Önceki menüye dönmek için, **BACK** (GERİ) düğmesine basın.

## Ses ayarı

### Bir ses modunun seçilmesi

Bu Monitör, farklı tiplerdeki video içeriğini tamamlamak için önceden ayarlanmış 5 ses moduna sahiptir.

- 1 Ana menüye erişmek için **MENU** (MENÜ) düğmesine basın.
- 2 **AUDIO** (SES) ögesine geçmek için Gezinme düğmelerine ve **OK** (TAMAM) düğmesine basın.
- 3 **Sound Mode** (Ses Modu) ögesine geçmek için Gezinme düğmelerine ve **OK** (TAMAM) düğmesine basın.
- 4 İstedığınız bir ses moduna geçmek için Gezinme düğmelerine ve **OK** (TAMAM) düğmesine basın.

Mod	Açıklama
<b>Standard (Standart)</b>	Standart kalitede ses istediğinizde seçin.
<b>Music (Müzik)</b>	Müzik dinlerken seçin.
<b>Cinema (Sinema)</b>	Film izlerken seçin.
<b>Sport (Spor)</b>	Spor etkinliklerini izlerken seçin.
<b>Game (Oyun)</b>	Oyun oynarken seçin.

- 5 Tamamladığınızda, **EXIT** (ÇIKIŞ) düğmesine basın.  
Önceki menüye dönmek için, **BACK** (GERİ) düğmesine basın.

## Ses seçeneklerinin kişiselleştirilmesi

En iyi ses kalitesi için her ses modunun seçeneklerini kişiselleştirebilirsiniz.

- 1 Ana menüye erişmek için **MENU** (MENÜ) düğmesine basın.
- 2 **AUDIO** (SES) ögesine geçmek için Gezinme düğmelerine ve **OK** (TAMAM) düğmesine basın.
- 3 **Sound Mode** (Ses Modu) ögesine geçmek için Gezinme düğmelerine ve **OK** (Tamam) düğmesine basın.
- 4 İstedığınız bir ses moduna geçmek için Gezinme düğmelerine ve **OK** (TAMAM) düğmesine basın.
- 5 Aşağıdaki seçenekleri seçip ayarlayın ve ardından **OK** (TAMAM) düğmesine basın.

Seçenek	Açıklama
<b>Infinite Sound</b>	LG'nin Infinity Sound seçeneği, iki hoparlörden 5.1 kanal stereo ses sağlar.
<b>Treble (Tiz)</b>	Sesin alçak frekanslı kısmının yoğunluğunu artırır.
<b>Bass (Bas)</b>	Çıkış sesini daha yumuşak hale getirir. Alçak çıkış frekansını genişleten bası artırır.
<b>Reset (Sıfırla)</b>	Ses modunu varsayılan ayarlara sıfırlar.

- 6 Tamamladığınızda, **EXIT** (ÇIKIŞ) düğmesine basın.  
Önceki menüye dönmek için, **BACK** (GERİ) düğmesine basın.

## Ek seçenekleri kullanma

### Giriş listesinin kullanılması

- 1 Giriş kaynak listesine erişmek için **INPUT** (GİRİŞ) düğmesine basın.
- 2 Giriş kaynaklarından birine geçmek için Gezinme düğmelerine ve **OK** (TAMAM) düğmesine basın.

Giriş kaynağı	Açıklama
<b>AV</b>	Bir VCR'dan veya diğer harici cihazlardan video izleyin.
<b>Component (Bileşen)</b>	Bir DVD veya diğer harici cihazlardan ya da dijital set üstü kutusundan içerik izleyin.
<b>RGB</b>	Ekranda bir PC ekranı görüntüleyin
<b>HDMI</b>	Bir PC, DVD veya Dijital set üstü kutusu ya da diğer yüksek çözünürlüklü aygıtlardan içerik izleyin
<b>DVI-D</b>	Bir PC, DVD veya Dijital set üstü kutusu ya da diğer yüksek çözünürlüklü aygıtlardan içerik izleyin
<b>Display Port</b>	Bir PC, DVD veya Dijital set üstü kutusu ya da diğer yüksek çözünürlüklü aygıtlardan içerik izleyin
<b>SuperSign</b>	Ekranda, Media Player ekranını görüntüler.
<b>USB</b>	USB'de kayıtlı multimedya dosyasını oynatır.

## En/boy oranının ayarlanması

ARC düğmesine basarak, ideal boyutta görüntülemek için görüntüyü yeniden boyutlandırın.



### DİKKAT

- Sabit bir görüntü ekranda uzun bir süre görüntülenirse, bu görüntü ekranda iz bırakır ve kalıcı bir görüntü bozukluğu meydana gelir. Bu “görüntü yanması” ya da “ekran yanması” olup garanti kapsamına girmez.
- Görüntü yapışmasını önlemek için sabit bir görüntüyü iki saatten uzun süre oynatmayın.
- İzleme oranını uzun süre 4:3 olarak ayarlarsanız, ekranın sinemaskop bölgesinde görüntü yanması meydana gelebilir.
- En iyi performans ve güvenilirlik için önerilen çalışma süresi günde en fazla 12 saattir.
- Dokunmatik ekranlı monitörü kullanırken ekran izleme oranını Just Scan (Sadece Tarayın) olarak ayarlamanız önerilir.



### NOT

- Görüntü boyutunu ana menülere erişerek de değiştirebilirsiniz.
- Sadece Tarama modu, video sinyali 720p veya daha yüksek çözünürlüğe sahip olduğunda çalışır.

ARC \ MOD	MOD		RGB	Display Port		DVI-D		HDMI		Super-Sign
	AV	Component		PC	DTV	PC	DTV	PC	DTV	
16:9	o	o	o	o	o	o	o	o	o	o
Just Scan	x	o	x	o	x	o	x	o	x	x
1:1	x	x	o	x	o	x	o	x	o	o
4:3	o	o	o	o	o	o	o	o	o	o
Zoom	o	o	x	o	x	o	x	o	x	x
Cinema Zoom	o	o	x	o	x	o	x	o	x	x

- **16:9:** Bu seçim, tüm ekranı kaplayacak şekilde görüntüyü yatay olarak doğrusal oranda ayarlamayı sağlar (4:3 formatlı DVD'leri görüntülemek için elverişli).

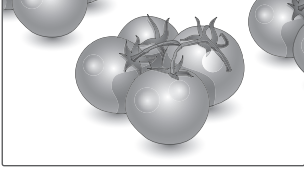

- **4:3:** Bu seçim orijinal en/boy oranı 4:3 olan bir resmi görüntülemenizi sağlar; ekranın sağında ve solunda gri çubuklar belirir.

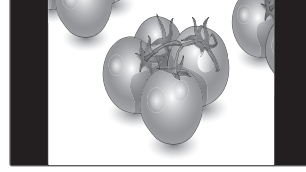

- **Just Scan (Sadece Tara):** Bu seçim yüksek çözünürlüklü orijinal görüntüde kayıp oluşmadan en iyi görüntü kalitesini almanızı sağlar. Not: Orijinal görüntüde parazit varsa, kenarlarda parazit görebilirsiniz.



- **Zoom (Yakınlaştırma):** Bu seçim görüntüyü, oranda değişiklik olmaksızın tüm ekranı kaplayacak şekilde görüntülemenizi sağlar. Ancak görüntü üst ve alttan kırılmış olacaktır.

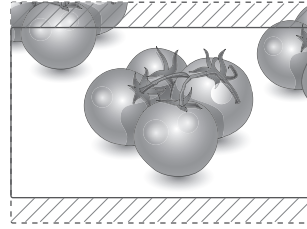

- **1:1:** En/boy oranı, orijinalden ayarlanmaz. (Yalnızca Display Port PC, HDMI PC, DVI-D PC, RGB PC)

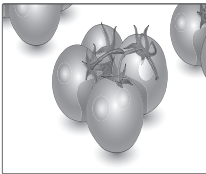

- **Cinema Zoom (Sinema Yakınlaştırma):** Resmi doğru orantıda büyütme istediğinizde, Cinema Zoom (Sinema Yakınlaştırma) seçeneğini belirten. Not: Resmi büyütürken veya küçültürken görüntü bozulabilir.

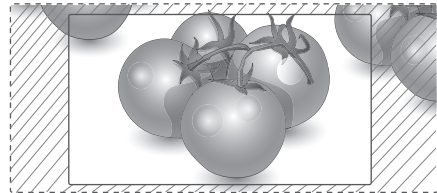

# EĞLENCE

## Ağı kullanma

### Kablolu ağa bağlanma

Ekranı aşağıdaki şekilde gösterildiği gibi LAN bağlantı noktası aracılığıyla yerel bir ağa (LAN) bağlayın ve ağ ayarlarını yapın.

Yalnızca kablolu ağ bağlantısı destenmektedir. Fiziksel bağlantıyı gerçekleştirdikten sonra, bazı ev ağlarında ekran ağ ayarlarının tekrar yapılması gerekebilir. Çoğu ev ağında ekran, herhangi bir ayar yapılmaksızın otomatik olarak bağlanacaktır. Ayrıntılı bilgi için İnternet servis sağlayıcınızla temasa geçin veya yönlendiricinizin kılavuzuna başvurun.

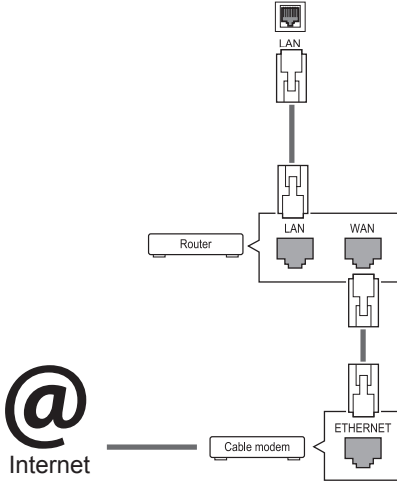

### ⚠ DİKKAT

- LAN bağlantı noktasına modüler telefon kablosu bağlamayın.
- Çeşitli bağlantı yöntemleri olduğundan, telekomünikasyon operatörü veya İnternet hizmeti sağlayıcınızın talimatlarına uyun.

Ağ ayarlarını yapmak için: (ekran otomatik olarak bağlanmış dahi olsa, kurulumu tekrar çalıştırmanın herhangi bir zararı olmayacaktır),

- 1 Ana menülere erişmek için **MENU (Menü)** düğmesine basın.
- 2 **NETWORK (Ağ)** ögesine geçmek için Gezinme düğmelerine ve **OK (Tamam)** düğmesine basın.
- 3 **Network Setting'i (Ağ Ayarı)** seçmek için Gezinme düğmelerine ve **OK (Tamam)** düğmesine basın.
- 4 Ağ Ayarlarını yaptıysanız, **Resetting'i (Sıfırlama)** seçin. Yeni bağlantı ayarları mevcut ağ ayarlarını sıfırlar.
- 5 **IP Auto Setting (Oto. IP Ayarı)** ya da **IP Manual Setting'i (Manuel IP Ayarı)** seçin.
  - **IP Manual Setting'in (Manuel IP Ayarı)** seçilmesi durumunda, Gezinme ve Sayı tuşlarına basın. IP adreslerinin manuel olarak girilmesi gerekir.
  - **IP Auto Setting (Oto. IP Ayarı):** Bunu, kablolu bağlantı aracılığıyla yerel ağ (LAN) üzerinde bir DHCP sunucusu (Yönlendirici) varsa seçin, böylece ekrana otomatik olarak bir IP adresi atanacaktır. Geniş bant bir yönlendirici veya DHCP (Dynamic Host Configuration Protocol) sunucu işlevine sahip bir geniş bant modem kullanıyorsanız, IP adresi otomatik olarak belirlenecektir.
- 6 Tamamladığınızda, **EXIT (Çıkış)** düğmesine basın.

### ⚠ DİKKAT

- Ekran fiziksel ağa bağlanıncaya kadar ağ ayarı menüsü kullanılamaz.
- Çeşitli bağlantı yöntemleri olduğundan, telekomünikasyon operatörü veya İnternet hizmeti sağlayıcınızın talimatlarına uyun.



**! NOT**

- Ekranınızda doğrudan İnternet erişmek istiyorsanız, İnternet bağlantısı daima açık olmalıdır.
- İnternet erişemiyorsanız, ağındaki bir PC'den ağ koşullarını kontrol edin.
- **Network Setting'i (Ağ Ayarı)** kullanırken, LAN kablosunu ya da yönlendiricide DHCP'nin açık olup olmadığını kontrol edin.
- Ağ ayarlarını tamamlamazsanız, ağ düzgün çalışmayabilir.

**Ağ ayarları için ipuçları**

- Bu ekranla birlikte standart bir LAN kablosu kullanın. RJ45 konnektörlü Cat5 veya daha iyi bir kablo tercih edilmelidir.
- Ayar sırasında karşılaşılabilecek çoğu ağ bağlantısı sorunu, genellikle modemın sıfırlanmasıyla giderilebilir. Ekranı ev ağına bağladıktan sonra, ev ağ yönlendiricisini veya kablolu modemi hızla kapatın ve/veya elektrik kablosunu çekin. Ardından yeniden açın ve/veya elektrik kablosunu tekrar bağlayın.
- İnternet servis sağlayıcısına (ISP) bağlı olarak İnternet servisinden yararlanacak cihaz sayısı yürürlükteki kullanım koşullarıyla sınırlandırılmış olabilir. Ayrıntılar için ISP 'nizle temasa geçin.
- LG, İnternet bağlantınızla veya bağlı diğer ekipman nedeniyle gerçekleşen iletişim hataları/arızaları yüzünden ekran ve/veya İnternet bağlantısındaki herhangi bir arızadan sorumlu değildir.
- LG İnternet bağlantıdaki sorunlardan sorumlu değildir.
- Ağ bağlantısı hızının erişilen içeriğin gereksinimlerini karşılamaması durumunda arzu edilmeyen sonuçlarla karşılaşabilirsiniz.
- İnternet bağlantısı servisini sağlayan İnternet servis sağlayıcısı (ISP) tarafından yapılan kısıtlamalar nedeniyle bazı İnternet bağlantı işlemleri mümkün olmayabilir.
- Bağlantı ücretleriyle sınırlı olmamak koşuluyla ISP tarafından talep edilen tüm masraflar sizin sorumluluğunuzdadır.
- Bu ekran için kablolu bağlantı kullanılırken bir 10 Base-T veya 100 Base-TX LAN bağlantı noktası gereklidir. İnternet servis sağlayıcınız bu tip bir bağlantıya izin vermiyorsa, ekranınızı bağlamazsınız.

- DSL servisini kullanmak için bir DSL modem, kablo modem servisini kullanmak içinse bir kablolu modem gereklidir. Erişim yönetiminize ve ISP'nizle yaptığınız abone sözleşmesine bağlı olarak bu ekran içerisinde yer alan İnternet bağlantısı özelliğini kullanamayabilirsiniz veya aynı anda bağlayabileceğiniz cihaz sayısı sınırlandırılmış olabilir. (ISP 'niz aboneliği tek bir cihazla sınırlıyorsa, PC bağlıyken bu ekranın bağlanmasına izin verilmeyebilir.)
- Bir "Yönlendirici" kullanımına izin verilmeyebilir veya kullanımı ISP 'nizin ilkeleri ve kısıtlamalarına bağlı olarak sınırlandırılmış olabilir. Ayrıntılar için doğrudan ISP 'nizle temasa geçin.

**Ağ Durumu**

- 1 Ana menülere erişmek için **MENU (Menü)** düğmesine basın.
- 2 **NETWORK (Ağ)** ögesine geçmek için Gezinme düğmelerine ve **OK (Tamam)** düğmesine basın.
- 3 **Network Status (Ağ Durumu)** ögesini seçmek için Gezinme düğmelerine basın.
- 4 Ağ durumunu kontrol etmek için **OK (Tamam)** düğmesine basın.
- 5 Tamamladığınızda, **EXIT (Çıkış)** düğmesine basın.

Seçenek	Açıklama
<b>Setting (Ayar)</b>	Ağ ayarları menüsüne geri dönün.
<b>Test</b>	Ağ ayarladıktan sonra mevcut ağ durumunu test edin.
<b>Close (Kapat)</b>	Önceki menüye dönün.

## My Media'yı kullanma

### USB depolama aygıtlarının bağlanması

Ekrana USB flaş bellek, harici sabit disk gibi USB depolama aygıtları bağlayabilir ve multimedya özelliklerini kullanabilirsiniz.

Aşağıdaki şekilde gösterildiği gibi ekrana bir USB flaş bellek ya da USB bellek kartı okuyucu bağlayın. My Media (Medyam) ekranı görünür.

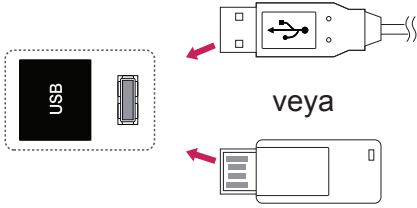

#### DİKKAT

- Dosyaların kaybedilmesine veya USB depolama aygıtının zarar görmesine neden olabileceğinden, EMF (Medyalarım) Menü'sü etkinken ekranı kapatmayın veya USB depolama aygıtını çıkarmayın.
- USB aygıtında kayıtlı dosyalarınızı sık sık yedekleyin, dosyalarınız kaybolabilir veya hasar görebilir ve bu, garanti kapsamına girmeyebilir.

### USB depolama aygıtlarının kullanılmasına ilişkin ipuçları

- Sadece USB depolama aygıtı tanınmaktadır.
- USB depolama aygıtının USB hub ile bağlantısının yapılması durumunda aygıt tanınmaz.
- Otomatik tanıma programı kullanan bir USB depolama aygıtı tanınamayabilir.
- Kendi sürücüsünü kullanan bir USB depolama aygıtı tanınmayabilir.
- USB depolama aygıtının tanınma hızı cihaza göre değişebilir.
- Bağlı bulunan USB depolama aygıtı çalışırken, lütfen ekranı kapatmayın, USB aygıtını çıkartmayın. Bu çeşit aygıtlar aniden çıkarıldıklarında ve çekildiklerinde, saklı dosyalar veya USB bellek aygıtı zarar görebilir.
- Lütfen, yalnızca Windows işletim sistemiyle birlikte sağlanan FAT32 dosya sistemi veya NTFS dosya sistemi olarak biçimlendirilmiş bir USB depolama aygıtı kullanın. Depolama aygıtı, Windows tarafından desteklenmeyen farklı bir yardımcı programla biçimlendirilmiş olması durumunda tanınmayabilir.
- Harici güç beslemesi gerektiren USB depolama aygıtını (0,5 A üzerinde) ayrı bir güç kaynağına bağlayın. Aksi takdirde cihaz tanınmayabilir.
- Lütfen USB depolama aygıtını, aygıt üreticisi tarafından sağlanan kabloyu kullanarak bağlayın.
- Bazı USB depolama aygıtları desteklenmeyebilir veya düzgün olarak çalışmayabilir.
- USB depolama aygıtının dosya hizalama yöntemi Windows XP'de kullanılan yöntemle benzerdir ve dosya adı en fazla 100 Latin alfabesi karakterinden oluşabilir.
- USB bellek aygıtında depolanan veriler zarar görebileceğinden önemli dosyaları yedeklediğinizden emin olun. Veri kayıplarıyla ilgili herhangi bir sorumluluk üstlenmiyoruz.
- USB HDD biriminin harici bir güç kaynağı yoksa, USB aygıtı algılanamayabilir. Bir harici güç kaynağına bağlayın.
  - Harici güç için lütfen bir güç adaptörü kullanın. Harici güç kaynağı için bir USB kablosu tarafımızca garanti edilmemektedir.

- USB bellek aygıtınızda birden fazla bölüm varsa veya USB çoklu kart okuyucu kullanıyorsanız, en çok 4 bölüm veya USB bellek aygıtı kullanabilirsiniz.
- USB bellek aygıtı USB çoklu kart okuyucuya bağlanırsa, bellek aygıtının birim verileri algılanamayabilir.
- USB bellek aygıtı düzgün çalışmıyorsa, bağlantısını kesip yeniden bağlayın.
- USB bellek aygıtının algılanma hızı aygıtta göre değişir.
- USB'nin Bekleme Modunda bağlanması durumunda belirlenen sabit disk ekran açıldığında otomatik olarak yüklenecektir.
- Bir USB harici sabit disk için önerilen kapasite 1 TB veya altı, USB bellek için ise 32 GB veya altıdır.
- Önerilenden daha yüksek kapasiteli aygıt düzgün olarak çalışmayabilir.
- Enerji tasarruflu Harici USB sabit diskin çalışmaması durumunda, sabit diski kapatın ve tekrar açarak çalışmasını sağlayın.
- USB 2.0'dan daha düşük USB depolama aygıtları da desteklenmektedir. Ancak film listesinde düzgün olarak çalışmayabilirler.
- Tek bir klasör altında en fazla 999 klasör veya dosya tanınabilir.
- Onaylı bir USB depolama aygıtı ve kablo kullanmanız önerilir. Aksi halde, USB depolama aygıtı algılanmayabilir veya kayıttan yürütme işleminde hata oluşabilir.
- SuperSign Manager tarafından dağıtılan ve saklanan dosyalar yalnızca USB bellek çubuğu kullanılarak oynatılabilir. USB sabit disk veya çoklu kart okuyucu çalışmaz.
- SuperSign Manager tarafından dağıtılan ve saklanan dosyaları yalnızca FAT 32 dosya formatlı depolama aygıtı oynatabilir.
- USB 3.0 depolama cihazı çalışmayabilir.

## Dosyalara gözetme

Fotoğraf, müzik veya film listelerine erişin ve dosyaları tarayın.

- 1 Bir USB depolama aygıtı bağlayın.
- 2 Ana menülere erişmek için **MENU (Menü)** düğmesine basın.
- 3 **MY MEDIA (Medyam)** öğesine geçmek için Gezinme düğmelerine ve **OK (Tamam)** düğmesine basın.
- 4 Gezinme düğmelerine basarak **MOVIE LIST (FİLM LİSTESİ)**, **PHOTO LIST (FOTOĞRAF LİSTESİ)** veya **MUSIC LIST (MÜZİK LİSTESİ)** öğelerine gidin ve **OK (TAMAM)** düğmesine basın.

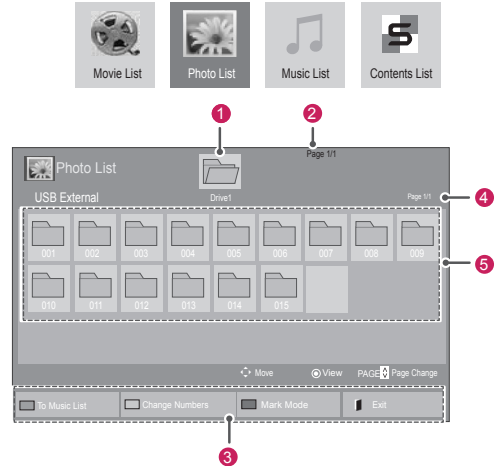

No.	Açıklama
1	Bir üst seviye klasöre taşır
2	Geçerli Sayfa/Toplam Sayfa
3	Uzaktan kumanda üzerindeki ilgili düğmeler
4	Odaklanılan klasördeki içeriğin geçerli sayfası/toplam sayfa sayısı 1
5	Odaklanılan klasördeki içerik 1
Düğme	Açıklama
Yeşil düğme	<b>Fotoğraf Listesi -&gt; Müzik Listesi, Müzik Listesi -&gt; İçerikler Listesi, İçerikler Listesi -&gt; Film Listesi veya Film Listesi -&gt; Fotoğraf Listesi</b> arasında geçiş yapmak için yeşil düğmeye basın.
Sarı düğme	5 büyük küçük resimde veya basit listede izlemek için bir yöntemdir.
Mavi düğme	İşaretleme Moduna dönüştürür.

## Desteklenen dosya formatı

Tip	Desteklenen dosya formatı											
<b>Video</b>	<p><b>DAT, MPG, MPEG, VOB, AVI, DIVX, MP4, MKV, TS, TRP, TP, ASF, WMV, FLV)</b></p> <p><b>Film</b>(* .mpg/* .mpeg/* .dat/* .ts/* .trp/* .tp/* .vob/* .mp4/* .mov/* .mkv/* .divx/* .avi/* .asf/* .wmv/* .flv/* .avi(motion-jpeg)/* .mp4(motion-jpeg)) desteklenen dosya</p> <p><b>Video formatı:</b> DivX3.11, DivX4, DivX5, DivX6, Xvid1.00, Xvid1.01, Xvid1.02, Xvid1.03, Xvid1.10 beta-1/beta-2,</p> <p>Mpeg-1, Mpeg-2, Mpeg-4, H.264/AVC, VC1, JPEG, Sorenson H.263</p> <p><b>Ses formatı:</b> Dolby Dijital, Mpeg, MP3, LPCM, ADPCM, WMA</p> <p><b>Bit hızı:</b> 32 kbps - 320 kbps (MP3)</p> <p><b>Harici Altyazı formatı:</b> *.smi/* .srt/* .sub(MicroDVD, Subviewer1.0/2.0)/* .ass/* .ssa/* .txt(TMPlayer)/* .psb(PowerDivX)</p> <p><b>Dahili Altyazı formatı:</b> sadece XSUB (DivX6 dosyalarında kullanılan altyazı formatıdır)</p>											
<b>Fotoğraf</b>	<p>JPEG</p> <p>Başlangıç düzeyi: 64 x 64 – 15360 x 8640 Progresif: 64 x 64 – 1920 x 1440</p> <ul style="list-style-type: none"> <li>Sadece JPEG dosyaları görüntülenir.</li> <li>Desteklenmeyen dosyalar önceden tanımlı simge biçiminde görüntülenir.</li> </ul> <table border="1"> <thead> <tr> <th>Dosya Uzanlıları</th> <th>Öge</th> <th>Profil</th> </tr> </thead> <tbody> <tr> <td>jpeg jpg jpe</td> <td>desteklenen dosya formatı</td> <td> <ul style="list-style-type: none"> <li>SOF0: taban çizgisi</li> <li>SOF1: Sıralı Genişletme</li> <li>SOF2: Aşamalı</li> </ul> </td> </tr> <tr> <td></td> <td>fotoğraf boyutu</td> <td> <ul style="list-style-type: none"> <li>Min: 64 X 64</li> <li>Maks.-Normal Tip: 15360 (G) X 8640 (Y)</li> <li>Aşamalı Tip: 1920 (G) X 1440 (Y)</li> </ul> </td> </tr> </tbody> </table>			Dosya Uzanlıları	Öge	Profil	jpeg jpg jpe	desteklenen dosya formatı	<ul style="list-style-type: none"> <li>SOF0: taban çizgisi</li> <li>SOF1: Sıralı Genişletme</li> <li>SOF2: Aşamalı</li> </ul>		fotoğraf boyutu	<ul style="list-style-type: none"> <li>Min: 64 X 64</li> <li>Maks.-Normal Tip: 15360 (G) X 8640 (Y)</li> <li>Aşamalı Tip: 1920 (G) X 1440 (Y)</li> </ul>
Dosya Uzanlıları	Öge	Profil										
jpeg jpg jpe	desteklenen dosya formatı	<ul style="list-style-type: none"> <li>SOF0: taban çizgisi</li> <li>SOF1: Sıralı Genişletme</li> <li>SOF2: Aşamalı</li> </ul>										
	fotoğraf boyutu	<ul style="list-style-type: none"> <li>Min: 64 X 64</li> <li>Maks.-Normal Tip: 15360 (G) X 8640 (Y)</li> <li>Aşamalı Tip: 1920 (G) X 1440 (Y)</li> </ul>										
<b>Müzik</b>	<p>MP3</p> <p>Bit hızı 32 - 320</p> <ul style="list-style-type: none"> <li>Örnekleme Hızı MPEG1 Layer3: 32 kHz, 44,1 kHz, 48 kHz</li> <li>Örnekleme Hızı MPEG2 Layer3: 16 kHz, 22,05 kHz, 24 kHz</li> <li>Örnekleme Hızı MPEG2.5 Layer3: 8 kHz, 11.025 kHz, 12 kHz</li> </ul>											

Tip	Desteklenen dosya formatı																				
<b>İçerik</b> (SuperSign Yöneticisi yazılımını kullanırken)	<p>Dosya Uzanlıları : *.cts/ *.cse</p> <p>Film</p> <p><b>Dosya Uzanlıları:</b> *.mpg/* .mpeg/* .dat/* .ts/* .trp/* .tp/* .vob/* .mp4/* .mov/* .mkv/* .avi/* .asf/* .wmv/* .avi(motion JPEG)/* .mp4(motion JPEG)/* .mkv(motion JPEG)</p> <p><b>Video formatı:</b> MPEG1, MPEG2, MPEG4,H.264/AVC, DivX 3.11, DivX 4, DivX 5, DivX 6, Xvid 1.00,Xvid 1.01, Xvid 1.02, Xvid 1.03,Xvid 1.10-beta1/2, JPEG, VC1(WVC1/WMV3)</p> <p><b>Ses formatı:</b> MP2,MP3,Dolby Digital, LPCM, AAC, HE-AAC,LPCM, ADPCM, WMA, MP3</p> <table border="1"> <thead> <tr> <th>Dosya Uzanlıları</th> <th>Öge</th> <th>Profil</th> </tr> </thead> <tbody> <tr> <td>Fotoğraf</td> <td>JPEG JPG PNG BMP</td> <td>desteklenen dosya formatı</td> <td> <ul style="list-style-type: none"> <li>SOF0: taban çizgisi</li> <li>SOF1: Sıralı Genişletme</li> <li>SOF2: Aşamalı</li> </ul> </td> </tr> <tr> <td></td> <td>fotoğraf boyutu</td> <td> <ul style="list-style-type: none"> <li>Min: 64 x 64</li> <li>Maks. Tür: 1366 x 768</li> </ul> </td> </tr> <tr> <td>Müzik</td> <td>MP3</td> <td>Bit hızı</td> <td>32 kbps to 320 kbps</td> </tr> <tr> <td></td> <td></td> <td>Örnekleme hızı</td> <td>           32 kHz, 44.1 kHz, 48 kHz (MPEG1 L3)            16 kHz, 22.05 kHz, 24 kHz (MPEG2 L3)            8kHz, 11.025 kHz, 12 kHz (MPEG2.5 L3)         </td> </tr> </tbody> </table>			Dosya Uzanlıları	Öge	Profil	Fotoğraf	JPEG JPG PNG BMP	desteklenen dosya formatı	<ul style="list-style-type: none"> <li>SOF0: taban çizgisi</li> <li>SOF1: Sıralı Genişletme</li> <li>SOF2: Aşamalı</li> </ul>		fotoğraf boyutu	<ul style="list-style-type: none"> <li>Min: 64 x 64</li> <li>Maks. Tür: 1366 x 768</li> </ul>	Müzik	MP3	Bit hızı	32 kbps to 320 kbps			Örnekleme hızı	32 kHz, 44.1 kHz, 48 kHz (MPEG1 L3) 16 kHz, 22.05 kHz, 24 kHz (MPEG2 L3) 8kHz, 11.025 kHz, 12 kHz (MPEG2.5 L3)
Dosya Uzanlıları	Öge	Profil																			
Fotoğraf	JPEG JPG PNG BMP	desteklenen dosya formatı	<ul style="list-style-type: none"> <li>SOF0: taban çizgisi</li> <li>SOF1: Sıralı Genişletme</li> <li>SOF2: Aşamalı</li> </ul>																		
	fotoğraf boyutu	<ul style="list-style-type: none"> <li>Min: 64 x 64</li> <li>Maks. Tür: 1366 x 768</li> </ul>																			
Müzik	MP3	Bit hızı	32 kbps to 320 kbps																		
		Örnekleme hızı	32 kHz, 44.1 kHz, 48 kHz (MPEG1 L3) 16 kHz, 22.05 kHz, 24 kHz (MPEG2 L3) 8kHz, 11.025 kHz, 12 kHz (MPEG2.5 L3)																		

## Film görüntüleme

Ekranda video dosyaları oynatabilirsiniz. Ekranınız bir USB depolama aygıtındaki veya PC üzerinde paylaşılanlar klasöründeki tüm video dosyalarını görüntüler.

- MY MEDIA'ya (Medyam)** geçmek için Gezinme düğmelerine ve **OK (Tamam)** düğmesine basın.
- Movie List'e (Film Listesi)** geçmek için Gezinme düğmelerine ve **OK (Tamam)** düğmesine basın.
- İstediğiniz bir klasöre geçmek için Gezinme düğmelerine ve **OK (Tamam)** düğmesine basın.
- İstediğiniz bir dosyaya geçmek için Gezinme düğmelerine ve **OK (Tamam)** düğmesine basın.

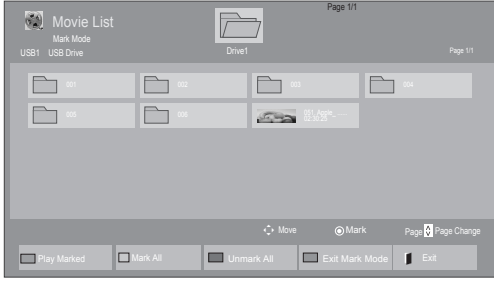
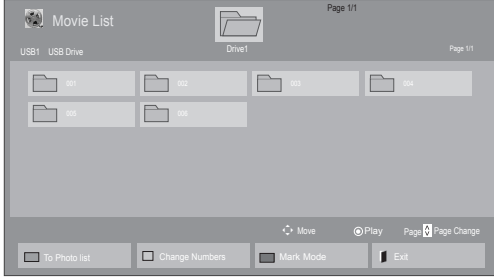

Menü	Açıklama
<b>Play Marked (İşaretlileri Oynat)</b>	Seçili film dosyalarını oynatır. Bir film dosyasının oynatılması bittiğinde seçili diğer film dosyasını otomatik olarak oynatır.
<b>Mark All (Tümünü İşaretle)</b>	Ekrandaki tüm film dosyalarını işaretler.
<b>Unmark All (Tümünün İşaretini Kaldır)</b>	İşaretli tüm film dosyalarındaki seçimi kaldırır.
<b>Exit Mark Mode (İşaretleme Modundan Çık)</b>	İşaretleme Modu'ndan çıkar.

6 Aşağıdaki düğmeleri kullanarak oynatma işlemini kontrol edin.



Düğme	Açıklama
■	Oynatmayı durdurur
▶	Video oynatır
⏸	Oynatmayı duraklatır ya da devam ettirir
◀◀	Bir dosyayı geriye doğru tarar
▶▶	Bir dosyayı ileriye doğru tarar
MENU	<b>Option</b> (Seçenek) menüsünü gösterir.
⌂	Tam ekran boyutunda menüyü gizler.
⏪	<b>Movie List</b> (Film Listesi) ekranına geri döner.
"<" veya ">"	Oynatma sırasında bir dosyadaki belirli noktalara atlar. Belirli bir noktanın zamanı durum çubuğunda görünecektir. Bazı dosyalarda, bu fonksiyon düğmün çalışmayabilir.
ENERGY SAVING (ENERJİ TASARRUFU)	Enerjiden tasarruf etmek için ekran parlaklığını ayarlar.

5 Bir film oynatın.

### NOT

- Desteklenmeyen dosyalar önizleme görüntüsünde sadece simge olarak görüntülenir ⚠.
- Normal olmayan dosyalar bit işlem biçiminde görüntülenir ❌.

**Video dosyalarını oynatmaya ilişkin ipuçları**

- Kullanıcı tarafından oluşturulan bazı alt yazılar düzgün çalışmayabilir.
- Altyazılar için bazı özel karakterler desteklenmemektedir.
- Altyazılarda HTML etiketleri desteklenmemektedir.
- Desteklenen dillerin dışındaki altyazılar kullanılamamaktadır.
- Ses dili değiştirildiğinde ekran geçici olarak duraksayabilir (görüntünün durması, daha hızlı gösterim, vb).
- Bozuk bir film dosyası düzgün gösterilemeyebilir veya bazı oynatıcı işlevleri kullanılamayabilir.
- Bazı kodlayıcılarla oluşturulan film dosyaları düzgün görüntülenmeyebilir.
- Kaydedilmiş dosyanın video ve audio yapısı aralıklandırılmamış ise ya video ya da audio oynatılır.
- Çerçeveye bağlı olarak, en yüksek 1920 x 1080 @ 25 / 30P veya 1280 x 720 @ 50 / 60P çözünürlüğe sahip HD videoları desteklenir.
- Çerçeveye bağlı olarak, 1920 x 1080 @ 25 / 30P veya 1280 x 720 @ 50 / 60P değerinden daha yüksek çözünürlük değerine sahip Videolar düzgün çalışmayabilir.
- Belirtilen tür ve formatlar dışındaki film dosyaları düzgün çalışmayabilir.
- Yürütülebilir film dosyası için maksimum bit hızı 20 Mbps'dir. (sadece, Motion JPEG: 10 Mbps)
- H.264/AVC'te seviye 4.1 veya daha üzeri olarak kodlanmış profillerin, sorunsuz olarak oynatılması konusunda bir garanti veremiyoruz.
- DTS Audio codec desteklenmemektedir.
- Dosya boyutu 30 GB'den fazla olan film dosyalarının oynatılması desteklenmez.
- DivX film ve bu filme ait altyazılar aynı klasör içinde yer almalıdır.
- Bir video dosyasının görüntülenebilmesi için dosya adının ve içindeki alt başlık dosya adının aynı olması gerekir.
- Yüksek hız özelliğini desteklemeyen bir USB bağlantısıyla video oynatılması, düzgün sonuç vermeyebilir.
- GMC (Global Hareket Dengeleme) ile şifrele-

nen dosyalar oynatılamayabilir

- Movie List (Film Listesi) fonksiyonu ile film izlerken, görüntüyü uzaktan kumanda ünitesi üzerindeki Energy Saving (Enerji Tasarrufu) düğmesi ile ayarlayabilirsiniz. Her görüntü modu için kullanıcı ayarı çalışmamaktadır.

**Video seçenekleri**

- 1 Açılır menülere erişmek için **MENU (Menü)** öğesine basın.
- 2 **Set Video Play. (Video Oynatmayı Ayarla), Set Video. (Video Ayarı)** veya **Set Audio. (Sesi Ayarla)** öğelerine gitmek için Gezinme düğmelerine basın ve **OK (Tamam)** düğmesine basın.

**! NOT**

- **Movie List (Film Listesi)** çinde seçenek değerlerindeki değişiklikler **Photo List (Fotoğraf Listesi)** ve **Music List'i (Müzik Listesi)** etkilemez.
- **Photo List (Fotoğraf Listesi)** ve **Music List (Fotoğraf Listesi)** içerisinde yapılan seçenek değişiklikleri aynı şekilde **Photo List (Fotoğraf Listesi)** ve **Music List (Müzik Listesi)** içerisinde değiştirilir. Bu değişiklikler **Movie List'i (Film Listesi)** etkilemez.
- Video dosyasının durdurulduktan sonra tekrar oynatılması durumunda, videoyu kaldığı yerden oynatabilirsiniz.

Set Video Play (Video Oynatma Ayarı) seçilirken,

- 1 **Picture Size (Resim Boyutu), Audio Language (Ses Dili), Subtitle Language (Altyazı Dili)** ya da **Repeat'i (Tekrarla)** görüntülemeye geçmek için Gezinme düğmelerine basın.
- 2 Uygun ayarları yapmak üzere ilerlemek için Gezinme düğmelerine basın.

Menü	Açıklama
<b>Picture Size (Resim Boyutu)</b>	Film oynatılırken istediğiniz resim formatını belirler.
<b>Audio Language (Ses Dili)</b>	Filmin oynatılması sırasında sesin Dil Grubunu değiştirir. Tek ses parçalı dosyalar seçilemez.
<b>Subtitle Language (Altyazı Dili)</b>	Altyazıyı açar/kapatır.
<b>Language (Dil)</b>	SMI altyazı için etkinleştirilir ve altyazı içerisinde dil seçimi yapılabilir.
<b>Code Page (Kod Sayfası)</b>	Altyazı için yazı tipini seçer. Varsayılanın seçilmesi durumunda, genel menü üzerinde yer alan yazı tipi görüntülenecektir.
<b>Sync (Senkronizasyon)</b>	Filmin oynatılması sırasında altyazı eşitleme süresini, 0,5 saniyelik adımlar halinde -10 saniye ile +10 saniye aralığında ayarlar.
<b>Position (Konum)</b>	Filmin oynatılması sırasında alt yazı konumunu alta veya üste getirir.
<b>Size (Boyut)</b>	Film gösterimi esnasında istenen altyazı boyutunu seçer.
<b>Repeat (Tekrarla)</b>	Film oynatma işlemine ilişkin tekrar fonksiyonunu açar/kapatır. Açık konumda iken, klasör içerisinde yer alan dosya devamlı olarak tekrarlayacaktır. Tekrar oynatma kapatıldığında bile, dosya adı önceki dosyaya benziyorsa oynatma işlemini çalıştırabilir.

Kod Sayfası	Desteklenen Diller
<b>Latin1</b>	İngilizce, İspanyolca, Fransızca, Almanca, İtalyanca, İsveççe, Fince, Hollandaca, Portekizce, Danca, Rumence, Norveççe, Arnavutça, Kelt dili, Gal dili, İrlanda dili, Katalan dili, Valencia dili
<b>Latin2</b>	Boşnakça, Lehçe, Hırvatça, Çekçe, Slovakça, Slovence, Sırpça, Macarca
<b>Latin4</b>	Estonya dili, Letonya dili, Litvanya dili
<b>Cyrillic (Kiril)</b>	Bulgarca, Makedonya dili, Rusça, Ukrayna dili, Kazakça
<b>Greek (Yunanca)</b>	Yunanca
<b>Korean (Korece)</b>	Kore Dili



### NOT

- Altyazı dosyalarında sadece 10.000 senkronize blok desteklenmektedir.
- Bir video oynatırken, **ARC** düğmesine basarak Resim Boyutunu ayarlayabilirsiniz.
- Kendi dilinizdeki altyazılar, yalnızca OSD menü kendi dilinizdeyken desteklenir.
- Kod sayfası seçenekleri, altyazı dosyalarının diline bağlı olarak devre dışı bırakılabilir.
- Altyazı dosyaları için uygun kod sayfasını seçin.

**Set Video. (Videoyu Ayarla)** ögesini seçtiğinizde,

- 1 Uygun ayarları yapmak üzere ilerlemek için Gezinme düğmelerine basın.

**Set Audio. (Sesi Ayarla)** ögesini seçtiğinizde,

- 1 **Sound Mode (Ses Modu), Clear Voice II (Net Ses II)** ya da **Balance (Denge)** ögesini görüntülemek üzere ilerlemek için Gezinme düğmelerine basın.
- 2 Uygun ayarları yapmak üzere ilerlemek için Gezinme düğmelerine basın.

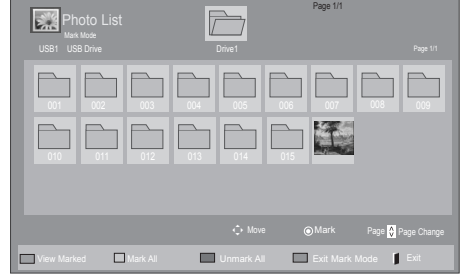
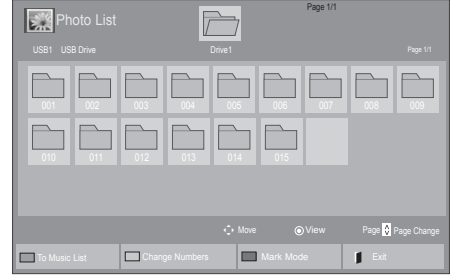

## Fotoğraf görüntüleme

USB depolama aygıtına kaydedilen görüntü dosyalarını görüntüleyin. Ekrandaki görüntüler modele göre değişebilir.

- 1 **My Media'ya (Medyam)** ulaşmak için Gezinme düğmelerine ve **OK (Tamam)** düğmesine basın.
- 2 **Photo List'e (Fotoğraf Listesi)** ulaşmak için Gezinme düğmelerine ve **OK (Tamam)** düğmesine basın.
- 3 İsteddiğiniz bir klasöre ulaşmak için Gezinme düğmelerine ve **OK (Tamam)** düğmesine basın.
- 4 İsteddiğiniz bir dosyaya ulaşmak için Gezinme düğmelerine ve **OK (Tamam)** düğmesine basın.

Menü	Açıklama
<b>View Marked (İşaretlileri Görüntüle)</b>	Seçili fotoğraf dosyaları görüntülenir.
<b>Mark All (Tümünü İşaretle)</b>	Ekrandaki tüm fotoğraf dosyalarını işaretle.
<b>Unmark All (Tümünün İşaretini Kaldır)</b>	İşaretili tüm fotoğraf dosyalarındaki seçimi kaldırır.
<b>Exit Mark Mode (İşaretleme Modundan Çık)</b>	İşaretleme Modu'ndan çıkar.

- 5 Fotoğrafları görüntüleyin.

### ! NOT

- Desteklenmeyen dosyalar önizleme görüntüsünde sadece simge olarak görüntülenir ⚠.
- Normal olmayan dosyalar bit işlem biçiminde görüntülenir ❌.



6 Video oynatırken aşağıdakileri ayarları yapabilirsiniz:

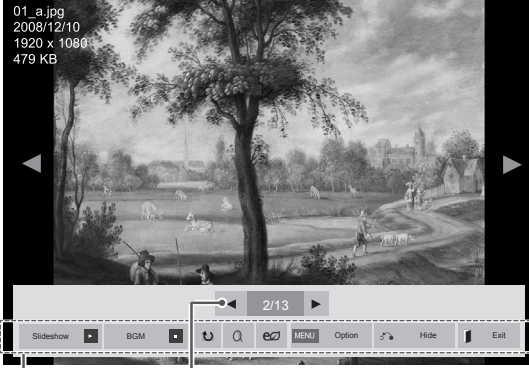

Seçenekler

Seçilen fotoğraf sayısı

Seçenek	Açıklama
■ Slideshow (Slayt gösterisi)	Seçilen fotoğraflarla bir slayt gösterisi başlatır ya da durdurur. Seçili fotoğraf yoksa slayt gösterisi sırasında mevcut klasörde kayıtlı tüm fotoğraflar gösterilir. Slayt gösterisinin hızını ve görünüm modunu ayarlamak için <b>Option</b> öğesini seçin.
■ BGM	Arka plan müziğini açar ya da kapatır. Arka plan müzik klasörünü ayarlamak için, <b>Option</b> (Seçenek) öğesini seçin. Seçeneği uzaktan kumandadaki MENU (MENÜ) düğmesiyle ayarlayabilirsiniz.
↻ Rotate (Döndür)	Fotoğrafları saat yönünde (90°, 180°, 270°, 360°) döndürür. <div style="border: 1px solid black; padding: 5px; margin-top: 10px;"> <p><b>NOT</b></p> <ul style="list-style-type: none"> <li>Desteklenen fotoğraf boyutu sınırlanmıştır. Döndürülen genişliğin çözünürlüğü desteklenen çözünürlük boyutundan büyükse, fotoğrafı döndüremezsiniz.</li> </ul> </div>
🔍 Zoom (Yakınlaştırma)	Görüntüyü %200 veya %400 oranında büyütür. <div style="border: 1px solid black; padding: 5px; margin-top: 10px;"> <p><b>NOT</b></p> <ul style="list-style-type: none"> <li>%200 veya %400 oranında yakınlaştırma fonksiyonu sadece 1372×772 piksel boyutundaki veya daha büyük görüntülerde çalışır.</li> <li>960×540 piksel boyutundaki veya daha büyük görüntülerde yalnızca %400 oranında yakınlaştırma fonksiyonu bugün çalışır.</li> </ul> </div>

Seçenek	Açıklama
⏻ ENERGY SAVING (ENERJİ TASARRUFU)	Enerjiden tasarruf etmek için ekran parlaklığını ayarlar.
MENU Seçenek	<ul style="list-style-type: none"> <li><b>Slide Speed:</b> Bir slayt gösterisi hızı seçer (<b>Hızlı, Orta, Yavaş</b>).</li> <li><b>TransitionEffect:</b> Slayt gösterisinin görünüm modunu ayarlar.</li> <li><b>BGM:</b> Arka plan müziği için bir müzik klasörü seçer.</li> </ul> <div style="border: 1px solid black; padding: 5px; margin-top: 10px;"> <p><b>NOT</b></p> <ul style="list-style-type: none"> <li>Arka plan müziği oynatılırken müzik klasörünü değiştiremezsiniz.</li> <li>Cihaz üzerinde yalnızca o anda fotoğraf gösteren kayıtlı MP3 klasörünü seçebilirsiniz.</li> </ul> </div>
🔍 Hide (Gizle)	Seçenek penceresini gizler. Seçenekleri görüntülemek için, <b>OK</b> (TAMAM) düğmesine basın.
EXIT (ÇIKIŞ)	<b>Photo List'e</b> geri döner.

### Fotoğraf seçenekleri

- Option (Seçenek)** menülerini göstermek için **MENU (MENÜ)** düğmesine basın.
- Set Photo View. (Fotoğraf Görünümünü Ayarla), Set Video. (Videoyu Ayarla)** ya da **Set Audio (Sesi Ayarla)** öğelerine geçmek için Gezinme düğmelerine ve **OK (Tamam)** düğmesine basın.





### NOT

- Movie List (Film Listesi)** içinde seçenek değerlerindeki değişiklikler **Photo List** ve **(Fotoğraf Listesi) Music List'i (Müzik Listesi)** etkilemez.
- Photo List (Fotoğraf Listesi)** ve **Music List (Müzik Listesi)** içerisinde yapılan seçenek değişiklikleri aynı şekilde **Photo List (Fotoğraf Listesi)** ve **Music List (Müzik Listesi)** içerisinde değiştirilir. Bu değişiklikler **Movie List'i (Film Listesi)** etkilemez.

Set Photo View öğesini seçtiğinizde,

- 1 Gezinme düğmelerine basarak, **Slide Speed (Slayt Hızı)**, **Transition Effect (Geçiş Etkisi)** veya **BGM** öğesini seçin.
- 2 Uygun ayarları yapmak üzere ilerlemek için Gezinme düğmelerine basın.

### Transition Effect (Geçiş Etkisi) Seçeneği

Seçenek	Açıklama
<b>Sliding (Kaydırma)</b>	Bir sonraki slaytı oynamak için mevcut slaytı ekrandan kaydırarak kaldırır. 
<b>Stairs (Kaydırma)</b>	Bir sonraki slaytı oynamak için mevcut slaytı ekrandan merdiven şekli çizerek kaldırır. 
<b>Door Open/Close (Kapı Açılışı/ Kapanışı)</b>	Bir sonraki slaytı oynamak için mevcut slaytı ekrandan kapıyı açıp kapatır gibi kaldırır. 
<b>Shutter (Panjur)</b>	Bir sonraki slaytı oynamak için mevcut slaytı ekrandan perdeyi indirir veya kaldırır gibi kaldırır. 
<b>Fade In (Belirme)</b>	Mevcut fotoğraf kaybolur ve bir sonraki fotoğraf yavaşça belirir. 

**Set Video (Video Ayarı)** seçildiğinde,

- 1 Uygun ayarları yapmak üzere ilerlemek için Gezinme düğmelerine basın.

**Set Audio (Sesi Ayarla)** seçildiğinde,

- 1 **Sound Mode (Ses Modu), Clear Voice II (Net Ses II)** ya da **Balance (Denge)** ögesini görüntülemek üzere ilerlemek için Gezinme düğmelerine basın.
- 2 Uygun ayarları yapmak üzere ilerlemek için Gezinme düğmelerine basın.

## Müzik dinleme

- 1 **MY MEDIA'ya (Medyam)** geçmek için Gezinme düğmelerine ve **OK (Tamam)** düğmesine basın.
- 2 **Music List'e (Müzik Listesi)** geçmek için Gezinme düğmelerine ve **OK (Tamam)** düğmesine basın.
- 3 İsteddiğiniz bir klasöre geçmek için Gezinme düğmelerine ve **OK (Tamam)** düğmesine basın.
- 4 İsteddiğiniz bir dosyaya geçmek için Gezinme düğmelerine ve **OK (Tamam)** düğmesine basın.

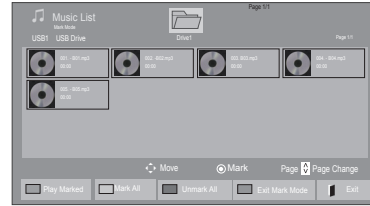
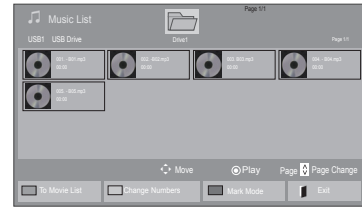

Menü	Açıklama
<b>Play Marked (İşaretlileri Oynat)</b>	Seçili müzik dosyalarını görüntüler.
<b>Mark All (Tümünü İşaretle)</b>	Ekrandaki tüm müzik dosyalarını işaretler.
<b>Unmark All (Tümünün İşaretini Kaldır)</b>	İşaretili tüm müzik dosyalarındaki seçimi kaldırır.
<b>Exit Mark Mode (İşaretleme Modundan Çık)</b>	İşaretleme Modu'ndan çıkar.

- 5 Müzik çalın.

## 6 Müzik dinlerken şunları ayarlayabilirsiniz:



Düğme	Açıklama
■	Dosyayı oynamayı durdurur ve <b>Müzik Listesi</b> 'ne geri döner.
▶	Bir müzik dosyasını oynatır
⏸	Oynamayı duraklatır ya da devam ettirir
▶▶	Sonraki dosyaya atlar
◀◀	Önceki dosyaya atlar
◀◀ veya ▶▶	Oynatılırken, ◀◀ düğmesine basıldığında, önceki müzik dosyası çalınır. ▶▶ düğmesine basıldığında, sonraki müzik dosyası çalınır.
Yeşil düğme	Seçili müzik dosyalarını çalmaya başlar ve <b>Photo List</b> (Fotoğraf Listesi) öğesine gider.
ENERGY SAVING (ENERJİ TASARRUFU)	Enerjiden tasarruf etmek için ekran parlaklığını ayarlar..
MENU Option (Seçenek)	Option (Seçenek) menüsünü gösterir.
Hide (Gizle)	Seçenek penceresini gizler. Seçenekleri görüntülemek için, OK (TAMAM) düğmesine basın.
EXIT (ÇIKIŞ)	Müzik çalar görüntülenirken <b>EXIT</b> (ÇIKIŞ) düğmesine basıldığında sadece müzik duracaktır ve müzik çalar normal izleme moduna geçmeyecektir. Müzik durduğunda veya müzik çalar gizli konumda iken <b>EXIT</b> (ÇIKIŞ) düğmesine basıldığında müzik çalar normal izleme moduna geçecektir.
"<" veya ">"	Oynatma sırasında < veya > düğmesine basıldığında, çalınacak konumu gösteren bir imleç ekranda gösterilecektir.

## Müzik dosyalarının oynatımına ilişkin ipuçları

- Bu ünite, ID3 Tag gömülü MP3 dosyalarını desteklemez.

## ! NOT

- Desteklenmeyen dosyalar önizleme görüntüsünde sadece simge olarak görüntülenir ⚠.
- Normal olmayan dosyalar bit eşlem biçiminde görüntülenir ❌.
- Zarar görmüş veya bozuk bir müzik oynatılamaz ve oynatma süresinde 00:00 görüntülenir.
- Telif hakkı korumalı ödemeli bir servisten kaşından yüklenen bir parça başlatılmaz, ama oynatma süresinde uygun olmadığı bilgisi görüntülenir.
- OK (TAMAM), ■ düğmelerine basarsanız, ekran koruyucu durdurulur.
- Uzaktan kumanda üzerindeki PLAY(▶) (OYNAT), Pause(⏸) (Duraklat), ■, ▶▶, ◀◀ düğmeleri de bu modda kullanılabilir.
- Sonraki müziği seçmek için ▶▶ düğmesini ve önceki müziği seçmek için ◀◀ düğmesini kullanabilirsiniz.

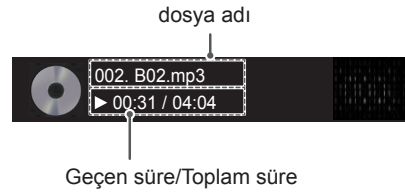

## Müzik seçenekleri

- 1 Açılır menülere erişmek için **MENU (Menü)** ögesine basın.
- 2 **Set Audio Play. (Ses Oynatmayı Ayarla)** veya **Set Audio. (Sesi Ayarla)** öğelerine geçmek için Gezinme düğmelerine ve **OK (Tamam)** düğmesine basın.

### ! NOT

- **Movie List (Film Listesi)** içinde seçenek değerlerindeki değişiklikler **Photo List** ve **(Fotoğraf Listesi) Music List'i (Müzik Listesi)** etkilemez.
- **Photo List (Fotoğraf Listesi)** ve **Music List (Müzik Listesi)** içerisinde yapılan seçenek değişiklikleri aynı şekilde **Photo List (Fotoğraf Listesi)** ve **Music List (Müzik Listesi)** içerisinde değiştirilir. Bu değişiklikler **Movie List'i (Film Listesi)** etkilemez.

**Set Audio Play. (Ses Oynatmayı Ayarla)** seçildiğinde,

- 1 **Repeat (Tekrarlama)** veya **Random (Rasgele)** seçimine geçmek için Gezinme düğmelerine basın.
- 2 Uygun ayarları yapmak üzere ilerlemek için Gezinme düğmelerine basın.

**Set Audio (Sesi Ayarla)** ögesini seçerken,

- 1 **Sound Mode (Ses Modu), Clear Voice II (Net Ses II)** ya da **Balance (Denge)** ögesini seçmek üzere ilerlemek için Gezinme düğmelerine basın.
- 2 Uygun ayarları yapmak üzere ilerlemek için Gezinme düğmelerine basın.

## İçerikler Listesini görüntüleme

Saklanan dosyaları SuperSign Yöneticisi yazılımının Export (Dışa Aktarım) özelliğini kullanarak çalar.

- 1 **MY MEDIA'ya (Medyam)** ulaşmak için Gezinme düğmelerine ve **OK (Tamam)** düğmesine basın.
- 2 Gezinme düğmelerini kullanarak İçerikler Listesi'ne gelin ve **OK (Tamam)** düğmesine basın.
- 3 İsteddiğiniz bir klasöre geçmek için Gezinme düğmelerine ve **OK (Tamam)** düğmesine basın.
- 4 İsteddiğiniz bir dosyaya geçmek için Gezinme düğmelerine ve **OK (Tamam)** düğmesine basın.

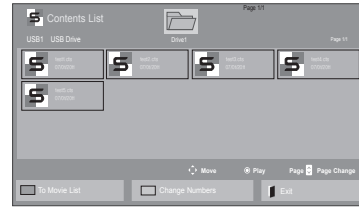

### ! NOT

- İçerik listesinden medya dosyası oynatırken sadece **GERİ, ÇIKIŞ** veya **Ses** düğmesini kullanabilirsiniz. **GERİ** veya **ÇIKIŞ** düğmesi seçildiğinde medya dosyalarının oynatılması durdurulur ve ekran görünümü moduna geri dönlür.
- USB aygıtta Otomatik Oynatma klasörü varsa ve dosyaları desteklenen formattaysa, USB aygıtı monitöre bağlandığında dosyalar otomatik olarak oynatılabilir.

## DivX® VOD Kılavuzu

### DivX® VOD Kaydı

Satın alınmış veya kiralanmış DivX® VOD içeriklerini oynatmak için cihazınızda bulabileceğiniz 10 basamaklı DivX kayıt kodunu kullanarak cihazınızı [www.divx.com/vod](http://www.divx.com/vod) adresinde kaydetmelisiniz.

- 1 Ana menüye erişmek için **MENU (Menü)** düğmesine basın.
- 2 **MY MEDIA**'ya (**MEDYAM**) ulaşmak için Gezinme düğmelerine ve **OK (Tamam)** düğmesine basın.
- 3 Mavi düğmeye basın.
- 4 **DivX Reg. Code**'a (**DivX Kayıt Kodu**) geçmek için Gezinme düğmelerine ve **OK (Tamam)** düğmesine basın.
- 5 Ekranınızın kayıt kodunu görüntüleyin.
- 6 Tamamladığınızda, **EXIT (Çıkış)** düğmesine basın.  
Önceki menüye dönmek için, **BACK (Geri)** düğmesine basın.

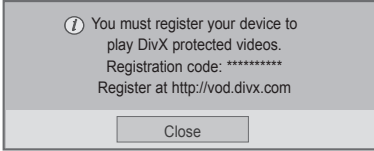

### ! NOT

- Kayıt kodunu kontrol ederken, bazı düğmeler çalışmayabilir.
- Başka bir aygıtın DivX kayıt kodunu kullanırsanız, kiralanana ya da satın alınan DivX dosyasını oynatamazsınız. TV'nize atanan DivX kayıt kodunu kullandığınızdan emin olun.
- Standart DivX codec ile dönüştürülmeyen video ya da ses dosyaları bozulmuş olabilir ya da oynatılamayabilir.
- DivX VOD kodu, bir hesap altında 6 aya kadar etkinleştirilmenize imkan tanır.

**DivX® VOD Kaydını Silme**

Cihazınızda bulacağınız 8 basamaklı DivX kayıt silme kodunu kullanarak [www.divx.com/vod](http://www.divx.com/vod) adresinde cihazınızın kaydını silmelisiniz.

- 1 Ana menülere erişmek için **MENU (Menü)** düğmesine basın.
- 2 **MY MEDIA**'ya (**MEDYAM**) ulaşmak için Gezinme düğmelerine ve **OK (Tamam)** düğmesine basın.
- 3 Mavi düğmeye basın.
- 4 **Deactivation (Etkinleştirmeyi İptal)** öğesine ulaşmak için Gezinme düğmelerine ve **OK (Tamam)** düğmesine basın.
- 5 Onaylamak üzere **Yes (Evet)** öğesini seçmek için Gezinme düğmelerine basın.



- 6 Tamamladığınızda, **EXIT (Çıkış)** düğmesine basın. Önceki menüye dönmek için, **BACK (Geri)** düğmesine basın.

**NOT**

- Kayıt silme işlemi gerçekleştirildikten sonra DivX® VOD içeriklerini izleyebilmek için cihazınızı yeniden kaydetmeniz gerekir.

**PIP/PBP'yi kullanma**

USB aygıtında depolanan videoları veya resimleri tek bir monitörde, ana ve alt ekranlara bölerek görüntüler.

- 1 Ana menülere erişmek için **MENU (Menü)** düğmesine basın.
- 2 Gezinme düğmelerini kullanarak **OPTION (OP-SİYON)** öğesine geçin ve Tamam'a basın.
- 3 **PIP/PBP** düğmesine basarak **PIP** veya **PBP** seçeneğini belirleyin ve ardından, **OK (TAMAM)** düğmesine basın.

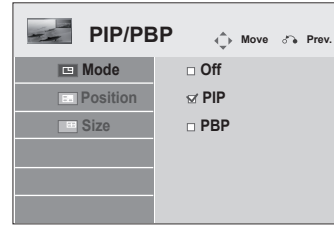

- 4 **My Media'dan (Medyalarım) Movie List (Film Listesi)** veya **Photo List (Fotoğraf Listesi)** öğesini seçin. (**PIP/PBP** seçiliyken, Music List (Müzik Listesi) ve **Contents List (İçerik Listesi)** devre dışı olur.)

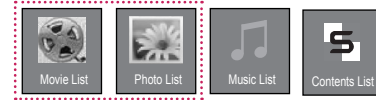

- 5 İstedığınız bir dosyayı seçin ve sonra **OK** (TAMAM) düğmesine basın.

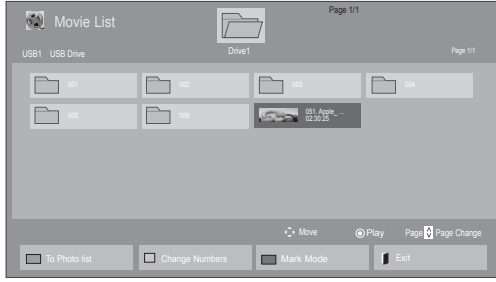

- 7 Ses için Main (Ana) veya Sub (Alt) öğesini seçin. **PIP** veya **PBP** fonksiyonunu çalıştırmadan önce çıkış sesini seçmeniz gerekir.

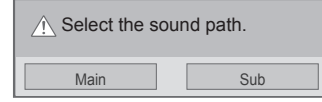

- 6 Oynatma listesinden **PIP** veya **PBP** simgesini seçin.

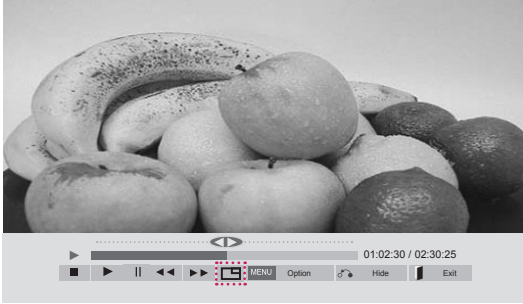

< MOVIE LIST > (FİLM LİSTESİ)



< PHOTO LIST > (FOTOĞRAF LİSTESİ)



# AYARLARIN KİŞİSELLEŞTİRİLMESİ

## Ana Menülere Erişim

- 1 Ana menüye erişmek için **MENU (Menü)** düğmesine basın.
- 2 Aşağıdaki menülerden birine geçmek için Gezinme düğmelerine ve ardından **OK (Tamam)** düğmesine basın.
- 3 İstedığınız seçenek veya ayara geçmek için Gezinme düğmelerine ve **OK (Tamam)** düğmesine basın.
- 4 Tamamladığınızda, **EXIT (Çıkış)** düğmesine basın.  
Bir önceki menüye döndüğünüzde, **BACK (Geri)** düğmesine basın.

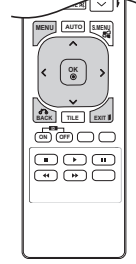

**PICTURE (RESİM)** (Bkz. s.42)  
Görüntü boyutunu, kalitesini veya efektini ayarlar.

**AUDIO (SES)** (Bkz. s.45)  
Ses kalitesini, efektini veya ses seviyesini ayarlar.

**TIME (SAAT)** (Bkz. s.46)  
Saat, tarih veya Zamanlayıcı özelliğini ayarlar.

**OPTION (SEÇENEK)** (Bkz. s.47)  
Genel ayarları kişiselleştirir.

**MY MEDIA (MEDYALARIM)** (Bkz. s.26)  
USB aygıtınızda kayıtlı film, fotoğraf ve müzik içeriğini gösterir ve oynatır.

**NETWORK (AĞ)** (Bkz. s.53)  
Ağ ayarlarını yapar.



## RESİM ayarları

- 1 Ana menüye erişmek için **MENU (Menü)** düğmesine basın.
- 2 **PICTURE (Resim)** öğesine geçmek için Gezinme düğmelerine ve **OK (Tamam)** düğmesine basın.
- 3 İstediyiniz seçenek veya ayara geçmek için Gezinme düğmelerine ve **OK (Tamam)** düğmesine basın.  
- Önceki seviyeye dönmek için, **BACK (Geri)** düğmesine basın.
- 4 Tamamladığınızda, **EXIT (Çıkış)** düğmesine basın.  
Bir önceki menüye döndüğünüzde, **BACK (Geri)** düğmesine basın.

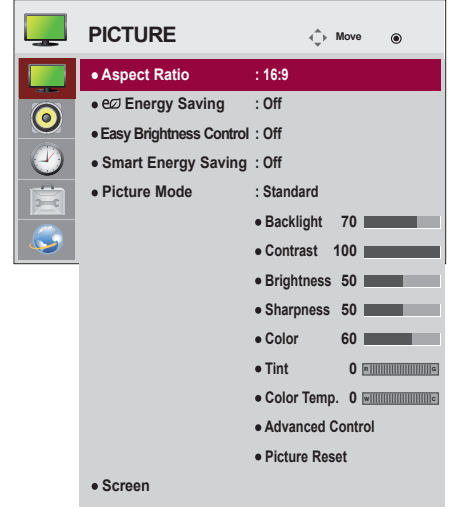

Mevcut resim ayarları aşağıda açıklanmıştır:

Ayarlar	Açıklama
<b>Aspect Ratio (izleme Oranı)</b>	Görüntülerin optimal boyutta izlenmesi için görüntü boyutunu değiştirir.
<b>Energy Saving (Enerji Tasarrufu)</b>	Ekran parlaklığını ortama göre otomatik olarak ayarlar. Seviye <b>Off (Kapalı)</b> Energy Saving (Enerji Tasarrufu) fonksiyonunu devre dışı bırakır <b>Minimum/Medium/Maximum (Minimum/Orta/Maksimum)</b> Arka ışığın parlaklık seviyesini seçer. <b>Screen off (Ekran kapalı)</b> Ekran 3 saniye içinde kapanır.
<b>Easy Brightness Control (Kolay Parlaklık Denetimi)</b>	Belirlediğiniz zaman çizelgesine göre arka ışığı ayarlar. Mod <b>OFF</b> Easy Brightness Control (Kolay Parlaklık Denetimi) işlevini devre dışı bırakır. <b>On</b> Easy Brightness Control (Kolay Parlaklık Denetimi) işlevini etkinleştirir.  <b>! NOT</b> <ul style="list-style-type: none"> <li>• Güncel zaman ayarlanmazsa Easy Brightness Control (Kolay Parlaklık Denetimi) işlevi devre dışı bırakılır.</li> <li>• Energy Saving (Enerji Tasarrufu), Maximum (Maksimum) olarak ayarlandığında Easy Brightness Control (Kolay Parlaklık Denetimi) işlevi devre dışı bırakılır.</li> <li>• En fazla altıya kadar zaman çizelgesi belirleyebilirsiniz ve bunlar artan sıraya göre sıralanacaktır.</li> <li>• Altıdan fazla zaman çizelgesi eklenmişse, en son zaman çizelgesi otomatik olarak silinecektir.</li> <li>• OK (Tamam) tuşuna basarak bir zaman çizelgesini silebilirsiniz.</li> <li>• Yinelenen zaman çizelgeleri eklenmez, fakat arka ışık değeri değişir.</li> <li>• Modele bağlı olarak desteklenmeyebilir.</li> </ul>
<b>Smart Energy Saving (Akıllı Enerji Tasarrufu)</b>	Ekran parlaklığına göre arka ışığı ve kontrastı ayarlar. Seviye <b>Off (Kapalı)</b> Smart Energy Saving (Akıllı Enerji Tasarrufu) fonksiyonunu devre dışı bırakır <b>On (Açık)</b> Akıllı enerji tasarrufu oranı olarak ayarlanan değerde enerji tasarrufu sağlamak için Smart Energy Saving (Akıllı Enerji Tasarrufu) fonksiyonunu etkinleştirir.

Ayarlar	Açıklama	
<b>Picture Mode (Görüntü Modu)</b>	En iyi Monitör ekran performansı için her modda seçenekleri özelleştirir ya da ön ayarlı görüntülerden birini seçer. Ayrıca, her modun gelişmiş seçeneklerini de özelleştirebilirsiniz. Mevcut ön ayarlı resim modları Monitöre bağlı olarak değişiklik gösterir.	
	Mod	
	<b>Vivid (Canlı)</b>	Görüntüyü satış ortamına göre ayarlamak için kontrast, parlaklık, renk ve netliği artırır.
	<b>Standard (Standart)</b>	Görüntüyü normal ortama göre ayarlar.
	<b>Cinema (Sinema)</b>	Filmlerden sanki sinemadaymışsınız gibi keyif almanız amacıyla görüntüyü sinematik bir izlenim yaratacak şekilde optimize eder.
	<b>Sport (Spor)</b>	Beyaz, çimen yeşili ve gök mavisi gibi temel renkleri vurgulayarak görüntüyü yüksek ve dinamik eylemlere göre optimize eder.
	<b>Game (Oyun)</b>	Görüntüyü PC ya da oyun aygıtına göre hızlı oyun ekranlarına göre optimize eder.
<b>SCREEN (EKİRAN) (Yalnızca RGB Modu'nda)</b>	RGB modunda PC görüntüleme seçeneklerini özelleştirir.	
	Seçenek	
	<b>Resolution (Çözünürlük)</b>	Uygun bir çözünürlük seçer. Bkz. "PC gösterim seçeneklerinin özelleştirilmesi".
	<b>Auto Config. (Oto. Yapılandırma)</b>	Ekran pozisyonunu, saati ve fazı otomatik ayarlar. Yapılandırma sürerken, gösterilen görüntü birkaç saniye bozulabilir.
	<b>Position/Size/Phase (Konum/Boyut/Faz)</b>	Resim net olmadığı ve özellikle karakterler titriyorsa seçenekleri ayarlar. Auto Config. (Oto. Yapılandırma) fonksiyonunu bunları ayarlamadan önce çalıştırın.
	<b>Reset (Sıfırla)</b>	Tüm seçenekleri varsayılan ayara geri döndürür.

### Picture Mode (Görüntü Modu) seçenekleri

Ayar	Açıklama
<b>Backlight (Arka Işık)</b>	LCD arka ışığını kontrol ederek ekranın parlaklığını ayarlar. Parlaklık seviyesini azaltırsanız, ekran rengi kararır ve güç tüketimi video sinyali kaybı olmaksızın azalır.
<b>Contrast (Kontrast)</b>	Video sinyali düzeyini artırır veya azaltır. Resmin parlak kısmı doymunlaştığında, Contrast (Kontrast) ayarını kullanabilirsiniz.
<b>Brightness (Parlaklık)</b>	Resimdeki sinyalin taban seviyesini ayarlar. Resmin karanlık kısmı doymunlaştığında, Brightness (Parlaklık) ayarını kullanabilirsiniz.
<b>Sharpness (Netlik)</b>	Resmin aydınlık ve karanlık alanları arasındaki sınırdaki netlik seviyesini ayarlar. Seviye ne kadar düşüğe görüntü de o kadar yumuşak olur.
<b>Color (Renk)</b>	Tüm renklerin yoğunluğunu ayarlar.
<b>Tint (Ton)</b>	Kırmızı ve yeşil seviyeleri arasındaki dengeyi ayarlar.
<b>Color Temp. (Renk Sıcaklığı)</b>	Kırmızı gibi daha sıcak renkleri artırmak için warm (sıcak) ögesine ya da görüntüyü mavimsi-letirmek için cool (soğuk) ögesine ayarlayın.
<b>Advanced Control (Gelişmiş Kontrol)</b>	Gelişmiş seçenekleri kişiselleştirir. Gelişmiş görüntü seçenekleri bölümüne bakın.
<b>Picture Reset (Resim Sıfırlama)</b>	Seçenekleri varsayılan ayara geri döndürür.

### ! NOT

- Picture (Resim) menüsündeki **Picture Mode** (Resim Modu) ayarı **Vivid, Standard, Cinema, Sport** (Canlı, Standart, Sinema, Spor) veya **Game** (Oyun) olarak ayarlandığında, sonraki menüler otomatik olarak ayarlanır.
- RGB-PC / DVI-D-PC(DTV) / HDMI-PC/ Display Port-PC modunda renk ve renk tonu ayarı yapamazsınız.
- Smart Energy Saving (Akıllı Enerji Tasarrufu) fonksiyonu kullanılırken, ekran sabit bir görüntünün beyaz alanında doymun görünebilir.
- Energy Saving (Enerji Tasarrufu) Minimum, Medium (Orta) veya Maximum (Maksimum) değerine ayarlandıysa, Smart Energy Saving (Akıllı Enerji Tasarrufu) fonksiyonu devre dışı bırakılır.

## Advanced Control (Gelişmiş Kontrol)

Ayar	Açıklama
<b>Dynamic Contrast (Dinamik Kontrast)</b> (Off/High/Medium/Low) (Kapalı/Yüksek/Orta/Düşük)	Ekranın parlaklığına göre kontrastı ayarlayarak en iyi seviyede tutulmasını sağlar. Parlak kısımların daha parlak ve koyu kısımların daha koyu yapılmasıyla resim iyileştirilir. (Fonksiyon AV, Component (Bileşen), HDMI-DTV, DVI-DTV, Display Port-DTV modlarında çalışır)
<b>Dynamic Color (Dinamik Renk)</b> (Off/High/Low) (Kapalı/Yüksek/Düşük)	Ekran Renklerinin daha canlı, zengin ve temiz görünmesini sağlar. Bu özellik, renk tonu, doygunluk ve aydınlatmayı zenginleştirerek kırmızı, mavi, yeşil ve beyazların daha canlı görünmesini sağlar. (Fonksiyon AV, Component (Bileşen), HDMI-DTV, DVI-DTV, Display Port-DTV modlarında çalışır)
<b>Clear White (Temiz Beyaz)</b> (Off/High/Low) (Kapalı/Yüksek/Düşük)	Ekranın beyaz kısımlarını daha parlak ve daha beyaz hale getirir.
<b>Skin Color (Cilt Rengi)</b> (-5 - 5)	Videodaki cilt alanlarını saptar ve doğal bir cilt rengi açığa çıkarmak için ayarlar.
<b>Noise Reduction (Parazit Azaltma)</b> (Off/High/Medium/Low) (Kapalı/Yüksek/Orta/Düşük)	Video kalitesinden ödün vermeden ekrandaki paraziti azaltır. (Fonksiyon AV, Component (Bileşen), HDMI-DTV, DVI-DTV, Display Port-DTV modlarında çalışır)
<b>Digital Noise Reduction (Dijital Parazit Azaltma)</b> (Off/High/Medium/Low) (Kapalı/Yüksek/Orta/Düşük)	Bu seçenek, dijital video sinyalleri oluşturulurken üretilen paraziti azaltır.
<b>Gamma (Gama)</b> (High/Medium/Low) (Yüksek/Orta/Düşük)	Kendi gama değerini ayarlayın. Monitörde, yüksek gama değerleri beyazlaşmış resimler görüntülerken, düşük gama değerleri yüksek kontrastlı resimler görüntüler.
<b>Black Level (Siyah Seviyesi)</b> (High/Low) (Yüksek/Düşük)	<ul style="list-style-type: none"> <li>• Low (Düşük): Ekran görüntüsü koyulaşır.</li> <li>• High (Yüksek): Ekran görüntüsü daha parlak hale gelir.</li> </ul> Ekranın siyah seviyesini uygun seviyeye ayarlayın. (Fonksiyon AV, Component (Komponent), HDMI-DTV, DVI-DTV, Display Port-DTV modlarında çalışır)

## SES ayarları

- 1 Ana menülere erişmek için **MENU (Menü)** düğmesine basın.
- 2 **AUDIO (Ses)** ögesine geçmek için Gezinme düğmelerine ve **OK (Tamam)** düğmesine basın.
- 3 İstedığınız seçenek veya ayara geçmek için Gezinme düğmelerine ve **OK (Tamam)** düğmesine basın.  
- Önceki seviyeye dönmek için, **BACK (Geri)** düğmesine basın.
- 4 Tamamladığınızda, **EXIT (Çıkış)** düğmesine basın.  
Bir önceki menüye döndüğünüzde, **BACK (Geri)** düğmesine basın.

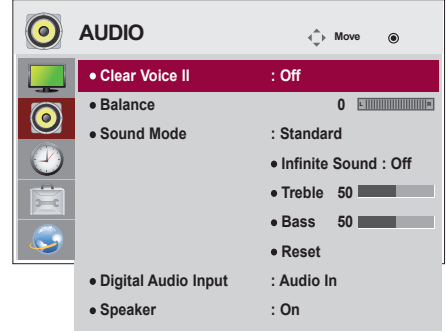

Mevcut ses seçenekleri aşağıda açıklanmıştır.

Ayar	Açıklama
<b>Clear Voice II (Net Ses II)</b>	İnsan ses aralığını diğerlerinden ayırıştırarak kullanıcıların insan seslerini daha iyi duymalarına yardımcı olur.
<b>Balance (Denge)</b>	Bulduğunuz ortama uygun olarak sağ ve sol hoparlörler arasındaki dengeyi ayarlar.
<b>Sound Mode (Ses Modu)</b>	İzlemekte olduğunuz video türüne göre en iyi ses kalitesi otomatik olarak seçilir.
	Mod
	<b>Standard (Standart)</b> En mükemmel ve doğal ses.
	<b>Music (Müzik)</b> Müzik dinlerken özgün sesin keyfini yaşamak için bu seçeneği belirleyin.
	<b>Cinema (Sinema)</b> Olağanüstü ses keyfini yaşamak için bu seçeneği belirleyin.
	<b>Sports (Spor)</b> Spor yayınlarını izlemek için bu seçeneği belirleyin.
	<b>Game (Oyun)</b> Oyun oynarken dinamik ses keyfini yaşamak için.
	<p><b>NOT</b></p> <p>Ses kalitesi veya düzeyi istediğiniz gibi değilse, farklı kullanıcı ortamlarına uyum sağlamak üzere ayrı bir ev sinema sistemi veya amplifikatör kullanmanız önerilir.</p>
	Seçenek
	<b>INFINITE SOUND</b> Infinity Sound seçeneği, iki hoparlörden 5.1 kanal stereo ses sağlar.
	<b>Treble (Tiz)</b> Çıkıştaki baskın sesleri kontrol eder. Tizi yükselttiğinizde, çıkış yüksek frekans aralığına yükseltilecektir.
	<b>Bass (Bas)</b> Çıkış sesini daha yumuşak hale getirir. Bass (Bas) artırıldığında daha düşük frekanslardaki çıkış arttırılacaktır.
	<b>Reset (Sıfırla)</b> Ses modunu varsayılan ayarlara sıfırlar.
<b>Digital Audio Input</b>	<b>HDMI/Display Port:</b> Dijital sinyal sesi monitör hoparlörü üzerinden HDMI/ Display Port ve ekran bağlantı noktalarından çıkar. <b>Audio In:</b> HDMI/ Display Port ve görüntü portları Ses Girişi portuna bağlandığında ses monitör hoparlöründen çıkar.
<b>Speaker (Hoparlör)</b>	<b>ON (AÇIK):</b> Sesin monitör hoparlöründen verilmesini etkinleştirir. (* Monitör hoparlörü ayrı olarak satılır.) <b>OFF (KAPALI):</b> Sesin monitör hoparlöründen verilmesini devre dışı bırakır. Harici bir ses aygıtı kullanırken bu seçeneği belirtin.

## SAAT ayarları

- 1 Ana menülere erişmek için **MENU (Menü)** düğmesine basın.
- 2 **TIME (SAAT)** ögesine geçmek için Gezinme düğmelerini kullanın ve **OK** düğmesine basın.
- 3 İstedığınız seçenek veya ayara geçmek için Gezinme düğmelerine ve **OK** düğmesine basın.
  - Önceki seviyeye dönmek için, **BACK (Geri)** düğmesine basın.
- 4 Tamamladığınızda, **EXIT (Çıkış)** düğmesine basın. Bir önceki menüye dönmek için, **BACK (Geri)** düğmesine basın.

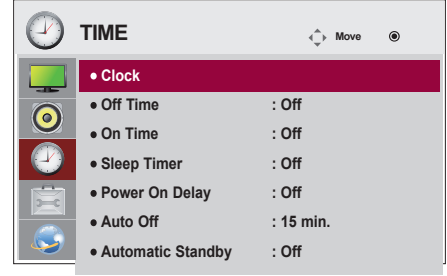

Mevcut saat ayarları aşağıda açıklanmıştır:

Ayar	Açıklama
<b>Clock (Saat)</b>	Saat özelliğini ayarlar.
<b>Off/On Time (Açma/Kapatma Zamanı)</b>	Monitörü açma ve kapatma zamanını ayarlar.
<b>Sleep Timer (Uyku Zamanlayıcısı)</b>	Monitör kapatılincaya kadar geçecek süreyi ayarlar. Monitörü kapatıp tekrar açtığınızda, Uyku Zamanlayıcısı kapatılır.
<b>Power on delay (Gecikmeli güç)</b>	Birden çok monitör bağlanıp açıldıklarında, aşırı yüklemeyi önlemek için monitörler birer birer açılır.
<b>Auto off (Otomatik kapatma)</b>	Auto off (Otomatik kapatma) fonksiyonu etkinse ve hiç giriş sinyali yoksa monitör 15 dakika sonra otomatik olarak kapalı moduna geçer.
<b>Automatic Standby (Otomatik Bekleme)</b>	4 saatten fazla bir süre monitörü kullanmazsanız, monitör otomatik olarak bekleme moduna geçer.

### ! NOT

- Off/On Time (Açma/Kapatma Zamanı) yediye kadar farklı program için kaydedilebilir, Monitör planlama listesindeki mevcut zamanda açılır veya kapanır. Birden çok önayarlı zaman planlama listesine kaydedilirse, bu fonksiyon mevcut saatten itibaren ayarlanan en yakın saatte çalışır.
- Açma veya kapatma zamanı ayarlandığında, bu fonksiyonlar önceden günlük olarak ayarlanmış zamanda çalışır.
- Programlı güç kapanma fonksiyonu, sadece aygıt saati doğru olarak ayarlandığında düzgün bir şekilde çalışır.
- Programlı güç açma ve kapatma saatlerinin aynı olması durumunda, bu ayar açıksa güç kapatma saati, güç açma saatine göre daha önceliklidir, bu ayar kapalıysa güç açma saati öncelik kazanır.

## SEÇENEK ayarları

- 1 Ana menülere erişmek için **MENU (Menü)** düğmesine basın.
- 2 **OPTION (Seçenek)** ögesine geçmek için Gezinme düğmelerine basın ve **OK** düğmesine basın.
- 3 İstedığınız seçenek veya ayara geçmek için Gezinme düğmelerine ve **OK** düğmesine basın.  
- Önceki seviyeye dönmek için, **BACK (Geri)** düğmesine basın.
- 4 Tamamladığınızda, **EXIT (Çıkış)** düğmesine basın.  
Bir önceki menüye dönmek için, **BACK (Geri)** düğmesine basın.

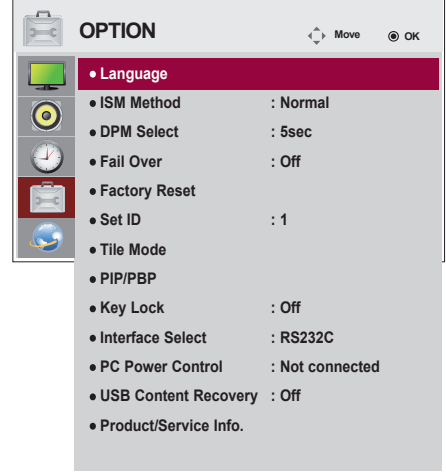

Mevcut seçenek ayarları aşağıda açıklanmıştır:

Ayar	Açıklama				
<b>Language (Dil)</b>	Kontrol adlarının görüneceği dili seçmek için.				
<b>ISM Method (ISM Yöntemi)</b>	Bir PC/Video oyun görüntüsünün ekranda uzun süre boyunca donması veya sabit bir şekilde gösterilmesi, görüntüyü değiştirseniz bile hayalet görüntünün kalmasına yol açabilir. Sabit bir görüntünün uzun süre boyunca ekranda kalmasını engelleyin.				
	Ayar				
<b>Normal</b>	Görüntü yanması sizin için bir sorun teşkil etmiyorsa normal pozisyonunda bırakın.				
<b>Orbiter</b>	Hayalet görüntülerin oluşmasını önleyebilir. Bununla birlikte, yapılacak en iyi şey sabit bir görüntünün ekranda uzun süre kalmasını engellemektir. Ekrandaki görüntünün sabit kalmaması için, ekran her 2 dakikada bir hareket eder.				
<b>Inversion (Ters çevirme)</b>	Bu fonksiyon ekranın panel rengini ters çevirir. Bu panel rengi otomatik olarak her 30 dakikada bir ters çevrilir.				
<b>White Wash (Beyaz Yıkama)</b>	Beyaz yıkamada ekran koyu beyaz renkle kaplanır. Bu, ekranda oluşan geçici görüntü yanmalarını yok eder. Kalıcı bir görüntünün beyaz yıkama ile tamamen temizlenmesi mümkün olmayabilir.				
<b>DPM Select (DPM Seçimi)</b>	Kullanıcı, güç tasarrufu modunu açıp kapatmayı seçebilir.				
	<p><b>! NOT</b></p> <ul style="list-style-type: none"> <li>• Energy Saving (Enerji Tasarrufu) modunu Off (Kapalı) olarak veya Energy Saving (Enerji Tasarrufu) moduna girmeden önce süre uzunluğunu 5 sn./10 sn./15 sn./1 dak./3 dak./5 dak./10 dak. olarak ayarlayabilirsiniz.</li> <li>• Ortamınıza göre küçük farklılıklar yaratır.</li> <li>• Modele bağlı olarak desteklenmeyebilir.</li> </ul>				
<b>Fail Over</b>	Giriş sinyali yoksa sinyale sahip başka bir girişe geçer.				
	Ayar				
<b>Off</b>	Giriş kaynakları arasında otomatik olarak geçiş yapmayı durdurur.				
<b>Auto</b>	Geçerli giriş kaynağından video sinyali gelmezse, belirlenen giriş sırasına göre video sinyali olan farklı bir giriş kaynağı bulmaya çalışır. (Aşağıdaki tablodaki sıralamaya bakın.)				
	Geçerli Giriş Kaynağı				
	1. Deneme	2. Deneme	3. Deneme	4. Deneme	
	RGB	HDMI	DVI	DP	Geçiş yapılabilecek bir video sinyali mevcut değilse, mevcut giriş kaynağı kullanımda kalır.
	DVI	HDMI	DP	RGB	
	HDMI	DVI	DP	RGB	
	DP	HDMI	DVI	RGB	
<b>Manual</b>	Giriş kaynağı belirtilen sıraya göre değişir. Belirtilen giriş kaynağından video sinyali gelmezse, mevcut giriş kaynağı kullanımda kalır.				

Ayar	Açıklama
<b>Factory Reset (Fabrika Ayarlarına Sıfırla)</b>	Varsayılan fabrika ayarlarına dönmek için bu seçeneği seçin.
<b>Set ID (Monitör Kimliği)</b>	Görüntü için birden fazla sayıda ürün birbirine bağlandığında, her bir ürüne benzersiz bir Set ID NO (Monitör Kimlik Numarası) atayabilirsiniz. Düğmeyi kullanarak (1 - 255 arasında) bir numara belirtebilirsiniz. Ürün Kontrol Programı'nı kullanarak her bir ürünü tek başına kontrol etmek için atanmış Monitör Kimliğini kullanın.
<b>Tile Mode (Döşeme Modu)</b>	<p><b>Tile Mode (Döşeme Modu)</b> Bu fonksiyonu kullanmak için</p> <ul style="list-style-type: none"> <li>- Diğer çeşitli ürünlerle birlikte gösterilmesi gerekir.</li> <li>- Dağıtıcı ve RGB/DVI Kabloya bağlanabilen bir fonksiyonda olması gerekir.</li> </ul> <p>Tile mode (Döşeme modu) ve Tile alignment (Döşeme hizalama) öğelerini seçip konumu ayarlamak için mevcut ürünün kimliğini ayarlayın.</p> <p>* Ayarlara yapılan değişiklikler sadece SET (AYARLA) düğmesine basıldıktan sonra kaydedilir.</p> <ul style="list-style-type: none"> <li>- Tile mode (Döşeme modu): sütun x satır (sütun = 1 - 15 satır = 1 - 15)</li> <li>- 15 x 15 mevcuttur.</li> <li>- Entegrasyon ekranının yapılandırılması da, Tek tek Ekran yapılandırılması olarak mevcuttur.</li> </ul> <p><b>Auto Config. (Oto. Yapılandırma)</b> Ekran konumunu otomatik ayarlar. Yapılandırma sürerken, gösterilen görüntü birkaç saniye bozulabilir.</p> <p><b>PC Position (PC Pozisyonu)</b> Ekran pozisyonunu yatay veya dikey olarak taşımak için kullanılır.</p> <p><b>PC Size (PC Boyutu)</b> Kenar boyutunu dikkate alarak yatay ve dikey ekran boyutunu ayarlayın.</p> <p><b>Natural (Doğal)</b> Doğal görünüm için, görüntü, ekranlar arasındaki uzaklık kadar atlanır.</p> <p><b>Reset (Sıfırla)</b> Tile (Döşeme) fonksiyonunu başlatmak ve iptal etmek için kullanılır. Tile recall (Döşeme iptal) seçildiğinde tüm Tile (Döşeme) ayarı iptal edilir ve ekran Tam ekrana döner.</p> <p><b>NOT</b></p> <ul style="list-style-type: none"> <li>• Tile Mode (Döşeme modu) etkinse diğer ekranlarla aynı görüntü kalitesini sağlamak için Smart Energy Saving (Akıllı Enerji Tasarrufu) devre dışı bırakılır.</li> <li>• Tile Mode (Döşeme Modu) özelliğini kullanırken dokunmatik ekran özelliği sınırlıdır.</li> </ul>
<b>PIP/PBP</b>	<p>USB aygıtında depolanan videoları veya fotoğrafları tek bir monitörde, ana ve alt ekranlara bölerek görüntüler.</p> <p><b>Seçenek</b></p> <p><b>Mod</b> İkinci ekran türünü ayarlar.</p> <ul style="list-style-type: none"> <li>*OFF (Kapalı): İkinci ekranı devre dışı bırakır.</li> <li>*PIP (Picture In Picture) (Görüntü içinde Görüntü): İkinci ekranı ana ekranda görüntüler.</li> <li>*PBP (Picture By Picture) (Yan Yana Görüntü): İkinci ekranı ana ekranın yanında görüntüler.</li> </ul> <p><b>Position (Pozisyon)</b> Alt ekranın konumunu ayarlar (sol üst, sol alt, sağ üst, sağ alt) Varsayılan değer sağ alttır.</p> <p><b>Size (Boyut)</b> Alt ekranın boyutunu ayarlar (Boyut 0 - 10). PIP'nin varsayılan boyutu (Size: 0) 480x270'tir; maksimum boyut (Size: 10), 960x540'tir.</p> <p><b>NOT</b></p> <ul style="list-style-type: none"> <li>• Konum ve Boyut seçenekleri sadece PIP modunda etkinleştirilebilir.</li> </ul>



Ayar	Açıklama
<b>Key Lock (Tuş Kilidi)</b>	Yerel tuş özelliğini açar veya kapatır. Tuş Kilidi etkinleştirildiğinde, yerel tuş çalışmaz.
<b>Interface Select</b>	Media Player ve bağlı PC ile iletişimi ayarlar.
	Seçenek
	<b>RS232C</b> Bağlı PC ile seri modda iletişim kurar.
	<b>SuperSign</b> Media Player ile iletişim kurar.
<b>PC Power Control</b>	Media Player açıkken monitörün gücünü kontrol eder.
	Mod
	<b>Not connected (Bağlı değil)</b> Medya Oynatıcı bağlı değilken bu mod görüntülenir.
	<b>Off (Kapal)</b> Tüm sistemi açabilir veya kapatabilirsiniz.
	<b>On (Açık)</b> Medya Oynatıcı açıkken monitörü açabilir veya kapatabilirsiniz.
	<b>Always On (Her Zaman Açık)</b> Medya Oynatıcı kapalıyken monitörü açarsanız Medya Oynatıcı açılır.
<b>USB Content Recovery</b>	İçerik oynatılırken kapatıldıysa, yeniden açıldığında içeriği bir USB'de tekrar oynatır. (USB'nin bağlantısı kesildiğinde ve tekrar bağlandığında bu fonksiyon aynı şekilde çalışır.)
<b>Product/Service Info.</b>	Model adı, yazılım sürümü, seri numarası, IP adresi, MAC adresi ve ana sayfayı gösterir.

**Döşeme Modu**

Büyük bir döşemeli görüntü oluşturmak için bu monitör ek monitörlerle birleştirilebilir.

**• Kapalı:**

Tile Mode (Döşeme Modu) seçeneği devre dışı bırakıldığında

**• 1X2:**

2 monitör kullanarak



Tile ID (Döşeme Kimliği)

**• 2X2:**

4 monitör kullanarak

**• 3X3:**

9 monitör kullanarak

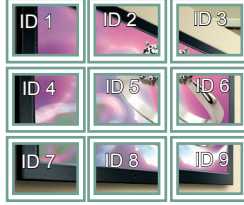
**• 4X4:**

16 monitör kullanarak

**• 5X5:**

25 monitör kullanarak

**Döşeme Modu - Doğal Mod**

Etkin olduğunda, monitörler arasındaki boşlukta olması gereken görüntü parçaları atlanır.

Önce



Sonra



**PIP/PBP**

USB aygıtında depolanan videoları veya fotoğrafları tek bir monitörde, ana ve alt ekranlara bölerek görüntüler.

**Mod**

\***PIP (Görüntü içinde Görüntü):** Alt ekranı ana ekranda görüntüler.

\***PBP (Yan Yana Görüntü):** Alt ekranı ana ekranın yanında görüntüler.

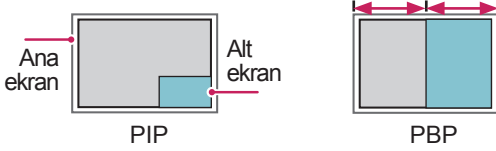
**Konum**

Alt ekranın pozisyonunu ayarlar (sol üst, sol alt, sağ üst, sağ alt)

**Boyut**

Alt ekranın boyutunu ayarlar (Boyut 0 - 10).

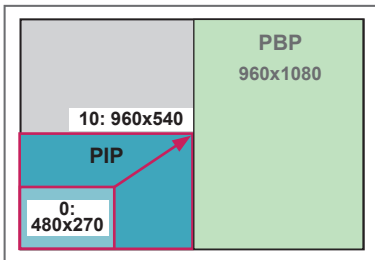

< 1920x1080 >

**! NOT**

- Alt ekran yalnızca USB aygıtı kullanılırken desteklenir.

		Alt USB
Ana	AV	X
	Component	O
	RGB	O
	HDMI/ DVI-D/ DP	O

- Boyutu ve pozisyonu yalnızca PIP modunda değiştirilebilir.
- PBP seçiliyken, PICTURE (RESİM) menüsündeki Aspect Ratio (En/boy Oranı) seçeneği devre dışı bırakılır (16:9 olarak sabittir).
- PIP/PBP işlevi çalıştırılırken, Tile Mode (Döşeme Modu) işlevi çalışmaz.
- PIP veya PBP fonksiyonlarını çalıştırmadan önce çıkış sesini seçmeniz gerekir. (Main (Ana) veya Sub (Alt) ögesini seçin.)
- Ses seçimi kutusundan Main (Ana) veya Sub (Alt) ögesini seçemezseniz ve bir süre sonra OSD kaybolursa ya da Exit (Çıkış) veya Back (Geri) tuşuna bastığınızda kaybolursa, PIP/PBP alt ekranı etkinleştirilmez.
- PIP veya PBP fonksiyonları çalışırken sesi değiştiremezsiniz. Sesi değiştirmek istiyorsanız, lütfen PIP/PBP'yi yeniden başlatın.
- Alt ekranın resim kalitesi USB aygıtında değil, ana menüde seçilen değerlere göre ayarlanır.
- Güç açılırken/kapatılırken PIP/PBP modu devre dışı kalır.
- Güç kapalıyken veya açıkken, USB aygıtı bağlıysa, PIP/PBP modu kaldığı yerden yeniden oynatır.
- Seçtiğiniz videoları PIP/PBP modunda oynattığınızda, videolar sırayla tekrar tekrar oynatılır.
- PIP modunda aşağıdaki düğmeler çalışır.

Düğme	Photo	Movie
"<"	O	X
">"	O	X
▶	X	O
■	X	X
▶▶	X	O
◀◀	X	O
⏸	X	O

## Picture ID ayarları

**Picture ID** (Resim Kimliği), çoklu görüş için tek bir IR alıcısı kullanarak belli bir ekranın ayarlarını değiştirmek için kullanılır. IR sinyali alan set, RS232 konnektörü aracılığıyla başka bir setle iletişim kurar. Her monitör bir **Set ID** (Set Kimliği) ile tanımlanır. Uzaktan kumandayı kullanarak **Picture ID** (Resim Kimliği) atarsanız, sadece aynı **Picture ID** (Resim Kimliği) ve **Set ID** (Set Kimliği) öğesine sahip ekranlar uzaktan kumandayla kontrol edilebilir.

- 1 Kurulu monitörlere **Set ID**'yi aşağıdaki gösterildiği gibi atayın:

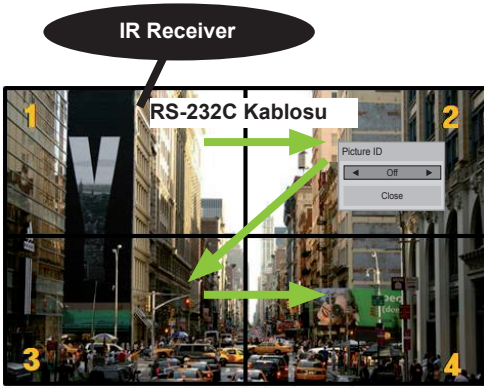

2X2 Çoklu Görüş (Toplam Set Kimliği: 4)  
Set Kimlikleri, resimde gösterildiği gibi atanabilir.

- 2 **PICTURE ID** atamak için uzaktan kumanda üzerindeki kırmızı **ON** düğmesine basın.

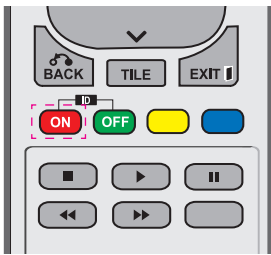

- 3 Sol/sağ düğmelerine veya **PICTURE ID** için olan kırmızı **ON** düğmesine tekrar tekrar basarsanız **Picture ID OFF** ve **1-4** arasında geçiş yapar. İsteddiğiniz gibi **Set ID** atayın.

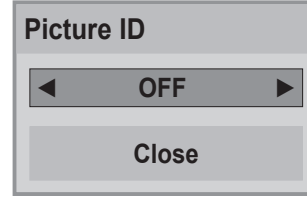

- **Picture ID**'den farklı bir **Set ID**'si olan set sinyalleriyle kontrol edilemez.
- **Total Set ID** ataması hakkında daha fazla bilgi için **Kurulum Kılavuzu**'na bakın.

### ! NOT

- **Picture ID** 2'ye ayarlanırsa 2 **Set ID**'si olan sağ üst monitör kızılötesi sinyalleriyle kontrol edilebilir.
- **PICTURE ID** için yeşil **OFF** düğmesine basarsanız, tüm monitörlerin **Picture ID**'leri kapanır. Uzaktan kumandadan herhangi bir düğmeye basarsanız **Set ID**'den bağımsız olarak tüm düğmeler kızılötesi sinyalleriyle kontrol edilir.
- **MY MEDIA** çalışırken **Picture ID** işlevi çalışmayabilir.

## AĞ ayarları

- 1 Ana menülere erişmek için **MENU (Menü)** düğmesine basın.
- 2 **NETWORK (AĞ)** öğesine geçmek için Gezinme düğmelerine ve **OK (Tamam)** düğmesine basın.
- 3 İstedığınız seçenek veya ayara geçmek için Gezinme düğmelerine ve **OK (Tamam)** düğmesine basın.
  - Önceki seviyeye dönmek için, **BACK (Geri)** düğmesine basın.
- 4 Tamamladığınızda **EXIT (Çıkış)** düğmesine basın. Önceki menüye dönmek için, **BACK (Geri)** düğmesine basın.

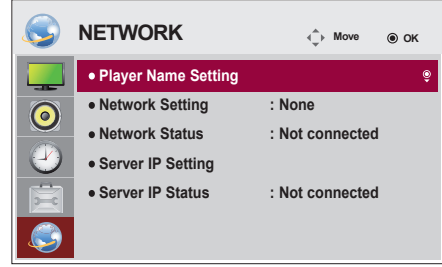

Mevcut seçenek ayarları aşağıda açıklanmıştır:

Ayar	Açıklama
<b>Player Name Setting</b>	SuperSign Yöneticisi yazılımında kullanılan oynatıcı adını ayarlar (20 karaktere kadar)
<b>Network Setting (Ağ Ayarı)</b>	Ağ ayarlarını yapılandırır.
<b>Network Status (Ağ Durumu)</b>	Ağ durumunu görüntüler. - Internet is connected (İnternet bağlı): Harici olarak bağlı - Home network is connected (Ev ağı bağlı): Yalnızca dahili olarak bağlı - Not connected (Bağlı değil): Ağ bağlantısı bulunmadığında
<b>Server IP Setting</b>	SuperSign Yöneticisi yazılımının kurulu olduğu bilgisayarın (sunucunun) IP adresini ayarlar.
<b>Server IP Status</b>	Sunucuyla bağlantı durumunu görüntüler. - Not connected (Bağlı değil): SuperSign sunucusuyla ağ bağlantısı bulunmadığında - Waiting for approval (Onay bekliyor): SuperSign sunucusuyla ağ bağlantısı yapıldığında ancak sunucu erişimi, sunucu tarafından onaylanmadığında - Rejected (Reddedildi): SuperSign sunucusuyla ağ bağlantısı yapıldığında ancak sunucu erişimi, sunucu tarafından reddedildiğinde - Internet is connected (İnternet bağlı): SuperSign sunucusuyla ağ bağlantısı yapıldığında ve sunucu erişimi, sunucu tarafından onaylandığında

### ⚠ DİKKAT

- Oynatıcı Adını ayarlarken, uzaktan kumanda tuşlarına sürekli olarak basıldığında giriş gecikmesi oluşabilir.

# BAĞLANTILARIN YAPILMASI

Monitör arka panelindeki bağlantı noktalarına çeşitli harici aygıtlar bağlayabilirsiniz.

- 1 Aşağıdaki resimde gösterilenler arasında Monitörünüze bağlamak istediğiniz bir harici aygıt bulun.
- 2 Harici aygıtın bağlantı tipini kontrol edin.
- 3 Uygun resme gidin ve bağlantı ayrıntılarını kontrol edin.

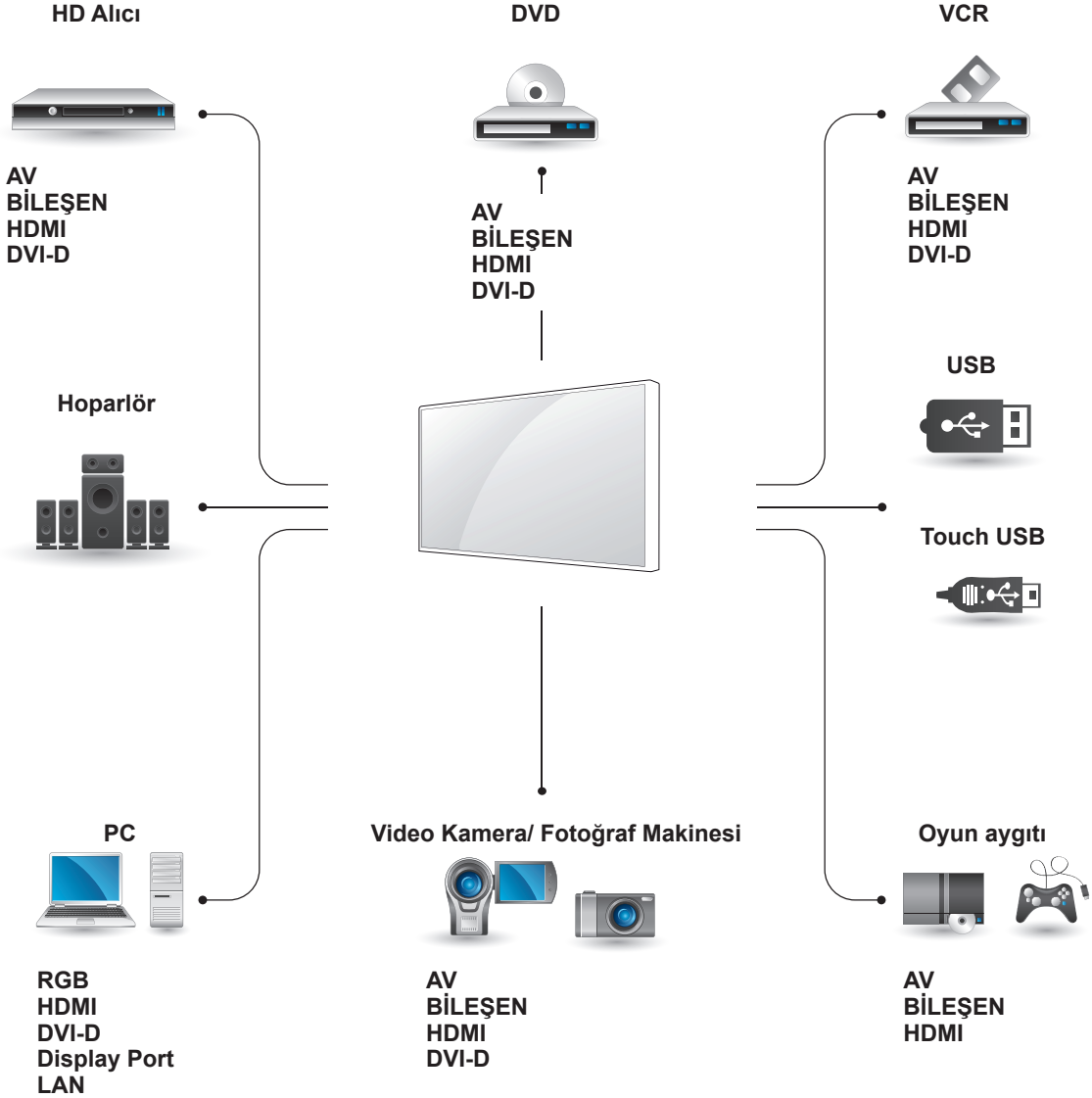

## ! NOT

- Monitöre bir oyun aygıtı bağlarsanız, oyun aygıtıyla birlikte verilen kabloyu kullanın.
- Verilen isteğe bağlı hoparlörü kullanmanız önerilir.

## Harici Cihaz Bağlantısı

Monitöre bir HD alıcı, DVD ya da VCR oynatıcı bağlayın ve uygun bir giriş modu seçin.

### HDMI bağlantısı

Harici aygıttan monitöre dijital video ve ses sinyalleri gönderir. Harici aygıt ve Monitörü aşağıdaki resimde gösterildiği gibi HDMI kablosuyla bağlayın.

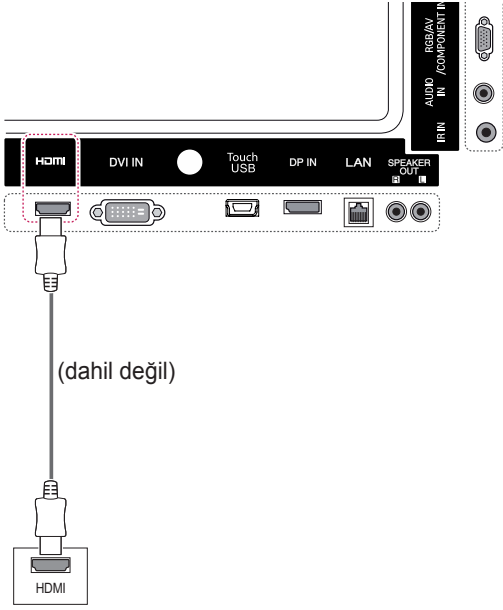

### Bileşen bağlantısı

Harici aygıttan Monitöre analog video ve ses sinyallerini gönderir. Harici aygıt ve Monitörü aşağıdaki şekilde gösterildiği gibi 15 pimli sinyal - RCA kablosuyla bağlayın. Görüntüleri aşamalı tarama ile görüntülemek için, komponent kablosunu kullandığınızdan emin olun.

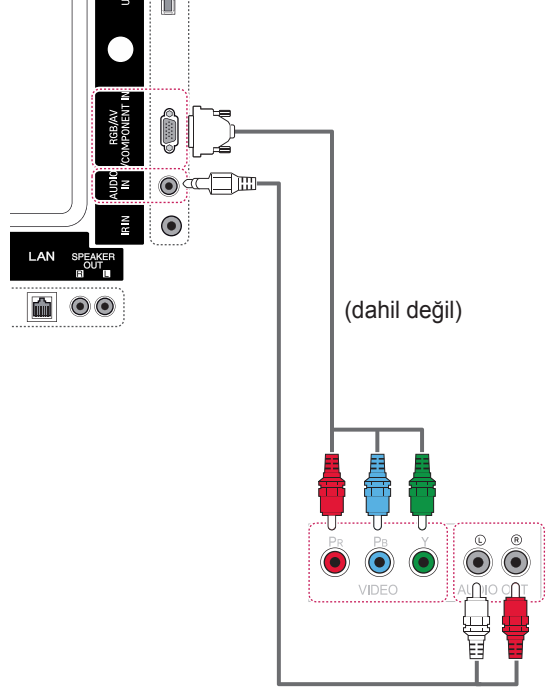

### ! NOT

- Yüksek Hızlı bir HDMI™ Kablosu kullanın.
- Yüksek Hızlı HDMI™ Kablolarının 1080p ve üzerine kadar HD sinyalini taşıyabildiği test edilmiştir.

## AV bağlantısı

Harici aygıttan Monitöre analog video ve ses sinyallerini gönderir. Harici aygıt ve Monitörü aşağıdaki şekilde gösterildiği gibi 15 pimli sinyal - RCA kablusuyla bağlayın.

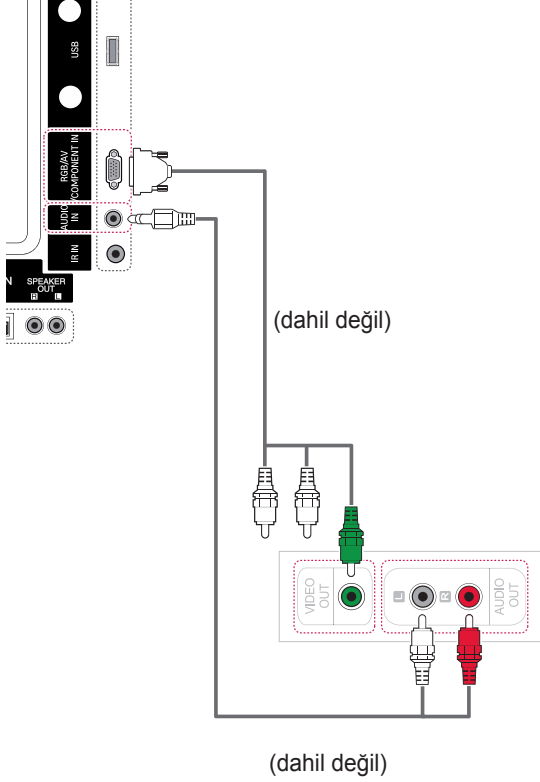

## USB'ye Bağlama

Monitöre USB flaş bellek, harici sabit disk, MP3 oynatıcı ya da USB bellek kartı okuyucu gibi bir USB depolama aygıtı bağlayın ve çeşitli multimedia dosyalarına erişmek için USB menüsüne gidin.

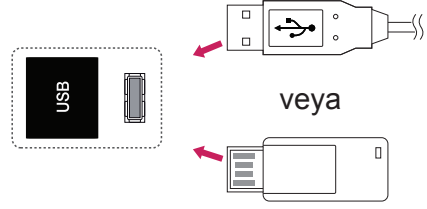



## LAN'a bağlama

A PC'yi doğrudan Monitöre bağlayın.

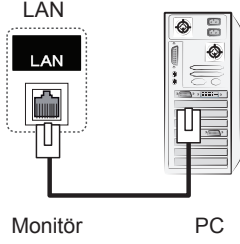

B Yönlendirici (Anahtar) kullanarak

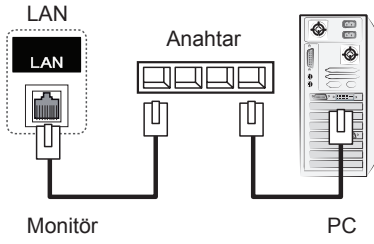

C İnternet kullanarak.

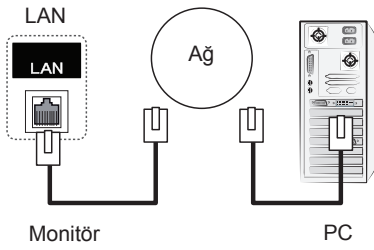

# DOKUNMATİK EKRANI KULLANMA

## Dokunmatik Ekranı Windows 7'de Kullanmak İçin

USB kabloyu monitörün arkasında bulunan bir DOKUNMATİK USB bağlantı noktasına takın.

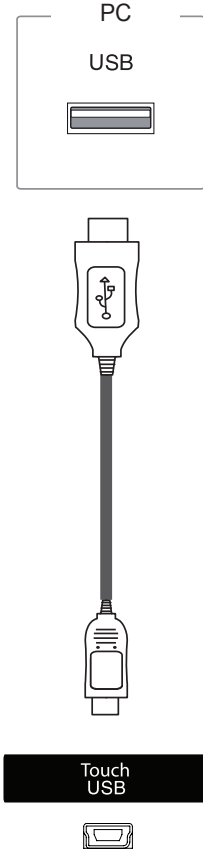

Ardından, PC'nizin dokunmatik ekranlı monitörü otomatik tanınması için USB kabloyu PC'nize bağlayın.

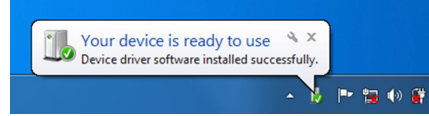

Denetim Masası > Sistem ve Güvenlik > Sistem ögesine gidin. Desteklenen dokunma noktası sayısını Pen and Touch altında görebilirsiniz.

### ⚠ DİKKAT

- PC'niz monitörü tanıdığı anda dokunmatik ekranı kullanabilirsiniz.

### ⚠ NOT

- Monitör, Windows 7 bilgisayara bağlandığında 10 Dokunma Noktasına yanıt verebilir.
- Dokunmatik ekranlı monitörü kullanırken ekran izleme oranını Just Scan (Sadece Tara) olarak ayarlamanız önerilir.
- Windows 7'de hareketler ve ayarlar hakkında daha fazla bilgi almak için Windows Help'e göz atın.

## Windows 7'de Hareketler ve Ayarlar

Windows 7'de hareketler ve ayarlar hakkında bilgi almak için Windows Help'e bakın.

## Dokunmatik Ekranı Windows XP'de Kullanmak İçin

USB kabloyu monitörün arkasında bulunan bir DOKUNMATİK USB bağlantı noktasına takın.

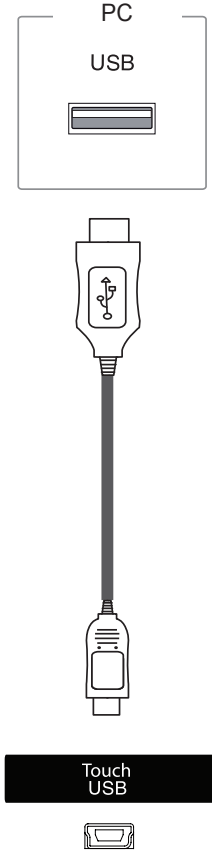

Ardından, PC'nizin dokunmatik ekranlı monitörü otomatik tanınması için USB kabloyu PC'nize bağlayın.

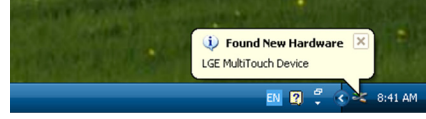

### ! DİKKAT

- PC'niz monitörü tanıdığı anda dokunmatik ekranı kullanabilirsiniz.

Mevcut dokunmatik ekranla ilgili ayrıntıları Device Manager penceresinde görebilirsiniz. Denetim Masası > Sistem > Donanım > Aygıt Yöneticisi > İnsan Arabirim Aygıtları öğesine gidin.

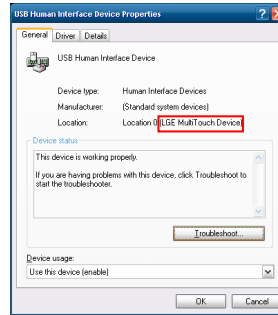

USB Human Interface Device Properties (İnsan Arabirim Aygıtı Özellikleri) penceresinde "LGE MultiTouch Device" öğesini görebilirsiniz.

## Windows XP'de Dokunma Tepkisi

Dokunma: Fare ile tıklama (işlem)

Uzun basma: Fare ile sağ tıklama (bağlam menüsü)

\* Dokunmatik ekranlı monitör Windows 7 için optimize edilmiştir.



### NOT

- Monitör, Windows XP bilgisayara bağlandığında tek Dokunma Noktasına yanıt verebilir.
- Dokunmatik ekranlı monitörü kullanırken ekran izleme oranını Just Scan (Sadece Tara) olarak ayarlamanız önerilir.
- Dokunma işlevi sadece birincil monitör olarak belirlenen ekranda çalışır. Denetim Masası > Görüntü > Ayarlar > Bu cihazı birincil monitör olarak kullan seçeneğine gidin.

## LG TDS Nasıl Kullanılır

Windows XP'de dikey modu ve uzun dokunmayı etkinleştirmek için LG TDS gerekir.

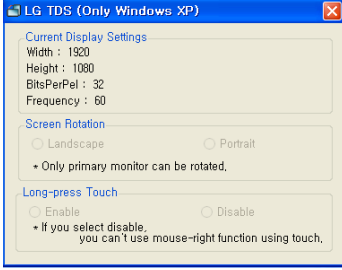

### • Current Display Settings (Mevcut Ekran Ayarları)

Mevcut ekran bilgilerini görüntüler.

### • Screen Rotation (Ekran Döndürme)

Dokunmatik Ekran Döndürme Ayarları



Yatay

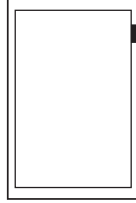

Dikey

\*Dikey mod sadece 90° saat yönünün tersine ekran döndürmeyi destekler.

- **Landscape (Yatay):** Döndürme yok

- **Portrait (Dikey):** 90° saat yönünün tersine döndürme

### • Long-press Touch

Ekrana dokunup basılı tuttuğunuzda fare sağ tıklama özelliğini etkinleştirip etkinleştirmeyeceğinizi seçmenizi sağlar.

- **Enable (Etkinleştirme):** Ekran uzun basıldığında fare ile sağ tıklama işlevini (bağlam menüsü) etkinleştirir.

- **Disable (Devreden Çıkarma):** Fare ile sağ tıklama işlevini (bağlam menüsü) devre dışı bırakır.

### ! NOT

- LG TDS sadece Windows XP'de desteklenir.
- Bu programı yüklemeyen önce Windows XP'de .NET Framework 3.5'i yüklemelisiniz.

## Dokunmatik Ekranın Kullanımına İlişkin Önlemler



### DİKKAT

- Monitör, kapalı alanlarda kullanım için optimize edilmiştir.
- Dokunmatik ekranlı monitör Windows 7 için optimize edilmiştir.
- Dokunmatik ekranlı monitörü kullanırken USB kabloyu çıkarmayın.
- Bir Windows XP bilgisayara bağlı olan monitörü döndürürken dokunma koordinatlarını ayarlamak için monitörle birlikte verilen LG TDS'i (Dokunmatik Ekran Ayarları) kullanın.
- Monitör ile birlikte verilen LG TDS yalnızca şu grafik kartlarını destekler: nVidia, AMD(ATI) ve Intel.
- Dokunma işlemi yanıt vermiyorsa, USB kablosunu çıkarın ve on saniye içinde yeniden takın.
- Dokunma işlemi monitör açıkken yanıt verir.
- Monitör, Windows 7 bilgisayara bağlıyken 10 adede kadar dokunma noktası, Windows XP bilgisayara bağlıyken bir dokunma noktası desteklenir.
- Monitörü Windows XP'de ana monitör olarak ayarlayın.
- Dokunma hassaslığı tam ekran modu kullanılarak optimize edilir.
- İşleminiz dokunmatik ekranın kenar kısmında düzgün şekilde çalışmayabilir.
- 10 dokunma noktası algılanmıyorsa PC'nizi yeniden başlatın. (Windows 7)
- Dokunma işlemi (ör. dokunma sayısı, hareket vs.) içeriğe bağlı olarak farklılık gösterebilir.
- Dokunmayı denediğiniz nokta ve gerçekte ekranda dokunulmuş olan nokta monitör ekranını görüntüleme açısına bağlı olarak değişebilir.

# SORUN GİDERME

## Hiç resim görüntülenmiyor

Sorun	Çözüm
Ürünün güç kablosu bağlı mı?	<ul style="list-style-type: none"> <li>Güç kablosunun prize doğru şekilde takılı olup olmadığını kontrol edin.</li> </ul>
'Out of range' (Aralık Dışı) mesajı görüntüleniyor.	<ul style="list-style-type: none"> <li>PC'den (ekran kartı) gelen sinyal, ürünün dikey ya da yatay frekans aralığının dışındadır. Bu kılavuzdaki Teknik özellikler kısmına bakarak frekans aralığını ayarlayın.</li> <li>* Maksimum çözünürlük RGB, HDMI, DVI-D, Display Port : 1920 x 1080 @ 60 Hz</li> </ul>
'Check signal cable' (Sinyal kablosunu kontrol edin) mesajı görüntüleniyor.	<ul style="list-style-type: none"> <li>PC ile ürün arasındaki sinyal kablosu bağlı değil. Sinyal kablosunu kontrol edin.</li> <li>Giriş sinyalini kontrol etmek için uzaktan Kumandadaki 'INPUT' (GİRİŞ) menüsüne basın.</li> </ul>

## Ürün bağlandığında 'Bilinmeyen Ürün' mesajı görülüyor.

Sorun	Çözüm
Sürücüyü yüklediniz mi?	<ul style="list-style-type: none"> <li>Ekran kartının kullanım kılavuzuna bakarak tak ve çalıştır fonksiyonunun desteklenip desteklenmediğini öğrenin.</li> </ul>

**'Key Lock On' (Tuş Kilidi Açık) mesajı görüntülenir.**

Sorun	Çözüm
Menu (Menü) düğmesine basıldığında 'Key Lock On' (Tuş Kilidi Açık) mesajı görüntüleniyor.	<ul style="list-style-type: none"> <li>Kilit işlevi OSD ayarlarının yanlışlıkla değiştirilmesini önler. Kilidi açmak için Menü öğesine ve ardından Option (Seçenek) öğesine gidin ve Tuş Kilidi seçeneğini devre dışı bırakın.</li> </ul>

**Ekran görüntüsü anormal.**

Sorun	Çözüm
Ekran konumu yanlış olabilir.	<ul style="list-style-type: none"> <li>D-Sub analog sinyal - Geçerli moda uyan optimum ekran durumunu otomatik olarak seçmek için, uzaktan kumandadaki "AUTO" (OTOMATİK) düğmesine basın. Ayar tatmin edici değilse OSD menüsünden [PICTURE] - [Screen] - [Position] öğesini seçin.</li> <li>Video kartı çözünürlüğünün ve frekansın ürün tarafından desteklenip desteklenmediğini kontrol edin. Frekans aralık dışındaysa, Denetim Masasındaki "Display" Setting ("Ekran" Ayarı) menüsünde önerilen çözünürlüğe ayarlayın.</li> </ul>
Arka planda ince çizgiler görünüyor mu?	<ul style="list-style-type: none"> <li>D-Sub analog sinyal - Geçerli moda uyan ideal ekran durumunu otomatik olarak seçmek için, uzaktan kumandadaki "AUTO" (OTOMATİK) düğmesine basın. Ayar tatmin edici değilse OSD menüsünden [PICTURE] - [Screen] - [Size] öğesini seçin.</li> </ul>
Yatay parazit görünür ya da karakterler bulanık görünür.	<ul style="list-style-type: none"> <li>D-Sub analog sinyal - Geçerli moda uyan ideal ekran durumunu otomatik olarak seçmek için, uzaktan kumandadaki "AUTO" (OTO.) düğmesine basın. Ayar tatmin edici değilse OSD menüsünden [PICTURE] - [Screen] - [Phase] öğesini seçin.</li> </ul>
Ekran anormal görünüyor.	<ul style="list-style-type: none"> <li>Uygun giriş sinyali, sinyal bağlantı noktasına bağlı değildir. Kaynak giriş sinyaliyle eşleşen sinyal kablosunu bağlayın.</li> </ul>

**Üründe ardıl görüntü görülüyor.**

Sorun	Çözüm
Ürün kapatıldığında ardıl görüntü görülüyor.	<ul style="list-style-type: none"> <li>Uzun süre sabit bir görüntü kullanırsanız, pikseller hızlı şekilde bozulabilir. Ekran koruyucu fonksiyonunu kullanın.</li> <li>Ekran yüksek kontrastlı bir görüntüden (siyah beyaz veya gri) sonra karanlık bir görüntü görüntüleniyorsa bu, görüntünün yapışmasına neden olabilir. Bu, LCD ekran için normaldir.</li> </ul>



**Ses fonksiyonu çalışmıyor.**

Sorun	Çözüm
Ses yok.	<ul style="list-style-type: none"> <li>Ses kablosunun uygun şekilde bağlandığından emin olun.</li> <li>Ses seviyesini ayarlayın.</li> <li>Sesin uygun şekilde bağlandığından emin olun.</li> </ul>
Ses çok boğuk.	<ul style="list-style-type: none"> <li>Clear Voice II (Net Ses II), Treble (Tiz) ve Bass (Bas) uygun biçimde ayarlayın.</li> </ul>
Ses çok düşük.	<ul style="list-style-type: none"> <li>Ses seviyesini ayarlayın.</li> </ul>

**Ekran rengi anormal.**

Sorun	Çözüm
Ekran çözünürlüğü yetersiz (16 renk).	<ul style="list-style-type: none"> <li>Renk sayısını 24 bit'ten (gerçek renk) fazla olacak şekilde ayarlayın. Windows'ta Denetim Masası - Ekran - Ayarlar - Renk Tablosu menüsünü seçin.</li> </ul>
Ekran rengi düzensiz ya da tek renkli.	<ul style="list-style-type: none"> <li>Sinyal kablosunun bağlantı durumunu kontrol edin. Ya da, PC video kartını yeniden takın.</li> </ul>
Ekran siyah noktalar var.	<ul style="list-style-type: none"> <li>LCD panele özgü bir durum olarak, ekran üzerinde birkaç piksel (kırmızı, yeşil, beyaz ya da siyah renk) görünebilir. Bu bir LCD arızasına işaret etmez.</li> </ul>

**Düzenli işlem yapılamıyor.**

Sorun	Çözüm
Güç aniden kapandı.	<ul style="list-style-type: none"> <li>Uyku zamanlayıcısı ayarlanmış olabilir.</li> <li>Güç kontrol ayarlarını gözden geçirin. Güç kesintiye uğradı.</li> </ul>

**Dokunma tepkisi ile ilgili sorun yaşıyorum.**

Sorun	Çözünürlük
Dokunma işlemi yanıt vermiyor.	<ul style="list-style-type: none"> <li>• USB kablo bağlantısını kontrol edin. <ul style="list-style-type: none"> <li>- Bu sorun PC ile monitör arasındaki USB kablo bağlı olmadığına oluşabilir. USB kabloyu kontrol edin ve doğru şekilde bağlı olduğundan emin olun.</li> <li>* Windows 7'de bağlantıyı kontrol edin Denetim Masası &gt; Sistem ve Güvenlik &gt; Sistem</li> <li>- Desteklenen dokunma noktası sayısını Pen and Touch altında kontrol edin.</li> <li>* Windows XP'de bağlantıyı kontrol edin Denetim Masası &gt; Sistem &gt; Donanım &gt; Aygıt Yöneticisi &gt; İnsan Arabirim Aygıtları ögesine gidin. USB Human Interface Device Properties (USB İnsan Arabirim Aygıtı Özellikleri) penceresinde "LGE MultiTouch Device" görüyor olmanız gerekir.</li> </ul> </li> <li>• PC gücünü kontrol edin. <ul style="list-style-type: none"> <li>- Bu sorun PC kapalıyken oluşabilir. PC'nin güç kablosunun güç prizine tam takılı olduğundan emin olun.</li> </ul> </li> <li>• PC'nizi yeniden başlatın. <ul style="list-style-type: none"> <li>- Dengesiz şebeke nedeniyle sistem kullanım dışı olduğunda dokunma işlemi yanıt vermeyebilir. LAN kablosunu yeniden başlatın veya PC'nizi yeniden başlatın.</li> </ul> </li> <li>• Sinyal kablosu bağlantısını kontrol edin. <ul style="list-style-type: none"> <li>- PC'niz ve monitörünüz sinyal kablosuyla bağlı değilse dokunma işlemi yanıt vermez. Sinyal kablosu bağlantısını kontrol edin.</li> </ul> </li> <li>• Monitörün gücünü kontrol edin. <ul style="list-style-type: none"> <li>- Monitör kapalıyken dokunma işlemi yanıt vermeyebilir.</li> </ul> </li> <li>• Ekranın açık olup olmadığını kontrol edin.</li> </ul>
Dokunma konumu dokunma koordinatlarından farklı.	<ul style="list-style-type: none"> <li>• Tablet PC ayarlarınızı değiştirin (Windows 7). <ul style="list-style-type: none"> <li>- Bu sorun dokunmatik ekranın kalibrasyonu doğru yapılmadığında oluşabilir. Denetim Masası &gt; Donanım ve Ses &gt; Tablet PC Ayarları &gt; Ekran &gt; Ekran Seçenekleri &gt; Kalibre Etme veya Sıfırlama</li> <li>* Windows 7'de hareketler ve ayarlar hakkında bilgi almak için Windows Help'e bakın.</li> </ul> </li> <li>• Ekran ayarını Full Screen olarak değiştirin (Windows XP). <ul style="list-style-type: none"> <li>- Windows XP'de dokunma koordinatlarının döndürülmesi yalnızca tam ekran modunda çalışır. * PC'nize takılı olan ekran kartının yardım kılavuzuna bakın.</li> </ul> </li> <li>• HDMI kullanırken Giriş Etiketini PC olarak belirleyin.</li> </ul>
Dokunma koordinatları 90 derece döndürülmüş gibi görünüyor (Windows XP).	<ul style="list-style-type: none"> <li>• LG TDS ile Screen Rotation (Ekran Döndürme) ayarını değiştirin. <ul style="list-style-type: none"> <li>- Monitör ile birlikte verilen LG TDS'i çalıştırın ve Landscape veya Portrait ayarını seçin.</li> </ul> </li> </ul>
LG TDS'i başlatamıyorum.	<ul style="list-style-type: none"> <li>• İşletim sisteminin Windows XP olup olmadığını kontrol edin. <ul style="list-style-type: none"> <li>- LG TDS sadece Windows XP'de desteklenir.</li> </ul> </li> <li>• Lütfen .NET Framework 3.5'i yükleyin. <ul style="list-style-type: none"> <li>- Microsoft Download Center'dan (Microsoft Yükleme Merkezi) yükleyebilirsiniz.</li> </ul> </li> </ul>

Sorun	Çözünürlük
Dokunma işlemi istediğimden farklı bir monitöre uygulanıyor.	<ul style="list-style-type: none"> <li>• Tablet PC ayarlarınızı değiştirin (Windows 7). <ul style="list-style-type: none"> <li>- Bu sorun dokunmatik ekranın kalibrasyonu doğru yapılmadığında oluşabilir. Denetim Masası &gt; Donanım ve Ses &gt; Tablet PC Ayarları &gt; Ekran &gt; Ekran Seçenekleri &gt; Kalibre Etme veya Sıfırlama * ögesine gidin</li> </ul> </li> <li>• Monitörü varsayılan monitör olarak ayarlayın (Windows XP). <ul style="list-style-type: none"> <li>- Bu sorun birden fazla monitör kullanırken ana monitör olarak ayarlanmadığında oluşabilir. Denetim Masası &gt; Ekran &gt; Ayarlar sekmesi &gt; Monitör seç &gt; Bu cihazı ana monitör olarak kullan (U) &gt; Uygula (A) ögesine gidin</li> </ul> </li> </ul>
Windows 7'de 10 dokunma noktasını kullanamıyorum.	<ul style="list-style-type: none"> <li>• 10 adede kadar dokunma noktasını destekleyen bir içerik kullandığınızdan emin olun. <ul style="list-style-type: none"> <li>- Oynatılan içerik (ör. Flash Player, Paint vs.) 10 dokunma noktasını desteklemiyor olabilir.</li> </ul> </li> <li>• USB kablosunu çıkarıp 10 saniye içerisinde yeniden takın.</li> <li>• İçeriği (ör. Flash Player, Paint vs.) yeniden çalıştırın.</li> <li>• PC'nizi yeniden başlatın.</li> <li>• İki dokunma noktası arasındaki boşluk 15 mm ya da daha azsa dokunma hatası oluşabilir.</li> <li>• Dokunmatik ekranın kenarında, 10 dokunma noktasının çalışması daha az güvenilir olabilir.</li> </ul>

## TEKNİK ÖZELLİKLER

42LT55A

LCD Panel	Ekran Tipi	1067,31 mm Genişlik TFT (İnce Film Transistör) LCD (Sıvı Kristal Ekran) Panel. Görünür çapraz boyut: 1067,31 mm
	Piksel Aralığı	0,4845 mm (Y) x 0,4845 mm (D)
Video Sinyali	Maksimum Çözünürlük	RGB: 1920 X 1080 / 60 Hz HDMI, DVI-D, Display Port: 1920 x 1080 / 60 Hz - İşletim sistemine veya video kartı tipine bağlı olarak desteklenmeyebilir.
	Önerilen Çözünürlük	RGB: 1920 X 1080 / 60 Hz HDMI, DVI-D, Display Port: 1920 x 1080 / 60 Hz - İşletim sistemine veya video kartı tipine bağlı olarak desteklenmeyebilir.
	Yatay Frekans	RGB: 30 kHz ila 83 kHz HDMI, DVI-D, Display Port: 30 kHz ila 83 kHz
	Dikey Frekans	RGB: 50 Hz ila 57 Hz HDMI, DVI-D, Display Port: 56 Hz ila 60 Hz
	Senkronizasyon Tipi	Bağımsız Senkronizasyon, Kompozit Senkronizasyon, Dijital
Giriş Konnektörü		RGB, HDMI, DVI-D, Display Port, RS-232C, LAN, USB, Audio, Touch USB - Bir AV ya da komponent girişi kullanmak için RGB bağlantı noktasına 15 pimli bir D-Sub Kablosu bağlayın.
Güç	Nominal Voltaj	AC 100-240 V~ 50/60 Hz 1,6 A
	Güç Tüketimi	Açık Modu: 115 W Tip. Uyku Modu: ≤ 0,7 W Kapalı Modu: ≤ 0,5 W
Çevresel koşullar	Çalışma Sıcaklığı	0 °C'den 40 °C'ye
	Çalışma Nemi	10 % ila 80 %
	Saklama Sıcaklığı	-20 °C'den 60 °C'ye
	Saklama Nemi	5 % ila 95 %

Yukarıda gösterilen ürün teknik özellikleri, ürün fonksiyonlarının yükseltilmesinden dolayı önceden haber verilmeksizin değiştirilebilir.

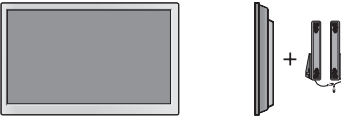
Boyutlar (Genişlik x Yükseklik x Derinlik) / Ağırlık		
	990,9 mm x 585,0 mm x 72,0 mm / 20,5 kg	
		
	990,9 mm x 585,0 mm x 99,8 mm / 21,3 kg	

#### \* Dokunmatik Ekran

OS (İşletim Sistemi)	Windows XP	1 Nokta
	Windows 7	10 Nokta
Dokunmalar arası boşluk: en az 15 mm veya daha fazla		

#### \* Yalnızca hoparlörleri destekleyen modeller için geçerlidir



Ses	RMS Ses Çıkışı	10 W + 10 W (Sağ + Sol)
	Giriş Hassasiyeti	0,7 Vrms
	Hoparlör Empedansı	8 Ω

Yukarıda gösterilen ürün teknik özellikleri, ürün fonksiyonlarının yükseltilmesinden dolayı önceden haber verilmeksizin değiştirilebilir.

47LT55A

LCD Panel	Ekran Tipi	1192,87 mm Genişlik TFT (İnce Film Transistör) LCD (Sıvı Kristal Ekran) Panel. Görünür çapraz boyut: 1192,87 mm
	Piksel Aralığı	0,5415 mm (Y) x 0,5415 mm (D)
Video Sinyali	Maksimum Çözünürlük	RGB: 1920 X 1080 / 60Hz HDMI, DVI-D, Display Port: 1920 x 1080 / 60 Hz - İşletim sistemine veya video kartı tipine bağlı olarak desteklenmeyebilir.
	Önerilen Çözünürlük	RGB: 1920 X 1080 / 60Hz HDMI, DVI-D, Display Port: 1920 x 1080 / 60 Hz - İşletim sistemine veya video kartı tipine bağlı olarak desteklenmeyebilir.
	Yatay Frekans	RGB: 30 kHz ila 83 kHz HDMI, DVI-D, Display Port: 30 kHz ila 83 kHz
	Dikey Frekans	RGB: 50 Hz ila 57 Hz HDMI, DVI-D, Display Port: 56 Hz ila 60 Hz
	Senkronizasyon Tipi	Bağımsız Senkronizasyon, Kompozit Senkronizasyon, Dijital
Giriş Konnektörü	RGB, HDMI, DVI-D, Display Port, RS-232C, LAN, USB, Audio, Touch USB - Bir AV ya da komponent girişi kullanmak için RGB bağlantı noktasına 15 pimli bir D-Sub Kablosu bağlayın.	
Güç	Nominal Voltaj	AC 100-240 V~ 50/60 Hz 1,8 A
	Güç Tüketimi	Açık Modu: 120 W Tip. Uyku Modu: ≤ 0,7 W Kapalı Modu: ≤ 0,5 W
Çevresel koşullar	Çalışma Sıcaklığı	0 °C'den 40 °C'ye
	Çalışma Nemi	10 % ila 80 %
	Saklama Sıcaklığı	-20 °C'den 60 °C'ye
	Saklama Nemi	5 % ila 95 %

Yukarıda gösterilen ürün teknik özellikleri, ürün fonksiyonlarının yükseltilmesinden dolayı önceden haber verilmeksizin değiştirilebilir.

Boyutlar (Genişlik x Yükseklik x Derinlik) / Ağırlık	
	1102,7 mm x 647,8 mm x 71,2 mm / 23,8 kg
	
	1102,7 mm x 647,8 mm x 99,2 mm / 24,6 kg

#### \* Dokunmatik Ekran

OS (İşletim Sistemi)	Windows XP	1 Nokta
	Windows 7	10 Nokta
Dokunmalar arası boşluk: en az 15 mm veya daha fazla		

#### \* Yalnızca hoparlörleri destekleyen modeller için geçerlidir

Ses	RMS Ses Çıkışı	10 W + 10 W (Sağ + Sol)
	Giriş Hassasiyeti	0,7 Vrms
	Hoparlör Empedansı	8 Ω

Yukarıda gösterilen ürün teknik özellikleri, ürün fonksiyonlarının yükseltilmesinden dolayı önceden haber verilmeksizin değiştirilebilir.

**Boyutlar**

Bu kılavuzdaki resimler gerçek ürün ve aksesuarlardan farklı olabilir.  
Vidaların boyutları için lütfen "Duvara montaj" bölümüne bakın.

42LT55A

(Birim: mm)

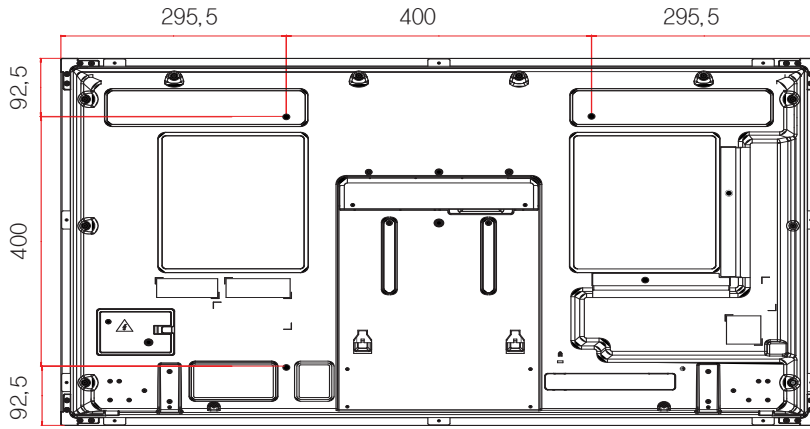
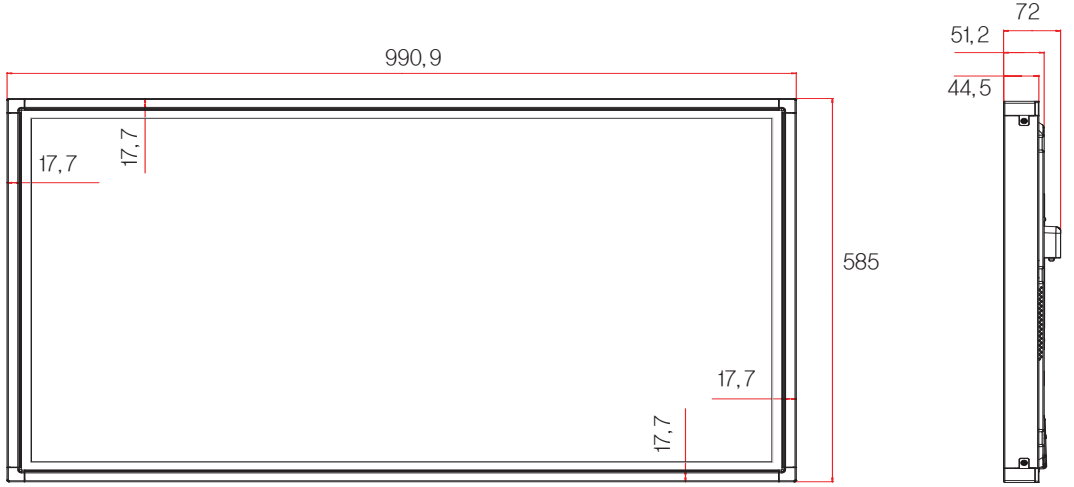

[Duvar montaj vidası]  
4-M6, L12,5 (Maks.)

Yukarıda gösterilen ürün teknik özellikleri, ürün fonksiyonlarının yükseltilmesinden dolayı önceden haber verilmeksizin değiştirilebilir.



**Boyutlar**

Bu kılavuzdaki resimler gerçek ürün ve aksesuarlardan farklı olabilir.  
Vidaların boyutları için lütfen "Duvara montaj" bölümüne bakın.

47LT55A

(Birim: mm)

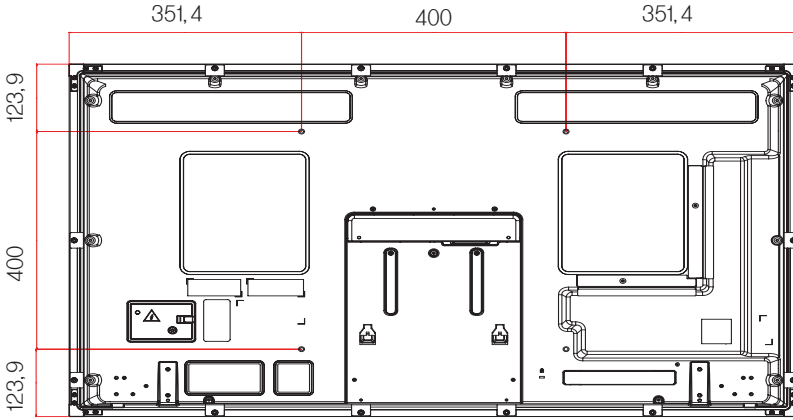
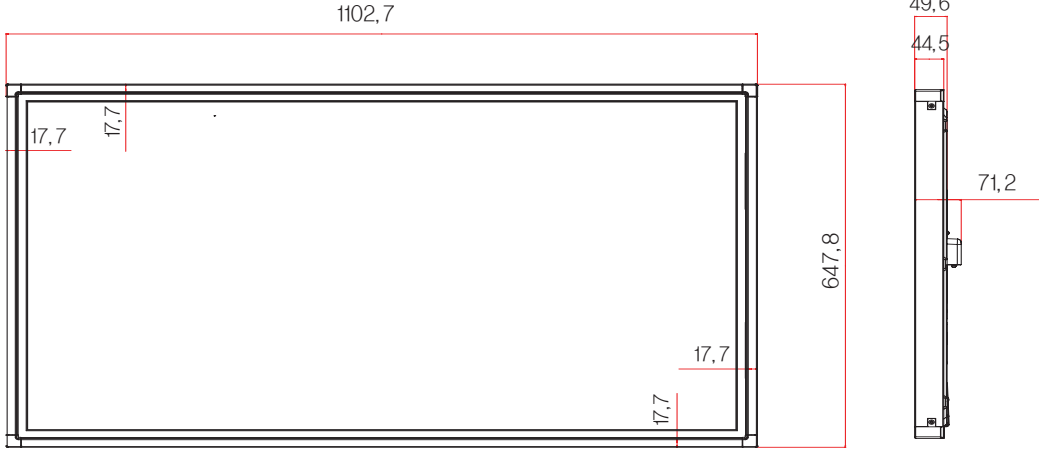

[Duvar montaj vidası]  
4-M6, L10 (Maks.)

Yukarıda gösterilen ürün teknik özellikleri, ürün fonksiyonlarının yükseltilmesinden dolayı önceden haber verilmeksizin değiştirilebilir.

## RGB (PC) destekli mod

Çözünürlük	Yatay Frekans (kHz)	Dikey Frekans (Hz)
640 x 350	31,469	70,8
720 x 400	31,468	70,8
640 x 480	31,469	59,94
800 x 600	37,879	60,317
832 x 624	49,725	74,55
1024 x 768	48,363	60
1280 x 720	44,772	59,855
1366 x 768	47,7	60
1280 x 1024	63,981	60,02
1680 x 1050	65,290	59,954
1920 x 1080	67,5	60

## HDMI/ DVI/ Display Port (PC)/ SuperSign

## destekli mod

Çözünürlük	Yatay Frekans (kHz)	Dikey Frekans (Hz)
640 x 480	31,469	59,94
800 x 600	37,879	60,317
1024 x 768	48,363	60
1280 x 720	44,772	59,855
1366 x 768	47,7	60
1280 x 1024	63,981	60,02
1680 x 1050	65,290	59,954
1920 x 1080	67,5	60

## DTV Modu

Çözünürlük	Bileşen	HDMI/ Display Port (DTV)
480i	o	x
576i	o	x
480p	o	o
576p	o	o
720p	o	o
1080i	o	o
1080p	o	o

## ! NOT

- PC çözünürlükleri RGB ve HDMI/ DVI/ Display Port giriş modunda giriş etiketi seçeneği olarak bulunmaktadır: 640 x 480 / 60 Hz, 1280 x 720 / 60 Hz, 1920 x 1080 / 60 Hz ve DTV çözünürlükleri: 480p, 720p, 1080p.

## ! NOT

- Dikey frekans: Kullanıcının ürün ekranını izlemesini sağlamak için, ekran görüntüsünün bir flüoresan lamba gibi her saniye onlarca kez değişmesi gerekir. Dikey frekans veya yenileme hızı, saniyedeki resim görüntülenme sayısıdır. Ölçü birimi Hz'dir.
- Yatay frekans: Yatay aralık, bir yatay satırın görüntülenme süresidir. 1, yatay aralığa bölüldüğünde, her saniye görüntülenen yatay satır sayısı, yatay frekans olarak çizelgelenebilir. Ölçü birimi kHz'dir.

# KIZILÖTESİ KODLARI

- Bu özellik her modelde mevcut değildir.
- Modele bağlı olarak bazı tuş kodları desteklenmez.

Kod (H.desimal)	Fonksiyon	Not
02	 (+)	R/C DÜĞMESİ
03	 (-)	R/C DÜĞMESİ
06	Sağ (>)	R/C DÜĞMESİ
07	Sol (<)	R/C DÜĞMESİ
08	 (GÜÇ) ON/OFF	R/C DÜĞMESİ
09	MUTE (SESSİZ)	R/C DÜĞMESİ
28	BACK (GERİ) 	R/C DÜĞMESİ
32	1/a/A	R/C DÜĞMESİ
40	Yukarı (^)	R/C DÜĞMESİ
41	Aşağı (v)	R/C DÜĞMESİ
43	MENU (MENÜ)	R/C DÜĞMESİ
44	OK (TAMAM) (●)	R/C DÜĞMESİ
61	Mavi Tuş	R/C DÜĞMESİ
63	Sarı Tuş	R/C DÜĞMESİ
71	Yeşil Tuş	R/C DÜĞMESİ
72	Kırmızı Tuş	R/C DÜĞMESİ
79	ARC (MARK)	R/C DÜĞMESİ
95	Energy Saving (e) (Enerji Tasarrufu)	R/C DÜĞMESİ
99	Auto Config. (Oto. Yapılandırma)	R/C DÜĞMESİ
0B	INPUT (GİRİŞ)	R/C DÜĞMESİ
10 to 19	SAYI TUŞU 0 ila 9	R/C DÜĞMESİ
2F	CLEAR	R/C DÜĞMESİ
3F	S.MENU	R/C DÜĞMESİ
4D	PSM	R/C DÜĞMESİ
5B	EXIT (ÇIKIŞ)	R/C DÜĞMESİ
7B	TILE (DÖŞEME)	R/C DÜĞMESİ
8E		R/C DÜĞMESİ
8F		R/C DÜĞMESİ
B0		R/C DÜĞMESİ
B1		R/C DÜĞMESİ
BA		R/C DÜĞMESİ
C4	Monitör Açık	R/C DÜĞMESİ
C5	Monitör Kapalı	R/C DÜĞMESİ
E0	Parlak ^ (Sayfa YUKARI)	R/C DÜĞMESİ
E1	Parlak v (Sayfa Aşağı)	R/C DÜĞMESİ

# BİRDEN FAZLA ÜRÜNÜN KONTROLÜ

- Bu yöntemi tek bir PC'ye birden çok ürün bağlamak için kullanın. Birden fazla ürünü aynı anda tek bir bilgisayara bağlayarak kontrol edebilirsiniz.
- Option (Seçenek) menüsünde, Set ID (Monitör Kimliği) ögesine 1 ile 255 arasında benzersiz bir sayı verilmelidir.

## Kablo bağlantısının yapılması

RS-232C kablосunu resimde gösterildiği şekilde bağlayın.

- PC ve ürün arasındaki iletişim için RS-232C protokolü kullanılır. Ürünü açıp kapatabilir, bir giriş kaynağı seçebilir veya PC'nizden OSD menüsünü ayarlayabilirsiniz.

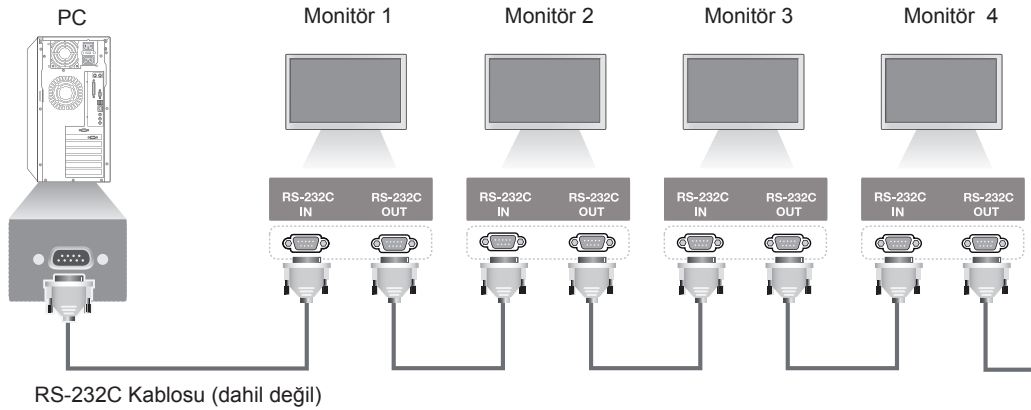

## RS-232C Yapılandırmaları

7 Kablolu Yapılandırmalar (Standart RS-232C kablosu)

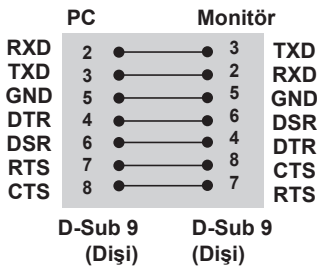

3 Kablolu Yapılandırmalar (Standart değil)

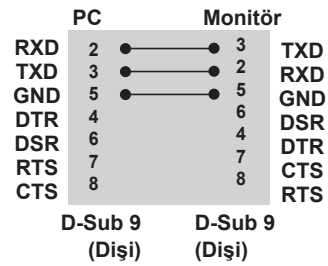

## İletişim Parametresi

- Baud Hızı: 9600 baud hızı (UART)
- Veri Uzunluğu: 8 bit
- Eşlik Biti: Yok
- Durdurma Biti: 1 bit
- Akış Kontrolü: Yok
- İletişim Kodu: ASCII kodu
- Çapraz bağlı (ters) bir kablo kullanın

## Komut Referans Listesi

	COMMAND (KOMUT)		DATA (Onaltılık)
	1	2	
01. Güç	k	a	00 ila 01
02. Input Select (Giriş Seçimi)	x	b	Bkz. 'Input Select (Giriş Seçimi).'
03. İzleme Oranı	k	c	Bkz. 'İzleme Oranı.'
04. Enerji Tasarrufu	j	q	Bkz. 'Enerji Tasarrufu.'
05. Resim modu	d	x	Bkz. 'Resim modu.'
06. KONTRAST	k	g	00 ila 64
07. PARLAKLIK	k	h	00 ila 64
08. SHARPNESS (KESKİNLİK)	k	k	00 ila 64
09. Color (Renk)	k	i	00 ila 64
10. Tonlama	k	j	00 ila 64
11. Color Temp	x	u	00 ila 64
12. H Position (Yatay Konum)	f	q	00 ila 64
13. V Position (Dikey Konum)	f	r	00 ila 64
14. H Size (Yatay Boyut)	f	s	00 ila 64
15. Auto configuration (Oto. yapılandırma)	j	u	01
16. Denge	k	t	00 ila 64
17. Sound mode (Ses modu)	d	y	Bkz. 'Sound mode (Ses modu).'
18. Tiz	k	r	00 ila 64
19. Bas	k	s	00 ila 64
20. Hoparlör	d	v	00 ila 01
21. Volume Mute (Sessiz)	k	e	00 ila 01
22. Ses Seviyesi Kontrolü	k	f	00 ila 64
23. Time 1 (Year/ Month/ Day) (Zaman 1 (Yıl/ Ay/ Gün))	f	a	Bkz. 'Time 1 (Zaman 1).'
24. Time 2 (Hours/ Minutes/ Seconds) (Zaman 2 (Saat/ Dakika/ Saniye))	f	x	Bkz. 'Time 2 (Zaman 2).'
25. Off Timer (Repeat mode/ Time) (Kapatma Zamanlayıcı (Tekrarlama Modu/ Saat))	f	e	Bkz. 'Off Timer (Kapatma Zamanlayıcı).'
26. On Timer (Repeat Mode/ Time) (Açma Zamanlayıcı (Tekrarlama Modu/ Saat))	f	d	Bkz. 'On Timer (Açma Zamanlayıcı).'
27. On Timer Input (Açma Zamanlayıcı Girişi)	f	u	Bkz. 'On Timer Input (Açma Zamanlayıcı Girişi).'
28. Sleep Time (Uyku Zamanı)	f	f	00 ile 08
29. Power On Delay (Gecikmeli Güç)	f	h	00 ila 64
30. Automatic Standby (Otomatik Bekleme)	m	n	00 ila 01
31. Auto Off (Otomatik Kapatma)	f	g	00 ila 01
32. Dil	f	i	Bkz. 'Language (Dil).'
33. Güç Göstergesi (Bekleme Işığı)	f	o	00 ila 01
34. Güç Göstergesi (Güç Işığı)	f	p	00 ila 01
35. ISM mode (ISM modu)	j	p	Bkz. 'ISM Method (ISM Yöntemi).'

	COMMAND		DATA (Onaltılık)
	1	2	
36. Fail Over Select (Güç Devretme Seçimi)	m	i	00 ila 02
37. Fail Over Input Select (Güç Devretme Girişi Seçimi)	m	j	Bkz. 'Fail Over Input Select (Güç Devretme Girişi Seçimi).'
38. Sıfırla	f	K	00 ile 02
39. Tile Mode (Döşeme Modu)	d	d	00 ila 01
40. Tile Mode Check (Döşeme Modu Kontrolü)	d	z	FF
41. Tile ID (Döşeme Kimliği)	d	i	Bkz. 'Tile ID (Döşeme Kimliği).'
42. Tile H Position (Döşeme Yatay Konumu)	d	e	00 ila 32
43. Tile V Position (Döşeme Dikey Konumu)	d	f	00 ila 32
44. Tile H Size (Döşeme Yatay Boyutu)	d	g	00 ila 32
45. Tile V Size (Döşeme Dikey Boyutu)	d	h	00 ila 32
46. Natural Mode (In Tile mode) (Doğal Mod (Döşeme modunda))	d	j	00 ila 01
47. DPM Select (DPM Seçimi)	f	j	00 ila 01
48. FAN Control (Fan Denetimi)	d	o	00 ila 03
49. FAN Fault Check (Fan Hatası Denetimi)	d	w	FF
50. Temperature Value (Sıcaklık Değeri)	d	n	FF
51. Remote Lock/ key Lock (Uzaktan Kumanda Kilidi / tuş Kilidi)	k	m	00 ila 01
52. Tuş	m	c	Bkz. 'Key (Tuş).'
53. OSD Select (OSD Seçimi)	k	l	00 ila 01
54. Elapsed time return (Geçen zaman dönüşümü)	d	l	FF
55. Seri Numarası Denetim	f	y	FF
56. S/W Version (Yazılım Sürümü)	f	z	FF
57. White Balance Red Gain (Beyaz Dengesi Kırmızı Kazanç)	j	m	00 - FE
58. White Balance Green Gain (Beyaz Dengesi Yeşil Kazanç)	j	n	00 - FE
59. White Balance Blue Gain (Beyaz Dengesi Mavi Kazanç)	j	o	00 - FE
60. Arka Işık	m	g	00 ila 64
61. PC Power Control (PC Güç Kontrolü)	d	t	00 ila 01
62. PC Power (PC Gücü)	d	s	00 ila 01
63. Easy Brightness Control Mode	s	m	00 ila 01
64. Easy Brightness Control Schedule	s	s	Bkz. 'Easy Brightness Control Schedule'
65. Durum kontrolü	s	v	Bkz. 'Durum kontrolü'
66. BLU Bakımı	m	t	00 ila 01
67. Ekran karartma	k	d	00 ila 01

- Not: DivX veya EMF gibi USB işlemleri sırasında, Güç (k a) ve Tuş (m c) dışındaki hiçbir komut çalıştırılmaz ve NG olarak işlenir.
- Bazı komutlar modele bağlı olarak desteklenmez.
- Belirli bir komutun durumunu gösteren 'f f' komutu, SuperSign programıyla uyumlu olması için sonuç olarak OSD'yi görüntülemez.

## İletim / Alım Protokolü

### Transmission (İletim)

[Command1][Command2][ ][Set ID][ ][Data][Cr]

- \* [Command1]: Seti kontrol etmek üzere ilk komut.
- \* [Command2]: Seti kontrol etmek üzere ikinci komut.
- \* [Set ID]: İletişim kurmak istediğiniz kimliği belirleyin. Set Kimliği numaralarından bağımsız olarak tüm setlerle iletişim kurmak için [Set ID] = '00(0x00)' kodunu girin.
- \* [Data]: Sete aktarılan bilgi.
- \* [Data1]: Sete aktarılan bilgi.
- \* [Data2]: Sete aktarılan bilgi.
- \* [Data3]: Sete aktarılan bilgi.
- \* [Cr]: Satırbaşı Yapma. ASCII kodu '0x0D'.
- \* [ ]: ASCII kodu boşluğu '0x20'

### Acknowledgement (Onay)

[Command2][ ][Set ID][ ][OK/NG][Data][x]

- \* Ürün verileri normal olarak aldığı anda aşağıdaki formatta bir bildirim (ACK) gönderir. Veri okuma modunda olduğunda, mevcut durumu gösteren veriyi ifade eder. Veri okuma modunda olduğunda, yalnızca PC'den gönderilen veriyi ifade eder.
- \* Komut '00' (=0x00) Set Kimliği ile gönderilirse veri, tüm monitör setlerine uygulanır ve herhangi bir bildirim (ACK) gönderilir.
- \* Veri değeri, 'FF' RS-232C yoluyla kontrol modunda gönderilirse bir fonksiyonun mevcut ayar değeri kontrol edilebilir (yalnızca bazı fonksiyonlar için).
- \* Bazı komutlar modele bağlı olarak desteklenmez.

**01. Güç (Komut: k a)**

Ekranın Power On/Off (Güç Açık/Kapalı) durumunu kontrol etmek için.

Transmission

[k][a][ ][Set ID][ ][Data][Cr]

Veri 00: Kapalı  
01: Açık

Acknowledgement

[a][ ][Set ID][ ][OK/NG][Data][x]

\* Bildirim sinyali, sadece monitör seti tamamen açıldığında doğru şekilde geri gönderilir.

\* İletim ve Bildirim sinyalleri arasında belirli bir süre gecikme olabilir.

**02. Input Select (Giriş Seçimi) (Komut: x b)**

Ekran için Input Select (Giriş Kaynağı) seçmek için.

Transmission

[x][b][ ][Set ID][ ][Data][Cr]

Veri 20: Giriş (AV)  
40: Komponent  
60: RGB  
70: DVI-D(PC)  
80: DVI-D(DTV)  
90: HDMI(HDMI1)(DTV)  
A0: HDMI(HDMI1)(PC)  
C0: Display Port(DTV) (Ekran Bağlantı Noktası(DTV))  
D0: Display Port(PC) (Ekran Bağlantı Noktası(PC))  
91: HDMI2/SDI(DTV)  
A1: HDMI2/SDI(PC)  
B0: SuperSign

Acknowledgement

[b][ ][Set ID][ ][OK/NG][Data][x]

\* Bazı giriş sinyalleri modele bağlı olarak desteklenmez.

**03. Aspect Ratio (İzleme Oranı) (Komut: k c)**

Ekran formatını ayarlamak için.

Transmission

[k][c][ ][Set ID][ ][Data][Cr]

Veri 01: 4:3  
02: 16:9  
04: Yakınlaştırma  
(AV, Komponent, HDMI/ DVI-D/ Display Port DTV (Ekran Bağlantı Noktası DTV))  
09: Sadece tarama (720 p veya daha fazla)  
(Komponent, HDMI/ DVI-D/ Display Port DTV (Ekran Bağlantı Noktası DTV))  
\* RGB, DVI-D, HDMI/Display Port PC modu  
(Ekran Bağlantı Noktası PC) (1:1)  
10 - 1F: Sinema Yakınlaştırma 1 - 16  
(AV, Komponent, HDMI/ DVI-D/ Display Port DTV (Ekran Bağlantı Noktası DTV))

\* Mevcut veri türleri giriş sinyaline göre değişir. Daha fazla bilgi için kullanıcı kılavuzunun izleme oranı bölümüne bakın.

\* İzleme oranı, modelin giriş yapılandırmasına göre değişebilir.

Acknowledgement

[c][ ][Set ID][ ][OK/NG][Data][x]

**04. Enerji Tasarrufu (Komut: j q)**

Enerji Tasarrufu fonksiyonunu ayarlamak için.

Transmission

[j][q][ ][Set ID][ ][Data][Cr]

Veri 00: Kapalı  
01: Minimum  
02: Medium (Orta)  
03: Maximum (Maksimum)  
04: Auto (Otomatik)  
05: Video Sessiz

Acknowledgement

[q][ ][Set ID][ ][OK/NG][Data][x]

\*\* Modele bağlı olarak desteklenmeyebilir.

**05. Picture Mode (Resim Modu) (Komut: d x)**

Resim Modu'nu seçmek için.

Transmission

[d][x][ ][Set ID][ ][Data][Cr]

Veri 00: Canlı  
01: Standard (Standart)  
02: Sinema  
03. Sport (Spor)  
04: Game (Oyun)

Acknowledgement

[x][ ][Set ID][ ][OK/NG][Data][x]

**06. Contrast (Kontrast) (Komut: k g)**

Ekran kontrastını ayarlamak için.

Transmission

[k][g][ ][Set ID][ ][Data][Cr]

Veri 00 - 64: Kontrast 0 - 100

Acknowledgement

[g][ ][Set ID][ ][OK/NG][Data][x]



**07. Brightness (Parlaklık) (Komut: k h)**

Ekran parlaklığını ayarlamak için.

Transmission

[k][h][ ][Set ID][ ][Data][Cr]

Veri 00 - 64: Parlaklık 0 - 100

Acknowledgement

[h][ ][Set ID][ ][OK/NG][Data][x]

**10. Tint (Ton) (Komut: k j)**

Ekran tonunu ayarlamak için.

\* Bu fonksiyon yalnızca AV/Komponent girişinde kullanılabilir.

Transmission

[k][j][ ][Set ID][ ][Data][Cr]

Veri 00 - 64: Tonlama R50 - G50

Acknowledgement

[j][ ][Set ID][ ][OK/NG][Data][x]

**08. Sharpness (Keskinlik) (Komut: k k)**

Ekran keskinliğini ayarlamak için.

\* Bu fonksiyon yalnızca AV/Komponent girişinde kullanılabilir.

Transmission

[k][k][ ][Set ID][ ][Data][Cr]

Veri 00 - 64: Keskinlik 0 - 100

Acknowledgement

[k][ ][Set ID][ ][OK/NG][Data][x]

**11. Color Temperature (Renk Sıcaklığı) (Komut: x u)**

Ekranın Color Temperature (Renk Sıcaklığı) ayarını yapmak için.

Transmission

[x][u][ ][Set ID][ ][Data][Cr]

Veri 00 - 64: Sıcak 50 - Soğuk 50

Acknowledgement

[u][ ][Set ID][ ][OK/NG][Data][x]

**09. Color (Renk) (Komut: k i)**

Ekran rengini ayarlamak için.

\* Bu fonksiyon yalnızca AV/Komponent girişinde kullanılabilir.

Transmission

[k][i][ ][Set ID][ ][Data][Cr]

Veri 00 - 64: Renk 0 - 100

Acknowledgement

[i][ ][Set ID][ ][OK/NG][Data][x]

**12. H Position (Yatay Konum) (Komut: f q)**

Ekranın Horizontal Position (Yatay Konum) ayarını yapmak için.

\* Bu fonksiyon sadece Tile Mode (Döşeme Modu), Off (Kapalı) olarak ayarlandığında kullanılabilir.

\* Çalışma aralığı RGB girişi çözünürlüğüne bağlı olarak farklılık gösterir.

(Yalnızca RGB-PC girişi için geçerlidir.)

Transmission

[f][q][ ][Set ID][ ][Data][Cr]

Veri 00 - 64: dk. -50 (Sol) - maks. 50 (Sağ)

Acknowledgement

[q][ ][Set ID][ ][OK/NG][Data][x]

**13. V Position (Dikey Konum) (Komut: f r)**

Ekranın Vertical Position (Dikey Konum) ayarını yapmak için.

\* Bu fonksiyon sadece Tile Mode (Döşeme Modu), Off (Kapalı) olarak ayarlandığında kullanılabilir.

\* Çalışma aralığı RGB girişi çözünürlüğüne bağlı olarak farklılık gösterir.

(Yalnızca RGB-PC girişi için geçerlidir.)

Transmission

[f][r][ ][Set ID][ ][Data][Cr]

Veri 00 - 64: dk. -50 (Alt) - maks. 50 (Üst)

Acknowledgement

[r][ ][Set ID][ ][OK/NG][Data][x]

**14. H Size (Yatay Boyut) (Komut: f s)**

Ekran Horizontal Size (Yatay Boyut) ayarını yapmak için.

\* Bu fonksiyon sadece Tile Mode (Döşeme Modu), Off (Kapalı) olarak ayarlandığında kullanılabilir.

\* Çalışma aralığı RGB girişi çözünürlüğüne bağlı olarak farklılık gösterir.

(Yalnızca RGB-PC girişi için geçerlidir.)

Transmission

[f][s][ ][Set ID][ ][Data][Cr]

Veri 00 - 64: Dk. -50 (Daralt) - Maks. 50 (Genişlet)

Acknowledgement

[s][ ][Set ID][ ][OK/NG][Data][x]

**15. Auto Configuration (Oto. Yapılandırma) (Komut: j u)**

Otomatik olarak resim konumunu ayarlamak ve görüntü titremesini en aza indirmek için.

(Yalnızca RGB-PC girişi için geçerlidir.)

Transmission

[j][u][ ][Set ID][ ][Data][Cr]

Veri 01 : Set

Acknowledgement

[u][ ][Set ID][ ][OK/NG][Data][x]

**16. Denge (Komut : k t)**

Ses dengesini ayarlamak için.

Transmission

[k][t][ ][Set ID][ ][Data][Cr]

Veri 00 - 64: Sol 50 - Sağ 50

Acknowledgement

[t][ ][Set ID][ ][OK/NG][Data][x]

**17. Sound Mode (Ses Modu) (Komut: d y)**

Ses Modu'nu seçmek için.

Transmission

[d][y][ ][Set ID][ ][Data][Cr]

Veri 01: Standart

02: Music (Müzik)

03: Cinema (Sinema)

04: Sport (Spor)

05. OYUN

Acknowledgement

[y][ ][Set ID][ ][OK/NG][Data][x]

**18. Treble (Tiz) (Komut: k r)**

Tiz değerlerini ayarlamak için.

Transmission

[k][r][ ][Set ID][ ][Data][Cr]

Veri 00 - 64: Tiz 0 - 100

Acknowledgement

[r][ ][Set ID][ ][OK/NG][Data][x]

**19. Bass (Bas) (Komut: k s)**

Bass (Bas) değerlerini ayarlamak için.

Transmission

[k][s][ ][Set ID][ ][Data][Cr]

Veri 00 - 64: Bas 0 - 100

Acknowledgement

[s][ ][Set ID][ ][OK/NG][Data][x]

**20. Speaker (Hoparlör) (Komut: d v)**

Hoparlörü açmak/kapatmak için.

Transmission

[d][v][ ][Set ID][ ][Data][Cr]

Veri 00: Kapalı

01: On (Açık)

Acknowledgement

[v][ ][Set ID][ ][OK/NG][Data][x]

**21. Volume Mute (Sessiz) (Komut: k e)**

Ses seviyesi Sessiz açık/kapalı kontrolü için.

Transmission

[k][e][ ][Set ID][ ][Data][Cr]

Veri 00 : Sessiz (Ses Kapalı)

01 : Mevcut ses (Ses Açık)

Acknowledgement

[e][ ][Set ID][ ][OK/NG][Data][x]

**22. Volume Control (Ses Seviyesi Kontrolü) (Komut: k f)**

Oynatma sesini ayarlamak için.

Transmission

[k][f][ ][Set ID][ ][Data][Cr]

Veri 00 - 64: Ses seviyesi 0 - 100

Acknowledgement

[f][ ][Set ID][ ][OK/NG][Data][x]

**23. Time 1 (Year/ Month/ Day) (Zaman 1 (Yıl/ Ay/ Gün)) (Komut: f a)**

Time 1 (Year/ Month/ Day) (Zaman 1 (Yıl/ Ay/ Gün)) değerlerini ayarlamak için.

Transmission

[f][a][ ][Set ID][ ][Data1][ ][Data2][ ][Data3][Cr]

Veri 1 00 - 14: 2010 - 2030

Veri 2 01 - 0C: Ocak - Aralık

Veri 3 01 - 1F: 1 - 31

\* Time 1 (Year/Month/ Day) (Zaman 1 (Yıl/Ay/ Gün)) değerlerini kontrol etmek için "fa [Set ID] ff" kodunu girin.

Acknowledgement

[a][ ][Set ID][ ][OK/NG][Data1][Data2][Data3][x]

**24. Time 2 (Hour/ Minute/ Second) (Zaman 2 (Saat/ Dakika/ Saniye)) (Komut: f x)**

Time 2 (Hour/ Minute/ Second) (Zaman 2 (Saat/ Dakika/Saniye)) değerlerini ayarlamak için.

Transmission

[f][x][ ][Set ID][ ][Data1][ ][Data2][ ][Data3][Cr]

Veri 1 00 - 17: 00 - 23 saat

Veri 2 00 - 3B: 00 - 59 dakika

Veri 3 00 - 3B: 00 - 59 saniye

\* Time 2 (Hour/Minute/Second) (Zaman 2 (Saat/ Dakika/Saniye)) değerlerini kontrol etmek için "fx [Set ID] ff" kodunu girin.

\*\* Time 1 (Year/Month/Day) (Zaman 1 (Yıl/Ay/Gün)) önceden ayarlanmamışsa bu komut çalışmaz.

Acknowledgement

[x][ ][Set ID][ ][OK/NG][Data1][Data2][Data3][x]

## 25. Off Timer(Repeat Mode/ Time) (Kapatma Zamanlayıcı (Tekrarlama Modu/Saat)) (Komut: f e)

Kapatma Zamanlayıcı (Tekrarlama Modu/ Saat) fonksiyonunu ayarlamak için.

### Transmission

[f][e][ ][Set ID][ ][Data1][ ][Data2][ ][Data3][Cr]

Veri 1

1. F1 - F7 (Veri okuma)

F1: 1. Kapatma Zamanı verisini okur

F2: 2. Kapatma Zamanı verisini okur

F3: 3. Kapatma Zamanı verisini okur

F4: 4. Kapatma Zamanı verisini okur

F5: 5. Kapatma Zamanı verisini okur

F6: 6. Kapatma Zamanı verisini okur

F7: 7. Kapatma Zamanı verisini okur

2. E1 - E7 (Bir dizini siler), E0 (Tüm dizinleri siler)

E0: Tüm Kapatma Zamanı verilerini siler

E1: 1. Kapatma Zamanı verilerini siler

E2: 2. Kapatma Zamanı verilerini siler

E3: 3. Kapatma Zamanı verilerini siler

E4: 4. Kapatma Zamanı verilerini siler

E5: 5. Kapatma Zamanı verilerini siler

E6: 6. Kapatma Zamanı verilerini siler

E7: 7. Kapatma Zamanı verilerini siler

3. 01 - 0C (Kapatma Zamanı için haftanın günlerini seçer)

00: Off (Kapalı)

01: Bir kez

02: Günlük

03: Pazartesi - Cuma

04: Pazartesi - Cumartesi

05: Cumartesi - Pazar

06: Pazar

07: Pazartesi

08: Salı

09: Çarşamba

0A: Perşembe

0B: Cuma

0C: Cumartesi

Veri 2 00 - 17: 00 - 23 Saat

Veri 3 00 - 3B: 00 - 59 Dakika

\* Kapatma Zamanı listesini okumak veya silmek için

[Data2] ve [Data3] için FFH'yi belirleyin.

(Örnek 1: fe 01 f1 ff ff - 1. Kapatma Zamanı verisini okur.)

(Örnek 2: fe 01 e1 ff ff - 1. Kapatma Zamanı verisini siler.)

(Örnek 3: fe 01 04 02 03 - Kapatma Zamanı'nı

"Pazartesi - Cumartesi, 02:03" olarak ayarlar.)

\* Bu fonksiyon sadece 1 (Year/Month/Day) (Yıl/

Ay/Gün) ve 2 (Hour/Minute/Second) (Saat/Dakika/

Saniye) ayarlandığında desteklenir.

### Acknowledgement

[e][ ][Set ID][ ][OK/NG][Data1][Data2][Data3][x]

## 26. On Timer(Repeat Mode/ Time) (Açma Zamanlayıcı (Tekrarlama Modu/ Saat)) (Komut: f d)

On Timer(Repeat mode/ Time) (Açma Zamanlayıcı (Tekrarlama Modu/ Saat)) fonksiyonunu ayarlamak için.

### Transmission

[f][d][ ][Set ID][ ][Data1][ ][Data2][ ][Data3][Cr]

Veri 1

1. F1 - F7 (Veri okuma)

F1: 1. Açma Zamanı verisini okur

F2: 2. Açma Zamanı verisini okur

F3: 3. Açma Zamanı verisini okur

F4: 4. Açma Zamanı verisini okur

F5: 5. Açma Zamanı verisini okur

F6: 6. Açma Zamanı verisini okur

F7: 7. Açma Zamanı verisini okur

2. E1 - E7 (Bir dizini siler), E0 (Tüm dizinleri siler)

E0: Tüm Açma Zamanı verilerini siler

E1: 1. Açma Zamanı verilerini siler

E2: 2. Açma Zamanı verilerini siler

E3: 3. Açma Zamanı verilerini siler

E4: 4. Açma Zamanı verilerini siler

E5: 5. Açma Zamanı verilerini siler

E6: 6. Açma Zamanı verilerini siler

E7: 7. Açma Zamanı verilerini siler

3. 01 - 0C (Açma Zamanı için haftanın günlerini seçer)

00: Off (Kapalı)

01: Bir kez

02: Günlük

03: Pazartesi - Cuma

04: Pazartesi - Cumartesi

05: Cumartesi - Pazar

06: Pazar

07: Pazartesi

08: Salı

09: Çarşamba

0A: Perşembe

0B: Cuma

0C: Cumartesi

Veri 2 00 - 17: 00 - 23 Saat

Veri 3 00 - 3B: 00 - 59 Dakika

\* Kapatma Zamanı listesini okumak veya silmek için

[Data2] ve [Data3] için FFH'yi belirleyin.

(Örnek 1: fd 01 f1 ff ff - 1. Açma Zamanı verisini okur.)

(Örnek 2: fd 01 e1 ff ff - 1. Açma Zamanı verisini siler.)

(Örnek 3: fd 01 04 02 03 - Açma Zamanı'nı "Pazartesi

- Cumartesi, 02:03" olarak ayarlar.)

\* Bu fonksiyon sadece 1 (Year/Month/Day) (Yıl/

Ay/Gün) ve 2 (Hour/Minute/Second) (Saat/Dakika/

Saniye) ayarlandığında desteklenir.

### Acknowledgement

[d][ ][Set ID][ ][OK/NG][Data1][Data2][Data3][x]

**27. On Timer Input (Açma Zamanlayıcı Girişi) (Komut: f u)**

Mevcut Açma Zamanı ayarı için harici bir giriş seçmek ve yeni bir program eklemek veya mevcut programı değiştirmek için.

**Transmission**

[f][u][ ][Set ID][ ][Data1][Cr]

[f][u][ ][Set ID][ ][Data1][Data2][Cr]

Veri (Program ekle)

20: Giriş (AV)

40: Komponent

60: RGB

70: DVI-D

90: HDMI (HDMI1)

C0: Display Port (Ekran Bağlantı Noktası)

91: HDMI2/SDI

B0: SuperSign

Data1 (Programı değiştirme)

1. F1 - F7 (Veri okuma)

F1: 1. program girişini seçer

F2: 2. program girişini seçer

F3: 3. program girişini seçer

F4: 4. program girişini seçer

F5: 5. program girişini seçer

F6: 6. program girişini seçer

F7: 7. program girişini seçer

Data2

20: Giriş (AV)

40: Komponent

60: RGB

70: DVI-D

90: HDMI (HDMI1)

C0: Display Port (Ekran Bağlantı Noktası)

91: HDMI2/SDI

B0: SuperSign

\* Program girişini okumak için [Data2] verisine FFH komutunu girin.

Program verisini okumayı veya değiştirmeyi denerken [Data1] için hiçbir program mevcut değilse NG mesajı görüntülenir ve işlem başarısız olur.

(Örnek 1: fu 01 60 - Her program girişini bir sıra aşağıya kaydırın ve 1. program girişini RGB modunda kaydedin.)

(Örnek 2: fu 01 f1 ff - 1. program girişini okur.)

(Örnek 3: fu 01 f3 20 - 3. veri programı girişini geçerli Açma Zamanı ve AV girişiyle değiştirir.)

Üçüncü bir program mevcut değilse NG mesajı görüntülenir ve işlem başarısız olur.

\* Bu fonksiyon sadece 1 (Year/Month/Day) (Yıl/Ay/Gün), 2 (Hour/Minute/Second) (Saat/Dakika/Saniye), Açma Zamanı (Repeat Mode/Time) (Tekrarlama Modu/Saat) belirlendiğinde desteklenir.

\*\* Modele bağlı olarak desteklenmeyebilir.

**Acknowledgement**

[u][ ][Set ID][ ][OK/NG][Data][x]

[u][ ][Set ID][ ][OK/NG][Data1][Data2][x]

**28. Sleep Time (Uyku Zamanı) (Komut: f f)**

Sleep Time (Uyku Zamanı) ayarını yapmak için.

**Transmission**

[f][f][ ][Set ID][ ][Data][Cr]

Veri 00: Kapalı (Sleep Timer off) (Uyku Zamanı kapalı)

01: 10 dak.

02: 20 dak.

03: 30 dak.

04: 60 dak.

05: 90 dak.

06: 120 dak.

07: 180 dak.

08: 240 dak.

**Acknowledgement**

[f][ ][Set ID][ ][OK/NG][Data][x]

**29. Power On Delay (Gecikmeli Güç) (Komut: f h)**

Güç açıldığında planlanmış gecikmeyi ayarlamak için. (Birim: Saniye)

**Transmission**

[f][h][ ][Set ID][ ][Data][Cr]

Veri 00 - 64: dk. 0 - maks. 100 (sn.)

**Acknowledgement**

[h][ ][Set ID][ ][OK/NG][Data][x]

**30. Automatic Standby (Otomatik Bekleme) (Komut: m n)**

Automatic Standby (Otomatik Bekleme) fonksiyonunu ayarlamak için.

**Transmission**

[m][n][ ][Set ID][ ][Data][Cr]

Veri 00: Kapalı (4 saat sonra kapatılmaması için)

01: 4 Saat (4 saat sonra kapatılması için)

**Acknowledgement**

[n][ ][Set ID][ ][OK/NG][Data][x]

**31. Auto Off (Otomatik Kapatma) (Komut: f g)**

Otomatik Kapatma fonksiyonunu ayarlamak için.

Transmission

[f][g][ ][Set ID][ ][Data][Cr]

Veri 00: Kapalı (15 dakika sonra kapatılmaması için)  
01: 15 dk. (15 dakika sonra kapatılması için)

Acknowledgement

[g][ ][Set ID][ ][OK/NG][Data][x]

**32. Language (Dil) (Komut: f i)**

OSD dilini ayarlamak için.

Transmission

[f][i][ ][Set ID][ ][Data][Cr]

Veri 00: Çekce  
01: Danca  
02: Almanca  
03: İngilizce  
04: İspanyolca (AB)  
05: Yunanca  
06: Fransızca  
07: İtalyanca  
08: Felemenkçe  
09: Norveççe  
0A: Portekizce  
0B: Portekizce (Brezilya)  
0C: Rusça  
0D: Fince  
0E: İsveççe  
0F: Kore Dili  
10: Çince (Mandarin dili)  
11: Japonca  
12: Yue Çincesi (Kanton lehçesi)

Acknowledgement

[i][ ][Set ID][ ][OK/NG][Data][x]

**33. Güç Göstergesi (Bekleme Işığı) (Komut: f o)**

Güç Göstergesi (Bekleme Işığı) fonksiyonunu ayarlamak için.

Transmission

[f][o][ ][Set ID][ ][Data][Cr]

Veri 00: Kapalı  
01: On (Açık)

\*\* Modele bağlı olarak desteklenmeyebilir.

Acknowledgement

[o][ ][Set ID][ ][OK/NG][Data][x]

**34. Güç Göstergesi (Güç Işığı) (Komut: f p)**

Güç Göstergesi (Güç Işığı) fonksiyonunu ayarlamak için.

Transmission

[f][p][ ][Set ID][ ][Data][Cr]

Veri 00: Kapalı  
01: On (Açık)

\*\* Modele bağlı olarak desteklenmeyebilir.

Acknowledgement

[p][ ][Set ID][ ][OK/NG][Data][x]

**35. ISM mode (ISM modu) (Komut: j p)**

Sabit bir görüntünün ekranda kalmamasını sağlamak üzere ISM metodunu seçmek için.

Transmission

[j][p][ ][Set ID][ ][Data][Cr]

Veri 01: Ters çevirme  
02: Orbiter  
04: White Wash (Beyaz yıkama)  
08. Normal

Acknowledgement

[p][ ][Set ID][ ][OK/NG][Data][x]

**36. Fail Over Select (Güç Devretme Seçimi) (Komut: m i)**

Fail Over (Güç Devretme) fonksiyonunu ayarlamak için.

Transmission

[m][i][ ][Set ID][ ][Data][Cr]

Veri 00: Kapalı  
01: Auto (Otomatik)  
02: Manual (Manuel)

Acknowledgement

[i][ ][Set ID][ ][OK/NG][Data][x]

**37. Fail Over Input Select (Güç Devretme Giriş Seçimi) (Komut: m j)**

Otomatik geçiş giriş kaynağını seçmek için.

\* Bu komut yalnızca fail over (auto) (güç devretme (otomatik)) modu Özel olarak ayarlandığında kullanılabilir.

**Transmission**

```
[m][j][ ][Set ID][ ][Data1][ ][Data2][ ][Data3][Cr]
[ ][Data4][ ][Data5][Cr]
```

Veri 1 - 5 (Öncelik 1 - 5)

60: RGB

70: DVI-D

90: HDMI (HDMI1)

C0: Display Port (Ekran Bağlantı Noktası)

91: HDMI2/SDI

\* Veri öğelerinin sayısı modele göre değişir.

**Acknowledgement**

```
[j][ ][SetID][ ][OK/NG][Data1][Data2][Data3][Data4]
[ ][Data5][x]
```

**38. Reset (Sıfırlama) (Komut: f k)**

Resim, Ekran, Ses ve Fabrika ön ayarlarına dönüş fonksiyonunu çalıştırmak için.

(Ekran Sıfırlama sadece RGB giriş modunda gerçekleştirilebilir.)

**Transmission**

```
[f][k][ ][Set ID][ ][Data][Cr]
```

Veri 00: Resim Sıfırlama

01: Ekranın Sıfırlanması

02: Fabrika Ayarlarına Sıfırlanması

03: Audio Reset (Ses Sıfırlama)

**Acknowledgement**

```
[k][ ][Set ID][ ][OK/NG][Data][x]
```

**39. Tile Mode (Döşeme Modu) (Komut: d d)**

Tile Mode (Döşeme Modu) ve Tile Column/ Row (Döşeme Sütunu/ Satırı) değerlerini ayarlamak için.

**Transmission**

```
[d][d][ ][Set ID][ ][Data][Cr]
```

Veri 00 - FF: 1. bayt - Tile Row (Döşeme Satırı)

2. bayt - Tile Column (Döşeme Sütunu)

\*00, 01, 10, 11 Tile Mode'un (Döşeme Modu) kapalı olduğunu gösterir.

\*\* Modele bağlı olarak desteklenmeyebilir.

**Acknowledgement**

```
[d][ ][Set ID][ ][OK/NG][Data][x]
```

**40. Tile Mode Check (Döşeme Modu Kontrolü) (Komut: d z)**

Tile Mode (Döşeme Modu) durumunu kontrol etmek için.

**Transmission**

```
[d][z][ ][Set ID][ ][Data][Cr]
```

Veri FF: Check Tile Mode status (Döşeme Modu durumunu kontrol et)

\*\* Modele bağlı olarak desteklenmeyebilir.

**Acknowledgement**

```
[z][ ][Set ID][ ][OK/NG][Data1][Data2][Data3][x]
```

Veri 1 00: Tile Mode Off (Döşeme Modu Kapalı)

01: Tile Mode On (Döşeme Modu Açık)

Veri 2 00 - 0F: Tile Row (Döşeme Satırı)

Veri 3 00 - 0F: Tile Column (Döşeme Sütunu)

**41. Tile ID (Döşeme Kimliği) (Komut: d i)**

Tile ID (Döşeme Kimliği) ayarlamak için.

**Transmission**

```
[d][i][ ][Set ID][ ][Data][Cr]
```

Veri 01 - E1: Döşeme Kimliği 01 - 225\*\*

FF: Tile ID'yi (Döşeme Kimliği) kontrol eder

\*\* (Tile Column) x (Tile Row) ((Döşeme Sütunu) x (Döşeme Satırı)) üzerinden veri ayarlanamadı.

\*\* Modele bağlı olarak desteklenmeyebilir.

**Acknowledgement**

```
[i][ ][Set ID][ ][OK/NG][Data][x]
```

\*0 x FF hariç veri (Tile Column) x (Tile Row) ((Döşeme Sütunu) x (Döşeme Satırı)) üzerindeyse NG geri döner.

**42. Tile H Position (Döşeme Yatay Konumu) (Komut: d e)**

Tile Horizontal (Döşeme Yatay) konumunu ayarlamak için.

\* Bu fonksiyon sadece Tile Mode (Döşeme Modu) On (Açık) olarak ayarlıyken, Tile Mode'un (Döşeme Modu) Natural (Doğal) seçeneği Off (Kapalı) olarak ayarlandığında kullanılabilir.

**Transmission**

```
[d][e][ ][Set ID][ ][Data][Cr]
```

Veri 00 - 32: -50 (Sol) - 0 (Sağ)

\*Sol/Sağ Tile H (Döşeme Y) boyutuna bağlıdır.

\*\* Modele bağlı olarak desteklenmeyebilir.

**Acknowledgement**

```
[e][ ][Set ID][ ][OK/NG][Data][x]
```

**43. Tile V Position (Döşeme Dikey Konumu) (Komut: d f)**

Tile Vertical (Döşeme Dikey) konumunu ayarlamak için.

\* Bu fonksiyon sadece Tile Mode (Döşeme Modu) On (Açık) olarak ayarlıyken, Tile Mode'un (Döşeme Modu) Natural (Doğal) seçeneği Off (Kapalı) olarak ayarlandığında kullanılabilir.

**Transmission**

[d][f][ ][Set ID][ ][Data][Cr]

Veri 0 - 32: 0 (Alt) - 50 (Üst)

\*Alt/Üst Tile Vertical (Döşeme Dikey) boyutuna bağlıdır.

\*\* Modele bağlı olarak desteklenmeyebilir.

**Acknowledgement**

[f][ ][Set ID][ ][OK/NG][Data][x]

**44. Tile H Size (Döşeme Yatay Boyutu) (Komut: d g)**

Tile Horizontal (Döşeme Yatay) Boyutunu ayarlamak için.

\*Tile H (Döşeme Y) Boyutunu ayarlamadan önce Tile H (Döşeme Y) Konumunu 0x32 olarak ayarlayın.

\* Bu fonksiyon sadece Tile Mode (Döşeme Modu) On (Açık) olarak ayarlıyken, Tile Mode'un (Döşeme Modu) Natural (Doğal) seçeneği Off (Kapalı) olarak ayarlandığında kullanılabilir.

**Transmission**

[d][g][ ][Set ID][ ][Data][Cr]

Veri 00 - 32: 0 - 50

\*\* Modele bağlı olarak desteklenmeyebilir.

**Acknowledgement**

[g][ ][Set ID][ ][OK/NG][Data][x]

**45. Tile V Size (Döşeme Dikey Boyutu) (Komut: d h)**

Tile Vertical (Döşeme Dikey) boyutunu ayarlamak için.

\*Tile V (Döşeme D) Boyutunu ayarlamadan önce Tile V (Döşeme D) Konumunu 0x00 olarak ayarlayın.

\* Bu fonksiyon sadece Tile Mode (Döşeme Modu) On (Açık) olarak ayarlıyken, Tile Mode'un (Döşeme Modu) Natural (Doğal) seçeneği Off (Kapalı) olarak ayarlandığında kullanılabilir.

**Transmission**

[d][h][ ][Set ID][ ][Data][Cr]

Veri 00 - 32: 0 - 50

\*\* Modele bağlı olarak desteklenmeyebilir.

**Acknowledgement**

[h][ ][Set ID][ ][OK/NG][Data][x]

**46. Natural Mode (Doğal Mod) (In Tile Mode) (Döşeme Modu) (Komut: d j)**

Görüntülerin doğal olarak gösterilmesi için, monitörler arasındaki boşlukta olması gereken görüntü parçaları atlanır.

**Transmission**

[d][j][ ][Set ID][ ][Data][Cr]

Veri 00: Kapalı

01: On (Açık)

**Acknowledgement**

[j][ ][Set ID][ ][OK/NG][Data][x]

**47. DPM Select (DPM Seçimi) (Komut: f j)**

DPM (Görüntü Güç Yönetimi) fonksiyonunu ayarlamak için.

**Transmission**

[f][j][ ][Set ID][ ][Data][Cr]

Veri 00: Kapalı

01: On (Açık)

Veri ayarları sahip olduğunuz modele göre aşağıdaki gibi değişiklik gösterebilir.

Veri 00: Kapalı

01: 5 san.

02: 10 san.

03: 15 san.

04: 1 dk.

05: 3 dk.

06: 5 dk.

07: 10 dk.

**Acknowledgement**

[j][ ][Set ID][ ][OK/NG][Data][x]

**48. FAN Control (Fan Kontrolü) (Komut: d o)**

Fan mode'nu (Fan modu) ayarlamak için.

**Transmission**

[d][o][ ][Set ID][ ][Data][Cr]

Veri 00: Oto.

01: On (Açık)

02: Manual (Manuel)

03: Off (Kapalı)

\*\* Modele bağlı olarak desteklenmeyebilir.

**Acknowledgement**

[o][ ][Set ID][ ][OK/NG][Data][x]



**49. FAN Fault Check (Fan Hatası Denetimi) (Komut: d w)**

Fan hatalarını kontrol etmek için.

Transmission

[d][w][ ][Set ID][ ][Data][Cr]

Veri FF: Durumu okur

Acknowledgement

[w][ ][Set ID][ ][OK/NG][Data][x]

Veri 00: Fan hatası

01: Fan çalışıyor

02: Fan'ı olmayan model

**52. Key (Tuş) (Komut: m c)**

IR uzaktan kumandasının tuş kodunu göndermek için.

Transmission

[m][c][ ][Set ID][ ][Data][Cr]

Veri IR\_KEY\_CODE

Acknowledgement

[c][ ][Set ID][ ][OK/NG][Data][x]

Tuş kodu için bkz IR Kodu.

\* Modele bağlı olarak bazı tuş kodları desteklenmez.

**50. Temperature Value (Sıcaklık Değeri) (Komut: d n)**

İç sıcaklık değerini kontrol etmek için.

Transmission

[d][n][ ][Set ID][ ][Data][Cr]

Veri FF: Durumu kontrol eder

Acknowledgement

[n][ ][Set ID][ ][OK/NG][Data][x]

[n][ ][Set ID][ ][OK/NG][Data1][Data2][Data3][x]

\* Sıcaklık, heksadesimal olarak görüntülenir.

**53. OSD Select (OSD Seçimi) (Komut: k l)**

OSD (On Screen Display) (Ekran Üstü Gösterim) açık/kapalı seçimini yapmak için.

Transmission

[k][l][ ][Set ID][ ][Data][Cr]

Veri 00: Kapalı

01: On (Açık)

Acknowledgement

[l][ ][Set ID][ ][OK/NG][Data][x]

**51. Uzaktan Kumanda Kilidi/ Tuş Kilidi (Komut: k m)**

Uzaktan kumanda ve ön anahtarlar bekleme modunda kilitleti kaldığında güç uzaktan kumandayı veya ön güç düğmesini kullanarak açılmaz.

Transmission

[k][m][ ][Set ID][ ][Data][Cr]

Veri 00: Kapalı (Kilit Kapalı)

01: Açık (Kilit Açık)

\* Bekleme modunda tuş kilitlenirse, ekran uzaktan kumandadaki güç açma tuşundan ve ön panel kontrol tuşlarından açılmaz.

Acknowledgement

[m][ ][Set ID][ ][OK/NG][Data][x]

\*\* Modele bağlı olarak desteklenmeyebilir.

**54. Elapsed time return (Geçen zaman dönüşümü) (Komut: d l)**

Panel kullanım süresini kontrol etmek için.

Transmission

[d][l][ ][Set ID][ ][Data][Cr]

Veri FF: Durumu okur

Acknowledgement

[l][ ][Set ID][ ][OK/NG][Data][x]

\* Dönüşüm verisi, onaltılık cinsinden kullanım saati sayısı anlamına gelir.

**55. Serial No. Check (Seri No. Kontrolü) (Komut: f y)**

Seri Numaralarını kontrol etmek için.

Transmission

[f][y][ ][Set ID][ ][Data][Cr]

Veri FF: Ürün Seri Numarası'nı kontrol eder.

Acknowledgement

[y][ ][Set ID][ ][OK/NG][Data][x]

\* Veri, ASCII kodudur.

**58. White Balance Green Gain (Beyaz Dengesi Yeşil Kazanç) (Komut: j n)**

Beyaz Dengesi Green Gain'i (Yeşil Kazanç) ayarlamak için.

Transmission

[j][n][ ][Set ID][ ][Data][Cr]

Veri 00 - FE: Green Gain (Yeşil Kazanç) 0 - 254

Acknowledgement

[n][ ][Set ID][ ][OK/NG][Data][x]

**56. S/W Version (Yazılım Sürümü) (Komut: f z)**

Yazılım Sürümünü kontrol etmek için.

Transmission

[f][z][ ][Set ID][ ][Data][Cr]

Veri FF: Yazılım sürümünü kontrol eder

Acknowledgement

[z][ ][Set ID][ ][OK/NG][Data][x]

**59. White Balance Blue Gain (Beyaz Dengesi Mavi Kazanç) (Komut: j o)**

Beyaz Dengesi Blue Gain'i (Mavi Kazancı) ayarlamak için.

Transmission

[j][o][ ][Set ID][ ][Data][Cr]

Veri 00 - FE: Blue Gain (Mavi Kazanç) 0 - 254

Acknowledgement

[o][ ][Set ID][ ][OK/NG][Data][x]

**57. White Balance Red Gain (Beyaz Dengesi Kırmızı Kazanç) (Komut: j m)**

Beyaz Dengesi Red Gain'i (Kırmızı Kazancı) ayarlamak için.

Transmission

[j][m][ ][Set ID][ ][Data][Cr]

Veri 00 - FE: Red Gain (Kırmızı Kazanç) 0 - 254

Acknowledgement

[m][ ][Set ID][ ][OK/NG][Data][x]

**60. Backlight (Arka ışık) (Komut: m g)**

Ekran arka ışığını ayarlamak için.

Transmission

[m][g][ ][Set ID][ ][Data][Cr]

Veri 00 - 64: Backlight (Arka ışık) 0 - 100

Acknowledgement

[g][ ][Set ID][ ][OK/NG][Data][x]

\*\* Modele bağlı olarak desteklenmeyebilir.

### 61. PC Power Control (PC Güç Kontrolü) (Komut: d t)

PC ve monitör senkronize ise, PC'yi kontrol etmek için.

Transmission  
[d][t][ ][Set ID][ ][Data][Cr]

Veri

00: Senkronize (Monitör kapalıyken PC de kapalı.)  
01: Senkronize değil (Monitör kapalı fakat PC açık.)  
02: Bilgisayarın güç açık durumunu koruyun. (Medya Oynatıcı kapalıyken monitörü açarsanız Medya Oynatıcı açılır.)

\*\* Modele bağlı olarak desteklenmeyebilir.

Acknowledgement  
[t][ ][Set ID][ ][OK][Data][x]

### 62. PC Power (PC Gücü) (Komut: d s)

PC ve monitör senkronize değil ise, PC'yi kontrol etmek için.

Transmission  
[d][s][ ][Set ID][ ][Data][Cr]

Veri 00: PC kapalı.  
01: PC açık.

\*\* Modele bağlı olarak desteklenmeyebilir.

Acknowledgement  
[s][ ][Set ID][ ][OK][Data][x]

### 63. Easy Brightness Control Mode (Komut: s m)

Easy Brightness Control Mode'un ON/OFF (Açık/Kapalı) seçeneğini belirleyin.

Transmission  
[s][m][ ][Set ID][ ][Data][Cr]

Veri 00: Easy Brightness Control OFF (Kapalı)  
01: Easy Brightness Control ON (Açık)

\* Güncel zaman ayarlanmadıysa çalışmaz.

\*\* Modele bağlı olarak desteklenmeyebilir.

Acknowledgement  
[m][ ][Set ID][ ][OK/NG][Data][x]

### 64. Easy Brightness Control Schedule (Komut: s s)

Easy Brightness Control Schedule'i ayarlar.

Transmission  
[s][s][ ][Set ID][ ][Data1][ ][Data2][ ][Data3][Cr]

Data1

F1 - F6 (Veri Okuma Fonksiyonları)

F1: 1. Easy Brightness Control'ün verilerini okur

F2: 2. Easy Brightness Control'ün verilerini okur

F3: 3. Easy Brightness Control'ün verilerini okur

F4: 4. Easy Brightness Control'ün verilerini okur

F5: 5. Easy Brightness Control'ün verilerini okur

F6: 6. Easy Brightness Control'ün verilerini okur

E1-E6 (Bir Dizini Siler), E0 (Tüm Dizinleri Siler)

E0: Tüm Easy Brightness Control'leri siler

E1: 1. Easy Brightness Control'ü siler

E2: 2. Easy Brightness Control'ü siler

E3: 3. Easy Brightness Control'ü siler

E4: 4. Easy Brightness Control'ü siler

E5: 5. Easy Brightness Control'ü siler

E6: 6. Easy Brightness Control'ü siler

00-17: 00 - 23:00

Data2 00-3B: 00 - 59 dakika

Data3 00-64: arka ışık 0 - 100

\* Yapılandırılmış Easy Brightness Control listesini silmek için [Data2][Data3] ögesini FF olarak ayarlayın.

(ex1: ss 01 f1 ff ff - Easy Brightness Control'den 1. dizin verisini okur.

(ex2: ss 01 f1 ff ff - Easy Brightness Control'den 1. dizin verisini siler.

ex3: ss 01 07 1E 46 - Arka ışık 70'e 07:30'da bir program ekler.)

Acknowledgement  
[s][ ][Set ID][ ][OK/NG][Data1][Data2][Data3][x]

\*\* Modele bağlı olarak desteklenmeyebilir.

**65. Durum kontrolü (Komut: s v)**

Farklı durumları kontrol edin.

**İletim**

[s][v][ ][Set ID][ ][Data][ ][FF][Cr]

Veri 05: 1 ve 2 numaralı parlaklık sensörlerinin normal çalışıp çalışmadığını kontrol edin.  
06: kullanılmakta olan parlaklık sensörü:  
07: Üst, alt veya ana sıcaklık sensörlerinin normal çalışıp çalışmadığını kontrol edin.

**Alındı Bildirimi**

[v][ ][Set ID][ ][OK/NG][Data][Data1][x]

Data 05 durumunda

Data1 00: Tümü normal

01: BLU sensörü 1 normal, BLU sensörü 2 bozuk

02: BLU sensörü 1 bozuk, BLU sensörü 2 normal

03: Tümü bozuk

Data 06 durumunda

Data1 00: 1 numaralı parlaklık sensörü kullanılıyor

01: 2 numaralı parlaklık sensörü kullanılıyor

Data 07 durumunda

Data1 00: Tüm sıcaklık sensörleri bozuk

01: Üst sensör normal, Alt sensör bozuk, Ana sensör bozuk

02: Üst sensör bozuk, Alt sensör normal, Ana sensör bozuk

03: Üst sensör normal, Alt sensör normal, Ana sensör bozuk

04: Üst sensör bozuk, Alt sensör bozuk, Ana sensör normal

05: Üst sensör normal, Alt sensör bozuk, Ana sensör bozuk

06: Üst sensör bozuk, Alt sensör normal, Ana sensör bozuk

07: Tüm sıcaklık sensörleri normal

Data 08 durumunda

**Alındı Bildirimi**

[v][ ][SetID][ ][OK/NG][Data][Data1][Data2][Data3][x]

Data1: Set kapatıldığında üst sensör bölgesinin sıcaklığı.

Data2: Set kapatıldığında alt sensör bölgesinin sıcaklığı.

Data3: Set kapatıldığında ana sensör bölgesinin sıcaklığı.

Data 09 durumunda

**Alındı Bildirimi**

[v][ ][SetID][ ][OK/NG][Data][Data1][Data2][x]

Data1 00-ff: Fan Hızının üst 2 baytı

Data2 00-ff: Fan Hızının alt 2 baytı

Fan Hızı: On Altılık 0-20D0, Ondalık 0-8400

\*\* Modele bağlı olarak desteklenmeyebilir.

**66. BLU Bakımı (Komut: m t)**

BLU Bakımının AÇIK/KAPALI konumunu seçin.

**İletim**

[m][t][ ][Set ID][ ][Data][Cr]

Veri 00: BLU Bakımı KAPALI  
01: BLU Bakımı AÇIK

\*\* Modele bağlı olarak desteklenmeyebilir.

**Alındı Bildirimi**

[t][ ][Set ID][ ][OK/NG][Data][x]

**67. Ekran karartma (Komut: k d)**

Ekranı açar ya da kapatır.

**İletim**

[k][d][ ][Set ID][ ][Data][Cr]

Veri 00: Ekranı açar.

01: Ekranı kapatır.

**Alındı Bildirimi**

[d][ ][Set ID][ ][OK/NG][Data][x]



#### Eski cihazınızın atılması

1. Bu çarpıcı işaretli tekerlekli çöp tenekesi sembolü ürünün 2002/96/EC Avrupa Yönergesi kapsamında olduğunu gösterir.
2. Tüm elektrikli ve elektronik ürünler hükümetin ya da mahalli yetkililerin gösterdiği toplama tesislerine atılmalıdır.
3. Eski cihazınızın uygun biçimde atılması çevreye ve insan sağlığına zararlı potansiyel negatif sonuçları önler.
4. Eski cihazınızın atılmasıyla ilgili daha detaylı bilgi almak için lütfen mahalli yetkililerle, katı atık servisiyle ya da ürünü aldığınız mağaza ile irtibata geçiniz.
5. EEE Yönetmeliğine uygundur.

#### İTHALATÇI FİRMA

LG Electronics Ticaret A.Ş  
Kaptanpaşa Mah. Piyalepaşa Bulvarı  
No:73 Ortadoğu Plaza Kat : 7  
Şişli-İstanbul-Türkiye  
Tel.: 0090 212 314 52 52  
Fax: (0212) 222 61 44

#### ÜRETİCİ FİRMA

LG Electronics Inc. LG Twin Towers 20, Yeouido-  
dong, Yeongdeungpo-gu, Seoul, Korea 150-721  
Tel.: 82-2-3777-1114

Ürünü kullanmadan önce mutlaka Güvenlik Önlemlerini okuyun.

Kullanım Kılavuzunu (CD) ileride başvurmak üzere saklayın.

MONİTÖRE ait model ve seri numarası MONİTÖRÜN arka tarafında ve yan tarafında yer almaktadır. Bakıma gereksinim duyulduğunda kullanmak üzere bilgileri aşağı kaydedin.

MODEL \_\_\_\_\_

SERİ \_\_\_\_\_

GPL, LGPL, MPL ve bu ürünün içerdiği diğer açık kaynaklı lisanslar altında kaynak kodu elde etmek için lütfen <http://opensource.lge.com> adresini ziyaret edin.

Kaynak koduna ek olarak, adı geçen tüm lisans koşulları, garanti feragatnameleri ve telif hakkı bildirimleri indirilmek üzere mevcuttur. LG Electronics, [opensource@lge.com](mailto:opensource@lge.com) adresine e-posta atarak talep etmeniz durumunda dağıtım masrafları (medya, sevkiyat ve taşıma ücretleri gibi) size ait olmak üzere ürünün kaynak kodunu bir CD-ROM'a kayıtlı olarak da gönderecektir. Bu teklif, ürünü satın aldığınız tarihten itibaren üç (3) yıl süreyle geçerlidir.

**UYARI** - Bu A sınıfı bir üründür. Ev ortamında bu ürün radyo parazitine sebep olabilir, bu durumda kullanıcı gerekli önlemleri almalıdır.

ENERGY STAR is a set of power-saving guidelines issued by the U.S. Environmental Protection Agency(EPA).



As an ENERGY STAR Partner LGE U. S. A.,Inc. has determined that this product meets the ENERGY STAR guidelines for energy efficiency.

Bu aygıtı AÇARKEN ya da KAPATIRKEN meydana gelen geçici gürültü normaldir.