



ENGLISH

ESPAÑOL

OWNER'S MANUAL

AIR CONDITIONER

Please read this manual carefully before operating your set and retain it for future reference.

TYPE:WALL MOUNTED

MODELS

SP182CM N56 SP182CM U56 SP242CM N56 SP242CM U56



P/NO:MFL68070403

www.lg.com

TABLE OF CONTENTS

A. Safety Precautions	3
B. Electrical Safety	6
Temporary Use of an Adapter	6
Temporary Use of an Extension Cord	6
Symbols used in this Manual.....	6
C. Product Introduction	7
Indoor Units	7
Operation Indication Lamps	8
Outdoor Unit	8
D. Operating Instructions	9
How to insert the Batteries	9
Wireless Remote Controller	
Maintenance.....	9
Operating Method.....	9
Wireless Remote Controller	
(Cooling Only Model).....	10
Wireless Remote Controller	
(Heat Pump Model).....	11
Operation Mode.....	12
Auto Operation.....	13
Healthy Dehumidification Operation.....	13
Air Circulation Operation	14
Auto Clean Operation	14
Energy-Saving Cooling Model	15
Display Luminosity(Optional)	15
Setting the Current Time.....	15
Timer Setting.....	16
To Cancel The Timer Setting.....	16
Sleep Mode Operation	16
Horizontal Vane Control	17
Jet Cool Operation.....	17
Forced Operation.....	17
E. Maintenance and Service	18
Indoor Unit.....	18
Outdoor Unit	20
Operation Tips!.....	20
Self-Diagnosis Function	20
Troubleshooting Tips!	
Save time and money!.....	21
Call the service immediately in the	
following situations	21
Spec sheet.....	22



FOR YOUR RECORDS

Write the model and serial numbers here:

Model # _____

Serial # _____

You can find them on a label on the side of each unit.

Dealer's Name _____

Date Purchased _____

■ Staple your receipt to this page in the event you need it to prove date of purchase or for warranty issues.



READ THIS MANUAL

Inside you will find many helpful hints on how to use and maintain your air conditioner properly. Just a little preventive care on your part can save you a great deal of time and money over the life of your air conditioner.

You'll find many answers to common problems in the chart of troubleshooting tips. If you review our chart of

Troubleshooting Tips first, you may not need to call for service at all.



PRECAUTION

- **Contact the authorized service technician for repair or maintenance of this unit.**
- **Contact the installer for installation of this unit.**
- **The air conditioner is not intended for use by young children or invalids without supervision.**
- **Young children should be supervised to ensure that they do not play with the air conditioner.**
- **When the power cord is to be replaced, replacement work shall be performed by authorized personnel only using only genuine replacement parts.**
- **This appliance is not intended for use by persons (including children) with reduced physical, sensory or mental capabilities, or lack of experience and knowledge, unless they have been given supervision or instruction concerning use of the appliance by a person responsible for their safety. Children should be supervised to ensure that they do not play with the appliance.**

WARNING: Before accessing the terminals, all power circuits must be disconnected.

WARNING: Fixed installations will incorporate disconnect means in accordance with installation rules.

WARNING: This device will not be accessible to public.

WARNING: The appliance must be installed in accordance with national regulations for electrical installations.

Safety Precautions

To prevent injury to the user or other people and property damage, the following instructions must be followed.

- Incorrect operation due to ignoring instruction will cause harm or damage. The seriousness is classified by the following indications.

⚠ WARNING This symbol indicates the possibility of death or serious injury.

⚠ CAUTION This symbol indicates the possibility of injury or damage to properties only.

- Meanings of symbols used in this manual are as shown below.



Be sure not to do.



Be sure to follow the instruction.

⚠ WARNING

Plug in the power plug properly.

- Otherwise, it will cause electric shock or fire due to heat generation or electric shock.
Do not operate or stop the unit by inserting or pulling out the power plug.
- It will cause electric shock or fire due to heat generation.
Do not damage or use an unspecified power cord.
- It will cause electric shock or fire.
- In the supply cord is damaged, it must be replaced by the manufacturer or its service agent or a similarly qualified order to avoid a hazard.(Y Attachment)
Do not modify power cord length or share the outlet with other appliances.
- It will cause electric shock or fire due to heat generation.
Do not operate with wet hands or in damp environment.
- It may cause electric shock.
Do not direct airflow at room occupants only.
- This could damage your health.
Always perform grounding work.
- No grounding may cause electric shock.
Do not allow water to run into electric parts.
- It may cause failure of machine or electric shock.
Always install air leakage breaker and a dedicated switching board.
- No installation may cause fire and electric shock accident.
Unplug the unit if strange sounds,smell,or smoke comes from it.
- It may cause fire and electric shock accident.
Do not use the socket if it is loose or damaged.
- It may cause fire and electric shock.
Do not open the entrance during operation.
- It may cause electric shock.

Safety Precautions

Indoor/outdoor wiring connections must be secured tightly and the cable should be routed properly so that there is no force pulling the cable from the connection terminals.

- Improper or loose connections can cause heat generation or fire.

Safely dispose off the packing materials. Like screws, nails, batteries, broken things etc after installation or svc and then tear away and throw away the plastic packaging bags.

- Children may play with them and cause injury.

Make sure to check that the power cable plug is not dirty, loose or broken and then only insert the plug completely.

- Dirty, loose or broken power plug can cause electric shock or fire.

Be sure to check the refrigerant to be used. Please read the label on the product.

- Incorrect refrigerant used can prevent the normal operation of the unit.

Don't use a power cord, a plug or a loose socket which is damaged.

- Otherwise it may cause a fire or electrical shock.

Do not touch, operate, or repair the product with wet hands. Hold the plug by hand when taking out.

- There is risk of electric shock or fire.

Do not place a heater or other heating appliances near the power cable.

- There is risk of fire and electric shock.

Do not allow water to run into electric parts. Install the unit away from water sources.

- There is risk of fire, failure of the product, or electric shock.

Do not store or use or even allow flammable gas or combustibles near the product.

- There is risk of fire.

Do not use the product in a tightly closed space for a long time. Perform ventilation regularly.

- Oxygen deficiency could occur and hence harm your health.

Do not open the front grille of the product during operation. (Do not touch the electrostatic filter, if the unit is so equipped.)

- There is risk of physical injury, electric shock, or product failure.

If strange sounds, smell or smoke comes from product. Immediately turn the breaker off or disconnect the power supply cable.

- There is risk of electric shock or fire.

Ventilate the product room from time to time when operating it together with a stove, or heating element etc.

- Oxygen deficiency can occur and hence harm your health.

Turn the main power off and unplug the unit when cleaning or repairing the product.

- There is risk of electric shock.

When the product is not to be used for a long time, disconnect the power supply plug or turn off the breaker.

- There is risk of product damage or failure, or unintended operation.

Take care to ensure that nobody especially kids could step on or fall onto the outdoor unit.

- This could result in personal injury and product damage.

Take care to ensure that power cable could not be pulled out or damaged during operation.

- There is risk of fire or electric shock.

Do not place ANYTHING on the power cable.

- There is risk of fire or electric shock.

Do not plug or unplug the power supply plug to turn the unit ON/OFF.

- There is risk of fire or electric shock.

When flammable gas leaks, turn off the gas and open a window for ventilation before turn the product on.

- Do not use the telephone or turn switches on or off. There is risk of explosion or fire.

For inner cleaning, contact an Authorized Service Center or a dealer.

Do not use harsh detergent that causes corrosion or damage on the unit.

- Harsh detergent may also cause failure of product, fire, or electronic shock.

CAUTION

Two or more people must lift and transport the product.

- Avoid personal injury.

Do not install the product where it will be exposed to sea wind (salt spray) directly.

- It may cause corrosion on the product.

Install the drain hose to ensure that the condensed water is drained away properly.

- A bad connection may cause water leakage.

Keep level even when installing the product.

- To avoid vibration or noise.

Do not install the product where the noise or hot air from the outdoor unit could damage or disturb the neighborhoods.

- It may cause a problem for your neighbors and hence dispute.

Always check for gas (refrigerant) leakage after installation or repair of product.

- Low refrigerant levels may cause failure of product.

Do not use the product for special purposes, such as preserving foods, works of art, etc. It is a consumer air conditioner, not a precision refrigeration system.

- There is risk of damage or loss of property.

Do not block the inlet or outlet of air flow.

- It may cause product failure.

Use a soft cloth to clean. Do not use harsh detergents, solvents or splashing water etc.

- There is risk of fire, electric shock, or damage to the plastic parts of the product.

Do not touch the metal parts of the product when removing the air filter.

- There is risk of personal injury.

Do not step on or put anything on the product. (outdoor units)

- There is risk of personal injury and failure of product.

Always insert the filter securely after cleaning. Clean the filter every two weeks or more often if necessary.

- A dirty filter reduces the efficiency.

Do not insert hands or other objects through the air inlet or outlet while the product is operating.

- There are sharp and moving parts that could cause personal injury.

Be cautious when unpacking and installing the product.

- Sharp edges could cause injury.

If the refrigerant gas leaks during the repair, do not touch the leaking refrigerant gas.

- The refrigerant gas can cause frostbite (cold burn)

Do not tilt the unit when removing or uninstalling it.

- The condensed water inside can spill.

Do not mix air or gas other than the specified refrigerant used in the system.

- If air enters the refrigerant system, an excessively high pressure results, causing equipment damage or injury.

If the refrigerant gas leaks during the installation, ventilate the area immediately.

- Otherwise it can be harmful for your health.

Dismantling the unit, treatment of the refrigerant oil and eventual parts should be done in accordance with local and national standards.

Replace the all batteries in the remote control with new ones of the same type. Do not mix old and new batteries or different types of batteries.

- There is risk of fire or product failure.

Do not recharge or disassemble the batteries. Do not dispose off batteries in a fire.

- There may burn or explode.

If the liquid from the batteries gets onto your skin or clothes, wash it well with clean water. Do not use the remote if the batteries have leaked.

- The chemicals in batteries could cause burns or other health hazards.

Do not let the air conditioner run for a long time when the humidity is very high and a door or a window is left open.

- Moisture may condense and wet or damage furniture.

Do not expose your skin or kids or plants to the cool or hot air draft.

- This could harm to your health.

Do not drink the water drained from the product.

- It is not sanitary and could cause serious health issues.

Use a firm stool or ladder when cleaning, maintaining or repairing the product at an height.

- Be careful and avoid personal injury.

• **WARNING:** Before accessing the terminals, all power circuits must be disconnected.

• **WARNING:** This device will not be accessible to the public.

• **WARNING:** The appliance must be installed in accordance with national regulations for electrical installations.

Electrical Safety

⚠ WARNING

- This appliance must be properly grounded.
To minimize the risk of electric shock, you must always plug into a grounded outlet.
- Do not cut or remove the grounding prong from the power plug.
- Attaching the adapter ground terminal to the wall receptacle cover screw does not ground the appliance unless the cover screw is metal and not insulated, and the wall receptacle is grounded through the house wiring.
- If you have any doubt whether the air conditioner is properly grounded, have the wall receptacle and circuit checked by a qualified electrician.

Temporary Use of an Adapter

We strongly discourage the use of an adapter due to potential safety hazards. For temporary connections, use only a genuine adapter, available from most local hardware stores. Ensure that the large slot in the adapter is aligned with the large slot in the receptacle for a proper polarity connection.

To disconnect the power cord from the adapter, use one hand on each to avoid damaging the ground terminal. Avoid frequently unplugging the power cord as this can lead to eventual ground terminal damage.

⚠ WARNING

- Never use the appliance with a broken adapter.

Temporary Use of an Extension Cord

We strongly discourage the use of an extension cord due to potential safety hazards.

⚠ WARNING

This appliance should be installed in accordance with national wiring regulations. This guide acts as a guide to help to explain product features.

Symbols used in this Manual



This symbol alerts you to the risk of electric shock.



This symbol alerts you to hazards that may cause harm to the air conditioner.

NOTE

This symbol indicates special notes.

Product Introduction

Here is a brief introduction of the indoor and outdoor units. Please see the information specific to your indoor unit type.

ENGLISH

Indoor Units

Standard Split Type

Display panel LED indicators

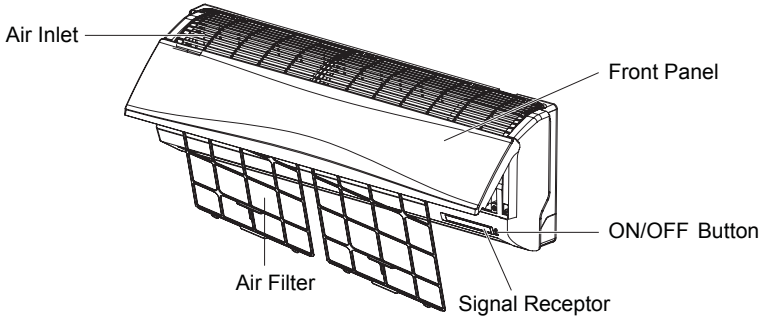

Art Cool Type Wide

Art Cool Deluxe(Type 1)

Display panel LED indicators

Art Cool Deluxe(Type 2)

Display panel LCD indicators

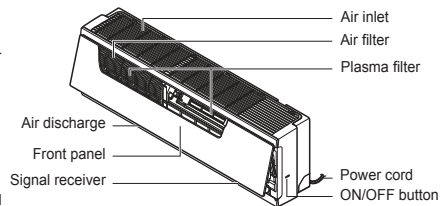
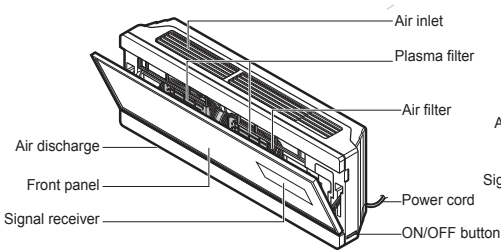

Operation Indication Lamps

- ⓘ On/Off : Lights up during the system operation, error code and auto restart setting.
- ★ Sleep mode : Lights up during sleep mode auto operation.(non-Inverter Model)
- ⏻/⏪ Plasma : The function illustrates its dynamic mode by using a multiple lighting system.
- 🕒 Timer : Lights up during timer operation.(non-Inverter Model)
Lights up during timer operation or sleep mode auto operation (Inverter Model only)
- ❄️ Defrost mode : Lights up during defrost mode or **hot start operation** (Heat pump model only)
- OUT DOOR / 🌀 Outdoor unit operation : Lights up during outdoor unit operation. (Cooling model only)
- 88 Power Display : Indicates the setting temperature and operation mode.

Operation mode	Cooling, heating, Dehumidification Mode	Auto operation mode						Jet Cool/Heat	Energy-saving cooling mode	Test operation	Auto clean
		Standard	Too hot	Hot	Comfortable	Cold	Too cold				
Shape of display	Setting temperature	R1	-2	-1	0	1	2	Po	EO	Lo	Co

! **Hot start operation:** Stops the indoor fan in heating operation for minutes to prevent cold air from blowing out from unit.

! In defrost mode unit stops heating operation for few minutes to remove formation of ice on the heat exchanger coils to maintain the efficiency.

Outdoor Unit

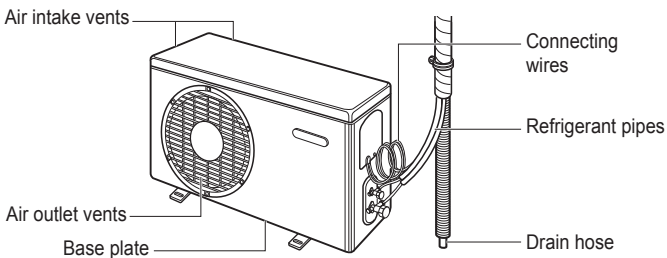

Operating Instructions

How to insert the Batteries

1. Remove the battery cover by pulling it according to the arrow direction.
2. Insert new batteries making sure that the (+) and (-) of battery are installed correctly.
3. Reattach the cover by sliding it back into position.

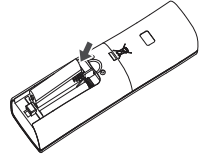
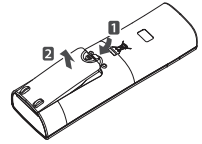

NOTE

1. Always use/replace both batteries of same type.
2. If the system is not to be used for a long time, remove the batteries to save their working life.
3. If the display screen of remote controller starts, fading replace both of the batteries.
4. Use 2 AAA(1.5 volt) batteries.

Wireless Remote Controller Maintenance

1. Choose a suitable place where its safe & easy to reach.
2. Fix the holder to wall etc with the supplied screws firmly.
3. Slide the remote controller inside the holder.

NOTE

1. Remote controller should never be exposed to direct sunlight.
2. Signal transmitter & receiver should always be clean for proper communication. Use a soft cloth to clean them.
3. In case some other appliances also get operated with remote control, change their position or consult your serviceman.

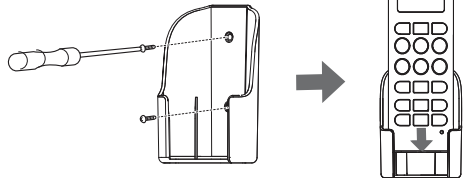

Operating Method

1. The signal receiver is inside the unit.
2. Aim the remote controller towards the unit to operate it. There should not be any blockage in between.

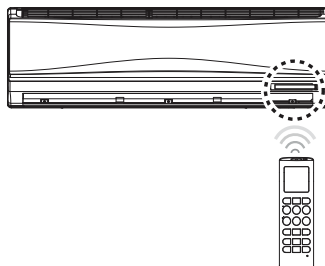

Wireless Remote Controller (Cooling Only Model)

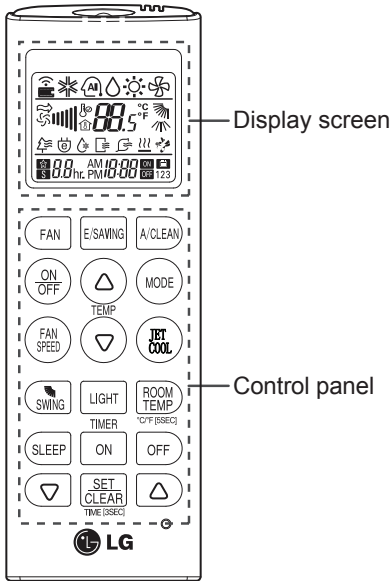

Control panel	Display screen	Description
		Fan button : Air come out from the indoor unit below to the room without air temperature change.
		Sleep mode auto button* : Sets the sleep mode auto operation.
		Temperature adjustment buttons : Adjusts the room temperature when cooling and heating.
	-	On/Off button : Turns the power on/off.
		Indoor fan speed button : Adjusts the fan speed.
		Operation mode selection button* : Selects the operation mode. Cooling operation (❄️) / Auto operation (⏸️) / Dehumidifying operation (💧)
		Jet cooling* : cools down the indoor temperature within a short period of time.
		Air flow direction button : Adjusts the air flow direction vertically.
		Temperature display button : Displays the room temperature. Press for 5 sec, conversion °C / °F
		Timer button : Sets the current time and the start / end time.
		Navigation and functions button* : Adjusts the time and sets the special functions. : Auto clean / : Operates energy saving cooling
	-	Set/clear button : Sets or cancels functions.
	-	Reset button : Resets the remote control settings.
	-	LIGHT button : Adjusts the brightness of the indoor unit display.

* Some functions may not be supported, depending on the model.

- Reset (display): When you press the reset button, all the functions shown on the screen of remote controller (above image), will be visible on the display. But some of these functions are optional for your product and may not actually function.

Wireless Remote Controller (Heat Pump Model)

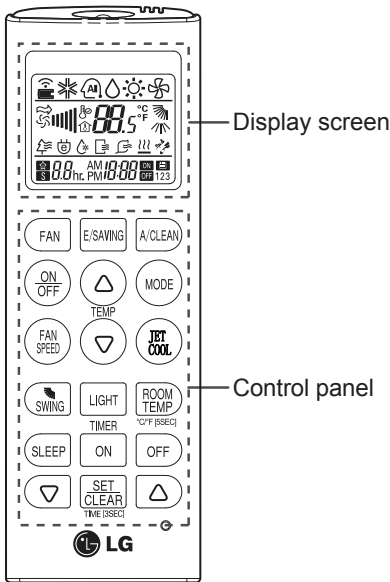

Control panel	Display screen	Description
		Fan button : Air come out from the indoor unit below to the room without air temperature change.
		Sleep mode auto button* : Sets the sleep mode auto operation.
		Temperature adjustment buttons : Adjusts the room temperature when cooling and heating.
	-	On/Off button : Turns the power on/off.
		Indoor fan speed button : Adjusts the fan speed.
		Operation mode selection button* : Selects the operation mode. Cooling operation (❄️) / Auto changeover (🔄) / Dehumidifying operation (💧) / Heating operation (🔥)
		Jet cooling* : cools down the indoor temperature within a short period of time.
		Air flow direction button : Adjusts the air flow direction vertically.
		Temperature display button : Displays the room temperature. Press for 5 sec, conversion °C / °F
		Timer button : Sets the current time and the start / end time.
		Navigation and functions button* : Adjusts the time and sets the special functions. : Auto clean / : Operates energy saving cooling
	-	Set/clear button : Sets or cancels functions.
	-	Reset button : Resets the remote control settings.
		LIGHT button : Adjusts the brightness of the indoor unit display.

* Some functions may not be supported, depending on the model.

- **Reset (display)**: When you press the reset button, all the functions shown on the screen of remote controller (above image), will be visible on the display. But some of these functions are optional for your product and may not actually function.

Operation Mode

- 1** Press the ON/OFF BUTTON to turn the unit on.
The unit will respond with a beep.



- 2** Press the operation mode button. Each time the button is pressed, the operation mode is shifted in the direction of the arrow.

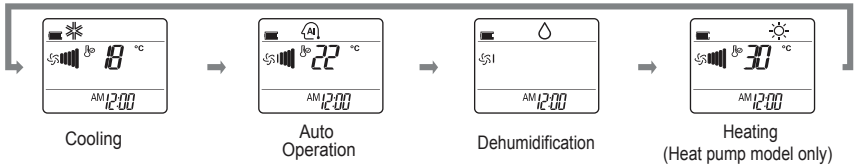

- 3** For cooling operation set the desired indoor temperature by pressing the ROOM TEMPERATURE SETTING BUTTONS.
For cooling the temperature can be set within 18°C~30°C and for heating the temperature range is 16°C~30°C.



- 4** Set the fan speed with the remote controller. You can select the fan speed.

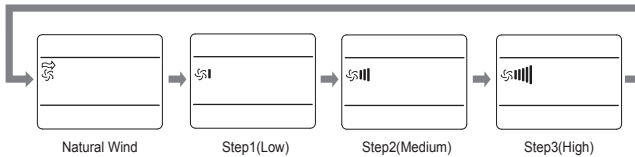

Natural wind

- For fresher feeling, press the INDOOR FAN SPEED SELECTION BUTTON and set to Natural wind mode.
In this mode, the wind blows like a natural breeze by automatically changing fan speed.

Auto Operation

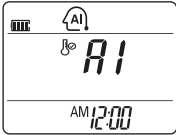

<For Cooling Model>

The temperature and fan speed are automatically set by the electronic controls based on the actual room temperature.

If you feel hot or cold, press TEMPERATURE SETTING buttons for more cooling or heating effect.

You cannot switch the indoor fan speed. It has already been set by the Auto Operation Mode rule.

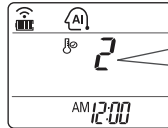

Code	Description
2	Cool
1	Cool slightly
0	Maintain room temperature
-1	Heat slightly
-2	Heat

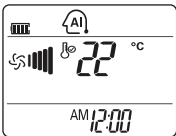

<For Heating Model>

You can set desired temperature and indoor fan speed.

Setting Temp. Range : 18~30°C.

NOTE : You can not set the actual setting temperature and the fan speed in this operation mode. But you can use the Auto swing in this operation. If the system is not operating as desired, switch manually to another mode

Healthy Dehumidification Operation

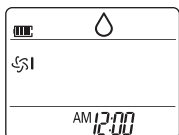

During Healthy Dehumidification Operation

If you select the dehumidification mode on the OPERATION MODE SELECTION BUTTON, the product starts to run the dehumidification function.



It automatically sets the room temperature and airflow volume to the best condition for dehumidification, based on the sensed current room temperature.

In this case, however, the setting temperature is not displayed on the remote controller and you are not able to control the room temperature either.

During the healthy dehumidification function, the fan speed is automatically set according to the optimization algorithm responding to the current room temperature status, so that the room condition is kept healthy and comfortable even in the very humid season.

Air Circulation Operation

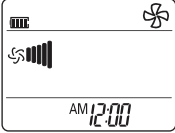



This operation circulates the air without cooling. It can be activated by pressing the OPERATION MODE SELECTION BUTTON. Once the air circulation is activated you can select the fan speed by pressing the INDOOR FAN SPEED SELECTION BUTTON.

FAN

Auto Clean Operation

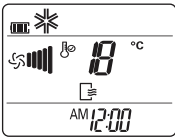
- During Auto Clean Operation, moistures left in indoor units after cooling operation or healthy dehumidification operation can be removed.



Select Auto Clean Operation by the function setting button().

Now whenever the unit is turned off, the indoor fan is still running for about 30 minutes internally without cooling or dehumidification operation. This function dries up any remains of moisture & cleans the unit internally. If you push the Auto Clean button again, this function is cancelled.

A/CLEAN

NOTE

- During Auto Clean function, only ON/OFF button, Plasma button, Auto Clean button is used. During this operation, 'Cooling' lamp lights up.

Energy-Saving Cooling Mode

Energy-saving cooling mode can save energy in cooling operation, because it can operate efficiently by setting body-adaptation time according to the change of time and temperature and adjusting desired temperature automatically.



1. Press the ON/OFF BUTTON to start the unit.
2. Select cooling operation.
3. Press the ENERGY-SAVING COOLING MODE BUTTON.
4. To cancel the energy-saving cooling mode, press the ENERGY-SAVING COOLING MODE BUTTON again and unit will operate in previous mode(Cooling mode), but temperature remains 22°C.

E/SAVING

Display Luminosity

The unit display Luminosity can be adjusted by using the remote controller. Press the LED LUMINOSITY button. Display LED will be dark. Press the button again to set bright display.

LIGHT

Setting the Current Time

- 1 Press the SET CLEAR BOTTON For 3 seconds.

SET
CLEAR
TIME (3SEC)

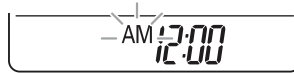

- 2 Press the TIMER SETTING BUTTONS until the desired time is set.







- 3 Press the SET/CLEAR button.

SET
CLEAR
TIME (3SEC)

NOTE

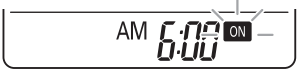
Check the indicator for a.m. and p.m.

Timer Setting

Description	Button on the Remote Controller	Indication on the LCD Display
1 Press the Timer button once to set on the Reserved 'On' or 'Off'.		
2 Press the Time Setting buttons until the desired time is set.		
3 Press the SET/CLEAR BUTTON		

To cancel the timer setting

- If you wish to cancel all timer setting, press the SET/CLEAR button.

Sleep Mode Operation

Press the SLEEP Button to set the time, you can adjust the time by pressing Setting Button.

Press the SET/CLEAR BUTTON

SLEEP MODE AUTO BUTTON 1 to 7 times. The sleep mode is available for 1 to 7 hours.







NOTE

- The sleep mode will operate indoor fan at super low speed in cooling mode for pleasant sleep.



In cooling mode or healthy dehumidification mode:

The setting temperature will rise automatically two times by 1°C over next consecutive 30 minutes (Maximum 2°C) for a comfortable sleep. This will be the final setting temperature as long as sleep mode is functioning.

Horizontal Vane Control

- To adjust the direction of the air flow horizontally, press  repeatedly and select the desired direction.
 - Select  to adjust the direction of the air flow automatically.
- To adjust the direction of the air flow vertically, press  repeatedly and select the desired direction.
 - Select  to adjust the direction of the air flow automatically.

NOTE

- Adjusting the air flow direction vertically may not be supported, depending on the model.
- Adjusting the air deflector arbitrarily may cause product failure.
- If you restart the air conditioner, it starts to operate with the previously set direction of air flow, so the air deflector may not match the icon displayed on the remote control. When this occurs, press  or  to adjust the direction of the air flow again.

Jet Cool Operation

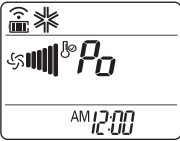

Jet cool function can be used to cool the room quickly in hot summer. When this function is turned on, the air conditioner runs in cooling operation mode with super high fan speed and 18°C setting temperature for 30 minutes for fast and effective cooling.

You can activate this operation by pressing the JET COOL BUTTON.

To change from jet cool mode to high fan speed cooling mode, press the JET COOL BUTTON or INDOOR FAN SPEED SELECTOR BUTTON or the ROOM TEMPERATURE SETTING BUTTON again.



NOTE

- Jet Cool operation cannot be activated during Air Circulation operation.

Forced operation

Forced operation is used when the remote controller can't be used. The operation will be started if the ON/OFF button is pressed. If you want to stop the operation, re-press the button.

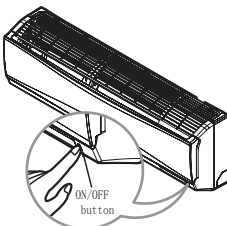

	Cooling Model	Heat pump Model		
		Room Temp. $\geq 24^{\circ}\text{C}$	$21^{\circ}\text{C} \leq$ Room Temp. $< 24^{\circ}\text{C}$	Room Temp. $< 21^{\circ}\text{C}$
Operating mode	Cooling	Cooling	Healthy Dehumidification	Heating
Indoor FAN Speed	High	High	High	High
Setting Temperature	22°C	22°C	23°C	24°C

Test operation

During the TEST OPERATION, the unit operates in cooling mode at high speed fan, regardless of room temperature and resets in 18 minutes. During test operation, if remote controller signal is received, the unit operates as remote controller sets. If you want to use this operation, Press and hold the ON/OFF button for 3~5 seconds, then the buzzer sound 1 'beep'. If you want to stop the operation, re-press the button.

Maintenance and Service

⚠ CAUTION

Before performing any maintenance, turn off the main power to the system, disconnect the circuit breaker and unplug the power cord.

Indoor Unit

Clean the unit with a soft dry cloth. Do not use bleach or abrasives.

⚠ CAUTION

Never use any of these

- Water hotter than 40°C. It may cause deformation and discoloration.
- Volatile substances. They may damage the surface of the air conditioner.
- Do not washed the 3M filter with water, because the filter can be damaged.



Air Filters

The air filters behind the front panel / grill should be checked and cleaned once in every 2 weeks or more often if necessary. To remove the filters see the self explanatory diagrams for each model type. Clean the filters with a vacuum cleaner or warm soapy water. If dirt is not easily removed, wash with a solution of detergent in luke warm water. Dry well in shade after washing and reinstall the filters back in place.

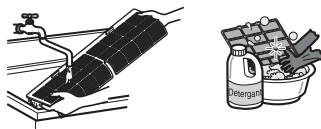

Plasma Filters (Optional)

The plasma filters behind the air filter should be checked and cleaned once in every 3 months or more often if necessary. To remove the filters see the self explanatory diagrams for each model type. Clean the filters with a vacuum cleaner. If it is dirty wash it with water and dry well in shade an install back in place.



MULTI Protection Filter

The multi protection filter behind the air filter should be checked and cleaned once in every 1 month or more often if necessary. To remove the filters see the self explanatory diagrams for each model type. Clean the filters with a vacuum cleaner. Do not wash the multi protection filter with water, because the filter can be damaged. And then insert the filter into original position.

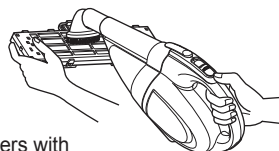

- We suggest changing multi protection filter every 6 months.
- The location of the filters may differ, depending on the model.
- If you need more filters, please contract the LG service center (refer to the warranty card.)

Installation of new multi protection filter

- Pull out the multi protection filter from the separately packed plastic bag.
- Insert the multi protection filter into the case.
- Multi protection filter is installed with 3M Mark front.

Removal of Filters

⚠ CAUTION

Don't touch this plasma filter within 10 seconds after opening the inlet grille, it may cause an electric shock.

1. Deluxe (Type 1):

Open the upside of the panel and lift it up as shown. The hooks of the panel will come off. Remove the air filters. Then pull out the plasma filter

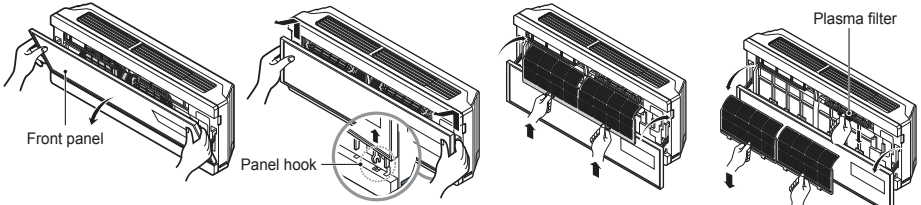

After cleaning and drying well reinstall the filters in their original position.

2. Deluxe (Type 2):

Open the front panel as shown.

Then pull the filter tab slightly forward to remove the air filter.

After removing the air filter remove the plasma and deodorizer filter by slightly pulling forward.

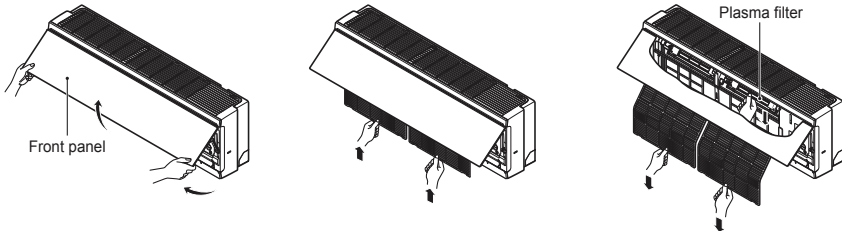

How to use the front panel

1. Front panel closing

Move the link upward and close the front panel.

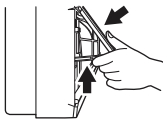

2. Front panel removing

Raise the link up to hook hanger and remove front panel forward.

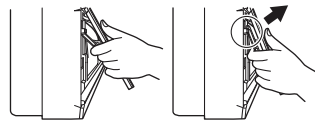

3. Standard Split Type : Two different methods to open the front panel based on types of air conditioner as below ;

Type 1: Open the front panel as shown.

Then pull the filter tab slightly forward to remove the air filter.

After removing the air filter remove the plasma and 3M multi protection filter by slightly pulling forward.

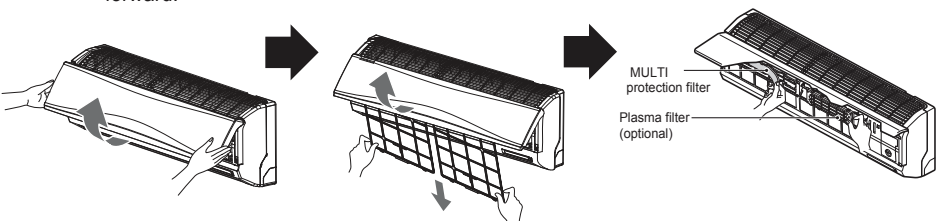

Type 2: Pull the front panel from both sides as shown.

Then pull the filter tab slightly forward to remove the filter. After removing the air filter remove the plasma and triple deodorizer filter by slightly pulling forward.

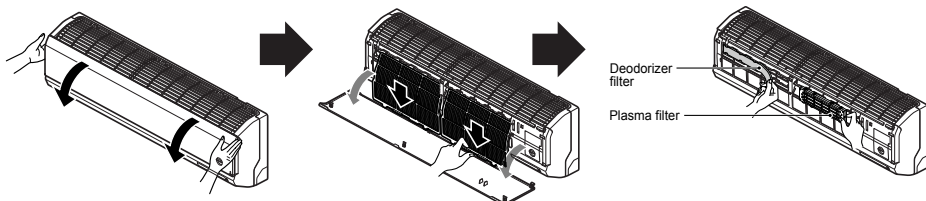

⚠ CAUTION

Don't touch this plasma filter within 10 seconds after opening the inlet grille, it may cause an electric shock.

Outdoor Unit

The heat exchanger coils and panel vents of the outdoor unit should be checked regularly. If clogged with dirt or soot, the heat exchanger and panel vents may be professionally steam cleaned.

NOTE

Dirty or clogged coils will reduce the operating efficiency of the system and cause higher operating costs.

Operation Tips!

Do not overcool the room.

This is not good for the health and wastes electricity.

Keep blinds or curtains closed.

Do not let direct sunshine enter the room when the air conditioner is in operation.

Keep the room temperature uniform.

Adjust the vertical and horizontal airflow direction to ensure a uniform temperature in the room.

Make sure that the doors and windows are shut tight.

Avoid opening doors and windows as much as possible to keep the cool air in the room.

Clean the air filter regularly.

Blockages in the air filter reduce the airflow and lower cooling and dehumidifying effects. Clean at least once every two weeks.

Ventilate the room occasionally.

Since windows are kept closed, it is a good idea to open them and ventilate the room now and then.

Use high fan speed for effective and fast cooling.

The unit gives its rated cooling capacity when the fan speed is high.

Self-Diagnosis Function

This unit has an inbuilt error diagnosis capability. Unit LED (Ⓛ) will blink in case if thermistor fails. Please contact your serviceman/dealer in such a situation

Error Display LED (Ⓛ)	Check Point
<p>(once)</p> <p>3 sec 3 sec 3 sec</p>	<ul style="list-style-type: none"> Indoor room temperature thermistor open/short.! Indoor pipe temperature thermistor open/short.

Troubleshooting Tips! Save time and money!

The air conditioner may be operating abnormally when:

Problem	Possible Causes	What To Do
Air conditioner does not start	■ The air conditioner is unplugged.	• Make sure the air conditioner plug is pushed completely into the outlet.
	■ The fuse is blown/circuit breaker is tripped.	• Check the house fuse/circuit breaker box and replace the fuse or reset the breaker.
	■ Power failure.	• If power failure occurs, turn the mode control to OFF. When power is restored, wait 3 minutes to restart the air conditioner to prevent tripping of the compressor overload.
	■ High or low voltage.	• If the voltage is unusually very high or low the circuit Breaker will trip.
Air conditioner does not cool as it should	■ Airflow is restricted.	• Make sure there are no curtains, blinds, or furniture blocking the front of the air conditioner.
	■ The air filter is dirty.	• Clean the filter at least every 2 weeks. See the Maintenance and Service section.
	■ The room may have been hot.	• When the air conditioner is first turned on, you need to allow time for the room to cool down.
	■ Cold air is escaping.	• Check for open furnace floor registers and cold air returns.
	■ Check the temperature settings.	• Make sure they are correct.
	■ There might be any heating source in the room.	• Check and remove such source or turn it off while using the air conditioner.

Call the service immediately in the following situations

1. Anything abnormal such as burning smell, loud noise etc. happen. Stop the unit and turn the breaker off. Never try to repair by yourself or restart the system in such cases.
2. Main power cord is too hot or damaged.
3. Error code is generated by self diagnosis.
4. Water leaks from indoor unit even if the humidity is low.
5. Any switch, breaker (safety, earth) or fuse fails to work properly

User must carry routine checkup & cleaning to avoid unit's poor performance. In case of special situation, the job must be carried out by service person only.

SPEC SHEET :

MODEL	VOLTAGE	COOLING		HEATING	
		INPUT	CURRENT	INPUT	CURRENT
SP182CM N56	220 V~	1 750 W	8,3 A	-	-
SP182CM U56	220 V~	1 750 W	8,3 A	-	-
SP242CM N56	220 V~	2 335 W	11,0 A	-	-
SP242CM U56	220 V~	2 335 W	11,0 A	-	-



LG

Aire acondicionado

MANUAL DEL PROPIETARIO

NOM



ESPAÑOL

MODELOS:

SP182CM N56 SP182CM U56 SP242CM N56 SP242CM U56

Estimado usuario

Gracias por instalar el aire acondicionado ()**

Su mejor selección le garantiza un fantástico rendimiento y el nivel de servicio más adecuado para hacer su vida más cómoda y agradable.

IMPORTANTE

- Por favor, lea este manual del propietario cuidadosamente y a fondo antes de instalar y hacer funcionar su aire acondicionado.
- Por favor, conserve el manual del propietario para referencias futuras tras su lectura a fondo.

CONTENIDO

A. Precauciones de seguridad	3
B. Seguridad eléctrica	6
Uso temporal de un adaptador	6
Uso temporal de un alargador de alimentación	6
Símbolos utilizados en este manual	6
C. Presentación del producto	7
Unidades interiores	7
Indicadores luminosos de funcionamiento	8
Unidad exterior	8
D. Instrucciones de funcionamiento	9
Inserción de pilas	9
Mantenimiento del mando a distancia inalámbrico	9
Método de funcionamiento	9
Mando a distancia inalámbrico (Modelo sólo enfriamiento)	10
Mando a distancia inalámbrico (Sólo modelo bomba de calor)	11
Modo funcionamiento	12
Funcionamiento automático	13
Funcionamiento de deshumidificación sana	13
Operación circulación de aire	14
Operación Limpieza automático	14
Modo de refrigeración con ahorro de energía	14
Luminosidad de pantalla (Opcional)	15
Configuración de la hora actual	15
Operación ajuste del temporizador	16
Cancelación de ajuste del temporizador	16
Operación Modo reposo	16
Control de dirección vertical/horizontal del flujo de aire (Opcional)	17
Del enfriamiento por chorro de aire frío	17
Funcionamiento Forzado	17
E. Mantenimiento y servicio	18
Unidad interior	18
Unidad exterior	20
Sugerencias	20
Función de auto-diagnóstico	20
Consejos de solución de averías ¡Ahorre tiempo y dinero!	21
Solicite servicio inmediatamente en las siguientes circunstancias	21
Especificaciones	22



PARA SUS ARCHIVOS

Escriba el número de modelo y el de serie aquí:

Nº de modelo

Nº de serie

Podrá encontrarlos en una etiqueta en el lateral de cada unidad.

Nombre del distribuidor

Fecha de compra

- Adjunte y grape su recibo a esta página en caso de necesitar probar la fecha de compra o por motivos de la garantía.



LEA ESTE MANUAL

Dentro encontrará muchas sugerencias útiles sobre el uso y mantenimiento corrector del aire acondicionado. Apenas unos simples cuidados preventivos de su parte pueden ahorrarle mucho tiempo y dinero a lo largo de la vida útil de su aire acondicionado. Encontrará muchas respuestas a los problemas comunes en el gráfico de sugerencias para la solución de averías. Si examina antes su tabla de Sugerencias para la solución de averías, puede que no necesite llamar al servicio técnico.



PRECAUCIÓN

- Entre en contacto con un técnico de servicio autorizado para realizar la reparación o el mantenimiento de esta
- Entre en contacto con el instalador para la instalación de esta unidad.
- El aire acondicionado no está diseñado para su uso por niños pequeños o personas discapacitadas sin supervisión.
- Los niños pequeños deben estar supervisados para asegurarse que no juegan con el aire acondicionado.
- Si el cordón de alimentación es dañado, este debe de sustituirse por un cordón o ensamble especial disponible por parte del fabricante o su agente de servicio autorizado.
- Este aparato no se destina para utilizarse por personas (incluyendo niños) cuyas capacidades físicas, sensoriales o mentales sean diferentes o estén reducidas, o carezcan de experiencia o conocimiento, a menos que dichas personas reciban una supervisión o capacitación para el funcionamiento del aparato por una persona responsable de su seguridad.

Los niños deben supervisarse para asegurar que ellos no empleen los aparatos como juguete.

ADVERTENCIA: Antes de acceder a las terminales, todos los circuitos de alimentación deben desconectarse.

ADVERTENCIA: Deben incorporarse medios de desconexión a la instalación fija de acuerdo con las reglas de instalación.

ADVERTENCIA: Este aparato no es accesible al público en general.

ADVERTENCIA: El aparato debe instalarse de acuerdo a las regulaciones nacionales para instalaciones eléctricas.

Precauciones de seguridad

Para evitar lesiones al usuario u otras personas o daños a la propiedad, deberá seguir las instrucciones a continuación.

- El funcionamiento incorrecto debido a la omisión de las instrucciones causará lesiones o daños. La seriedad se clasificará mediante las siguientes indicaciones:



ADVERTENCIA

Este símbolo indica la posibilidad de muerte o lesión seria.



ATENCIÓN

Este símbolo sólo indica la posibilidad de lesión o daños a la propiedad.

- El significado de los símbolos utilizados en este manual se muestra a continuación.



Asegúrese de no hacer esto.



Asegúrese de seguir las instrucciones.



ADVERTENCIA

Utilice siempre un enchufe y una toma de alimentación con el terminal de tierra.

- Existe riesgo de descarga eléctrica.

No utilice un interruptor defectuoso o de capacidad equivocada. Utilice un interruptor y fusible de la capacidad correcta.

- Existe riesgo de incendio o descarga eléctrica.

No utilice un multiconector. Utilice siempre este electrodoméstico en un circuito e interruptor dedicado.

- De lo contrario podría ser causa de incendio o descarga eléctrica.

Para trabajos eléctricos, entre en contacto con el distribuidor, el vendedor, un electricista cualificado, o un centro de servicio autorizado.

No desmonte o repare el producto usted mismo.

- Existe riesgo de incendio o descarga eléctrica.

Ponga siempre el producto a tierra conforme al diagrama de cableado. No conecte el cable de puesta a tierra a los cables de tierra de los conductos de agua, gas, del pararrayos o teléfono.

- Existe riesgo de incendio o descarga eléctrica.

Instale firmemente el panel y la cubierta de la caja de control.

- Existe riesgo de incendio o descarga eléctrica debido a la acumulación de polvo, agua, etc.

Utilice un interruptor o fusible de la capacidad correcta.

- Existe riesgo de incendio o descarga eléctrica.

No modifique ni alargue el cable de alimentación. Si el cable de alimentación sufriera daños, estuviera pelado, o deteriorado, deberá sustituirse por otro en perfecto estado.

- Existe riesgo de incendio o descarga eléctrica.

Para las labores de instalación, desmontaje o reinstalación, entre siempre en contacto con el distribuidor o un centro de servicio autorizado.

- Existe riesgo de incendio, descarga eléctrica, explosión o lesiones.

No instale el producto sobre un soporte de instalación defectuoso. Asegúrese que el área de instalación no se deteriora con el tiempo.

- Podría provocar averías en el producto.

No instale nunca la unidad exterior sobre una base móvil o en un lugar del que podría caerse.

- La caída de la unidad exterior podría causar daños, lesiones, o incluso la muerte.

Si el producto estuviera mojado (debido a inundaciones, etc.), póngase en contacto con el centro de servicio autorizado para realizar labores de reparación antes de volver a utilizar el producto.

- Existe riesgo de incendio o descarga eléctrica.

El condensador de aumento de la unidad exterior suministra electricidad de alta tensión a los componentes eléctricos. Asegúrese de descargar completamente el condensador antes de realizar tareas de reparación.

- Un condensador cargado de electricidad puede causar descargas eléctricas.

Utilice el equipo de instalación incluido con el producto durante la instalación de la unidad.

- De lo contrario la unidad podría caer y causar lesiones severas.

Asegúrese de utilizar únicamente aquellas piezas listadas en la lista de piezas del circuito virtual conmutado (SVC). Nunca intente modificar el equipo.

- El uso de piezas no adecuadas puede ser causa de descarga eléctrica, generación excesiva de calor o incluso incendio.
Las conexiones del cableado interior/exterior deben estar firmemente aseguradas, y el cable deberá tenderse correctamente a fin de evitar tensiones no deseadas en los terminales de conexión.
- Las conexiones flojas o inadecuadas pueden ser causa de una generación excesiva de calor o incluso incendio.
Deseche los materiales de embalaje de forma segura. Como tornillos, clavos, pilas, piezas rotas, etc., tras la instalación o SVC y, a continuación, retire y deseche los plásticos de embalaje.
- Los niños podrían jugar con los desechos y sufrir lesiones.
Asegúrese de comprobar que el enchufe del cable de alimentación no esté sucio, flojo o roto y, sólo entonces, inserte el enchufe en la toma de pared.
- Un enchufe sucio, flojo o roto puede ser causa de descarga eléctrica o incendio.
Asegúrese de comprobar el tipo de refrigerante empleado. Por favor, lea la etiqueta informativa del producto.
- El uso de un refrigerante incorrecto podría evitar el funcionamiento normal de la unidad.
No utilice cables, tomas o enchufes dañados.
- De lo contrario podría ser causa de incendio o descarga eléctrica.
No toque, opere, o repare el producto con las manos húmedas. Sujete el enchufe firmemente con la mano antes de tirar para extraerlo.
- Existe riesgo de descarga eléctrica o incendio.
No coloque un radiador u otros electrodomésticos generadores de calor cerca del cable de alimentación.
- Existe riesgo de incendio o descarga eléctrica.
No permita que el agua se introduzca en las piezas eléctricas. Instale la unidad lejos de posibles fuentes de agua.
- Existe riesgo de incendio, avería en el producto o descarga eléctrica.
No almacene, ni utilice, ni tan siquiera permita la presencia de gases inflamables o combustibles cerca del producto.
- Existe riesgo de incendio.
No utilice el producto en un espacio cerrado durante mucho tiempo. Realice periódicamente la ventilación del producto.
- Podría sufrir una carencia de oxígeno y, consecuentemente, sufrir daños en su salud.
No abra la rejilla de entrada frontal del producto durante su funcionamiento. (No toque el filtro electrostático, si la unidad está equipada con uno.)
- Existe riesgo de lesiones físicas, descarga eléctrica o averías en el producto.
Si escucha ruidos, percibe olores extraños, o si su producto emite humo. Cierre inmediatamente el interruptor o desconecte el cable de alimentación.
- Existe riesgo de descarga eléctrica o incendio.
Ventile periódicamente el cuarto donde se encuentra el producto siempre que funcione cerca de una estufa, elemento calefactor, etc.
- Podría sufrir una carencia de oxígeno y, consecuentemente, sufrir daños en su salud.
Desconecte la alimentación y desenchufe la unidad antes de realizar labores de limpieza o reparación del producto.
- Existe riesgo de descarga eléctrica.
Cuando no piense utilizar el producto durante un largo período de tiempo, desconecte el enchufe de suministro de alimentación o cierre el interruptor.
- Existe riesgo de daños o averías en el producto o funcionamiento involuntario.
Tenga cuidado de asegurarse que nadie, especialmente niños, puede caminar por encima de o caerse sobre la unidad de exterior.
- Esto podría causar lesiones personales y daños al producto.
Tenga cuidado de asegurar que el cable de alimentación no pueda extraerse o dañarse durante el funcionamiento.
- Existe riesgo de incendio o descarga eléctrica.
No coloque NINGÚN objeto sobre el cable de alimentación.
- Existe riesgo de incendio o descarga eléctrica.
No enchufe ni desenchufe el cable de alimentación a fin de ENCENDER/APAGAR la unidad.
- Existe riesgo de incendio o descarga eléctrica.
Si existen fugas de gas inflamable, apague el gas y abra una ventana para la ventilación del cuarto antes de volver a encender el producto.
- No utilice el teléfono ni abra y cierre interruptores. Existe riesgo de explosión o incendio.
Para realizar una limpieza interna, contacte a un Centro de Servicio Autorizado o a un distribuidor.
- **No utilice detergentes duros que pueden causar corrosión o daño a la unidad.**
- El detergente duro también puede ocasionar fallas al producto, fuego o descarga eléctrica.

ATENCIÓN

Son necesarias dos o más personas para levantar y transportar el producto.

- Evite lesiones personales.
No instale el producto donde pueda estar directamente expuesto al viento del mar (salitre).
- Podría causar la oxidación del producto.
Instale la manguera de desagüe para asegurar que el agua condensada se drene correctamente.
- Una mala conexión puede causar fugas de agua.
Mantenga el nivel incluso durante la instalación del producto.
- Para evitar vibraciones o ruido.
No instale el producto donde el ruido o el aire caliente de la unidad exterior pudieran ocasionar daños o molestar a los vecinos.
- Podría causar problemas y disputas con sus vecinos.
Compruebe siempre si existen fugas de gas (refrigerante) tras la instalación o reparación del producto.
- Los niveles bajos de refrigerante pueden causar averías en el producto.

No utilice el producto con propósitos especiales, como la preservación de alimentos, obras de arte, etc. Este es un aire acondicionado de consumidor, no un sistema de refrigeración de precisión.

• Existe el riesgo de daños o pérdidas de propiedad.

No bloquee la entrada o salida del flujo de aire.

• Podría provocar averías en el producto.

Emplee un paño suave para limpiar la unidad. No utilice detergentes fuertes, disolventes, etc.

• Existe el riesgo de fuego, descarga eléctrica o daños a las piezas plásticas del producto.

No toque las piezas metálicas del producto al desmontar el filtro de aire.

• Existe el riesgo de lesiones personales.

No pise ni coloque nada sobre el producto. (Unidades de exterior)

• Existe el riesgo de lesiones personales y averías en el producto.

Inserte siempre el filtro de forma segura tras su limpieza. Limpie el filtro cada dos semanas o más a menudo en caso de necesidad.

• Un filtro sucio reducirá la eficacia del producto.

No introduzca las manos u otros objetos en la entrada o la salida de aire mientras el producto esté en funcionamiento.

• Existen piezas afiladas y móviles que podrían causar lesiones personales.

Tenga cuidado al desempaquetar e instalar el producto.

• Los bordes afilados podrían causar lesiones.

Si el producto sufriera fugas de gas refrigerante durante las labores de reparación, no entre en contacto con el refrigerante.

• El gas refrigerante puede causar lesiones por congelación (quemaduras por frío)

No incline la unidad durante los procesos de desmontaje o desinstalación.

• El agua condensada del interior podría verterse.

No realice mezclas distintas a las especificadas por el refrigerante utilizado en el sistema.

• Si el aire entra en el sistema de refrigeración, podría causar una presión excesivamente alta, provocando daños en el equipo o lesiones personales.

Si el gas refrigerante sufriera fugas durante la instalación, ventile inmediatamente el área.

• De lo contrario podría resultar perjudicial para su salud.

El desmontaje de la unidad, el tratamiento del aceite refrigerante y de distintas piezas, deberá realizarse conforme a las normativas locales y nacionales.

Sustituya las pilas del mando a distancia por otras nuevas del mismo tipo. No mezcle pilas viejas y nuevas o de distintos tipos.

• Existe riesgo de incendio o averías en el producto.

No recargue ni abra las pilas. No las tire al fuego.

• Pueden quemarse o explotar.

Si el líquido de las pilas entra en contacto con su piel o ropas, lávese bien con agua limpia. No utilice el mando a distancia si las pilas han experimentado fugas.

• Los productos químicos de las pilas podrían causar quemaduras u otros peligros para la salud.

No deje el aire acondicionado en funcionamiento durante mucho tiempo cuando la humedad sea muy alta y haya dejado abierta una puerta o ventana.

• La humedad podría condensarse y mojar o dañar el mobiliario.

No exponga a los niños, plantas, o su propia piel, directamente a la corriente de aire frío o caliente.

• Esto podría resultar perjudicial para su salud.

No beba el agua de desagüe del producto.

• No es potable y podría causar problemas serios de salud.

Utilice un taburete o escalera firme al realizar labores de limpieza, mantenimiento, o reparación del producto desde una cierta altura.

• Tenga cuidado y evite las lesiones personales.

• ADVERTENCIA: Antes de acceder a las terminales, todos los circuitos de alimentación deben desconectarse.

• ADVERTENCIA: Este aparato no es accesible al público en general.

• ADVERTENCIA: El aparato debe instalarse de acuerdo a las regulaciones nacionales para instalaciones eléctricas.

Seguridad eléctrica

⚠ ADVERTENCIA

- Este pequeño electrodoméstico debe estar correctamente puesto a tierra. Para reducir al mínimo el riesgo de descargas eléctricas, siempre deberá enchufar la unidad en una toma con puesta a tierra.
- No corte ni quite la clavija de puesta a tierra del enchufe de alimentación.
- Fijar el terminal de puesta a tierra del adaptador al tornillo de la tapa de la toma de pared no pondrá a tierra la unidad a menos que el tornillo de la tapa sea metálico y no esté aislado, y la toma de pared esté puesta a tierra a través del cableado de la casa.
- Si tiene alguna duda sobre si el aire acondicionado está puesto a tierra correctamente, solicite a un electricista cualificado que revise la toma de pared y el circuito.

Uso temporal de un adaptador

Desaconsejamos firmemente el uso de un adaptador debido a los potenciales peligros de seguridad. En conexiones temporales, utilice únicamente un adaptador original, disponible en la mayoría de sus almacenes locales de ferretería. Asegúrese que la ranura grande del adaptador esté alineada con la ranura grande de la toma para realizar una conexión correcta de la polaridad.

Para desconectar el cable de alimentación del adaptador, coloque una mano en cada uno para evitar dañar la clavija de puesta a tierra. Evite desenchufar con frecuencia el cable de alimentación, ya que esto podría provocar daños eventuales a la clavija de puesta a tierra.

⚠ ADVERTENCIA

- No utilice nunca la unidad con un adaptador roto.

Uso temporal de un alargador de alimentación

Desaconsejamos firmemente el uso de un alargador de alimentación debido a los potenciales peligros de seguridad.

⚠ ADVERTENCIA

Este pequeño electrodoméstico debe instalarse conforme a las normativas nacionales de cableado eléctrico. Este manual actúa como guía para ayudar a explicar las características de producto.

Símbolos utilizados en este manual



Este símbolo le alerta del riesgo de descarga eléctrica.



Este símbolo le alerta de los peligros que pueden causar daños al aire acondicionado.

NOTA

Este símbolo indica notas especiales.

Presentación del producto

A continuación encontrará una breve presentación de las unidades de interior y exterior.
Por favor, consulte la información específica relativa al tipo de su unidad interior.

Unidades interiores

Tipo Split estándar (unidad separada)

Indicadores LED en el panel de visualización

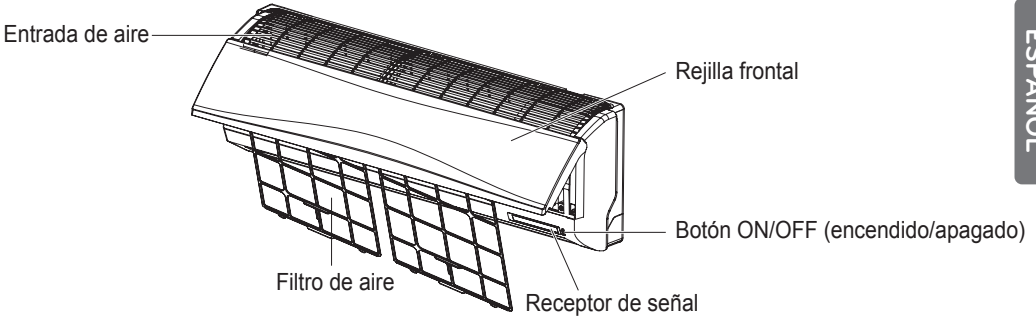

Tipo Art Cool Wide

Art Cool Delux (Tipo 1)

Indicadores LED en el panel de visualización

Art Cool Delux (Tipo 2)

Indicadores LCD en el panel de visualización

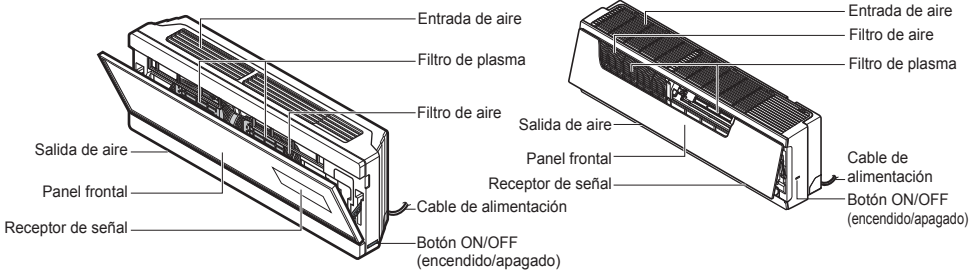

Indicadores luminosos de funcionamiento

- I Encendido/ apagado : Se encenderá durante el funcionamiento del sistema, en caso de código de error y ajuste de reinicio automático.
- ★ Modo reposo : Se enciende durante el funcionamiento automático del modo reposo. (Modelo no inversor)
- |||/||| Plasma : La función ilustra su modo dinámico utilizando un sistema de iluminación múltiple.
- L Temporizador : Se enciende durante el funcionamiento del temporizador. (Modelo no inversor)
 Se ilumina durante el funcionamiento del temporizador o el funcionamiento automático del modo de reposo (Sólo el modelo inversor)
- ✕
○ Modo descongelación : Se enciende durante el modo descongelación o el & Arranque en caliente (Sólo modelo bomba de calor).
- OUT DOOR / ⊙ Funcionamiento de unidad exterior : Se enciende durante el funcionamiento al aire libre de la unidad. (Sólo modelo de enfriamiento).
- 88 Pantalla digital : Indica la temperatura y el modo de funcionamiento configurado.

Modo de funcionamiento	Modo enfriamiento, calefacción, deshumidificación	Modo de funcionamiento automático						Enfriamiento por chorro de aire frío/caliente	Energy-saving cooling mode	Comprobación del funcionamiento	Limpieza automática
		Estándar	Demasiado caliente	Calor	Comodidad	Frío	Demasiado frío				
Forma de la pantalla	Configuración de temperatura	A1	-2	-1	0	1	2	P0	E0	L0	C0

! Arranque en caliente : Cesa, durante algunos minutos, el funcionamiento del ventilador interior en la función de calefacción para evitar que el aire frío se escape de la unidad.

! En modo descongelación la unidad cesa su funcionamiento de calefacción durante diez minutos a fin de eliminar cualquier formación de hielo en las bobinas del intercambiador de calor y mantener así su nivel de eficacia.

Unidad exterior

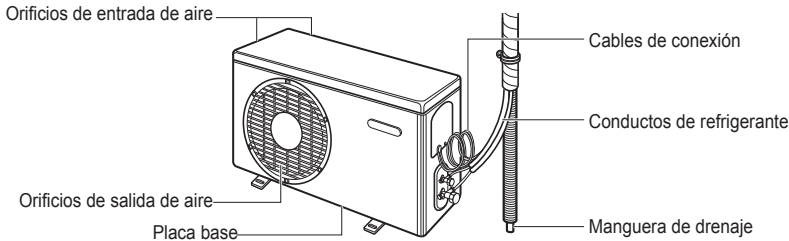

Instrucciones de funcionamiento

Inserción de pilas

1. Retire la cubierta de la batería tirando en la dirección de las flechas.
2. Inserte las pilas nuevas asegurándose de que los polos (+) y (-) se colocan en la posición correcta.
3. Vuelva a colocar la cubierta deslizándola de nuevo en su posición.

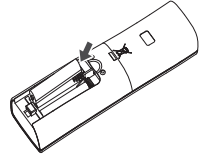
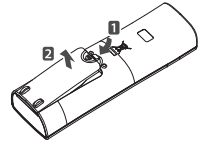

ESPAÑOL

NOTA

1. Utilice siempre baterías del mismo tipo.
2. Si el sistema no va a usarse durante un largo periodo de tiempo, retire las pilas para alargar su vida útil.
3. Si la pantalla del control remoto comienza a perder intensidad, cambie ambas baterías.
4. Utilice 2 baterías AAA (1.5 Vcc).

Mantenimiento del mando a distancia inalámbrico

1. Elija un lugar adecuado donde esté seguro y sea fácil de alcanzar.
2. Fije el soporte a la pared con los tornillos incluidos.
3. Deslice el control remoto dentro del soporte.

NOTA

1. El control remoto no debe estar nunca expuesto a la luz solar directa.
2. El transmisor y receptor de señal debe mantenerse limpio para que se comuniquen correctamente. Utilice un paño suave para limpiarlos.
3. En caso de que algún otro aparato se ponga en funcionamiento con el control remoto, cambie su posición o consulte a su personal de reparaciones.

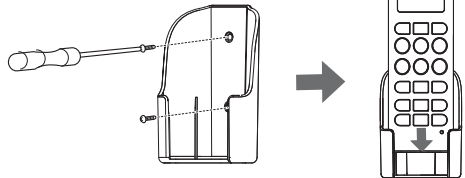

Método de funcionamiento

1. El receptor de señal se encuentra en el interior de la unidad.
2. Para utilizarlo, apunte el control remoto hacia la unidad. No debe haber ningún obstáculo entre ellos.

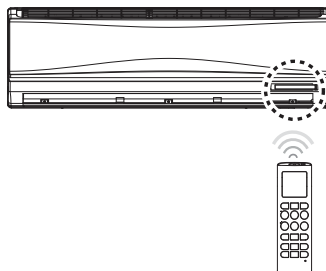

Mando a distancia inalámbrico (Modelo sólo enfriamiento)

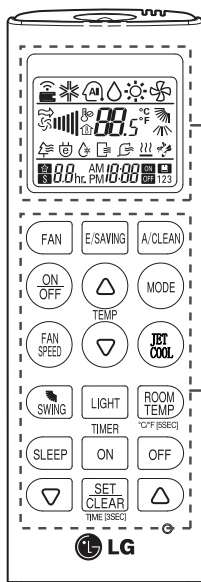

Pantalla de visualización

Panel de control

Panel de control	Pantalla de visualización	Descripción
		Botón del ventilador: El aire sale de la unidad interior hacia abajo sin cambio de temperatura ambiente.
		Botón modo auto suspensión*: Configura el modo auto suspensión.
		Botones de ajuste de la temperatura: Ajusta la temperatura de la habitación a la hora de enfriar y de calentar.
	-	Botón Encendido/Apagado: Enciende o apaga.
		Botón de la velocidad del ventilador interior: Ajusta la velocidad del ventilador.
		Botón de selección de modo de funcionamiento*: Selecciona el modo de funcionamiento. Refrigeración (❄️) / Auto funcionamiento (🌬️) / Deshumidificación (💧)
		Botón chorro refrigeración/calefacción*: enfría la temperatura interior en un corto periodo de tiempo.
		Botón de dirección del flujo de aire: Ajusta la dirección del flujo de aire en vertical.
		Botón de visualización de la temperatura: Visualiza la temperatura de la habitación.Pulse durante 5 segundos, conversión °C/°F
		Botón del temporizador: Configura la hora actual y el tiempo de inicio/fin.
		Botón de navegación y funciones*: Ajusta el tiempo y configure las funciones especiales. 🧹 : Auto limpiado/ 🔋 : Ahorro de energía en refrigeración
	-	Botón configurar/borrar: Configura o anula las funciones.
	-	Botón de reajuste: Reajusta la configuración del control remoto.
	-	Botón LUZ: Ajusta la luminosidad de la visualización de la unidad interior.

* Algunas funciones pueden no estar admitidas, dependiendo del modelo.

• Restablecer (pantalla): cuando pulse el botón de restablecimiento, todas las funciones mostradas en la pantalla del controlador remoto (imagen anterior) se visualizarán en la pantalla.

Mando a distancia inalámbrico (Sólo modelo bomba de calor)

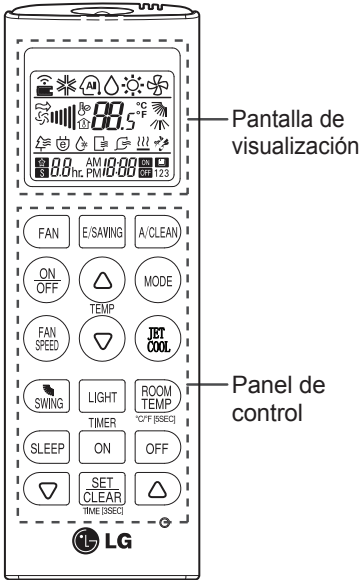

Pantalla de visualización

Panel de control

Panel de control	Pantalla de visualización	Descripción
		Botón del ventilador: El aire sale de la unidad interior hacia abajo sin cambio de temperatura ambiente.
		Botón modo auto suspensión*: Configura el modo auto suspensión.
		Botones de ajuste de la temperatura: Ajusta la temperatura de la habitación a la hora de enfriar y de calentar.
	-	Botón Encendido/Apagado: Enciende o apaga.
		Botón de la velocidad del ventilador interior: Ajusta la velocidad del ventilador.
		Botón de selección de modo de funcionamiento*: Selecciona el modo de funcionamiento. Refrigeración (❄️) / Auto conversión (🔄) / Deshumidificación (💧) / Calefacción (🔥)
		Botón chorro refrigeración/calefacción*: enfría la temperatura interior en un corto periodo de tiempo.
		Botón de dirección del flujo de aire: Ajusta la dirección del flujo de aire en vertical.
		Botón de visualización de la temperatura: Visualiza la temperatura de la habitación.Pulse durante 5 segundos, conversión °C/°F
		Botón del temporizador: Configura la hora actual y el tiempo de inicio/fin.
		Botón de navegación y funciones*: Ajusta el tiempo y configure las funciones especiales. 🧹 : Auto limpiado/ 🔋 : Ahorro de energía en refrigeración
	-	Botón configurar/borrar: Configura o anula las funciones.
	-	Botón de reajuste: Reajusta la configuración del control remoto.
	-	Botón LUZ: Ajusta la luminosidad de la visualización de la unidad interior.

ESPAÑOL

* Algunas funciones pueden no estar admitidas, dependiendo del modelo.

- Restablecer (pantalla): cuando pulse el botón de restablecimiento, todas las funciones mostradas en la pantalla del controlador remoto (imagen anterior) se visualizarán en la pantalla.

Modo funcionamiento

- 1** Pulse el BOTÓN ON/OFF (ENCENDIDO/APAGADO) para encender la unidad.
La unidad responderá con un pitido.



- 2** Pulse el botón de modo de operación.
Cada vez que pulse el botón, el modo de operación cambiará en la dirección de la flecha.

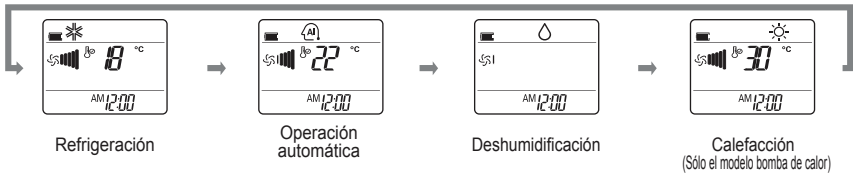

- 3** Para el funcionamiento de refrigeración o calefacción seleccione la temperatura de interior pulsando los BOTONES DE CONFIGURACIÓN DE TEMPERATURA AMBIENTE.
Para refrigeración, la temperatura puede configurarse entre 18°C - 30°C y para calefacción, el rango es de 16°C - 30°C.



- 4** Seleccione la velocidad del ventilador con el control remoto. Puede seleccionar la velocidad del ventilador.

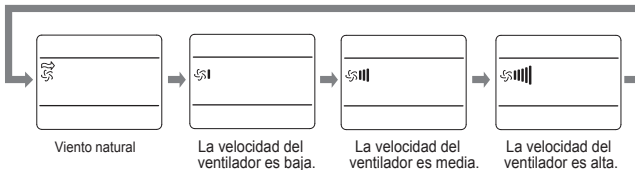

Brisa natural

- Para una sensación más fresca, pulse el BOTÓN DE SELECCIÓN DE VELOCIDAD DE VENTILADOR INTERIOR y seleccione el modo Brisa natural. En este modo, el aire parece una brisa natural cambiando de velocidad automáticamente.

Funcionamiento automático

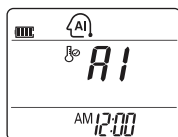

<Para modelos de refrigeración>

La temperatura y la velocidad del ventilador se configura automáticamente con los controles electrónicos basándose en la temperatura real de la sala. Si tiene calor o frío, pulse los botones de CONFIGURACIÓN DE TEMPERATURA para aumentar el efecto de calor o frío. No se puede cambiar la velocidad del ventilador de interior. Ya ha sido configurada por el Modo de operación automática.

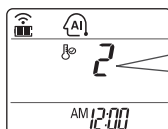

Código	Descripción
2	Enfriar
1	Enfriar ligeramente
0	Mantener la temperatura de la habitación
-1	Calentar ligeramente
-2	Calentar



<Para modelos de calefacción>

Puede seleccionar la temperatura y la velocidad de ventilador de interior que desee. Configuración de temperatura Rango: 18-30 °C

NOTA No podrá establecer la temperatura de ajuste actual y la velocidad del ventilador interior en este modo de funcionamiento. Aunque puede utilizar el cambio Chaos en esta operación. Si el sistema no está funcionando según lo deseado, cambie manualmente a otro modo.

Funcionamiento de deshumidificación sana

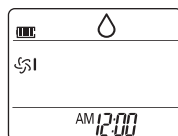

Durante la operación Healthy Dehumidification (Deshumidificación saludable)



□ Si selecciona el modo de deshumidificación con el BOTÓN DE SELECCIÓN DE MODO DE OPERACIÓN, el producto comenzará a ejecutar la función de deshumidificación. Configura automáticamente la temperatura de la sala y el caudal de aire a las mejores condiciones para deshumidificación, basándose en la detección de la temperatura actual de la sala.

En este caso, sin embargo, la temperatura seleccionada no se mostrará en el control remoto y no podrá controlar tampoco la temperatura de la sala.

□ Durante la función de deshumidificación saludable, la velocidad del ventilador se seleccionará según el algoritmo de optimización que responda al estado actual de la temperatura de la sala, de forma que las condiciones de la sala se mantengan saludables y cómodas incluso en la estación húmeda.

Operación circulación de aire

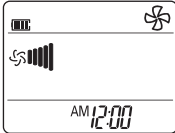

Esta operación hacer circular el aire sin enfriar ni calentar. Puede activarse pulsando el BOTÓN DE SELECCIÓN DE MODO DE OPERACIÓN. Una vez activada la circulación de aire, puede seleccionar la velocidad del ventilador pulsando el BOTÓN DE SELECCIÓN DE VELOCIDAD DE VENTILADOR DE INTERIOR.

FAN

Operación Limpieza automática

- ❑ Durante la operación Autolimpieza, se puede eliminar la humedad atrapada en las unidades de interior tras la operación de refrigeración o de deshumidificación saludable.

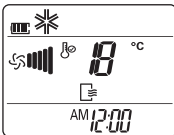

Seleccione la operación Autolimpieza con el botón de selección de función (A/CLEAN). Cada vez que la unidad se apague, el ventilador de interior seguirá funcionando durante unos 30 minutos de forma interna sin la operación de refrigeración o deshumidificación.

Esta función seca los restos de humedad y limpia internamente la unidad. Si pulsa de nuevo el botón Autolimpieza, esta función se cancelará.

A/CLEAN

NOTA

- ❑ Durante la función Autolimpieza, sólo se utilizarán los botones ON/OFF (ENCENDIDO/APAGADO), Plasma y Autolimpieza. Durante esta operación, se iluminará el indicador "Cooling" (Refrigeración).

Modo de refrigeración con ahorro de energía

El modo de refrigeración con ahorro de energía podemos ahorrar energía en la operación de refrigeración, ya que puede funcionar de forma eficiente configurando el tiempo de adaptación del cuerpo al cambio de tiempo y temperatura y ajustando automáticamente la temperatura que desee.



1. Pulse el BOTÓN ON/OFF (ENCENDIDO/APAGADO) para encender la unidad.
2. Seleccione la operación de refrigeración.
3. Pulse el BOTÓN MODO DE REFRIGERACIÓN CON AHORRO DE ENERGÍA.
4. Para cancelar el modo de refrigeración con ahorro de energía, pulse el BOTÓN MODO DE REFRIGERACIÓN CON AHORRO DE ENERGÍA de nuevo y la unidad funcionará en el modo anterior (Modo Refrigeración).

E/SAVING

ESPAÑOL

Luminosidad de pantalla (Opcional)

La luminosidad de la pantalla de la unidad puede ajustarse usando el control remoto. Abra la cubierta del control remoto y pulse el botón LED LUMINOSITY (LUMINOSIDAD DE LED). La pantalla estará oscura. Pulse el botón de nuevo para configurar el brillo de la pantalla.

LIGHT

Configuración de la hora actual

- 1 Pulse el BOTÓN CONFIGURAR ANULACIÓN durante 3 segundos.

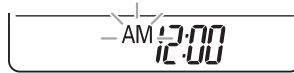





- 2 Pulse el BOTÓN DE CONFIGURACIÓN DE TEMPORIZADOR hasta configurar el tiempo que desee.

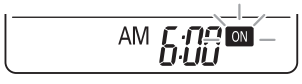

- 3 Pulse el botón SET/CLEAR (CONFIGURAR/BORRAR).

NOTA Compruebe el indicador para a.m. y p.m.

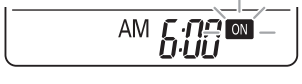
Operación ajuste del temporizador

Descripción	Botón del control remoto	Indicadores de la pantalla LCD
1 Pulse una vez el botón del temporizador para configurar "Encendido" o "Apagado".		
2 Pulse los botones de configuración de hora hasta que seleccione la hora que desee.		
3 Pulse el BOTÓN SET/CLEAR (CONFIGURAR/BORRAR).		

Cancelación de ajuste del temporizador

- Si desea cancelar la configuración del temporizador, pulse el botón SET/CLEAR (CONFIGURAR/BORRAR).

Operación Modo reposo

Pulse el botón de SUSPENSIÓN para configurar el tiempo, puede configurar el tiempo pulsando el botón de configuración.





Pulse el BOTÓN CONFIGURAR/BORRAR. Pulse el BOTÓN MODO AUTO SUSPENSIÓN de 1 a 7 veces. El modo suspensión se puede utilizar de 1 a 7 horas.





NOTA

- El modo sueño operará el ventilador de interior a una velocidad mínima en modo refrigeración y una velocidad baja en el modo calefacción para permitirle tener un sueño apacible.
- En los modos refrigeración o deshumidificación saludable:
La temperatura seleccionada aumentará automáticamente dos veces 1°C durante los siguientes 30 minutos consecutivos [máximo 2°C] para permitirle un sueño apacible. Esta será la temperatura final mientras funcione el modo sueño.

Control de dirección vertical/horizontal del flujo de aire (Opcional)

- Para ajustar la dirección del aire horizontalmente, pulse  repetidamente y seleccione la dirección deseada.
 - Seleccione  para ajustar automáticamente la dirección del flujo de aire.
- Para ajustar la dirección del aire verticalmente, pulse  repetidamente y seleccione la dirección deseada.
 - Seleccione  para ajustar automáticamente la dirección del flujo de aire.

NOTA

- El ajuste de la dirección vertical del flujo de aire puede no ser posible, dependiendo del modelo.
- El ajuste arbitrario del deflector puede causar fallos de funcionamiento.
- Si reinicia el aire acondicionado, comenzará a funcionar con la dirección de flujo de aire ajustada anteriormente; por esta razón, la posición del deflector de aire podría no corresponderse con el icono del mando a distancia. Cuando esto ocurra, pulse  o  para ajustar de nuevo la dirección del aire.

Del enfriamiento por chorro de aire frío

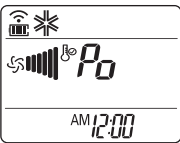

La función de chorro de aire frío puede ser empleada para enfriar rápidamente un cuarto en un día caluroso. Cuando esta función esté activa, el aire acondicionado funcionará en modo operación de enfriamiento, con una velocidad ultrarrápida del ventilador y una temperatura de 18 °C durante 30 minutos a fin de lograr un enfriamiento rápido y eficaz.

Podrá activar este funcionamiento presionando el BOTÓN JET COOL (enfriamiento por chorro de aire). Para cambiar del modo enfriamiento por chorro de aire al modo enfriamiento por velocidad alta del ventilador, presione de nuevo el BOTÓN JET COOL o BOTÓN SELECTOR DE VELOCIDAD DEL VENTILADOR INTERIOR o el BOTÓN DE AJUSTE DE TEMPERATURA AMBIENTE.



NOTA

- La función de calefacción o Jet Cool no puede activarse durante la operación de circulación de aire y la operación de cambio automático.

Funcionamiento Forzado

Procedimientos para el funcionamiento cuando no se puede utilizar el control remoto. La unidad se pone en marcha cuando se pulsa este botón. Si desea pararla, pulse el botón de nuevo.

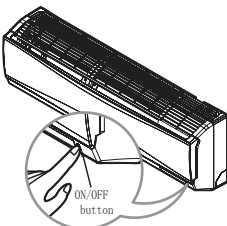

	Modelo de enfriamiento	Modelo de bomba de calor		
		Temperatura de la habitación $\geq 24^{\circ}\text{C}$	$21^{\circ}\text{C} \leq \text{temp. habit.} < 24^{\circ}\text{C}$	Temperatura de la habitación $< 21^{\circ}\text{C}$
Modo de funcionamiento	Enfriamiento	Enfriamiento	Deshumidificación saludable	Calentamiento
Velocidad de VENTILADOR interior	Alta	Alta	Alta	Alta
Seleccionar la temperatura	22°C	22°C	23°C	24°C

Operación de prueba

Durante la OPERACIÓN DE PRUEBA, la unidad opera en el modo de refrigeración con el ventilador de alta velocidad, sin tener en cuenta la temperatura y restaura en 18 minutos. Durante la operación de prueba, si se recibe la señal del control remoto, la unidad opera como fije el control remoto. Si desea utilizar esta operación, abra hacia arriba el panel delantero y mantenga presionado el botón ON/OFF durante 3-5 segundos. Después se emitirá un pitido 1 "beep". Si desea detener la operación, vuelva a presionar el botón.

Mantenimiento y servicio

⚠ ATENCIÓN

Antes de realizar labores de mantenimiento, desconecte la alimentación del sistema, cierre el interruptor y desenchufe el cable de alimentación.

Unidad interior

Limpie la unidad con un paño seco y suave. No utilice lejía o sustancias abrasivas.

⚠ ATENCIÓN

No utilice nunca los siguientes elementos:

- Agua caliente por encima de los 40°C Podría causar la deformación y/o decoloración de la unidad.
- Sustancias volátiles. Podrían dañar la superficie del aire acondicionado.
- No limpie el filtro 3M con agua, podría dañarse.



Filtros de aire

Los filtros de aire tras el panel/rejilla frontal deberán revisarse y limpiarse una vez cada 2 semanas o más a menudo si es necesario. Consulte los diagramas auto-explicativos para cada tipo de modelo a fin de saber cómo retirar los filtros. Limpie los filtros con una aspiradora o con agua templada y jabonosa. Si la suciedad aún resulta notable, lave el producto con una solución de detergente y agua templada. Déjelos secar a la sombra y vuelva a instalar los filtros en su lugar, una vez secos.

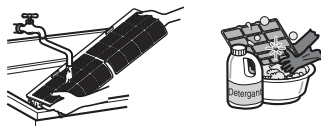

Filtros de plasma (Opcional)

Los filtros de plasma tras el filtro de aire deberán revisarse y limpiarse una vez cada 3 meses o más a menudo si fuera necesario. Consulte los diagramas auto-explicativos para cada tipo de modelo a fin de saber cómo retirar los filtros. Limpie los filtros con una aspiradora. Si la suciedad aún resulta notable, lave el producto con agua templada y déjelos secar a la sombra y vuelva a instalarlos en su lugar.



Filtro multi protección

Se debería comprobar y limpiar el filtro multiprotección ubicado tras el filtro de aire una vez al mes o más si necesario. A fin de retirar los filtros, véase los diagramas auto-explicativos para cada tipo de modelo. Limpie los filtros con un aspirador. No limpie el filtro multi protección con agua, podría dañarse. E introduzca el filtro en su posición original.

- Sugerimos que sustituya el filtro multi protección cada 6 meses.
- La ubicación del filtro puede ser diferente dependiendo del modelo.
- Si necesita más filtros, por favor, contacte con el centro de servicio de LG. (refiérase a la carta de garantía.)

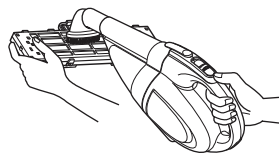

Instalación de un nuevo filtro multi protección

- Extraiga el filtro multi protección de la bolsa de plástico embalada aparte.
- Introduzca el filtro multi protección dentro de la caja.
- El filtro multi protección se instala con la marca 3M delante.

Desmontaje de filtros

⚠ ATENCIÓN

No toque el filtro plasma en los 10 segundos siguientes a la apertura de la rejilla de entrada, podría causar descargas eléctricas.

1. Tipo Deluxe (Tipo 1):

Abra la parte superior del panel e inclínelo como se muestra. Los ganchos del panel se desprenderán. Desmonte los filtros de aire. A continuación, extraiga el filtro de plasma.

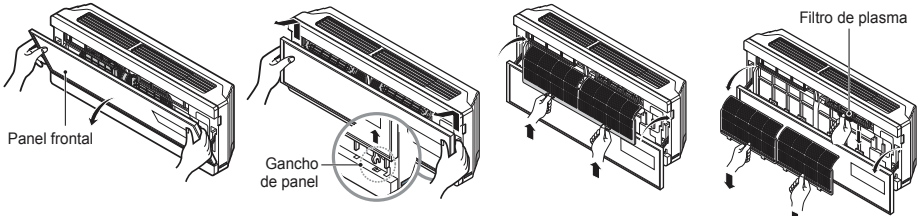

Una vez finalizada su limpieza y secado, vuelva a instalar los filtros en su posición original.

2. Tipo Deluxe (Tipo 2):

Abra el panel frontal como se muestra.

A continuación, extraiga levemente hacia delante la lengüeta del filtro a fin de desmontar el filtro de aire.

Tras desmontar el filtro de aire, retire el filtro de plasma y el desodorante extrayéndolo levemente hacia delante.

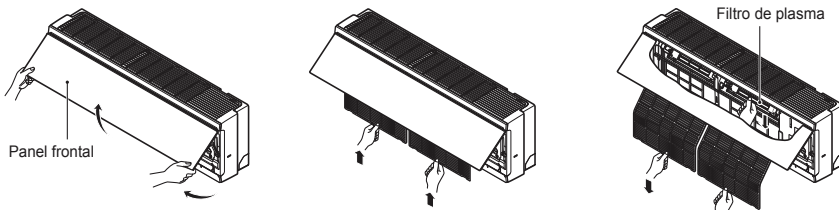

Instrucciones de uso del panel frontal

1. Cierre del panel frontal

Desplace la articulación de unión hacia arriba y cierre el panel frontal.

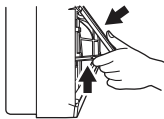

2. Desmontaje del panel frontal

Eleve la articulación de unión para enganchar el soporte, y desmonte el panel frontal hacia delante.

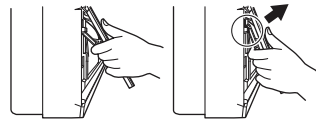

3. Tipo Split estándar : Existen dos métodos para abrir el panel delantero, según el tipo de aire acondicionado, como se explica a continuación:

Tipo 1: Abra el panel frontal como se muestra.

A continuación, extraiga levemente hacia delante la lengüeta del filtro a fin de desmontar el filtro de aire.

Tras desmontar el filtro de aire, retire el filtro de plasma y el desodorante extrayéndolo levemente hacia delante.

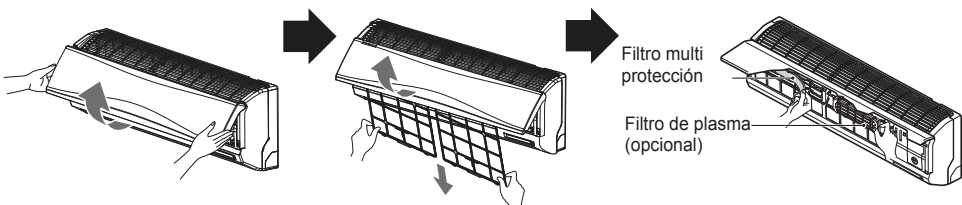

Tipo 2: Extraiga el panel delantero de ambos lados, como se muestra.

A continuación, tire levemente hacia delante de la lengüeta del filtro a fin de extraerlo. Una vez extraído el filtro de aire, retire el de plasma y el triple desodorante tirando con cuidado hacia delante.

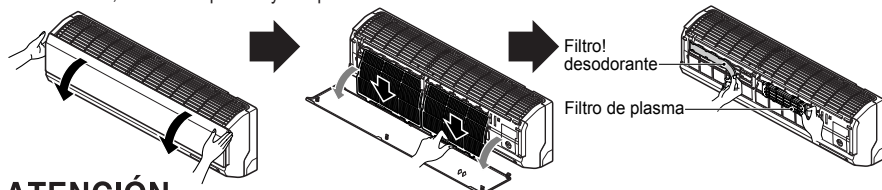

⚠ ATENCIÓN

No toque el filtro plasma en los 10 segundos siguientes a la apertura de la rejilla de entrada, podría causar descargas eléctricas.

Unidad exterior

Debe revisar habitualmente las bobinas del intercambiador de calor y los orificios del panel de la unidad exterior. Si están obstruidos con suciedad u hollín, el intercambiador de calor y los orificios del panel pueden limpiarse profesionalmente con vapor.

NOTA

Tener las bobinas sucias u obstruidas reduce la eficacia de funcionamiento del sistema y causa importantes gastos de funcionamiento.

Sugerencias

No enfríe demasiado el habitáculo.

Esto no es sano para su salud y además representa un derroche de electricidad.

Mantenga cerradas cortinas y persianas.

No permita que la luz directa del sol entre en el habitáculo mientras el aire acondicionado se encuentre en funcionamiento.

Mantenga uniforme la temperatura del habitáculo.

Ajuste la dirección del flujo de aire vertical y horizontal para asegurar una temperatura uniforme en todo el habitáculo.

Asegúrese que las puertas y ventanas estén bien cerradas.

En lo posible, vite abrir puertas y ventanas para mantener el aire frío en el interior del habitáculo.

Limpie el filtro de aire con regularidad.

Las obstrucciones en el filtro de aire reducen el flujo de aire y reduce los efectos de enfriamiento y deshumidificación. Limpie al menos cada dos semanas.

Ventile el habitáculo ocasionalmente.

Como las ventanas permanecen cerradas, es buena idea abrirlas para ventilar el cuarto de vez en cuando.

Configure el ventilador a alta velocidad para lograr un enfriamiento rápido y eficaz.

Cuando la velocidad del ventilador sea alta, la unidad proporcionará su capacidad nominal de enfriamiento.

Función de auto-diagnóstico

Esta unidad tiene una prestación incorporada de diagnóstico de error. El LED (Ⓛ) de la unidad parpadeará en caso de avería del termistor.

Si experimentara estas condiciones, por favor, contacte con su técnico/distribuidor

LED (Ⓛ) de muestra de error	Punto de control
<p>(una vez)</p>	<ul style="list-style-type: none"> • Termistor de temperatura ambiente interior abierto/cortocircuitado.! • Termistor de temperatura de los conductos interiores abierto/cortocircuitado.

Consejos de solución de averías ¡Ahorre tiempo y dinero!

El aire acondicionado puede funcionar de forma poco normal cuando:

Problema	Causas probables	Qué hacer
El aire acondicionado no se inicia	■ El aire acondicionado está desenchufado.	• Asegúrese que el aire acondicionado esté enchufado completamente en la salida.
	■ El fusible está fundido/el interruptor está activado.	• Compruebe el fusible/interruptor y sustituya el interruptor o reinicie el interruptor.
	■ Caída de tensión.	• Si experimenta una caída de tensión, apague el modo de control. Cuando se restablezca la tensión, espere 3 minutos para reiniciar el aire acondicionado y evitar la desconexión de sobrecarga del compresor.
	■ Alto o baja voltaje	• Si la tensión fuera inusualmente muy alta o muy baja, el interruptor se desconectaría.
El aire acondicionado o no enfría como debería	■ El flujo de aire está restringido.	• Asegúrese que no existen cortinas, persianas o mobiliario bloqueando la parte frontal del aire acondicionado.
	■ El filtro de aire está sucio	• Limpie el filtro al menos cada 2 semanas. Consulte la sección Servicio y Mantenimiento.
	■ El cuarto puede haber estado muy caliente.	• Al encender por primera vez el aire acondicionado, necesitará dejar pasar un tiempo hasta que el cuarto se enfríe.
	■ El aire frío se escapa.	• Revise los registros de calor abierto y los retornos de aire frío.
	■ Compruebe los ajustes de temperatura.	• Asegúrese de que sean correctos.
	■ Puede existir otra fuente de calor en el cuarto.	• Compruebe la existencia y retire tal fuente, o desconéctela durante el uso del aire acondicionado.

ESPAÑOL

Solicite servicio inmediatamente en las siguientes circunstancias

1. Toda condición fuera de lo común, como el olor a quemado, ruidos, etc..
No intente nunca reparar la unidad usted mismo, o reiniciar el sistema en tales casos.
2. El cable principal de alimentación está demasiado caliente o dañado.
3. Se genera un código de error mediante el auto-diagnóstico.
4. Fugas de agua en la unidad interior incluso con un nivel de humedad ínfimo.
5. Todos los interruptores (de seguridad, puesta a tierra) o fusibles sufren averías y, por ende, no funcionan correctamente.

El usuario debe realizar comprobaciones y labores de limpieza a fin de eliminar el riesgo de un mal funcionamiento.

ESPECIFICACIONES:

MODEL	VOLTAGE	REFRIGERACION		CALEFACCION	
		CONSUMO	CORRIENTE	CONSUMO	CORRIENTE
SP182CM N56	220 V~	1 750 W	8,3 A	-	-
SP182CM U56	220 V~	1 750 W	8,3 A	-	-
SP242CM N56	220 V~	2 335 W	11,0 A	-	-
SP242CM U56	220 V~	2 335 W	11,0 A	-	-



LG ELECTRONICS MEXICO, S.A. DE C.V.
Sor Juana Inés de la Cruz No. 555
Col. San Lorenzo Industrial
Tlalnepantla de Baz, Estado de México C.P. 54033
Teléfono: (55) 5321-1919
Sin Costo: 01800-3471919
Pagina Web: <http://www.lg.com.mx/>

