



Manual de Instruções

LCD - TV

22LU50FR / 26LU50FR

32LF20FR / 42LF20FR

32LH30FR / 42LH30FR

O modelo e número de série estão na etiqueta traseira do aparelho. Anote aqui as informações solicitadas e guarde esse guia e a nota fiscal como documentos permanentes da sua compra.

Data da compra: _____

Loja/Depart.: _____

Modelo: _____

Nº de série: _____

PARA OBTER MÁXIMA QUALIDADE DE IMAGEM SEM DISTORÇÃO, É NECESSÁRIO SINAL DIGITAL DE ALTA QUALIDADE EM FORMATO WIDESCREEN E O USO DE CONVERSOR/DECODIFICADOR DE SINAL.

Antes de ligar seu aparelho, por favor, leia cuidadosamente este guia e mantenha-o para futuras referências. Desenhos e Especificações estão sujeitas a mudanças sem prévio aviso.

IMPORTANTE

Antes de ligar (TVs LCD), posicione a **CHAVE SELETORA** na posição **ON**.



Nota: Para mais detalhes consulte a seção "Painéis" no manual de instrução.

ANTES DE USAR O APARELHO, REMOVA O FILME DE PROTEÇÃO DO PAINEL FRONTAL E (OU) TRASEIRO DA TV

SAC serviço de atendimento ao consumidor

4004 5400 Capitais e Regiões Metropolitanas

0800 707 5454 Demais localidades

WWW.LGE.COM.BR

EM CASO DE DÚVIDA, CONSULTE NOSSO SAC

Informações Gerais	03-04
Iniciando	05-09
Controle Remoto	10
Ajustes Iniciais	11-12
Ligando a TV	11
Configurações Iniciais	11
Menu Rápido - Q.MENU.....	11
Menu de Ajustes	12-18
Menu CANAL	12
Menu IMAGEM	12-13
Menu ÁUDIO.....	13-14
Menu HORA	14
Menu OPÇÕES	15
Menu USB.....	15-18
Funções Especiais	19
Resolvendo Problemas	20
Funções Avançadas	21-24
Especificações Técnicas	25
Certificado de Garantia	28

Apresentação

Prezado Consumidor,

Parabéns e bem-vindo à Família LG, você está levando para sua casa um produto de alta tecnologia e de fácil operação. Usufrua de todos os recursos lendo atentamente este manual e seguindo as orientações aqui descritas. Se ainda surgirem dúvidas fale conosco. O nosso número de atendimento está na capa deste manual.

Meio Ambiente

Somos uma empresa preocupada com o meio ambiente. O nosso compromisso é promover o aprimoramento contínuo, procurando desenvolver produtos com o máximo de materiais recicláveis. A sua consciência ambiental também é importante, destine esses materiais de forma adequada. Siga as dicas abaixo e colabore com o meio ambiente:

1. Manuais e Embalagens:

Os materiais utilizados nas embalagens (manuais, caixas de papelão, plásticos, sacos e calços de EPS - isopor) dos produtos LG são 100% recicláveis. Procure fazer esse descarte preferencialmente destinados a recicladores especializados.





2. Pilhas e Baterias:

As pilhas e baterias fornecidas podem ser descartadas direto no lixo doméstico (Conama nº 257 de 07/1999 e 263 de 11/99).

3. Produto:

No fim de sua vida útil destine corretamente materiais perigosos de nossos produtos (cinescópios, compressores, etc), encaminhando-os às companhias especializadas em reciclagem. Não queime e nem jogue em lixo doméstico.

Instruções de Segurança

	CUIDADO RISCO DE CHOQUE ELÉTRICO. NÃO ABRA.	
CUIDADO: PARA REDUZIR O RISCO DE CHOQUE ELÉTRICO, NÃO REMOVA A TAMPA TRASEIRA. NÃO INSIRA OBJETOS DENTRO DO APARELHO. NÃO EXISTEM PEÇAS PARA AJUSTE PELO USUÁRIO. ENCAMINHE-O AO SERVIÇO TÉCNICO AUTORIZADO		
Símbolos gráficos:		
 : indica a presença de alta tensão no interior do aparelho e que qualquer contato com partes internas deste produto é perigoso.		
 : alerta o usuário quanto a existência de instruções importantes no manual que acompanha este produto referente a operação e manutenção.		

Fonte de Alimentação

O aparelho deverá funcionar somente com o tipo de alimentação indicada na etiqueta. Se você não tem certeza do tipo de rede elétrica da sua residência, contate o revendedor ou a companhia de energia local.

Instruções de Instalação

1. Não exponha o produto sob luz solar direta, ou próximo a fontes de calor, como aquecedores, fornos e similares.
2. Não utilize o produto em lugares úmidos, como banheiros ou qualquer lugar sujeito à água.
3. O aparelho não deve ficar exposto à gotejamento ou esguicho, e nenhum objeto com líquidos deverá ser posto sobre ele.
4. Não use água para limpeza do produto. Isto pode causar danos ao produto ou causar choque elétrico.
5. Em caso de fumaça ou cheiro estranho vindo do aparelho, desligue-o e desconecte-o da tomada e contate o revendedor local ou posto de assistência autorizado.
6. Não tente consertar o produto por conta própria. Contate o revendedor local ou o posto de assistência autorizado.
7. Durante tempestades com raios, desconecte o aparelho da tomada e não toque no cabo da antena.
8. Dobre a ponta da antena entre os lados interno e externo do prédio, para evitar o fluxo da água da chuva.

9. Não coloque nenhum objeto nas fendas de ventilação do aparelho.
10. Não coloque objetos pesados sobre o produto.
11. O fio terra deverá estar conectado.
 - Se o fio terra não estiver conectado, pode ocorrer perigo de choque elétrico, causado pela fuga de energia.
 - Se o método de aterramento não for possível, um circuito paralelo com disjuntor deverá ser empregado e instalado por pessoal qualificado.
 - Não conecte o fio terra aos cabos de telefone.

Notas

- Não toque no cabo de força com as mãos molhadas, há risco de choque elétrico.
- Desconecte as conexões principais (exemplo: antena, dvd ou outro aparelho) antes de mover o produto.
- Não coloque o produto em uma instalação embutida como uma estante de livros ou prateleira. Fique atento à distância mínima permitida para uma boa ventilação.
- Quando o produto for instalado em uma mesa, tenha cuidado para não colocá-lo nas extremidades da mesma. Isto pode ocasionar queda e causar acidentes.
- Não instale antena externa próxima a linhas de energia. Isto pode causar choque elétrico.
- Evite puxar o cabo de força da tomada. Sempre desconecte-o pelo plugue.

Informações Gerais

- Assegure-se de que o cabo de força não esteja próximo de qualquer objeto quente como um aquecedor. Isto pode causar incêndio ou choque elétrico.
- Evite utilizar o aparelho quando o cabo, a tomada ou a conexão da saída de força estiver solta. Isto pode causar incêndio ou choque elétrico.
- Desconecte o produto da tomada antes de limpar. Não use limpadores líquidos ou à base de aerossol. Isto pode causar danos ao produto ou choque elétrico.
- Entre em contato com o Posto de Assistência Técnica Autorizada uma vez ao ano para limpar as partes internas do produto. O acúmulo de poeira pode causar falha mecânica.
- Em relação à saúde, o posicionamento dos espectadores muito perto da tela pode causar cansaço visual, irritação nos olhos, lacrimejamento e até dores de cabeça e no pescoço. Por este motivo, procure usar sempre o bom senso, evitando esses problemas, ao manter uma distância apropriada da tela.
- Desconecte o produto da tomada quando o mesmo permanecer fora de uso por longos períodos.
- Se a TV estiver fria ao toque, poderá haver uma "luz" pequena quando ela estiver ligada. Isto é normal, a TV não está com defeito.
- Alguns defeitos de pontos minúsculos poderão ser visíveis na tela, aparecendo como manchas vermelhas, verdes, ou azuis. Porém, elas não têm nenhum efeito adverso no desempenho do aparelho.

- Evite tocar ou colocar seus dedos contra a tela de LCD por longos períodos de tempo. Esta ação ocasiona distorções temporárias na tela.

Antes de "descartar" o aparelho

A luz fluorescente usada neste produto contém uma quantidade pequena de mercúrio. Não elimine este produto com o lixo geral da casa. A eliminação deste produto deve ser tratada de acordo com os regulamentos da autoridade local.

Manutenção



Para aumentar a vida útil do aparelho, limpe-o regularmente.

Nota: Antes de iniciar a limpeza do equipamento desligue-o da tomada.

Limpendo a tela

1. Molhe um pano macio em uma mistura de água morna com um pouco de detergente. Esprema bem o pano até que ele fique quase seco e então utilize-o em sua tela.
2. Para garantir que não exista resíduos líquidos na tela, deixe-a secar por alguns minutos e só depois ligue o aparelho na tomada.

Cuidados com a tela

Não é aconselhável deixar imagens estáticas por longos períodos, isto pode deixar marcas permanentes na tela. Este fenômeno é comum com as telas de LCD e portanto não está coberto pela garantia.

Nota: Ao selecionar um formato de tela, principalmente em 4:3, procure evitar que imagens

estáticas fiquem por mais de 2 horas nas telas de LCD afim de evitar este fenômeno.

Limpendo o gabinete

- Para remover sujeira ou poeira use a flanela fornecida com seu aparelho.
- Não utilize pano embebido em água ou outra substância.

Compatibilidades



Aviso importante



Evite o uso prolongado do aparelho com volume superior a 85 decibéis pois isto poderá prejudicar a sua audição.

Para estabelecer um nível de áudio seguro, recomendamos ajustar o volume a um nível baixo e em seguida aumentar lentamente o som até poder ouvi-lo confortavelmente e sem distorções. Também recomendamos evitar a exposição prolongada a ruídos muito altos. Para referência, listamos abaixo alguns exemplos, com as respectivas intensidades sonoras em decibéis.

EXEMPLOS		
Nível de Decibéis	30	Biblioteca silenciosa, sussurros leves.
	40	Sala de estar, refrigerador, quarto longe do trânsito.
	50	Trânsito leve, conversa normal, escritório silencioso.
	60	Ar condicionado a uma distância de 6 m, máquina de costura.
	70	Aspirador de pó, secador de cabelo, restaurante ruidoso.
	80	Tráfego médio de cidade, coletor de lixo, alarme de despertador a uma distância de 60 cm.
OS RUÍDOS ABAIXO PODEM SER PERIGOSOS EM CASO DE EXPOSIÇÃO CONSTANTE		
90	Metrô, motocicleta, tráfego de caminhão, cortador de grama.	
100	Caminhão de lixo, serra elétrica, furadeira pneumática.	
120	Show de banda de rock em frente às caixas acústicas, trovão.	
140	Tiro de arma de fogo, avião a jato.	
180	Lançamento de foguete.	

Informação cedida pela Deafness Research Foundation, por cortesia.

Lista de Acessórios

Ao desembalar certifique-se de que os seguintes acessórios acompanham o produto. Caso haja ausência de qualquer item, por favor contate o seu revendedor.

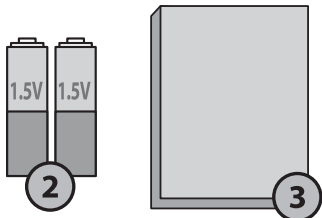
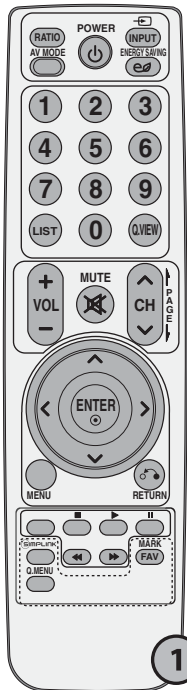

Itens comuns:

1. Controle Remoto;
2. Pilhas;
3. Manual de Instrução e Guia;
4. Cabo de Força

Flanela de Limpeza (alguns modelos)



• Use o pano de polir somente na parte externa do seu aparelho.

• Para limpar, não use muita força, seja cuidadoso, pois excessos podem causar descoloração e riscos no aparelho.

Para série LH30FR (32/42)



Para série LF20R (32/42)

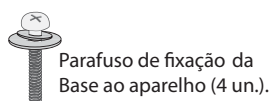
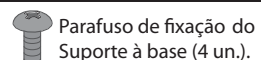

Tampa de proteção
32LF20FR



Tampa de proteção
42LF20FR



Para série LU50R (22/26)

(Para 22LU50FR)

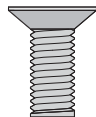

(Para 26LU50FR)

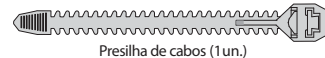
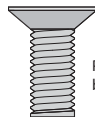

Para todas as séries exceto o modelo 22LU50FR

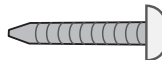

Desembalando...

Fixar base ao aparelho

1. 32/42LH30FR

1. Coloque o produto sobre uma superfície acolchoada para protegê-lo de possíveis danos.
2. Encaixe a base ao aparelho.
3. Efetue a fixação dos parafusos fornecidos.

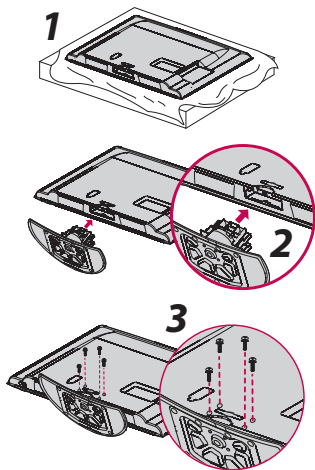

2. 32/42LF20R

1. Após colocar o produto sobre uma superfície acolchoada, encaixe o suporte à base fixando corretamente os parafusos fornecidos.

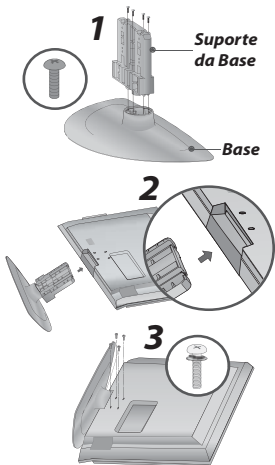

- 2/3. Encaixe a base ao aparelho e efetue a fixação dos parafusos fornecidos.

3. 22/26LU50FR

1. Após colocar o produto sobre uma superfície acolchoada, encaixe a base ao suporte e fixe corretamente os parafusos fornecidos.

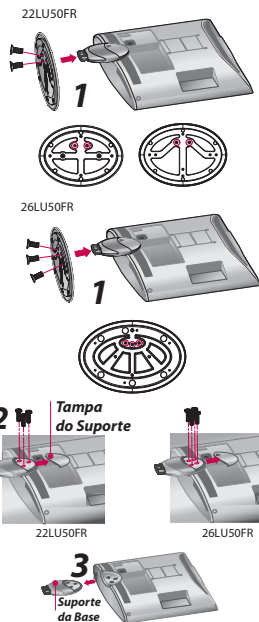

2. Caso queira instalar seu aparelho em uma parede, remova a tampa do suporte e em seguida os parafusos conforme a figura acima.
3. Remova o suporte do aparelho.

Notas:

- As imagens apresentadas podem ser diferentes de sua TV. Observe sempre a parte frontal da base antes de instalá-la.
- Ao fixar a base ao aparelho, verifique se os parafusos foram apertados completamente e não use força excessiva para fixá-los. Evite danos ao aparelho!

Instalando tampa de proteção

Ao remover a base, para instalar o aparelho na parede, melhore a visualização instalando a tampa protetora. Posicione a tampa corretamente e pressione-a levemente para encaixá-la.

1. 32/42LH30FR

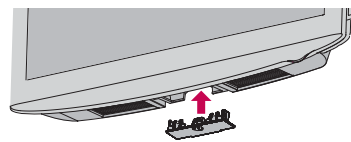

2. 32/42LF20R

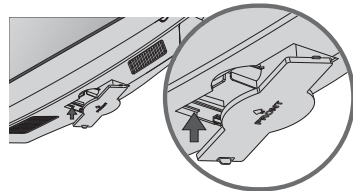

Nota: Este acessório varia de acordo com o modelo da TV. As imagens apresentadas são ilustrativas e servem somente como guia de instalação da tampa de proteção.

Organizando os cabos

Ao finalizar a instalação dos cabos, organize-os usando o organizador de cabos.

Notas:

- Antes de mover o aparelho para outro local desconecte todos os cabos de conexão, evitando assim acidentes ou danos ao aparelho.
- Cada modelo possui seu próprio organizador, use-o conforme instruções abaixo.

1. 22/26LU50FR

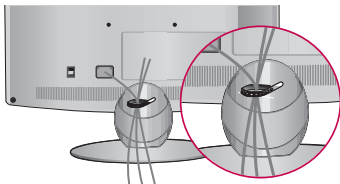

1. Após conectar os cabos de acordo com a sua necessidade, instale o organizador de cabos conforme a figura acima.

2. 32/42LH30R

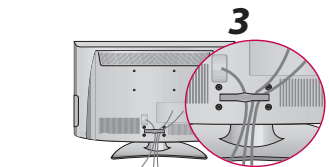
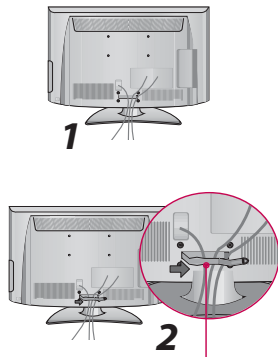

1. Instale e organize os cabos de acordo com a sua necessidade.
2. Instale a presilha de cabos conforme a a imagem.
3. Coloque os cabos dentro da presilha e feche-a.

Nota: Ao instalar o organizador não use força excessiva. Excessos na instalação poderão quebrá-lo.

Ventilação adequada

Ao instalar o produto em uma mesa ou parede garanta a distância mínima para facilitar a ventilação do aparelho.

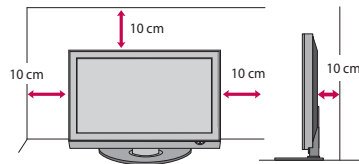

Fixar TV à Mesa (Exceto 22LU50FR)

Ao instalar a TV em uma mesa, fixe-a firmemente usando o parafuso fornecido.

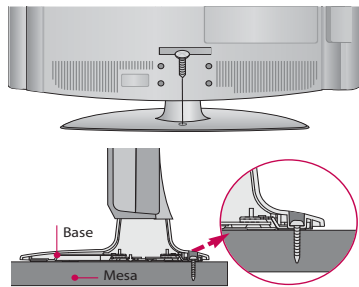

Nota: Para prevenir possíveis quedas ou

acidentes, siga corretamente as instruções de instalação.

Base giratória

(Exceto 22/26LU50FR)

Após fixar a base ao aparelho, ajuste manualmente o ângulo da tela (20°) usando a base giratória.

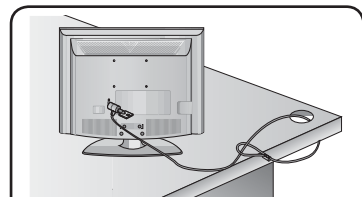
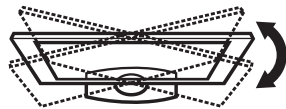

Sistema de Segurança

Kensington (alguns modelos)

- A TV está equipada com um conector Kensington. Conecte-o conforme imagem e instruções do fabricante.
- Para detalhes de instalação consulte o manual do produto ou visite <http://www.kensington.com>.
- Este acessório não é fornecido com a TV.

Painéis

Painel Frontal (Superior/Inferior)/Painel Lateral
Identifique facilmente as principais funções de operação que o aparelho possui na visão frontal/lateral do aparelho.

32/37/42/47LH30FR

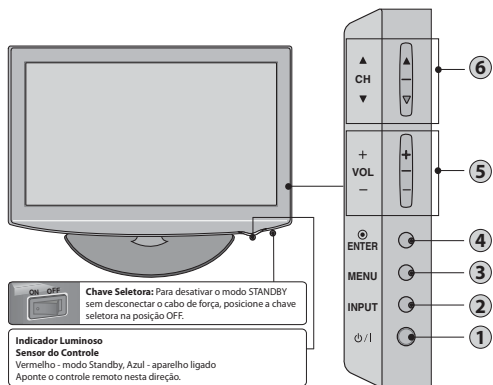

- POWER:** liga/desliga (Modo STANDBY) a TV.
- INPUT:** seleciona entradas disponíveis de acordo com o aparelho. Verifique as entradas disponíveis do aparelho no painel traseiro/lateral de conexões.
- MENU:** acessar o Menu de Ajustes.
- ENTER:** memoriza a função ajustada.
- Intensidade sonora:** ajusta o nível do volume da TV (VOLUME).

6. Seleção de canais: seleciona canais memorizados.

32/42LF20FR

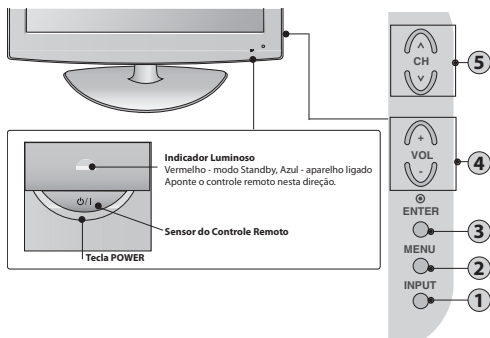

- INPUT:** seleciona entradas disponíveis de acordo com o aparelho. Verifique as entradas disponíveis do aparelho no painel traseiro/lateral de conexões.
- MENU:** acessar o Menu de Ajustes.
- ENTER:** memoriza a função ajustada.
- Intensidade sonora:** ajusta o nível do volume da TV (VOLUME).
- Seleção de canais:** seleciona canais memorizados.

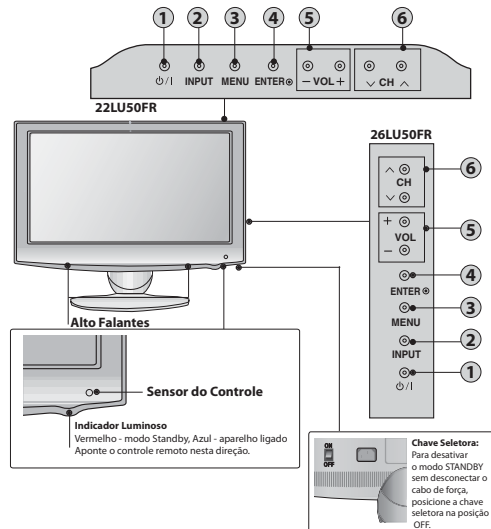

- POWER:** liga/desliga (Modo STANDBY) a TV.
- INPUT:** seleciona entradas disponíveis de acordo com o aparelho. Verifique as entradas disponíveis do aparelho no painel traseiro/lateral de conexões.
- MENU:** acessar o Menu de Ajustes.
- ENTER:** memoriza a função ajustada.
- Intensidade sonora:** ajusta o nível do volume da TV (VOLUME).
- Seleção de canais:** seleciona canais memorizados.

Painel Traseiro/Lateral (conexões)

Antes de ligar, identifique facilmente as opções de operação que o aparelho possui.

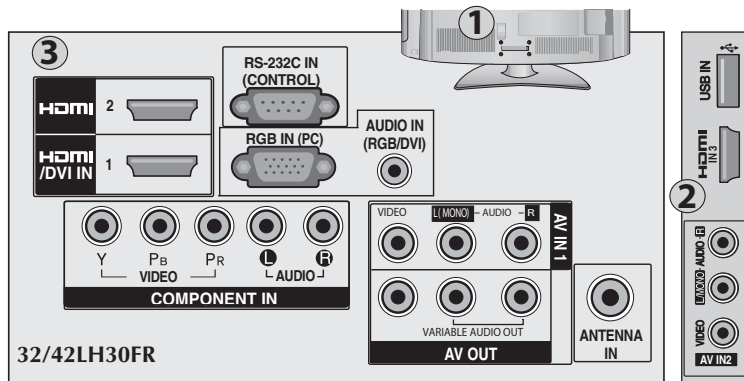

Notas:

- Para realizar a conexão de forma correta, consulte sempre o manual do equipamento externo.
- Para saber como conectar equipamentos externos em sua TV consulte nosso Guia de Conexões.

• Reduza o consumo de energia!

Para desligar a TV sem desconectar o cabo de força, posicione a chave seletora na posição **OFF**.

1. Conexão do cabo de força: conecte nesta entrada o cabo de força. Verifique a posição correta antes de conectá-lo.

2. Painel Lateral de Conexões:

- neste painel tenha acesso as seguintes conexões:
- **USB (32/42LH30FR):** conecte através desta conexão seu dispositivo USB.
 - **HDMI IN 3 (32/42LH30FR/26LU50FR):** para conectar aparelhos de vídeo HD e áudio digital via HDMI.
 - **HDMI IN 2 (32/42LF20FR):** idem ao HDMI IN3.
 - **AV IN 2 (Exceto 22LU50FR):** Conecte aqui suas fontes externas (DVD, VCR, Câmeras de Vídeo entre outros).

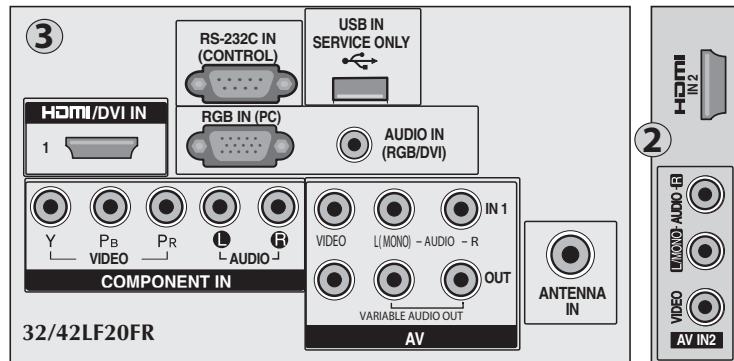
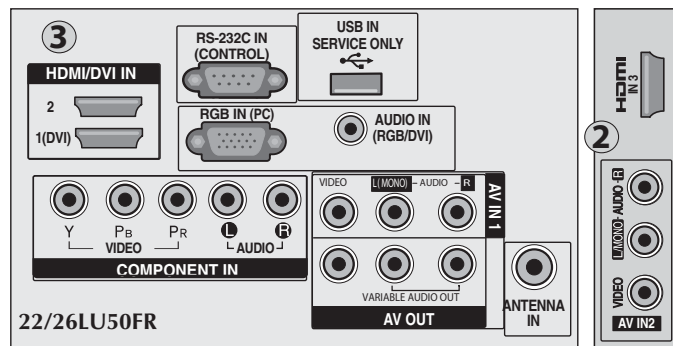

Controle Remoto

3. Painel Traseiro: neste painel conecte todos os seus equipamentos externos. As conexões são as seguintes:

- **HDMI/HDMI DVI IN (1/2) - (32/42LH30FR/22/26LU50FR):** idem painel lateral.
- **COMPONENT IN** Conecte aparelhos com saída vídeo componente (Y Pb Pr).
- **RS232:** conexão de serviço.
- **RGB IN (PC):** Use para conectar seu computador.
- **USB IN - Somente Service (32/42LF20FR/22/26LU50FR):** Usado para atualização de software.
- **AUDIO IN (RGB/DVI):** Use para conectar o áudio do PC.
- **AV IN 1:** idem painel lateral.
- **AV OUT (VARIABLE AUDIO OUT):** Distribua os sinais de áudio e vídeo analógico para outros equipamentos.
- **ANTENNA IN:** Conecte sua antena externa a este terminal para recepção do sinal da TV analógica.

Controle Remoto

32/37/42/47LH30FR

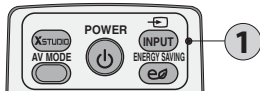

2226LU50FR/32/42LF20FR

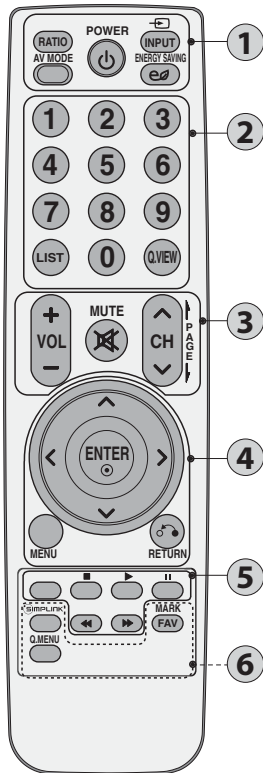

1

X STUDIO: Seleciona arquivos de Fotos, Músicas e Filmes.

POWER: Ligar/desligar (standby) TV.

RATIO: Seleciona o formato de imagem (Ex: 4:3, 16:9, Cine Zoom1, Just Scan e etc).

AV MODE: Ativa modos padrão de fábrica para imagem e som.

INPUT: Seleciona entradas disponíveis (AV1/2, HDMI 1/2 e etc).

ENERGY SAVING: Acessa as opções avançadas de controle de Economia de Energia.

2

TECLAS NUMÉRICAS: Use-as para selecionar canais rapidamente.

LIST: Exibe a lista de canais.

Q.VIEW: Retorna ao último canal acessado.

3

VOL +/-: Ajusta a intensidade sonora.

MUTE: emudece o aparelho.

CH ^/∇ (PAGE): Seleciona os canais disponíveis na lista de canais ou use para rolagem de páginas.

4

Setas Direcionais (^/∇/</>): Navega nos menus de tela.

ENTER: Confirma ajuste selecionado.

MENU: Acessa o menu de ajustes.

RETURN: Retorna ao menu anterior.

5

TECLAS DE REPRODUÇÃO: durante o modo de reprodução via **SIMPLINK** use-as para:

■ : parar reprodução / ► : iniciar reprodução / || : inserir uma pausa na reprodução / ◀◀ : retroceder reprodução, pressione repetidamente para aumentar a velocidade / ►► : avançar reprodução, pressione repetidamente para aumentar a velocidade.

6

SIMPLINK: Ativa o link entre o controle remoto e outro produto que possua a função **SIMPLINK**.

Q.MENU: Acessa o menu rápido.

FAV/MARK: Seleciona os canais favoritos.

Instalando as Pilhas

1. Retire a tampa do compartimento e insira as pilhas (tam. AAA) combinando corretamente a polaridade (+/+ e -/-) e feche a tampa.

Notas:

- Não misture pilhas velhas e novas e nem de tipos diferentes (padrão, alcalina, etc.).
- Para o controle funcionar corretamente a distância máxima é de 7m e ângulo em torno de 30 (graus) em cada direção.

Ligando a TV

1. Conecte o cabo de força no aparelho e depois ligue-o na tomada.
2. Para ligar pressione **⏻ / I** no painel frontal (superior/inferior) ou painel lateral da TV.

Dicas:

- Em modo standby use as teclas numéricas, **INPUT** ou **CH** **^** / **v** para ligar o aparelho.
- Aparelhos em modo standby consomem energia, para reduzir o consumo, posicione a chave seletora na posição off sem desconectar o cabo de força.
- Ao desligar o aparelho usando a chave seletora, as configurações de hora serão perdidas.

Configurações iniciais

Configure sua tv pela primeira vez seguindo os passos a seguir.

Acessando

Use as setas **^** / **v** / **<** / **>** para selecionar as opções e **ENTER** para confirmar.

1. Configurações de idioma:

Selecione o seu idioma para exibição de menus na tela.

Language		
English	Español	Português

2. Modos de Uso:

Onde o aparelho será usado? Se em residência, selecione **Modo Casa**. Para ambientes comerciais selecione **Modo Loja**.



Nota: No modo loja o aparelho retorna as configurações de imagens para o padrão de fábrica após alguns minutos.

3. Programação automática

Neste passo pressione **ENTER** para iniciar a programação automática de canais.

Nota: Para executar novamente este assistente acesse a opção **Configuração Inicial** no menu **Opções**.

Menu Rápido

Acesse as principais funções de sua TV com um simples clique. Pressione **Q.MENU** e exiba na tela o menu rápido.

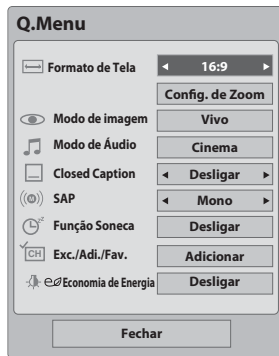

32/42LF20FR/22/26LU50FR



32/42LH30FR

1. **Formato da Tela:** seleciona um formato de exibição da imagem.
2. **Modo de Imagem:** seleciona um modo de imagem disponível.
3. **Modo de Áudio:** seleciona um modo de som disponível.
4. **Closed Caption:** seleciona modo Closed Caption (se disponível pelo canal).
5. **SAP:** seleciona o canal de áudio (Estéreo / SAP / Mono), se disponível pelo canal).
6. **Função Soneca:** seleciona um tempo para desligamento do aparelho.
7. **Exc./Adic./Fav.:** exclui e adiciona canais ou inclui canal na lista de favoritos.
8. **Economia de Energia:** seleciona o modo de economia de energia.
9. **Dispositivo USB:** Selecione Ejetar para desconectar o dispositivo USB.

Acessando

Teclas	Ação
^ / v	Seleciona a opção desejada.
< / >	Altera a opção selecionada.
ENTER	Confirma a ação e fecha o menu.

Menu de Ajustes

Usando este menu acesse as funções avançadas de sua TV. Navegue de maneira prática e rápida usando apenas o controle remoto.

Acessando

Teclas	Ação
MENU	Exibe/Fecha o Menu de Ajustes.
^ / √ < / >	Navega entre as opções disponíveis no Menu de Ajustes.
ENTER	Confirma uma ação.
RETURN	Retorna à última ação selecionada.

Nota: O uso destas teclas será constante ao usar o Menu de Ajustes, portanto ao acessar este menu lembre-se sempre delas.

Menu CANAL

Programação Automática

Executa a sintonia automática de canais.

1. Selecione **CANAL > Programação automática**. Pressione **ENTER** em **SIM**.

Notas: Para sintonizar todos os canais disponíveis aguarde o término da função.

Ao trocar a conexão antena/cabo, execute novamente a função.

Programação Manual

Cria uma lista personalizada de canais acessados através das teclas **CH** ^ / √.

1. Selecione **CANAL > Programação Manual**.
2. Selecione o modo **TV** ou **CATV (cabo)**, em seguida selecione o canal desejado. Se o canal estiver na lista a opção disponível será **Excluir**, se não, **Adicionar**.

Notas: Canais excluídos estarão disponíveis somente usando o teclado numérico ou através da tecla **LIST**.

Edição de Canal

Adiciona ou exclui canais rapidamente.

1. Selecione **Edição de Canal** e pressione **>**. No menu use **^ / √ / < / >** para selecionar a banda de sintonia (TV/CATV) ou canal.

2. Crie sua lista de canais pressionando **Tecla AZUL** (controle remoto) para adicionar (canais aparecem na cor preto), ou excluir (canais aparecem na cor azul).

- **CH** ^ / √: executa rolagem de páginas quando houver muitos canais.

Menu IMAGEM

Formato da tela

Seleciona um dos formatos disponíveis para exibição da imagem. Para acessar a função pressione **RATIO** repetidamente ou acesse a opção **Formato da Tela** em **Q.MENU** ou no **Menu de Ajustes**.



16:9 - Ajusta a imagem horizontalmente, mantendo a proporção para preencher toda tela.



Just Scan - Normalmente os sinais de vídeo são cortados entre 1 ~ 2%. Use este modo quando

desejar exibir a imagem completa, sem cortes.

Nota: Neste modo, se no sinal transmitido existir ruídos eles serão exibidos na tela.

Just Scan atua somente em Component/HDMI/DVI (720p/1080i/1080p).



4:3: - Selecione este modo quando desejar visualizar a imagem em tamanho padrão (4:3).



Zoom - Selecione este modo quando desejar visualizar a imagem sem alteração, porém as partes superior e inferior serão cortadas.



Cine Zoom 1 - Use este modo quando desejar ampliar ou reduzir a proporção da

imagem. Ajuste a proporção usando **< / >**, o ajuste varia de 1~ 16 (somente através do menu imagem).

Notas:

1. A imagem poderá distorcer ao usar o modo **Cine Zoom 1**.
2. No modo RGB-PC, estará disponível so-

mente 4:3 e 16:9.

Controle de Economia de Energia

Use esta função para reduzir o consumo de energia de seu televisor. Para acessar rapidamente os modos de controle pressione Energy Saving  e, em seguida **< / >**.

Esta função ajusta automaticamente o brilho da tela de acordo com o ambiente em que ela se encontra.

- Selecione entre 4 modos disponíveis **Mínimo**, **Médio**, **Máximo** ou **Desativar tela**.

Notas: Quando selecionar [Desativar tela], a tela irá desligar após 3 segundos.

- Pressione a tecla Energy Saving repetidamente para selecionar o ajuste desejado.

Modo de Imagem

Ajuste as imagens na tela usando um dos modos pré-ajustados de fábrica.

1. Selecione **IMAGEM > Modo de Imagem**. Os modos disponíveis são: **Vivo** → **Padrão** → **Natural** → **Cinema** → **Espor-tes** → **Jogos** → **Expert1** → **Expert2**.

Nota: Se preferir, pressione **Q.MENU** e acesse a opção **Modo de Imagem** e selecione o ajuste desejado.

Personalizando os ajustes

1. Selecione o modo de imagem desejado e pressione **^ / √** para selecionar um dos ajustes: **Luz Traseira** → **Contraste** → **Brilho** → **Nitidez** → **Cor** → **Tonalidade** → **Nitidez H** → **Nitidez V**.

Notas:

- Os ajustes de Nitidez H e Nitidez V só estarão disponíveis ao selecionar **Expert1** ou **Expert2**.
- Os ajustes de Nitidez H, Nitidez V, Cor e Tonalidade não estarão disponíveis no modo RGB-PC.
- A função Luz Traseira será desativada quando a função Economia de Energia estiver ativada.



- Use </> para personalizar o ajuste selecionado.

Controle Avançado (Imagem)

São ajustes adicionais que aumentam ainda mais a qualidade da imagem. Para acessar esta função selecione primeiro um dos modos de imagem, exceto Expert 1 ou 2.

- Selecione **Controle Avançado** e pressione >. Pressione ^/v para selecionar a opção desejada. Usando ^/v selecione o ajuste desejado para cada função.

Controle Expert

Os modos Expert 1 e 2 oferecem outras opções de ajuste, otimizando ainda mais a qualidade imagem.

- Em Modo de Imagem selecione **Expert 1** ou **2**. Em seguida use ^/v para selecionar **Controle Expert**.

Notas:

- Sobre informações dos modos disponíveis

para as funções Controle Avançado e Expert, consulte a tabela de informações.

- Algumas funções são exclusivas do modo Expert e serão exibidas somente neste modo.
- Para usar corretamente, selecione primeiro o Modo de Imagem desejado.

Funções para Controle Avançado e Modos Expert	
Temperatura de Cor	Ajuste quente para visualizar cores como vermelho ou frio para cores como o azul.
Contraste Dinâmico	Otimiza o contraste automaticamente de acordo com o brilho da imagem.
Cor Dinâmica	Ajusta automaticamente a cor da reflexão para reproduzir fielmente uma cor natural.
Redução de Ruído	Remove a interferência até o ponto onde não danifica a imagem original.
Gama	Gama alto avalia a exibição de imagens brancas e baixo gama avalia a exibição de imagens de contraste altas.
Nível de Preto	Ajusta o contraste e o brilho da tela. No nível baixo o brilho diminui, no alto ele aumentará. Nota: As opções de Alto e Baixo atuarão em AV (NTSC-M), HDMI ou Component. Em outro modo a opção ativada será "Automática".

Cores padrão	Converte as cores de diferentes filmes em cores (HD). Notas: Este recurso estará disponível HDMI 480p e Component 480i e 480p. Cinema Real será desativado em 480p.
Cinema Real Modo Filme	Torna a visualização de filmes o mais natural possível. Filmes em DVD e Blu-ray são gravados em 24 quadros por segundo.
Eye Care	Ajusta o brilho da imagem para evitar excesso de luminosidade. Nota: função indisponível nos modos Vivo, Cinema.
Gama de Cores	Maximiza e aumenta a qualidade das cores das imagens. Selecione Largura para usar este recurso.
Aprimorar Bordas	Melhora a qualidade de exibição das bordas das imagens. Nota: função disponível nos modos Cinema, Expert.
Filtro de Cor	Filtra cores específicas nas imagens. No modo RGB utilize este recurso para dar maior exatidão na Saturação e Cor da imagem.
Balanço (Branco)	Esta função de ajusta as cores da tela de acordo com a necessidade do usuário.

Sistema de Gerenciamento de Cores	Esta função permite fazer adaptações utilizando os padrões de cor (Vermelha / Verde / Azul / Ciano /Magenta / Amarelo) sem prejudicar outras cores, podendo ser utilizada como função para cores seletivas. Nota: Este recurso é desativado no modo RGB-PC.
OPC (alguns modelos)	Esta função reduz o consumo de energia mantendo o mesmo nível de brilho e melhorando o contraste.

Nota: Em modo RGB-PC, algumas opções de controle avançado e modos expert estarão desativadas.

Reiniciar Imagem

Use este recurso quando desejar retornar às configurações do aparelho para o modo padrão de fábrica.

- Selecione **Reiniciar(Imagem)** e pressione **ENTER**.

Nota: Esta função atua somente para os ajustes do menu **IMAGEM**.

Tela

Para mais detalhes, ver guia de conexões.

Menu ÁUDIO

Volume automático

Com este recurso o volume do aparelho será nivelado automaticamente para todos os programas. Para ativar, selecione **Ligar**.

Menu de Ajustes

Voz Nítida II

Destaca a voz das pessoas durante a programação. Para ativar, selecione **Ligar**.

Dica: Para melhorar ainda mais a emissão da voz durante uma programação, ajuste o **Nível** que varia entre - 6 ~ 6.

Nota: Se a função Voz Nítida II estiver na posição **Ligar**, 'SRS TruSurround XT' será desativado automaticamente.

Balanco

Use o recurso balanço quando desejar testar os alto falantes (esquerdo e direito) ou anular um deles de sua TV.

1. Selecione **Balanco**. Use </> para deslizar o controle total para direita (alto falante direito) ou para a esquerda (alto falante esquerdo).

Nota: Este recurso serve somente para testar os alto falantes, o uso excessivo desta função pode gerar sobrecargas ou até queimá-los.

Modo de Áudio

Este recurso ajusta de forma automática a qualidade do som de acordo com o programa exibido, sem a necessidade de ajustes especiais.

Os modos disponíveis são: **Padrão** → **Música** → **Cinema** → **Espportes** → **Jogos**.

Modo de Áudio Personalizado

1. Selecione **SRS Trusurround XT**, **Agudos** ou **Graves** e em seguida use </>

para ajustar o item selecionado.

Notas:

- Para personalizar os ajustes selecione primeiro um modo de áudio.
- A função **SRS** é uma tecnologia patenteada da **SRS**. Ela resolve o problema de áudio 5.1 canais em sistemas de 2 vias.
- Para usar '**SRS TruSurroundXT**' é necessário desativar a função '**Voz Nítida II**'.

Reiniciar (Áudio)

Use este recurso quando desejar retornar às configurações do aparelho para o modo padrão de fábrica.

1. Selecione **Reiniciar** e pressione **ENTER**.

Nota: Esta função atua somente para os ajustes do menu **ÁUDIO**.

Saídas de Áudio

Seleciona para qual aparelho externo o sinal da TV será distribuído.

1. Selecione **Saída de Áudio**. As opções são:

- **Saída Monitor:** use esta opção quando for distribuir os sinais da **AV OUT** para outra TV ou um Gravador de DVD.
- **Saída de Áudio Variável:** use esta opção quando for distribuir os sinais de áudio em um Amplificador, Home Theater ou outro equipamento de áudio.

Nota: No modo Saída de Áudio Variável, os controles de volume e mudo (mute) serão controlados pela tv.

Alto Falantes da TV

Use este recurso quando desejar anular a emissão de sons nos alto falantes.

1. Selecione **Auto-Falantes da TV**. Use \wedge/\vee e selecione a opção **Desligar**.

Nota: Ao selecionar Desligar não será emitido nenhum sinal sonoro. Para voltar ao modo normal selecione **Ligar**.

Menu HORA

Relógio

Ajusta a hora de sua TV.

1. Selecione **Relógio**.
2. Com \wedge/\vee selecione os ajustes. Pressione </> para modificá-los.

Nota: Ao desligar o aparelho usando a chave seletora as configurações de hora serão perdidas.

Desligar/Ligar TV

Desliga e liga a TV automaticamente no horário e função definida.

Notas:

- Ajuste o relógio para usar estas funções.
- A função **Desligar TV** sobrepõe a **Ligar TV** caso estejam configuradas para o mesmo horário.
- Para a função **Ligar TV** funcionar corretamente a TV deverá estar em Standby.
- Ao usar a função **Ligar TV** se nenhuma tecla for pressionada em duas horas o aparelho voltará automaticamente para

o modo standby.

1. Selecione a função desejada.
2. Para '**Desligar TV**' selecione Hora e Minuto. Para '**Ligar TV**', além dessas selecione **Canal e Volume**.
3. Use \wedge/\vee para selecionar a opção e </> para ajustar o item selecionado.

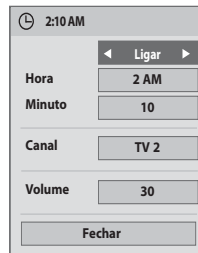

Ligar/Desligar: Ativa/Desativa a função.

Hora: Ajusta a hora desejada.

Minuto: Ajusta o minuto desejado.

Canal: Seleciona o canal desejado.

Volume: Seleciona o nível sonoro.

Função Soneca

Desligue o aparelho em um tempo determinado.

1. Pressione **Q.MENU** e selecione a função. Use </> selecione o tempo desejado para o desligamento da TV (o tempo varia de 10 ~ 240 minutos).

Nota: Ajuste também este recurso no menu **HORA** > **Função Soneca**.

Menu OPÇÕES

Idioma do Menu (Language)

Selecione idioma para os menus de tela.

1. Selecione a função. Usando </> selecione a opção desejada.

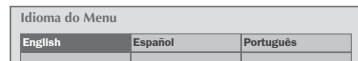

Nomear Entrada

Selecione um nome para sua conexão de acordo com o aparelho conectado.

Os nomes disponíveis são: **VCR** → **DVD** → **Set Top Box** → **Satélite** → **CATV Box** → **Jogos** → **PC** → **HD-DVD** → **Blu-ray**.

1. Selecione **Nomear Entrada**.
2. Selecione a conexão a ser nomeada, usando </> selecione um dos nomes disponíveis.

SIMPLINK: (Ver página 19)

Teclas Bloqueadas

Esta função trava as teclas do painel frontal (superior/inferior) ou lateral do aparelho. Para ativar, selecione **Ligar**.

Nota: Se esta função estiver no modo 'Ligar', só será possível ligar a TV. O uso das teclas do painel, estarão indisponíveis. Use esta função para evitar que pessoas não autorizadas usem o aparelho.

Closed Caption

Closed caption é o processo que exhibe o áudio de um programa que está sendo

transmitido em palavras (legendas) que aparecem na tela da TV.

1. Selecione **Closed Caption**.
2. No menu selecione **Ligar**. Use ^/∇ para selecionar **Modo**. Selecione as opções de modo usando </>.

• **Modo 1 e 2:** Modo 1 – áudio principal (legendas do áudio original). Modo 2 – áudio secundário (legendas do áudio secundário em inglês, se disponível).

• **Texto 1 e 2:** Texto 1/2 – exibe informações especiais como previsão do tempo, bolsa de valores, notícias, se disponibilizadas pelo canal.

Notas:

- Para selecionar Closed Caption pressione **Q.MENU** e acesse a função.
- Closed Caption só funciona se o canal selecionado disponibilizar este recurso.

Ajuste do ID da TV (Ver página 21)

Ajuste de botão liga/desliga (Indicador de Energia)

Ajuste a exibição do LED no painel frontal.

1. Selecione **Ajuste de botão liga/desliga (OPÇÕES)**.
 3. Use ^/∇ para selecionar a opção e </> para ajustar o item selecionado.
- **Luz de Standby:** Selecione Ligar para o LED ficar vermelho no painel frontal no modo STANDBY.

• **Botão liga/desliga:** Controle a exibição do LED ao ligar o seu aparelho.

Ligar: LED branco ou azul (alguns modelos).

Desligar: Sem exibição luminosa.

Modo Demonstração

Visualize na tela da TV as diversas funcionalidades que ela possui. Selecione "SIM", a função é automaticamente ativada ao selecionar Modo Loja (configurações iniciais). Para não visualizar esta função na tela, selecione Desligado.

Notas:

- Função disponível no modo RGB-PC.
- Ao selecionar Modo Casa (configurações iniciais), este modo de demonstração estará indisponível.
- Para sair da demonstração pressione qualquer tecla, exceto **VOL + / -** e **MUTE**.

Modo de Utilização

Ver item 2 da seção **Configurações iniciais**.

Configuração Inicial

Use esta função para retornar todos os ajustes para o padrão de fábrica.

1. Selecione **Configuração Inicial**.
2. No menu use </> para selecionar "Sim" ou "Não" e pressione **ENTER**.
3. Ao selecionar "Sim" o aparelho será desligado, e será ligado automaticamente no modo assistente. Mais detalhes no item "Configurações Iniciais".

Menu USB (32/42LH30FR)

Conectando...

1. Conecte seu dispositivo.

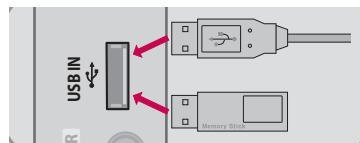

2. Será exibido o menu inicial. Selecione a opção desejada usando </> e pressione **ENTER** para confirmar.



3. Para acessar manualmente, pressione **XSTUDIO** ou **MENU > USB**.
4. No menu, selecione a opção desejada e pressione **ENTER**.
5. Para remover o dispositivo pressione **Q.MENU** e selecione **Remover USB**.

Lista de Fotos/Músicas/Filmes

Acesse suas fotos, músicas e filmes de maneira prática e rápida. A seguir vamos conhecer os itens disponíveis nas Listas de Fotos, Músicas e Filmes.

Nota: As funções de reprodução são específicas, porém o acesso a elas é idêntico.

LISTA DE FOTOS 2 3
Página 1/1 Desmarcado

Pasta Acima		0000.JPG	11/03/2008	
<input checked="" type="checkbox"/>	0001.JPG	11/03/2008	<input checked="" type="checkbox"/> 0002.JPG	11/03/2008
<input type="checkbox"/>	0003.JPG	11/03/2008	<input type="checkbox"/> 0004.JPG	11/03/2008
<input type="checkbox"/>	0005.JPG	11/03/2008	<input type="checkbox"/> 0006.JPG	11/03/2008

Drive 1
0001.JPG
640x480, 252KB
Pasta Acima 1

Mover Opções CH Alterar Página MARK Marcar Sair 4

Identificando...

1. Use para mover um nível acima.
2. Exibe o número de páginas existente.
3. Exibe informações sobre arquivos marcados/desmarcados.
4. Use para navegar/selecionar.
 - **^ / v / < / >**: navega entre os itens.
 - **ENTER**: acessa as opções específicas.
 - **CH ^ / v**: executa a rolagem das páginas quando houver muitos arquivos.
 - **MARK**: selecionar arquivos aleatoriamente. Use quando desejar criar uma lista personalizada de fotos, músicas e filmes para reprodução.
 - **RETURN**: sai do menu. Para acessar novamente pressione **XSTUDIO**.

Opções de Fotos

Ao selecionar uma foto pressione **ENTER** e acesse a lista de opções para este modo.

1. **Visualizar/Exibir marcados**: selecione esta opção para visualizar a(s) imagem(ns) selecionada(s).
2. **Marcar Tudo/Desmarcar Tudo**: selecione para marcar/desmarcar todos os arquivos da pasta (item comum com músicas e filmes).
3. **Excluir**: exclui o(s) arquivo(s) selecionado(s) (item comum com músicas e filmes).
4. **Fechar**: fecha o menu de opções (item comum com músicas e filmes).

Opções de Músicas

1. **Reproduzir / Reproduz marcados / Reprodução com Fotos**: Selecione esta opção para reproduzir a(s) música(s) selecionada(s), ou ative a reprodução da música com fotos.
2. **Parar reprodução**: pára a reprodução da música selecionada (item comum com filmes).

Opções de Filmes

1. **Reproduzir/Reproduz marcados**: Selecione esta opção para reproduzir o(s) filme(s) selecionados(s).

Opções avançadas - Fotos

1. Selecione a opção **Visualizar** ou **Exibir marcados** e pressione **ENTER** para

confirmar. No menu pressione **v** para ter acesso as funções de reprodução no modo foto.

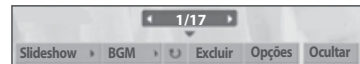

- **Slideshow**: inicia apresentação das imagens em slideshow.
- **BGM**: inicia apresentação das imagens em slideshow com músicas.
- **Rotação**: rotaciona as imagens em ângulos de 90°.
- **Excluir**: Exclui a imagem selecionada.
- **Opções**: Acesse esta opção para ajustar a velocidade do Slideshow e selecionar a pasta de músicas para BGM.

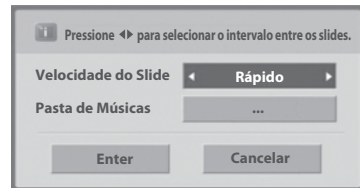

- Ao selecionar a pasta de músicas. Use **> / < / > / ^ / v** para selecionar a pasta, para confirmar selecione e pressione **ENTER**.
- **Ocultar**: oculta o menu avançado, para exibí-lo pressione **ENTER**.

Opções avançadas - Músicas

- **Criando uma lista personalizada**: pres-

Menu de Ajustes

sione **MARK** para selecionar as faixas desejadas e selecione a opção **Reproduz marcados** para iniciar a reprodução da sua lista personalizada.

- Use os botões **■/▶/⏏/◀/▶** para reprodução no modo música.

Notas:

- Músicas protegidas não serão reproduzidas.
- A lista personalizada será usada durante a exibição de slideshow com músicas.
- Para arquivos danificados ou corrompidos o contador não será exibido ou ele poderá ficar sempre em '00:00'.
- Para evitar o desgaste da tela, é executada uma proteção com movimentos aleatórios durante a reprodução. Para sair da proteção de tela, pressione **ENTER**, **■** ou **RETURN**.
- Arquivos menores que 32Kb não serão reproduzidos.

Opções avançadas - Filmes

- Use os botões **■/▶/⏏/◀/▶** para reprodução no modo filme.
- Ao usar **◀◀/▶▶**, pressione repetidamente para selecionar uma velocidade em retrocesso/avanço.

Nota: Para alguns arquivos a função retrocesso estará indisponível e a função avanço atuará somente em duas velocidades.

- Use **</>** durante a reprodução, para in-

dicar sua posição na barra de progresso.

Nota: Para alguns arquivos esta função estará indisponível.

Idiomas de áudio e legendas

Durante a reprodução de um filme acesse as opções de áudio e legendas pressionando a tecla **VERMELHA** (controle remoto). As opções a seguir são para filmes com mais de um idioma (áudio/legenda) e filmes com legendas em arquivos externos.



- **Tamanho da imagem:** controla o tamanho da exibição do filme (Tela Inteira / Original).
- **Idiomas das Legendas:** selecione um idioma de legendas disponível (somente arquivos *.divx).
- **Idioma de Áudio:** seleciona um idioma

de áudio disponível (somente arquivos *.divx).

- **Legendas:** controla a exibição de legendas a partir de arquivos externos (Ligar/Desligar).
- **Idioma:** seleciona a lista de caracteres disponíveis para o idioma selecionado.
- **Sincronizar:** ajusta a sincronia entre o áudio emitido e a legenda exibida.
- **Posição:** ajusta a posição da legenda durante sua exibição.

Dicas:

- Para exibir legendas corretamente, copie os dois arquivos na mesma pasta e com o mesmo nome, tanto o filme, quanto a legenda.
- Neste modo será exibida a barra de progresso, para ocultá-la pressione **ENTER**.

Código de Registro DIVX

Você pode usar este código para alugar filmes através do sistema VOD (Vídeo sob demanda).

1. Selecione **USB > DivX (Código Registro)**. Use o código do registro para comprar ou alugar os filmes do serviço DivX® VOD no site www.divx.com/vod. Siga as instruções, faça o download do vídeo, copie-o em uma unidade USB e reproduza-o na TV.

Nota: O código de registro é exclusivo para este aparelho. Portanto não tente reproduzir arquivos divx baixados no sistema VOD

de outros aparelhos nesta TV, pois eles não serão reproduzidos.

Desativar

Esta função deleta sua autenticação existente e gera uma nova para ser usada no sistema de compra VOD.

Esta autenticação é requerida quando usar arquivos no sistema VOD com DRM (controle de reproduções).

1. Selecione **USB > Desativar**. Selecione 'Sim' e anote o seu novo código.

Notas Gerais:

As informações aqui descritas são válidas para os modos, Fotos, Músicas e Filmes.

- Quando estiver no menu se nenhuma tecla for pressionada por um período de tempo, o aparelho retorna automaticamente ao modo anterior.
- Quando o arquivo estiver sendo aberto, algumas teclas podem não atuar.

Informações sobre Compatibilidade

Arquivos de Imagens

- **Tipo/Extensão:** JPEG/* .jpg.
- **Largura:** 4800 x sem limite (pixels).

Notas:

- JPEG em modo progressivo não serão exibidos.
- Para slideshow com música, se nenhuma tecla for pressionada, em 4 horas a repro-

Menu de Ajustes

dução será cancelada.

- O formato bitmap não é suportado.

Arquivos de Músicas

- **Tipo/Extensão:** MP3 / *.mp3.
- **Taxa de Bits:** 32 ~ 320Kbs.
- **Frequência:** 32 ~ 48kHz (MPEG 3).

Arquivos de Filmes

- **Tipo/Extensão:** *.avi, *.divx, *.mpg, *.mpeg, *.mpe, *.vob, *.dat.
- **Formato do Vídeo (Codec):** MPEG1, MPEG2, MPEG4 (não suporta Microsoft MPEG 4 V.2, V.3), DIVX 3, 4, 5 e 6 (reprodução), DIVX VOD (DRM), XVID.
- **Formato de Áudio (codec):** MPEG, MP3, PCM e Dolby D e AC3.
- **Taxa de Bits:** 32 ~ 320Kbs (MP3).
- **Frequência:** 32 ~ 48kHz (MP3).
- **Formato de Legendas suportadas:** *.smi, *.srt, *.sub (MICRODVD, SubViewer 2.0), *.ass, *.ssa, *.txt (DVD Subtitle System).
- **Tamanho:** 720 x 480 / 720 x 576 pixels.
- **Taxa de Quadros:** 30 em 720x480 ou 25 em 720x576.

Notas:

- Para arquivos de legendas baixados direto da internet a empresa não garante sua total compatibilidade, pois alguns desses arquivos podem usar codificação diferente da especificada.
- Algumas legendas criadas pelo usuário poderão não funcionar corretamente.

- Alguns caracteres especiais não são suportados nos arquivos de legendas.
- Tags no formato HTML não são suportados nos arquivos de legendas.
- Para os arquivos de legenda, use somente programas capazes de codificar suas legendas em ASCII.
- Os arquivos de filme danificados não podem ser reproduzidos, e certas funções podem ser limitadas.
- Se a estrutura de áudio e vídeo do arquivo gravado não for intercalada, o vídeo ou o áudio será reproduzido.
- Mesmo os códigos suportados talvez não possam ser reproduzidos dependendo da condição em que foi codificado.

Cuidados ao usar a conexão USB

- A reprodução de filmes pode não funcionar corretamente em dispositivos que não possuam suporte a alta velocidade (USB 2.0).
- Só um dispositivo USB é reconhecido. Portanto, não é possível o uso de HUB USB.
- Dispositivos que usam programas de reconhecimento automático e driver próprio podem não ser reconhecido pelo aparelho.
- Ao usar um multi-leitor de cartão, serão admitidas no máximo quatro dispositivos simultaneamente.
- A velocidade de reconhecimento pode

depende do dispositivo conectado.

- Não desligue a TV ou desconecte o dispositivo enquanto o mesmo estiver em funcionamento. Isto acarreta perda de dados ou danifica seu equipamento.
- Não conecte dispositivos usados para armazenar arquivos de computador (documentos, planilhas, etc). Isto pode causar na TV mau funcionamento ou falhar ao ser conectado. Use dispositivos que contenham arquivos normais de música, imagens ou filmes.
- Se o seu dispositivo USB necessita de fonte externa, não esqueça de conectá-la. Caso contrário, o dispositivo não será reconhecido.
- Para dispositivos USB via cabo, use somente o cabo fornecido pelo fabricante. Cabos de grande extensão podem dificultar o reconhecimento do dispositivo.
- Alguns dispositivos USB não são suportados ou podem não ser reconhecidos.
- Faça sempre cópias de segurança de seus arquivos, pois alguns dados podem ser perdidos caso ocorra queda de energia ou se o dispositivo for removido de forma errada. A administração dos dados é de responsabilidade do consumidor e o fabricante não cobre danos referente aos dados.
- O limite máximo é 999 arquivos e pastas, dados acima deste valor não serão reconhecidos.
- Use somente dispositivos USB formata-

dos em FAT16, FAT32 e NTFS (sistema de arquivos do Windows). No caso de uma partição diferente o dispositivo não será reconhecido. *Em sistema NTFS a função apagar arquivos não estará disponível.*

- Esta conexão não suporta USB HDD (Discos USB).
- A exibição de nomes de arquivo na tela da TV não deve ultrapassar 128 caracteres.
- Se o dispositivo USB for conectado à TV em modo standby, ao ligar o aparelho ele será reconhecido automaticamente.
- Devido a codificação GMC, alguns arquivos podem não ser reproduzíveis.

Funções Especiais

Lista de Entradas

Use para selecionar uma entrada desejada. Pressione **INPUT** repetidamente ou use **</>** para selecionar a entrada desejada.



Lista de Canais

Acesse rapidamente sua lista de canais pressionando **LIST**.

- **^/∨** - seleciona o canal desejado.
- **ENTER** - confirma a seleção.
- **CH ^/∨** - vai a próxima página quando houver mais canais na lista.



Lista de Canais Favoritos

Crie sua lista de canais favoritos. Para acessá-los pressione **FAV**.

1. **Para incluir canais à lista:** Selecione o canal desejado e pressione **Q.MENU**. Selecione o item **Excl./Adic./Fav**.
2. Selecione **"Favorito"** para o canal sele-

- cionado e pressione **ENTER** para confirmar.
3. Repita a operação para incluir mais canais. Para acessar os canais use as mesmas teclas da função **LIST**.

Função AV MODE

Selecione seu modo de imagem e de som de acordo com o programa exibido, pressionando **AV MODE**.



Notas:

- Ao selecionar **Cinema**, **Esportes** ou **Jogos** com a função **AV MODE**, o modo será selecionado respectivamente no 'Modo de Imagem' e 'Modo de Áudio'.
- Ao selecionar **Desligar** com **AV MODE**, o modo de imagem inicial será selecionado.

Função SIMPLINK

Use esta função para controlar seus dispositivos externos como DVDs, Home Theaters a partir do controle remoto da TV.

Esta função funciona apenas se o dispositivo estiver conectado via entrada HDMI e for compatível com SIMPLINK.

Ativando a Função

1. Pressione **MENU** > **Opções** > **SIMPLINK**.
2. Selecione **Ligar** para ativar a função.

Funções SIMPLINK

- **Reprodução Direta:** Após conectado, o aparelho é controlado automaticamente.
- **Seleção de Dispositivo:** Selecione o dispositivo desejado.
- **Reproduz Discos:** Reproduz e controla os dispositivos com um único controle.
- **Auto Desligamento:** Desliga automaticamente ao desligar a TV.
- **Seleção de Áudio:** Quando conectado a um Home Theater, selecione as saídas sonoras tanto da TV quanto do Home.

Menu SIMPLINK

1. Para acessar, pressione **SIMPLINK**.
2. Selecione a fonte de reprodução e pressione **ENTER**.
 - **TV:** Seleciona a programação corrente da TV ou o último canal selecionado.
 - **DISC/VCR/HDD Recorder:** Seleciona o dispositivo conectado para reprodução e/ou gravação.
 - **Cxs. Acústico.:** Seleciona quais saídas sonoras usar — alto-falantes da TV ou as caixas acústicas do Home Theater.
3. Use **^/∨/</>**, **■/▶/||/◀/▶▶** e **ENTER** para controlar seu dispositivo com a função SIMPLINK.

Notas:

- Ao selecionar outro dispositivo usando **INPUT**, SIMPLINK será cancelada.
- Ao conectar um Home Theater os alto falantes da TV são automaticamente desligados.
- Para utilizar a função SIMPLINK, o cabo HDMI deve estar na versão 1.3 *CEC ou superior.

Resolvendo Problemas

Problemas durante operação	
O controle remoto não funciona corretamente	<ul style="list-style-type: none">• Verifique se há algum objeto que esteja causando obstrução entre a TV e o controle remoto.• Instale as pilhas na polaridade correta + para + e - para -.• Instale pilhas novas.
A energia é desligada rapidamente	<ul style="list-style-type: none">• O aparelho está com a Função Soneca ativada. Desative-a!• Verifique os ajustes de energia e se o fornecimento de energia foi interrompido.
Não há imagem na tela	
Sem imagem e sem som	<ul style="list-style-type: none">• Verifique se o aparelho está ligado.• Tente sintonizar outro canal.• Verifique se o cabo de força está conectado corretamente.• Verifique a posição ou a direção da antena.• Teste se há corrente elétrica ligando outro aparelho na tomada.
A imagem aparece lentamente após ligar a TV	<ul style="list-style-type: none">• Isto é normal. A imagem é interrompida durante o processo de inicialização da TV. Por favor, entre em contato com a assistência técnica caso a imagem não apareça após 5 minutos.
Sem cor, cor fraca, ou imagem ruim	<ul style="list-style-type: none">• Ajuste as definições de cores no menu Imagem.• Mantenha uma boa distância entre o VCR e a TV.• Tente outro canal. O problema pode estar na transmissão.• Verifique a conexão dos cabos de vídeo e antena.• Ative qualquer função para restabelecer o brilho da imagem.
Barras vertical/horizontal ou imagem trêmula	<ul style="list-style-type: none">• Verifique se há fontes de interferência local como eletrodomésticos ou ferramentas elétricas.
Recepção ruim para alguns canais	<ul style="list-style-type: none">• A estação selecionada está com problemas. Sintonize outra emissora.• O sinal da estação está fraco. Reoriente a antena na direção da emissora.• Verifique as possíveis causas das interferências.
Linhas ou barras na imagem	<ul style="list-style-type: none">• Verifique a antena (mude a direção).
Sem imagem ao conectar via HDMI	Cheque a versão do cabo de HDMI. Ele deve ser de versão 1.3 ou maior. Cabos com versões anteriores podem causar mau funcionamento.
Não há som no aparelho	
Imagem OK, mas sem som	<ul style="list-style-type: none">• Pressione VOL ou VOLUME.• Pressione MUTE.• Tente outro canal. O problema pode estar na emissora.• Verifique a conexão dos cabos de áudio.
Não há sinal de som nos alto falantes	<ul style="list-style-type: none">• Ajuste o item Balanço no menu Áudio ou Ative a função Alto Falantes da TV.
Ruídos vindo do interior do aparelho	<ul style="list-style-type: none">• Uma mudança na umidade ou temperatura do ambiente pode resultar em um som estranho quando a TV estiver ligada ou desligada. Isto não indica problema no aparelho.
Sem som ao conectar via HDMI ou USB	<ul style="list-style-type: none">• Cheque a versão do cabo HDMI (V. 1.3)• Cheque a versão do seu dispositivo USB (V. 2.0)• Use arquivos de áudio/vídeo com formatos diferentes (consulte a compatibilidade do formato).
Problemas no modo PC (somente para este modo)	
Sinal fora de especificação	<ul style="list-style-type: none">• Ajuste a resolução e a frequência Horizontal e Vertical.• Verifique a conexão dos cabos.• Verifique a fonte de energia.
Barras verticais e Ruídos ao fundo & Ruído Horizontal & Posição incorreta	Ajuste os valores para Relógio, Fase, Posição H/V ou execute a Configuração Automática.
A cor da tela está instável ou monocromática	<ul style="list-style-type: none">• Verifique o cabo de conexão.• Ajuste ou reinstale a placa de vídeo do PC.

Código Infravermelho

- Como conectar:** Conecte o seu controle remoto com fio à porta de controle remoto no painel traseiro da TV.
- Código infravermelho do controle remoto:**
 - **Forma de onda de saída:** Pulso único, modulado 37.917KHz com sinal em 455KHz.

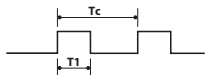

Carrier frequency
 $FCAR = 1/TC = fOSC/12$
 Duty ratio = $T1/TC = 1/3$

• Configuração de quadro

Primeiro quadro

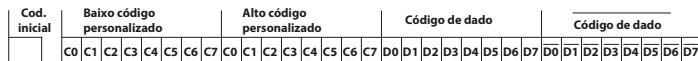

Quadro repetido

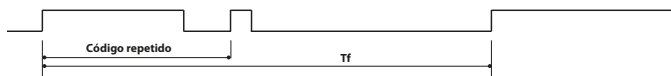

• Código inicial

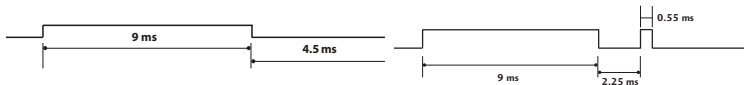

• Código repetido

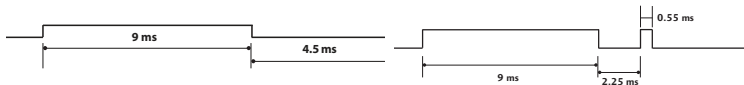

• Descrição do bit

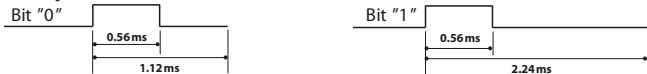

- **Intervalo de quadro: Tf** — A forma de onda é transmitida até quando a tecla for pressionada.

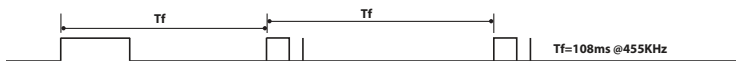

Cod. (Hexa)	Função	Cod. (Hexa)	Função	Cod. (Hexa)	Função	Cod. (Hexa)	Função
08	POWER	44	ENTER	1E	FAV/MARK	01	CH ∨
45	Q.MENU	28	RETURN	40	∧	8F	REW <<
43	MENU	7E	SIMPLINK	41	∨	1A	Q.VIEW
0B	INPUT	7C	X STUDIO	07	<	8E	FF >>
10-19	Number Key 0-9	30	AV MODE	06	>	63	YELLOW (PLAY)
09	MUTE	79	RATIO	71	GREEN (STOP)	61	BLUE (PAUSE)
02	VOL +	95	ENERGY SAVING	00	CH ∧		
03	VOL -	53	LIST				

* Funções ativadas pelo controle remoto

* X STUDIO (Exceto para 32/42LF20FR/22/26LU50FR) * RATIO (Exceto para 32/42LH30FR) * RED (Exceto para 32/42LF20FR/22/26LU50FR)

Instalar dispositivo externo

Conecte à entrada RS-232C o equipamento externo para controlar seu aparelho.

Conectar

- Conecte a porta serial do equipamento de controle à entrada RS-232C no painel traseiro da TV (cabo não fornecido).

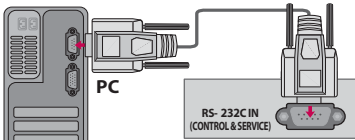

Notas:

- O controle remoto do aparelho e os botões laterais (exceto ON/OFF) não funcionarão se a TV estiver sendo controlada por uma PC ou dispositivo A/V.

- Para vários aparelhos use **Ajuste ID da TV** no menu **OPÇÕES** para identificá-los.

Conector D-sub 9-pino macho

Nº Nome do Pino

- No connection
- RXD (Receive data)
- TXD (Transmit data)
- DTR (DTE side ready)
- GND
- DSR (DCE side ready)
- RTS (Ready to send)
- CTS (Clear to send)
- No Connection

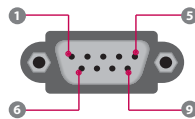

Parâmetros de Comunicação

- **Baud rate:** 9600 bps (UART);
- **Data length:** 8 bits;
- **Parity:** None;
- **Stop bit:** 1 bit;

Funções Avançadas

- **Código de Comunicação:** Código ASCII
- Use um cabo cruzado (reverso).

RS-232C - Configurações

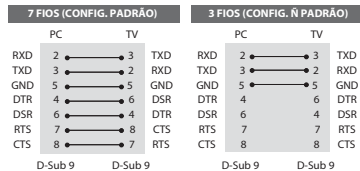

Protocolo de Transmissão/Recepção

Transmissão

[Command1] [Command2] [] [Set ID] [] [Data] [Cr]

[Command 1]: Primeiro comando para controle (j,k,m ou x);
[Command 2]: Segundo comando para controle; **[Set ID]:** Ajuste a ID e escolha o número da TV. A faixa de ajuste é de 1 ~ 99. Ao selecionar o ID em "0" todos os aparelhos conectados são controlados. Os ajustes de ID são indicados em número decimais no menu e hexadecimal (0x0 ~ 0x63) no protocolo de transmissão/recepção; **[DATA]:** Para transmitir dados de comando (transmita dado 'FF' para ler o status do comando); **[Cr]:** Retorno de Portadora (código ASCII '0x0D'); **[]:** Código ASCII 'espaço (0x20)'

* Neste modelo não há envio de status no modo standby.

OK (Reconhecimento)

[Command2] [] [Set ID] [] [OK] [Data] [x]

A TV transmite ACK (reconhecimento) baseado neste formato quando recebe dados normais. Neste momento, se o dado está no modo de leitura, ele indica a situação atual do dado. Se estiver no modo de gravação ele retorna ao PC (Neste modelo não há envio de status no modo standby).

Formato de Dados: **[Command 2]:** Use o comando; **[Set ID]:** Use caractere minúsculo, se a ID for 10, será enviado '0'; **[Data]:** Use caractere minúsculo, se os dados são 0 x ab, será enviado 'a', 'b'; **[OK]:** Use caractere maiúsculo.

LISTA DE COMANDOS	COMMAND 1	COMMAND 2	DADO (Hexadecimal)
01. Ligar	k	a	00 ~ 01
02. Formato da Tela	k	c	Página 22
03. Desativar Tela	k	d	Página 22
04. Volume (mudo)	k	e	00 ~ 01
05. Controle de Volume	k	f	00 ~ 64
06. Contraste	k	g	00 ~ 64
07. Brilho	k	h	00 ~ 64
08. Cor	k	i	00 ~ 64
09. Tonalidade	k	j	00 ~ 64
10. Nitidez	k	k	00 ~ 64
11. Selecionar OSD	k	l	00 ~ 01
12. Controle Remoto (Modo Bloqueio)	k	m	00 ~ 01
13. Balanço	k	t	00 ~ 64
14. Temperatura de Cor	k	u	00 ~ 03
15. Agudos	k	r	00 ~ 64
16. Graves	k	s	00 ~ 64
17. Estado Anormal	k	z	FF
18. Configuração Auto.	j	u	01
19. Economia de Energia	j	q	Página 23
21. Canal Adic./Excl.	m	b	00 ~ 01
22. Tedas	m	c	Página 23
23. Selecionar Entradas	x	b	Página 23
24. Luz Traseira	m	g	Página 23

Reconhecimento de Erro

[Command2] [] [Set ID] [] [NG] [Data] [x]

A TV transmite ACK (reconhecimento) baseado neste formato quando recebe dados anormais de funções inviáveis ou erro de comunicação (Neste modelo não há envio de status no modo standby).

[Data 1]: código ilegal; **[Data 2]:** Função não suportada; **[Data 3]:** Aguarde um momento.

Formato de Dados: **[Command 2]:** Use o comando; **[Set ID]:** Use caractere minúsculo, se a ID for 10, será enviado '0'; **[Data]:** Use caractere minúsculo, se os dados são 0 x ab, será enviado 'a', 'b'; **[NG]:** Use caractere maiúsculo.

01. Ligar (Command: k a): Liga/Desliga TV.

Transmissão: [k][a][] [Set ID][] [Dado][Cr];

Dado 00: Desligar

Dado 01: Ligar

Reconhecimento (Exibe Ligado/Desligado): [a][] [Set ID] [] [OK/NG][Dado][x]

Transmissão: [k][a][] [Set ID][] [FF][Cr]

Reconhecimento: [a][] [Set ID][] [OK/NG][Dado][x]

Nota: Neste modelo, o reconhecimento acontece após ligar ou processar a conclusão. Pode haver atraso entre o comando e o reconhecimento.

02. Formato da Tela (Command: k c): Ajusta o formato da tela (use Q.MENU para esse ajuste).

Transmissão: [k][c][] [Set ID][] [Dado][Cr];

Dado 01: Normal (4:3);

Dado 02: Wide screen (16:9);

Dado 04: Zoom;

Dado 05: Cine Zoom;

Dado 09: Just Scan

Reconhecimento: [c][] [Set ID][] [OK/NG][Dado][x]

• Usando as conexões RGB-PC selecione 16:9 ou 4:3.

• Use Just Scan em Component/HDMI (720p/1080i/p).

03. Desativar Tela (Command: k d)

Transmissão: [k][d][] [Set ID][] [Dado][Cr];

Dado 0: Ativa; **Dado 1:** Desativa.

Reconhecimento: [d][] [Set ID][] [OK/NG][Dado][x]

04. Volume (Mudo) (Command: k e): Ajuste esta função pressionando MUTE (controle remoto).

Transmissão: [k][e][] [Set ID][] [Dado][Cr];

Dado 0: Mudo ligado (Sem som); **Dado 1:** Mudo desligado.

Reconhecimento: [e][] [Set ID][] [OK/NG][Dado][x]

05. Controle de Volume (Command: k f): Use também VOL + / - (controle remoto).

Transmissão: [k][f][] [Set ID][] [Dado][Cr];

Dado Min: 00 ~ Max: 64 (Mapeamento de dados reais).

Reconhecimento: [f][] [Set ID][] [OK/NG][Dado][x]

06. Contraste (Command: k g)

Transmissão: [k][g][] [Set ID][] [Dado][Cr];

Dado Min: 00 ~ Max: 64 (Mapeamento de dados reais).

Reconhecimento: [g][] [Set ID][] [OK][Dado][x]

07. Brilho (Command: k h)

Transmissão [k][h][] [Set ID][] [Dado][Cr];

Dado Min: 00 ~ Max: 64 (Mapeamento de dados reais).

Reconhecimento: [h][] [Set ID][] [OK/NG][Dado][x]

08. Cor (Command: k i)

Transmissão: [k][i][] [Set ID][] [Dado][Cr];

Dado Min: 00 ~ Max: 64 (Mapeamento de dados reais).

Reconhecimento: [i][] [Set ID][] [OK/NG][Dado][x]

09. Tonalidade (Command: k j)

Transmissão: [k][j][] [Set ID][] [Dado][Cr];

Dado Red: 00 ~ Green: 64 (Mapeamento de dados reais).

Reconhecimento: [j][] [Set ID][] [OK/NG][Dado][x]

10. Nitidez (Command: k k)

Transmissão: [k][k][] [Set ID][] [Dado][Cr];

Dado Min: 00 ~ Max: 64 (Mapeamento de dados reais).

Reconhecimento: [k][] [Set ID][] [OK/NG][Dado][x]

11. Selecionar OSD (Command: k l): seleciona OSD (ligado/desligado).

Transmissão: [k][l][] [Set ID][] [Dado][Cr];

Dado 00: OSD desligado;

Dado 01: OSD ligado

Reconhecimento: [l][] [Set ID][] [OK][Dado][x]

12. Bloqueio do Controle Remoto (Command: k m): bloqueia os comandos do painel do aparelho.

Transmissão: [k][m][][Set ID][][Dado][Cr];

Dado 0: Bloqueio desligado;

Dado 1: Bloqueio ligado

Reconhecimento: [m][][Set ID][][OK/NG][Dado][x]

- Caso não esteja usando os controles, utilize este modo. Ao desligar este modo será desativado.

13. Balanço (Command: k t)

Transmissão: [k][t][][Set ID][][Dado][Cr];

Dado Min: 00 ~ Max: 64 (Mapeamento de dados reais).

Reconhecimento: [t][][Set ID][][OK/NG][Dado][x]

14. Temperatura de Cor (Command: k u)

Transmissão: [k][u][][Set ID][][Dado][Cr];

Dado 00: Médio; **01:** Frio **02:** Quente

Reconhecimento: [u][][Set ID][][OK/NG][Dado][x]

15. Agudos (Command k r)

Transmissão: [k][r][][Set ID][][Dado][][Cr];

Dado Min: 00 ~ Max: 64 (Mapeamento de dados reais).

Reconhecimento: [r][][Set ID][][OK/NG][Dado][x]

16. Graves (Command k s)

Transmissão: [k][s][][Set ID][][Dado][][Cr];

Dado Min: 00 ~ Max: 64 (Mapeamento de dados reais).

Reconhecimento: [s][][Set ID][][OK/NG][Dado][x]

17. Estado Anormal (Command: k z)

Transmissão: [k][z][][Set ID][][FF][][Cr];

Dado FF: Leitura

Reconhecimento: [z][][Set ID][][OK/NG][Dado][x];

Dado 00: Normal (Energia e Sinal existem);

Dado 01: Sem sinal (Ligado);

Dado 02: Desligar a TV através do controle remoto; **Dado 03:** Desligar a TV através da função soneca; **Dado 04:** Des-

ligar a TV através da função RS-232C; **Dado 05:** 5V baixo;

Dado 06: AC baixo;

Dado 07: Desligar a TV através da Função Alarme do Ventilador (opcional);

Dado 08: Desligar a TV através da função Desligar TV;

Dado 09: Desligar a TV com a função soneca (Sleep);

Dado a: Desligar a TV através da detecção AV (Função atua somente no modo leitura).

18. Configuração Automática (Command: j u)

Ajustar posição da imagem e minimiza os ruídos automaticamente, somente modo RGB-PC.

Transmissão: [j][u][][Set ID][][Data][Cr];

Data 01: Ajustar.

Reconhecimento: [u][][Set ID][][OK/NG][Data][x]

19. Baixo Consumo (Command: j q)

Transmissão: [j][q][][Set ID][][Data][][Cr];

Dado 00: Desligado;

Dado 01: Mínimo;

Dado 02: Médio;

Dado 03: Máximo;

Dado 04: Auto (Para 32/37/42/47LH30FR).

Reconhecimento: [q][][Set ID][][OK/NG][Data][x]

20. Função Sintonizar (Command: m a): Sintoniza o número físico/menor/menor do canal.

Transmissão: [m][a][][Set ID][][Data0][][Data1][][Data2][Cr];

Dado 0: número físico do canal (hexadecimal) / NTSC ar: 02~45 / NTSC cabo: 01, 0e~7d;

Dado1, Dado2: número do canal principal (duas partes) ou número do canal (uma parte).

Dado1: Bit alto;

Dado2: Bit baixo

Número do canal em duas partes: maior número/menor

número; Número do canal em uma parte: neste caso a menor parte não será necessária; Dado3, Dado4: Menor número do canal. Não disponível para NTSC.

Dado3: Bit alto; Dado4: Bit baixo; Dado5: Atributos

(figura 1 - página 20);

* Canal de uma/duas partes: 6º bit: Este tipo de canal é usado para sistema de cabo pronto.; * Usando canal físico: 5º bit: Se a faixa de canal for NTSC AR ou CABO, a sintonia de canais só ocorrerá no canal físico. Neste caso, use o bit baixo (0) para o canal físico.

Exemplos:

1. Canal analógico: NTSC CABO, canal número (35), imagem principal.

Command: ma 00 23 xx xx xx xx 01

attribute(0x01): imagem principal, duas partes(não é obrigatório), usando canal físico, NTSC CABO xx' dados: não se preocupe com número maior de canal secundário no caso de sintonia de canal analógico.

Reconhecimento: [a][][Set ID][][OK][Data0][Data1][Data2][Data3][Data4][Data5][x][a][][Set ID][][NG][Data0][x]

21. Adicionar/Excluir Canais (Command: m b)

Transmissão: [m][b][][Set ID][][Data][Cr];

Dado 0: Excluir;

Dado 1: Adicionar

Reconhecimento: [b][][Set ID][][OK/NG][Data][x]

22. Tedas (Command: m c): para usar com a função INFRAVERMELHO.

Transmissão: [m][c][][Set ID][][Data][Cr];

Dado: verificar na página 22.

Reconhecimento: [c][][Set ID][][OK/NG][Data][x]

23. Selecionar Entrada (Command: x b)

Transmissão: [x][b][][Set ID][][Data][Cr];

Dado 10: TV

Dado 20: AV/AV1

Dado 40: Componente/Componente 1

Dado 60: RGB-PC

Dado 90: HDMI/HDMI1

Dado 91: THDMI2

Reconhecimento: [b][][Set ID][][OK/NG][Data][x]

24. Luz Traseira (Command: m g): para ajudar a luz traseira da tela da TV.

Transmissão: [m][g][][Set ID][][Data][Cr];

Dado Min: 00 ~ Max: 64 (Mapeamento de dados reais).

Reconhecimento: [g][][Set ID][][OK/NG][Data][x]

Mapeamento de dados reais

* Mapeamento 1

00 : Step 0	6E : Step 110
⋮	⋮
A : Step 10	73 : Step 115
⋮	74 : Step 116
F : Step 15	⋮
10 : Step 16	C7 : Step 199
⋮	⋮
64 : Step 100	FE : Step 254
⋮	FF : Step 255

7	Main/Sub Picture	6	Two/One Part Channel	5	Using Physical Channel	4	Reserved	3	2	1	0	Step
0	Main	0	Two	0	Use	x		0	0	0	0	NTSC air
1	Sub	1	One	1	No Use	x		0	0	0	1	NTSC cable

Figura 01

Especificações Técnicas

MODELO	Dimensões (mm)			Peso (kg)		
	Largura / Altura / Profundidade			Bruto	Com Base	Sem Base
Com Base	Sem Base	Caixa				
32LF20FR	802	802	975	16,3	13,4	11,9
	604	544	665			
	232	79	193			
42LF20FR	1033	1033	1330	30,8	23,6	21
	742,3	670	772			
	294	92	257			
32LH30FR	805	805	976	13,30	12	11
	583	531	649			
	224	80	183			
42LH30FR	1028	1028	1323	21,60	18	16,2
	715	659	759			
	298	90	221			
22LU50FR	532	532	581	6,65	5,10	4,60
	417	345	459			
	196	65	114			
26LU50FR	668	668	736	10,10	8,9	7,8
	538,3	456	578			
	236	81	177			

Fonte de Energia		AC 100 ~ 240V - 50/60Hz
Consumo de Energia (W)	MODELOS	ESPECIFICAÇÕES
	32LF20FR	Máximo: 170 • Standby: 1
	42LF20FR	Máximo: 200 • Standby: 1
	32LH30FR	Máximo: 170 • Standby: 1
	42LH30FR	Máximo: 200 • Standby: 1
	22LU50FR	Máximo: 65 • Standby: 1
	26LU50FR	Máximo: 120 • Standby: 1
Potência Máxima de Áudio RMS (W)	MODELOS	ESPECIFICAÇÕES
	32/42LH30FR	10 x 2
	32/42LF20R	10 x 2
	22/26LU50FR	3 x 2 (22LU50FR) / 7 x 2 (26LU50FR)
Sistema da TV		NTSC, PAL-M/N
Faixa de Canais		VHF 2 ~ 13, UHF 14 ~ 69, CATV 1 ~ 125
Antena (impedância)		75 ohms
Condições Ambientais	Temperatura de Operação	0 ~ 40 °C
	Umidade de Operação	Menor que 80%
	Temperatura de Armazenamento	-20 ~ 60 °C
	Umidade de Armazenamento	Menor que 85%

Desenho e especificações estão sujeitos a modificações sem prévio aviso.



NOTE

ENG

Some video codecs listed in the manual may not be supported, depending on the region (country).

POR

Alguns codecs listados no manual não pode ser suportado, dependendo da região (país).

POL

Niektóre kodeki wideo wymienione w instrukcji mogą nie być obsługiwane, w zależności od regionu (kraju).

SPA

Algunos códecs de vídeo que figuran en el manual pueden no ser compatibles, dependiendo de la región (país).

THA (Need translation)

Some video codecs listed in the manual may not be supported, depending on the region (country).

Certificado de Garantia

A LG Electronics da Amazônia Ltda., através de sua Rede de Serviços Autorizados, garante ao usuário deste produto os serviços de Assistência Técnica para substituição de componentes ou partes, bem como mão-de-obra necessária para reparos de eventuais defeitos, devidamente constatados como sendo de fabricação, pelo período de 01(Um) ano, incluindo o período de garantia legal de 90 (noventa) dias, contados a partir da data de emissão da nota fiscal de compra pelo primeiro proprietário, desde que o mesmo tenha sido instalado conforme orientações descritas no manual do usuário que acompanha o produto e, somente em Território Nacional.

Garantia Legal:

O consumidor tem o prazo de 90 (noventa) dias, contados a partir da data de emissão da nota fiscal de compra, para reclamar de irregularidades (vícios) aparentes, de fácil e imediata observação no produto, como os itens que constituem a parte externa e qualquer outra acessível ao usuário, assim como, peças de aparência e acessórios em geral.

Condições para validade da garantia legal e contratual

A Garantia Legal e Contratual perderá seu efeito se:

- O produto não for utilizado para os fins a que se destina;
- A instalação ou utilização do produto estiver em desacordo com as recomendações do Manual de Instruções;
- O produto sofrer qualquer dano provocado por mau uso, acidente, queda, agentes da natureza, agentes químicos, aplicação inadequada, alterações, modificações ou consertos realizados por pessoas ou entidades não credenciadas pela LG Electronics da Amazônia Ltda.;
- Houver remoção e/ou alteração do número de série ou da identificação do produto.

Condições não cobertas pela garantia legal e contratual

A Garantia não cobre:

- Danos provocados por riscos, amassados e uso de produtos químicos/abrasivos sobre o gabinete;
- Transporte e remoção de produtos para conserto que estejam instalados fora do perímetro urbano onde se localiza o Serviço Autorizado LG mais próximo. Nestes locais, qualquer des-

pesa de locomoção e/ou transporte do produto, bem como despesas de viagem e estadia do técnico, quando for o caso, correrão por conta e risco do Consumidor;

- Desempenho insatisfatório do produto devido à instalação ou rede elétrica inadequadas;
- Troca de peças e componentes sujeitos a desgaste normal de utilização ou por dano de uso;
- Serviços de instalação, regulagens externas e limpeza, pois essas informações constam no Manual de Instruções;
- Eliminação de interferências externas ao produto que prejudiquem seu desempenho, bem como dificuldades de recepção inerentes ao local ou devido ao uso de antenas inadequadas.

Observações:

- A LG Electronics da Amazônia Ltda. não assume custos ou responsabilida-

de relativos a pessoa ou entidade que venham a oferecer garantia sobre produtos LG, além das aqui descritas;

- As despesas decorrentes e conseqüentes da instalação de peças que não pertençam ao produto são de responsabilidade única e exclusiva do comprador;
- A LG Electronics da Amazônia Ltda reserva o direito de alterar as características gerais, técnicas e estéticas de seus produtos sem prévio-aviso;
- A garantia somente é válida mediante a apresentação de nota fiscal de compra deste produto;
- Fica compreendido que, em hipótese alguma, a LG Electronics assumirá custos com eventuais perdas e danos ao comprador caso ocorra mau funcionamento ou paralisação do produto, assumindo a responsabilidade apenas nos termos deste Certificado de Garantia.

LG Electronics da Amazônia Ltda.

DISTRITO INDUSTRIAL, MANAUS - AM - BRASIL

CNPJ: 00.801.450/0001-83

INDÚSTRIA BRASILEIRA

P/N: MFL58486314

**PRODUZIDO
NO PÓLO INDUSTRIAL
DE MANAUS**



CONHEÇA A AMAZÔNIA

REV. 01 AGO/2009