

מדריך למשתמש מקרר עם מקפיא תחתון 4 דלתות

נא קרא מדריך זה למשתמש בקפידה לפני ההפעלה ושמור עליו בהישג יד לעיון בכל עת.

GR-B909DID



תוכן העניינים

3 תכונות המוצר

4 הוראות בטיחות חשובות

7 רכיבים

7 המארז החיצוני של המקרר

8 פנים המקרר

9 התקנה

9 התקנה – סקירה כללית

10 הוצאת המקרר מאריזתו

10 בחירת המקום הנכון

10 – ריצוף

11 – טמפרטורת הסביבה

11 הפעלת המקרר

11 הסרת דלת המקרר

12 הסרת דלת המקפיא

12 התאמת הגובה

12 – התאמת הגובה של דלתות המקרר

13 – כאשר דלת המקפיא נמוכה יותר

14 אופן השימוש

14 לפני השימוש

15 לוח הבקרה

15 – תכונות לוח הבקרה

16 אחסון מזון

16 – מיקומי אחסון המזון

18 – עצות לאחסון מזון

18 – אחסון מזון קפוא

19 התאמת מדפי המקרר

19 – ניתוק המדף

19 – החזרת המדף למקום

20 – שימוש במדף המתקפל

20 – בעת סגירת הדלת

21 אזור הטריות הגדול

21 – הוצאת מגירת אזור הטריות הגדול

21 – החזרת מגירת אזור הטריות הגדול למקומה.

22 מגירה מיוחדת

22 סלסלת דלת המקרר

22 התא הנשלף

23 מגירת הטריות הנשלפת

23 פינת מוצרי החלב

24 דלת פנימית

24 – פירוק המדף בדלת הפנימית

25 סלסלה בגובה מתכוונן

25 מגירת המקפיא

25 – הוצאת מגירת המקפיא ממקומה

26 – החזרת מגירת המקפיא למקומה

26 מכונת הקרח

27 – פירוק מכונת הקרח

28 – ניקוי מגש הקרח

28 סלסלת המקפיא/המקרר

29 תחזוקה

29 ניקוי

31 אבחון חכם

31 שימוש באבחון החכם

32 פתרון תקלות

• מוצר זה הוא לשימוש בלעדי ב-230V/50 הרץ.

• עלִיך לרכוש שנאי של יותר מ-2.0KVA אם ברצונך להשתמש במקרר באזור של 110V.

• לא ניתן להשתמש בו באף אזור פרט לאזור של 50 הרץ.



תכונות המוצר

* ייתכן שחלק מהתכונות הבאות לא יהיו זמינות; הדבר תלוי בדגם.

התרעת דלת פתוחה

הפונקציה Door alarm (התרעת דלת פתוחה) נועדה למנוע תקלה במקרר העלולה להתרחש כאשר משאירים את דלת המקרר או המקפיא פתוחה. השארת דלת המקרר או המקפיא פתוחה יותר מ-60 שניות תגרום להשמעת התרעה קולית במרווחים של 30 שניות, עד לסגירת הדלת.



ציר סגירה אוטומטית

דלתות המקרר נסגרות באופן אוטומטי או בדחיפה קלה. (סגירת דלת אוטומטית תתרחש רק כאשר הדלת פתוחה בזווית של פחות מ-30 מעלות.)



EXPRESS FREEZE (הקפאה מהירה)

חלק זה במקפיא יישאר בטמפרטורה הנמוכה ביותר למשך 24 שעות לפני חזרה אוטומטית למצב הפעולה הרגיל. תצוגת הטמפרטורה של המקפיא לא תשתנה בעת הפעלת Express Freeze. בנוסף, הפעלת פונקציה זו תגדיל את ייצור הקרח כל עוד היא פועלת.

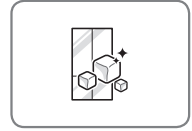

הוראות בטיחות חשובות

קרא את כל ההנחיות לפני השימוש במכשיר.

מדריך זה מכיל הודעות בטיחות חשובות. הקפד תמיד לקרוא ולפעול על פי כל הודעות הבטיחות.

זהו סמל התראת בטיחות. התראה זו מפנה את תשומת לבך להודעות בטיחות לגבי סיכונים העלולים לגרום למוות או לפציעה לך או לאחרים ולהסב נזק למוצר.



כל הודעות הבטיחות מסומנות בסמל התראת הבטיחות ובמילים 'אזהרה' או 'זהירות'. משמעות מילים אלה היא:

אזהרה  מציינת שסטייה מההנחיות עלולה לגרום למוות או לפציעה חמורה.

זהירות  מציינת מצב מסוכן, העלול לגרום לפציעה קלה עד בינונית או לנזק למוצר, אם לא יימנע.

אזהרה 

כדי לצמצם סיכונים כמו דליקה, התחשמלות או פציעה בעת שימוש במוצר, יש לפעול תמיד לפי ההוראות הבטיחות, כולל ההוראות הבאות.

הספקת חשמל

- לעולם אל תמשוך בכבל החשמל כדי לנתק את המקרר מהשקע. הקפד תמיד לאחוז בתקע בחוזקה ולשלוף אותו ישירות מתוך שקע החשמל.
- במקרה של נזק לכבל החשמל, יש להחליף אותו אצל היצרן, במרכז השירות של היצרן, או אצל אדם בעל הסמכה דומה כדי למנוע סיכון. אין להשתמש בכבל סדוק או בכבל שסימני שחיקה נראים לאורכו או בקצותיו.
- אין להשתמש בשקע חשמל לא תקני.
- במקרה של הפסקת חשמל או סופת ברקים, הוצא מיד את התקע משקע החשמל.
- חבר את התקע כאשר כבל החשמל כלפי מטה.

התקנה

- בעת התקנה או העברה של המקרר, פנה למרכז שירות מורשה.
- בעת הזזת המקרר מהקיר, הקפד להרחיק את כבל החשמל מגלגלי המכשיר כדי שלא ייגרם לו נזק.
- לפני השימוש, חבר מוצר זה לשקע חשמל ייעודי, מוארק ובעל תכונות התואמות את דירוג המכשיר. מחובתו של המשתמש להחליף שקע חשמל תקני לשני פנים בשקע חשמל תקני לשלושה פנים.
- אין להתקין את המקרר במקום שבו יש סכנה שייפול. הצבת המקרר על רצפת עץ שאינה חזקה דיה עלולה לגרום לבעיה ביישור הדלת ולעיוותים במארז המקרר.

שימוש

- אין לאפשר לילדים לטפס, לעמוד או להיתלות על דלתות המקרר או על מדפים במקרר. הם עלולים להיפצע קשות ולגרום נזק למקרר.
- בדגמים עם ברז קיוסק, אין להניח או לתלות עליו חפצים כבדים.
- אין להניח על המקרר חפצים כבדים או מסוכנים (בקבוקים או אגרטיים עם נוזלים).
- אין להכניס בעלי חיים לתוך המקרר.
- אין לאפשר לילדים להיכנס לתוך המקרר גם כאשר אינו בשימוש.
- במקרה של דליפת גז (פרופאן/גז נוזלי), יש לאוורר את המקום ולפנות למרכז שירות מורשה לפני השימוש. אין לגעת או לפרק את שקע החשמל המותקן במקרר.
- במקרה של דליפת קרר, יש להרחיק מהמקרר חפצים דליקים. יש לאוורר את המקום ולפנות למרכז שירות מורשה לפני השימוש.
- אין להניח או להשתמש בחומרים דליקים (תרופות, תרופות, מוצרי קוסמטיקה) סמוך למקרר או לאחסנם בתוכו. אין להציב את המקרר בסמיכות לגז דליק.

קרא את כל ההנחיות לפני השימוש במכשיר.

כדי לצמצם סיכונים כמו דליקה, התחשמלות או פציעה בעת שימוש במוצר, יש לפעול תמיד לפי הוראות הבטיחות, כולל ההוראות הבאות.

- מכשיר זה מיועד לשימוש ביתי ולשימושים דומים, כגון
 - מטבחי עובדים במשרדים ובסביבות עבודה דומות;
 - בתי חווה ולשימושים של אורחים בבתי מלון, מלונות וסביבות לינה דומות; – צימרים.
- אין להשתמש במוצר זה למטרות מיוחדות או ליישומים ניידים (אחסון תרופות או חומרי בדיקה בספינות וכו').
- נתק את תקע החשמל לפני ניקוי או ביצוע פעולות תיקון במקרר.
- אם עליך להחליף נורת תאורה בתוך המקרר, נתק את המקרר או כבה את החשמל לפני כן.
- אין לשנות או להאריך את כבל החשמל.
- אין להשתמש במייבש שיער לייבוש פנים המקרר. אין להדליק בתוך המקרר נר כדי לסלק ריחות פנימיים.
- למען בטיחותך, יש לדאוג להארקה תקינה של המקרר. הזמן חשמלאי מוסמך שיבדוק את שקע החשמל ואת קו החשמל כדי לוודא שיש בו הארקה תקינה.
- אין להשתמש בשקע שניתן לכיבוי באמצעות מתג מרוחק. אין להשתמש בכבל מאריך. מחובתו של המשתמש להחליף שקע חשמל תקני לפני פינוש שקע חשמל תקני לשלושה פנים.
- בשום מקרה אין לחתוך או להסיר את הפני השלישי (ההארקה) מכבל החשמל.
- אין להשתמש במתאם או לחבר את תקע החשמל לכבל מאריך עם מתאם לכניסות אחדות.
- אם שמעת רעש, הרחת ריח מזרז או זיהית עשן, נתק את המכשיר מהחשמל מיד.
- נתק את המקרר מהחשמל אם אבק או מים מלמעלה או מלמטה חדרו לתוכו. פנה למרכז שירות.
- אל תפרק את המקרר ואל תבצע בו שינויים בעצמך.
- אין לשים ידיים, רגליים או חפצים מתחתים מתחת למקרר או מאחוריו.
- אל תפעיל את המקרר ואל תיגע בכבל החשמל בידיים רטובות.
- במקררים עם מכונות קרח אוטומטיות, הימנע ממגע עם החלקים הנעים של מנגנון פליטת הקרח או עם גוף החימום המשחרר את קוביות הקרח. אין להכניס אצבעות או ידיים לתוך מנגנון מכונת הקרח האוטומטית כאשר המקרר מחובר לחשמל.
- בעת הוצאת קרח ממכל הקרח, אין להשתמש בכלי קריסטל או קרמיקה.
- כאשר המקרר פועל, אל תיגע במשטחים הקרים שבתא ההקפאה בידיים רטובות או לחות.
- אין להכניס בקבוקים או מכלי זכוכית לתא ההקפאה.
- אין לאחסן במקרר חומרים נפוצים, כמו מכלי תרסיס עם חומר דליק.
- מכשיר זה אינו מיועד לשימושם של אנשים (כולל ילדים) בעלי מגבלות פיזיות או נפשיות או נטולי ניסיון וידע, אלא אם הם בפקוח או קיבלו הדרכה לגבי אופן השימוש במכשיר על ידי מי שאחראי לבטיחותם.
- אין להקפיא מחדש פריטי מזון קפואים שהופשרו לחלוטין. הקפאה חוזרת כזו עלולה לגרום לבעיות בריאות חמורות.
- אם אתה מוציא משימוש את המקרר הישן, ודא הוצאה נאותה של ה-CFC ממנגנון הקירור, באמצעות ספק שירות מוסמך. שחרור גז קירור מסוג CFC עלול לחשוף אותך לקנס או למאסר, בהתאם לחוקים הסביבתיים החלים.
- מקררים שהושלכו או ננטשו הם חפצים מסוכנים, גם אם הושארו במקום לפני ימים אחדים בלבד. אם אתה משליך את המקרר, הסר את חומרי האריזה מהדלת או הסר את הדלתות, אך השאר את המדפים במקומם, כדי להקשות על ילדים להיכנס לחלל המקרר.
- אם דלף קרח מהמקרר, אין לגעת בו או בכניסת החשמל ויש לאוורר את החדר מיד. במצב כזה, ניצוץ עלול לגרום לפיצוץ ודליקה או לכוויות. מקרר זה משתמש בגז טבעי (איזובוטן, R600a) כקרר ידיוותי לסביבה, אשר אפילו כמות קטנה ממנו (50-60 ג') עלולה להידלק. במקרה של דליפת גז בשל נזק חמור בעת האספקה, ההתקנה או השימוש במקרר, כל ניצוץ עלול לגרום לדליקה או לכוויות.

קרא את כל ההנחיות לפני השימוש במכשיר.

כדי לצמצם סיכונים כמו דליקה, התחשמלות או פציעה בעת שימוש במוצר, יש לפעול תמיד לפי הוראות הבטיחות, כולל ההוראות הבאות.

אזהרה

התקנה

- יש להתקין את המקרר כיאות ובהתאם להוראות ההתקנה שהוצמדו לחלק הקדמי של המקרר.
- היזהר בעת הוצאת המקרר מארזתו והתקנתו. הרחק מיד את חומרי האריזה (פלסטיק) מהישג ידם של ילדים.

שימוש

- סגור את הדלתות היטב כאשר ילדים נמצאים בסביבה.
- היזהר שלא להכניס אצבעות למקומות בהם הן עלולות להיציט; המרווח בין הדלתות ומגירות המקרר הוא צר. היזהר בעת סגירת הדלתות כאשר ילדים נמצאים בסביבה.
- הערמה או אחסון של אוכל באופן לא תקין על המדפים עלולים לגרום לפריטים ליפול החוצה בעת פתיחת הדלת ולגרום לפציעה.
- אין להזיז את המקרר ממקומו כאשר הוא פועל. דבר זה עלול לגרום לרעשים מהמדחס ואלה יפסקו רק כאשר המדחס ייעצר באופן מחזורי או אם תנתק את המקרר מהחשמל ותחבר אותו מחדש. (זוהי תופעה רגילה ואין בה כדי להשפיע על ביצועי המדחס או על אורך חייו. הרעשים יפסקו כאשר המדחס ייעצר.)

תחזוקה

- אין להשתמש בחומרי ניקוי חזקים, לדוגמה, שעווה או מדללים. נקה את המקרר במטלית רכה.
- הסר עצמים זרים (אבק, מים וכו') מפיני תקע החשמל ואזורי מגע חשמלי לפני חיבור המקרר לחשמל.

אזהרה

- להנחת קרח יש להשתמש במי שתייה.

אזהרה

- הקפד שלא לחסום פתחי אורור בגומחת המכשיר או במבנה המכיל אותו.
- אין להשתמש בהתקנים מכניים או בכל אמצעי אחר לזירוז תהליך ההפשרה, למעט אלה המומלצים על ידי היצרן.
- אין לגרום נזק למעגל הקירור.
- אין להשתמש במכשירי חשמל בתוך תאי אחסון המזון שבמקרר, אלא אם כן הם מסוג שהומלץ על ידי היצרן.
- הקרר והגז המשמש לבידוד המכשיר מחייבים נקיטת אמצעי סילוק מיוחדים. בעת הסילוק, יש להתייעץ עם מרכז השירות או עם אדם מוסמך אחר.

מכשיר זה מכיל כמות קטנה של קרר מסוג איזובוטן (R600a); זהו גז טבעי ידידותי ביותר לסביבה, אך הוא דליק. בהובלה ובהתקנה של המכשיר, יש להקפיד שלא ייגרם נזק לאף אחד מחלקי מעגל הקירור. התזת קרר מתוך הצינורות עלולה לגרום לשריפה או לגרום לפגיעה בעיניים. אם גילית דליפה של הקרר מן המכשיר, הרחק ממנו להבות גליוות או גורמי התלקחות אפשריים ואורר את החדר שבו הוא נמצא במשך כמה דקות.



כדי למנוע היווצרות של תערובת גז-אוויר דליקה במקרה של דליפת גז קירור ממעגל הקירור, יש להתאים את מידות החדר שבו יוצב המקרר לכמות הקרר שבשימוש. החדר חייב להיות בעל נפח של 1 מ"ק לפחות לכל 8 גרם קרר R600a שמכיל המכשיר. כמות הקרר במכשיר הספציפי שברשותך רשומה בלוחית הזיהוי שבתוכו. אסור בהחלט להפעיל מכשיר שהתגלו בו סימני נזק כלשהם. בכל מקרה של ספק, יש להיוועץ במפיץ המקומי.

שמור הוראות אלה

רכיבים

היעזר בדף זה כדי להכיר את החלקים והתכונות של המקרר שברשותך. הפניות לדפים אחרים כלולות בו, לנוחותך.
*המראה והמפרט של המכשיר עצמו תלויים בדגם שברשותך.

המארז החיצוני של המקרר

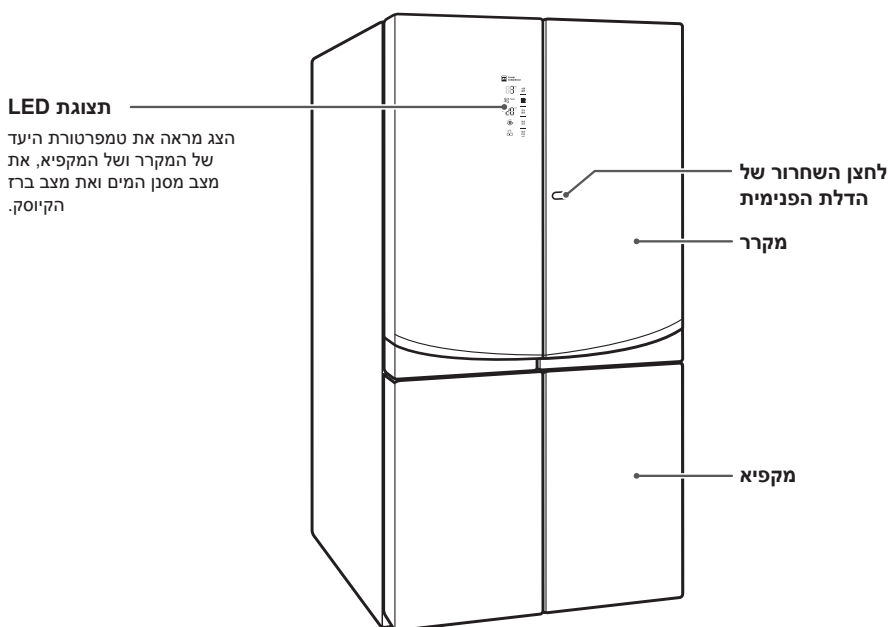

פנים המקרר

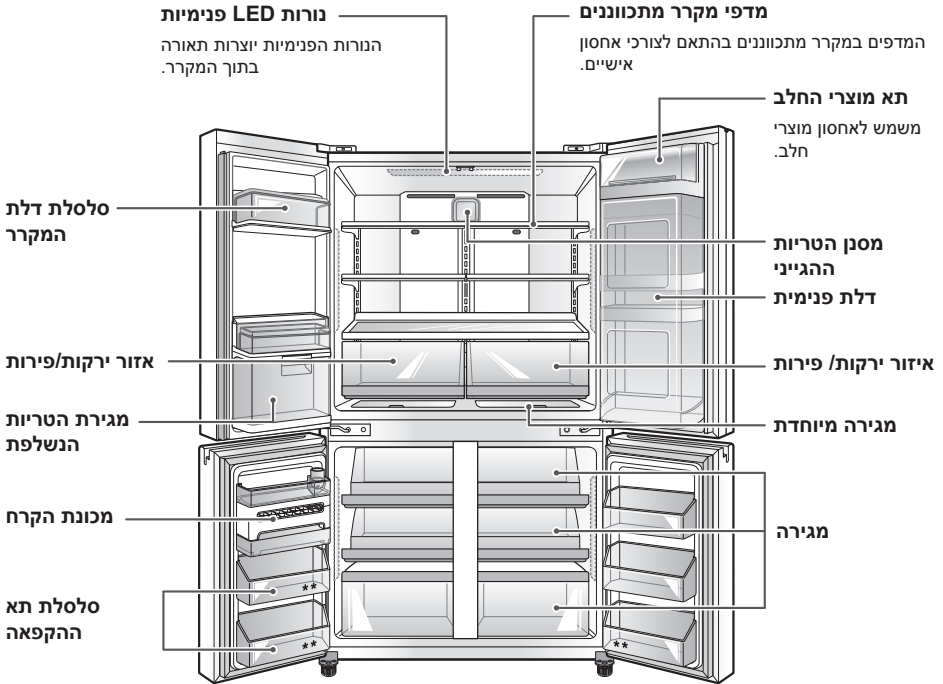

התקנה

התקנה – סקירה כללית

קרא את הוראות ההתקנה הבאות לפני התקנה ראשונה של המוצר או הובלתו למיקום אחר.

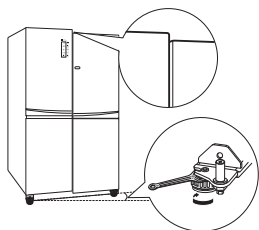

3 איזון ויישור הדלתות

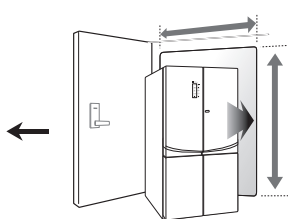

2 בחירת המקום הנכון

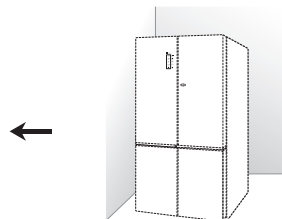

1 הוצאת המקרר מאריזתו

הוצאת המקרר מאריזתו

אזהרה

- היעזר בשני אנשים או יותר כדי להוציא את המקרר מאריזתו ולהתקינו. אי-ציות להוראה זו עלול לגרום לפציעה בגב או לפציעה אחרת.
- המקרר שברשותך כבד. בעת הזזתו לצורך ניקוי או תחזוקה, הקפד להגן על הרצפה. בעת הזזת המקרר, הקפד תמיד למשוך אותו היישר קדימה. כדי למנוע נזק לרצפה, אל תזיז אותו במסלול מפותל ואל תטלטל אותו מצד לצד בתנועת 'הליכה'. להזזה, הרם תחילה את רגליות האיזון כדי שהמקרר ינוח על הגלגלות שלו בלבד.
- הרחק מהמקרר חומרים ואדים דליקים, לדוגמה, בנזין. אי-ציות להוראה זו עלול לגרום לדליקה, לפיצוץ ואף למוות.

בחירת המקום הנכון

יש לחבר את המקרר תמיד לשקע חשמל נפרד עם הארקה תקינה ודירוג של 230 וולט, Hz 50, ז"ח (AC) בלבד, עם נתיך של 15 או 20 אמפר. התקנה כזו תאפשר ביצועים מיטביים ותמנע עומס יתר על רשת החשמל הביתית, העלול לגרום לסכנת שריפה בעקבות התחממות יתר של חוטי חשמל. מומלץ לחבר את המקרר למעגל חשמלי נפרד, המשרת את המקרר בלבד.

אזהרה

כדי להפחית את סכנת ההתחשמלות, אין להתקין את המקרר באזור רטוב או לח. אל תתקין אותו בחוץ באזור מקורה או לא מקורה או באור שמש ישיר.

ריצוף

כדי למנוע רעשים ורטט, יש לאזן את המקרר ולהתקין אותו על משטח יציב. אם יש צורך בכך, כוונן את רגליות האיזון כדי לפצות על משטח לא אחיד. יש לכוונן את הרגליות כך שחזית המקרר תהיה גבוהה במעט מהחלק האחורי, כדי לסייע בסגירת הדלת. ניתן לסובב את רגליות האיזון בקלות על ידי הטיה קלה של המקרר. סובב את רגליות האיזון לשמאל כדי להגביה את המקרר או לימין כדי להנמיך אותו. רצפת עץ לא מיושרת עלולה לפגום ביכולת ליישר את הדלת ולעוות את מארז המקרר. (ראה 'איזון ויישור הדלתות').

הערה

מומלץ להימנע מהתקנת המקרר על שטיח, משטח ריצוף רך, משטח מוגבה או מובנה עם תמיכה רופפת.

לפני השימוש, הסר מהמקרר את סרטי ההדבקה וכל מדבקה זמנית אחרת. אין להסיר את מדבקות האזהרה, מדבקות פרטי הדגם והמספר הסידורי או את הגיליון הטכני שנמצא מתחת לחזית המקרר.

כדי להסיר שאריות סרט או דבק, שפשף את האזור באגודל. ניתן להסיר שאריות סרט או דבק בקלות על ידי שפשוף האזור במעט סבון כלים בעזרת האצבעות. נגב במים פושרים וייבש.

להסרת סרט דביק או דבק, אין להשתמש בכלים חדים, באלכוהול, נוזלים דליקים או חומרים שוחקים. מוצרים כאלה עלולים לגרום נזק למשטחי המקרר.

מדפי המקרר מותקנים במצב משלוח. התקן אותם בהתאם לצורכי האחסון האישיים שלך.

הפעלת המקרר

חבר את המקרר לחשמל.

⚠️ זהירות

- חבר את המכשיר לשקע חשמל בעל דירוג מתאים.
- הזמן חשמלאי מוסמך שיבדוק את שקע החשמל והחיווט כדי לוודא הארקה תקינה.
- אל תפגום או תחתוך את פין הארקה של תקע החשמל.

הסרת דלת המקרר (נתק את מקור המתח הראשי. נוהל זהה לדלת הימנית והשמאלית)

1. הסר את כיסוי הציר של דלת המקרר. (צד שמאל)

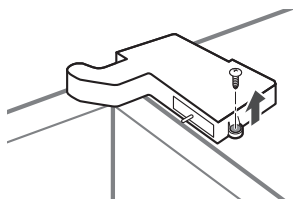

2. נתק את המחברים וחוטי הארקה.



טמפרטורת הסביבה

התקן את המכשיר באזור פנים מקורה שהטמפרטורה בו היא 13°C עד 43°C. טמפרטורת סביבה נמוכה או גבוהה מדי עלולה לפגום ביכולת הקירור של המכשיר.

1. הצב את המכשיר במקום נוח לשימוש.
2. הימנע מהצבת המכשיר סמוך למקורות חום, אור שמש ישיר או לחות.
3. כדי להבטיח אוורור תקין סביב יחידת המקרר-מקפיא, השאר מרווח מספיק בשני הצדדים ומעל למכשיר והרחק אותו לפחות 5 ס"מ מהקיר האחורי.
4. כדי למנוע רטט, יש לאזן את המכשיר.
5. אל תתקין את המכשיר אם הטמפרטורה נמוכה מ-5°C. הדבר עלול להשפיע לרעה על ביצועיו.

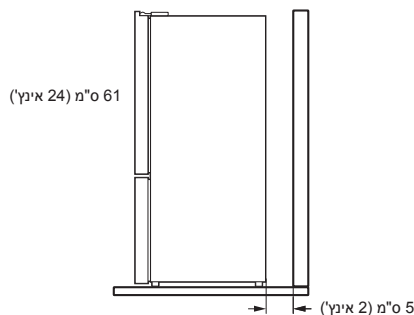

3. הסר את הדלת מהציר התחתון על הרמתה.



3. סובב את ① כדי לשחרר את הנעילה והרם את הציר כלפי מעלה.

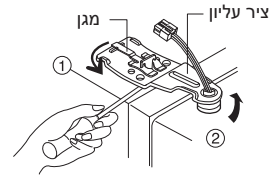

התאמת הגובה

כאשר הרצפה אינה ישרה או שאינה בנויה היטב או עמידה, יישור הדלתות לא תמיד אפשרי. המקרר הוא מכשיר כבד ויש להתקינו על משטח מוצק וקשיח. רצפות עץ גמישות עלולות לגרום לקושי ביישור הדלתות.

התאמת הגובה של דלתות המקרר

• אם הדלת השמאלית נמוכה יותר, הרם את הדלת וסובב את בורג ציר הדלת בעזרת מפתח ברגים, כמו באיור.

• השתמש במפתח הברגים ① במקרר.

• אם הדלת הימנית נמוכה יותר, הרם את הדלת הימנית והוסף דיסקית ③ בעזרת צבת (פלאייר) עם מצבטים דקים עד שהדלתות יהיו מישורות.

4. הסר את הדלת מהציר והרם אותה.

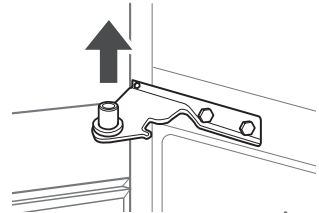

זהירות ⚠️

הסר את הדלת לאחר פתיחתה לזווית של 90 מעלות.

הסרת דלת המקפיא (נתק את מקור המתח הראשי. נוהל זהה לדלת הימנית והשמאלית)

1. הסר את בורג הציר הפנימי.

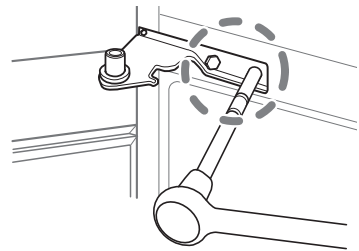

2. סובב את הציר כדי להרים את הקצה המסתובב ולאפשר את הסרת הדלת בהרמה.

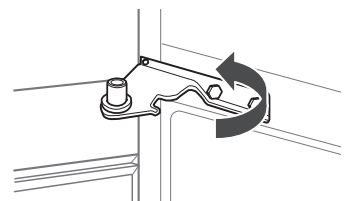

הבדל גובה

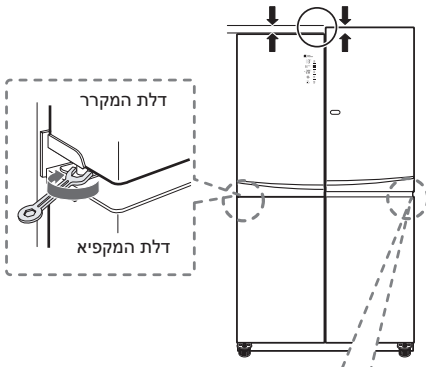

דלת המקרר

דלת המקפיא

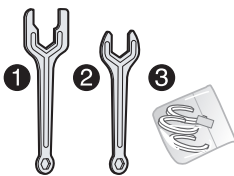

כאשר דלת המקפיא נמוכה יותר

מומלץ להשתמש בשיטה 1.

היעזר במפתח ברגים 2 לכוונן דלת המקפיא.

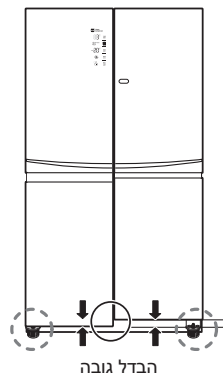

1. (מומלץ להשתמש בשיטה 1.)

פתח את הדלת והתאם את גובהה בעזרת האום של הרגלית המתכווננת העגולה שנמצאת בצד התחתון של הדלת, כמו באיור הבא; השתמש במפתח הברגים מס' 2 המצורף.

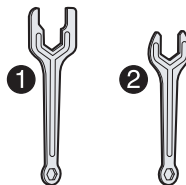
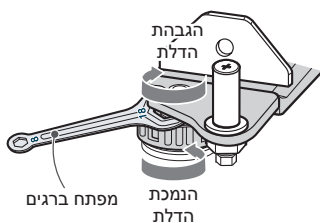

2 (שיטה 2)

(1) בעזרת הצד הגדול יותר של מפתח הברגים 2, סובב תחילה את אום הנעילה (↺) בכיוון השעון כדי לשחרר אותו, ואז התאם את פין כוונן הציר.

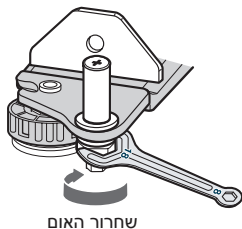

(2) סובב את פין כוונן הציר (↺) בכיוון השעון או (↻) נגד כיוון השעון בעזרת הצד הצר של מפתח הברגים, כדי לבטל את הפרשי הגובה בין דלת המקפיר לבין דלת המקפיא (בשיטה זו יכולת הכוונן מוגבלת).



(3) לאחר התאמת גובה הדלת, סובב את אום הנעילה (↺) נגד כיוון השעון כדי להדקו היטב.

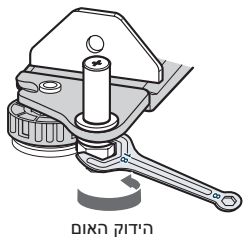

⚠️ זהירות

אל תגזים בהגבהת פין הציר. פין הציר עלול ליפול ממקומו. (טווח שינוי הגובה המרבי: 3 מ"מ)

אופן השימוש

לפני השימוש

נקה את המקרר.

נקה את המקרר ביסודיות ונגב ממנו את כל האבק שהצטבר במהלך ההובלה.

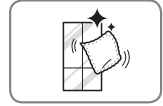

⚠️ זהירות

- להסרת שאריות סרט דביק או דבק ממשטחי המקרר, אין להשתמש בחפצים חדים או להשתמש בחומרי ניקוי המכילים אלכוהול, נוזל דליק או חומר שוחק.
- אל תסיר את מדבקת פרטי הדגם או המספר הסידורי ואת מדבקת המידע הטכני בלוח האחורי של המקרר.

⚠️ הערה

הסר שאריות דבק בשפשוף עם האגודל או בסבון כלים.

חבר את המקרר לחשמל.

ודא שמקור המתח פעיל לפני השימוש. קרא את הסעיף 'הפעלת המקרר'.
(ייתכן שהתקע של המקרר שברשותך שונה מזה שבתמונה).

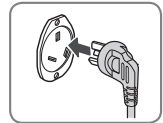

המתן עד שפנים המקרר יתקרר.

אפשר למקרר לפעול לפחות שלוש עד ארבע שעות לפני שתאחסן בתוכו מזון. בדוק את זרימת האוויר הקר בתא ההקפאה כדי להבטיח קירור תקין.



⚠️ זהירות

אחסון של מזון במקרר לפני הזמן עלול לקלקל את המזון או ליצור ריח רע בתוך המקרר.

המקרר משמיע רעש חזק לאחר הפעלתו הראשונה.

זהו דבר תקין. עוצמת הרעש תפחת עם הירידה בטמפרטורה הפנימית.

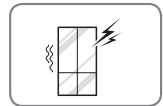

לפני חיבור המקרר לחשמל, פתח את דלתות המקרר כדי לאוורר את פנים התא.

ייתכן שלפנים המקרר יהיה בהתחלה ריק של פלסטיק. הסר מפנים התא שאריות סרט דביק ופתח את הדלתות לרווחה כדי לאוורר את התא עד לסילוק הריחות.

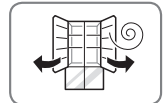

לוח הבקרה

לוח הבקרה – תכונות



Express Freeze (הקפאה מהירה)

פונקציה זו מגבירה את ייצור הקרח ואת יכולת ההקפאה.

- נגיעה בלחצן Express Freeze תגרום להארת הפריט בתצוגה והפעולה תימשך 3 שעות. פונקציה זו תכבה באופן אוטומטי לאחר 3 שעות.
- ניתן להפסיק את פעולת הפונקציה באופן ידני בלחיצה נוספת על אותו לחצן.



Hygiene Fresh

- הפונקציה Hygiene Fresh פועלת בשלושה מצבים – כבוי (מצב ברירת המחדל, הסמל כבוי), אוטומטי (הסמל מואר) וכוח (הסמל והכיתוב Power מוארים). ניתן להפעיל מצב 'כוח' בלחיצה על לחצן הברירה Hygiene Fresh.
- כבוי < אוטומטי < כוח < כבוי אוטומטי...
- מצב 'כוח' יפעל למשך 4 שעות ולאחר מכן יחזור למצב 'אוטומטי'.

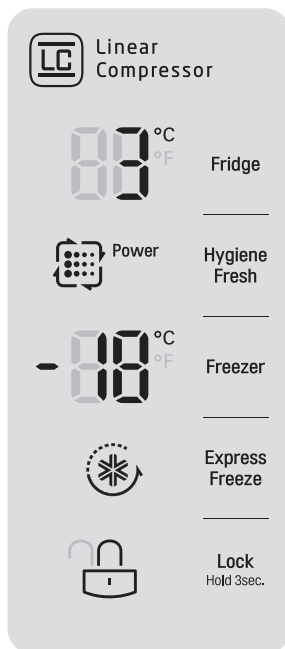

נעילת הפקדים

הפונקציה נעילת פקדים משביתה את לחצני הצג.

- בעת חיבור ראשון של המקרר לחשמל, פונקציית הנעילה Lock במצב כבוי.
- כדי להפעיל את פונקציית הנעילה Lock ולהשבית את יתר הלחצנים, לחץ לחיצה ארוכה על לחצן Lock (שלוש שניות ומעלה). סמל המנעול יופיע ופונקציית הנעילה Lock תופעל.
- כדי להשבית את פונקציית הנעילה Lock, לחץ לחיצה ארוכה על לחצן Lock למשך כשלוש שניות.



טמפרטורת תא הקירור

ערך זה מציין את טמפרטורת היעד של תא הקירור במעלות צלזיוס (C°).
בתנאי סביבה ועומס פנימי רגילים, הטמפרטורה המומלצת לתא הקירור היא 3°C ~ 4°C.



טמפרטורת תא ההקפאה

ערך זה מציין את טמפרטורת היעד של תא ההקפאה במעלות צלזיוס (C°).
בתנאי סביבה ועומס פנימי רגילים, הטמפרטורה המומלצת לתא הקירור היא 18°C ~ -20°C.

⚠ הערה

הטמפרטורה המוצגת היא טמפרטורת היעד ולא הטמפרטורה בפועל. הטמפרטורה הפנימית בפועל תלויה במזון המאוחסן במקרר, כמו גם בטמפרטורת הסביבה ובתדירות הפתיחה והסגירה של דלתות המקרר.

אחסון מזון

מיקומי אחסון המזון

כל תא בתוך המקרר תוכנן לאחסון של סוגי מזון שונים.
אחסן את המזון בתא המיטבי כדי להינות מטריות מרבית.



מדפי מקרר מתכווננים

המדפים המתכווננים מאפשרים סידור מיטבי בהתאם לצורכי אחסון אישיים.



סלסלת דלת המקרר

לאחסון שתייה, מים וכו'.



אזור שמירה על טריות

לאחסון ירקות ופירות.



מגירת טריות נשלפת

לאחסון קצר של ירקות מוכנים לאכילה.



מכונת הקרח

להכנה ואחסון של קרח במגש הקרח, כאשר מוסיפים מים.



סלסלת תא ההקפאה

לאחסון מזון קפוא באריזות קטנות או פריטי מזון שמרבים להוציאם מהמקרר.

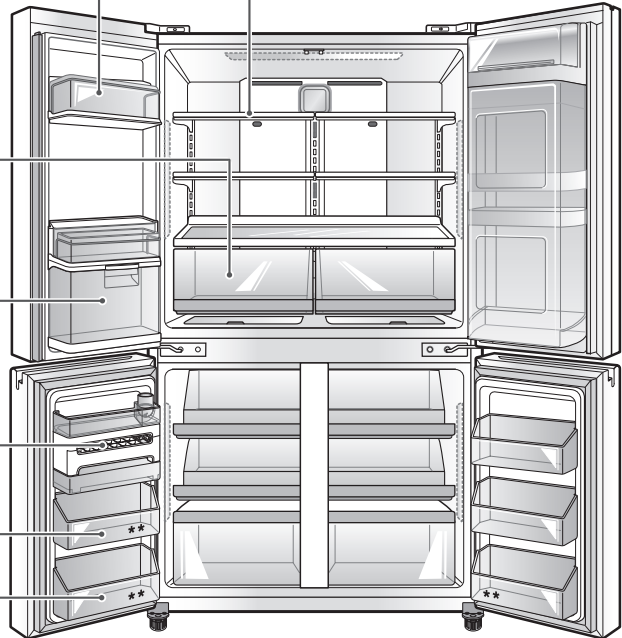

מיקומי אחסון המזון (המשך)

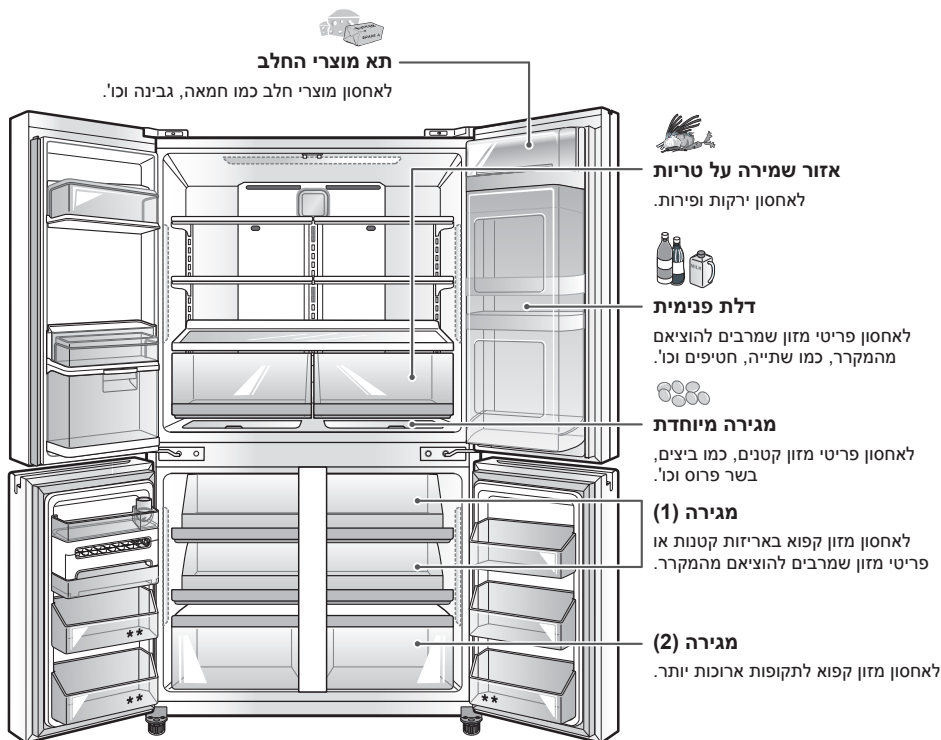

זהירות ⚠

- אין לאחסן פריטי מזון עם שיעור לחות גבוה בחלק העליון של המקרר. הלחות עלולה לבוא במגע ישיר עם האוויר הקר ולקפוא.
- שטוף פריטי מזון לפני אחסונם במקרר. יש לשטוף ירקות ופירות ולנגב מזון ארוז כדי למנוע זיהום של פריטי מזון סמוכים.
- אם המקרר מוצב במקום חם ולח, פתיחת הדלת בתדירות גבוהה או אחסון כמות גדולה של ירקות עלולים לגרום להתעבות של הלחות. נגב את הלחות שהתעבתה במגבת נייר או בד נקייה.
- פתיחה שלא של דלתות המקרר בתדירות גבוהה עלולה לאפשר לאוויר חם לחדור לתוך המקרר ולהעלות את הטמפרטורה הפנימית. בנוסף, הדבר עשוי להגדיל את צריכת החשמל של המקרר.

הערה ⚠

- אם אתה יוצא מהבית לפרק זמן קצר, למשל לחופשה קצרה, יש להשאיר את המקרר פועל. פריטי מזון מקוררים שניתן להקיפאם ישמרו על טריות זמן רב יותר אם תקפיא אותם.
- אם אתה מכבה את המקרר לפרק זמן ממושך, הוצא מתוכו את כל פריטי המזון ונתק אותו מהחשמל. נקה את פנים התא והשאיר את הדלתות פתוחות מעט כדי למנוע התפתחות עובש בתוך המקרר.
- מומלץ שלא להשתמש במכלי גבינה וחמאה או מכלי תוספות לאחסון פריטים המתקלקלים בקלות, כמו למשל חלב ומיוז.

אחסון מזון קפוא

הערה !

בדוק במדריך למזון קפוא או בספר בישול מהימן לגבי דרכי הכנה של מזון להקפאה או משכי אחסון של מזון קפוא.

הקפאה

לא ניתן לבצע במקפיא הקפאה מהירה של כמות גדולה של מזון. אל תאחסן בתא ההקפאה יותר מזון משהמקפיא מסוגל להקפיא ב-24 שעות (1-1.5 ק"ג של מזון ל-28 ליטר של חלל במקפיא). השאר במקפיא די מקום למעבר של אוויר בין האריזות. הקפד להשאיר די מקום בקדמת תא ההקפאה כדי לאפשר סגירה תקינה של הדלת.

זמני האחסון תלויים באיכות ובסוג המזון. בסוג האריזה או העטיפה (מידת האטימה והעמידות ללחות) ובמפרטורת האחסון. היווצרות של גבישי קרח בתוך אריזה אטומה היא תופעה תקינה. פירוש הדבר שהלחות במזון ובאוויר שבתוך האריזה התעבתה ויצרה גבישי קרח.

הערה !

אפשר לפריטי מזון חמים להתקרר לטמפרטורת החדר במשך 30 דקות לפני אריזתם והקפאתם. קירור של פריטי מזון חמים לפני ההקפאה חוסך באנרגיה.

הערה !

עלולם אל תקפיא פחיות שתייה או בקבוקים – הם עלולים להתפוצץ לרסיסים.

עצות לאחסון מזון

* ייתכן שחלק מהעצות הבאות לא יהיו רלוונטיות; הדבר תלוי בדגם.

הקפד לעטוף מזון שאתה מאחסן במקרר בחומר אטום ועמיד ללחות, אלא אם צוין אחרת. דבר זה מונע התפשטות ריחות וטעמים של מזון בתוך המקרר. במוצרים עם תאריך תפוגה, בדוק את התאריכים כדי לוודא שהמוצרים טריים.

מזון	כיצד לאחסן
חמאה או מרגרינה	אחסן חבילת חמאה פתוחה בכלי עם מכסה או בתא סגור. אם יש לך מלאי לזמן ארוך, ארוז בעטיפת הקפאה והקפא.
גבינה	אחסן בעטיפה המקורית עד לשימוש. לאחר הפתיחה, ארוז היטב ברדיד ניילון אלומיניום.
חלב	נגב את קרטוני החלב. לאחסון מיטבי, הצב את החלב במדף פנימי ואל תאחסן אותו בדלת.
ביצים	אחסן באריזה המקורית ובמדף פנימי, לא בדלת.
פירות	שטוף את הפירות או הכן אותם רק לקראת השימוש. מייין ואחסן את הפרי במכל המקורי, בסלסילת טריות או בשקית נייר סגור היטב על אחד ממדפי המקרר.
ירקות עלים	הסר את האריזה והורד אזורים פגומים או בעלי צבע לא תקין. שטוף במים קרים ונקז. הכנס לשקית ניילון או מכל פלסטי ואחסן בסלסילת טריות.
ירקות עם קליפה (גזר, פלפל)	הכנס לשקית ניילון או מכל פלסטי ואחסן בסלסילת טריות.
דגים	אחסן דגים ופירות ים טריים באזור המקפיא אם אינך צורך אותם ביום הקנייה. מומלץ לצרוך דגים ופירות ים טריים ביום הקנייה.
שאריות	כסה שאריות ברדיד ניילון או אלומיניום, או אחסן באותן במכלי פלסטיק עם מכסים בסגירה הדוקה.

התאמת מדפי המקרר Shelves

המדפים במקרר מתכווננים בהתאם לצורכי אחסון אישיים. המדפים בדגם שלך עשויים זכוכית או רשת מתכתית.

התאמת המדפים לפריטים בגבהים שונים תקל עליך לאתר את הפריט הרצוי. איתור מהיר של הפריט הרצוי תצמצם את משך הזמן שדלת המקרר תהיה פתוחה, דבר החוסך באנרגיה.

ניתוק המדף

הטה את החלק הקדמי של המדף כלפי מעלה והרם את המדף מעלה. שלוף את המדף מתוך המקרר.

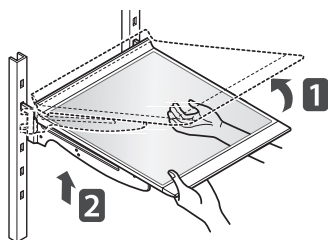

החזרת המדף למקום

הטה את החלק הקדמי של המדף כלפי מעלה והנחה את וויי המדף לתוך החריצים בגובה הרצוי. כעת הורד את החלק הקדמי כך שהוויים יכנסו לתוך החריצים.

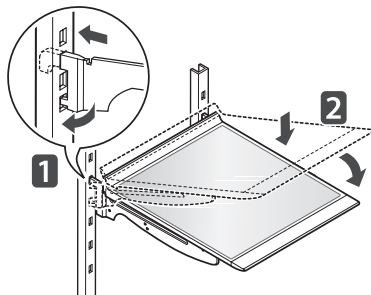

זהירות

ודא שהמדפים מונחים ישר. מדף עקוף עלול ליפול החוצה או לגרום לשפיכת מזון.

אחסון מזון קפוא (המשך)

אריזה

הקפאה מוצלחת תלויה באריזה תקינה.

אריזה טובה אינה מאפשרת לאוויר או ללחות לחדור פנימה או להימלט החוצה.

אם האריזה אינה אטומה, עלולה להיווצר בחלל הפנימי העברת ריחות וטעמים והמזון הקפוא עלול להתייבש.

המלצות אריזה:

- מכלי פלסטיק קשיחים עם מכסים הדוקים
- צנצנות שימורים/הקפאה בעלות דפנות ישרות
- רדיד אלומיניום עבה
- נייר מצופה פלסטיק
- אריזות פלסטיק בלתי חדירות
- שקיות פלסטיק מיוחדות למקפיא עם אטימה עצמית
- פעל לפי ההנחיות שעל האריזה או המכל ביחס לשיטות הקפאה.

אל תשתמש בפריטים הבאים

- עטיפות של לחם
- מכלי פלסטיק שאינם עשויים מפוליאתילן
- מכלים עם מכסים שאינם הדוקים
- נייר שעווה או נייר הקפאה מצופה שעווה
- עטיפה דקה וחדירה למחצה

בעת סגירת הדלת

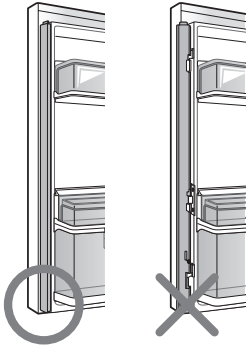

⚠️ זהירות

- כדי לצמצם את סכנת השריטות בדלת המקרר או את שבירת המחיצה המרכזית, ודא תמיד שמחיצת דלת המקרר מקופלת.
- אם הדלת תישאר פתוחה מעל 1 דקה, תושמע התרעת דלת פתוחה. ודא שהמחיצה המתקפלת מקופלת לפני שאתה סוגר את הדלת השמאלית.

שימוש במדף המתקפל

ניתן לדחוף את החצי הקדמי של המדף אל מתחת לחצי האחורי ולאפשר באופן זה אחסון של פריטים גבוהים יותר, כמו מכלים או בקבוקים. כדי לחזור למצב רגיל, משוך את החלק הקדמי כלפיך עד שיינעל במקומו.

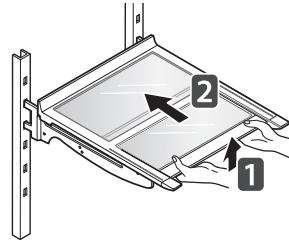

⚠️ זהירות

- אין לנקות מדפי זכוכית במים חמים מיד עם הוצאתם מהמקרר. חשיפת מדפי זכוכית לשינוי פתאומי בטמפרטורה או לחבטות עלולה לגרום להם להתנפץ.
- מדפי הזכוכית כבדים. היזהר במיוחד בעת הוצאתם.

החזרת מגירת הירקות/פירות למקומה.

1. הכנס את הגלגלות בצד הימני והשמאלי האחורי של המגירה לתוך המסילות כאשר חלקה הקדמי של המגירה מורם מעט.

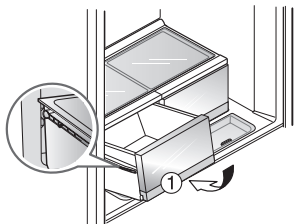

2. דחף את המגירה בעדינות לאחור, תוך כדי הורדתה.

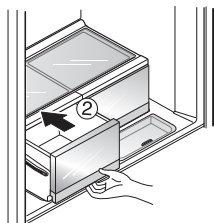

אזור מגירות ירקות ופירות

הוצאת מגירת הירקות/פירות.

מגן הלחות (האיזון) מסייע בשמירה על לחות מיטבית בתא הירקות.

1. משוך את המגירה החוצה עד סוף המסלול שלה.

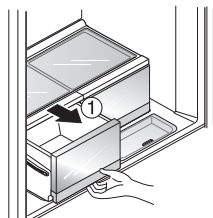

2. הרים את החלק הקדמי של המגירה כלפי מעלה והוצא אותה מהמסילה.

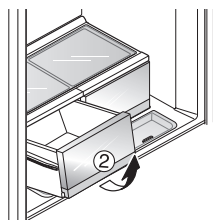

זהירות



- הקפד תמיד לרוקן מגירות לפני הוצאתן והשתמש בשתי הידיים להוצאות מגירות ולהחזרתן למקום.
- ודא שדלתות המקרר פתוחות עד הסוף לפני הוצאה או החזרה של מגירות למקום.

סלסלת דלת המקרר

לאחסון שתייה באריזות קטנות – חלב, בירה, מיץ וכו'.

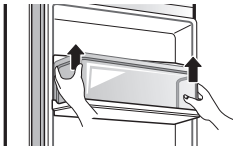

התא הנשלף

תא אידיאלי לאחסון ונשיאה של פריטים מהמקרר ואליו.

ניתן לשלוף את התא הנשלף בנפרד, על פי הצורך. תוכל להשתמש בו כדי לשאת יחד את כל התבלינים, התוספות, המשקאות, החטיפים וכו' המיועדים לבישול יחד.

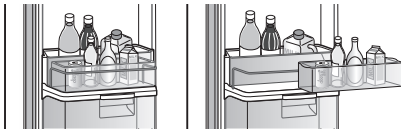
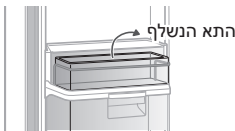

יש להשתמש בסלסלה זו רק לפריטים המאוחסנים במקרר. אין להניח אותה סמוך למקורות חום.

מגירה מיוחדת

חלל המאפשר אחסון של פריטים קטנים כמו ביצים, בשר פרוס, גבינה וכו'.

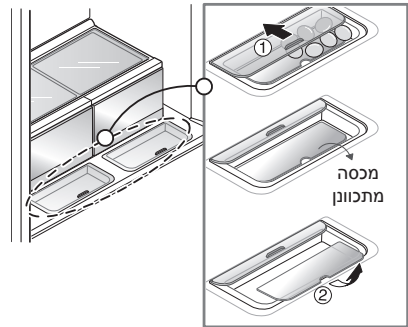

פתח וסגור על ידי דחיפת המאחז או משיכתו.

⚠️ זהירות

- היזהר בטיפול ובאחסון של ביצים גדולות. אם המכסה אינו סגור לגמרי, דחיפת המגירה פנימה עלולה לשבור אותן.
- עיין באיורים שלעיל בעת הוצאה וההכנסה מחדש של פינת הרב-אוסף, לאחר הניקוי.
- אחסן פריטי מזון לחים הנוטים לקפוא (כמו טופו, עלי שומשום וכו') בחלק הקדמי של המדפים.

פינת מוצרי החלב

לאחסון מוצרי חלב כמו חמאה, גבינה וכו'.

אם תשאיר את פינת מוצרי החלב פתוחה, ייתכן שדלת המקרר לא תיסגר באופן תקין. הדבר עלול גם לגרום נזק למכסה.



מגירת הטרייות הנשלפת

מתאימה במיוחד לאחסון ירקות לצריכה מיידית.

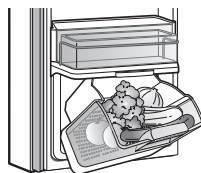

כדי לפתוח, פתח את הסגר העליון ומשוך את המגירה בעדינות כלפיך.

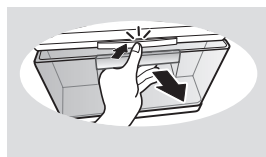

< פתוח >

כדי לסגור, דחף את המגירה בחזרה לכיוון הדלת, עד שתינעל במקומה בנקישה.

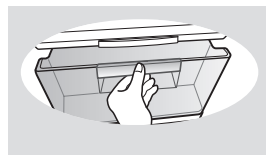

< סגור >

• כדי למנוע נזק למגירה, אל תעמיס בתוכה יותר מדי פריטים ואל תפעיל לחץ מוגזם בעת פתיחתה או סגירתה.

זהירות



• אין לאפשר לילדים להיתלות מהמגירה – לא במצב סגור ולא במצב פתוח. דבר זה יסב נזק למגירה ועלול להסתיים בפציעה.

דלת פנימית

התא שמאחורי הדלת הפנימית מאפשר גישה נוחה לפריטי מזון שנמצאים בשימוש תדיר.

בתוך הדלת הפנימית יש שני מכלים, אחד לגבינה וחמאה והשני לתבלינים/תוספות; הם מיועדים במיוחד לפריטי מזון שניתן לאחסן אותם בטמפרטורה גבוהה יותר. הדבר יקל עליך למרוח את החמאה ולפרוס את הגבינה.

⚠ הערה

מומלץ שלא להשתמש במכלי גבינה וחמאה או מכלי תוספות לאחסון פריטים המתקלקלים בקלות, כמו למשל חלב ומיוז.

לחץ על לחצן הדלת או על הבר הביתי עד שתשמע נקישה.

• ניתן לאחסון פריטי מזון נוספים בבר הביתי הגדול יותר.

• הודות לחלל האחסון הגדול יותר, תוכל לארגן את פריטי המזון בצורה נוחה יותר.



2. אחוז בצד התחתון של הסלסלה העליונה והרם אותה כלפי מעלה כדי לשלוף אותה החוצה.

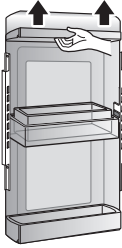

3. העבר את הסלסלה המודולרית לחלק העליון של התא שממנו הוצאת את הסלסלה.

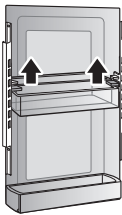

4. הסר את הברגים בשני צדי המכסה.

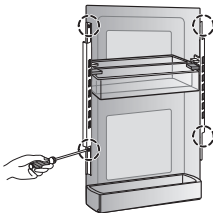

5. אחוז בצד התחתון של הסלסלה התחתונה והרם אותה כלפי מעלה כדי לשלוף אותה החוצה.

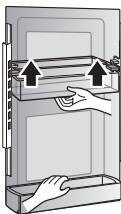

פירוק המדף בדלת הפנימית

1. הרם את המכסה כלפי מעלה ושלוף אותו.

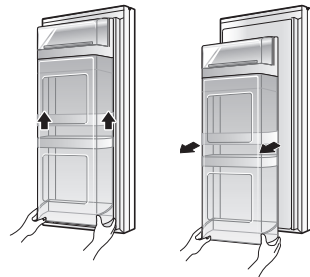

מגירת המקפיא

אחסן בתא אריזות של מזון קפוא ופריטי מזון שמרבים להוציאם מהמקרר.

השתמש בתא התחתון לאחסון מזון קפוא. (דגים מיובשים ותבלינים/תוספות)

• מגירות המקפיא הנשלפות מאפשרות גישה נוחה וקלה.

הוצאת מגירת המקפיא ממקומה

1. משוך את מגירת המקפיא החוצה עד הסוף (לפי האיור שלהלן) והוצא ממנה את כל תכולתה.

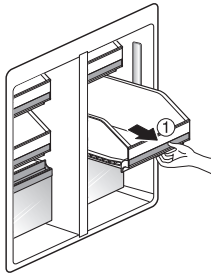

2. כאשר המגירה פתוחה עד הסוף, הרם את החלק הקדמי שלה והשלוף אותה החוצה (לפי האיור שלהלן).

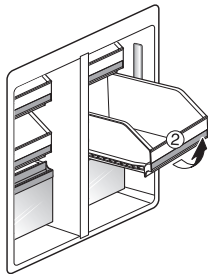

⚠️ זהירות

- הקד תמיד לשלוף את המגירות בשתי הידיים כדי למנוע שבר או פציעה.
- הקד תמיד לפתוח את דלתות המקפיא עד הסוף כדי לשלוף או להחזיר מגירות למקומן.

החזק את הסלסלה בשני קצותיה והרם את חלקה הקדמי.

• הרכב כמו הפירוק, בסדר הפוך.

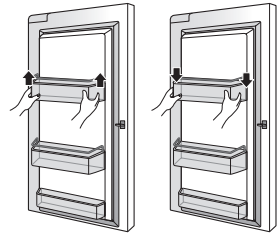

סלסלה בגובה מתכוונן

ניתן להזיז אותה מעלה ומטה, על פי הצורך ולנוחותך.

• כדי להזיז את הסלסלה בגובה מתכוונן מעלה או מטה, הוצא ממנה תחילה את כל הפריטים.

• אחוז במרכז הסלסלה ודחף בעדינות כלפי מעלה

• לחץ כלפי מעלה על הידיות שבשני הצדדים בחלק התחתון והזז את הסלסלה מעלה או מטה.

• התאמת הסלסלה המתכווננת מאפשרת לאחסן בנוחות פריטים גבוהים יותר.

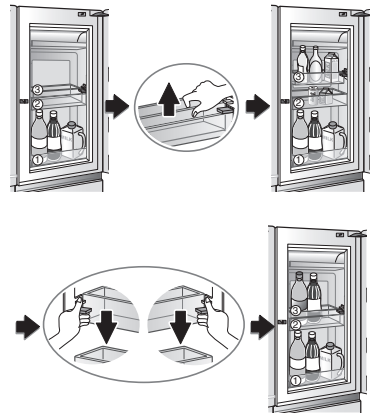

⚠️ זהירות

לפני הזזת הסלסלה המתכווננת מעלה או מטה, הוצא ממנה תחילה את כל פריטי המזון. הזזת הסלסלה כשהיא מלאה עלולה לגרום נזק לסלסלה או לפריטי המזון.

מכונת הקרח

- הוצא את מכל המים מתוך מכלול מכונת הקרח.
- פתח את המכסה ומלא במים עד לקו הסימון.
- סגור את מכסה והחזר בזריזות את המכל המלא לתוך מכונת הקרח.

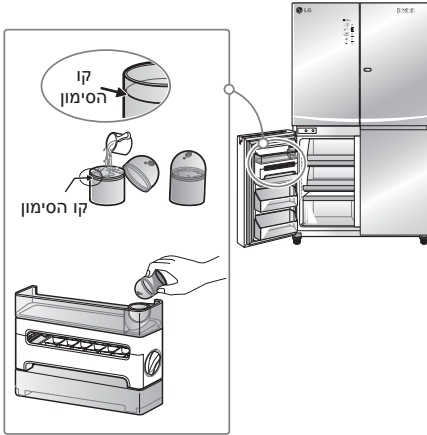

מילוי ידני של מגש הקרח.



– הוצא את מגש הקר הריק. מלא אותו במים עד לקו הסימון ודחף אותו בחזרה למקומו כדי למנוע שפיכת מים.

– ודא שדחפת אותו פנימה עד הסוף (לפי האזור הבא) וסגור בעדינות את דלת המקפיא.

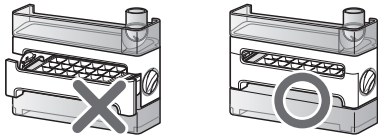

החזרת מגירת המקפיא למקומה

1. הכנס את שתי הגלגלות לתוך המסילות כאשר החלק הקדמי של המגירה מורם מעט ודחף אותה פנימה בעדינות.

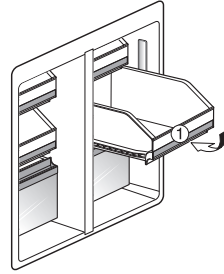

2. המשך לדחוף את המגירה פנימה עד הסוף, תוך חזרת המגירה למצבה המאוזן.

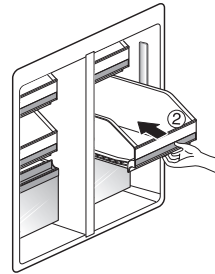

⚠️ זהירות

- הקפד תמיד לשלוף את המגירות בשתי הידיים כדי למנוע שבר או פציעה.
- הקפד תמיד לפתוח את דלתות המקפיא עד הסוף כדי לשלוף או להחזיר מגירות למקומן.

• אם יש קרח בתא הקרח, הרם את התא בעדינות בעת הוצאתו.

• בעת החזרת תבנית הקרח למקומה, ודא שהיא הוכנסה פנימה עד הסוף.

• תא אחסון הקרח יכול להכיל, לכל היותר, את הקרח המופק מ-3 תבניות קרח. מילוי יתר של תא הקרח יגרום לבעיות בשליפת התא מהמקפיא.

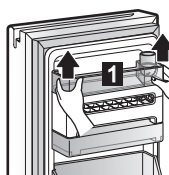
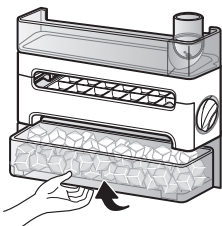

פירוק מכונת הקרח

1. אחוז בשני קצותיה של סלסלת הדלת בצד העליון של מכונת הקרח והרם כדי לנתק אותה.

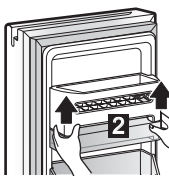

2. אחוז בשני קצותיו של תא ההפשרה בצד העליון של מכונת הקרח והרם כדי לנתק אותו.

זהירות



- הצטברות של מעט קרח על מכל המים היא תופעה נורמלית. בעת מילוי המכל במים, הסר את הקרח שהצטבר עליו.
- ודא שיש מספיק מקום בתא הקרח לפני שאתה מוציא את הקרח המוכן מתוך תבנית הקרח.

הוצאת הקרח מהתבנית.

• סובב את החוגה בחוזקה עד שכל הקרח ייפלט מתבנית הקרח לתוך תא הקרח. חזור על תנועת הסיבוב עד להוצאת כל הקרח.

• שחרור של קרח שלא קפא דיו לתוך תא הקרח יגרום להידבקות של קוביות הקרח שכבר נמצאות בתא הקרח. (בטמפרטורה של -20°C -דרושות 4 שעות להכנת קרח)

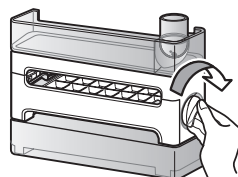

זהירות



- פתיחה תקופה של דלת המקפיא (דלת מכונת הקרח) תגרום לחדירת אוויר חם לתוך המקפיא ולהארכת משך הזמן הדרוש לקפיאת המים ויצירת הקרח.
- בהפעלה ראשונה של המקרר לאחר התקנתו, ייתכן שיידרשו 24 שעות עד לקפיאת המים והיווצרות הקרח.
- היזהר מהפינות החדות של חלק מקוביות הקרח.

זהירות



- כדי למנוע נזק לחלקי מכונת הקרח, יש לפרק אותה לפי הסדר המתואר לעיל.
- כאשר תגיע לתא הקרח, החזק אותו ישר ושלוף אותו החוצה כדי שלא ייפול החוצה.

סלסלת המקפיא/המקרר

ניתן לאחסן מזון קפוא באריזות קטנות (סלסלת המקפיא), מזון מקורר באריזות קטנות או משקאות (סלסלת המקרר) – כמו חלב, מים, מיץ, בירה וכו'. אין לאחסן בסלסילת המקפיא גלידה או פריטי מזון לאחסון ארוך טווח.

כדי להסיר את הסלסלה, אחוז בה בשתי הידיים והרים מעט את חלקה הקדמי כדי לשלוף אותה החוצה.

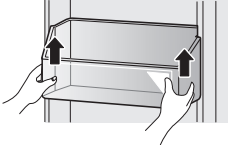

כדי להחזיר את הסלסלה למקומה, יישר את שני צידיה עם המסילות ודחף כלפי מטה עד שתינעל במקומה.

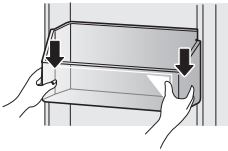

** איזור שני כוכבים

(בדגמים מסוימים בלבד)

- איזור שני כוכבים משמעתו איזור המתאים לאחסון קרח או מאכלים הניתנים לאחסון בטמפרטורות -12°C - -18°C .
- לא מתאים להקפאה עמוקה.

ניקוי תבנית הקרח

1. הוצא את מגש הקרח על ידי שליפתו החוצה. היזהר כאשר התבנית מלאה בקרח. השלך את הקרח אם אינו תקין.

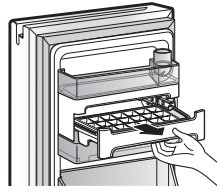

2. נקה את תבנית הקרח במים זורמים בלבד והחזר אותו למקומו הרגיל.

⚠️ זהירות

- נקה את שאר חלקי מכונת הקרח במגבת לחה בלבד וייבש לגמרי לפני שאתה מחזיר אותם למקומם. החזרת חלקים רטובים למקומם עלולה לגרום למנגנון שחרור הקרח לקפוא ולהפסיק לתפקד.

תחזוקה

ניקוי

- הן תא הקירור והן תא ההקפאה מבצעים תהליך הפשרת קרח אוטומטית ואולם מומלץ לנקות את שני התאים אחת לחודש כדי למנוע ריחות.
- נגב מיד כל דבר שנשפך באחד התאים.
- הקפד תמיד לנתק את המקרר לפני הניקוי.

עצות כלליות לניקוי

- נתק את המקרר או את זרם החשמל.
- הוצא את כל החלקים הנתיקים, כמו מדפים, סלסלות וכו'.
- השתמש בספוג נקי או במטלית רכה עם חומר ניקוי עדין, במים חמימים. אין להשתמש בחומרי ניקוי שוחקים או חריפים.
- שטוף וייבש היטב את המשטחים של כל החלקים הנשלפים.

החלק החיצוני של המקרר

השמת תכשיר המכיל שעווה על משטחי מתכת צבועים מסייעת במניעת חלודה. אין למרוח תכשיר עם שעווה על חלקי הפלסטיק. מרח שעווה למכשירי חשמל על משטחי המתכת הצבועים לפחות פעמיים בשנה (ניתן להשתמש גם בשעווה למכוניות). מרח את השעווה בעזרת מטלית נקייה ורכה.

נקה מכשירים עשויים פלדת אל-השתמש בספוג נקי או במטלית רכה עם חומר ניקוי עדין, במים חמימים. אין להשתמש בחומרי ניקוי שוחקים או חריפים. ייבש היטב במטלית רכה.

אזהרה

השתמש בחומר ניקוי שאינו דליק. אי-ציות להוראה זו עלול לגרום לדליקה, לפיצוץ ואף למוות. הקפד תמיד לנתק את כבל החשמל מהשקע לפני ניקוי האזורים הסמוכים לחלקים חשמליים (נורות, מתגים, כיסויים, פקדים וכו').

נגב את עודפי הלחות בספוג או מטלית כדי למנוע חדירה של נוזלים לחלקים החשמליים וסכנת התחשמלות.

לעולם אל תשתמש לניקוי של אף משטח בספוגיות קרצוף מתכתיות, במברשות, בחומרי ניקוי שוחקים, בתמיסות בסיסיות חזקות, בחומרי ניקוי תעשייתיים (המכילים כלור) או בתמיסות ניקוי דליקות או רעילות. אין לנקות את פנים התא או את חלקי הפנים במים חמים כאשר הם קרים.

זהירות

- אין להשתמש במטלית גסה או בספוג קשה לניקוי חלקי הפנים והחוץ של המקרר.
- אל תניח יד על המשטח התחתון של המקרר בעת פתיחתו או סגירתו.

חלקי פלסטיק (מכסים ולוחות)

לניקוי, נגב בספוג או במטלית רכה והשתמש בתכשיר ניקוי עדין ובמים פושרים בלבד. אין להשתמש בתרסיסים לניקוי חלונות, חומרי ניקוי שוחקים או נוזלים דליקים. אלה עלולים לשרוט את החומר או לגרום לו נזק אחר.

מכסה סליל העיבוי

השתמש בשואב אבק עם תוסף לניקוי המכסה ופתחי האוורור של המעבה שנמצאים בגב המכשיר.

אין להסיר את הלוח המכסה את אזור סליל העיבוי. לפני הניקוי, הקפד תמיד לנתק את המקרר מהחשמל.

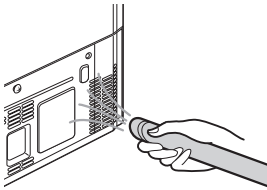

דפנות פנימיות (אפשר לתא ההקפאה להתחמם כדי למנוע את הידבקות המטלית)

כדי לסייע בסילוק ריחות, שטוף את פנים תא המקרר בתמיסה של מים פושרים וסודה לשתייה. ערבב 2 כפיות של סודה לשתייה בליטר של מים פושרים. ודא שהסודה נמסה לגמרי כדי שגרגירי הסודה לא ישרטו את משטחי המקרר.

אטמים וגומיות איטום בדלת

לניקוי, נגב בספוג או במטלית רכה והשתמש בתכשיר ניקוי עדין ובמים פושרים בלבד. אין לנקות את חלקי הפלסטיק של המקרר בחומרי ניקוי המכילים שעווה, חומרי ניקוי חריפים, מלבינים או חומרי ניקוי המכילים נפט או תוצריו.



אבחון חכם

3. כאשר נציג מרכז השירות יורה לך לעשות כן, קרב את פומית הטלפון שלך והחזק אותה מול הרמקול שנמצא על הציר הימני של דלת המקרר.

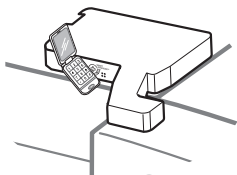

במקרה של בעיות עם המקרר, המכשיר יכול לשדר נתונים דרך הטלפון הישיר אל מרכז שירות של LG. באופן זה תוכל לשוחח ישירות עם המומחים שלנו. המומחה יתעד את הנתונים שישודרו מהמקרר שברשותך וייעזר בהם כדי לבחון את הבעיה ולספק לך אבחון מהיר ויעיל.

במקרה של בעיות עם המקרר, פנה טלפונית אל מרכז שירות של LG. השתמש בתכונה 'אבחון חכם' רק אם הנציג במוקד הטלפוני של LG יורה לך לעשות כן. צילי השידור שתשמע הם רגילים ודומים לצפוף של מכשיר פקס.

4. לחץ לחיצה ארוכה על לחצן 'טמפרטורת תא ההקפאה' (שלוש שניות) תוך כדי החזקת הטלפון מול הרמקול.



ניתן להפעיל את האבחון החכם רק כאשר המקרר מחובר לחשמל. אם לא ניתן להפעיל את המקרר, תהליך איתור התקלה יצטרך להתבצע ללא שימוש באבחון החכם.

שימוש באבחון החכם

ראשית, פנה טלפונית אל מרכז שירות של LG. השתמש בתכונה 'אבחון חכם' רק אם הנציג במוקד הטלפוני של LG יורה לך לעשות כן.

5. לאחר שיושמעו שלושה צפצופים, שחרר את לחצן 'טמפרטורת תא ההקפאה'.

6. השאר את הטלפון במקומו עד שצילי השידור ייפסקו. תהליך נמשך כ-3 שניות ובתצוגה תוכל לראות ספירה לאחור של הזמן. בסיום הספירה לאחור, כאשר צילי השידור ייפסקו, תוכל לחזור לשיחה שלך עם המומחה, שיכול כעת לסייע לך בעזרת המידע ששודר אליו.

1. נעל את התצוגה. כדי לנעול את התצוגה, לחץ לחיצה ארוכה על לחצן הנעילה (שלוש שניות לפחות). (אם התצוגה נעולה כבר מעל חמש דקות, תצטרך לבטל את הנעילה ולנעול את התצוגה מחדש).

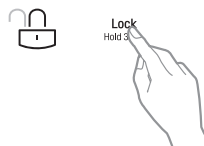

2. פתח את הדלת הימנית של המקרר.

⚠ הערה

- לקבלת תוצאות מיטביות, אל תזיז את הטלפון כל עוד נשמעים צילי השידור.
- אם הנציג במרכז השירות לא יצליח לקבל הקלטה מדויקת שת הנתונים, ייתכן שהוא יבקש ממך לחזור על התהליך.

⚠ הערה

- הבדלים באיכות הקו באזורים שונים עשויים להשפיע על פונקציה זו.
- השתמש בטלפון הקווי לביצועי תקשורת טובים יותר, שיקלו עליהם להעניק לך שירות משופר.
- אם איכות הקו בישיחה מטלפון נייד או קווי אינה תקינה, שידור אל מרכז השירות והאבחון עלול להשתבש וייתכן שבעקבות זאת, האבחון החכם לא יפעל כשורה.

פתרון תקלות

עיין בסעיף 'איתור תקלות' לפני שאתה פונה לקבלת שירות; דבר זה יחסוך לך הן זמן והן כסף.

הבעיה	גורמים אפשריים	פתרונות
תאי הקירור וההקפאה אינם מתקררים.	פקד התצוגה של המקרר במצב OFF (בדגמים מסוימים).	בטל את מצב OFF כדי שהמכשיר יוכל להיכנס לפעולה. עייין בסעיף 'הגדרת הפקדים' כדי לקבל מידע על הגדרות טמפרטורה, או פנה לשירות הלקוחות אם הכיתוב OFF ממשיך להופיע בלוח התצוגה.
	המקרר נמצא במחזור הפשרת קרח.	במהלך הפשרת הקרח, הטמפרטורה בשני התאים עשויה לעלות במקצת. המתן 40 דקות לאחר השלמת מחזור הפשרת הקרח כדי לוודא שהטמפרטורה חזרה לטווח התקין.
	המקרר הותקן לא מזמן.	בהפעלה ראשונה, ייתכן שיידרשו עד 24 שעות להתקררות כל תא עד לטמפרטורה הרצויה.
	המקרר הועבר למקום חדש לא מזמן.	אם המקרר אוסן ללא שימוש פרק זמן ממושך או הועבר למקום אחר כשהוא נח על צדו, יש להעמיד אותו זקוף למשך 24 שעות לפני חיבורו לחשמל והפעלתו.
מערכת הקירור פועלת באופן מוגזם.	המקרר הוא מדגם חדש.	במקררים מודרניים, מערכת הקירור פועלת יותר זמן אך צורכת פחות אנרגיה, הודות לייעול הטכנולוגיות.
	המקרר חובר לחשמל לא מזמן או שהזרם חזר לא מזמן לאחר הפסקת חשמל.	לקירור מלא, יידרשו למקרר עד 24 שעות.
	הדלת נפתחה לאחר אחסון של מזון חם או כמות גדולה של מזון.	הוספת מזון ופתיחת הדלתות גורמות להתחממות המקרר, דבר המחייב פעולה ארוכה יותר של המדחס כדי להוריד את הטמפרטורה במקרר בחזרה לערך הרצוי. כדי לחסוך באנרגיה, נסה להוציא את כל הדברים הנחוצים בפעם אחת, ארגן את פריטי המזון כך שיהיה לך קל לאתר אותם וסגור את הדלת מיד. (עייין במדריך לאחסון מזון.)
	הדלתות לא סגורות עד הסוף.	דחף וסגור אותן היטב. אם הדלתות אינן נסגרות עד הסוף, עייין בסעיף 'הדלתות אינן נסגרות עד הסוף או נפתחות מעצמן' בפרק 'איתור תקלות בחלקים ותכונות'.
	המקרר הוצב באזור חם.	בתנאי סביבה חמים, המדחס יפעל יותר זמן. בטמפרטורת חדר רגילה (21°C) המדחס אמור לפעיל 40-80% מהזמן. בטמפרטורות גבוהות יותר, הוא יהיה פעיל אף יותר. אין להפעיל את המקרר בטמפרטורת סביבה של מעל 43°C.
	המעבה / הכיסוי האחורי סתומים.	השתמש בשואב אבק עם תוסף לניקוי המכסה ופתחי האוורור של המעבה. אין להסיר את הלוח המכסה את אזור סליל העיבוי. לפני הניקוי, נתק את המקרר מהחשמל.

הבעיה	גורמים אפשריים	פתרונות
תא המקרר או תא ההקפאה חמים מדי.	המקרר הותקן לא מזמן.	בהפעלה ראשונה, ייתכן שיידרשו עד 24 שעות להתקררות כל תא עד לטמפרטורה הרצויה.
	פתחי האוויר חסומים.	סדר את הפריטים מחדש כדי לאפשר זרימת אוויר בכל חלקי התא. עיין בתרשימים זרימת האוויר בסעיף 'שימוש במקרר'.
	הדלתות נפתחות לעתים תכופות או לזמן ממושך.	כאשר הדלתות נפתחות לעתים תכופות או לזמן ממושך, אוויר חם ולח חוזר לתא. דבר זה מעלה את הטמפרטורה ואת רמת הלחות בתוך התא. כדי לצמצם תופעה זו, צמצם את התדירות ומשך הפתיחה של דלתות המקרר.
	המקרר הוצב באזור חם.	אין להפעיל את המקרר בטמפרטורת סביבה של מעל 43°C.
	כמות גדולה של מזון או מזון חם אוחסנה באחד התאים.	אחסון של פריטי מזון חמים בתא יחייב פעילות רצופה של מערכת הקירור. עדיף לאפשר למזון להתקרר עד לטמפרטורת החדר לפני אחסונו במקרר.
	הדלתות אינן נסגרות בצורה נכונה.	עיין בסעיף 'הדלתות אינן נסגרות עד הסוף או נפתחות מעצמן' בפרק 'איתור תקלות בחלקים ותכונות'.
	בקרת הטמפרטורה לא הוגדרה בצורה נכונה.	אם הטמפרטורה גבוהה מדי, הורד את גובה הטמפרטורה בפקד בדרגה אחת בכל פעם והמתן עד להתייצבות הטמפרטורה. לקבלת מידע נוסף, עיין בסעיף 'הגדרת הפקדים'.
	מחזור הפשרת קרח הסתיים לא מזמן.	במהלך הפשרת הקרח, הטמפרטורה בשני התאים עשויה לעלות במקצת ונוזלים עשויים להתעבות על הדופן האחורית. המתן 40 דקות לאחר השלמת מחזור הפשרת הקרח כדי לוודא שהטמפרטורה חזרה לטווח התקין.

הבעיה	גורמים אפשריים	פתרונות
הצטברות לחות בתא.	הדלתות נפתחות לעתים תכופות או לזמן ממושך. או לזמן ממושך.	כאשר הדלתות נפתחות לעתים תכופות או לזמן ממושך, אוויר חם ולח חודר לתא. דבר זה מעלה את הטמפרטורה ואת רמת הלחות בתוך התא. כדי לצמצם תופעה זו, צמצם את התדירות ומשך הפתיחה של דלתות המקרר.
	הדלתות אינן נסגרות בצורה נכונה.	עיין בסעיף 'הדלתות אינן נסגרות עד הסוף או נפתחות מעצמן' בפרק 'איתור תקלות בחלקים ותכונות'.
	יש לחות גבוהה באוויר.	מזג אוויר לח מאפשר חדירה של יותר לחות לתוך תאי הקירור עם פתיחת הדלתות, דבר הגורם להתעבות או ליצירת כפור. שמירה על רמת לחות סבירה בתוך הבית תסייע לשלוט בכמות הלחות שתוכל לחדור לתוך תאי המקרר.
	מחזור הפשרת קרח הסתיים לא מזמן.	במהלך הפשרת הקרח, הטמפרטורה בשני התאים עשויה לעלות במקצת ומוזלים עשויים להתעבות על הדופן האחורית. המתן 40 דקות לאחר השלמת מחזור הפשרת הקרח כדי לוודא שהטמפרטורה חזרה לטווח התקין.
	המזון לא נארז בצורה נכונה.	אחסון של מזון לא עטוף או ללא כיסוי, כמו גם מכלי מזון לחים, עלולים לגרום להצטברות של לחות בתאי המקרר. נגב היטב את כל המכלים ואחסן מזון באריזות אטומות כדי למנוע התעבות והיווצרות כפור.
המזון קופא בתא המקרר.	מזון בעל תכולת נוזלים גבוהה אוחסן סמוך לפתח אוורור.	הרחק פריטים בעלי תכולת נוזלים גבוהה מפתחי האוורור.
	בקרת הטמפרטורה של המקרר לא הוגדרה בצורה נכונה.	אם הטמפרטורה נמוכה מדי, העלה את גובה הטמפרטורה בפקד בדרגה אחת בכל פעם והמתן עד להתייצבות הטמפרטורה. לקבלת מידע נוסף, עיין בסעיף 'הגדרת הפקדים'.
	המקרר הוצב באזור קר.	הפעלת המקרר במקום שטמפרטורת הסיביבה בו נמוכה מ-5°C עשויה לגרום לקפיאה של מזון בתא הקירור. אין להפעיל את המקרר בטמפרטורת סביבה נמוכה מ-13°C.
כפור או גבישי קרח מתהווים על מזון קפוא (בצד החיצוני של האריזה).	הדלת נפתחת לעתים תכופות או לזמן ממושך.	כאשר הדלתות נפתחות לעתים תכופות או לזמן ממושך, אוויר חם ולח חודר לתא. דבר זה מעלה את הטמפרטורה ואת רמת הלחות בתוך התא. עלייה בלחות תגביר את תופעת הכפור והתעבות. כדי לצמצם תופעה זו, צמצם את התדירות ומשך הפתיחה של דלתות המקרר.
	הדלת אינה נסגרת כיאות.	עיין בסעיף 'הדלתות אינן נסגרות עד הסוף או נפתחות מעצמן' בפרק 'איתור תקלות בחלקים ותכונות'.
תא המקרר או תא ההקפאה קרים מדי.	הגדרות בקרת הטמפרטורה שגויות.	אם הטמפרטורה נמוכה מדי, העלה את גובה הטמפרטורה בפקד בדרגה אחת בכל פעם והמתן עד להתייצבות הטמפרטורה. לקבלת מידע נוסף, עיין בסעיף 'הגדרת הפקדים'.

הבעיה	גורמים אפשריים	פתרונות
כפור או גבישי קרח מתהווים על מזון קפוא (בצד החיצוני של האריזה).	הלחות בתוך אריזה של מוצר מזון בעל תכולת מים גבוהה קפאה.	זוהי תופעה נורמלית בפריטי מזון בעלי תכולת נוזלים גבוהה.
	המזון הושאר במקפיא פרק זמן ממושך.	אין לאחסן במקפיא לפרקי זמן ממושכים פריטי מזון בעלי תכולת נוזלים גבוהה.
נקישות	בקרת הפשרת הקרח תשמיע נקישה בעת התחלת מחזור ההפשרה ובסיומו. גם בקרת התרמוסטט (או לוח הבקרה של המקרר, בדגמים מסוימים) ישמיעו נקישה בעת תחילת וסיום מחזור פעילות.	תופעה נורמלית
רעשים	רעשי דפיקות עשויים להישמע בעת זרימת הקרר, מצינור המים בגב המקרר או מרטט של פריטים שאוחסנו זה על זה בתוך המקרר או בסביבתו.	תופעה נורמלית
	המקרר הוצב על הרצפה באופן לא יציב.	הרצפה רופפת, לא ישרה או שיש לכוון את רגליות היישור. עיין בפרק 'יישור הדלתות'.
	מקרר בעל מדחס ליניארי עבר טלטלה תוך כדי פעולה.	תופעה נורמלית
צליל שורקני	המנוע של מאוורר המאייד מזרים אוויר בחלל תא המקרר ותא המקפיא.	תופעה נורמלית
	מאוורר המעבה גורם למעבר האוויר בלחץ מעל למעבה.	תופעה נורמלית
צלילי גרגור	קרר זורם במערכת הקירור.	תופעה נורמלית
צלילי פצפוף	התכווצות והתרחבות של הדפנות הפנימיות כתוצאה משינויים בטמפרטורה.	תופעה נורמלית
רחשי תסיסה	נזילה של טיפות מים על גוף החימום של המפשיר תוך כדי מחזור הפשרת קרח.	תופעה נורמלית
צלילי רטט	כאשר הדופן של המקרר או גב המקרר באים במגע עם ארון או קיר, חלק מהרטיטות הנורמליות עשויות להתבטא בצלילי רטט.	כדי למנוע את הרעשים הללו, הרחק את המקרר מעט מהארון/הקיר.
צלילי טפטוף	טיפות מים הנופלות לתוך מגש הניקוז בתהליך הפשרת הקרח.	תופעה נורמלית

הבעיה	גורמים אפשריים	פתרונות
צליל פועם או גבוה מאוד	המקרר תוכנן לפעולה יעילה יותר כדי לשמור על הטמפרטורה הרצויה לאחסון פריטי המזון שלך. המדחס החדש יעיל יותר: הוא פועל יותר זמן מאשר המדחס במקרר הישן אך צורך פחות אנרגיה. כאשר המקרר פועל, הצליל הפועם או הגבוה הנשמע הוא תופעה נורמלית.	תופעה נורמלית
הדלתות אינן נסגרות עד הסוף או נפתחות מעצמן.	אריזות מזון חוסמות את הדרך ואינן מאפשרות לדלתות להיסגר כראות.	סדר את המכלים כך שלא יפריעו לסגירת הדלתות.
	תא הקרח, מכסה סלסלת הטרייות, סירים, מדפים, סלסלות דלת או פריטים אינם במקומם הנכון.	הכנס את כל הפריטים עד הסוף למקומם הנכון. לקבלת מידע נוסף, עיין בסעיף 'שימוש במקרר'.
	הדלתות הוסרו במהלך התקנת המוצר ולא הוחזרו למקומן כראות.	הסר את הדלתות והרכב אותן בחזרה בהתאם להנחיות שבסעיף 'הסרת דלתות ודלתות המקרר והחזרתן למקום'.
	המקרר אינו ניצב ישר.	כדי ליישר את המקרר, עיין בסעיף 'יישור הדלתות' בפרק 'התאמת גובה'.
קשה לפתוח את הדלתות.	גומיות האיטן מלוכלכות או דביקות.	נקה את גומיות האיטום ואת המשטחים שהם באים עמם במגע. לאחר הניקוי, מרח על הגומיות מעטה דק של שעווה למכשירי חשמל או למטבח.
	הדלת נסגרה לא מזמן.	כאשר פותחים את הדלת, חודר פנימה אוויר חם יותר. כאשר הוא מתקרר, הוא יוצר ואקום. אם קשה לפתוח את הדלת, המתן דקה עד לאיזון לחץ האוויר ובדוק אם פתיחת הדלת קלה יותר.
המקרר מתנווד או נראה לא יציב.	רגליות היישור לא כווננו כראות.	עיין בסעיף 'איזון ויישור הדלתות'.
	הרצפה לא ישרה.	ייתכן שתצטרך להוסיף מתחת לרגליות היישור טריזים או גלגלים כדי להשלים את ההתקנה.
התאורה בפנים לא פועלת.	תקלה בתאורת ה-LED הפנימית.	התאורה בתוך תא המקרר מבוססת על נורת LED ויש להזמין טכנאי מוסמך לבצע בה את כל פעולות השירות.
ריח מזר בתוך המקרר.	ייתכן שצריך להעביר את מסנן Hygiene Fresh למצב הפעלה (POWER) או להחליף אותו.	העבר את מסנן Hygiene Fresh למצב הפעלה (POWER). אם הריח לא נעלם בתוך 24 שעות, ייתכן שתצטרך להחליף את המסנן. לקבלת הנחיות החלפה, עיין בסעיף 'החלפת מסנן Hygiene Fresh'.
פנים המקרר מכוסה באבק או פיח.	המקרר מוצב סמוך למקור אש כמו למשל אח, ארובה או נר.	הרחק את המקרר ממקורות אש כמו למשל אח, ארובה, תנור חימום או נר.

BRIMAG

שירות

שרות

כל התערבות שהיא במוצר שרכשתם, חייבת להיות מבוצעת ע"י טכנאי שהוסמך על ידי **BRIMAG** שירות.

על-מנת לאפשר לנו לתת לכם את השרות האיכותי והמהיר ביותר, בעת שתתקשרו תתבקשו לציין את מס' הלקוח שלכם ופרטי המוצר שברשותכם (סוג ודגם). פרטים אלו, מופיעים בתעודת האחריות ועל התווית בגב או בחזית המוצר.

לתשומת ליבכם

חברתנו אחראית לפעולתו התקינה של המוצר בתנאי עבודה ואחזקה נכונים. אין החברה אחראית לכל נזק או קלקול אשר ייגרם למוצר כתוצאה מתקלות והפרעות חיצוניות, או כתוצאה משימוש הנוגד את הוראות הפעלה אלו. מחלקת השרות של חברת **BRIMAG** שירות, תשמח לעמוד לשרותכם בבדיקה, הדרכה, ייעוץ ושרות בכל עת, בין הימים א' – ה' בין השעות 08:00 עד 17:00 ובימי שישי וערבי חג, בין השעות 08:00 עד 12:00.



ליצירת קשר עם כל מעבדות השרות, נא חייגו:



1-700-700-909



Email: main@brimag-service.co.il

1-700-50-60-54 (LG)

מרכז	"ברimag שירות"	הסדן 3, א.ת. חולון	פקס: 03-5586196
צפון	"ברimag שירות"	ההסתדרות 88, חיפה	פקס: 04-8424411
דרום	"ברimag שירות"	הנגרים 5, ב"ש	פקס: 08-6232838
ירושלים	"ברimag שירות"	כנפי נשרים 24, ירושלים	פקס: 02-6527468
אילת	"ברimag שירות"	הבורסקאי 9, אילת	פקס: 08-6372710

שירותכם **BRIMAG** ככל את!
שירות