



MANUAL DE INSTRUÇÕES

MONITOR SIGNAGE

Leia este manual com atenção antes de utilizar o monitor e guarde-o para futuras consultas.

MODELOS DO MONITOR SIGNAGE

32LS33A	42LS35A
42LS33A	47LS35A
47LS33A	55LS35A
55LS33A	
65LS33A	

ÍNDICE

3 LICENÇAS

4 MONTAR E PREPARAR

- 4 Desembalar
- 5 Acessórios opcionais
- 6 Peças e botões
- 7 Ligar o suporte
- 8 Ligar as colunas
- 9 Receptor de IV
- 9 Disposição vertical
- 10 Montagem numa mesa

12 CONTROLO REMOTO

14 EFECTUAR AS LIGAÇÕES

- 15 O seu monitor suporta a funcionalidade Plug & Play*.
- 15 Ligação RGB
- 16 Ligação HDMI
- 16 Ligação do receptor de IV
- 17 Ligação a um USB
- 17 Ligar à rede LAN

18 UTILIZAR O MONITOR

- 18 Utilizar opções adicionais
- 18 Ajustar a proporção

20 ENTRETENIMENTO

- 20 Utilizar a rede
- 20 - Ligar a uma rede com fios
- 21 - Estado da Rede
- 22 Utilizar Os Meus Média
- 22 - Ligar dispositivos de armazenamento USB
- 24 - Procurar ficheiros
- 27 - Ver filmes

- 30 - Ver fotografias
- 32 - Ouvir música
- 35 - Visualizar a Lista de conteúdos

36 PERSONALIZAR AS DEFINIÇÕES

- 36 Aceder aos menus principais
- 37 - Definições de IMAGEM
- 40 - Definições de ÁUDIO
- 41 - Definições das HORAS
- 42 - Definições de OPÇÃO
- 43 - Definição de REDE

44 RESOLUÇÃO DE PROBLEMAS

46 ESPECIFICAÇÕES

62 CÓDIGOS DE IV

63 CONTROLE DE RS-232C

- 63 Ligação do cabo
- 63 Configurações RS-232C
- 63 Parâmetro de comunicação
- 64 Lista de referência de comandos
- 66 Protocolo de transmissão/recepção

LICENÇAS

As licenças suportadas podem ser diferentes consoante o modelo. Para mais informações sobre as licenças, visite www.lg.com.



Os termos HDMI e High-Definition Multimedia Interface, e o Logo HDMI são marcas ou marcas registradas da HDMI Licensing LLC nos Estados Unidos e em outros países.



ACERCA DO VÍDEO DIVX: DivX® é um formato de vídeo digital criado pela DivX, LLC, uma subsidiária da Rovi Corporation. Este é um dispositivo oficial DivX Certified®, aprovado após testes rigorosos que confirmaram a sua capacidade de reproduzir vídeo em DivX. Visite divx.com para mais informação e ferramentas de software para converter os seus ficheiros para vídeos DivX.

ACERCA DE DIVX VÍDEO-ON-DEMAND: este dispositivo DivX Certified® deve estar registado para reproduzir filmes DivX Video-on-Demand. Para obter o seu código de registo, localize a secção DivX VOD no menu de configuração do dispositivo. Aceda a vod.divx.com para obter mais informações sobre como concluir o seu registo.

DivX Certified® para reproduzir vídeo DivX® em HD até 1080p, incluindo conteúdo premium.

DivX®, DivX Certified® e os logótipos associados são marcas comerciais da Rovi Corporation ou das suas subsidiárias e são utilizados sob licença.

Abrangidas por uma ou mais das seguintes patentes dos E.U.A.: 7,295,673; 7,460,668; 7,515,710; 7,519,274



Fabricado sob licença da Dolby Laboratories. Dolby e o símbolo duplo D são marcas registadas da Dolby Laboratories.

MONTAR E PREPARAR

Desembalar

Verifique se a caixa do produto contém os seguintes itens. Se faltarem alguns acessórios, contacte o agente local onde comprou o produto. As ilustrações deste manual podem ser diferentes do produto e acessórios reais.

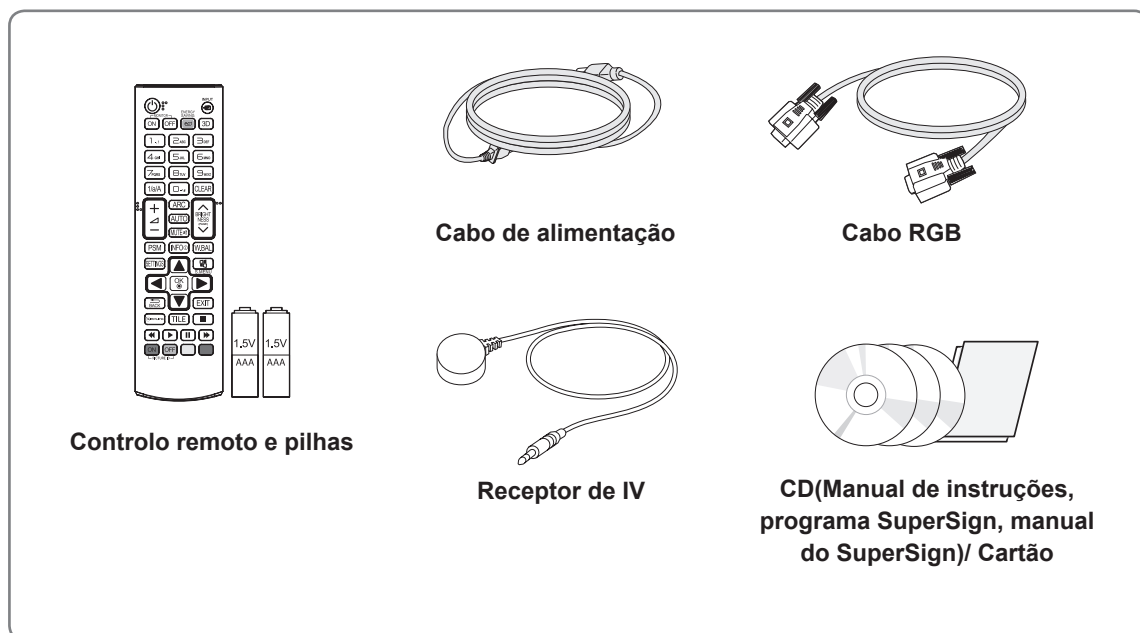

ATENÇÃO

- Para garantir a segurança e a vida útil prolongada do aparelho, não utilize nenhum item pirateado.
- Quaisquer danos decorrentes da utilização de itens pirateados não estão abrangidos pela garantia.



NOTA

- Os acessórios fornecidos com o produto podem ser diferentes consoante o modelo.
- As especificações do produto ou os conteúdos deste manual podem ser alterados sem aviso prévio devido à actualização das funções do produto.

Acessórios opcionais

Os acessórios opcionais estão sujeitos a alterações sem aviso prévio para melhorar o desempenho do produto e podem ser adicionados acessórios novos. As ilustrações deste manual podem ser diferentes do produto e acessórios reais.

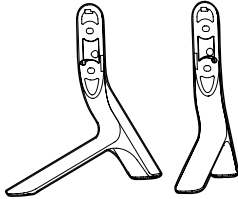

Suporte

ST-321T	32LS33A
ST-421T	42LS33A/ 42LS35A
ST-471T	47LS33A/ 47LS35A 55LS33A/ 55LS35A
ST-651T	65LS33A



Parafusos

Diâmetro 4 mm x Grau de inclinação 0,7 mm x Comprimento 14 mm (arruela de pressão incluída)

Kit do suporte

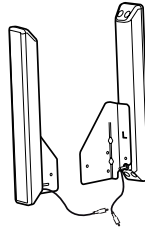

**Colunas
SP-2100**



Parafusos

Diâmetro 4 mm x Grau de inclinação 0,7 mm x Comprimento 8 mm (arruela de pressão incluída)



**Suporte do cabo/
Abraçadeira para
cabos**

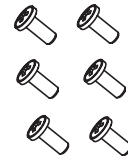

Parafusos

Diâmetro 4 mm x Grau de inclinação 1,6 mm x Comprimento 10 mm

Kit das colunas

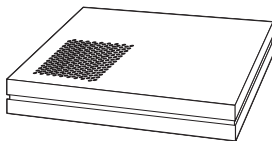

**Leitor de multimédia
MP500/ MP700**



Parafusos



**CD(Manual de instruções)/
cartão**

Kit do leitor de multimédia

! NOTA

- O suporte do cabo/abraçadeira para cabos pode não estar disponível nalgumas áreas ou em alguns modelos.
- Os acessórios opcionais não estão incluídos em todos os modelos.

Peças e botões

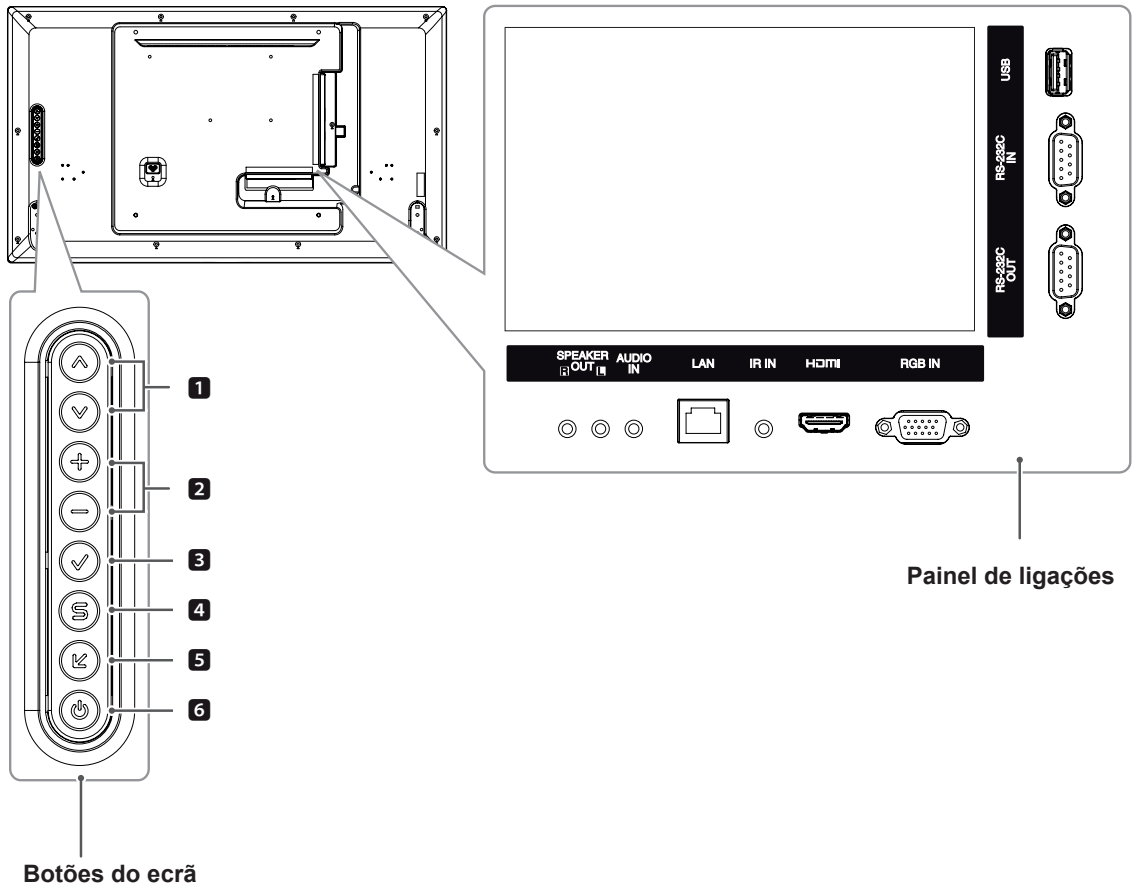

Número	Descrição
1	Desloca-se para cima e para baixo.
2	Ajusta o nível de volume.
3	Mostra o sinal e o modo actuais. Prima este botão para ajustar o ecrã automaticamente (disponível apenas no modo RGB)
4	Accede aos menus principais ou guarda o que o utilizador introduziu e sai dos menus.
5	Altera a fonte de entrada.
6	Liga e desliga a alimentação.

Ligar o suporte

- Apenas nalguns modelos.

- 1 Coloque um tecido suave sobre a mesa e coloque sobre a mesma o produto com o ecrã com face virada para baixo.

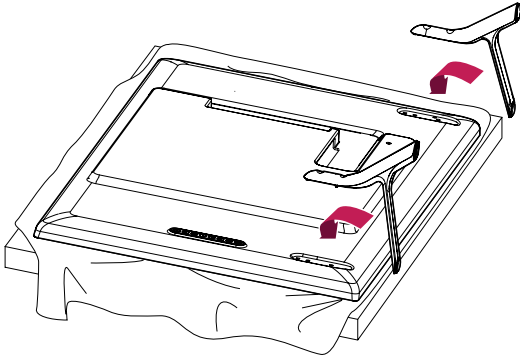

- 2 Utilize parafusos para prender o suporte no fundo do produto tal como exemplificado no diagrama.

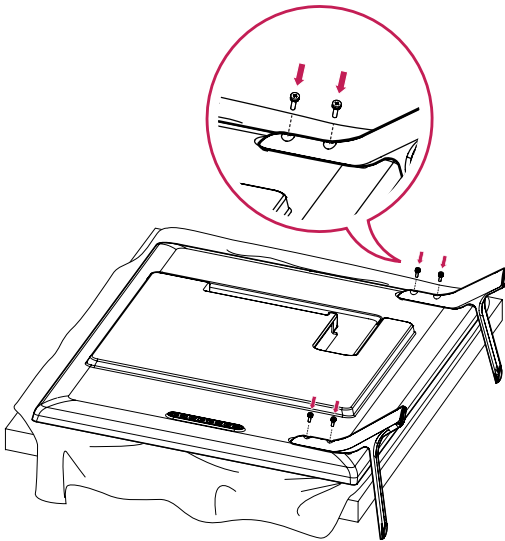

Ligar as colunas

- Apenas nalguns modelos.

32LS33A

- 1 Ligue um cabo de sinal de entrada antes de instalar os altifalantes. Utilize uma abraçadeira para cabos para organizar e arrumar os cabos.

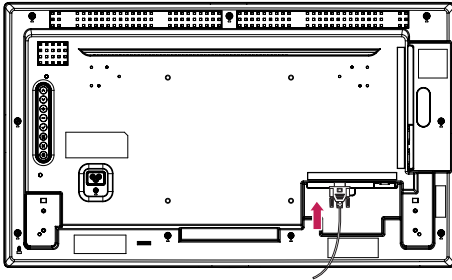

- 2 Monte a coluna utilizando os parafusos conforme indicado. Em seguida, ligue o cabo da coluna. Certifique-se de que o cabo de alimentação está desligado.

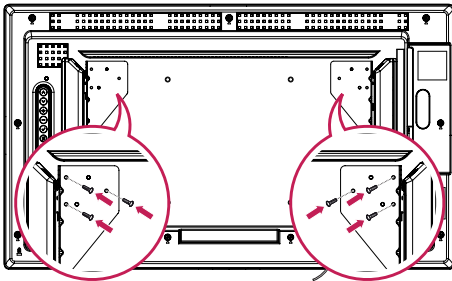

- 3 Ligue os terminais das colunas, atendendo à polaridade correcta.

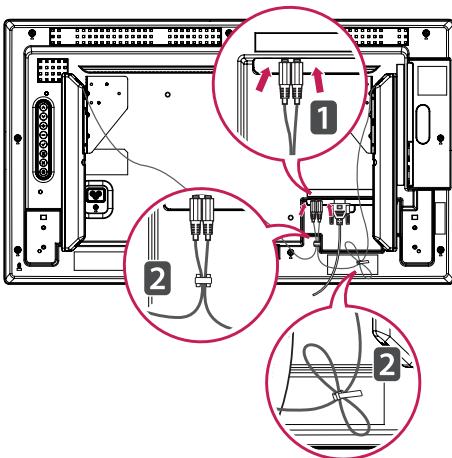

42LS33A

47LS33A

55LS33A

42LS35A

47LS35A

55LS35A

65LS33A

- 1 Ligue um cabo de sinal de entrada antes de instalar os altifalantes. Utilize uma abraçadeira para cabos para organizar e arrumar os cabos.

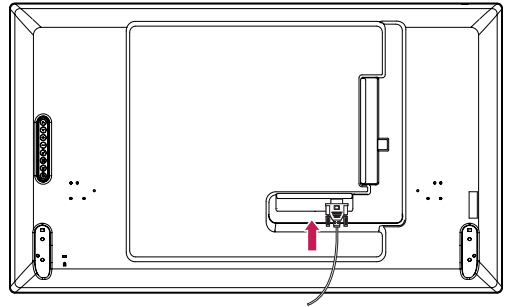

- 2 Monte a coluna utilizando os parafusos conforme indicado. Em seguida, ligue o cabo da coluna. Certifique-se de que o cabo de alimentação está desligado.

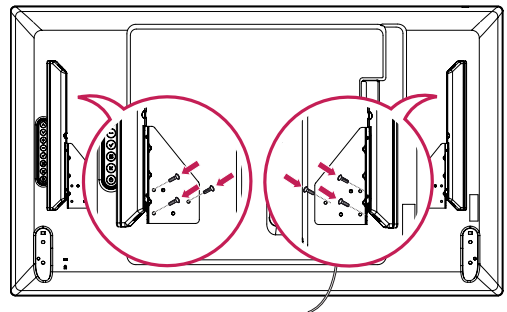

- 3 Ligue os terminais das colunas, atendendo à polaridade correcta.

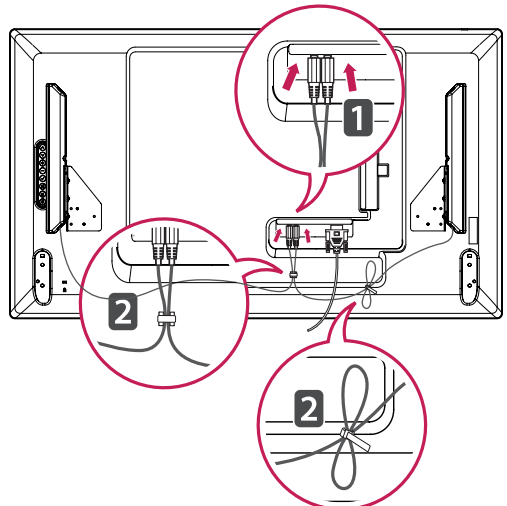

Receptor de IV

Permite que o sensor do controle remoto seja posicionado em um local personalizado. O receptor de IV contém um íman. Coloque a placa magnética na posição pretendida no produto. Pode instalá-lo na margem do monitor.

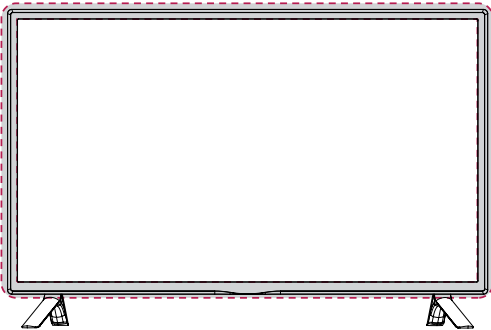

Disposição vertical

Para instalar no modo vertical, olhando de frente para o aparelho, rode o ecrã 90 graus no sentido contrário ao dos ponteiros do relógio.

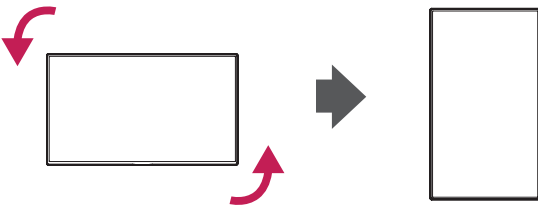

Utilizar o sistema de segurança Kensington

O conector do sistema de segurança Kensington está localizado na parte posterior do monitor. Para obter mais informações sobre a sua instalação e utilização, consulte o manual fornecido com o sistema de segurança Kensington ou visite <http://www.kensington.com>.

Ligue o cabo do sistema de segurança Kensington entre o monitor e uma mesa.

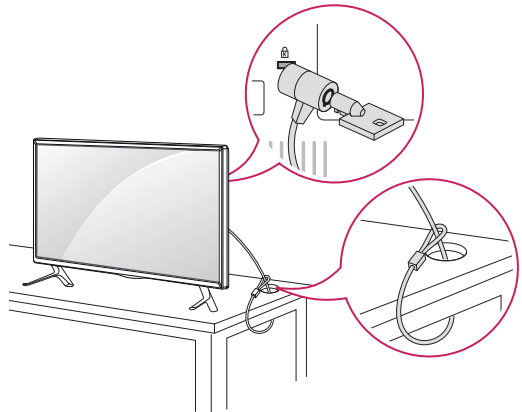

! NOTA

- O sistema de segurança Kensington é opcional. Pode obter acessórios adicionais na maior parte das lojas de produtos electrónicos.

Montagem numa mesa

Para uma ventilação adequada, deixe uma distância de 10 cm em cada lado e a partir da parede. Pode obter instruções de instalação pormenorizadas através do seu fornecedor; consulte o Guia de configuração e instalação opcional do suporte de montagem na parede.

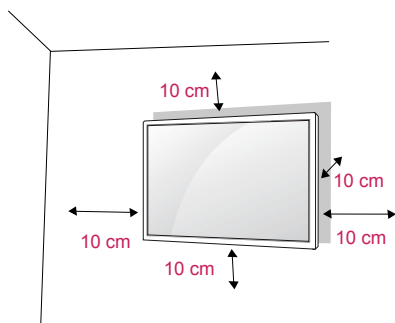

Se pretender montar o monitor numa parede, fixe a interface de montagem na parede (peças opcionais) na parte posterior do monitor. Ao instalar o equipamento utilizando a interface de montagem na parede (peças opcionais), fixe-o com cuidado, de modo a que este não caia.

- 1 Utilize o parafuso e a interface de montagem na parede em conformidade com as normas VESA.
- 2 Se utilizar o parafuso durante um período de tempo mais longo do que o mencionado na norma, o monitor pode sofrer danos internos.
- 3 Se utilizar um parafuso inadequado, o produto pode sofrer danos e cair do suporte. Neste caso, a LG Electronics não assume quaisquer responsabilidades pelos danos.
- 4 Utilize a norma VESA, tal como indicado abaixo.
 - 785 mm ou maior
 - * Parafuso de aperto: Diâmetro 6 mm x Grau de inclinação 1 mm x Comprimento 12 mm

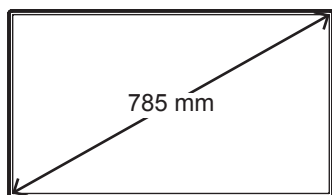

CUIDADO

- Desligue primeiro o cabo de alimentação e depois desloque ou instale o monitor. Caso contrário, pode ocorrer um choque eléctrico.
- Se instalar o monitor num tecto ou numa parede inclinada, ele poderá cair e provocar ferimentos graves.
- Utilize um suporte de montagem na parede autorizado pela LG e contacte o representante local ou pessoal qualificado.
- Não aperte demasiado os parafusos, pois isso pode danificar o monitor e anular a garantia.
- Utilize parafusos e suportes de montagem na parede que cumpram a norma VESA. Danos materiais ou ferimentos causados por uma má utilização ou pelo uso de um acessório inadequado não estão cobertos pela garantia.



NOTA

- O kit de montagem na parede inclui um manual de instalação e as peças necessárias.
- O suporte de montagem na parede é opcional. Pode obter acessórios adicionais através do seu fornecedor local.
- O comprimento dos parafusos pode ser diferente consoante o suporte de montagem na parede. Certifique-se de que utiliza parafusos com o comprimento correcto.
- Para mais informações, consulte as instruções fornecidas com o suporte de montagem na parede.
- Quaisquer danos decorrentes da utilização do produto num ambiente com demasiado pó não estão abrangidos pela garantia.

Fixar o produto numa parede (opcional)

(Dependendo do modelo)

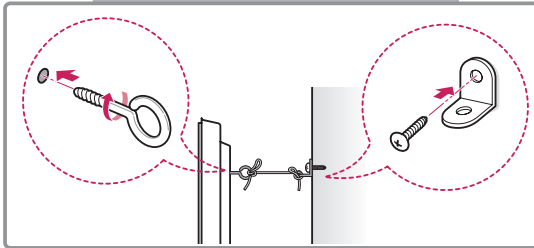
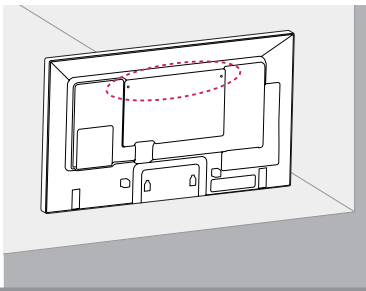

- 1 Introduza e aperte os parafusos com olhal ou os suportes e parafusos do produto na parte posterior do produto.
- Se estiverem introduzidos parafusos no lugar dos parafusos com olhal, retire primeiro os parafusos.
- 2 Monte os suportes de parede com os parafusos na parede.
Faça corresponder a localização do suporte de parede com os parafusos com olhal na parte posterior do produto.
- 3 Aperte firmemente os parafusos com olhal aos suportes de parede com uma corda resistente. Mantenha a corda numa posição horizontal em relação à superfície plana.

! CUIDADO

- Não deixe que as crianças trepem ou se pendurem no produto.

! NOTA

- Utilize uma plataforma ou um armário suficientemente forte e grande para suportar adequadamente o produto.
- Os suportes, parafusos e cordas são opcionais. Pode obter acessórios adicionais através do seu fornecedor local.

! ATENÇÃO

- Se um produto não for colocado num local suficientemente estável, poderá ser perigoso devido a uma queda. É possível evitar várias lesões, particularmente em crianças, se forem tomadas algumas medidas de precaução simples, tais como:
 - » Utilizar armários ou suportes recomendados pelo fabricante do produto.
 - » Utilizar apenas mobília capaz de suportar o produto em segurança.
 - » Certificar-se de que o produto não está no limite do móvel de suporte.
 - » Não colocar o produto em móveis altos (por exemplo, armários ou estantes) sem fixar o móvel e o produto a um suporte adequado.
 - » Não colocar tecido ou outros materiais entre o produto e o móvel de suporte.
 - » Ensinar às crianças os perigos de subir para a mobília para chegar ao produto ou aos botões de controlo.

CONTROLO REMOTO

As descrições deste manual baseiam-se nos botões do controlo remoto. Leia cuidadosamente este manual e utilize correctamente o monitor.

Para substituir as pilhas, abra a tampa do compartimento das pilhas, substitua as pilhas (AAA de 1,5 V) fazendo corresponder as extremidades \oplus e \ominus com a etiqueta no interior do compartimento e feche a tampa do compartimento das baterias.

Para remover as pilhas, execute as acções de instalação pela ordem inversa.



CUIDADO

- Não misture pilhas usadas com novas, pois isso pode danificar o controlo remoto.
- Não se esqueça de apontar o controlo remoto para o sensor do controlo remoto do Monitor.

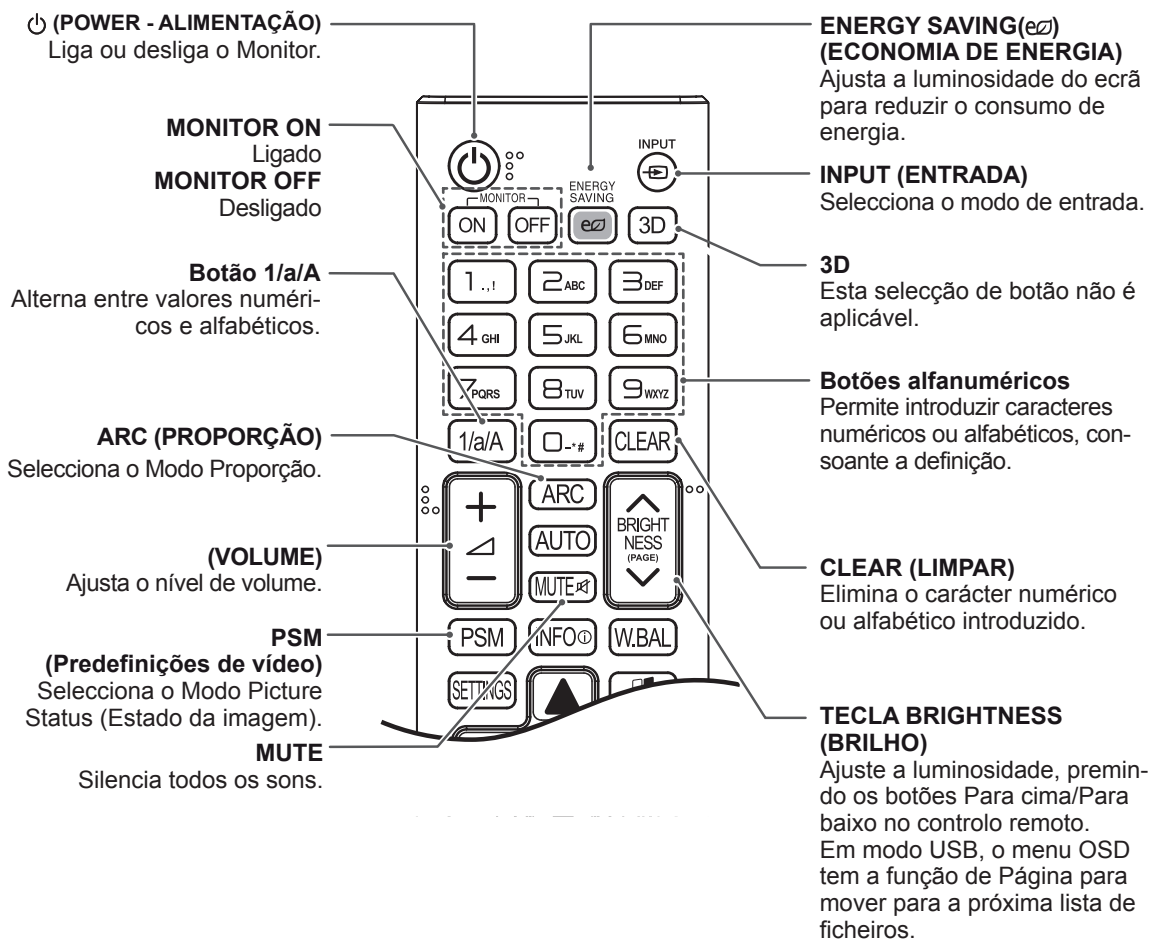
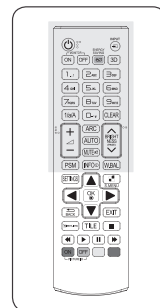
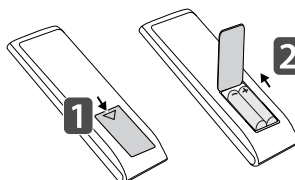

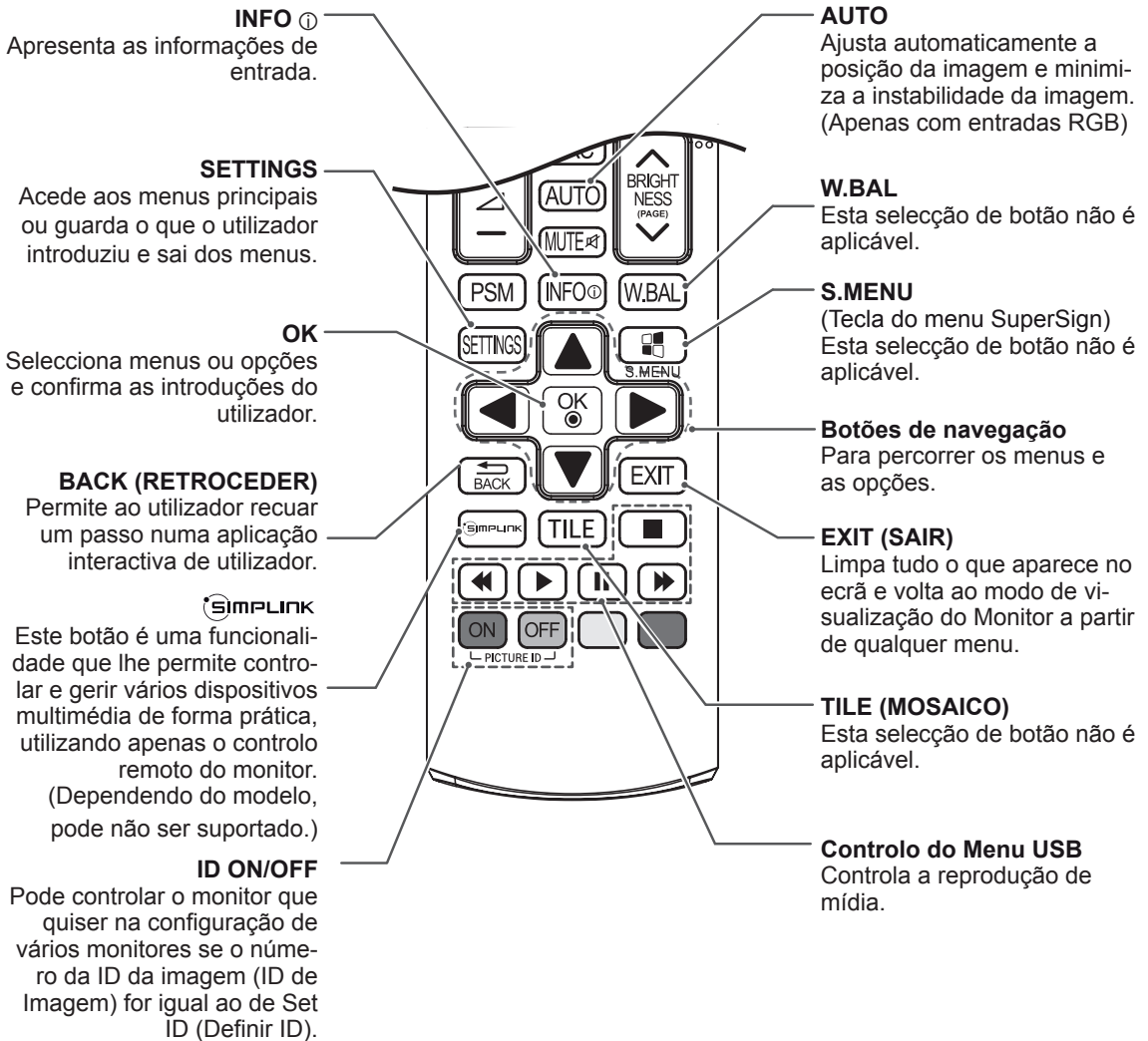
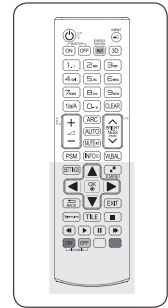

EFECTUAR AS LIGAÇÕES

Ligue vários dispositivos externos às portas do painel posterior do monitor.

- 1 Localize o dispositivo externo que pretende ligar ao monitor conforme demonstrado na seguinte ilustração.
- 2 Verifique o tipo de ligação do dispositivo externo.
- 3 Veja a ilustração adequada e verifique os pormenores da ligação.

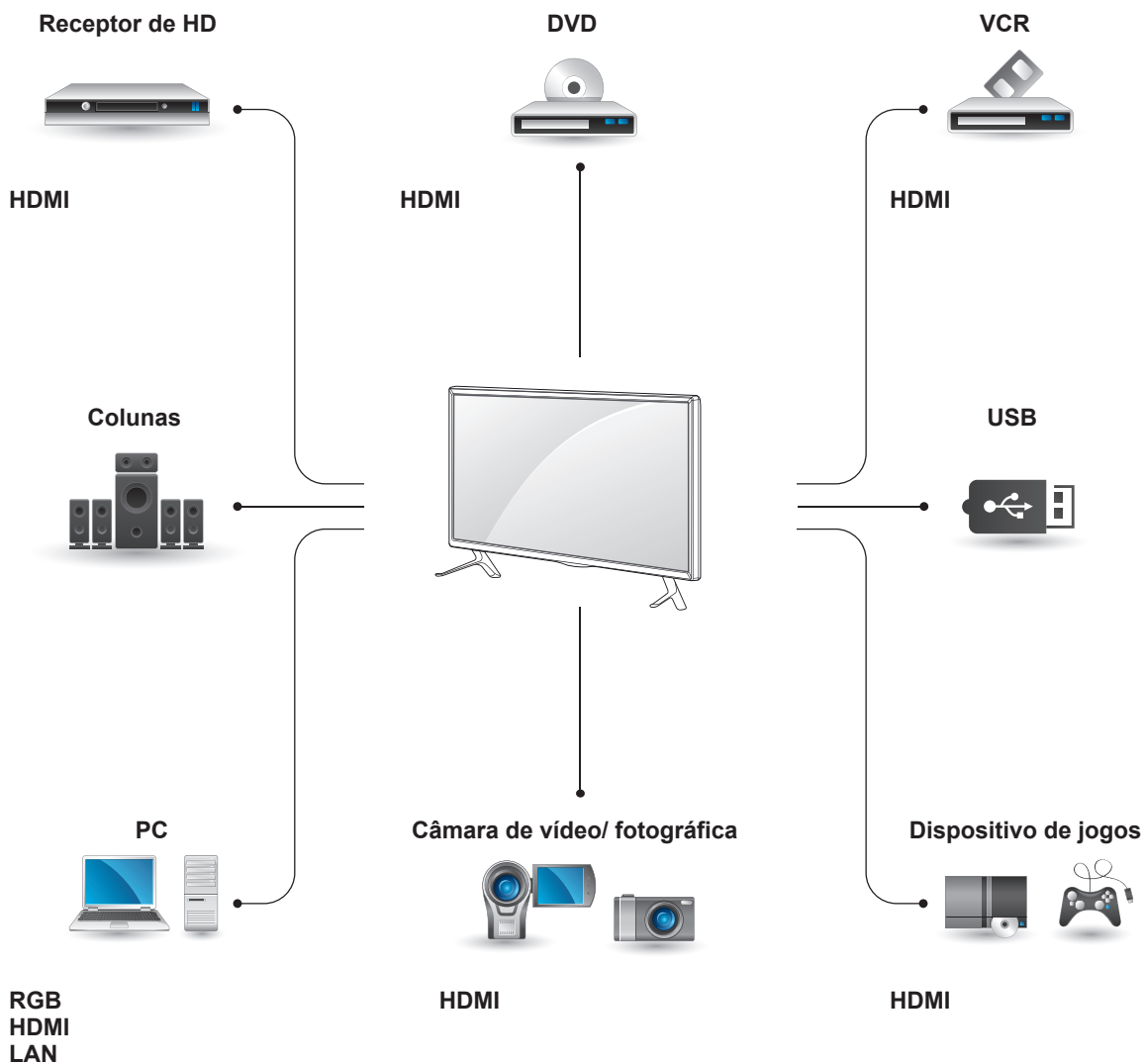

NOTA

- Se ligar um dispositivo de jogos ao Monitor, utilize o cabo fornecido com o dispositivo de jogos.
- Recomendamos que utilize a coluna opcional fornecida.

Instructions for connecting to PC

O seu monitor suporta a funcionalidade Plug & Play*.

* Plug & Play: esta funcionalidade permite que um PC utilize o monitor sem ser necessário a instalação de um controlador.

NOTA

- Recomenda-se a utilização do monitor com a ligação HDMI para uma melhor qualidade de imagem.
- Utilize um cabo de interface de sinal blindado, tal como o cabo de sinal D-sub de 15 pinos e um cabo DVI, com núcleo em ferrite para manter a conformidade padrão com o produto.
- Se ligar o monitor quando o mesmo estiver frio, o ecrã pode tremer. Trata-se de uma situação normal.
- Podem aparecer alguns pontos vermelhos, verdes ou azuis no ecrã. Trata-se de uma situação normal.
- Se utilizar um cabo mais comprido do que o Cabo de sinal D-sub de 15 pinos fornecido, determinadas imagens poderão aparecer desfocadas.

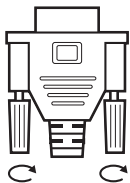
CUIDADO

- Ligue o cabo de entrada do sinal e aperte-o, rodando os parafusos para a direita.

- Não exerça pressão no ecrã com o dedo durante um período prolongado, pois pode provocar distorções temporárias no ecrã.
- Evite a apresentação de uma imagem fixa no ecrã do aparelho durante um longo período de tempo para evitar queimar a imagem. Utilize uma protecção de ecrã se possível.

Ligação RGB

Transmite os sinais analógicos de vídeo e áudio do PC para o Monitor. Ligue o PC ao Monitor com o cabo D-sub de 15 pinos, conforme demonstrado nas seguintes ilustrações.

Seleccione a fonte de entrada RGB.

Parte posterior do produto.

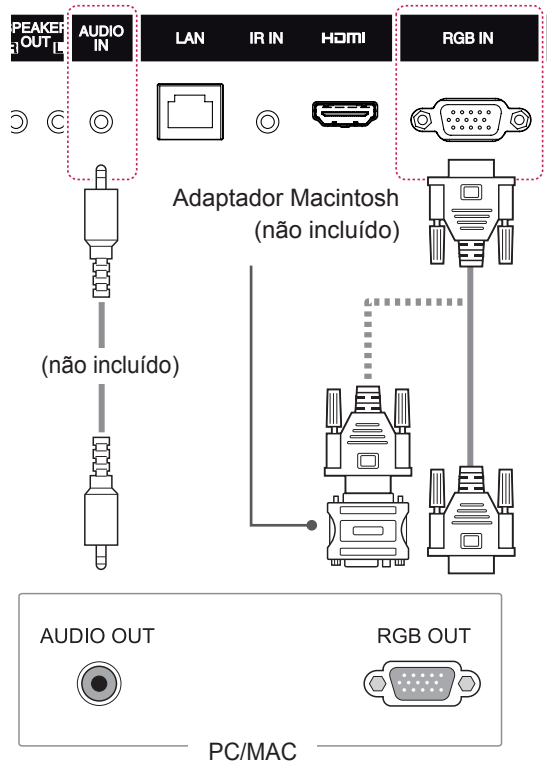
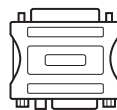
**NOTA**

- Utilize o adaptador Macintosh padrão visto estar disponível no mercado um adaptador incompatível. (Sistema de sinalização diferente)
- Os computadores Apple podem necessitar de um adaptador para a ligação a este monitor. Contacte ou visite o Website da Apple para mais informações.

Ligação HDMI

Transmite os sinais de vídeo e áudio digitais do seu PC ou dispositivo externo para o monitor. Ligue o PC ou o dispositivo externo ao monitor utilizando o cabo HDMI, conforme demonstrado nos diagramas que se seguem. Seleccione a entrada HDMI após efectuar a ligação.

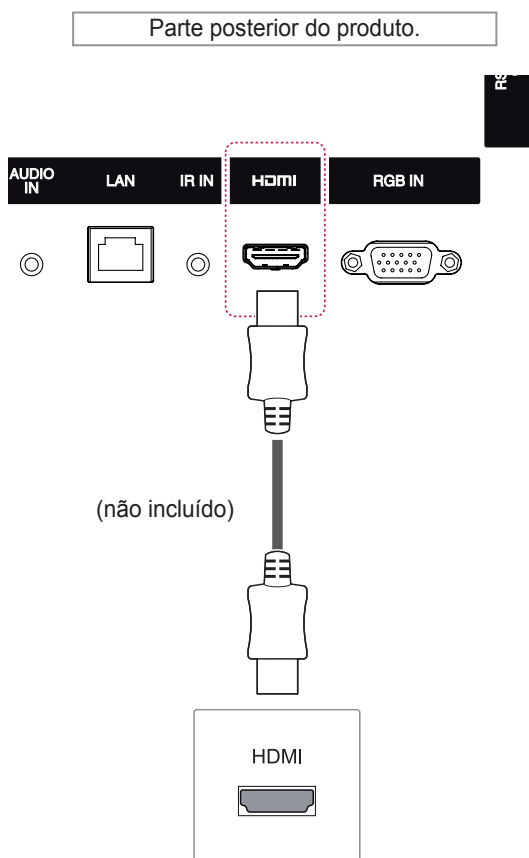

! NOTA

- Utilize um cabo HDMI™ de alta velocidade.
- Verifique o ambiente do PC se não ouvir som no modo HDMI. É necessário alterar manualmente a saída predefinida de áudio para HDMI em alguns PC.
- Se pretender utilizar o modo HDMI-PC, deve definir PC/DTV para o modo PC.
- Quando é utilizado um PC HDMI, pode ocorrer um problema de compatibilidade.
- Quando é utilizado um PC HDMI, pode ocorrer um problema de compatibilidade.

Ligação do receptor de IV

Permite o uso de um controle remoto com fio ou de uma extensão de receptor de IR.

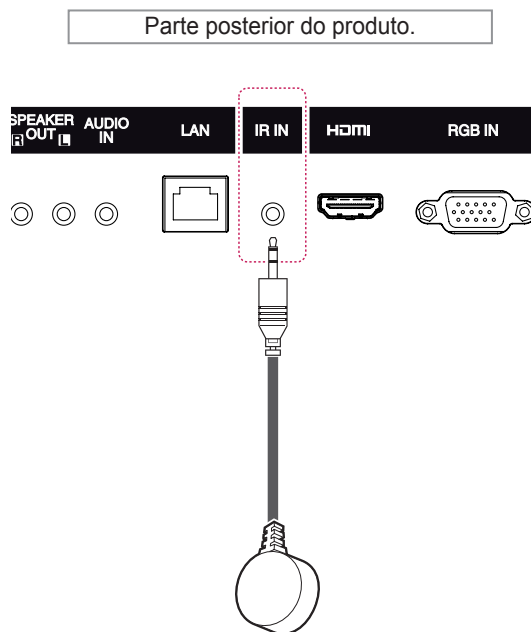

! NOTA

- Certifique-se de que o cabo de alimentação está desligado.

Ligação a um USB

Ligue um dispositivo de armazenamento USB, como por exemplo uma memória flash USB, uma unidade de disco rígido externa, um leitor MP3 ou um leitor de cartões de memória USB, ao monitor e aceda ao menu USB para utilizar vários tipos de ficheiros multimédia.

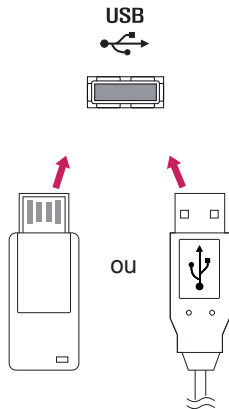

Ligar à rede LAN

A Através de um router(mudar de hub)

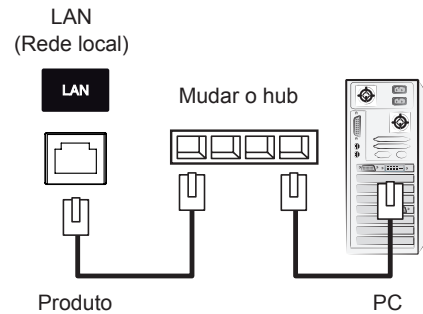

B Através da Internet.

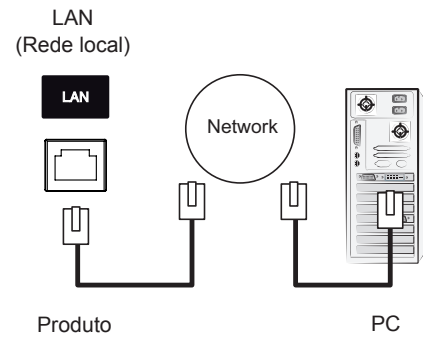

UTILIZAR O MONITOR

Utilizar opções adicionais

- 1 Prima **INPUT (ENTRADA)** para aceder à lista de fontes de entrada.
- 2 Prima os botões de navegação para se deslocar até uma das fontes de entrada e prima **OK**.

Fonte de entrada	Descrição
RGB	Ver um monitor do PC no ecrã.
HDMI	Assista a conteúdos num PC, leitor de DVD, caixa adaptadora digital ou noutros dispositivos de alta definição.
USB	Permite reproduzir o ficheiro multimédia guardado no dispositivo USB.

Ajustar a proporção

Redimensione a imagem para visualizar a imagem no tamanho otimizado premindo **ARC** enquanto estiver a olhar para o monitor.

MODOS	RGB	HDMI	
	PC	DTV	PC
ARC			
16:9	o	o	o
Só Scan	x	o	x
Original	x	o	x
4:3	o	o	o
Zoom	x	o	x
Zoom Cinema	x	o	x

! NOTA

- Pode também alterar o tamanho da imagem acedendo aos menus principais.
- O modo Só Scan é utilizado quando um sinal de vídeo tem uma resolução igual ou superior a 720p.

! CUIDADO

- Se o ecrã apresentar uma imagem fixa durante um longo período de tempo, esta ficará impressa e causará uma desfiguração permanente do ecrã. Trata-se de uma “imagem queimada” e não é abrangida pela garantia.
- Se não estiver a utilizar o monitor, desligue a alimentação ou defina um programa de protecção de ecrã a partir do PC ou do sistema, de forma a prevenir a retenção da imagem.
- Se a proporção for definida como 4:3 durante um longo período de tempo, a imagem poderá ficar queimada na área de letterbox do ecrã.

- **16:9:** A seguinte selecção irá permitir-lhe ajustar a imagem horizontalmente, em proporção linear, de modo a preencher todo o ecrã (útil para ver DVD de formato 4:3).

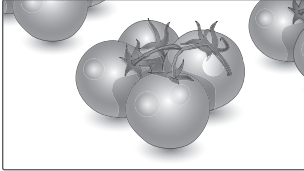

- **4:3:** A seguinte selecção irá permitir-lhe visualizar uma imagem com uma proporção 4:3 original, com barras cinzentas do lado esquerdo e direito do ecrã.

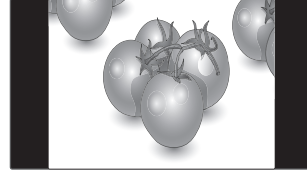

- **Só Scan:** A seguinte selecção permitir-lhe-á visualizar a melhor qualidade de imagem sem perda da imagem original em imagens de elevada resolução.

Nota: Se existir ruído na imagem original, pode ver o ruído na extremidade.

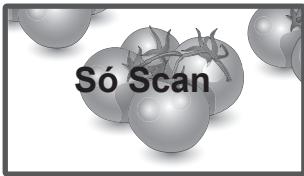

- **Zoom:** A seguinte selecção irá permitir-lhe visualizar a imagem sem qualquer alteração, preenchendo todo o ecrã. Contudo, as áreas superior e inferior da imagem ficarão cortadas.

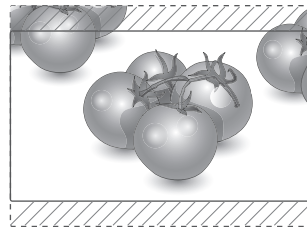

- **Original :** Consoante o sinal de entrada, a proporção do ecrã é alterada para 4:3 ou 16:9.

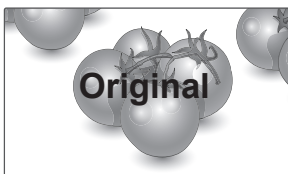

- **Zoom Cinema:** Seleccione Zoom Cinema quando pretender alargar a imagem na proporção correcta.

Nota: Ao alargar ou reduzir a imagem, esta pode ficar distorcida.

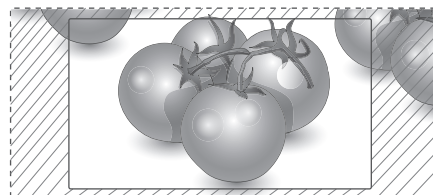

ENTRETENIMENTO

Utilizar a rede

Ligar a uma rede com fios

Ligue a monitor a uma rede de área local (LAN) através da porta LAN, conforme indicado na figura seguinte, e configure as definições de rede. Apenas suporta ligações de rede com fios. Após efectuar uma ligação física, um pequeno número de redes domésticas pode precisar de ajustes nas definições de rede do monitor. Na maioria das redes domésticas, o monitor liga-se automaticamente sem necessidade de ajustes. Para mais informações, contacte o seu fornecedor de serviços de Internet ou consulte o manual do router.

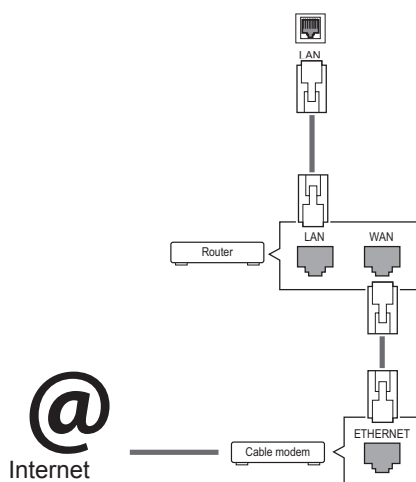

! CUIDADO

- Não ligue um cabo de telefone modular à porta LAN.
- Uma vez que existem vários métodos de ligação, siga as especificações do seu fornecedor de telecomunicações ou fornecedor de serviços de Internet.

Para configurar as definições de rede: (Mesmo se o monitor já se tiver ligado automaticamente, executar de novo a configuração não irá prejudicar as definições),

- 1 Prima **SETTINGS** para aceder aos menus principais.
- 2 Prima os botões de navegação para se deslocar até **REDE** e prima **OK**.
- 3 Prima os botões de navegação para seleccionar **Definição de rede** e prima **OK**.
- 4 Se já tiver efectuado a Definição de rede, seleccione **Resetting** (Reposição). As novas definições da ligação repõem as definições de rede actuais.
- 5 Seleccione **Definição Auto de IP** ou **Definição Manual de IP**.
 - Se seleccionar **Definição Manual de IP**, prima os botões de navegação e numéricos. Os endereços IP terão de ser introduzidos manualmente.
 - **Definição Auto de IP**: seleccione esta opção se houver um servidor DHCP (router) na rede de área local (LAN) através da ligação com fios, será atribuído automaticamente um endereço IP ao monitor. Se estiver a utilizar um router ou modem de banda larga com a função de servidor DHCP (Dynamic Host Configuration Protocol). O endereço IP será automaticamente determinado.
- 6 Quando tiver terminado, prima **EXIT (SAIR)**.

! CUIDADO

- O menu de definições de rede não estará disponível até que o monitor esteja ligado à rede física.
- Uma vez que existem vários métodos de ligação, siga as especificações do seu fornecedor de telecomunicações ou fornecedor de serviços de Internet.

! NOTA

- Se pretender aceder directamente à Internet a partir do monitor, a ligação de banda larga deve estar sempre ligada.
- Se não conseguir aceder à Internet, verifique as condições da rede a partir de um PC da rede.
- Quando utilizar **Definição de rede**, verifique o cabo LAN ou verifique se o cabo DHCP do router está ligado.
- Se não concluir as definições de rede, a rede pode não funcionar correctamente.

Sugestões para a definição de rede

- Utilize um cabo LAN padrão com este monitor. Cat5 ou superior com um conector RJ45.
- Muitos problemas de ligação de rede durante a configuração podem ser frequentemente resolvidos definindo novamente o router ou o modem. Após ligar o monitor à rede doméstica, retire e/ou desligue rapidamente o cabo de alimentação do router ou modem de cabo da rede doméstica. Em seguida, active e/ou ligue novamente o cabo de alimentação.
- Dependendo do fornecedor de serviços de Internet (ISP), o número de dispositivos que podem receber serviços de Internet pode ser limitado pelos termos aplicáveis do serviço. Para mais informações, contacte o seu fornecedor de serviços de Internet.
- A LG não é responsável por qualquer avaria do monitor e/ou funcionalidade de ligação à Internet devido a erros/avarias de comunicação associados à sua ligação de Internet de banda larga ou a outro equipamento ligado.
- A LG não é responsável por problemas com a sua ligação à Internet.
- Pode verificar resultados indesejados se a velocidade de ligação da rede não cumprir os requisitos dos conteúdos a que está a aceder.
- Pode não ser possível realizar algumas operações de ligação à Internet devido a determinadas restrições definidas pelo fornecedor de serviços de Internet (ISP) que fornece a sua ligação à Internet.
- Quaisquer custos cobrados por um fornecedor de serviços de Internet incluindo, sem limitação, custos de ligação, são da sua responsabilidade.

- É necessária uma porta LAN 10 Base-T ou 100 Base-TX quando utilizar uma ligação com fios a este monitor. Se o seu serviço de Internet não permitir essa ligação, não poderá estabelecer a ligação ao monitor.
- É necessário um modem ADSL para utilizar o serviço ADSL e é necessário um modem de cabo para utilizar o serviço do modem de cabo. Dependendo do método de acesso e do acordo do subscritor com o seu fornecedor de serviços de Internet, pode não ser possível utilizar a função de ligação à Internet incluída neste monitor ou poderá ficar limitado ao número de dispositivos que pode ligar simultaneamente. (Se o seu fornecedor de serviços de Internet limitar a subscrição para um dispositivo, este monitor poderá não ligar se já estiver ligado um PC.)
- Pode não ser permitida a utilização de um "Router" ou a sua utilização pode ser limitada dependendo das políticas e restrições do seu fornecedor de serviços de Internet. Para mais informações, contacte o seu fornecedor de serviços de Internet directamente.

Estado da Rede

- 1 Prima **SETTINGS** para aceder aos menus principais.
- 2 Prima os botões de navegação para se deslocar até **REDE** e prima **OK**.
- 3 Prima os botões de navegação para seleccionar **Estado da rede**.
- 4 Prima **OK** para verificar o estado da rede.
- 5 Quando tiver terminado, prima **EXIT (SAIR)**.

Opção	Descrição
Definição	Voltar ao menu de definição de rede
Teste	Testa o estado da rede actual após definir a rede.
Fechar	Volta ao menu anterior.

Utilizar Os Meus Média

Ligar dispositivos de armazenamento USB

Ligue dispositivos de armazenamento USB, tais como uma memória flash USB ou unidade de disco rígido externa ao monitor, e utilize funcionalidades multimédia

Ligue uma memória flash USB ou um leitor de cartões de memória USB ao monitor conforme apresentado na seguinte ilustração. É apresentado o ecrã Os Meus Média.

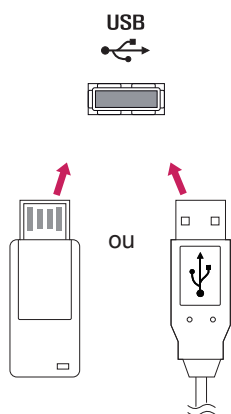

ATENÇÃO

- Não desligue o monitor nem remova um dispositivo de armazenamento USB enquanto o menu EMF (os meus média) estiver activado, pois isto poderá resultar na perda de ficheiros ou em danos no dispositivo de armazenamento USB.
- Faça cópias de segurança frequentes dos ficheiros guardados num dispositivo de armazenamento USB, pois poderá perder ou danificar os ficheiros e essa situação não está coberta pela garantia.

Sugestões para utilizar dispositivos de armazenamento USB

- Apenas um dispositivo de armazenamento USB é reconhecido.
- Se o dispositivo de armazenamento USB está ligado através de um hub USB, o dispositivo não é reconhecido.
- Um dispositivo de armazenamento USB que utilize um programa de reconhecimento automático pode não ser reconhecido.
- Um dispositivo de armazenamento USB que use o seu próprio controlador pode não ser reconhecido.
- A velocidade de reconhecimento de um dispositivo de armazenamento USB depende do dispositivo.
- Por favor não desligue o monitor nem desconecte o dispositivo USB quando o dispositivo de armazenamento USB estiver em funcionamento. Quando esse dispositivo é separado ou desconectado de repente, os ficheiros arquivados ou o dispositivo de armazenamento USB podem ficar danificados.
- Utilize apenas um dispositivo de armazenamento USB formatado como sistema de ficheiros FAT32, sistema de ficheiros NTFS fornecido com o sistema operativo Windows. Caso um dispositivo de armazenamento tenha sido formatado como um programa de utilitário diferente que não seja compatível com o Windows, poderá não ser reconhecido.
- Ligue a alimentação a um dispositivo de armazenamento USB (mais de 0,5 A) que necessite de uma fonte de alimentação externa. Se não o fizer, o dispositivo pode não ser reconhecido.
- Ligue o dispositivo de armazenamento USB com o cabo disponibilizado pelo fabricante do dispositivo.
- Alguns dispositivos de armazenamento USB podem não ser suportados ou operados sem problemas.
- O método de alinhamento de ficheiros do dispositivo de armazenamento USB é similar ao Windows XP e o nome de ficheiro pode reconhecer até 100 caracteres ingleses.
- Certifique-se de que faz uma cópia de segurança de ficheiros importantes, uma vez que os dados armazenados no dispositivo de memória USB podem ficar danificados. Não nos responsabilizamos por qualquer perda de dados.

- Se a unidade de disco rígido USB não tiver uma fonte de alimentação externa, o dispositivo USB pode não ser detectado. Certifique-se de que liga a fonte de alimentação externa.
 - Utilize um transformador para uma fonte de alimentação externa. Não nos responsabilizamos por eventuais problemas derivados da utilização de um cabo USB como fonte de alimentação externa.
- Se o seu dispositivo de memória USB tem múltiplas partições ou se usar um multi-leitor de cartões USB, pode usar até 4 partições ou dispositivos de memória USB.
- Se o dispositivo de memória USB estiver ligado a um leitor multi-cartões USB, os dados de volume poderão não ser detectados.
- Se o dispositivo de memória USB não funcionar devidamente, desligue e volte a ligar.
- A velocidade com que um dispositivo de memória USB é detectado, depende do dispositivo.
- Se o USB está ligado em modo de espera, é carregado automaticamente um disco rígido específico quando o monitor é ligado.
- A capacidade recomendada é 1 TB ou menos para um disco rígido externo USB e 32 GB ou menos para memória USB.
- Qualquer dispositivo com capacidade superior à recomendada pode não funcionar devidamente.
- Se o disco rígido externo USB com a função "Poupança de energia" não funcionar, desligue o disco rígido e ligue-o novamente para que trabalhe devidamente.
- Os dispositivos de armazenamento USB abaixo de 2.0 são igualmente suportados. Mas podem não funcionar devidamente na lista de filmes.
- Pode ser reconhecido numa pasta um máximo de 999 pastas ou ficheiros.
- Recomenda-se a utilização de um dispositivo de armazenamento USB certificado e um cabo. Caso contrário, o dispositivo de armazenamento USB pode não ser detectado ou pode ocorrer um erro de reprodução.
- Para reproduzir ficheiros distribuídos e guardados pelo SuperSign Manager, apenas pode utilizar um memory stick USB. Um disco rígido USB ou um leitor multi-cartões não funcionam.
- Apenas um dispositivo de armazenamento formatado como sistema de ficheiros FAT 32 pode reproduzir ficheiros distribuídos e guardados pelo SuperSign Manager.
- O dispositivo de armazenamento USB 3.0 pode não funcionar.

Procurar ficheiros

Procure ficheiros guardados num dispositivo de armazenamento USB.

- 1 Prima **SETTINGS** para aceder ao menu principal.
- 2 Prima o botão Pesquisa para se deslocar até **OS MEUS MÉDIA** e prima **OK**.
- 3 Prima o botão Pesquisa para ir para a **Lista Filmes**, **Lista Fotograf.**, **Lista Músicas** ou **Lista de conteúdos** pretendida e prima **OK**.

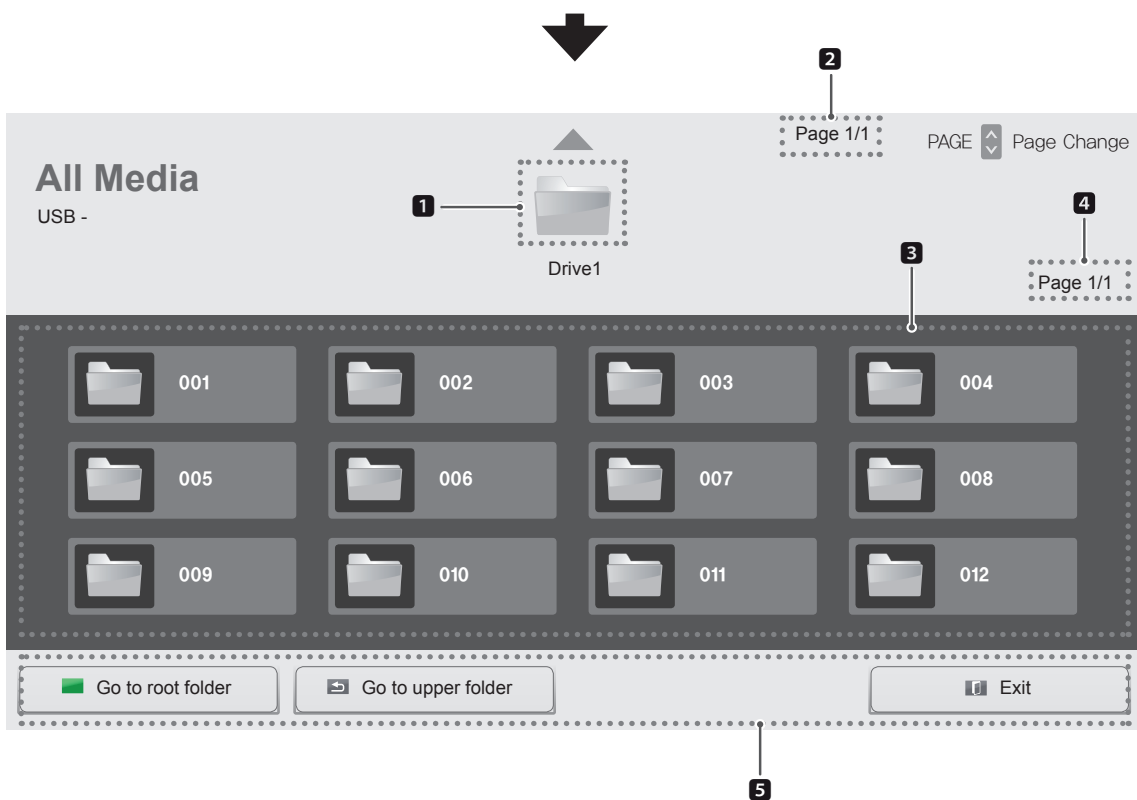
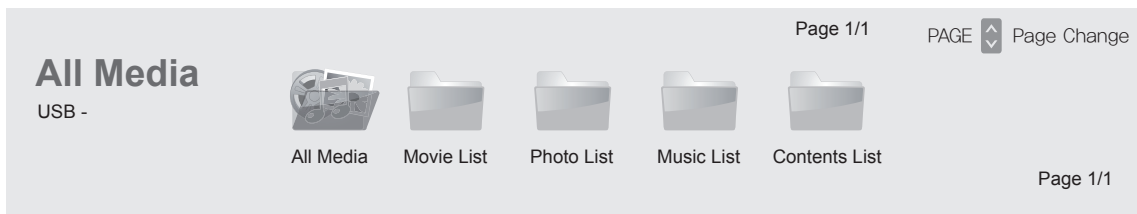

Número	Descrição
1	Regressa ao nível anterior
2	Página actual/número de páginas total da pasta acima
3	Subpasta def 1
4	Página actual/número de páginas total de f 3
5	Botões do controlo remoto

Formato de ficheiro suportado

Tipo	Formato de ficheiro suportado			
Filme	Vídeo	Codec	Mídia Container	Perfil
		MPEG1 / MPEG2	DAT, MPG, MPEG, DVD, TS, TP	1080P @ 30 fps
		MPEG4 (DivX 3.11, DivX 4, DivX 5, DivX 6, Xvid 1.01, Xvid 1.02, Xvid 1.03, Xvid 1.10-beta1/2)	AVI, DIVX, MP4, MKV, TS, TRP	1080P @ 30 fps
	H.264	AVI, MP4, MKV, TS, TRP, TP	1080P @ 60 fps	
	Áudio	MP3	MP3	8 kbps a 320 kbps (Taxa de bits) 16 kHz a 48 kHz (Taxa de amostragem)
		AC3	AC3	32 kbps a 640 kbps (Taxa de bits) 32 kHz, 44,1 kHz, 48 kHz (Taxa de amostragem)
		MPEG	MP3	32 kbps a 448 kbps (Taxa de bits) 16 kHz a 48 kHz (Taxa de amostragem)
		AAC, HEAAC	MP4	8 kHz a 48 kHz (Taxa de amostragem)
		LPCM	AIF, WAV	64 kbps a 1,5 Mbps (Taxa de bits) 8 kHz a 48 kHz (Taxa de amostragem)
	Taxa de bits: de 32 kbps a 320 kbps (MP3) Formato de legendas externas: *.smi/*.srt/*.sub(MicroDVD,Subviewer1.0/2.0)/*.ass/*.ssa/*.txt(TMPlayer)/*.psb(PowerDivX) Formato de legendas internas: apenas XSUB (é o formato de legendas utilizado em ficheiros DivX6)			

Tipo	Formato de ficheiro suportado
Foto	JPEG Linha de base: 64 x 64 a 15360 x 8640 Progressivo: 64 x 64 a 1920 x 1440 PNG Interlace : 1200 x 800 BMP 9600 x 6400 <ul style="list-style-type: none"> Os ficheiros não suportados são apresentados na forma de ícone predefinido.
Música	MP3 Taxa de bits : 8 kbps a 320 kbps <ul style="list-style-type: none"> Frequência de Amostragem de MPEG1/2 camada 3: 16 kHz a 48 kHz
Conteúdo (se utilizar o SuperSign Manager)	Extensões de ficheiro: *.cts/*.cse Filme Extensões de ficheiro: *.mpg/*.mpeg/*.dat/*.ts/*.trp/*.tp/*.mp4/*.mkv/*.avi/*.avi(motion JPEG)/*.mp4(motion JPEG)/*.mkv(motion JPEG) Formato de vídeo: MPEG1, MPEG2, MPEG4,H.264, DivX 3.11, DivX 4, DivX 5, DivX 6, Xvid 1.00,Xvid 1.01, Xvid 1.02, Xvid 1.03,Xvid 1.10-beta1/2, JPEG Formato de áudio: MP3, Dolby Digital, LPCM, AAC, HE-AAC

Ver filmes

Reproduz ficheiros de filme guardados no dispositivo de armazenamento USB.

- 1 Prima **SETTINGS** para aceder ao menu principal.
- 2 Prima o botão de navegação para se deslocar até **OS MEUS MÉDIA** e prima **OK**.
- 3 Prima o botão de navegação para se deslocar até **Lista Filmes** e prima **OK**.
- 4 Prima os botões de navegação para se deslocar para a pasta pretendida e prima **OK**.
- 5 Prima os botões de navegação para se deslocar para o ficheiro pretendido e prima **OK**.

The screenshot displays the 'Movie List' interface. At the top, it shows 'Page 1/3' and 'PAGE Page Change'. Below this, there are five folder icons labeled 001, 002, 003, 004, and 005. The main area contains a list of movie files, each with a play button icon, the filename, and the duration. The files are: HR1.mp4 (01:00:00), HR2.mp4 (01:03:00), HR3.mp4 (01:05:00), HR4.mp4 (01:07:00), HR5.mp4 (01:09:00), HR6.mp4 (03:00:00), HR7.mp4 (03:01:00), HR8.mp4 (03:03:00), and HR9.mp4 (03:05:00). At the bottom, there are three buttons: 'Go to root folder' (with a green square icon), 'Go to upper folder' (with a left arrow icon), and 'Exit' (with a square icon). Below each button is a descriptive text in Portuguese.

Go to root folder
 Regressa ao ecrã inicial de My Media (Os meus média).

Go to upper folder
 Regressa ao ecrã anterior.

Exit
 Sai de My Media (Os meus média).

- 6 Durante a reprodução de um filme, prima OK para aceder às definições abaixo.

Selecionar o ponto pretendido e reproduzir



Botão do controlo remoto	Descrição
	Pára a reprodução
	Reproduz um vídeo
	Pausa ou retoma a reprodução
	Procura para trás num ficheiro
	Procura para a frente num ficheiro
	Ajusta a luminosidade do ecrã para poupar energia.
SETTINGS	Mostra o menu Opção.
 BACK	Oculto o menu no ecrã de tamanho completo.
EXIT	Voltar para a Lista de filmes .
	Avança para pontos específicos de um ficheiro durante a reprodução. A hora de um ponto específico é apresentada na barra de estado. Em alguns ficheiros, esta função poderá não funcionar devidamente.

Sugestões para utilizar durante a reprodução de ficheiros de vídeo

- Algumas legendas criadas pelo utilizador podem não funcionar correctamente.
- Alguns caracteres especiais não são suportados nas legendas.
- Alguns códigos HTML não são suportados nas legendas.
- Não estão disponíveis legendas noutros idiomas que não os suportados.
- Quando o idioma áudio é alterado, o ecrã pode sofrer interrupções temporárias (paralisação de imagem, reprodução mais rápida, etc.).
- Um filme danificado que não pode ser exibido correctamente, ou algumas funções podem não ser utilizáveis.
- Os ficheiros de filmes produzidos com alguns códigos podem não ser exibidos correctamente.
- Se a estrutura vídeo e áudio do ficheiro gravado não for intercalada, tanto o vídeo como o áudio são mostrados.
- Vídeos HD com um máximo de 1920x1080@25/30P ou 1280x720@50/60P são suportados, dependendo da moldura.
- Vídeos com resoluções superiores a 1920x1080@25/30P ou 1280x720@50/60P podem não funcionar correctamente dependendo da moldura.
- Os ficheiros de filmes que não sejam do tipo e formato especificados podem não funcionar correctamente.
- A taxa de bits máx. de um ficheiro de filmes é 20 Mbps. (apenas no Motion JPEG: 10 Mbps)
- Não garantimos a correcta exibição de perfis codificados em nível 4.1 ou superior em H.264/AVC.
- O DTS Audio codec não é suportado.
- Um ficheiro com um tamanho superior a 30 GB não é suportado para exibição.
- O ficheiro de filmes DivX e o seu ficheiro de legendas têm de estar na mesma pasta.
- Um nome de um ficheiro e o nome das legendas terão de ser iguais para serem visíveis.
- Reproduzir um vídeo através de uma ligação USB que não suporte alta velocidade pode não funcionar adequadamente.
- Os ficheiros codificados com GMC (Global Motion Compensation) podem não ser reproduzidos.

Opções de vídeo

- 1 Prima **SETTINGS** para aceder aos menus de contexto.
- 2 Prima os botões de navegação para se deslocar até **Definir reprodução de vídeo.**, **Definir vídeo.** ou **Definir áudio.** e prima **OK.**

! NOTA

- Os valores de opção alterados na **Lista Filmes** não afectam a **Lista Fotogr.** nem a **Lista Músicas**, tal como não são afectados por alterações nos valores de opção da **Lista Fotogr.** ou da **Lista Músicas.**
- Os valores de opção alterados na **Lista Fotogr.** e **Lista Músicas** afectam-se mutuamente.
- Quando reproduz ficheiros de vídeo após parar, pode reproduzi-los a partir do momento em que parou.

Selecione **Definir reprodução de vídeo.** para aceder aos seguintes menus:

Menu	Descrição
Tam. imagem	Selecciona o formato de imagem desejado durante a reprodução do filme.
Audio Language (Idioma de áudio)	Altera o Grupo de idioma do áudio durante a reprodução de um filme. Ficheiros com uma única faixa de áudio não podem ser seleccionados.
Subtitle Language (Idioma da legendagem)	Ligar/desligar as legendas.
Idioma	Activado para legendas SMI e pode seleccionar o idioma da legenda.
Página de código	Pode seleccionar o tipo de letra das legendas. Quando em predefinição, será utilizado o mesmo tipo de letra do menu geral.
Sinc.	Ajusta o tempo de sincronização das legendas de -10 s a +10 s em intervalos de 0,5 seg. durante a reprodução do filme.

Posição	Altera a posição das legendas para cima ou para baixo durante a reprodução do filme.
Tamanho	Selecciona o tamanho das legendas desejado durante a reprodução do filme.
Repetir	Liga/desliga a função de repetição na reprodução do filme. Quando ligado, o ficheiro dentro da pasta será reproduzido repetidamente. Mesmo que a reprodução repetida esteja desactivada, pode efectuar-se o nome do ficheiro for igual ao do ficheiro anterior.

! NOTA

- Apenas 10 000 blocos de sincronização são suportados em cada ficheiro de legendas.
- Ao reproduzir um vídeo, pode ajustar o Tam. Imagem premindo o botão ARC.
- As legendas no seu idioma apenas são suportadas quando o menu OSD também está neste idioma.
- As opções da página de código podem ser desactivadas, dependendo do idioma dos ficheiros de legendas.
- Selecione a página de código apropriada para os ficheiros de legendas.

Para mais informações sobre o menu Definir vídeo., consulte a secção PERSONALIZAR AS DEFINIÇÕES. Consulte a p.37

Para mais informações sobre o menu Definir áudio., consulte a secção PERSONALIZAR AS DEFINIÇÕES. Consulte a p.40

Ver fotografias

Ver ficheiros de imagem guardados no dispositivo de armazenamento USB.

- 1 Prima **SETTINGS** para aceder ao menu principal.
- 2 Prima o botão de navegação para se deslocar até **OS MEUS MÉDIA** e prima **OK**.
- 3 Prima o botão de navegação para se deslocar até **Lista Fotogr.** e prima **OK**.
- 4 Prima os botões de navegação para se deslocar para a pasta pretendida e prima **OK**.
- 5 Prima os botões de navegação para se deslocar para o ficheiro pretendido e prima **OK**.

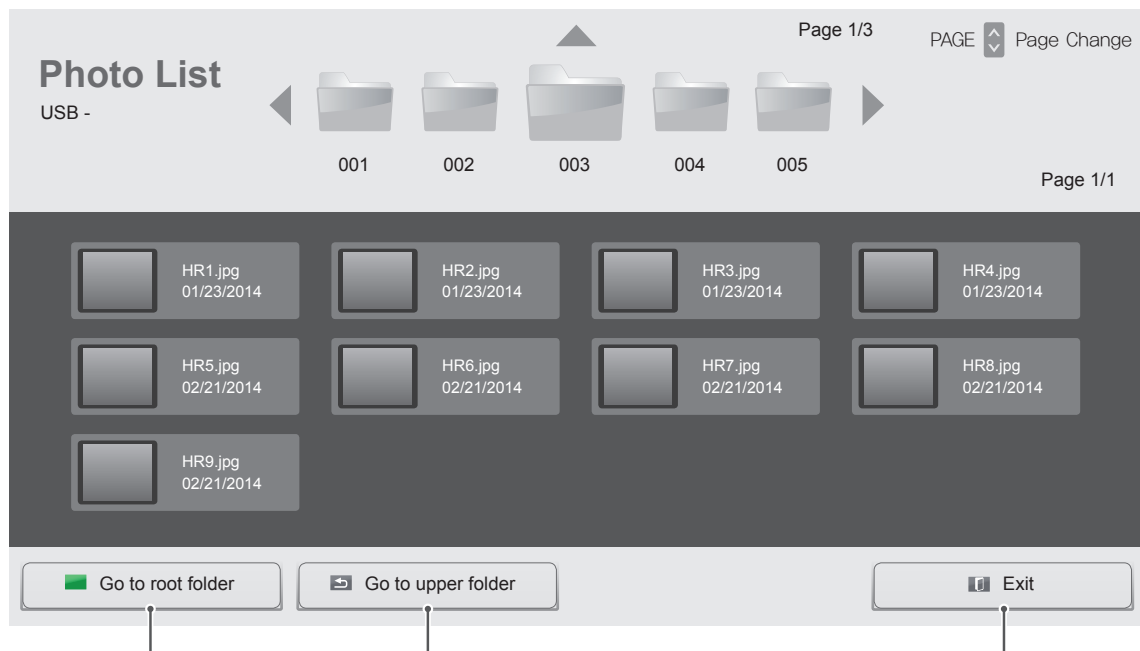

Regressa ao ecrã inicial de My Media (Os meus média).

Regressa ao ecrã anterior.

Sai de My Media (Os meus média).

6 Durante a visualização de fotografias, pode aceder às definições abaixo.



Opção	Descrição
Apresentação Diapositivos	Inicia ou pára o slideshow com fotografias seleccionadas. Se não houver fotografias seleccionadas, todas as fotografias guardadas na pasta actual são apresentadas durante o slideshow. Para definir a velocidade do slideshow, seleccione Opção .
BGM	Liga ou desliga a música de fundo. Para definir a Pasta Música de fundo, seleccione Opção . Pode ajustar a função Opção utilizando o botão MENU no controlo remoto.
	Roda as fotografias para a direita (90°, 180°, 270°, 360°). NOTA <ul style="list-style-type: none"> O tamanho de fotografias suportado é limitado. Não é possível rodar uma fotografia se a resolução da largura rodada for superior ao tamanho de resolução suportado.
	Aumenta a fotografia em 100, 200 ou 400%. NOTA <ul style="list-style-type: none"> As fotografias com uma resolução de 100 x 100 ou inferior não podem ser ampliadas.
	Ajusta a luminosidade do ecrã para poupar energia.
Opção	Mostra o menu Opção.
Ocultar	Ocultar a janela de opção. Para apresentar as opções, prima OK .
Sair	Volta para a Lista Fotogr.

Opções de Foto

- 1 Prima **SETTINGS** para apresentar os menus de **Opção**.
- 2 Prima os botões de navegação para se deslocar até **Definir visualização de fotografias.**, **Definir vídeo.** ou **Definir áudio.** e prima **OK**.

NOTA

- Os valores de opção alterados na **Lista Filmes** não afectam a **Lista Fotogr.** nem a **Lista Músicas**, tal como não são afectados por alterações nos valores de opção da **Lista Fotogr.** ou da **Lista Músicas**.
- Os valores de opção alterados na **Lista Fotogr.** e **Lista Músicas** afectam-se mutuamente.

Quando selecciona **Definir visualização de fotografias**,

Menu	Descrição
Slide Speed (Velocidade Diapositivo)	Selecione uma velocidade da apresentação de diapositivos. (Opções: Fast, Medium ou Slow [Rápido, Médio ou Lento].)
BGM (Música de fundo)	Selecione uma pasta de música para a música de fundo.

Para mais informações sobre o menu Definir vídeo., consulte a secção **PERSONALIZAR AS DEFINIÇÕES**. Consulte a p.37

Para mais informações sobre o menu Definir áudio., consulte a secção **PERSONALIZAR AS DEFINIÇÕES**. Consulte a p.40

Ouvir música

Reproduz ficheiros de música guardados no dispositivo de armazenamento USB.

- 1 Prima **SETTINGS** para aceder ao menu principal.
- 2 Prima o botão de navegação para se deslocar até **OS MEUS MÉDIA** e prima **OK**.
- 3 Prima o botão de navegação para se deslocar até **Lista Músicas** e prima **OK**.
- 4 Prima os botões de navegação para se deslocar para a pasta pretendida e prima **OK**.
- 5 Prima os botões de navegação para se deslocar para o ficheiro pretendido e prima **OK**.

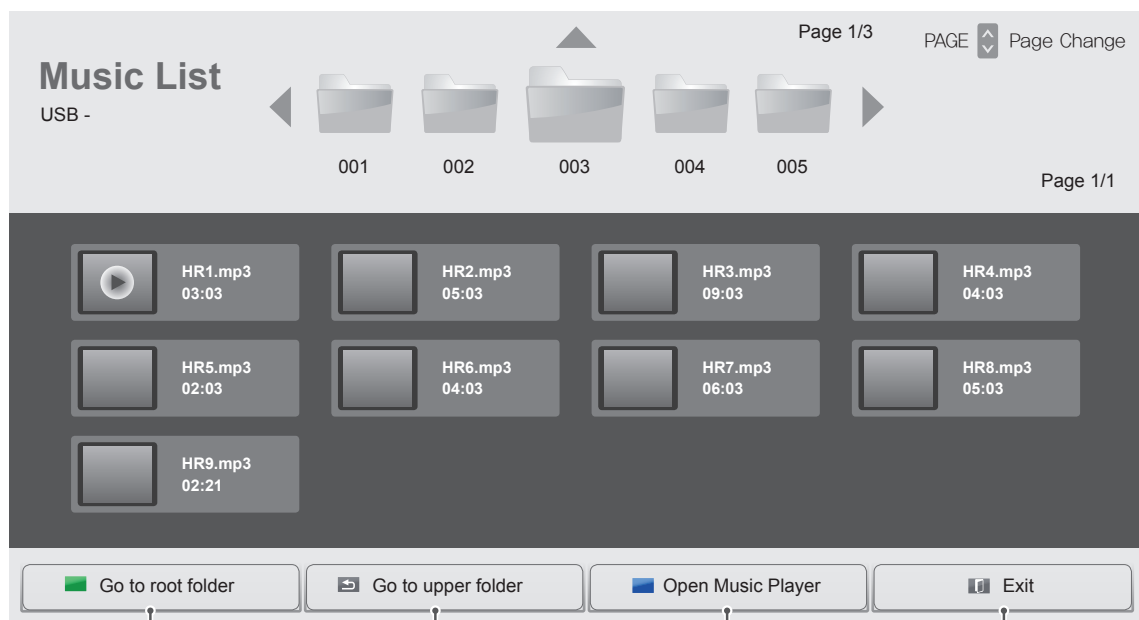

Regressa ao ecrã inicial de My Media (Os meus média).

Regressa ao ecrã anterior.

Abre a janela de definições para música. Esta funcionalidade só é activada durante a reprodução.

Sai de My Media (Os meus média).

6 Durante a reprodução de música, prima OK ou o botão azul (■) para aceder às definições abaixo.

Selecionar o ponto pretendido e reproduzir

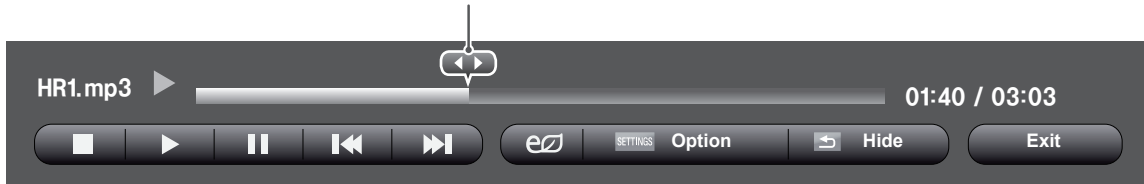

Botão do controlo remoto	Descrição
■	Pára a reprodução do ficheiro e regressa à Lista Músicas .
▶	Reproduz um ficheiro de música.
⏸	Pausa ou retoma a reprodução
◀◀	Volta ao ficheiro anterior
▶▶	Avança para o ficheiro seguinte
e/0	Ajusta a luminosidade do ecrã para poupar energia.
SETTINGS	Mostra o menu Opção .
↶ BACK	Oculto a janela de opção. Para apresentar as opções, prima OK .
EXIT	Volta à Lista Músicas .
◀ ou ▶	Avança para pontos específicos de um ficheiro durante a reprodução. A hora de um ponto específico é apresentada na barra de estado. Em alguns ficheiros, esta função poderá não funcionar devidamente.

Sugestões para a reprodução de ficheiros de música

- Esta unidade não suporta ficheiros MP3 com etiqueta ID3.

! NOTA

- Uma música danificada ou com problemas não pode ser reproduzida, mas aparece 00:00 no tempo de reprodução.
- Uma música transferida através de um serviço pago com protecção de direitos de autor não começa logo a ser reproduzida, mas apresenta informações desadequadas no tempo de reprodução.
- Se premir os botões OK, r, a protecção de ecrã é interrompida.
- Os botões REPRODUZIR (▶), Pause (⏸), (⏪), (⏩), (⏴), (⏵) do controlo remoto também estão disponíveis neste modo.
- Pode utilizar o botão (⏴) para seleccionar a música seguinte e o botão (⏵) para seleccionar a música anterior.

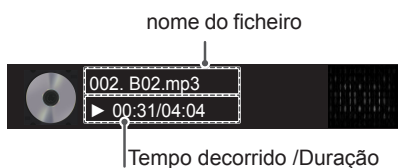

Opções de Música

- 1 Prima **SETTINGS** para aceder aos **menus de contexto**.
- 2 Prima os botões de navegação para se deslocar até **Set Audio Play**. (Definir reprodução de áudio) ou **Set audio** (Definir áudio) e prima **OK**.

! NOTA

- Os valores de Opção alterados em **Lista Filmes** não afectam a **Lista Fotogr.** e a **Lista Músicas**.
- Os valores de Opção alterados em **Lista Fotogr.** e **Lista Músicas** são alterados do mesmo modo em **Lista Fotogr.** e em **Lista Músicas**, mas não em **Lista Filmes**.

Quando selecciona a opção **Set Audio Play** (Definir reprodução de áudio),

Menu	Descrição
Repetir	Repete a música.
Random (Aleatório)	Reproduz faixas de música aleatoriamente.

Para mais informações sobre o menu Definir áudio., consulte a secção **PERSONALIZAR AS DEFINIÇÕES**. Consulte a p.40

Visualizar a Lista de conteúdos

Reproduz os ficheiros armazenados utilizando a opção **Export** (Exportar) no **SuperSign Manager**.

- 1 Prima **SETTINGS** para aceder ao menu principal.
- 2 Prima o botão de navegação para se deslocar até **OS MEUS MÉDIA** e prima **OK**.
- 3 Prima o botão de navegação para se deslocar até **Lista de conteúdos** e prima **OK**.
- 4 Prima os botões de navegação para se deslocar para a pasta pretendida e prima **OK**.
- 5 Prima os botões de navegação para se deslocar para o ficheiro pretendido e prima **OK**.

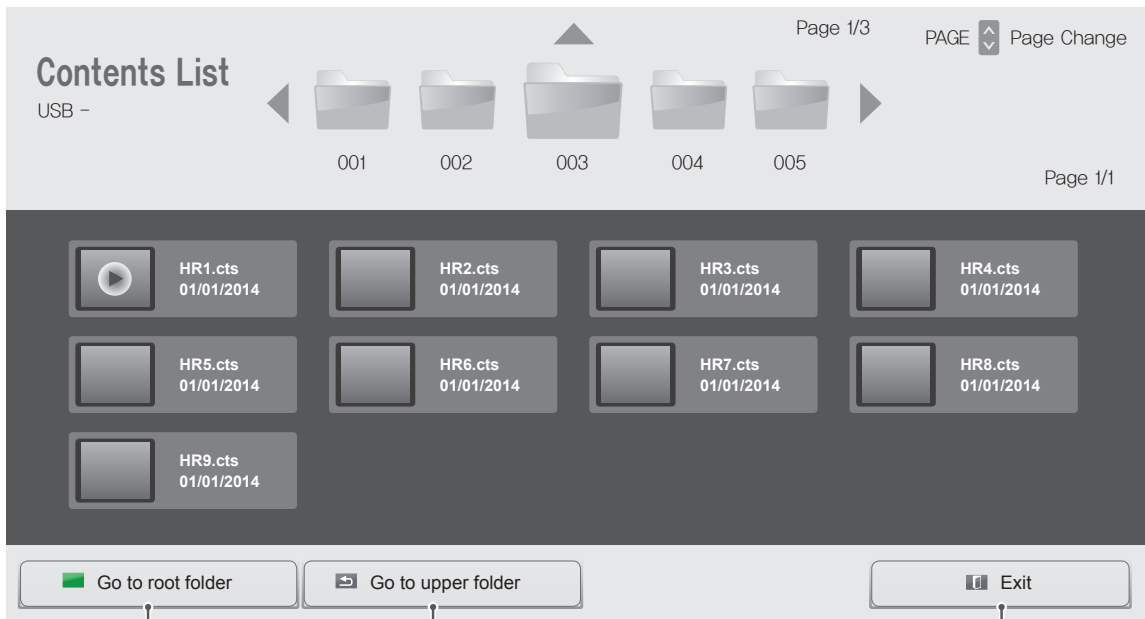

Regressa ao ecrã inicial de My Media (Os meus média).

Regressa ao ecrã anterior.

Sai de My Media (Os meus média).

! NOTA

- Ao reproduzir ficheiros multimédia na **Lista de conteúdos**, apenas **estão disponíveis os botões BACK, EXIT** ou de volume. Se seleccionar o **botão BACK** ou **EXIT**, pára a reprodução de ficheiros multimédia e regressa à **Lista de conteúdos**.
- Se existir uma pasta AutoPlay (Reprodução automática) no dispositivo USB e os respectivos ficheiros estiverem nos formatos suportados, é possível reproduzir automaticamente os ficheiros ao ligar o dispositivo USB ao monitor.

PERSONALIZAR AS DEFINIÇÕES

Aceder aos menus principais

- 1 Prima **SETTINGS** para aceder aos menus principais.
- 2 Prima os botões de navegação para se deslocar até um dos seguintes menus e prima **OK**.
- 3 Prima os botões de navegação para se deslocar até à definição ou opção pretendida e prima **OK**.
- 4 Quando tiver terminado, prima **EXIT (SAIR)**.
Quando voltar ao menu anterior, prima **BACK (RETROCEDER)**.

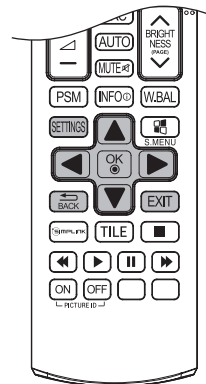

IMAGEM

Ajusta o tamanho da imagem, a qualidade ou os efeitos

ÁUDIO

Define as funções de ÁUDIO.

HORAS

Define as horas, a data ou a função do temporizador.



OPÇÃO

Define as funções de OPÇÃO.

REDE

Define as funções de REDE.

OS MEUS MÉDIA

Apresenta e reproduz conteúdos de filmes, fotografias e música guardados no seu USB

Definições de IMAGEM

- 1 Prima **SETTINGS** para aceder aos menus principais.
- 2 Prima os botões de navegação para se deslocar até **IMAGEM** e prima **OK**.
- 3 Prima os botões de navegação para se deslocar até à definição ou opção pretendida e prima **OK**.
- Para voltar ao nível anterior, prima **BACK (RETROCEDER)**.
- 4 Quando tiver terminado, prima **EXIT (SAIR)**.
Quando voltar ao menu anterior, prima **BACK (RETROCEDER)**.

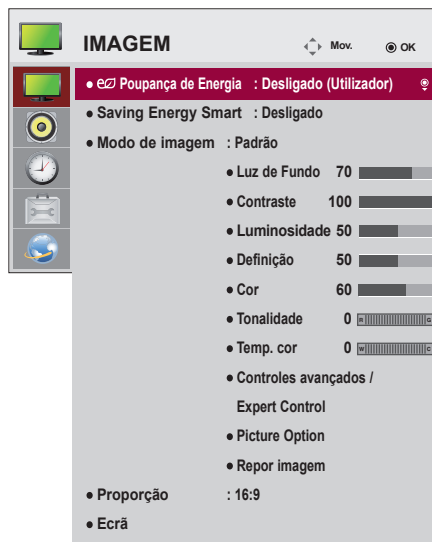

As definições de imagem disponíveis são descritas em seguida:

Definição	Descrição	
Poupança de energia	Permite ajustar automaticamente a luminosidade do ecrã de acordo com o ambiente circundante.	
	Opção	
	Desligado	Desactiva a função de poupança de energia
	Mínimo/Médio/Máximo	Selecciona o nível de luminosidade da luz de fundo.
Desligar imagem	O ecrã desliga-se em 3 segundos.	
Saving Energy Smart	Ajusta a luz de fundo e o contraste conforme o brilho da tela.	
	Opção	
	Desligado	Desactiva a função Smart Energy Saving (Poupança de energia inteligente)
Ligado	Activa a função Smart Energy Saving (Poupança de energia inteligente) que permite economizar energia, podendo atingir o valor máximo definido na percentagem de poupança de energia.	
Modo de imagem	Selecciona o modo de imagem optimizado para o ambiente de visualização ou para o programa.	
	Opção	
	Intenso	Intensifica o contraste, a luminosidade e a definição para apresentar imagens intensas.
	Padrão	Apresenta imagens em níveis padrão de contraste, luminosidade e definição.
	APS	A funcionalidade Energy Saver (Poupança de energia) altera as definições da monitor para reduzir o consumo energético.
	Cinema	Optimiza a imagem de vídeo para um aspecto cinematográfico para poder desfrutar de filmes como se estivesse numa sala de cinema.
	Desporto	Optimiza a imagem de vídeo para acções elevadas e dinâmicas, realçando as cores primárias, como o branco, a relva ou o céu azul.
	Jogo	Optimiza a imagem de vídeo para um ecrã de jogo rápido, como para PC ou jogos.
Perito1-2	Menu para ajuste da qualidade da imagem que permite a peritos e amadores desfrutarem da melhor experiência de visualização no monitor. Este menu dispõe de certificação ISF e destina-se a peritos em sintonização de imagem. (O logótipo ISF pode ser utilizado apenas em unidades de monitor com certificação ISF). ISFccc: Imaging Science Foundation Certified Calibration Control	
Proporção	Altera o tamanho da imagem para visualizar imagens no tamanho optimizado.	

Definição	Descrição	
Ecrã (Apenas no modo RGB)	Permite personalizar as opções de visualização do PC no modo RGB.	
	Opção	
	Resolução	Selecciona uma resolução adequada. Consulte "Personalizar as opções de visualização do PC"
	Auto config.	Permite ajustar automaticamente a posição, o relógio e a fase do ecrã. A imagem apresentada pode ficar instável durante alguns segundos enquanto a configuração estiver em curso.
	Posição/ Tamanho/ Fase	Ajusta as opções quando a imagem não é nítida, especialmente quando os caracteres aparecem desfocados, após a configuração automática.
Reiniciar	Restaura as opções para a predefinição.	

Opções de Modo de imagem

Definição	Descrição
Luz de Fundo	Ajusta a luminosidade do ecrã pelo controlo da luz de fundo do LCD. Se diminuir o nível de luminosidade, o ecrã fica mais escuro e o consumo de energia é reduzido sem qualquer perda de sinal de vídeo.
Contraste	Aumenta ou diminui o gradiente do sinal de vídeo. Pode utilizar Contraste quando a parte clara da imagem se encontrar saturada.
Luminosidade	Ajusta o nível de base do sinal na imagem. Pode utilizar Luminosidade se a parte escura da imagem ficar saturada.
Definição	Ajusta o nível de definição dos limites entre as zonas claras e escuras da imagem. Quanto mais baixo for o nível, mais suave será a imagem.
Cor	Ajusta a intensidade de todas as cores.
Tonalidade	Ajusta o balanço entre os níveis de vermelho e verde.
Temp. cor	Ajuste para quente para melhorar as cores mais quentes, como o vermelho, ou ajuste para frio para tornar a imagem mais azulada.
Controlos avançados/ Controlos para peritos	Pode ajustar a imagem para cada Picture Mode (Modo de imagem) ou as definições da imagem de acordo com uma imagem específica. Primeiro, seleccione o Picture Mode (Modo de imagem) pretendido. * Esta opção não se encontra disponível se o Picture Mode (Modo de imagem) estiver definido como Vivid (Vívido) .
Opção de imagem	Define a opção de imagem adicional.
Repor imagem	Restaura as opções para a predefinição.



NOTA

- Ao seleccionar um modo de imagem, os menus relacionados são automaticamente configurados.
- Ao utilizar a função Saving Energy Smart (Poupança de energia inteligente), o ecrã poderá parecer saturado nas áreas brancas de uma imagem parada.
- Se a Poupança de Energia estiver definida para Mínimo, Média, ou Máximo, a função Saving Energy Smart (Poupança de energia inteligente) é desactivada.

Controles avançados - Modo de imagem (Padrão/ APS/ Desporto/ Jogo)

Definição	Descrição
Contraste dinâmico	Ajusta o contraste para um nível óptimo, de acordo com a luminosidade da imagem.
Contraste de cor	Ajusta as cores para que a imagem apareça com cores mais naturais.
Gama de cor	Selecciona o intervalo de cores que podem ser expressas.
Cor do tema	O espectro de cores do tema pode ser definido de forma independente para implementação da cor do tema definida pelo utilizador.
Cor do céu	A cor do céu é definida de forma independente.
Cor da relva	O espectro de cores naturais (prados, montanhas, etc.) pode ser definido de forma independente.
Gama	Define a curva de gradação de acordo com a saída do sinal de imagem no que respeita ao sinal de entrada.

Controlos para peritos - Modo de imagem (Cinema/ Perito1/ Perito2)

Definição	Descrição
Contraste dinâmico	Ajusta o contraste para um nível óptimo, de acordo com a luminosidade da imagem.
Gama de cor	Selecciona o intervalo de cores que podem ser expressas.
Edge Enhancer	Padrões utilizados para ajuste por peritos.
Filtro de cor	Filtra um espectro de cores específico em cores RGB para ajustar a saturação de cor e matiz com precisão.
Color Temperature	Ajusta a tonalidade global do ecrã conforme o pretendido. No modo Perito, o ajuste fino pormenorizado pode ser definido através de Gama/Método, etc.
Colour Management System	Sistema utilizado por peritos quando ajustam a cor com um padrão de teste. Podem optar por seis áreas de cor (Vermelho/Verde/Azul/Ciano/Magenta/Amarelo) sem afectar as outras cores. No que respeita às imagens normais, os ajustes podem não resultar em alterações de cor perceptíveis.

Opção de imagem - Modo HDMI (DTV)

Definição	Descrição
Redução de ruído	Reduz o ruído de ecrã do vídeo.
MPEG Noise Reduction (Redução de ruído MPEG)	Reduz o ruído provocado pela compressão de vídeo digital.
Nível de preto	Ajusta a luminosidade ou a escuridão do ecrã em função do nível de preto da entrada de imagem utilizando o grau de escuridão (nível de preto) do ecrã.
Cinema Real	Optimiza o ecrã para a visualização de filmes.
Motion Eye Care (Cuidado ocular)	Ajusta a luminosidade do ecrã para prevenir o reflexo. (Dependendo do modelo)
TruMotion (Apenas para o modelo 65LS33A)	<p>Corrige as imagens para apresentar seqüências de movimentos mais suaves.</p> <ul style="list-style-type: none"> • Desligado: Desligue o TruMotion. • Fluido/ Limpar : De-Judder / De-Blur - valor definido para "Auto". • Utilizador : De-Judder / De-Blur pode ser definido manualmente. <ul style="list-style-type: none"> - De-Judder : Esta função ajusta o estremeamento do ecrã. - De-Blur : Esta função ajusta e elimina a desfocagem do ecrã.

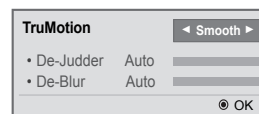

Definições de ÁUDIO

- 1 Prima **SETTINGS** para aceder aos menus principais.
- 2 Prima os botões de navegação para se deslocar até **ÁUDIO** e prima **OK**.
- 3 Prima os botões de navegação para se deslocar até à definição ou opção pretendida e prima **OK**.
 - Para voltar ao nível anterior, prima **BACK (RETROCEDER)**.
- 4 Quando tiver terminado, prima **EXIT (SAIR)**. Quando voltar ao menu anterior, prima **BACK (RETROCEDER)**.

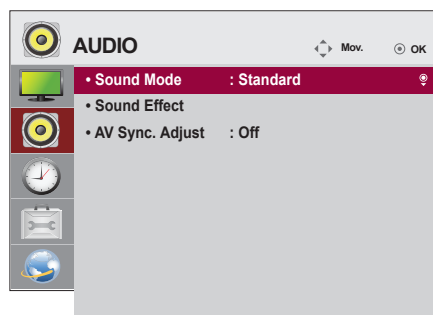

As opções de áudio disponíveis são descritas em seguida:

Definição	Descrição
Modo de som	Permite um som otimizado para uma instalação de monitor personalizada.
	Opção
	Standard Adequado para todos os tipos de vídeos
	Notícias/ Música/ Cinema/ Desporto/ Jogo Otimiza o áudio para um género específico.
Efeito sonoro	O utilizador pode seleccionar vários efeitos sonoros. - A função Efeito sonoro só se encontra disponível no modo Padrão , no menu Modo de som .
	Opção
	Voz Clara II Aumenta a clareza da voz.
	Som Surround Virtual A tecnologia de processamento de áudio desenvolvida pela LG proporciona um som surround semelhante ao de 5.1 canais a partir de duas colunas. * Se a função Voz Clara II estiver definida para Ligado , a opção Som Surround Virtual não é escolhida.
	Equalizador Ajusta o volume para o nível por si escolhido através da Equalizador.
	Balanço Ajusta o equilíbrio de áudio esquerdo/direito.
	Reniciar Inicie o efeito aplicado sob o menu Efeito sonoro.
Ajuste Sincr AV	Sincroniza directamente vídeo e áudio quando não têm correspondência. Se definir Sincronização AV para LIGADO, pode ajustar a saída de som à imagem do ecrã. ● Colunas: ajusta a sincronização do som das colunas. O botão "-" torna saída de som mais rápida e o botão "+" mais lenta do que o valor predefinido. ● Bypass: áudio de um dispositivo externo sem desfasamento do áudio. O áudio pode ser emitido antes do vídeo, pois é necessário tempo para processar a entrada de vídeo no monitor.

! NOTA

- Alguns modelos poderão não incluir colunas incorporadas. Nesse caso, tem de ligar colunas externas para ouvir o som.

Definições das HORAS

- 1 Prima **SETTINGS** para aceder aos menus principais.
- 2 Prima os botões de navegação para se deslocar até **HORAS** e prima **OK**.
- 3 Prima os botões de navegação para se deslocar até à definição ou opção pretendida e prima **OK**.
- Para voltar ao nível anterior, prima **BACK (RETROCEDER)**.
- 4 Quando tiver terminado, prima **EXIT (SAIR)**.
Quando voltar ao menu anterior, prima **BACK (RETROCEDER)**.

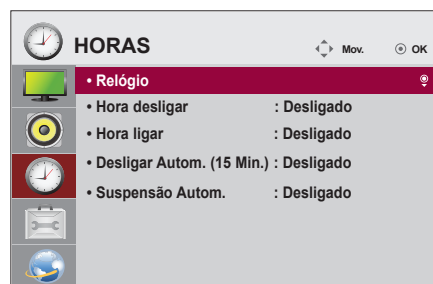

As definições das horas disponíveis são descritas em seguida:

Definição	Descrição
Relógio	Define as horas.
Hora desligar/ ligar	Define a hora para ligar ou desligar o Monitor.
Desligar Autom. (15 Min.)	Se a opção Desligar Automático estiver activada e não houver sinal de entrada, o televisor desliga-se automaticamente após 15 minutos.
Suspensão Autom.	Se não utilizar o monitor durante mais de 4 horas, este fica automaticamente em standby.

! NOTA

- A Hora desligar/ligar pode ser guardada num máximo de sete horários. O monitor liga-se ou desliga-se à hora seleccionada na agenda de gravações. Se estiverem guardadas várias horas na agenda de gravações, esta função será activada à hora mais aproximada da hora actual.
- Assim que a hora para ligar ou desligar for definida, esta função é activada diariamente à hora marcada.
- Se as horas de ligar e desligar agendados forem idênticas, a hora de desligar tem prioridade sobre a hora de ligar se a definição estiver activada e vice-versa se a definição estiver desactivada.

Definições de OPÇÃO

- 1 Prima **SETTINGS** para aceder aos menus principais.
- 2 Prima os botões de navegação para se deslocar até **OPÇÃO** e prima **OK**.
- 3 Prima os botões de navegação para se deslocar até à definição ou opção pretendida e prima **OK**
 - Para voltar ao nível anterior, prima **BACK (RETROCEDER)**.
- 4 Quando tiver terminado, prima **EXIT (SAIR)**.
Quando voltar ao menu anterior, prima **BACK (RETROCEDER)**.

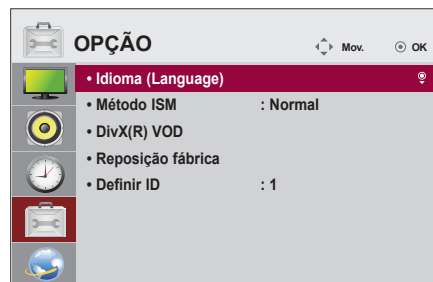

As definições de opção disponíveis são descritas em seguida:

Definição	Descrição			
Idioma(Language)	Selecciona um idioma para o texto do ecrã.			
Método ISM	Esta função remove a imagem queimada, provocada pela apresentação prolongada de imagens estáticas.			
	Opção			
	<table border="1"> <tr> <td>Normal</td> <td>Minimiza a imagem queimada diminuindo gradualmente a luminosidade ao apresentar imagens estáticas e aumentando a luminosidade ao apresentar imagens em movimento.</td> </tr> <tr> <td>Lavagem de cor</td> <td>Remove a imagem queimada movendo todos os pixéis num determinado padrão no ecrã durante um período específico de tempo. Utilize esta função para remover a imagem queimada temporária.</td> </tr> </table>	Normal	Minimiza a imagem queimada diminuindo gradualmente a luminosidade ao apresentar imagens estáticas e aumentando a luminosidade ao apresentar imagens em movimento.	Lavagem de cor
Normal	Minimiza a imagem queimada diminuindo gradualmente a luminosidade ao apresentar imagens estáticas e aumentando a luminosidade ao apresentar imagens em movimento.			
Lavagem de cor	Remove a imagem queimada movendo todos os pixéis num determinado padrão no ecrã durante um período específico de tempo. Utilize esta função para remover a imagem queimada temporária.			
DivX(R) VOD	Regista ou liberta DivX. Verifica o Código de Registo DivX para vídeos DivX protegidos. Registe-se em http://vod.divx.com . Utiliza o Código de Registo para alugar ou adquirir filmes em www.divx.com/vod . * Não é possível reproduzir os ficheiros DivX alugados ou adquiridos caso seja utilizado o Código de Registo de DivX de um dispositivo diferente. Utilize apenas o Código de Registo de DivX atribuído a este dispositivo. Os ficheiros convertidos que não estejam em conformidade com o Padrão de Codec DivX poderão não ser reproduzidos ou produzir som e imagens anormais.			
Reposição fábrica	Elimina todas as definições opcionais e volta ao modo de predefinição inicial.			
Definir ID	Pode atribuir um N.º de ID de definição único (atribuição de nome) a cada produto quando vários produtos estiverem ligados para visualização. Especifique um número (entre 1 e 255) com o botão e prima Sair. Utilize a ID de definição atribuída para controlar individualmente cada produto utilizando o Programa de controlo de produtos.			

Definição de REDE

- 1 Prima **SETTINGS** para aceder aos menus principais.
- 2 Prima os botões de navegação para se deslocar até **REDE** e prima **OK**.
- 3 Prima os botões de navegação para se deslocar até à definição ou opção pretendida e prima **OK**.
 - Para voltar ao nível anterior, prima **BACK (RETROCEDER)**.
- 4 Quando tiver terminado, prima **EXIT (SAIR)**. Quando voltar ao menu anterior, prima **BACK (RETROCEDER)**.

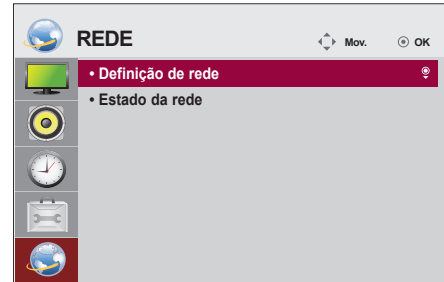

As definições de opção disponíveis são descritas em seguida:

Definição	Descrição
Definição de rede	Configura as definições de rede.
Estado da rede	Apresenta o estado da rede.

RESOLUÇÃO DE PROBLEMAS

Não é apresentada qualquer imagem

Problema	Resolução
O cabo de alimentação do produto está ligado?	<ul style="list-style-type: none"> Confirme se o cabo de alimentação está devidamente ligado à tomada.
É apresentada a mensagem "Out of range" (Fora de alcance)?	<ul style="list-style-type: none"> O sinal do PC (placa de vídeo) está fora do intervalo de frequência vertical ou horizontal do produto. Ajuste o intervalo de frequência de acordo com as especificações deste manual.
Aparece a mensagem "Check signal cable" (Verificar cabo de sinal)?	<ul style="list-style-type: none"> O cabo de sinal entre o PC e o produto não está ligado. Verifique o cabo de sinal. Prima o botão "INPUT" (ENTRADA) no controlo remoto para verificar o sinal de entrada.

É apresentada a mensagem "Unknown Product" (Produto desconhecido) quando o produto é ligado.

Problema	Resolução
Instalou o controlador?	<ul style="list-style-type: none"> Verifique se a sua placa de vídeo é compatível com a função plug&play, consultando o manual do utilizador.

A imagem do ecrã parece anormal.

Problema	Resolução
A posição do ecrã é incorrecta?	<ul style="list-style-type: none"> Sinal analógico D-Sub - Prima o botão "AUTO" no controlo remoto para seleccionar automaticamente o estado ideal do ecrã, mais apropriado ao modo actual. Se o ajuste não for satisfatório, seleccione [IMAGEM] - [Ecrã] - [Posição] no menu OSD. Verifique se a resolução e a frequência da placa de vídeo são suportadas pelo produto. Se a frequência estiver fora de alcance, defina a resolução recomendada no menu de definição "Display" (Ecrã) no Painel de Controlo.
Aparecem linhas finas no ecrã de fundo?	<ul style="list-style-type: none"> Sinal analógico D-Sub - Prima o botão "AUTO" no controlo remoto para seleccionar automaticamente o estado ideal do ecrã, mais apropriado ao modo actual. Se o ajuste não for satisfatório, seleccione [IMAGEM] - [Ecrã] - [Tamanho] no menu OSD.
Aparece interferência horizontal ou os caracteres aparecem desfocados.	<ul style="list-style-type: none"> Sinal analógico D-Sub - Prima o botão "AUTO" no controlo remoto para seleccionar automaticamente o estado ideal do ecrã, mais apropriado ao modo actual. Se o ajuste não for satisfatório, seleccione [IMAGEM] - [Ecrã] - [Fase] no menu OSD.
O ecrã é apresentado de forma anormal.	<ul style="list-style-type: none"> Não está ligado o sinal de entrada correcto à porta de sinal. Ligue o cabo de sinal correspondente ao sinal de entrada da fonte.

É apresentada uma imagem final no equipamento.

Problema	Resolução
A imagem final é apresentada quando o equipamento é desligado.	<ul style="list-style-type: none"> • Se utilizar uma imagem fixa durante muito tempo, os pixéis podem ficar danificados rapidamente. Utilize a função de protecção de ecrã. • Quando uma imagem escura é apresentada no ecrã após uma imagem com elevado contraste (preto e branco ou cinzento), pode causar fixação de imagem. Isto é normal em ecrãs LCD.

A função de áudio não funciona.

Problema	Resolução
Sem som?	<ul style="list-style-type: none"> • Verifique se o cabo de áudio está devidamente ligado. • Ajuste o volume. • Verifique se o som está devidamente definido.
O som está demasiado abafado.	<ul style="list-style-type: none"> • Selecciona a equalização de som apropriada.
O som está demasiado baixo.	<ul style="list-style-type: none"> • Ajuste o volume.

A cor do ecrã não se encontra normal.

Problema	Resolução
O ecrã tem uma resolução de cor fraca (16 cores).	<ul style="list-style-type: none"> • Defina o número de cores para mais de 24 bits (true color) Selecciona Painel de controlo - Visualização - Definições - menu Tabela de cores no Windows.
A cor do ecrã encontra-se instável ou apresenta uma única cor.	<ul style="list-style-type: none"> • Verifique o estado de ligação do cabo de sinal. Ou reintroduza a placa de vídeo do PC.
Aparecem pontos pretos no ecrã?	<ul style="list-style-type: none"> • Podem aparecer vários pixéis (encarnados, verdes, brancos ou pretos) no ecrã, que podem ser atribuídos às características únicas do painel LCD. Não se trata de uma anomalia do LCD.

A operação não funciona normalmente.



Problema	Resolução
A alimentação desligou-se repentinamente.	<ul style="list-style-type: none"> • A Off Timer (Programação da hora de desligar) está definida? • Verifique as definições do controlo de alimentação. Interrupção de alimentação.

ESPECIFICAÇÕES

32LS33A

Painel LCD	Tipo de ecrã	TFT (Thin Film Transistor) de 801,31 mm de largura Painel LCD (Ecrã de cristais líquidos). Tamanho diagonal visível: 801,31 mm
	Distância entre pixéis	0,36375 mm (A) x 0,36375 mm (V)
Sinal de vídeo	Resolução máx.	1920 x 1080 @ 60 Hz - Poderá não ser suportado, dependendo do SO ou do tipo de placa de vídeo.
	Resolução recomendada	1920 x 1080 @ 60 Hz - Poderá não ser suportado, dependendo do SO ou do tipo de placa de vídeo.
	Frequência horizontal	RGB: 30 kHz a 83 kHz HDMI 30 kHz a 83 kHz
	Frequência vertical	RGB: 50 Hz a 75 Hz HDMI: 56 Hz a 60 Hz
	Tipo de sincronização	Sinc. separada, Digital
Conector de entrada		Tipo D-Sub de 15 pinos, HDMI, Audio In, Speaker Out, IR, USB, RS-232C IN/OUT, LAN
Alimentação	Tensão nominal	CA 100-240 V~ 50 / 60 Hz 1,3 A
	Consumo energético	Modo ligado: 45 W normal Modo de espera (RGB): ≤ 0,5 W Modo de espera (HDMI) : ≤ 0,7 W Desligado: ≤ 0,5 W
Condições ambientais	Temperatura de funcionamento	0 °C a 40 °C
	Humidade de funcionamento	10 % a 80 %
	Temperatura de armazenamento	-20 °C a 60 °C
	Humidade de armazenamento	5 % a 95 %

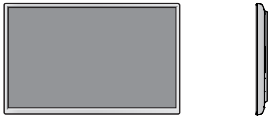
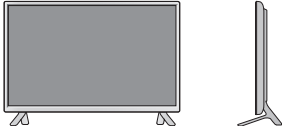
As especificações do produto acima indicadas podem ser alteradas sem aviso prévio devido à actualização das funções do produto.

Dimensões (Largura x Altura x Profundidade) / Peso		
	730,9 mm x 430,1 mm x 55,5 mm / 5,6 kg	
		
	730,9 mm x 480,2 mm x 207 mm / 5,8 kg	
		
730,9 mm x 430,1 mm x 105,1 mm / 6,4 kg		
		
730,9 mm x 480,2 mm x 207 mm / 6,6 kg		

* Aplicável apenas a modelos que suportam colunas.

Áudio	Saída áudio RMS	10 W + 10 W (D + E)
	Sensibilidade de entrada	0,7 Vrms
	Impedância das colunas	8 Ω



As especificações do produto acima indicadas podem ser alteradas sem aviso prévio devido à actualização das funções do produto.

42LS33A

42LS35A

Painel LCD	Tipo de ecrã	TFT (Thin Film Transistor) de 1064,67 mm de largura Painel LCD (Ecrã de cristais líquidos). Tamanho diagonal visível: 1064,67 mm
	Distância entre pixéis	0,4833 mm (A) x 0,4833 mm (V)
Sinal de vídeo	Resolução máx.	1920 x 1080 @ 60 Hz - Poderá não ser suportado, dependendo do SO ou do tipo de placa de vídeo.
	Resolução recomendada	1920 x 1080 @ 60 Hz - Poderá não ser suportado, dependendo do SO ou do tipo de placa de vídeo.
	Frequência horizontal	RGB: 30 kHz a 83 kHz HDMI 30 kHz a 83 kHz
	Frequência vertical	RGB: 50 Hz a 75 Hz HDMI: 56 Hz a 60 Hz
	Tipo de sincronização	Sinc. separada, Digital
Conector de entrada		Tipo D-Sub de 15 pinos, HDMI, Audio In, Speaker Out, IR, USB, RS-232C IN/OUT, LAN
Alimentação		
42LS33A	Tensão nominal	CA 100-240 V~ 50 / 60 Hz 1,2 A
	Consumo energético	Modo ligado: 70 W normal Modo de espera (RGB): ≤ 0,5 W Modo de espera (HDMI) : ≤ 0,7 W Desligado: ≤ 0,5 W
42LS35A	Tensão nominal	CA 100-240 V~ 50 / 60 Hz 1,2 A
	Consumo energético	Modo ligado: 75 W normal Modo de espera (RGB): ≤ 0,5 W Modo de espera (HDMI) : ≤ 0,7 W Desligado: ≤ 0,5 W
Condições ambientais	Temperatura de funcionamento	0 °C a 40 °C
	Humidade de funcionamento	10 % a 80 %
	Temperatura de armazenamento	-20 °C a 60 °C
	Humidade de armazenamento	5 % a 95 %

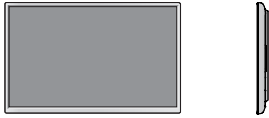
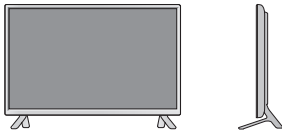
As especificações do produto acima indicadas podem ser alteradas sem aviso prévio devido à actualização das funções do produto.

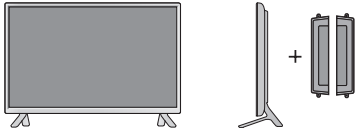
Dimensões (Largura x Altura x Profundidade) / Peso	
	959,5 mm x 559 mm x 55,5 mm / 9,1 kg
	
	959,5 mm x 610,8 mm x 218 mm / 9,3 kg
	
	959,5 mm x 559 mm x 91 mm / 9,9 kg
	
	959,5 mm x 610,8 mm x 218 mm / 10,1 kg

* Aplicável apenas a modelos que suportam colunas.

Áudio	Saída áudio RMS	10 W + 10 W (D + E)
	Sensibilidade de entrada	0,7 Vrms
	Impedância das colunas	8 Ω

As especificações do produto acima indicadas podem ser alteradas sem aviso prévio devido à actualização das funções do produto.

47LS33A

47LS35A

Painel LCD	Tipo de ecrã	TFT (Thin Film Transistor) de 1192,78 mm de largura Painel LCD (Ecrã de cristais líquidos). Tamanho diagonal visível: 1192,78 mm
	Distância entre pixéis	0,630 mm (A) x 0,630 mm (V)
Sinal de vídeo	Resolução máx.	1920 x 1080 @ 60 Hz - Poderá não ser suportado, dependendo do SO ou do tipo de placa de vídeo.
	Resolução recomendada	1920 x 1080 @ 60 Hz - Poderá não ser suportado, dependendo do SO ou do tipo de placa de vídeo.
	Frequência horizontal	RGB: 30 kHz a 83 kHz HDMI 30 kHz a 83 kHz
	Frequência vertical	RGB: 50 Hz a 75 Hz HDMI: 56 Hz a 60 Hz
	Tipo de sincronização	Sinc. separada, Digital
Conector de entrada		Tipo D-Sub de 15 pinos, HDMI, Audio In, Speaker Out, IR, USB, RS-232C IN/OUT, LAN
Alimentação		
47LS33A	Tensão nominal	CA 100-240 V~ 50 / 60 Hz 1,3 A
	Consumo energético	Modo ligado: 73 W normal Modo de espera (RGB): ≤ 0,5 W Modo de espera (HDMI) : ≤ 0,7 W Desligado: ≤ 0,5 W
47LS35A	Tensão nominal	CA 100-240 V~ 50 / 60 Hz 1,3 A
	Consumo energético	Modo ligado: 80 W normal Modo de espera (RGB): ≤ 0,5 W Modo de espera (HDMI) : ≤ 0,7 W Desligado: ≤ 0,5 W
Condições ambientais	Temperatura de funcionamento	0 °C a 40 °C
	Humidade de funcionamento	10 % a 80 %
	Temperatura de armazenamento	-20 °C a 60 °C
	Humidade de armazenamento	5 % a 95 %

As especificações do produto acima indicadas podem ser alteradas sem aviso prévio devido à actualização das funções do produto.

Dimensões (Largura x Altura x Profundidade) / Peso	
	1071 mm x 621,6 mm x 55,8 mm / 12,2 kg
	
	1071 mm x 675,1 mm x 247 mm / 12,5 kg
	
1071 mm x 621,6 mm x 90,4 mm / 13,0 kg	
	
1071 mm x 675,1 mm x 247 mm / 13,3 kg	

* Aplicável apenas a modelos que suportam colunas.

Áudio	Saída áudio RMS	10 W + 10 W (D + E)
	Sensibilidade de entrada	0,7 Vrms
	Impedância das colunas	8 Ω



As especificações do produto acima indicadas podem ser alteradas sem aviso prévio devido à actualização das funções do produto.

55LS33A

55LS35A

Painel LCD	Tipo de ecrã	TFT (Thin Film Transistor) de 1387,80 mm de largura Painel LCD (Ecrã de cristais líquidos). Tamanho diagonal visível: 1387,80 mm
	Distância entre pixéis	0,630 mm (A) x 0,630 mm (V)
Sinal de vídeo	Resolução máx.	1920 x 1080 @ 60 Hz - Poderá não ser suportado, dependendo do SO ou do tipo de placa de vídeo.
	Resolução recomendada	1920 x 1080 @ 60 Hz - Poderá não ser suportado, dependendo do SO ou do tipo de placa de vídeo.
	Frequência horizontal	RGB: 30 kHz a 83 kHz HDMI 30 kHz a 83 kHz
	Frequência vertical	RGB: 50 Hz a 75 Hz HDMI: 56 Hz a 60 Hz
	Tipo de sincronização	Sinc. separada, Digital
Conector de entrada		Tipo D-Sub de 15 pinos, HDMI, Audio In, Speaker Out, IR, USB, RS-232C IN/OUT, LAN
Alimentação		
55LS33A	Tensão nominal	CA 100-240 V~ 50 / 60 Hz 1,5 A
	Consumo energético	Modo ligado: 92 W normal Modo de espera (RGB): ≤ 0,5 W Modo de espera (HDMI) : ≤ 0,7 W Desligado: ≤ 0,5 W
55LS35A	Tensão nominal	CA 100-240 V~ 50 / 60 Hz 1,5 A
	Consumo energético	Modo ligado: 95 W normal Modo de espera (RGB): ≤ 0,5 W Modo de espera (HDMI) : ≤ 0,7 W Desligado: ≤ 0,5 W
Condições ambientais	Temperatura de funcionamento	0 °C a 40 °C
	Humidade de funcionamento	10 % a 80 %
	Temperatura de armazenamento	-20 °C a 60 °C
	Humidade de armazenamento	5 % a 95 %

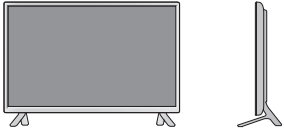
As especificações do produto acima indicadas podem ser alteradas sem aviso prévio devido à actualização das funções do produto.

Dimensões (Largura x Altura x Profundidade) / Peso		
	1240,9 mm x 717,2 mm x 56,8 mm / 17,8 kg	
		
	1240,9 mm x 770,8 mm x 247 mm / 18,1 kg	
		
1240,9 mm x 717,2 mm x 91,4mm / 18,6 kg		
		
1240,9 mm x 770,8 mm x 247 mm / 18,9 kg		

* Aplicável apenas a modelos que suportam colunas.



Áudio	Saída áudio RMS	10 W + 10 W (D + E)
	Sensibilidade de entrada	0,7 Vrms
	Impedância das colunas	8 Ω

As especificações do produto acima indicadas podem ser alteradas sem aviso prévio devido à actualização das funções do produto.

65LS33A

Painel LCD	Tipo de ecrã	TFT (Thin Film Transistor) de 1639,06 mm de largura Painel LCD (Ecrã de cristais líquidos). Tamanho diagonal visível: 1639,06 mm
	Distância entre pixéis	0,744 mm (A) x 0,744 mm (V)
Sinal de vídeo	Resolução máx.	1920 x 1080 @ 60 Hz - Poderá não ser suportado, dependendo do SO ou do tipo de placa de vídeo.
	Resolução recomendada	1920 x 1080 @ 60 Hz - Poderá não ser suportado, dependendo do SO ou do tipo de placa de vídeo.
	Frequência horizontal	RGB: 30 kHz a 83 kHz HDMI 30 kHz a 83 kHz
	Frequência vertical	RGB: 50 Hz a 75 Hz HDMI: 56 Hz a 60 Hz
	Tipo de sincronização	Sinc. separada, Digital
Conector de entrada		Tipo D-Sub de 15 pinos, HDMI, Audio In, Speaker Out, IR, USB, RS-232C IN/OUT, LAN
Alimentação	Tensão nominal	CA 100-240 V~ 50 / 60 Hz 2,0 A
	Consumo energético	Modo ligado: 145 W normal Modo de espera (RGB): ≤ 0,5 W Modo de espera (HDMI) : ≤ 0,7 W Desligado: ≤ 0,5 W
Condições ambientais	Temperatura de funcionamento	0 °C a 40 °C
	Humidade de funcionamento	10 % a 80 %
	Temperatura de armazenamento	-20 °C a 60 °C
	Humidade de armazenamento	5 % a 95 %

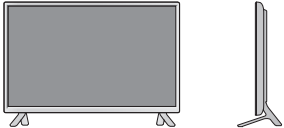
As especificações do produto acima indicadas podem ser alteradas sem aviso prévio devido à actualização das funções do produto.

Dimensões (Largura x Altura x Profundidade) / Peso		
	1461,6 mm x 843 mm x 57,6 mm / 30,9 kg	
		
	1461,6 mm x 900,6 mm x 313 mm / 32,3 kg	
		
1461,6 mm x 843 mm x 92,6 mm / 31,7 kg		
		
1461,6 mm x 900,6 mm x 313 mm / 33,1 kg		

* Aplicável apenas a modelos que suportam colunas.

Áudio	Saída áudio RMS	10 W + 10 W (D + E)
	Sensibilidade de entrada	0,7 Vrms
	Impedância das colunas	8 Ω

As especificações do produto acima indicadas podem ser alteradas sem aviso prévio devido à actualização das funções do produto.

Dimensões

As ilustrações deste manual podem ser diferentes do produto e acessórios reais.
 Consulte a secção "Montagem numa mesa" para obter informações sobre o tamanho dos parafusos.

32LS33A

(jednotka: mm)

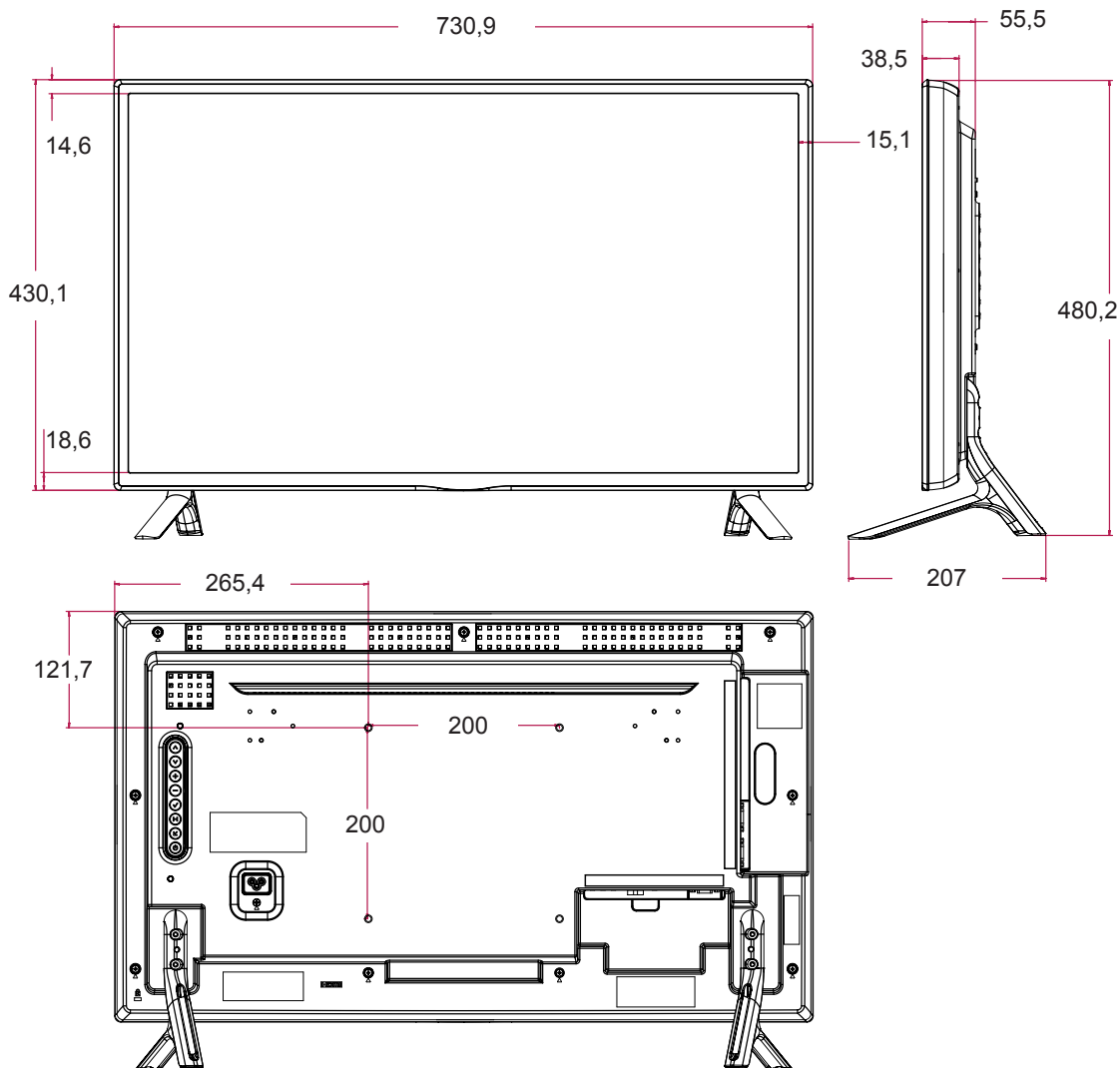

As especificações do produto acima indicadas podem ser alteradas sem aviso prévio devido à actualização das funções do produto.

Dimensões

As ilustrações deste manual podem ser diferentes do produto e acessórios reais. Consulte a secção "Montagem numa mesa" para obter informações sobre o tamanho dos parafusos.

42LS33A

42LS35A

(jednotka: mm)

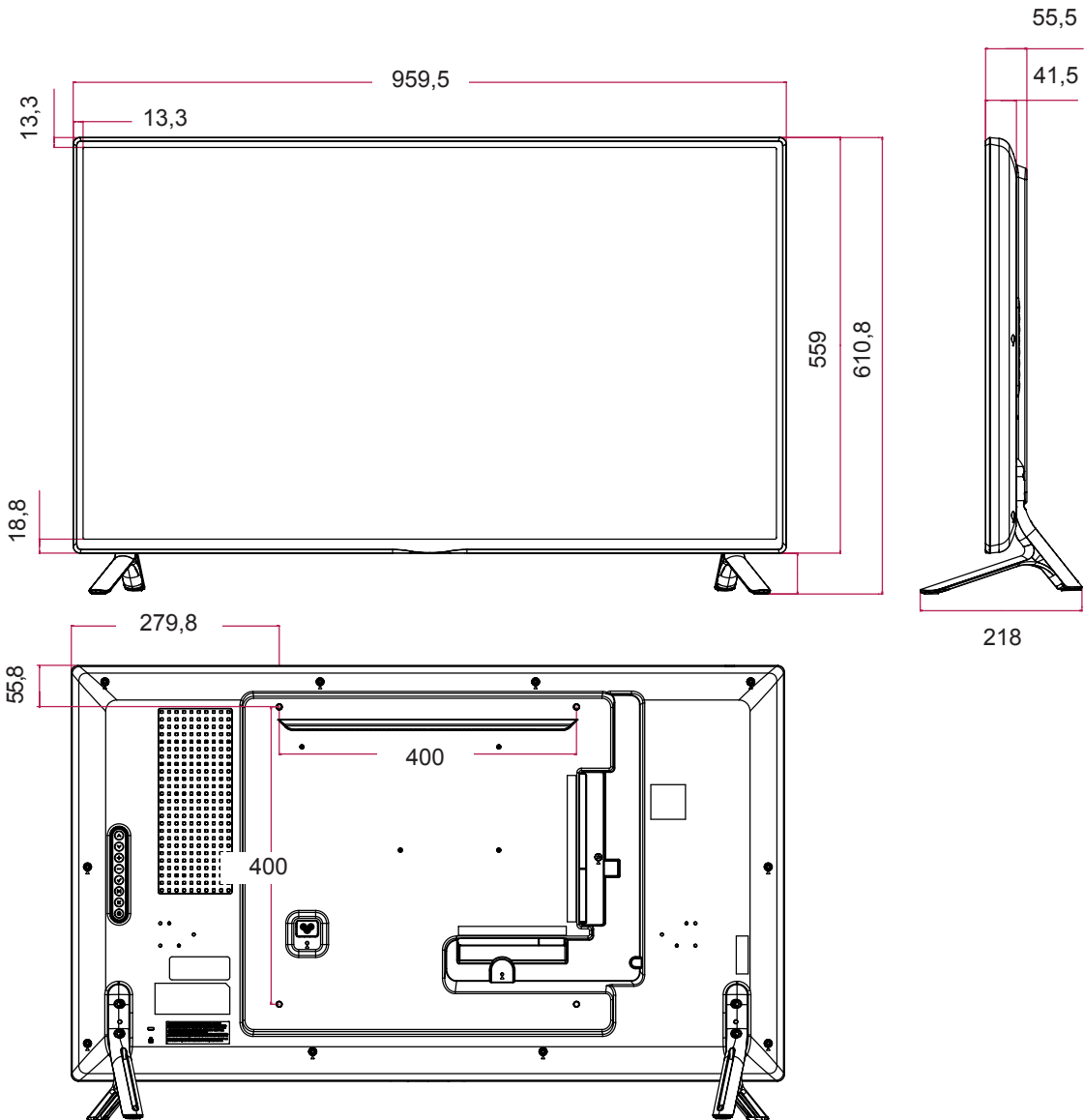

As especificações do produto acima indicadas podem ser alteradas sem aviso prévio devido à actualização das funções do produto.

Dimensões

As ilustrações deste manual podem ser diferentes do produto e acessórios reais.
Consulte a secção "Montagem numa mesa" para obter informações sobre o tamanho dos parafusos.

47LS33A

47LS35A

(jednotka: mm)

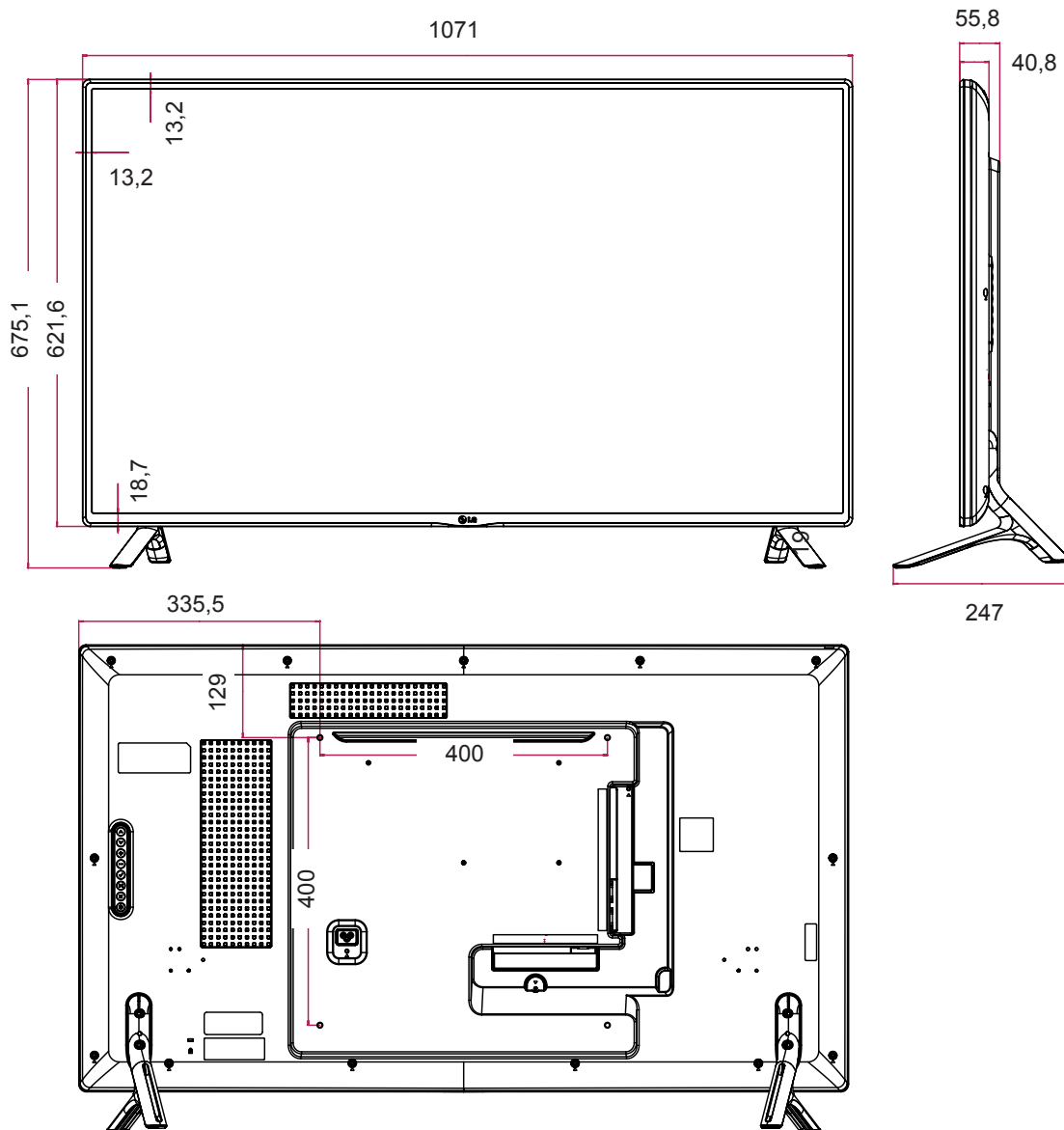

As especificações do produto acima indicadas podem ser alteradas sem aviso prévio devido à actualização das funções do produto.

Dimensões

As ilustrações deste manual podem ser diferentes do produto e acessórios reais. Consulte a secção "Montagem numa mesa" para obter informações sobre o tamanho dos parafusos.

55LS33A

55LS35A

(jednotka: mm)

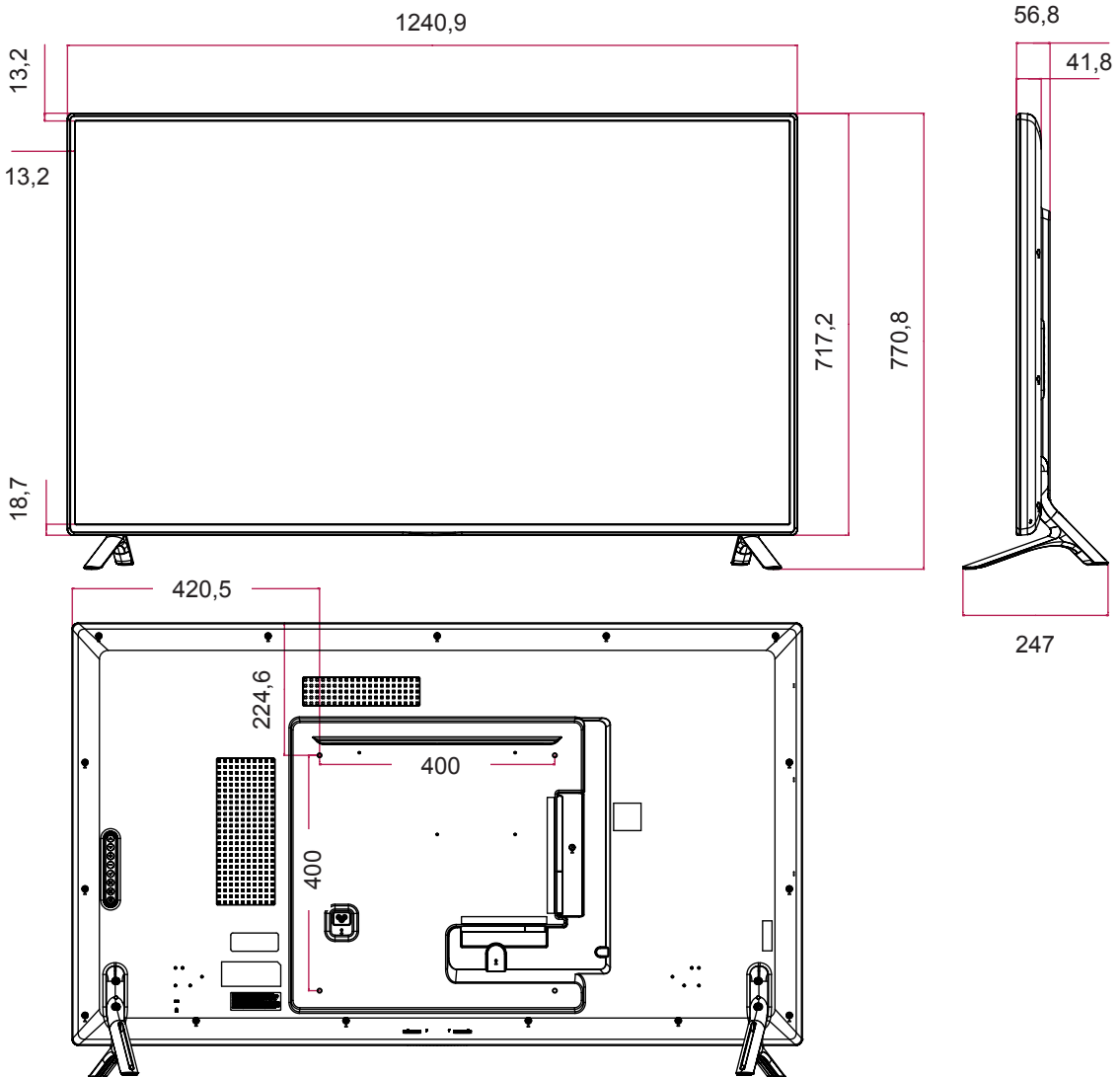

As especificações do produto acima indicadas podem ser alteradas sem aviso prévio devido à actualização das funções do produto.

Dimensões

As ilustrações deste manual podem ser diferentes do produto e acessórios reais. Consulte a secção "Montagem numa mesa" para obter informações sobre o tamanho dos parafusos.

(jednotka: mm)

65LS33A

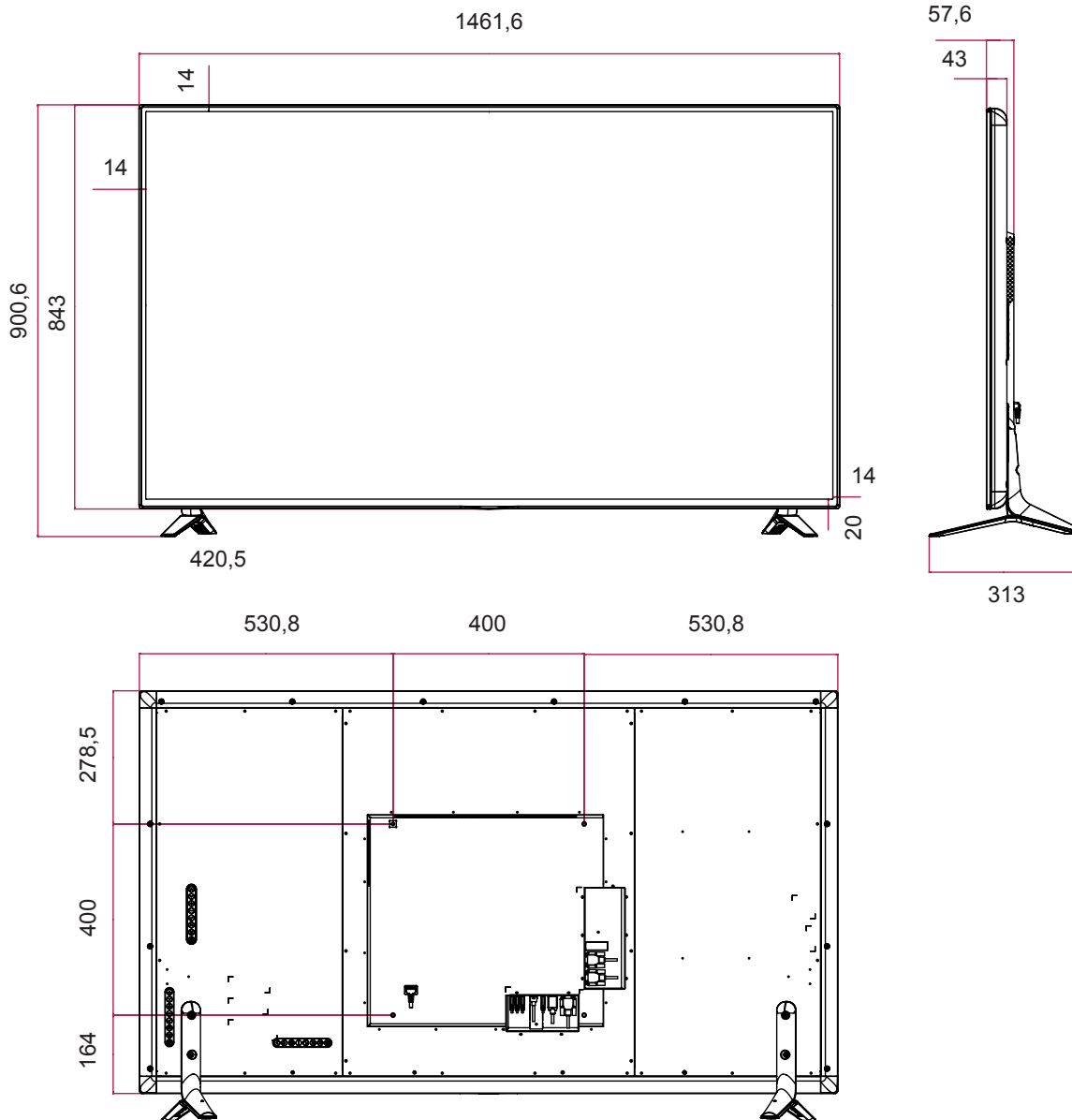

As especificações do produto acima indicadas podem ser alteradas sem aviso prévio devido à actualização das funções do produto.

Modo suportado RGB (PC)

Resolução	Frequência horizontal (kHz)	Frequência vertical (Hz)
720 x 400	31,468	70,8
640 x 480	31,469	59,94
800 x 600	37,879	60,317
1024 x 768	48,363	60
1280 x 720	44,772	59,855
1280 x 960	60	60
1152 x 864	57,717	59,934
1280 x 1024	63,981	60,02
1920 x 1080	67,5	60

Modo suportado HDMI (DTV)

Resolução	Frequência horizontal (kHz)	Frequência vertical (Hz)
480/60P	31,5	60
576/50P	31,25	50
720/50P	37,5	50
720/60P	45	60
1080/50i	28,1	50
1080/60i	33,75	60
1080/50P	56,25	50
1080/60P	67,5	60

Modo suportado HDMI

Resolução	Frequência horizontal (kHz)	Frequência vertical (Hz)
640 x 480	31,469	59,94
800 x 600	37,879	60,317
1024 x 768	48,363	60
1280 x 720	44,772	59,855
1366 x 768	47,7	60
1280 x 1024	63,981	60,02
1680 x 1050	65,290	59,954
1920 x 1080	67,5	60

! NOTA



- Resoluções de PC disponíveis como opção de etiqueta de entrada no modo de entrada RGB e HDMI: 640 x 480 / 60 Hz, 1280 x 720 / 60 Hz, 1920 x 1080 / 60 Hz e resoluções DTV: 480p, 720p, 1080p.

! NOTA

- Vertical frequency: To enable the user to watch the product display, screen image should be changed tens of times every second like a fluorescent lamp. The vertical frequency or refresh rate is the times of image display per second. The unit is Hz.
- Horizontal frequency: The horizontal interval is the time to display one vertical line. When 1 is divided by the horizontal interval, the number of horizontal lines displayed every second can be tabulated as the horizontal frequency. The unit is kHz.

CÓDIGOS DE IV

- Esta função não está disponível em todos os modelos.
- Dependendo do modelo, alguns códigos da tecla não são suportados.

Código (Hexa)	Função	NOTA
08	⏻ Power	BOTÃO C/R
0B	INPUT	BOTÃO C/R
C4	MONITOR ON	BOTÃO C/R
C5	MONITOR OFF	BOTÃO C/R
95	ENERGY SAVING (e2)	BOTÃO C/R
DC	3D	BOTÃO C/R
10 a 19	Tecla Numérica 0 a 9	BOTÃO C/R
32	1/a/A	BOTÃO C/R
2F	CLEAR	BOTÃO C/R
02	Volume  (+)	BOTÃO C/R
03	Volume  (-)	BOTÃO C/R
79	ARC	BOTÃO C/R
99	AUTO	BOTÃO C/R
09	MUTE	BOTÃO C/R
E0	BRIGHTNESS ^ (Page UP)	BOTÃO C/R
E1	BRIGHTNESS v (Page Down)	BOTÃO C/R
4D	PSM	BOTÃO C/R
AA	INFO ⓘ	BOTÃO C/R
5F	W.BAL	BOTÃO C/R
43	SETTINGS	BOTÃO C/R
40	Cima ▲	BOTÃO C/R
41	Baixo ▼	BOTÃO C/R
07	Esquerda ◀	BOTÃO C/R
06	Direita ▶	BOTÃO C/R
3F	S.MENU	BOTÃO C/R
44	OK	BOTÃO C/R
28	BACK	BOTÃO C/R
5B	EXIT	BOTÃO C/R
7E	 SimpleLink	BOTÃO C/R
7B	TILE	BOTÃO C/R
B1	■	BOTÃO C/R
B0	▶	BOTÃO C/R
BA		BOTÃO C/R
8F	◀◀	BOTÃO C/R
8E	▶▶	BOTÃO C/R
72	Tecla Vermelha (ID ON)	BOTÃO C/R
71	Tecla Verde (ID OFF)	BOTÃO C/R
63	Tecla Amarela	BOTÃO C/R
61	Tecla Azul	BOTÃO C/R

CONTROLE DE RS-232C

- Utilize este método para ligar vários produtos a um único PC. Pode controlar vários produtos de uma só vez, ligando-os a um único PC.
- No menu Opção, Definir ID deve estar entre 1 e 255 sem ser duplicada.

Ligação do cabo

Ligue o cabo RS-232C, conforme indicado na imagem.

- O protocolo RS-232C é utilizado para estabelecer comunicação entre o PC e o produto. Pode ligar ou desligar o produto, seleccionar uma fonte de entrada ou ajustar o menu OSD no PC.

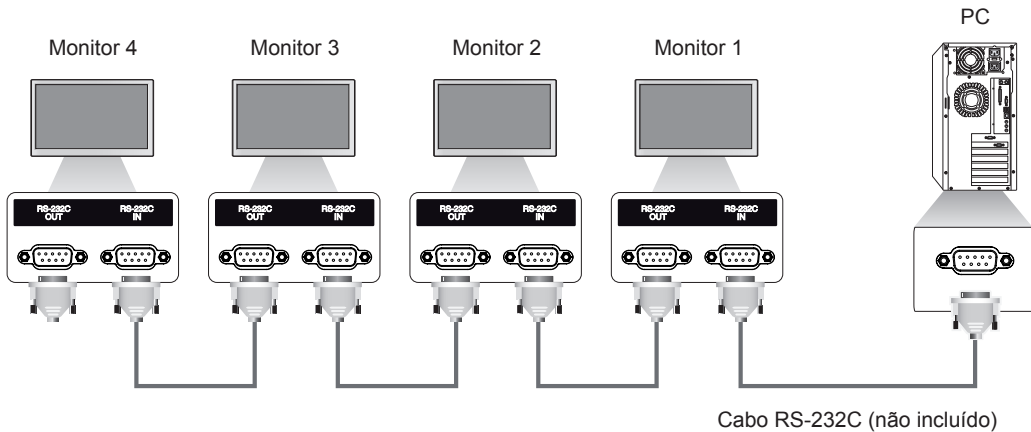

Configurações RS-232C

Configurações de 8 fios (Cabo RS-232C padrão)

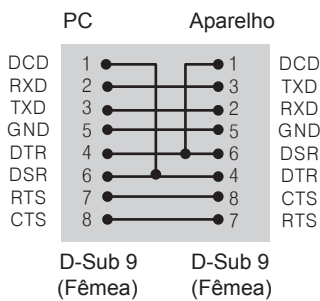

NOTA

- Nas ligações com configuração de 3 fios (não padrão), é possível usar ligações em série de IV.

Parâmetro de comunicação

- Taxa de transmissão: 9600 BPS
- Comprimento de dados: 8 bits
- Bit de paridade: nenhum
- Bit de paragem: 1 bit
- Controlo de fluxo: nenhum
- Código de comunicação: código ASCII
- Utilize um cabo transversal (inverso).

Lista de referência de comandos

		COMMAND		DATA (Hexadecimais)
		1	2	
01	Alimentação	k	a	00 a 01
02	Seleccionar entrada	x	b	Consultar [Seleccionar entrada]
03	Proporção	k	c	Consultar [Proporção]
04	Poupança de Energia	j	q	Consultar [Poupança de Energia]
05	Modo de imagem	d	x	Consultar [Modo de imagem]
06	Contraste	k	g	00 a 64
07	Luminosidade	k	h	00 a 64
08	Definição	k	k	00 a 64
09	Cor	k	i	00 a 64
10	Tonalidade	k	j	00 a 64
11	Temp. cor	x	u	00 a 64
12	Posição H	f	q	00 a 64
13	Posição V	f	r	00 a 64
14	Tamanho H	f	s	00 a 64
15	Configuração automática	j	u	01
16	Balanço	k	t	00 a 64
17	Modo de som	d	y	Consultar [Modo de som]
18	Sem som	k	e	00 a 01
19	Volume	k	f	00 a 64
20	Hora 1 (anos/ meses/ dias)	f	a	Consultar [Hora 1]
21	Hora 2 (horas/ minutos/ segundos)	f	x	Consultar [Hora 2]
22	Programação de hora de desligar	f	c	00 a 01
23	Programação de hora de ligar	f	b	00 a 01
24	Hora para desligar (modo/hora de repetição)	f	e	Consultar [Hora para desligar]
25	Hora para ligar (modo/hora de repetição)	f	d	Consultar [Hora para ligar]
26	Entrada da Hora para ligar	f	u	Consultar [Entrada da Hora para ligar]
27	Suspensão Autom.	m	n	00 a 01
28	Desligar automático	f	g	00 a 01
29	Idioma	f	i	Consultar [Idioma]
30	Método ISM	j	p	Consultar [Método ISM]
31	Reposição	f	k	00 a 02
32	Valor da temperatura	d	n	FF
33	Tecla	m	c	Consultar [Tecla]
34	Mostrar tempo decorrido	d	l	FF
35	Verificar N.º de série	f	y	FF
36	Versão do software	f	z	FF
37	Ganho de vermelhos do Balanço de brancos	j	m	00 a FE
38	Ganho de verdes do Balanço de brancos	j	n	00 a FE
39	Ganho de azuis do Balanço de brancos	j	o	00 a FE
40	Luz de fundo	m	g	00 a 64
41	Ecrã sem imagem	k	d	00 a 01

 **NOTA**

- Durante operações USB como Dvix ou EMF, nenhum comando, excepto Alimentação (k a) e Tecla (m c), é executado, sendo tratado como NG (No good - inválido).
- Dependendo do modelo, alguns comandos não são suportados.
- O comando "f f", que apresenta o estado de um determinado comando, não apresenta o OSD como resultado, para que seja compatível com o programa SuperSign.

Protocolo de transmissão/recepção

Transmission (Transmissão)

[Command1][Command2][][Set ID][][Data][Cr]

- * [Command1] Identifica as predefinições de fábrica e os modos de definições do utilizador.
- * [Command2] Controla os monitores.
- * [Set ID] Utilizada para seleccionar um aparelho que pretende controlar. Pode ser atribuída uma ID do produto exclusiva a cada produto, desde 1 a 255 (01H a FFH) nas Definições do menu OSD.
Seleccionar "00H" para a ID do produto permite o controlo simultâneo de todos os monitores ligados.
- * [Data] Transmite dados de comando.
A contagem de dados poderá aumentar consoante o comando.
- * [Cr] Mudança de linha. Corresponde a "0x0D" em código ASCII.
- * [] Espaço em branco. Corresponde a "0x20" em código ASCII.

Acknowledgement (Confirmação)

[Command2][][Set ID][][OK/NG][Data][x]

- * O produto transmite uma confirmação (ACK) com base neste formato quando recebe dados normais.
Neste momento, se os dados forem FF, indicará os dados de estado actuais. Se os dados estiverem no modo de escrita de dados, devolve os dados do PC.
- * Se um comando for enviado com a ID do produto "00" (=0x00), os dados são reflectidos em todos os monitores e não enviam qualquer confirmação (ACK).
- * Se o valor de dados "FF" for enviado no modo de controlo através de RS-232C, é possível verificar o valor de definição actual de uma função (apenas para algumas funções).
- * Alguns comandos poderão não ser suportados em alguns modelos.

01. Alimentação (Comando: k a)

Para ligar/desligar a alimentação do monitor.

Transmission

[k][a][][Set ID][][Data][Cr]

Data 00: desligado
01 : ligado

Acknowledgement

[a][][Set ID][][OK/NG][Data][x]

* O sinal Acknowledgement só será devidamente enviado quando o monitor estiver completamente ligado.

* Pode existir algum atraso entre os sinais Transmission e Acknowledgement.

04. Poupança de Energia (Comando: j q)

Para definir a função de Poupança de energia.

Transmission

[j][q][][Set ID][][Data][Cr]

Data 00: desligado
01: mínimo
02: médio
03. máximo
04: auto
05. Desligar imagem

Acknowledgement

[q][][Set ID][][OK/NG][Data][x]

** Dependendo do modelo, pode não ser suportado.

02. Seleccionar entrada (Comando: x b)

Para seleccionar a Fonte de entrada para o monitor.

Transmission

[x][b][][Set ID][][Data][Cr]

Data 60: RGB
90: HDMI (HDMI1) (DTV)
A0: HDMI (HDMI1) (PC)

Acknowledgement

[b][][Set ID][][OK/NG][Data][x]

* Dependendo do modelo, alguns sinais de entrada podem não ser suportados.

05. Modo de imagem (Comando: d x)

Para seleccionar o modo de imagem.

Transmission

[d][x][][Set ID][][Data][Cr]

Data 00: intenso
01: padrão
02. cinema
03. desporto
04: jogo
05: Expert 1
06: Expert 2
08: APS

Acknowledgement

[x][][Set ID][][OK/NG][Data][x]

03. Proporção (Comando: k c)

Permite ajustar o formato do ecrã.

Transmission

[k][c][][Set ID][][Data][Cr]

Data 01: 4:3
02: 16:9
04: Zoom (HDMI DTV)
09: só Scan (720p ou mais) (HDMI DTV)
10 a 1F: Zoom Cinema 1 a 16 (HDMI DTV)

* Dependendo do sinal de entrada, os tipos de entrada disponíveis podem diferir. Para obter mais informações, consulte a secção Proporção do manual de instruções.

* Dependendo da configuração de entrada do modelo, a proporção pode ser diferente.

Acknowledgement

[c][][Set ID][][OK/NG][Data][x]

06. Contraste (Comando: k g)

Para ajustar o contraste do ecrã.

Transmission

[k][g][][Set ID][][Data][Cr]

Data 00 a 64: contraste 0 a 100

Acknowledgement

[g][][Set ID][][OK/NG][Data][x]

07. Luminosidade (Comando: k h)

Para ajustar a luminosidade do ecrã.

Transmission

[k][h][][Set ID][][Data][Cr]

Data 00 a 64: luminosidade 0 a 100

Acknowledgement

[h][][Set ID][][OK/NG][Data][x]

08. Definição (Comando: k k)

Permite ajustar a definição do ecrã.

* Esta função está disponível apenas no modo de entrada AV/Componentes.

Transmission

[k][k][][Set ID][][Data][Cr]

Data 00 a 32: definição 0 a 50

Acknowledgement

[k][][Set ID][][OK/NG][Data][x]

09. Cor (Comando: k i)

Permite ajustar a cor do ecrã.

Transmission

[k][i][][Set ID][][Data][Cr]

Data 00 a 64: cor 0 a 100

Acknowledgement

[i][][Set ID][][OK/NG][Data][x]

10. Tonalidade (Comando: k j)

Permite ajustar a tonalidade do ecrã.

Transmission

[k][j][][Set ID][][Data][Cr]

Data 00 a 64: tonalidade R50 a G50

Acknowledgement

[j][][Set ID][][OK/NG][Data][x]

11. Temp. cor (Comando: x u)

Para ajustar a Temperatura de cor do ecrã.

Transmission

[x][u][][Set ID][][Data][Cr]

Data 00 a 64: quente 50 para frio 50

Acknowledgement

[u][][Set ID][][OK/NG][Data][x]

12. Posição H (Comando: f q)

Para ajustar a Posição horizontal do ecrã.

* Esta função está disponível apenas quando o Modo mosaico se encontra Desligado.

* A escala operacional varia consoante a resolução da entrada RGB.

(Apenas disponível para a entrada RGB-PC.)

Transmission

[f][q][][Set ID][][Data][Cr]

Data

00 a 64: mín. -50 (Esquerda) até máx. 50 (Direita)

Acknowledgement

[q][][Set ID][][OK/NG][Data][x]

13. Posição V (Comando: f r)

Para ajustar a Posição vertical do ecrã.
 * Esta função está disponível apenas quando o Modo mosaico se encontra Desligado.
 * A escala operacional varia consoante a resolução da entrada RGB.
 (Apenas disponível para a entrada RGB-PC.)

Transmission
 [f][r][][Set ID][][Data][Cr]

Data 00 a 64: mín. -50 (inferior) até no máx. 50 (superior)

Acknowledgement
 [r][][Set ID][][OK/NG][Data][x]

14. Tamanho H (Comando: f s)

Para ajustar o Tamanho horizontal do ecrã.
 * Esta função está disponível apenas quando o Modo mosaico se encontra Desligado.
 * A escala operacional varia consoante a resolução da entrada RGB.
 (Apenas disponível para a entrada RGB-PC.)

Transmission
 [f][s][][Set ID][][Data][Cr]

Data 00 - 64: mín. -50 (Reduzir) - máx. 50 (Expandir)

Acknowledgement
 [s][][Set ID][][OK/NG][Data][x]

15. Configuração automática (Comando: j u)

Para ajustar a posição e minimizar a vibração da imagem automaticamente.
 (Apenas disponível para a entrada RGB-PC.)

Transmission
 [j][u][][Set ID][][Data][Cr]

Data 01: aparelho

Acknowledgement
 [u][][Set ID][][OK/NG][Data][x]

16. Balanço (Comando: k t)

Para ajustar o balanço do som.

Transmission
 [k][t][][Set ID][][Data][Cr]

Data 00 a 64: esquerda 50 até direita 50

Acknowledgement
 [t][][Set ID][][OK/NG][Data][x]

17. Modo de som (Comando: d y)

Para seleccionar o Modo de som.

Transmission
 [d][y][][Set ID][][Data][Cr]

Data 01: padrão
 02: música
 03: cinema
 04: desporto
 05: jogo
 07: News

Acknowledgement
 [y][][Set ID][][OK/NG][Data][x]

18. Sem som (Comando: k e)

Para ligar/desligar a opção Sem som.

Transmission
 [k][e][][Set ID][][Data][Cr]

Data 00: sem som (som desligado)
 01: volume actual (som ligado)

Acknowledgement
 [e][][Set ID][][OK/NG][Data][x]

19. Volume (Comando: k f)

Para ajustar o volume de reprodução.

Transmission

[k][f][][Set ID][][Data][Cr]

Data 00 a 64: volume 0 a 100

Acknowledgement

[f][][Set ID][][OK/NG][Data][x]

20. Hora 1 (anos/ meses/ dias) (Comando: f a)

Para definir os valores de Hora 1 (anos/meses/dias).

Transmission

[f][a][][Set ID][][Data1][][Data2][][Data3][Cr]

Data1 00 a 1E: 2010 a 2040

Data2 01 a 0C: Janeiro a Dezembro

Data3 01 a 1F: 1 a 31

* Introduza "fa [Set ID] ff" para verificar os valores de Hora 1 (anos/meses/dias).

Acknowledgement

[a][][Set ID][][OK/NG][Data1][Data2][Data3][x]

21. Hora 2 (horas/ minutos/ segundos) (Comando: f x)

Para definir os valores de Hora 2 (horas/minutos/ segundos).

Transmission

[f][x][][Set ID][][Data1][][Data2][][Data3][Cr]

Data1 00 a 17: 00 a 23 horas

Data2 00 a 3B: 00 a 59 minutos

Data3 00 a 3B: 00 a 59 segundos

* Introduza "fx [Set ID] ff" para verificar os valores de Hora 2 (horas/minutos/segundos).

** Este comando só funciona se a opção Hora 1 (anos/meses/dias) tiver sido definida anteriormente.

Acknowledgement

[x][][Set ID][][OK/NG][Data1][Data2][Data3][x]

22. Programação de hora de desligar (Comando: f c)

Activa/desactiva a programação da hora de desligar.

Transmission

[f][c][][Set ID][][Data][Cr]

Data 00: desligado

01 : ligado

Acknowledgement

[c][][Set ID][][OK/NG][Data][x]

23. Programação de hora de ligar (Comando: f b)

Activa/desactiva a programação da hora de ligar.

Transmission

[f][b][][Set ID][][Data][Cr]

Data 00: desligado

01 : ligado

Acknowledgement

[b][][Set ID][][OK/NG][Data][x]

24. Hora para desligar (modo/hora de repetição) (Comando: f e)

Para definir a função Hora para desligar (modo/hora de repetição).

Transmission

[f][e][][Set ID][][Data1][][Data2][][Data3][Cr]

Data1

1. F1 a F7 (ler dados)

F1: ler os dados da 1.^a Hora para desligar

F2: ler os dados da 2.^a Hora para desligar

F3: ler os dados da 3.^a Hora para desligar

F4: ler os dados da 4.^a Hora para desligar

F5: ler os dados da 5.^a Hora para desligar

F6: ler os dados da 6.^a Hora para desligar

F7: ler os dados da 7.^a Hora para desligar

2. E1 - E7 (apagar um índice), E0 (apagar todos os índices)

E0: eliminar todos os dados da Hora para desligar

E1: eliminar os dados da 1.^a Hora para desligar

E2: eliminar os dados da 2.^a Hora para desligar

E3: eliminar os dados da 3.^a Hora para desligar

E4: eliminar os dados da 4.^a Hora para desligar

E5: eliminar os dados da 5.^a Hora para desligar

E6: eliminar os dados da 6.^a Hora para desligar

E7: eliminar os dados da 7.^a Hora para desligar

3. 01 a 0C (define o dia da semana para a Hora para desligar)

01: uma vez

02: diariam.

03: de segunda a sexta-feira

04: de segunda a sábado

05: de sábado a domingo

06. domingo

07. segunda-feira

08. terça-feira

09. quarta-feira

0A. quinta-feira

0B. sexta-feira

0C. sábado

Data2 00 a 17: 00 a 23 horas

Data3 00 a 3B: 00 a 59 minutos

* Para ler ou eliminar a lista Hora para desligar, defina FFH para os campos [Data2] e [Data3].

(Exemplo 1: fe 01 f1 ff ff - Ler os dados da 1.^a Hora para desligar.)

(Exemplo 2: fe 01 e1 ff ff - Eliminar os dados da 1.^a Hora para desligar.)

(Exemplo 3: fe 01 04 02 03 - Definir a Hora para desligar como "de segunda a sábado, 02:03".)

* Esta função é suportada apenas quando as funções Hora 1 (anos/meses/dias) e Hora 2 (horas/minutos/segundos) estiverem definidas.

Acknowledgement

[e][][Set ID][][OK/NG][Data1][Data2][Data3][x]

25. Hora para ligar (modo/hora de repetição) (Comando: f d)

Para definir a função Hora para ligar (modo/hora de repetição).

Transmission

[f][d][][Set ID][][Data1][][Data2][][Data3][Cr]

Data1

1. F1 a F7 (ler dados)

F1: ler os dados da 1.^a Hora para ligar

F2: ler os dados da 2.^a Hora para ligar

F3: ler os dados da 3.^a Hora para ligar

F4: ler os dados da 4.^a Hora para ligar

F5: ler os dados da 5.^a Hora para ligar

F6: ler os dados da 6.^a Hora para ligar

F7: ler os dados da 7.^a Hora para ligar

2. E1 - E7 (apagar um índice), E0 (apagar todos os índices)

E0: eliminar todos os dados da Hora para ligar

E1: eliminar os dados da 1.^a Hora para ligar

E2: eliminar os dados da 2.^a Hora para ligar

E3: eliminar os dados da 3.^a Hora para ligar

E4: eliminar os dados da 4.^a Hora para ligar

E5: eliminar os dados da 5.^a Hora para ligar

E6: eliminar os dados da 6.^a Hora para ligar

E7: eliminar os dados da 7.^a Hora para ligar

3. 01 a 0C (define o dia da semana para a Hora para ligar)

01: uma vez

02: diariam.

03: de segunda a sexta-feira

04: de segunda a sábado

05: de sábado a domingo

06. domingo

07. segunda-feira

08. terça-feira

09. quarta-feira

0A. quinta-feira

0B. sexta-feira

0C. sábado

Data2 00 a 17: 00 a 23 horas

Data3 00 a 3B: 00 a 59 minutos

* Para ler ou eliminar a lista Hora para desligar, defina FFH para os campos [Data2] e [Data3].

(Exemplo 1: fd 01 f1 ff ff - Ler os dados da 1.^a Hora para ligar.)

(Exemplo 2: fd 01 e1 ff ff - Eliminar os dados da 1.^a Hora para ligar.)

(Exemplo 3: fd 01 04 02 03 - Definir a Hora para ligar como "de segunda a sábado, 02:03".)

* Esta função é suportada apenas quando as funções Hora 1 (anos/meses/dias) e Hora 2 (horas/minutos/segundos) estiverem definidas.

Acknowledgement

[d][][Set ID][][OK/NG][Data1][Data2][Data3][x]

26. Entrada da Hora para ligar (Comando: f u)

Adiciona uma nova entrada de programação ao seleccionar a entrada da definição actual da hora de ligar.

Transmission

[f][u][][Set ID][][Data1][Cr]

[f][u][][Set ID][][Data1][Data2][Cr]

Data (adicionar agenda)

60: RGB

90: HDMI (HDMI1)

Data1 (alterar agenda)

1: F1 a F7 (ler dados)

F1: seleccionar a 1.^a entrada de agenda

F2: seleccionar a 2.^a entrada de agenda

F3: seleccionar a 3.^a entrada de agenda

F4: seleccionar a 4.^a entrada de agenda

F5: seleccionar a 5.^a entrada de agenda

F6: seleccionar a 6.^a entrada de agenda

F7: seleccionar a 7.^a entrada de agenda

Data2

1: FF (ler dados)

* Para ler a entrada de agenda, introduza o valor

FFH para o campo [Data2].

Se não existir uma agenda disponível para [Data1] quando tentar aceder ou alterar os dados da agenda, será apresentado o texto NG e a operação falha.

(Exemplo 1: fu 01 60 - Move cada entrada de agenda uma fila para baixo e guarda a 1.^a entrada no modo RGB.)

(Exemplo 2: fu 01 f1 ff - Ler a 1.^a entrada de agenda.)

* Esta função é suportada apenas quando as funções Hora 1 (anos/meses/dias), Hora 2 (horas/minutos/segundos) e Hora para ligar (modo/hora de repetição) estiverem definidas.

** Dependendo do modelo, pode não ser suportado.

Acknowledgement

[u][][Set ID][][OK/NG][Data][x]

[u][][Set ID][][OK/NG][Data1][Data2][x]

27. Suspensão Autom. (Comando: m n)

Para definir a função Standby automático.

Transmission

[m][n][][Set ID][][Data][Cr]

Data 00: desligado (não desliga após 4 horas)

01: 4 horas (desliga após 4 horas)

02: 6 horas (desliga após 6 horas)

03: 8 horas (desliga após 8 horas)

Acknowledgement

[n][][Set ID][][OK/NG][Data][x]

28. Desligar automático (Comando: f g)

Permite definir a função Desligar automático.

Transmission

[f][g][][Set ID][][Data][Cr]

Data 00: desligado (não desliga após 15 minutos)

01: 15 min. (desliga após 15 minutos)

Acknowledgement

[g][][Set ID][][OK/NG][Data][x]

29. Idioma (Comando: f i)

Para definir o idioma da OSD.

Transmission

[f][i][][Set ID][][Data][Cr]

Data 00: checo

01: dinamarquês

02: alemão

03: inglês

04: espanhol (UE)

05: grego

06: francês

07: italiano

08: holandês

09: norueguês

0A: português

0B: português (BR)

0C: russo

0D: finlandês

0E: sueco

0F: coreano

10: chinês (mandarim)

11: chinês Yue (cantonês)

Acknowledgement

[i][][Set ID][][OK/NG][Data][x]

30. Método ISM (Comando: j p)

Para seleccionar o método ISM, de forma a evitar que um resquício de imagem fixa no ecrã.

Transmission

[j][p][][Set ID][][Data][Cr]

Data 08: normal

20: Color wash

Acknowledgement

[p][][Set ID][][OK/NG][Data][x]

31. Reposição (Comando: f k)

Para executar a reposição das funções de Imagem, Ecrã, Áudio ou as Definições de fábrica. (A função Restaurar o ecrã só pode ser efectuada no modo de entrada RGB.)

```
Transmission
[f][k][ ][Set ID][ ][Data][Cr]
```

Data 00: repor imagem
01 : repor ecrã
02 : repor definições de fábrica

```
Acknowledgement
[k][ ][Set ID][ ][OK/NG][Data][x]
```

32. Valor da temperatura (Comando: d n)

Para verificar o valor da temperatura interior.

```
Transmission
[d][n][ ][Set ID][ ][Data][Cr]
```

Data FF: verificar o estado

```
Acknowledgement
[n][ ][Set ID][ ][OK/NG][Data][x]
[n][ ][Set ID][ ][OK/NG][Data1][Data2][Data3][x]
```

* A temperatura é apresentada em hexadecimais.

33. Tecla (Comando: m c)

Para enviar um código da tecla do controlo remoto de infravermelhos.

```
Transmission
[m][c][ ][Set ID][ ][Data][Cr]
```

Data IR_KEY_CODE

```
Acknowledgement
[c][ ][Set ID][ ][OK/NG][Data][x]
```

Para obter um código da tecla, consulte o Código de IV.

* Dependendo do modelo, alguns códigos da tecla não são suportados.

34. Mostrar tempo decorrido (Comando: d l)

Para verificar o tempo decorrido no painel.

```
Transmission
[d][l][ ][Set ID][ ][Data][Cr]
```

Data FF: ler o estado

```
Acknowledgement
[l][ ][Set ID][ ][OK/NG][Data][x]
```

* Dados decorridos significam horas utilizadas em hexadecimais.

35. Verificar N.º de série (Comando: f y)

Para verificar os números de série.

```
Transmission
[f][y][ ][Set ID][ ][Data][Cr]
```

Data FF: verificar o número de série do produto

```
Acknowledgement
[y][ ][Set ID][ ][OK/NG][Data][x]
```

* Os dados são código ASCII.

36. Versão do software (Comando: f z)

Para verificar a versão do software.

```
Transmission
[f][z][ ][Set ID][ ][Data][Cr]
```

Data FF: verificar a versão do software

```
Acknowledgement
[z][ ][Set ID][ ][OK/NG][Data][x]
```

37. Ganho de vermelhos do Balanço de brancos (Comando: j m)

Para ajustar o Ganho de vermelhos do Balanço de brancos.

Transmission

[j][m][][Set ID][][Data][Cr]

Data 00 a FE: ganho de vermelhos entre 0 e 254

Acknowledgement

[m][][Set ID][][OK/NG][Data][x]

38. Ganho de verdes do Balanço de brancos (Comando: j n)

Para ajustar o Ganho de verdes do Balanço de brancos.

Transmission

[j][n][][Set ID][][Data][Cr]

Data 00 to FE: ganho de verdes entre 0 e 254

Acknowledgement

[n][][Set ID][][OK/NG][Data][x]

39. Ganho de azuis do Balanço de brancos (Comando: j o)

Para ajustar o Ganho de azuis do Balanço de brancos.

Transmission

[j][o][][Set ID][][Data][Cr]

Data 00 to FE: ganho de azuis entre 0 e 254

Acknowledgement

[o][][Set ID][][OK/NG][Data][x]

40. Luz de fundo (Comando: m g)

Para ajustar a luz de fundo do ecrã.

Transmission

[m][g][][Set ID][][Data][Cr]

Data 00 a 64: luz de fundo entre 0 e 100

Acknowledgement

[g][][Set ID][][OK/NG][Data][x]

** Dependendo do modelo, pode não ser suportado.

41. Ecrã sem imagem (Comando: k d)

Liga ou desliga o ecrã.

Transmissão

[k][d][][Set ID][][Data][Cr]

Data 00: liga o ecrã.

01: desliga o ecrã.

Confirmação

[d][][Set ID][][OK/NG][Data][x]



LG

Life's Good



NOTA

- A ENERGY STAR (EPA) não é suportada no modelo 65LS33A.

ENERGY STAR is a set of power-saving guidelines issued by the U.S. Environmental Protection Agency(EPA).



As an ENERGY STAR Partner LGE U. S. A.,Inc. has determined that this product meets the ENERGY STAR guidelines for energy efficiency. Refer to ENERGYSTAR.gov for more information on the ENERGY STAR program.

Certifique-se de que lê as Precauções de segurança antes de utilizar o equipamento. Mantenha o manual do utilizador (CD) num local acessível para referência futura. O modelo e o número de série do equipamento situam-se na parte posterior e num lado do equipamento. Grave-o em baixo no caso de necessitar de assistência.

MODELO _____

N.º DE SÉRIE _____

Para obter o código fonte incluído neste produto ao abrigo da GPL, LGPL, MPL e outras licenças de código aberto visite <http://opensource.lge.com> .

Além do código fonte, pode transferir todas as condições da licença referidas, renúncias de garantia e avisos de direitos de autor. A LG Electronics também irá fornecer-lhe um código aberto em CD-ROM por um valor que cobre as despesas de distribuição, como os custos do suporte, envio e processamento, mediante pedido por e-mail para opensource@lge.com. Esta oferta é válida por 3 (três) anos a partir da data de aquisição do produto.

AVISO – Este é um produto de classe A. Em ambientes domésticos este produto pode provocar rádio interferência, devendo neste caso o utilizador tomar as medidas adequadas.

O ruído temporário é normal durante a activação e desactivação deste dispositivo.