



РУКОВОДСТВО ПОЛЬЗОВАТЕЛЯ

Кронштейн для настенного крепления, с возможностью регулировки наклона

Перед началом установки изделия внимательно ознакомьтесь с данным руководством. Сохраните руководство пользователя для использования в будущем.

LSW640B

www.lg.com



Компонент

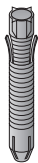

Настенное анкерное крепление
8 шт.

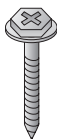

Винт для настенного крепления
10 шт.



Руководство пользователя



Направляющая втулка
4 шт.



Винт для направляющей втулки
4 шт.



Защитная прокладка телевизора
4 шт.



Инструкции по технике безопасности

Прочитайте эти инструкции.
Храните эти инструкции.
Обращайте внимание на все предупреждения.
Следуйте всем указаниям.



Предупреждение

Все операции по настенному креплению должны выполняться только квалифицированными и опытными специалистами, назначенными продавцом.

Самостоятельная установка изделия крайне опасна и может привести к повреждению имущества или травмам.

При необходимости перемещения или замены настенного крепления обращайтесь к квалифицированным и опытным специалистам.

Установка требует особых навыков, а самостоятельное перемещение или установка изделия может представлять серьезную угрозу безопасности.

При установке настенного крепления не вешайте кабель питания или передачи сигнала на задней стороне телевизора.

Кабель может быть поврежден, что в свою очередь может привести к пожару, поражению электрическим током или повреждению изделия.

Не устанавливайте изделие там, где его вес не может быть выдержан.

Если прочность стены недостаточна, то изделие может упасть и стать причиной травмы.

После установки настенного крепления не следует на нем висеть или подвергать его ударам.

Изделие может упасть и привести к травме.



Внимание!

Устанавливайте изделие строго в соответствии с указаниями в руководстве пользователя.

Если при установке изделия не будут соблюдены указания, приведенные в руководстве пользователя, то это может стать причиной серьезной травмы или повреждения изделия.

Перед установкой изучите материал, из которого сделана стена, при наличии подходящих условий используйте входящие в комплект усиленные дюбели и винты.

Если использовать не предназначенные для этого дюбели или винты, крепление может не выдержать вес изделия, что может представлять угрозу безопасности.

Не протирайте изделие влажной тканью и не используйте нагреватели или увлажнители воздуха под местом установки изделия.

Если в изделие попадет жидкость или влага, или оно будет подвержено воздействию высокой температуры, это может вызвать пожар, поражение электрическим током или неисправность изделия.

Перед установкой изделия извлеките шнур питания из розетки.

При установке подключенного к сети изделия может произойти поражение электрическим током или пожар.

Не допускайте, чтобы видеоразъемы, подключенные к дисплею, были плотно прижаты к стене. В случае необходимости используйте угловые переходники, входящие в комплект поставки.

Используйте только те аксессуары, которые разрешены производителем.

Для установки изделия или регулировки высоты изделия после его установки следует привлечь 2 человек.

Попытка выполнить эти операции в одиночку может привести к падению изделия, травме или повреждению изделия.

При сверлении отверстий в стене всегда пользуйтесь дюбелями и сверлом надлежащего диаметра. Кроме того, следует соблюдать специальные указания в отношении глубины отверстия.

Если изделие установлено без соблюдения определенных требований, то оно может потерять устойчивость и представлять угрозу безопасности.

Не устанавливайте изделие рядом с объектом, который может вызывать вибрацию.

Рядом с местом установки не должно быть кабелей высокого напряжения или других источников напряжения.

Не устанавливайте изделие голыми руками. Всегда пользуйтесь рабочими перчатками.

Это может вызвать травмы.



Перед установкой

- * Не используйте данное изделие для других целей, помимо монтажа дисплея на стене.
- * При установке/использовании настенного крепления соблюдайте осторожность, чтобы предотвратить повреждение изделия и избежать несчастных случаев.
- * Если вы не смогли полностью прочесть и понять руководство по установке, не устанавливайте изделие и обратитесь к своему дилеру, который пришлет специалиста для установки изделия.
- * Если вы не являетесь специалистом по установке, но имеете опыт в сфере механики или строительства, это поможет вам полностью разобраться в содержании руководства и установить изделие.
- * Данное изделие предназначено для крепления на стенах со стандартным расстоянием между балками.
- * Располагайте винты для крепления на стене так, чтобы они находились по центру между балками. Рекомендуется использовать отдельное устройство для обнаружения балок.
- * Крепите изделие только к вертикальной стене.
- Изготовитель не несет ответственность за установку изделия на нестандартные стены или потолок.
- * Храните входящие в комплект аксессуары в местах, недоступных для детей, поскольку аксессуары могут представлять угрозу безопасности, включая удушье от проглатывания деталей.
- * Убедитесь в том, что винты надежно закреплены в стене, но не перетягивайте их.
- * Ни в коем случае не крепите телевизор, вес которого превышает предельные ограничения для настенного крепления.
- * Во время установки используйте инструменты с осторожностью, чтобы избежать несчастных случаев или повреждения устройства.



Порядок установки

- Необходимые инструменты: крестовая отвертка (ручная или моторизованная), сверло Ø4 мм по дереву или стали / уровень / устройство для обнаружения балок / электродрель. Кроме того, может понадобиться торцевой ключ 8 мм или сверло диаметром 8 мм для бетона.
- Фактическое изделие может отличаться от рисунков в данном руководстве.
- Если длина диагонали телевизора составляет 182 см и более, перед установкой телевизора с кронштейном для настенного крепления, проконсультируйтесь со специалистом.

1 Крепление монтажного кронштейна к телевизору

- Если при установке направляющей втулки винты не затягиваются полностью, проверьте монтажную длину винтов и обратитесь к руководству по техническому обслуживанию.

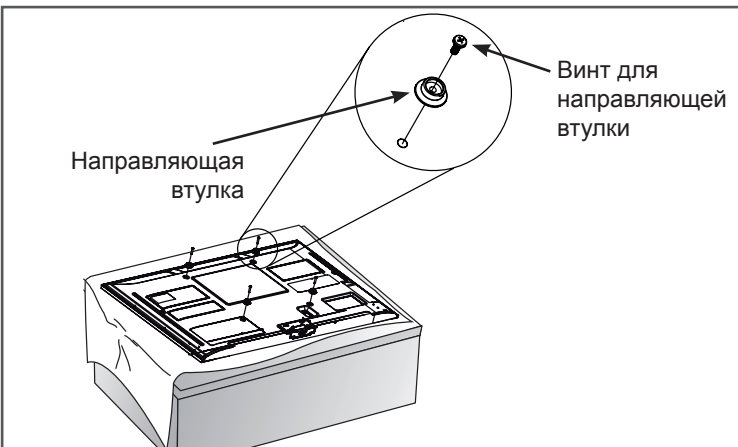

<Порядок действий>

1. Проверьте, не установлены ли винты в монтажные отверстия дисплея. Если установлены, удалите их.
2. Установите направляющие втулки в телевизор, затянув винты, как показано на рисунке. Для затяжки винтов используйте крестовую отвертку (ручную или моторизованную). Затяните каждый винт так, чтобы телевизор, направляющая втулка и винт были полностью прижаты друг к другу.

2 Установка на кирпичную стену

Следуйте приведенным ниже инструкциям.

- Проверьте материал и толщину стены.
- При установке изделия на стену, материал которой неизвестен, установите изделие таким образом, чтобы каждая точка фиксации винта выдерживала тяговое усилие до 70 кгс (686 Н) и усилие сдвига, равное 100 кгс (980 Н) или более.

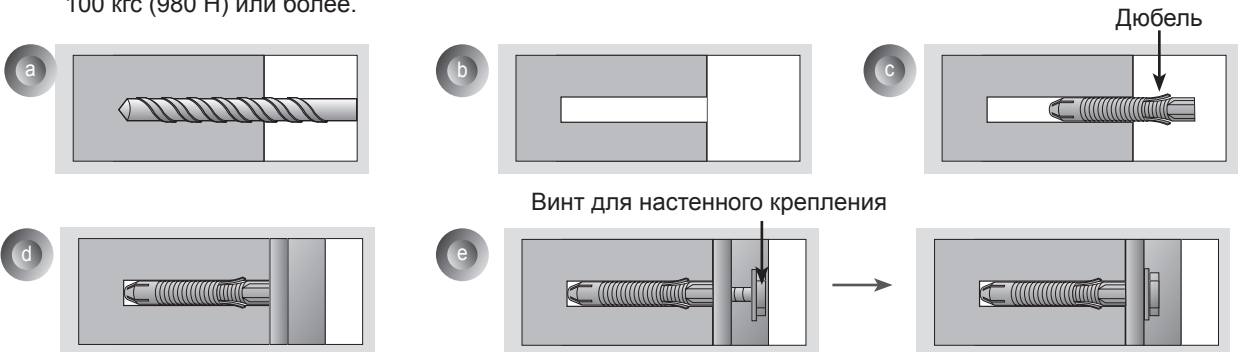

- Используйте сверло Ø8 мм для бетона и отбойный молоток (перфоратор).
- a. Используя сверло Ø8 мм, просверлите отверстие для анкерного крепления глубиной 80-100 мм.
- b. Очистите просверленное отверстие.
- c. Вставьте укрепленное анкерное крепление в отверстие. Чтобы вставить анкерное крепление в отверстие, используйте молоток.
- d. Закрепите настенное крепление на стене, выровняв его по готовым отверстиям, и определите угол так, чтобы регулировочный элемент был направлен вверх.
- e. Сопоставьте винт настенного крепления с отверстием и зафиксируйте. Затем, закрепите винты, усилие затяжки 45 кгс/см - 60 кгс/см.

Установка настенного крепления

<Установка на кирпичную стену>

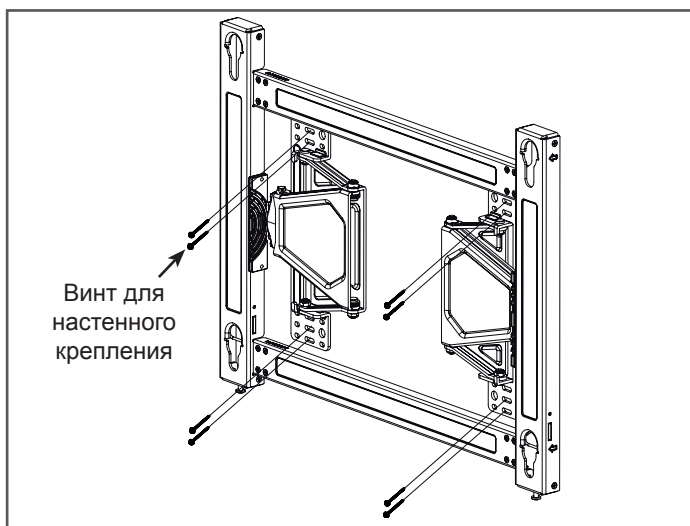

- Если невозможно использовать указанные отверстия под болты, используйте ближайшие. Не удаляйтесь от указанной позиции больше, чем на 2 отверстия.
- Прикрепите правую и левую стороны с использованием двух болтов на каждую сторону.
- Для затяжки винтов используйте крестовую отвертку (ручную или моторизованную) или 8-миллиметровый ключ. Затяните каждый винт так, чтобы телевизор, направляющая втулка и винт были полностью прижаты друг к другу.

<Установка на деревянные балки>

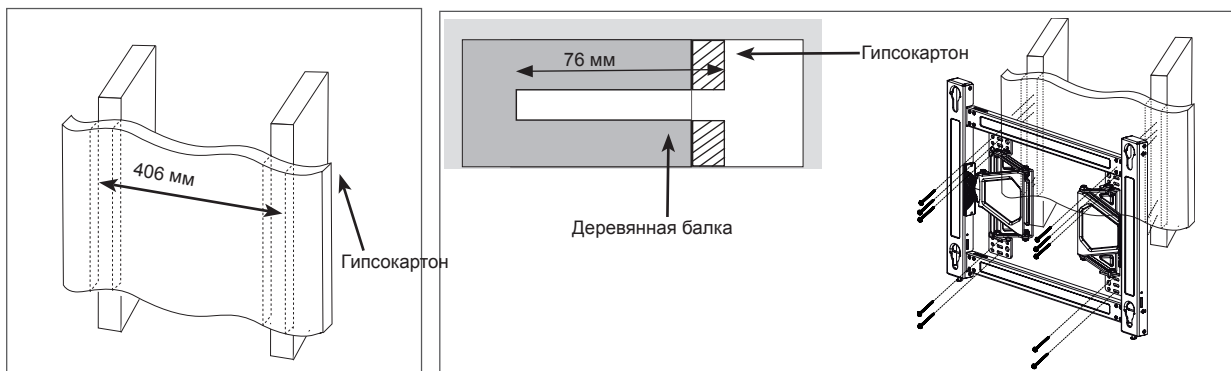

- а. Используя устройство для обнаружения балок, найдите и отметьте центры балок в стене.
- б. После выравнивания настенного кронштейна на стене, отметьте положение винта там, где определен центр балки, а затем снимите настенный кронштейн.
- в. Используйте уровень для проверки выравнивания отметок для винтов.
- г. Используйте сверло по дереву $\varnothing 4$ мм и просверлите отверстия глубиной 76 мм и более в тех местах, где на стене отмечено положение винтов для настенного крепления.
- е. Очистите просверленное отверстие.
- ф. Затяните винты для настенного кронштейна в просверленном отверстии.
 - В это время затяните винт так, чтобы настенный кронштейн и винт были плотно прижаты друг к другу и к стене. Будьте осторожны, при затяжке с чрезмерным усилием, - гипсокартон может быть поврежден.
 - Для затяжки винта используйте крестовую отвертку (ручную или моторизованную) или 8-миллиметровый ключ.

4

Прикрепление кронштейна к телевизору

- Для установки изделия следует привлечь 2 - х и более человек.

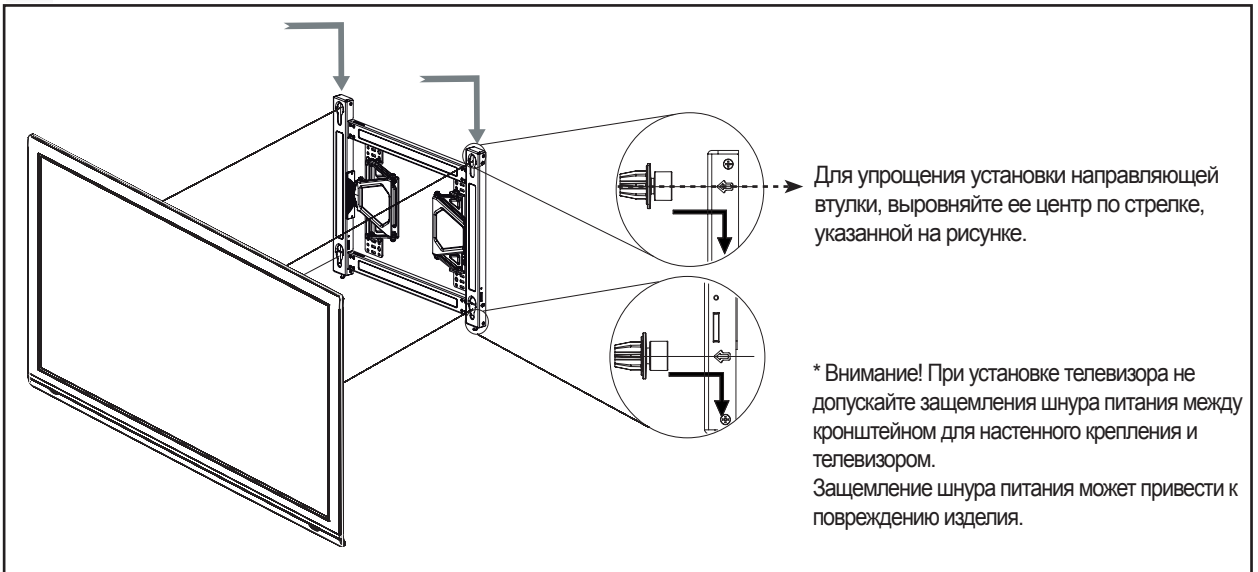

1. После прикрепления направляющих втулок к телевизору, повесьте его на кронштейн для настенного крепления в направлении, указанном стрелками. Сначала закрепите нижнюю часть, затем слегка приподнимите телевизор и прикрепите верхнюю часть.

→ Потяните за нижнюю часть телевизора, и убедитесь в том, что он надежно закреплен.

→ При установке изделия с динамиком необходимо держать и поднимать изделие, а не динамик.

5

Установка стопорных пружин

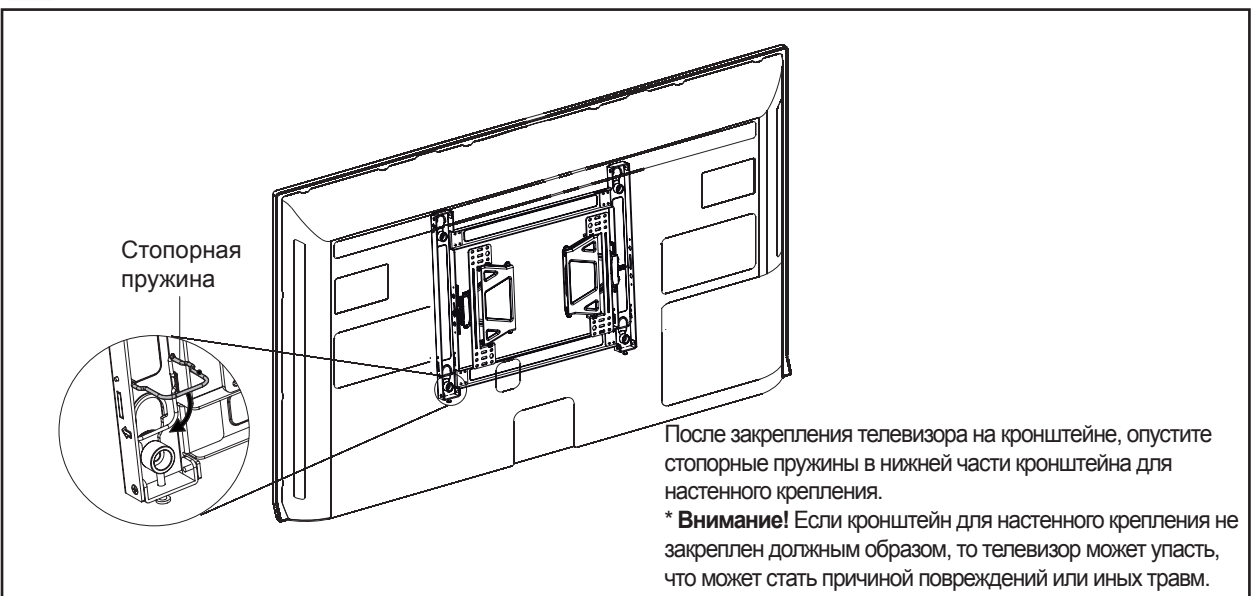

6

Выравнивание по горизонтали

-Если изделие наклоняется в одну сторону, отрегулируйте наклон с помощью болта. Наклон изделия изменяется в соответствии с направлением вращения болта.

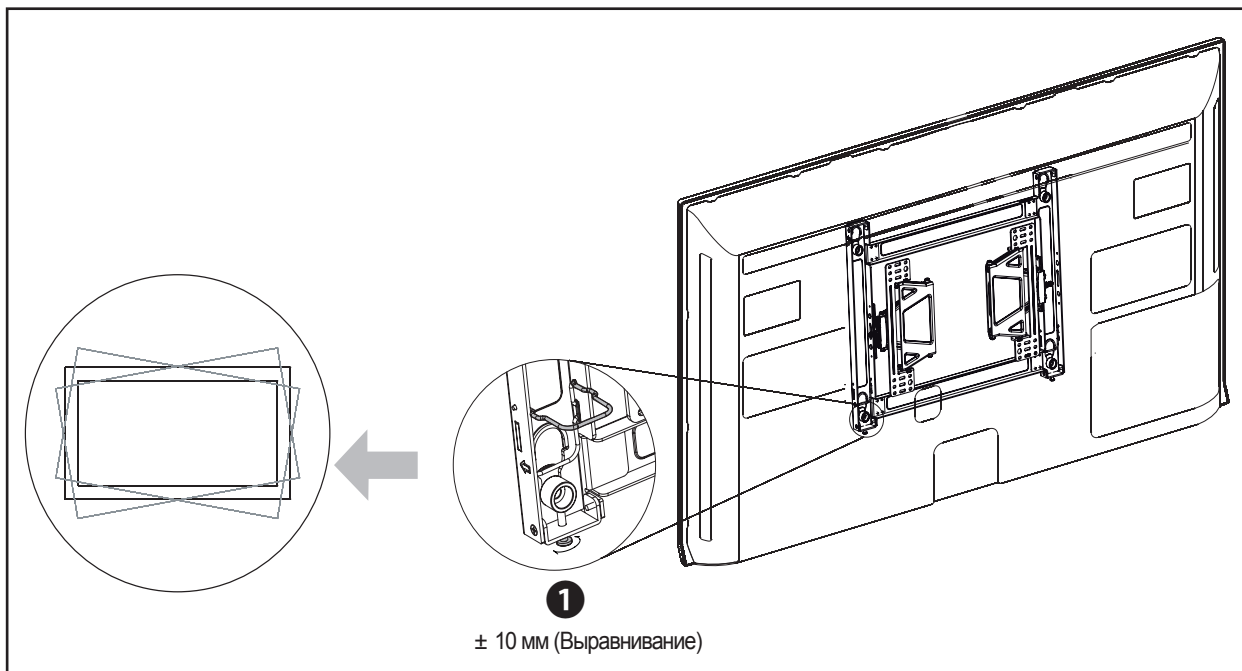

7 Регулировка угла наклона

- После установки и настройки можно отрегулировать угол наклона.
- При регулировке угла наклона, осторожно держите изделие обеими руками, чтобы избежать повреждения изделия или стены.

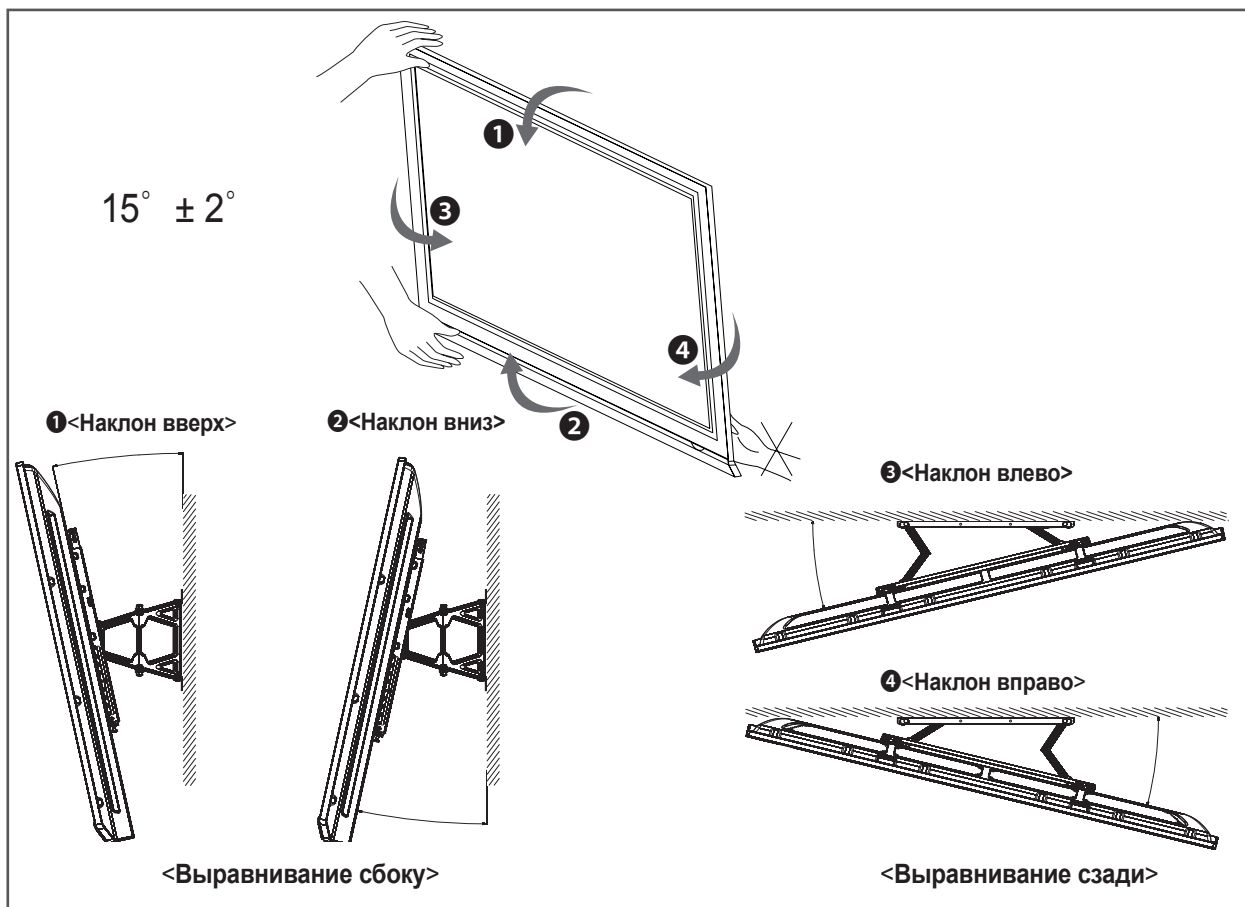

- Не все модели ТВ имеют функцию регулировки угла наклона.
- При регулировке угла наклона телевизора, используйте обе руки. В процессе этого не держитесь руками за заднюю сторону телевизора или настенное крепление. Это может привести к травме.
- При регулировке угла наклона **1234** используйте обе руки и медленно наклоняйте телевизор.

8 Размещение кабеля и защитной прокладки

- Закрепите кабели, как показано на рисунке. Используйте специальный кабельный бандаж, чтобы скрепить все кабели вместе.
- Закрепите защитные прокладки телевизора, для смягчения ударного воздействия между стеной и телевизором, как показано на рисунке.

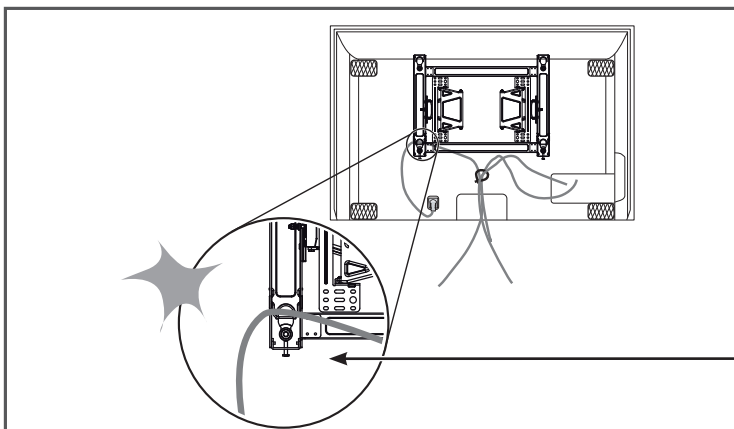

Избегайте перегибов кабеля питания и других кабелей в просвете между настенным креплением и стеной.

Технические характеристики

[Единица измерения: мм]

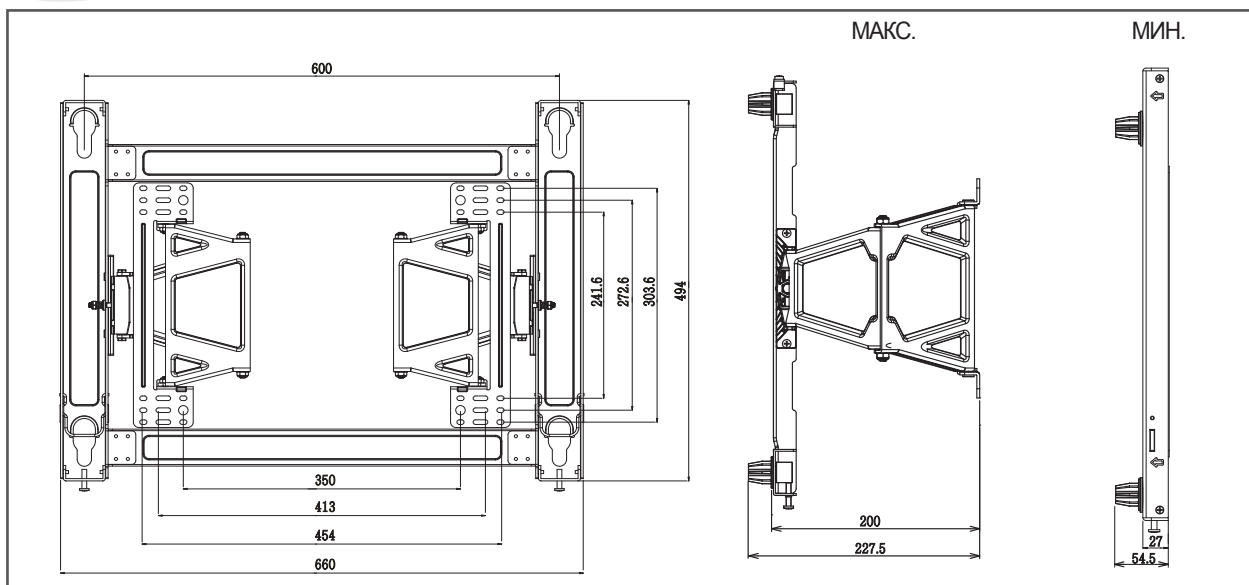

МОДЕЛИ	LSW640B
Ширина (мм)	660
Высота (мм)	494
Глубина (мм)	27
Вес (кг)	7,9
Вес в упаковке (кг)	9,1
Характеристики настенного крепления по стандарту VESA	600X400
Максимальная нагрузка (кг)	75



Модель и серийный номер продукта расположены на его тыльной стороне. Запишите указанные ниже данные на случай, если потребуется техническое обслуживание.

МОДЕЛЬ _____

СЕРИЙНЫЙ НОМЕР _____

Поддерживаемые дисплеи

(Для получения информации по совместимым моделям обратитесь к продавцу или руководству пользователя телевизора).