

# INSTRUKCJA OBSŁUGI

# MONITOR SIGNAGE

Przed rozpoczęciem korzystania z urządzenia należy uważnie przeczytać instrukcję obsługi. Po przeczytaniu warto ją zachować do dalszego wykorzystania.

## MODELE MONITORÓW SIGNAGE

32LS33A	42LS35A
42LS33A	47LS35A
47LS33A	55LS35A
55LS33A	
65LS33A	

# SPIS TREŚCI

## 3 LICENCJE

## 4 MONTAŻ I PRZYGOTOWANIE DO PRACY

- 4 Rozpakowywanie
- 5 Dodatkowe akcesoria
- 6 Części i przyciski
- 7 Podłączanie podstawy
- 8 Podłączanie głośników
- 9 Korzystanie z odbiornika podczerwieni
- 9 Układ pionowy
- 10 Montaż na ścianie

## 12 PILOT ZDALNEGO STEROWANIA

## 14 PODŁĄCZANIE

- 15 Połączenie RGB
- 16 Połączenie HDMI
- 16 Połączenie odbiornika podczerwieni
- 17 Podłączanie urządzenia pamięci masowej USB
- 17 Podłączanie do sieci LAN

## 18 KORZYSTANIE Z FUNKCJI MONITORA

- 18 Korzystanie z listy wejść
- 18 Dostosowywanie proporcji ekranu

## 20 FUNKCJE ROZRYWKI

- 20 Korzystanie z sieci
- 20 - Podłączanie do sieci przewodowej
- 21 - Status sieci
- 22 Korzystanie z funkcji Moje Media
- 22 - Podłączanie urządzeń pamięci masowej USB

- 24 - Przeglądanie plików
- 27 - Wyświetlanie filmów
- 30 - Wyświetlanie zdjęć
- 32 - Słuchanie muzyki
- 35 - Przeglądanie menu Lista zawartości

## 36 DOSTOSOWYWANIE USTAWIEŃ

- 36 Dostęp do głównych menu
- 37 - Ustawienia w menu OBRAZ
- 40 - Ustawienia w menu DŹWIĘK
- 41 - Ustawienia w menu CZAS
- 42 - Ustawienia w menu OPCJE
- 43 - Ustawienia menu SIEĆ

## 44 ROZWIĄZYWANIE PROBLEMÓW

## 46 DANE TECHNICZNE

## 62 KODY STEROWANIA PODCZERWIENIĄ

## 63 STEROWANIE ZA POŚREDNICTWEM INTERFEJSU RS-232C

- 63 Podłączanie przewodu
- 63 Konfiguracje przewodu RS-232C
- 63 Parametry komunikacji
- 64 Wykaz poleceń
- 66 Protokół transmisji/ odbioru

## LICENCJE

Dostępne licencje mogą się różnić w zależności od modelu. Więcej informacji o licencjach zamieszczono na stronie [www.lg.com](http://www.lg.com).



Terminy HDMI, HDMI High Definition Multimedia Interface oraz logo HDMI są znakami towarowymi lub zarejestrowanymi znakami towarowymi HDMI Licesing, LLC w Stanach Zjednoczonych i innych krajach.



O FORMACIE DIVX: DivX® jest formatem cyfrowego obrazu wideo stworzonym przez firmę DivX, LLC będącą podmiotem zależnym Rovi Corporation. To urządzenie posiada certyfikat DivX Certified®, który potwierdza, że zostało poddane rygorystycznym testom potwierdzającym obsługę odtwarzania materiałów wideo w formacie DivX. Więcej informacji oraz narzędzia do konwersji plików wideo na format DivX można znaleźć na stronie [www.divx.com](http://www.divx.com).

O USŁUDZE DIVX VOD (VIDEO-ON-DEMAND, wideo na żądanie): to urządzenie z certyfikatem DivX Certified® musi zostać zarejestrowane, aby można było na nim odtwarzać filmy kupione w ramach usługi DivX Video-on-Demand (VOD). W celu uzyskania kodu rejestracyjnego należy skorzystać z sekcji DivX VOD w menu ustawień urządzenia. Więcej informacji na temat procedury rejestracji można znaleźć na stronie [vod.divx.com](http://vod.divx.com).

Certyfikowane urządzenie DivX® umożliwiające odtwarzanie plików wideo w formacie DivX® do rozdzielczości HD 1080p, w tym materiałów z kategorii premium.

DivX®, DivX Certified® oraz związane z nimi logotypy są znakami towarowymi Rovi Corporation lub jej podmiotów zależnych i są wykorzystywane jedynie na podstawie licencji.

Chronione jednym lub kilkoma spośród następujących amerykańskich patentów: 7 295 673; 7 460 668; 7 515 710; 7 519 274



Wyprodukowano na licencji Dolby Laboratories. Dolby i symbol z podwójnym D są znakami towarowymi firmy Dolby Laboratories.

# MONTAŻ I PRZYGOTOWANIE DO PRACY

## Rozpakowywanie

Zalecamy sprawdzenie, czy opakowanie zawiera poniższe elementy. Jeśli brak jakiegokolwiek elementu, należy skontaktować się ze sprzedawcą. Urządzenie i akcesoria pokazane na ilustracjach w tej instrukcji mogą się różnić wyglądem od zakupionych przez użytkownika.

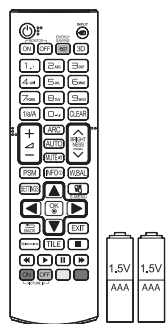

Pilot zdalnego sterowania  
i baterie

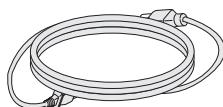

Przewód zasilania

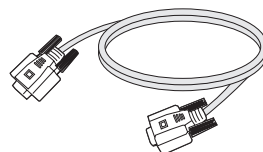

Przewód sygnałowy D-Sub

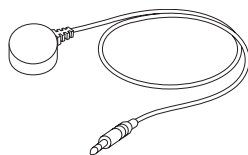

Odbiornik podczerwieni

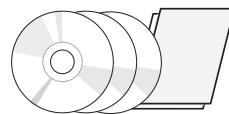

Płyta CD (instrukcja obsługi,  
program SuperSign, instrukcja  
obsługi programu SuperSign)/  
Karta



### PRZESTROGA

- Aby zapewnić maksymalne bezpieczeństwo i długi czas eksploatacji urządzenia, nie należy podłączać do niego żadnych niezatwierdzonych akcesoriów.
- Szkody i obrażenia ciała spowodowane stosowaniem niezatwierdzonych akcesoriów nie są objęte gwarancją.



### UWAGA

- Zawartość opakowania z produktem może się różnić w zależności od modelu.
- W związku z unowocześnieniem funkcji dane techniczne produktu i treść instrukcji obsługi mogą ulec zmianie bez wcześniejszego powiadomienia.



## Dodatkowe akcesoria

W celu poprawienia jakości produktu producent może bez powiadomienia zmieniać istniejące akcesoria dodatkowe oraz dodawać nowe. Urządzenie i akcesoria pokazane na ilustracjach w tej instrukcji mogą się różnić wyglądem od zakupionych przez użytkownika.

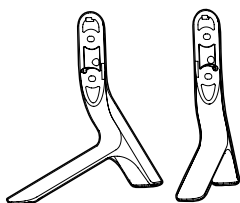

Podstawa

ST-321T	32LS33A
ST-421T	42LS33A/ 42LS35A
ST-471T	47LS33A/ 47LS35A 55LS33A/ 55LS35A
ST-651T	65LS33A



Wkręty

Średnica 4,0 mm x gwint 0,7 mm  
x długość 14 mm (zestaw zawiera  
podkładkę sprężystą)

### Zestaw do mocowania podstawy



Głośniki  
SP-2100



Wkręty

Średnica 4,0 mm x gwint  
0,7 mm x długość 8 mm  
(zestaw zawiera podkładkę  
sprężystą)

### Zestaw głośnikowy



Uchwyt do  
przewodów  
Opaska na przewody

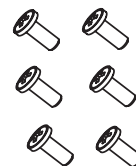

Wkręty

Średnica 4,0 mm x  
gwint 1,6 mm x długość  
10 mm

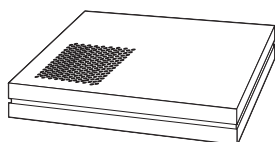

Odtwarzacz multimedialny  
MP500/ MP700



Wkręty



Płyta CD (instrukcja  
obsługi)/ Karta

### Zestaw odtwarzacza multimedialnego

#### ! UWAGA

- Uchwyt do przewodów/opaska na przewody mogą być niedostępne w przypadku niektórych regionów i modeli.
- Opcjonalne akcesoria są dostępne w zestawie z niektórymi modelami.

## Części i przyciski

POLSKI

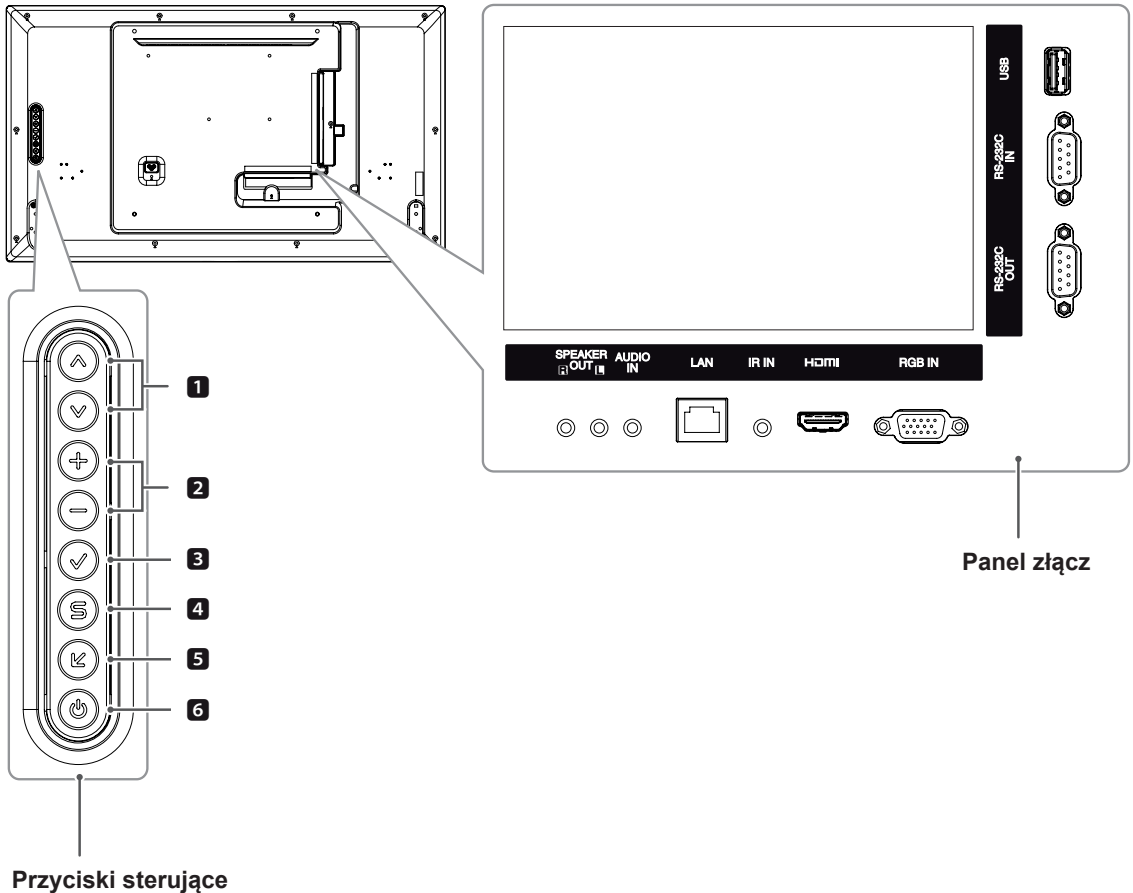

Przyciski sterujące

Panel złącz

Numer	Opis
<b>1</b>	Zwiększanie / zmniejszanie wartości ustawienia.
<b>2</b>	Regulacja głośności.
<b>3</b>	Wskazuje aktualnie wykorzystywane wejście oraz tryb pracy urządzenia. Naciśnij ten przycisk, aby automatycznie dostosować ustawienia ekranu (dostępne tylko w trybie RGB)
<b>4</b>	Dostęp do menu głównych, zapisywanie wprowadzonych ustawień i zamykanie menu.
<b>5</b>	Zmiana źródła sygnału wejściowego.
<b>6</b>	Włączanie i wyłączanie zasilania.

## Podłączanie podstawy

– Tylko w przypadku wybranych modeli.

- 1 Połóż na stole miękką ściereczkę i połóż na niej produkt ekranem do dołu.

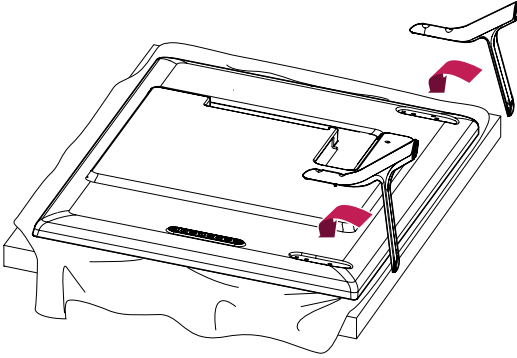

- 2 Za pomocą wkrętów dokręć podstawę do tylnej części produktu w sposób przedstawiony na ilustracji.

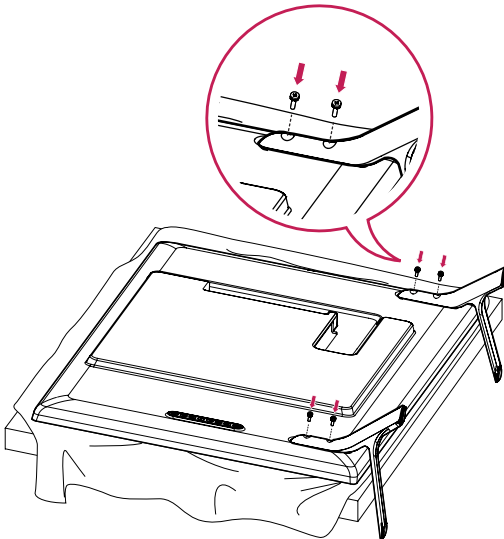

## Podłączanie głośników

– Tylko w przypadku wybranych modeli.

32LS33A

- 1 Podłącz wejściowy przewód sygnałowy przed zainstalowaniem głośników. Użyj opaski na przewody, aby zamocować przewody.

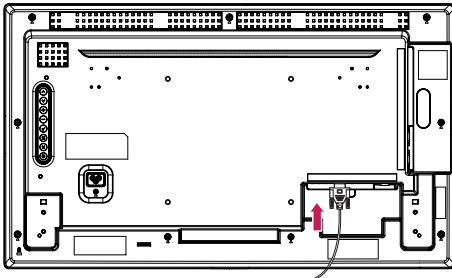

- 2 Zamontuj głośniki przy użyciu wkrętów, w sposób pokazany na poniższej ilustracji. Następnie podłącz przewody głośników. Przewód zasilający musi być odłączony.

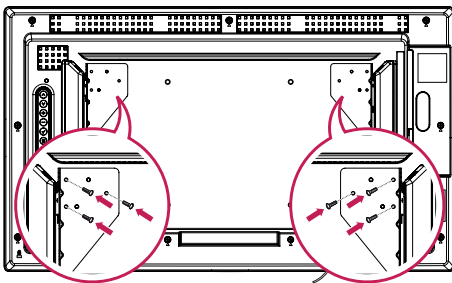

- 3 Podłącz głośniki, zwracając uwagę na właściwe oznaczenia.

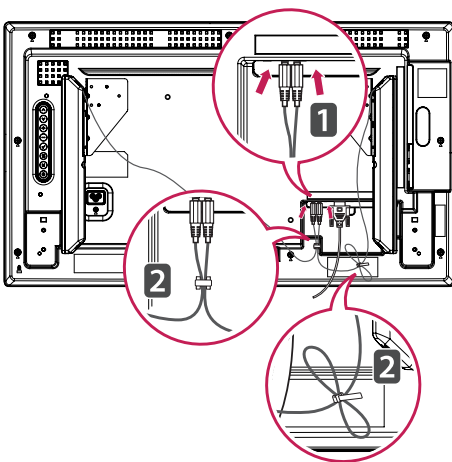

42LS33A

47LS33A

55LS33A

42LS35A

47LS35A

55LS35A

65LS33A

- 1 Podłącz wejściowy przewód sygnałowy przed zainstalowaniem głośników. Użyj opaski na przewody, aby zamocować przewody.

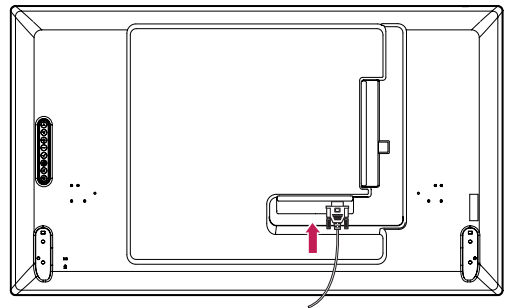

- 2 Zamontuj głośniki przy użyciu wkrętów, w sposób pokazany na poniższej ilustracji. Następnie podłącz przewody głośników. Przewód zasilający musi być odłączony.

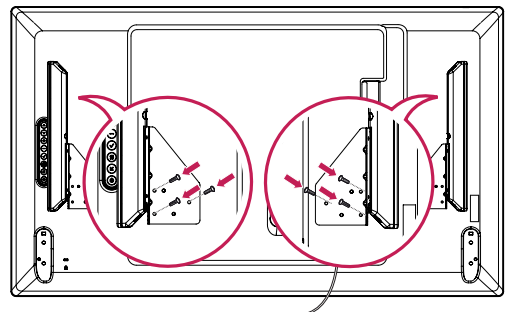

- 3 Podłącz głośniki, zwracając uwagę na właściwe oznaczenia.

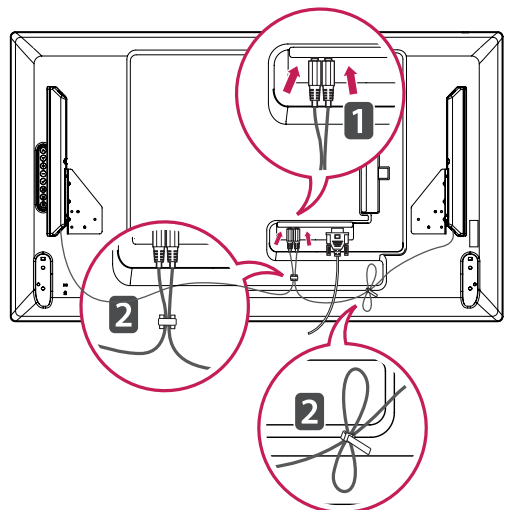

## Korzystanie z odbiornika podczerwieni

Ta funkcja pozwala na umieszczenie czujnika zdalnego sterowania w dowolnej lokalizacji. W skład odbiornika podczerwieni wchodzi magnes. Można przymocować go do krawędzi monitora.



## Układ pionowy

Aby zamontować urządzenie w trybie orientacji pionowej, należy je obrócić w lewą stronę o 90 stopni, patrząc z przodu urządzenia.

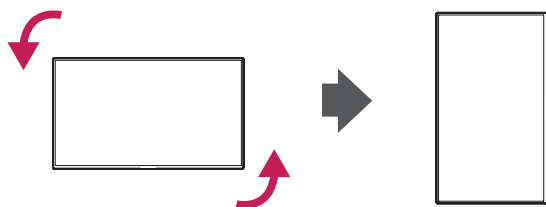

## Korzystanie z blokady Kensington

Złącze blokady Kensington znajduje się z tyłu monitora.

Więcej informacji dotyczących instalacji oraz korzystania z blokady znajduje się w instrukcji obsługi blokady Kensington oraz na stronie internetowej dostępnej pod adresem <http://www.kensington.com>.

Przymocuj monitor do stołu za pomocą kabla blokady Kensington.

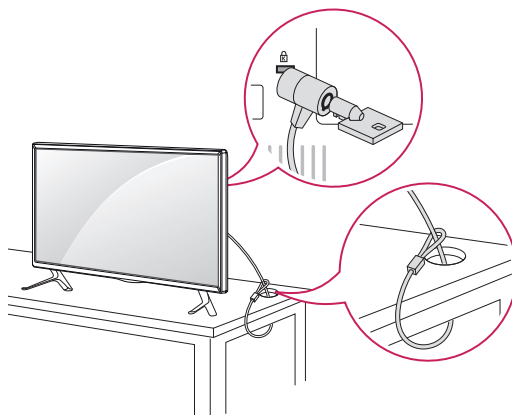

### ! UWAGA

- Blokada Kensington jest wyposażeniem dodatkowym. Akcesoria dodatkowe można nabyć w lokalnym sklepie ze sprzętem elektronicznym.

## Montaż na ścianie

Monitor należy zamontować w odległości co najmniej 10 cm od ściany oraz pozostawić po obu jego stronach wolną przestrzeń (co najmniej 10 cm), aby zapewnić właściwą wentylację. Szczegółowe instrukcje dotyczące montażu można uzyskać u sprzedawcy. Informacje na temat montażu i ustawiania uchwyty ściennego o regulowanym nachyleniu można znaleźć w dołączonej do niego instrukcji.

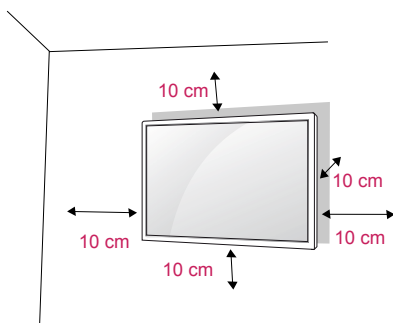

W przypadku montażu monitora na ścianie należy przykręcić uchwyt montażowy (opcjonalny) do tyłu obudowy.

W trakcie instalacji monitora na ścianie przy użyciu uchwyty montażowego (opcjonalnego) należy zachować ostrożność i precyzję, aby urządzenie nie spadło.

- 1 Należy używać wyłącznie uchwyty montażowego oraz wkrętów spełniających wymogi standardu VESA.
- 2 Użycie wkrętów dłuższych niż określone w specyfikacji standardu może spowodować uszkodzenie wewnętrznej części monitora.
- 3 Użycie nieprawidłowych wkrętów może spowodować uszkodzenie i/lub upadek zamontowanego produktu. Firma LG Electronics nie ponosi odpowiedzialności za tego typu wypadki.
- 4 Przy zakupie zestawu do montażu ściennego prosimy kierować się poniższymi wskazówkami dot. standardu VESA:
  - Od 785 mm
    - \* Wkręt mocujący: średnica 6,0 mm x gwint 1,0 mm x długość 12 mm

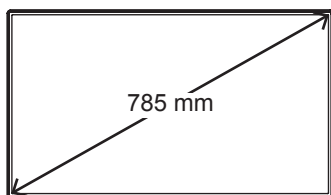

### PRZESTROGA

- Przed rozpoczęciem przenoszenia lub montażu monitora należy najpierw odłączyć go od zasilania. Niezastosowanie się do tego zalecenia grozi porażeniem prądem.
- W przypadku montażu monitora na suficie lub pochylonej ścianie może on spaść, powodując poważne obrażenia ciała u osób znajdujących się w pobliżu.
- Do montażu należy użyć uchwyty ściennego dopuszczonego przez firmę LG do użytku z danym modelem telewizora. W razie potrzeby należy skonsultować się z lokalnym sprzedawcą lub technikiem.
- Nie wolno zbyt mocno dokręcać wkrętów, ponieważ może to doprowadzić do uszkodzenia monitora, a w efekcie do utraty gwarancji.
- Należy użyć wyłącznie ściennego uchwyty montażowego i wkrętów spełniających wymagania standardu VESA. Szkody i obrażenia ciała spowodowane niewłaściwym użytkowaniem lub zastosowaniem nieodpowiednich akcesoriów nie są objęte gwarancją.



### UWAGA

- W skład zestawu do montażu ściennego wchodzi instrukcja obsługi i niezbędne części.
- Uchwyt ścienny jest wyposażeniem dodatkowym. Dodatkowe akcesoria można nabyć u lokalnego sprzedawcy.
- Długość wkrętów może się różnić w zależności od modelu uchwyty ściennego. Należy użyć wkrętów o odpowiedniej długości.
- Więcej informacji można znaleźć w instrukcji dołączonej do zestawu do montażu ściennego.
- Gwarancja nie obejmuje uszkodzeń spowodowanych użytkowaniem produktu w miejscach o dużym stopniu zapylenia.

**Mocowanie urządzenia do ściany (opcjonalne)**

(zależnie od modelu)

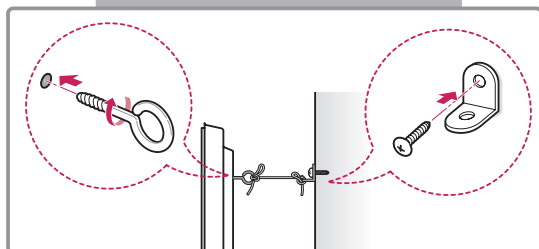
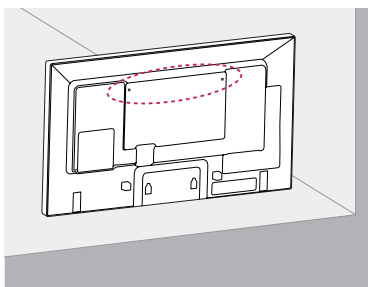

- 1 Włóż i dokręć śruby oczkowe lub uchwyty i śruby z tyłu urządzenia.  
–Jeśli w miejscach, w których mają znaleźć się śruby oczkowe, są już wkręcone inne śruby, wykręć je.
- 2 Przymocuj uchwyty ściennie do ściany za pomocą śrub.  
Położenie uchwytów ściennych powinno odpowiadać pozycji śrub oczkowych wkręconych z tyłu urządzenia.
- 3 Połącz śruby oczkowe z uchwytami ściennymi za pomocą napiętej, mocnej linki.  
Linka powinna biec równoległe do podłogi.

**PRZESTROGA**

- Należy dopilnować, aby dzieci nie wspinały się na urządzenie ani nie wieszały się na nim.

**UWAGA**

- Do zamontowania urządzenia należy użyć stolika lub półki, które są wystarczająco duże i mocne, aby utrzymać ciężar urządzenia.
- Uchwyty naścienne, śruby i linki należy nabyć osobno. Dodatkowe akcesoria można nabyć u lokalnego sprzedawcy.

**OSTRZEŻENIE**

- Niestabilne ustawienie monitora może spowodować upadek urządzenia, co może być niebezpieczne. Obrażeń (zagrażających zwłaszcza dzieciom) można uniknąć, stosując się do prostych zaleceń:
  - » Należy korzystać ze stolików lub szafek zalecanych przez producenta urządzenia.
  - » Należy korzystać wyłącznie z mebli, które są w stanie bezpiecznie utrzymać ciężar urządzenia.
  - » Urządzenie należy umieścić w taki sposób, aby nie wystawało poza krawędź mebla, na którym się znajduje.
  - » Nie należy umieszczać urządzenia na wysokich meblach (np. szafie lub biblioteczce) bez uprzedniego przymocowania mebla i urządzenia z zastosowaniem odpowiednich zabezpieczeń.
  - » Między urządzeniem a meblem, na którym znajduje się urządzenie, nie należy umieszczać tkanin ani innych materiałów.
  - » Należy poinformować dzieci o zagrożeniach związanych z wspinaniem się na meble w celu dotknięcia urządzenia lub dotknięcia przycisków sterujących.

# PILOT ZDALNEGO STEROWANIA

Opisy zamieszczone w tej instrukcji dotyczą przycisków dostępnych na pilocie zdalnego sterowania. Zaleca się uważne przeczytanie instrukcji i użytkowanie monitora w poprawny sposób.

W celu włożenia baterii należy otworzyć pokrywę komory baterii, włożyć baterie (1,5 V AAA) zgodnie z oznaczeniami ⊕ i ⊖ na etykiecie w komorze baterii, a następnie zamknąć pokrywę komory baterii.

W celu wyjęcia baterii należy wykonać czynności takie, jak przy ich wkładaniu, ale w odwrotnej kolejności.



## PRZESTROGA

- Nie wolno mieszać starych baterii z nowymi, ponieważ może to doprowadzić do uszkodzenia pilota.
- Pilota należy kierować w stronę czujnika zdalnego sterowania na monitorze.

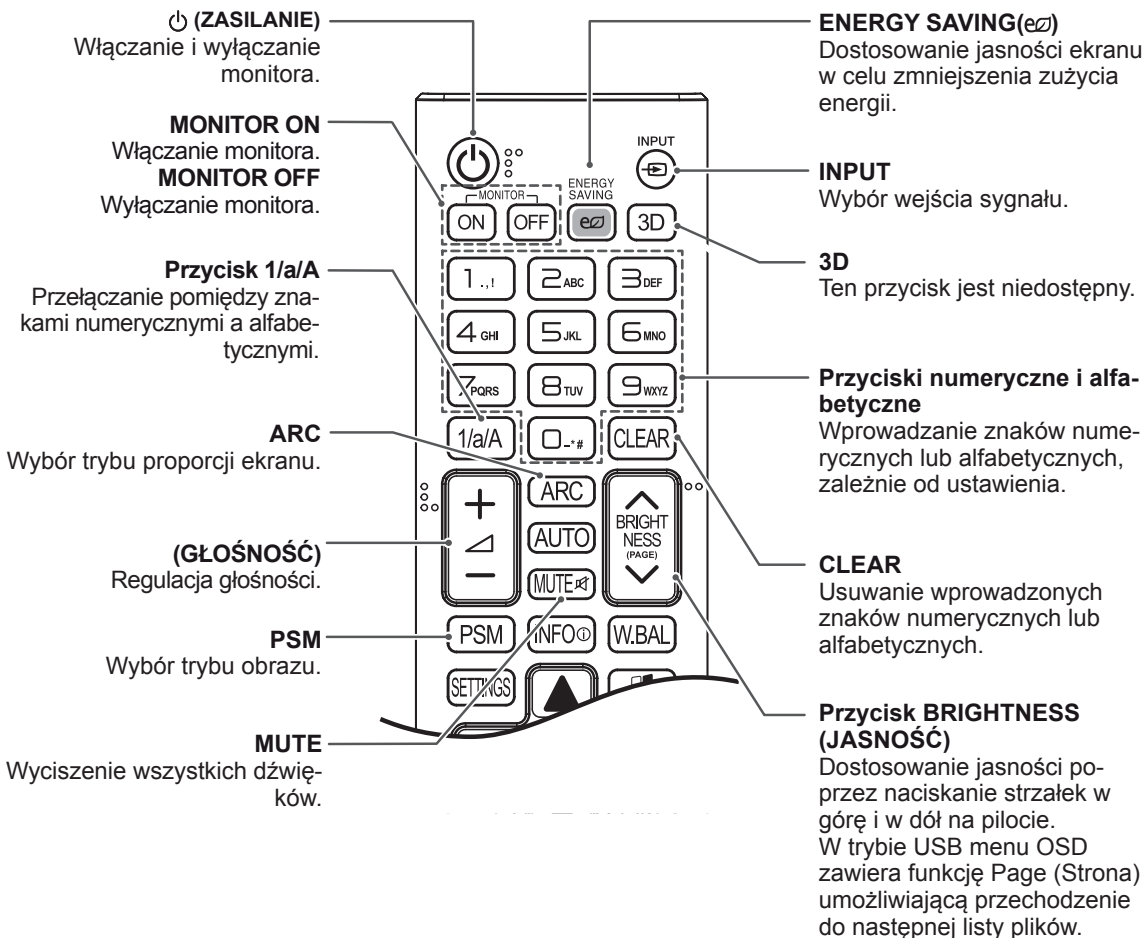
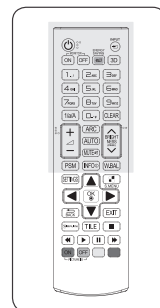
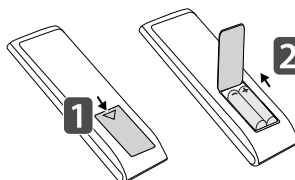



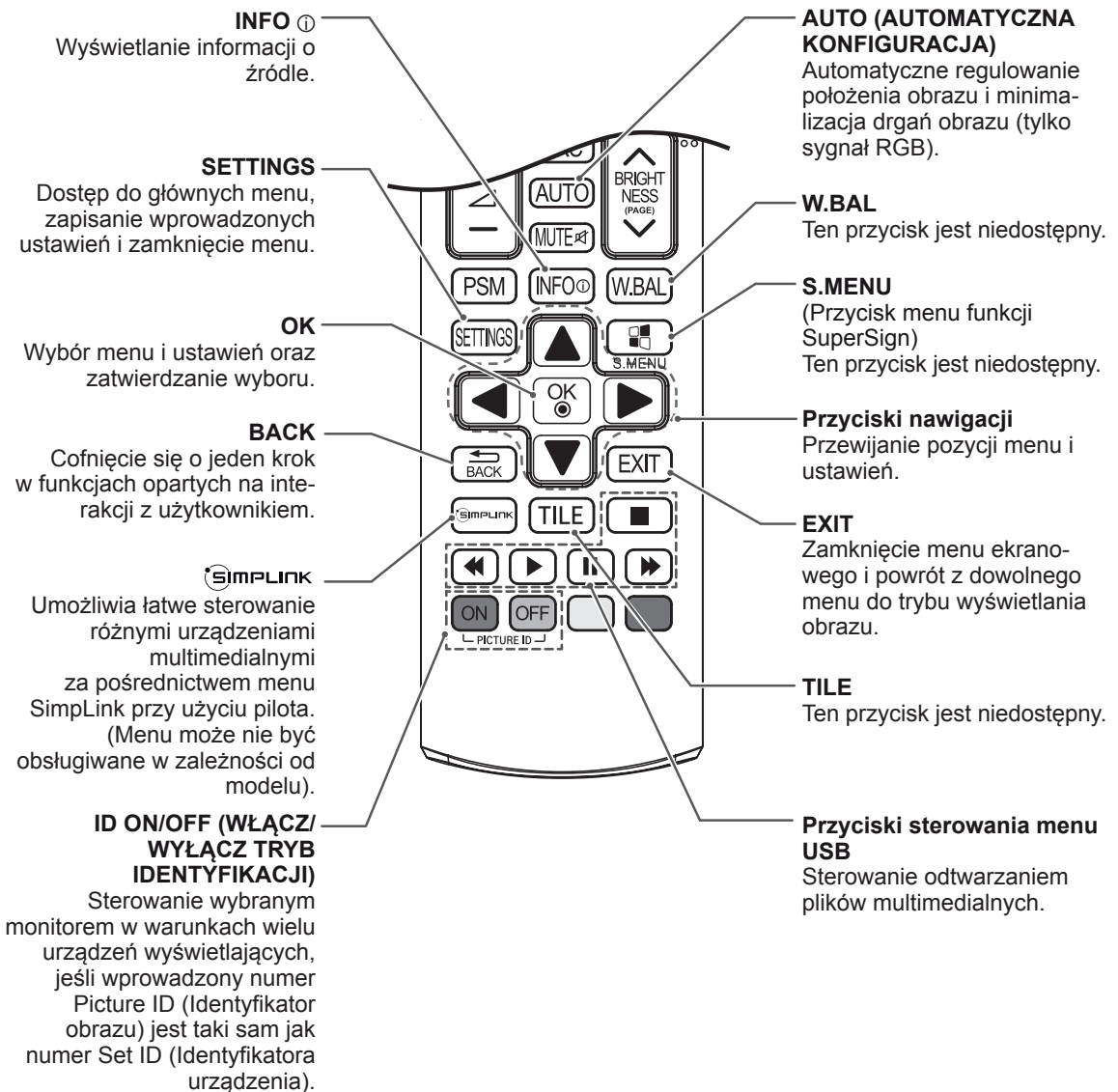
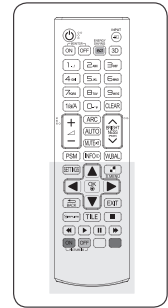

# PODŁĄCZANIE

Do portów na tylnym panelu monitora można podłączać różne urządzenia zewnętrzne.

- 1 Na ilustracji poniżej znajdź urządzenie zewnętrzne, które chcesz podłączyć do monitora.
- 2 Sprawdź rodzaj połączenia odpowiedni dla zewnętrznego urządzenia.
- 3 Przejdź do odpowiedniej ilustracji i sprawdź szczegółowe informacje na temat podłączenia.

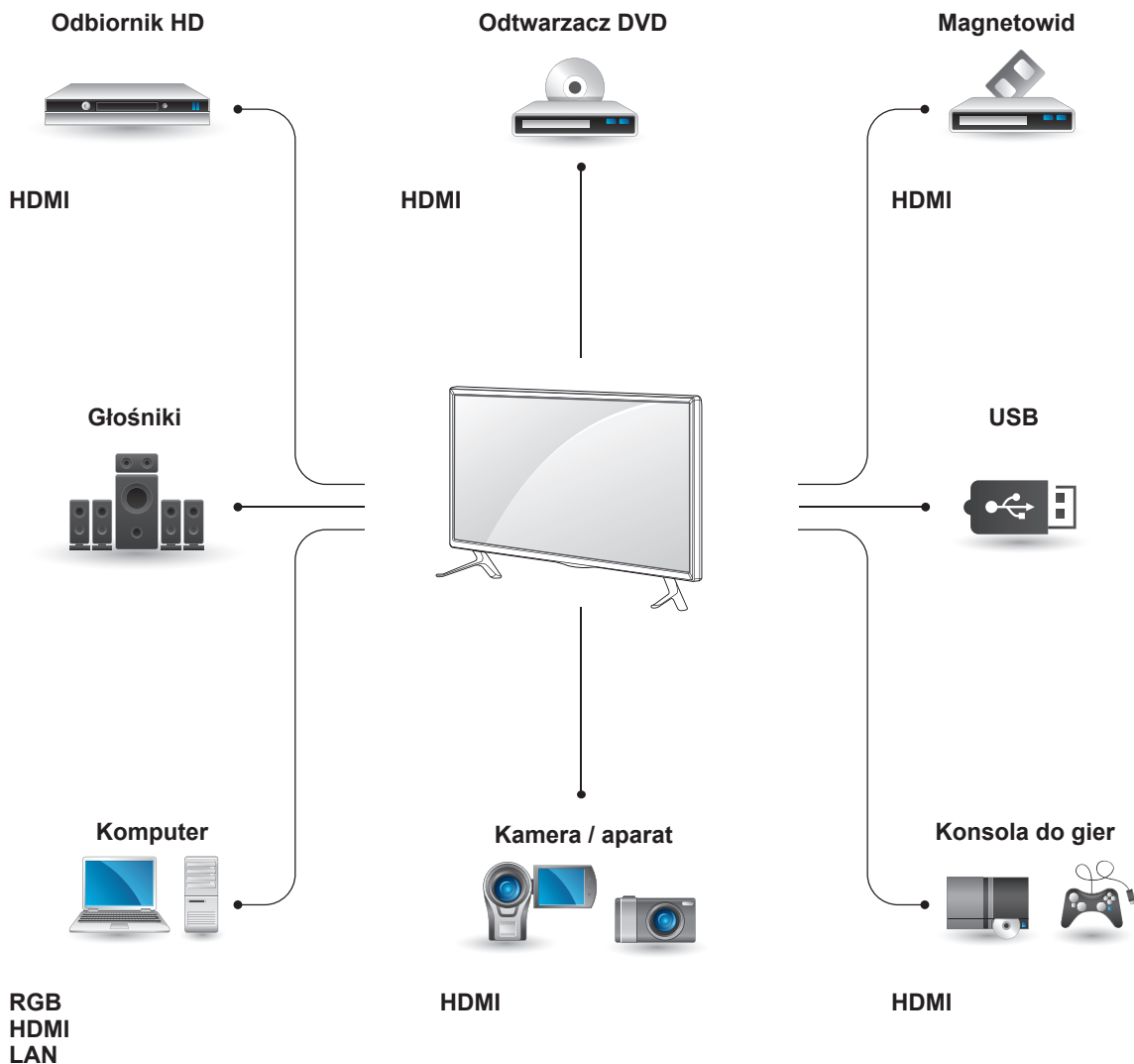

## UWAGA

- Konsolę do gier należy podłączyć do monitora za pomocą przewodu dołączonego do konsoli.
- Zaleca się korzystanie z opcjonalnego głośnika (w zestawie).

**Instrukcje podłączania komputera**

Ten monitor obsługuje funkcję Plug & Play\*.

\*Plug & Play: Ta funkcja umożliwia korzystanie z podłączonego do komputera monitora bez konieczności instalacji sterownika.

**! UWAGA**

- W celu uzyskania jak najwyższej jakości obrazu zaleca się podłączanie monitora do komputera za pomocą przewodu HDMI.
- W celu zapewnienia zgodności ze standardami zaleca się korzystanie z ekranowanych przewodów interfejsu, takich jak 15-stykowy przewód sygnałowy D-Sub lub przewód sygnałowy DVI, z ferrytowym rdzeniem.
- W przypadku włączenia zimnego monitora ekran może drgać. To normalne zjawisko.
- Na ekranie może pojawić się kilka czerwonych, zielonych lub niebieskich kropek. To normalne zjawisko.
- W przypadku korzystania z przewodu dłuższego niż dołączony do zestawu 15-stykowy przewód sygnałowy D-Sub niektóre obrazy mogą być rozmazane.

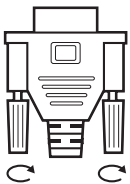
**! PRZESTROGA**

- Po podłączeniu wejściowego przewodu sygnałowego należy zamocować go, dokręcając wkręty w prawą stronę.
- Nie wolno przyciskać palca do ekranu przez dłuższy czas. Może to doprowadzić do tymczasowych zakłóceń pracy ekranu.
- W celu uniknięcia efektu wypalenia należy unikać wyświetlania na ekranie nieruchomych obrazów przez dłuższy czas. Jeżeli jest to możliwe, należy korzystać z wygaszacza ekranu.

**Połączenie RGB**

To połączenie umożliwia przesyłanie analogowego sygnału wideo z komputera do monitora. Komputer i monitor należy połączyć za pomocą 15-stykowego przewodu D-sub w sposób przedstawiony na poniższych ilustracjach. Wybierz źródło sygnału wejściowego RGB

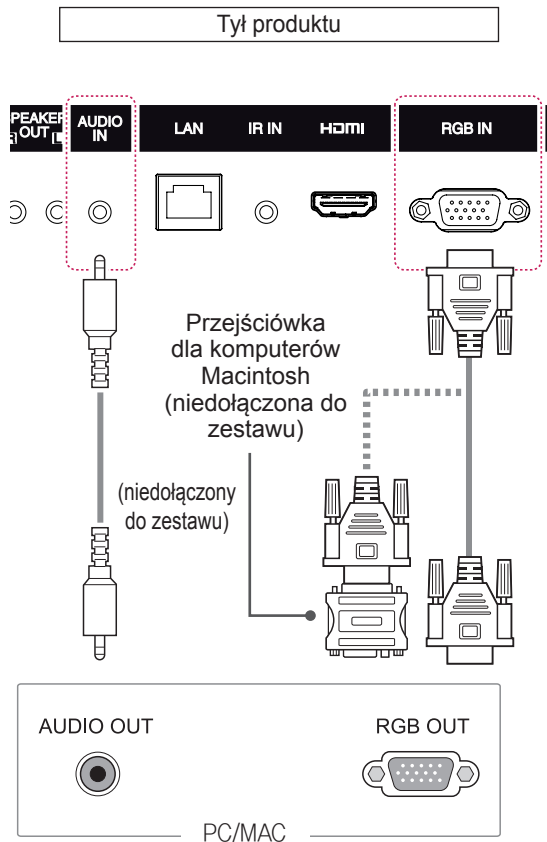
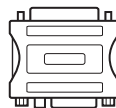
**! UWAGA**

- Zaleca się skorzystanie ze standardowej przejściówki dla komputerów Macintosh; na rynku dostępna jest też niezgodna przejściówka (ze względu na różnicę w wykorzystywanych sygnałach).
- W przypadku komputerów firmy Apple do celu podłączenia tego monitora konieczne może być zastosowanie odpowiedniej przejściówki. Aby uzyskać więcej informacji, należy odwiedzić stronę internetową firmy Apple lub skontaktować się z firmą Apple telefonicznie.

## Połączenie HDMI

Połączenie HDMI umożliwia przesyłanie cyfrowych sygnałów audio i wideo z komputera lub urządzenia zewnętrznego do monitora.

Podłącz komputer lub urządzenie zewnętrzne do monitora za pomocą przewodu HDMI w sposób pokazany na poniższej ilustracji. Po podłączeniu przewodu należy wybrać tryb sygnału wejściowego HDMI.

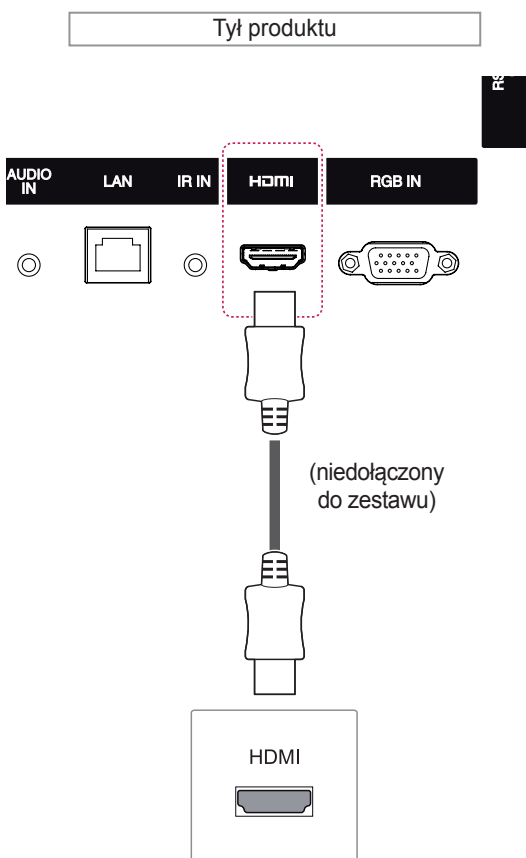

### ! UWAGA

- Zalecamy korzystanie z przewodów High Speed HDMI™.
- Jeżeli w trybie HDMI nie słychać dźwięku, należy sprawdzić, czy problem nie występuje po stronie komputera. Niektóre komputery wymagają ręcznego ustawienia wyjściowego sygnału audio na HDMI.
- Aby korzystać z trybu HDMI-PC, w menu PC/DTV należy wybrać tryb PC.
- W trybie HDMI PC może wystąpić problem ze zgodnością.

## Połączenie odbiornika podczerwieni

Pozwala korzystać z modułu sterowania przewodowego lub modułu odbiornika podczerwieni.

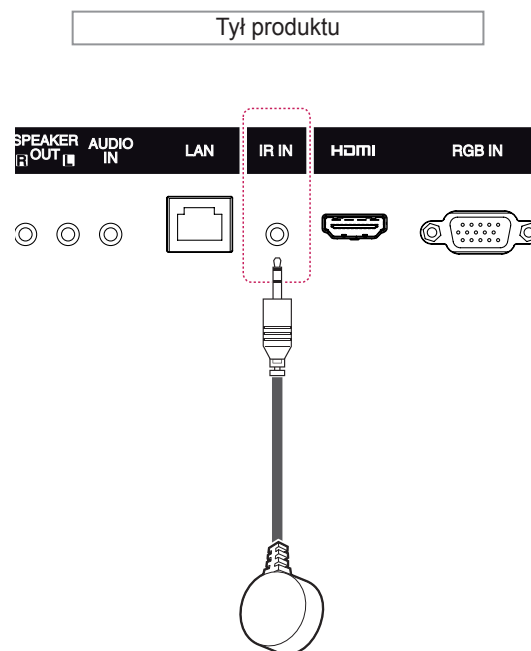

### ! UWAGA

- Przewód zasilający musi być odłączony.

## Podłączanie urządzenia pamięci masowej USB

Do monitora można podłączać urządzenia pamięci masowej USB, takie jak pamięć USB flash, zewnętrzny dysk twardy, odtwarzacz MP3 czy czytnik kart pamięci, a następnie za pośrednictwem menu USB wykonywać różne operacje na zapisanych w nich plikach multimedialnych.

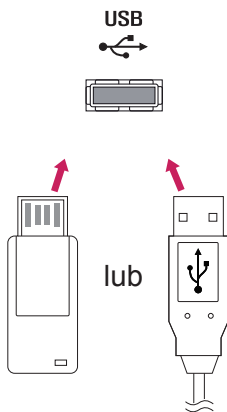

## Podłączanie do sieci LAN

**A** Za pośrednictwem routera (przełącznika internetowego)

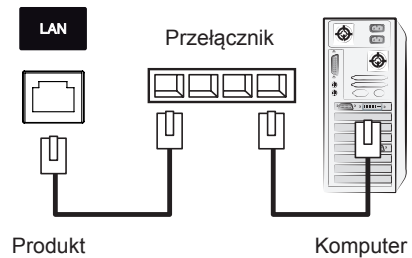

**B** Za pośrednictwem Internetu

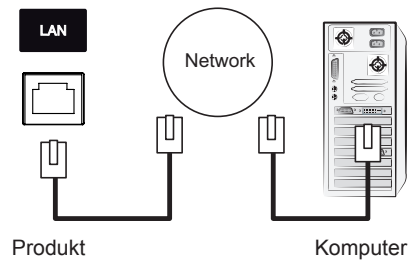

# KORZYSTANIE Z FUNKCJI MONITORA

## Korzystanie z listy wejść

- 1 Naciśnij przycisk **INPUT (ŹRÓDŁO)**. Zostanie wyświetlona lista źródeł sygnału wejściowego.
- 2 Naciskając przyciski nawigacji, przejdź do jednego ze źródeł sygnału i naciśnij przycisk **OK**.

Źródło sygnału wejściowego	Opis
<b>RGB</b>	Oglądanie obrazu z komputera.
<b>HDMI</b>	Wyświetlanie treści z komputera, odtwarzaczy DVD lub cyfrowych dekodery STB i innych urządzeń w standardzie HD.
<b>USB</b>	Odtwarzanie pliku multimedialnego zapisanego w urządzeniu USB.

## Dostosowywanie proporcji ekranu

Aby wybrać optymalny rozmiar obrazu podczas korzystania z monitora, należy zmienić rozmiar obrazu za pomocą przycisku **ARC**.

TRYB	RGB	HDMI	
	PC	DTV	PC
<b>Aspect Ratio</b>			
<b>16:9</b>	o	o	o
<b>Just Scan</b>	x	o	x
<b>Set By Program</b>	x	o	x
<b>4:3</b>	o	o	o
<b>Zoom</b>	x	o	x
<b>Cinema Zoom</b>	x	o	x



### UWAGA

- Rozmiar obrazu można także zmienić za pomocą menu głównych.
- Tryb Just Scan (1:1 Piksel) jest dostępny, gdy sygnał wideo ma rozdzielczość 720p lub wyższą.



### PRZESTROGA

- Jeśli na ekranie przez dłuższy czas będzie wyświetlany nieruchomy obraz, zostanie on trwale odwzorowany, na stałe zniekształcając wyświetlaną później zawartość. Zjawisko to nosi nazwę „wypalenia” i nie jest objęte gwarancją.
- Jeśli nie korzystasz z monitora, wyłącz go lub ustaw wygaszacz ekranu za pomocą komputera albo systemu monitora, aby zapobiec wypaleniu się obrazu na ekranie.
- Jeśli przez dłuższy czas będą ustawione proporcje ekranu 4:3, może dojść do wypalenia obrazu przy krawędziach ekranu.

- **16:9:** to ustawienie pozwala dostosować obraz poziomo w proporcji liniowej tak, aby wypełnić cały ekran (przydatne szczególnie podczas oglądania filmów DVD zapisanych w formacie 4:3).

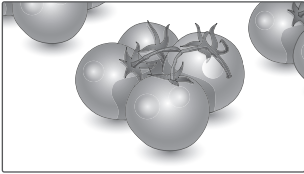

- **4:3:** to ustawienie umożliwia wyświetlanie obrazu w oryginalnym formacie 4:3; po prawej i lewej stronie ekranu będą wyświetlane szare pasy.

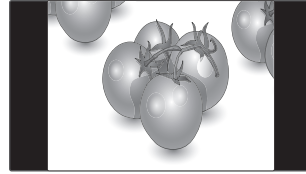

- **Just Scan:** ten tryb umożliwi oglądanie obrazu w najwyższej jakości, bez utraty ważnych szczegółów obrazu o wysokiej rozdzielczości.  
Uwaga: Jeśli w oryginalnym obrazie występują zakłócenia, będą one widoczne przy krawędzi.



- **Zoom (Zbliżenie):** to ustawienie umożliwia wyświetlanie obrazu wypełniającego cały ekran bez wprowadzania modyfikacji proporcji. Oznacza to, że górna i dolna część obrazu będą przycięte.

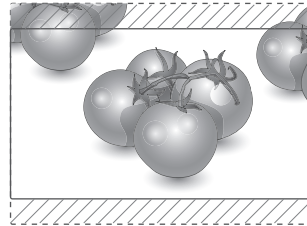

- **Set By Program:** W zależności od sygnału wejściowego zostaną ustawione proporcje ekranu 4:3 lub 16:9.

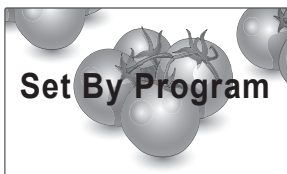

- **Cinema Zoom (Zbliżenie kinowe):** umożliwia powiększenie obrazu z zachowaniem odpowiednich proporcji.  
Uwaga: Podczas powiększania lub zmniejszania obraz może zostać zniekształcony.

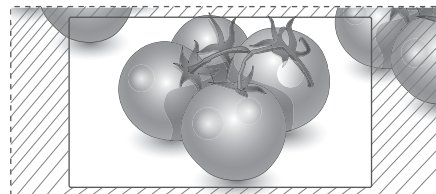

# FUNKCJE ROZRYWKI

## Korzystanie z sieci

### Podłączanie do sieci przewodowej

Podłącz urządzenie do sieci lokalnej (LAN) za pomocą portu LAN, tak jak to pokazano na ilustracji poniżej, i skonfiguruj ustawienia sieci.

Urządzenie obsługuje jedynie połączenie z siecią przewodową.

Po dokonaniu fizycznego podłączenia pewna (nie-wielka) liczba sieci domowych może wymagać korekty ustawień sieciowych urządzenia. W przypadku większości sieci domowych urządzenie nawiąże połączenie automatycznie, bez konieczności ręcznego korygowania ustawień.

Aby uzyskać szczegółowe informacje, skontaktuj się z operatorem internetowym lub zapoznaj się z instrukcją obsługi routera.

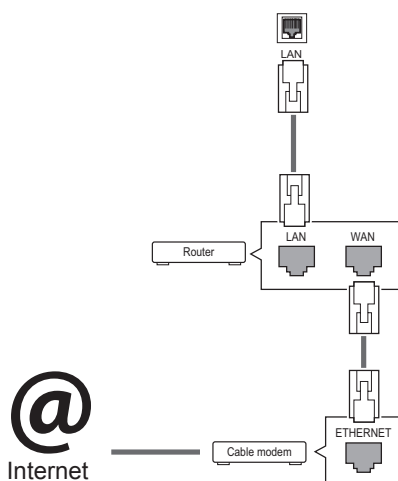

#### PRZESTROGA

- Nie podłączaj przewodu telefonicznego do gniazda sieci LAN.
- Z uwagi na różnorodność dostępnych metod połączeń należy postępować zgodnie z zaleceniami określonymi przez usługodawcę internetowego lub telekomunikacyjnego.

Aby skonfigurować ustawienia sieci (nawet jeśli urządzenie zostało już automatycznie włączone do sieci, ponowne uruchomienie instalatora nie spowoduje żadnych szkód):

- 1 Naciśnij przycisk **SETTINGS**. Zostanie wyświetlony ekran z głównymi menu.
- 2 Naciskając przyciski nawigacji, przejdź do menu **NETWORK (SIEĆ)** i naciśnij przycisk **OK**.
- 3 Naciskając przyciski nawigacji, przejdź do opcji **Network Setting (Ustawienia sieci)** i naciśnij przycisk **OK**.
- 4 Jeśli ustawienia sieci są już skonfigurowane, wybierz opcję **Resetting (Resetowanie)**. Bieżące ustawienia sieciowe zostaną zastąpione nowymi ustawieniami połączenia.
- 5 Wybierz opcję **IP Auto Setting (Automatyczne ustawianie IP)** lub **IP Manual Setting (Ręczne ustawianie IP)**.
  - W przypadku wybrania opcji **IP Manual Setting (Ręczne ustawianie IP)** użyj przycisków nawigacji i numerycznych. Adres IP będzie musiał zostać wprowadzony ręcznie.
  - **IP Auto Setting (Automatyczne ustawianie IP)**: wybierz tę opcję, jeśli w przewodowej sieci lokalnej działa serwer (router) DHCP. Urządzeniu zostanie automatycznie przydzielony adres IP. Jeśli korzystasz z routera lub modemu szerokopasmowego z funkcją serwera DHCP (Dynamic Host Configuration Protocol), adres IP zostanie określony automatycznie.
- 6 Po zakończeniu naciśnij przycisk **EXIT (WYJŚCIE)**.



#### PRZESTROGA

- Menu ustawień sieci nie będzie dostępne do czasu podłączenia urządzenia do fizycznej sieci.
- Z uwagi na różnorodność dostępnych metod połączeń należy postępować zgodnie z zaleceniami określonymi przez usługodawcę internetowego lub telekomunikacyjnego.



## ! UWAGA

- Jeśli chcesz korzystać z Internetu bezpośrednio na wyświetlaczu, doprowadzone do niego szerokopasmowe połączenie internetowe powinno być zawsze włączone.
- Jeśli nie możesz się połączyć z Internetem, sprawdź działanie i ustawienia sieci ze swojego komputera.
- Przed zmianą ustawień w menu **Network Setting (Ustawienia sieci)** sprawdź przewód sieci LAN i upewnij się, że router jest włączony.
- Nieskonfigurowanie ustawień sieci może spowodować jej nieprawidłowe działanie.

### Porady dotyczące konfiguracji sieci

- Do podłączenia urządzenia do sieci LAN należy użyć standardowego przewodu sieciowego ze złączem RJ-45 kategorii 5 (Cat5) lub wyższej.
- Wiele problemów związanych z połączeniem sieciowym występujących na etapie jego konfiguracji można rozwiązać przez zresetowanie routera lub modemu. Po podłączeniu wyświetlacza do sieci domowej szybko wyłącz zasilanie i/ lub odłącz przewód zasilający routera lub modemu. Następnie ponownie włącz urządzenie i/ lub podłącz przewód zasilający.
- W zależności od operatora internetowego liczba urządzeń korzystających z usługi dostępu do Internetu może być ograniczona przez odpowiednie postanowienia umowy. Aby uzyskać szczegółowe informacje, skontaktuj się ze swoim operatorem.
- Firma LG nie ponosi odpowiedzialności za nieprawidłowe działanie urządzenia i/lub połączenia internetowego spowodowane przez błędy lub awarie związane z połączeniem internetowym bądź innymi podłączonymi urządzeniami.
- Firma LG nie ponosi odpowiedzialności za problemy dotyczące połączenia internetowego.
- Jeśli szybkość połączenia sieciowego nie spełnia wymagań związanych z przeglądaniem materiałami, uzyskane wyniki mogą nie spełniać oczekiwań.
- Niektóre funkcje połączenia internetowego mogą być niedostępne z uwagi na pewne ograniczenia ustanowione przez operatora internetowego.

- Odpowiedzialność za terminowe regulowanie wszystkich opłat naliczanych przez operatora internetowego, w tym opłat za połączenie, ponosi użytkownik.
- Do połączenia przewodowego z tym urządzeniem jest wymagany port LAN 10 Base-T lub 100 Base-TX. Jeśli usługa dostępu do Internetu nie umożliwia korzystania z takiego połączenia, podłączenie urządzenia będzie niemożliwe.
- Do korzystania z usługi DSL wymagany jest modem DSL, natomiast w przypadku usługi kablowej – modem kablowy. W zależności od metody dostępu oraz umowy z operatorem internetowym funkcja łączności internetowej w tym urządzeniu może być niedostępna lub może podlegać ograniczeniom związanym z dopuszczalną liczbą jednocześnie podłączonych urządzeń. (Jeśli umowa zawarta z operatorem internetowym ogranicza ilość podłączonych urządzeń do jednego urządzenia, podłączenie wyświetlacza do sieci może być niemożliwe w sytuacji, gdy do sieci jest już podłączony komputer).
- Korzystanie z routera może być zabronione lub podlegać ograniczeniom określonym w regulaminie usługi oferowanej przez operatora internetowego. Aby uzyskać szczegółowe informacje na ten temat, skontaktuj się bezpośrednio ze swoim operatorem internetowym.

## Status sieci

- 1 Naciśnij przycisk **SETTINGS (USTAWIENIA)**. Zostanie wyświetlony ekran z głównymi menu.
- 2 Naciskając przyciski nawigacji, przejdź do menu **NETWORK (SIEĆ)** i naciśnij przycisk **OK**.
- 3 Naciskając przyciski nawigacji, przejdź do opcji **Network Status (Status sieci)**.
- 4 Naciśnij przycisk **OK**, aby sprawdzić status sieci.
- 5 Po zakończeniu naciśnij przycisk **EXIT (WYJŚCIE)**.

Opcja	Opis
<b>Setting (Ustawienie)</b>	Powrót do menu ustawień sieci.
<b>Test (Test)</b>	Testowanie aktualnych ustawień sieci po ich skonfigurowaniu.
<b>Close (Zamknij)</b>	Powrót do poprzedniego menu.

## Korzystanie z funkcji Moje Media

### Podłączanie urządzeń pamięci masowej USB

Do urządzenia można podłączać urządzenia pamięci masowej USB, takie jak pamięć USB flash czy zewnętrzny dysk twardy, a następnie odtwarzać ich zawartość przy użyciu funkcji multimedialnych urządzenia.

Pamięć USB flash oraz czytnik kart pamięci USB należy podłączać do urządzenia w sposób pokazany na ilustracji. Po podłączeniu urządzenia pojawia się ekran **My Media (Moje multimedia)**.

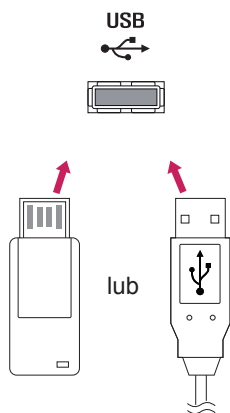

### Porady dotyczące korzystania z urządzeń pamięci masowej USB

- Rozpoznawane są tylko urządzenia typu pamięć masowa USB.
- Jeżeli urządzenie pamięci masowej USB zostanie podłączone poprzez koncentrator USB, wówczas nie będzie obsługiwane.
- Urządzenia pamięci masowej USB wykorzystujące programy do automatycznego rozpoznawania mogą nie być obsługiwane.
- Urządzenie pamięci masowej USB wykorzystujące własny sterownik może nie zostać rozpoznane.
- Szybkość rozpoznania urządzenia USB może być różna w zależności od urządzenia.
- Podczas pracy urządzenia pamięci masowej USB nie wolno wyłączać urządzenia ani odłączać urządzenia USB. Nagłe odłączenie tego typu urządzenia może spowodować uszkodzenie zapisanych w nim plików lub samego urządzenia.
- Nie zaleca się korzystania z urządzeń pamięci masowej USB, które były dostosowywane za pomocą komputera. Odtworzenie danych z takiej pamięci może być niemożliwe, poza tym może to spowodować awarię urządzenia. Zaleca się używanie jedynie urządzeń pamięci masowej USB zawierających zwykle pliki z muzyką, obrazami lub filmami.
- Można używać wyłącznie urządzeń pamięci masowej USB sformatowanych w systemie plików oferowanym przez system operacyjny Windows, czyli FAT32 oraz NTFS. Urządzenia pamięci sformatowane w inny sposób, nieobsługiwane przez system Windows, mogą nie być rozpoznawane.
- W przypadku urządzeń pamięci masowej USB, które wymagają zewnętrznego zasilania (natężenie prądu większe niż 0,5 A), należy podłączyć źródło zasilania. W przeciwnym razie urządzenie może nie zostać rozpoznane.
- Urządzenie pamięci masowej USB należy podłączyć za pomocą przewodu dostarczonego przez producenta urządzenia USB.
- Niektóre urządzenia pamięci masowej USB mogą nie być obsługiwane lub mogą działać nieprawidłowo.



### PRZESTROGA

- Gdy aktywne jest menu EMF (moje multimedia), nie należy wyłączać urządzenia ani odłączać urządzenia pamięci masowej USB, ponieważ może to spowodować utratę plików lub uszkodzenie urządzenia pamięci masowej USB.
- Należy często wykonywać kopie zapasowe plików zapisanych w urządzeniu pamięci masowej USB, ponieważ ich utrata lub uszkodzenie nie są objęte gwarancją.

- Metoda porządkowania plików w urządzeniu pamięci masowej USB jest podobna do metody używanej w systemie Windows XP. Rozpoznawane są nazwy plików składające się z nie więcej niż 100 angielskich znaków.
- Przed podłączeniem urządzenia pamięci masowej USB należy utworzyć kopie zapasowe ważnych plików, gdyż dane przechowywane w pamięci USB mogą ulec uszkodzeniu. Firma LG nie ponosi odpowiedzialności za utratę danych w wyniku niezastosowania się do tych uwag.
- Jeśli dysk twardy urządzenia USB nie jest zasilany z zewnętrznego źródła, urządzenie USB może nie zostać wykryte. Dlatego należy pamiętać o podłączeniu zewnętrznego źródła zasilania.
  - Do podłączenia zewnętrznego źródła zasilania należy użyć zasilacza. Nie ponosimy odpowiedzialności za problemy spowodowane korzystaniem z przewodu USB do połączenia z zewnętrznym źródłem zasilania.
- Jeżeli urządzenie pamięci USB ma wiele partycji lub jeżeli używany jest czytnik wielu kart USB, można korzystać maksymalnie z 4 partycji lub kart pamięci.
- Jeżeli pamięć USB jest podłączona do uniwersalnego czytnika kart USB, informacje o pojemności pamięci mogą nie zostać wykryte.
- Jeżeli urządzenie pamięci masowej USB nie działa prawidłowo, należy spróbować je odłączyć, a następnie ponownie podłączyć.
- Szybkość wykrywania urządzeń pamięci masowej USB zależy od urządzenia.
- Jeżeli urządzenie USB zostanie podłączone w trybie czuwania, po włączeniu urządzenia zostanie automatycznie załadowany odpowiedni dysk twardy.
- Nie zaleca się korzystania z zewnętrznych dysków twardych USB o pojemności większej niż 1 TB oraz pamięci USB o pojemności większej niż 32 GB.
- Urządzenia o większej pojemności niż zalecana mogą nie być obsługiwane prawidłowo.
- Jeżeli zewnętrzny dysk twardy USB wyposażony w funkcję oszczędzania energii nie działa, należy go wyłączyć, a następnie ponownie włączyć.
- Pamięci masowe USB o niższym standardzie niż USB 2.0 są również obsługiwane. Mogą one jednak nie działać prawidłowo w trybie listy filmów.
- W jednym folderze rozpoznawanych jest maksymalnie 999 podfolderów lub plików.
- Zalecane jest stosowanie certyfikowanego urządzenia pamięci masowej USB oraz certyfikowanego przewodu. W przeciwnym wypadku urządzenie pamięci masowej USB może nie zostać wykryte lub może wystąpić błąd odtwarzania pliku.
- Do odtwarzania plików rozsyłanych i przechowywanych w oprogramowaniu SuperSign Manager można używać wyłącznie kart pamięci USB. Dyski twarde USB i uniwersalne czytniki kart USB nie są obsługiwane.
- Pliki rozsyłane i przechowywane w oprogramowaniu SuperSign Manager można odtwarzać wyłącznie przy użyciu urządzenia pamięci masowej sformatowanego w systemie FAT 32.
- Urządzenia pamięci masowej USB 3.0 mogą nie być obsługiwane.

## Przeglądanie plików

Urządzenie umożliwia przeglądanie plików zapisanych na nośnikach USB.

- 1 Naciśnij przycisk **SETTINGS (USTAWIENIA)**, aby otworzyć menu główne.
- 2 Naciskając przycisk wyszukiwania, przejdź do opcji **MY MEDIA (MOJE MEDIA)** i naciśnij przycisk **OK**.
- 3 Naciskając przycisk Szukaj, przejdź do trybu, z którego chcesz skorzystać: **Movie List (Lista filmów)**, **Photo List (Lista zdjęć)** lub **Contents List (Lista zawartości)**, i naciśnij przycisk **OK**.

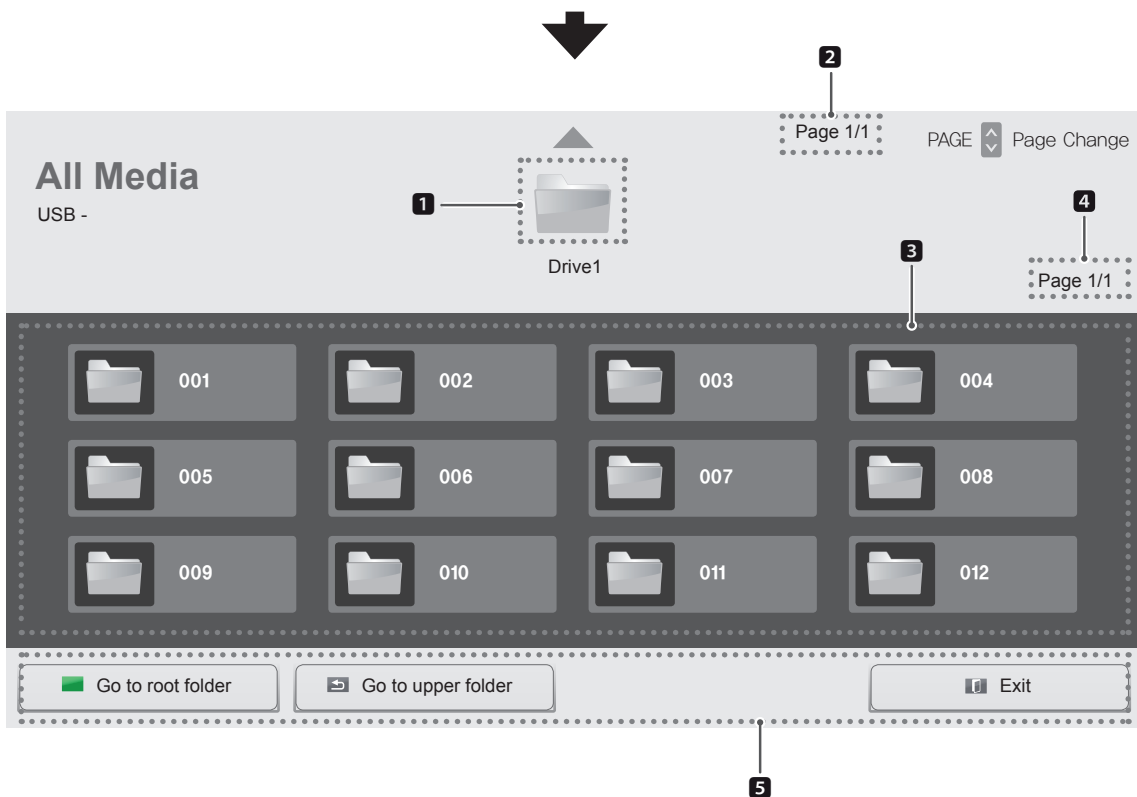
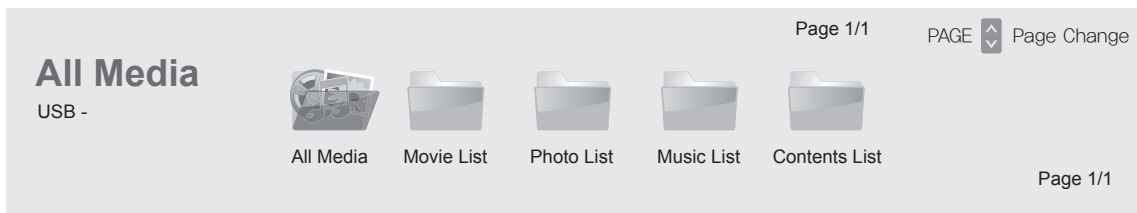

Nr	Opis
1	Powrót do poprzedniego poziomu menu.
2	Bieżąca strona / całkowita liczba stron w folderze powyżej.
3	Element poniżej 1
4	Bieżąca strona / całkowita liczba stron elementu 3
5	Przycisk pilota zdalnego sterowania.

## Obsługiwane formaty plików

Typ	Obsługiwane formaty plików			
Filmy		Codec	Nośniki kontenerów	Profil
	video	MPEG1 / MPEG2	DAT, MPG, MPEG, DVD, TS, TP	1080P @ 30 fps
		MPEG4 ( Divx 3,11, Divx4,12, Divx5,x, Divx6, Divx HD, Xvid 1,01, Xvid 1,01, Xvid 1,02, Xvid 1,03, Xvid 1,10-beta1/2 )	AVI, DIVX, MP4, MKV, TS, TRP	1080P @ 30 fps
		H.264	AVI, MP4, MKV, TS, TRP, TP	1080P @ 60 fps
	audio	MP3	MP3	8 kbps do 320 kbps(Bit rate) 16 kHz do 48 kHz(Sample rate)
		AC3	AC3	32 kbps do 640 kbps(Bit rate) 32 kHz, 44,1 kHz, 48 kHz(Sample rate)
		MPEG	MP3	32 kbps do 448 kbps(Bit rate) 16 kHz do 48 kHz(Sample rate)
		AAC, HEAAC	MP4	8 kHz do 48 kHz(Sample rate)
		LPCM	AIF, WAV	64 kbps do 1,5 Mbps(Bit rate) 8 kHz do 48 kHz(Sample rate)
	Przepląwność: od 32 kb/s do 320 kb/s (MP3) Obsługiwane formaty napisów zewnętrznych: *.smi/* .srt/* .sub (MicroDVD, Subviewer1.0/2.0)/* .ass/* .ssa/* .txt (TMPlayer)/* .psb (PowerDivX) Obsługiwany format napisów wewnętrznych: tylko XSUB (format napisów używany w plikach DivX6)			

Typ	Obsługiwane formaty plików
Zdjęcia	JPEG Tryb podstawowy: 64 x 64 do 15360 x 8640 Tryb progresywny: 64 x 64 do 1920 x 1440 PNG Interlace : 1200 x 800 BMP 9600 x 6400 <ul style="list-style-type: none"> <li>• Nieobsługiwane pliki są wyświetlane w postaci wcześniej zdefiniowanej ikony.</li> </ul>
Muzyka	MP3 Przepływność: 8 kbps do 320 kbps <ul style="list-style-type: none"> <li>• Częstotliwość próbkowania MPEG1/2 Layer3: 16 kHz do 48 kHz</li> </ul>
Treści (przy użyciu oprogramowania SuperSign Man- ager)	Rozszerzenia plików : *.cts/ *.cse Filmy <b>Rozszerzenia plików:</b> *.mpg/*.mpeg/*.dat/*.ts/*.trp/*.tp/*.mp4/*.mkv/*.avi/*.avi(motion JPEG)/*.mp4(motion JPEG)/*.mkv(motion JPEG) <b>Format obrazu wideo:</b> MPEG1, MPEG2, MPEG4,H.264, DivX 3.11, DivX 4, DivX 5, DivX 6, Xvid 1.00,Xvid 1.01, Xvid 1.02, Xvid 1.03,Xvid 1.10-beta1/2, JPEG <b>Format dźwięku:</b> MP3, Dolby Digital, LPCM, AAC, HE-AAC

## Wyświetlanie filmów

Plays movie files saved in the USB storage device.

- 1 Naciśnij przycisk **SETTINGS (USTAWIENIA)**, aby otworzyć menu główne.
- 2 Naciskając przycisk nawigacji, przejdź do opcji **MOJE MEDIA** i naciśnij przycisk **OK**.
- 3 Naciskając przycisk nawigacji, przejdź do menu **Lista filmów** i naciśnij przycisk **OK**.
- 4 Naciskając przyciski nawigacji, przejdź do odpowiedniego folderu i naciśnij przycisk **OK**.
- 5 Naciskając przyciski nawigacji, przejdź do odpowiedniego pliku i naciśnij przycisk **OK**.

The screenshot displays the 'Movie List' interface. At the top, it shows 'Page 1/3' and 'PAGE Page Change'. Below this, there are navigation arrows and a folder structure with folders labeled 001, 002, 003, 004, and 005. The main area shows a list of movie files:

HR1.mp4 01:00:00	HR2.mp4 01:03:00	HR3.mp4 01:05:00	HR4.mp4 01:07:00
HR5.mp4 01:09:00	HR6.mp4 03:00:00	HR7.mp4 03:01:00	HR8.mp4 03:03:00
HR9.mp4 03:05:00			

At the bottom, there are three buttons: 'Go to root folder', 'Go to upper folder', and 'Exit'. Arrows point from these buttons to their respective descriptions below:

- Go to root folder**: Powrót do ekranu głównego My media (Moje Media).
- Go to upper folder**: Powrót do poprzedniego ekranu.
- Exit**: Wyjście z ekranu My media (Moje Media).

- 6 W trakcie odtwarzania filmu naciśnij **OK**, aby uzyskać dostęp do następujących ustawień.

Wybiera początek odtwarzania i rozpoczyna odtwarzanie

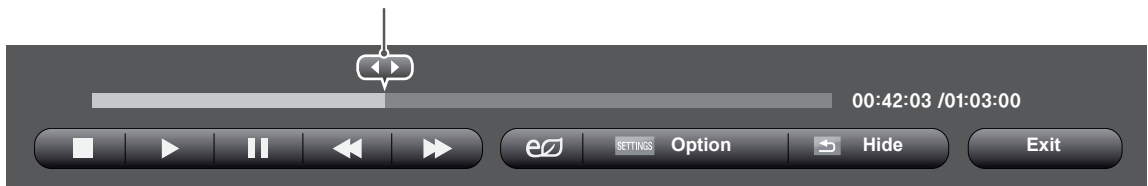

Przycisk pilota	Opis
	Zatrzymanie odtwarzania
	Odtwarzanie filmu
	Wstrzymanie lub wznowienie odtwarzania
	Przewijanie zawartości pliku wstecz
	Przewijanie zawartości pliku do przodu
	Dostosowanie jasności ekranu w celu zmniejszenia zużycia energii.
<b>SETTINGS</b>	Wyświetlenie menu Opcje.
 <b>BACK</b>	Ukrycie menu w trybie pełnego ekranu.
<b>EXIT</b>	Powrót do menu <b>Lista filmów</b> .
	Przechodzenie do konkretnych punktów w pliku podczas odtwarzania. Czas punktu jest wyświetlany na pasku stanu. Funkcja może błędnie działać z niektórymi plikami.

#### Porady dotyczące odtwarzania plików wideo

- Niektóre napisy utworzone przez użytkownika mogą nie być wyświetlane prawidłowo.
- Niektóre znaki specjalne w napisach mogą nie być obsługiwane.
- Znaczniki HTML nie są obsługiwane w napisach.
- Napisy w językach innych niż obsługiwane nie będą dostępne.
- W czasie zmiany języka audio mogą występować czasowe zakłócenia odtwarzania obrazu (zatrzymanie obrazu, szybsze odtwarzanie itp.).
- Uszkodzone pliki wideo mogą nie być odtwarzane prawidłowo lub niektóre funkcje odtwarzania mogą nie działać.
- Pliki wideo utworzone za pomocą niektórych koderów mogą nie być odtwarzane prawidłowo.
- Jeżeli struktura wideo oraz audio nagranych plików nie jest przeplatana, wysyłany jest sygnał wideo lub audio.
- Obsługiwane są filmy w standardzie HD o maksymalnej rozdzielczości 1920x1080@25/30P lub 1280x720@50/60P, zależnie od liczby klatek na sekundę.
- Filmy o rozdzielczości większej niż 1920 x 1080 @ 25/30 P lub 1280 x 720 @ 50/60 P mogą nie być odtwarzane poprawnie, zależnie od liczby klatek na sekundę.
- Pliki wideo inne niż określone typy i formaty mogą nie być odtwarzane prawidłowo.
- Maksymalna szybkość transmisji bitów odtwarzanych plików wideo to 20 Mb/s. (Wyjątek: Motion JPEG: 10 Mb/s)
- Firma LG nie gwarantuje płynnego odtwarzania plików zakodowanych za pomocą kodeka H.264/AVC w przypadku profilu kodowania 4.1 lub wyższego.
- Kodek DTS Audio nie jest obsługiwany.
- Nie można odtwarzać plików wideo większych niż 30 GB.
- Film w formacie DivX oraz plik z napisami do niego muszą być zapisane w tym samym folderze.
- Nazwa pliku wideo oraz nazwa pliku napisów muszą być identyczne, aby napisy były wyświetlane.
- Odtwarzanie plików wideo za pomocą połączenia USB nieobsługującego trybu High Speed może nie działać prawidłowo.
- Pliki zakodowane przy użyciu algorytmu kompresji obrazu GMC (Global Motion Compensation) mogą nie być odtwarzane.



**Opcje dotyczące odtwarzania wideo**

- 1 Naciśnij przycisk **SETTINGS (USTAWIENIA)**, aby otworzyć menu podręczne.
- 2 Naciskając przyciski nawigacji, przejdź do menu **Ustaw odtwarzanie wideo.**, **Ustaw wideo.** lub **Ustaw audio.**, a następnie naciśnij przycisk **OK**.

**! UWAGA**

- Zmiana wartości ustawień opcji **Lista filmów** nie ma wpływu na wartości ustawień opcji **Lista zdjęć** i **Lista muzyki**. Podobnie, na wartości ustawień opcji **Lista filmów** nie mają wpływu zmiany wartości ustawień opcji **Lista zdjęć** ani **Lista muzyki**.
- Zmiana wartości ustawień opcji **Lista zdjęć** ma wpływ na wartości opcji **Lista muzyki** i odwrotnie.
- Przy ponownym odtwarzaniu pliku wideo po zatrzymaniu można go odtworzyć od miejsca, w którym odtwarzanie zostało przerwane.

Wybór pozycji **Ustaw odtwarzanie wideo.** umożliwia dostęp do następujących menu:

Menu	Opis
<b>Picture Size (Rozmiar obrazu)</b>	Wybór formatu obrazu podczas odtwarzania filmu.
<b>Audio Language (Język audio)</b>	Zmiana grupy językowej ścieżki dźwiękowej odtwarzanego filmu. Nie można wybrać w przypadku plików mających tylko jedną ścieżkę audio.
<b>Subtitle Language (Język napisów)</b>	Włączanie/wyłączanie napisów.
<b>Language (Język)</b>	Ustawienie aktywne w przypadku napisów SMI; umożliwia wybór języka napisów.
<b>Code Page (Strona kodowa)</b>	Wybór czcionki napisów. W przypadku ustawienia na wartość domyślną jest używana ta sama czcionka, co w menu ogólnym.

<b>Sync (Synchronizacja)</b>	Dostosowanie synchronizacji czasu napisów podczas odtwarzania filmu w zakresie od -10s do +10s w odstępach 0,5s.
<b>Position (Pozycja)</b>	Przesuwa położenie napisów w górę i w dół podczas odtwarzania filmu.
<b>Size (Rozmiar)</b>	Umożliwia wybór wielkości napisów podczas wyświetlania filmu.
<b>Repeat (Powtarzanie)</b>	Włączanie/wyłączanie funkcji powtarzania odtwarzania filmu. Gdy włączone, plik w folderze będzie odtwarzany wielokrotnie. Jednak nawet mimo wyłączenia funkcji powtórnego odtwarzania może dojść do powtórnego odtwarzania pliku, gdy jego nazwa jest podobna do nazwy poprzedniego pliku.

**! UWAGA**

- W pliku napisów jest obsługiwanych tylko 10 000 bloków synchronizacji.
- Rozmiar odtwarzanego obrazu wideo można zmieniać za pomocą przycisku **ARC**.
- Napisy w danym języku są obsługiwane tylko wtedy, gdy menu ekranowe jest w tym samym języku.
- Opcje strony kodowej mogą być wyłączone, zależnie od języka plików napisów.
- Wybierz odpowiednią stronę kodową dla plików napisów.

Więcej informacji na temat menu **Ustaw wideo.** znajduje się w sekcji **DOSTOSOWYWANIE USTAWIENÍ**. Zobacz str.37

Więcej informacji na temat menu **Ustaw audio.** znajduje się w sekcji **DOSTOSOWYWANIE USTAWIENÍ**. Zobacz str.40

## Wyświetlanie zdjęć

Wyświetlanie plików zapisanych w urządzeniu pamięci masowej USB.

- 1 Naciśnij przycisk **SETTINGS (USTAWIENIA)**, aby otworzyć menu główne.
- 2 Naciskając przycisk nawigacji, przejdź do opcji **MOJE MEDIA** i naciśnij przycisk **OK**.
- 3 Naciskając przycisk nawigacji, przejdź do menu **Lista zdjęć** i naciśnij przycisk **OK**.
- 4 Naciskając przyciski nawigacji, przejdź do odpowiedniego folderu i naciśnij przycisk **OK**.
- 5 Naciskając przyciski nawigacji, przejdź do odpowiedniego pliku i naciśnij przycisk **OK**.

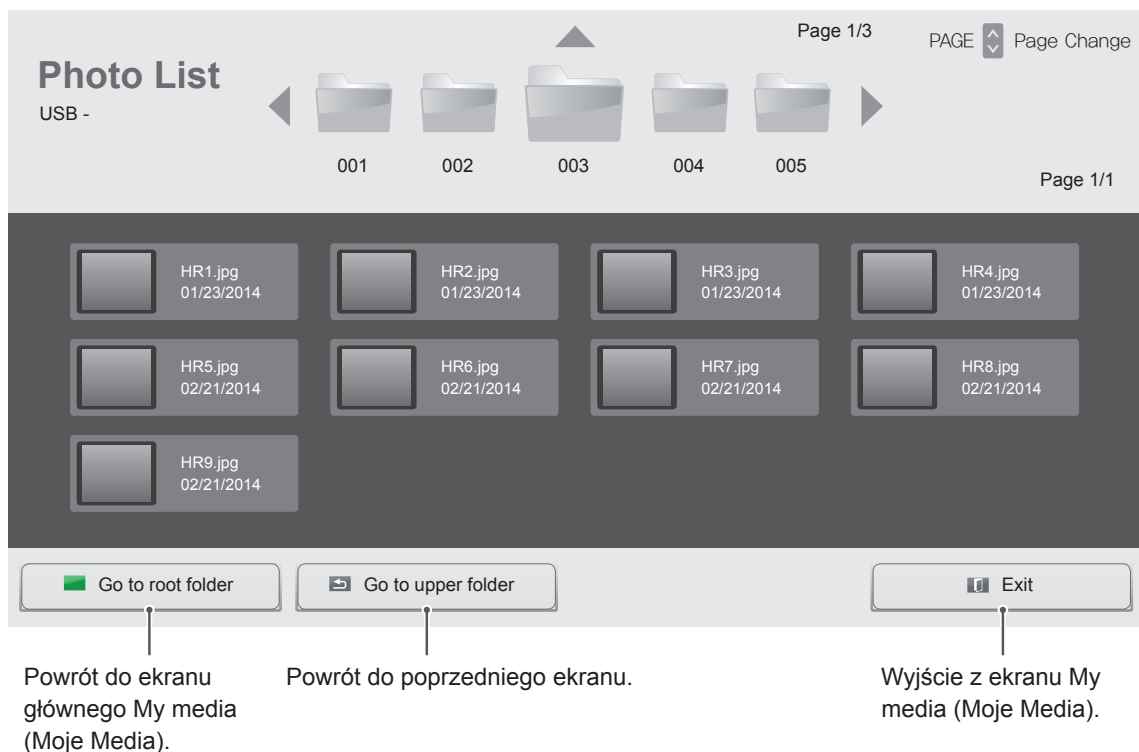

6 W trakcie wyświetlania zdjęć można uzyskać dostęp do następujących ustawień:



Opcja	Opis
<b>Slideshow (Pokaz slajdów)</b>	Rozpoczynanie i zatrzymywanie pokazu slajdów z wybranych zdjęć. Jeśli nie wybrano konkretnych zdjęć, w pokazie są wyświetlane wszystkie zdjęcia zapisane w bieżącym folderze. Aby ustawić szybkość zmiany slajdów w pokazie, wybierz pozycję <b>Option (Opcje)</b> .
<b>BGM (Muzyka w tle)</b>	Włączanie i wyłączanie muzyki w tle. Aby wskazać folder z utworami do użycia jako muzyka w tle, wybierz pozycję <b>Option (Opcje)</b> . Dostęp do menu Option (Opcje) można też uzyskać za pomocą przycisku MENU na pilocie zdalnego sterowania.
	Obracanie zdjęcia w prawo (o 90°, 180°, 270° i 360°). <b>! UWAGA</b> <ul style="list-style-type: none"> <li>Istnieją ograniczenia dotyczące wielkości zdjęcia. Nie można obrócić zdjęcia, jeśli długość krawędzi (rozdzielczość w pikselach) po obrocie przekracza obsługiwaną rozdzielczość.</li> </ul>
	Wyświetlanie zdjęcia powiększonego 2 lub 4 razy. <b>! UWAGA</b> <ul style="list-style-type: none"> <li>Zdjęć o rozdzielczości 100 x 100 lub mniejszej nie można powiększyć.</li> </ul>
	Dostosowanie jasności ekranu w celu zmniejszenia zużycia energii.
<b>Option</b>	<ul style="list-style-type: none"> <li><b>Slide Speed</b> (Szybkość slajdów): wybór szybkości przechodzenia między kolejnymi slajdami (<b>Fast – Szybka, Medium – Średnia, Slow – Wolna</b>).</li> <li><b>Transition Effect</b>: ustawianie trybu wyświetlania pokazu slajdów.</li> <li><b>BGM (Muzyka w tle)</b>: wybór folderu z muzyką, która ma być odtwarzana w tle</li> </ul>
<b>Hide</b>	Ukrywanie okna opcji. Aby ponownie wyświetlić opcje, naciśnij przycisk <b>OK</b> .
<b>Exit</b>	Powrót do menu <b>Photo List (Lista zdjęć)</b> .

### Opcje zdjęć

- Naciśnij przycisk **MENU**, aby wyświetlić menu **Opcje**.
- Naciskając przyciski nawigacji, przejdź do opcji **Ustaw widok zdjęć.**, **Ustaw wideo.** lub **Ustaw audio.**, a następnie naciśnij przycisk **OK**.

#### **! UWAGA**

- Zmiana wartości ustawień opcji **Lista filmów** nie ma wpływu na wartości ustawień opcji **Lista zdjęć** i **Lista muzyki**. Podobnie, na wartości ustawień opcji **Lista filmów** nie mają wpływu zmiany wartości ustawień opcji **Lista zdjęć** ani **Lista muzyki**.
- Zmiana wartości ustawień opcji **Lista zdjęć** ma wpływ na wartości opcji **Lista muzyki** i odwrotnie.

Po wybraniu opcji **Set Photo View**:

Menu	Opis
<b>Slide Speed</b>	Wybór szybkości odtwarzania slajdów. (Dostępne opcje: Fast (Szybko), Medium (Średnio) lub Slow (Wolno)).
<b>BGM</b>	Wybór folderu zawierającego pliki muzyczne odtwarzane jako muzyka w tle.

Więcej informacji na temat menu **Ustaw wideo**, znajduje się w sekcji **DOSTOSOWYWANIE USTAWIENI**. Zobacz str. 37

Więcej informacji na temat menu **Ustaw audio**, znajduje się w sekcji **DOSTOSOWYWANIE USTAWIENI**. Zobacz str. 40

## Słuchanie muzyki

Odtwarzanie plików muzycznych zapisanych w urządzeniu pamięci masowej USB.

- 1 Naciśnij przycisk **SETTINGS (USTAWIENIA)**, aby otworzyć menu główne.
- 2 Naciskając przycisk nawigacji, przejdź do opcji **MOJE MEDIA** i naciśnij przycisk **OK**.
- 3 Naciskając przycisk nawigacji, przejdź do menu **Lista muzyki** i naciśnij przycisk **OK**.
- 4 Naciskając przyciski nawigacji, przejdź do odpowiedniego folderu i naciśnij przycisk **OK**.
- 5 Naciskając przyciski nawigacji, przejdź do odpowiedniego pliku i naciśnij przycisk **OK**.



- 6 W trakcie odtwarzania pliku muzycznego naciśnij OK lub niebieski przycisk (■), aby uzyskać dostęp do następujących ustawień:

Wybiera początek odtwarzania i rozpoczyna odtwarzanie

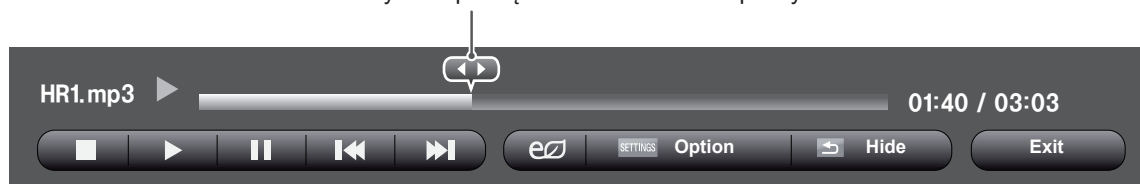

Przycisk pilota	Opis
■	Zatrzymanie odtwarzania pliku i powrót do menu <b>Lista muzyki</b> .
▶	Odtwarzanie pliku muzycznego.
⏸	Wstrzymanie lub wznowienie odtwarzania
◀◀	Przejdźcie do poprzedniego pliku
▶▶	Przejdźcie do następnego pliku
e	Dostosowanie jasności ekranu w celu zmniejszenia zużycia energii.
<b>SETTINGS</b>	Wyświetlenie menu <b>Opcje</b> .
↶	Ukrywanie okna opcji.
<b>BACK</b>	Aby ponownie wyświetlić opcje, naciśnij przycisk <b>OK</b> .
<b>EXIT</b>	Powrót do menu <b>Lista muzyki</b> .
◀ lub ▶	Przechodzenie do konkretnych punktów w pliku podczas odtwarzania. Czas punktu jest wyświetlany na pasku stanu. Funkcja może błędnie działać z niektórymi plikami.

### Porady dotyczące odtwarzania plików muzycznych

- Urządzenie nie obsługuje plików MP3 zawierających etykiety ID3.

### ! UWAGA

- Uszkodzone pliki muzyczne nie są odtwarzane. W przypadku takich plików wyświetlany jest czas odtwarzania 00:00.
- Pliki muzyczne pobrane z płatnych serwisów i chronione prawami autorskimi nie są odtwarzane. W przypadku takich plików wyświetlane są niewłaściwe informacje dotyczące czasu odtwarzania.
- Naciśnięcie przycisku OK powoduje wyłączenie wygaszacza ekranu.
- W tym trybie dostępne są także przyciski odtwarzania (▶), wstrzymania (⏏), [ ] i [ ] i [ ] umieszczone na pilocie zdalnego sterowania.
- Przycisk [ ] umożliwi przejście do następnego, a przycisk [ ] — do poprzedniego utworu.

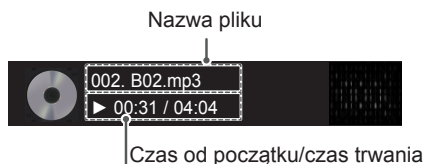

### Opcje muzyki

- 1 Naciśnij przycisk **SETTINGS (USTAWIENIA)**, aby otworzyć menu podręczne.
- 2 Naciskając przyciski nawigacji, przejdź do opcji **Set Audio Play (Ustaw odtwarzanie audio)** lub **Set Audio (Ustaw audio)**, a następnie naciśnij przycisk **OK**.

### ! UWAGA

- Zmiana wartości ustawień opcji **Lista filmów** nie ma wpływu na wartości ustawień opcji **Lista zdjęć** i **Lista muzyki**. Podobnie, na wartości ustawień opcji **Lista filmów** nie mają wpływu zmiany wartości ustawień opcji **Lista zdjęć** ani **Lista muzyki**.
- Zmiana wartości ustawień opcji **Lista zdjęć** ma wpływ na wartości opcji **Lista muzyki** i odwrotnie.

Po wybraniu opcji **Set Audio Play (Ustaw odtwarzanie audio)**:

Menu	Opis
<b>Repeat (Powtarzanie)</b>	Ponownie odtworzenie pliku muzycznego.
<b>Random (Losowo)</b>	Losowe odtwarzanie utworów muzycznych.

Więcej informacji na temat menu Ustaw audio. znajduje się w sekcji DOSTOSOWYWANIE USTAWIEŃ. Zobacz str.40

## Przeglądanie menu Lista zawartości

Odtwarzanie zapisanych plików za pomocą opcji **Export (Eksport)** w oprogramowaniu **SuperSign Manager**.

- 1 Naciśnij przycisk **SETTINGS (USTAWIENIA)**, aby otworzyć menu główne.
- 2 Naciskając przycisk nawigacji, przejdź do opcji **MOJE MEDIA** i naciśnij przycisk **OK**.
- 3 Naciskając przycisk nawigacji, przejdź do menu **Contents List** (Lista zawartości) i naciśnij przycisk **OK**.
- 4 Naciskając przyciski nawigacji, przejdź do odpowiedniego folderu i naciśnij przycisk **OK**.
- 5 Naciskając przyciski nawigacji, przejdź do odpowiedniego pliku i naciśnij przycisk **OK**.

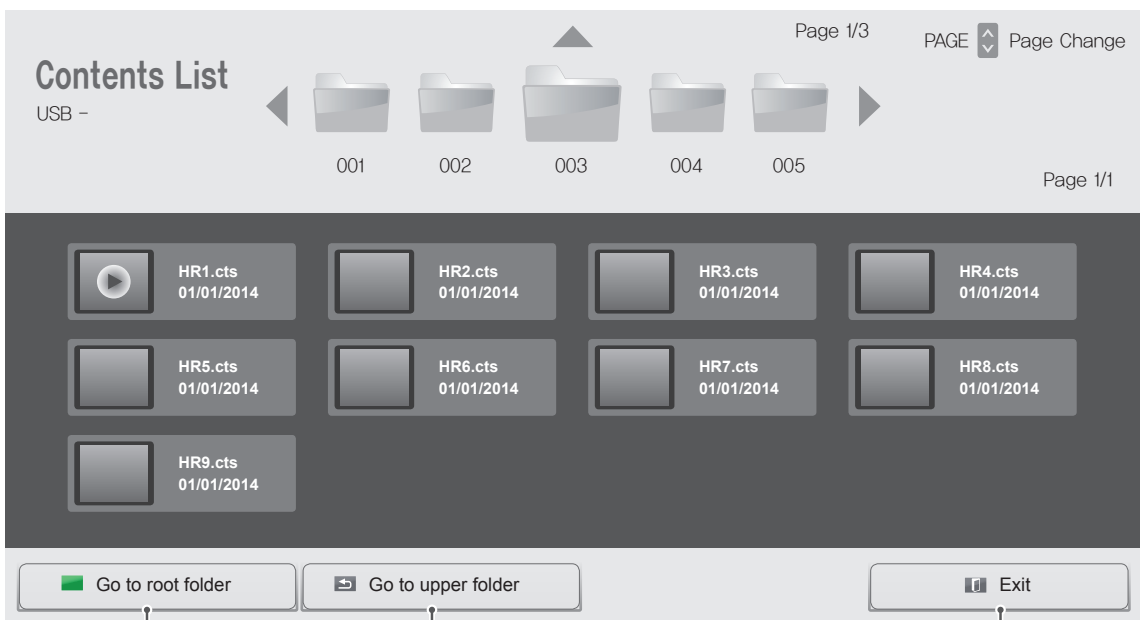

Powrót do ekranu głównego My media (Moje Media).

Powrót do poprzedniego ekranu.

Wyjście z ekranu My media (Moje Media).

### ! UWAGA

- Podczas odtwarzania plików multimedialnych z menu **Contents List (Lista zawartości)** aktywne są tylko przyciski **WSTECZ** i **EXIT (WYJŚCIE)**, a także przycisk regulacji głośności. Naciśnięcie przycisku **WSTECZ** lub **EXIT (WYJŚCIE)** spowoduje zatrzymanie odtwarzania plików multimedialnych i powrót do menu **Contents List (Lista zawartości)**.
- Jeśli w urządzeniu USB znajduje się folder AutoPlay i zawiera on pliki w obsługiwanych formatach, pliki mogą zostać odtworzone automatycznie po podłączeniu do monitora.

# DOSTOSOWYWANIE USTAWIENÍ

## Dostęp do głównych menu

- 1 Naciśnij przycisk **SETTINGS**. Zostanie wyświetlony ekran z głównymi menu.
- 2 Naciskając przyciski nawigacji, przejdź do jednego z poniższych menu i naciśnij przycisk **OK**.
- 3 Naciskając przyciski nawigacji, przejdź do ustawienia lub opcji, a następnie naciśnij przycisk **OK**.
- 4 Po zakończeniu naciśnij przycisk **EXIT (WYJŚCIE)**.  
Po powrocie do poprzedniego menu, naciśnij przycisk **BACK (WSTECZ)**.

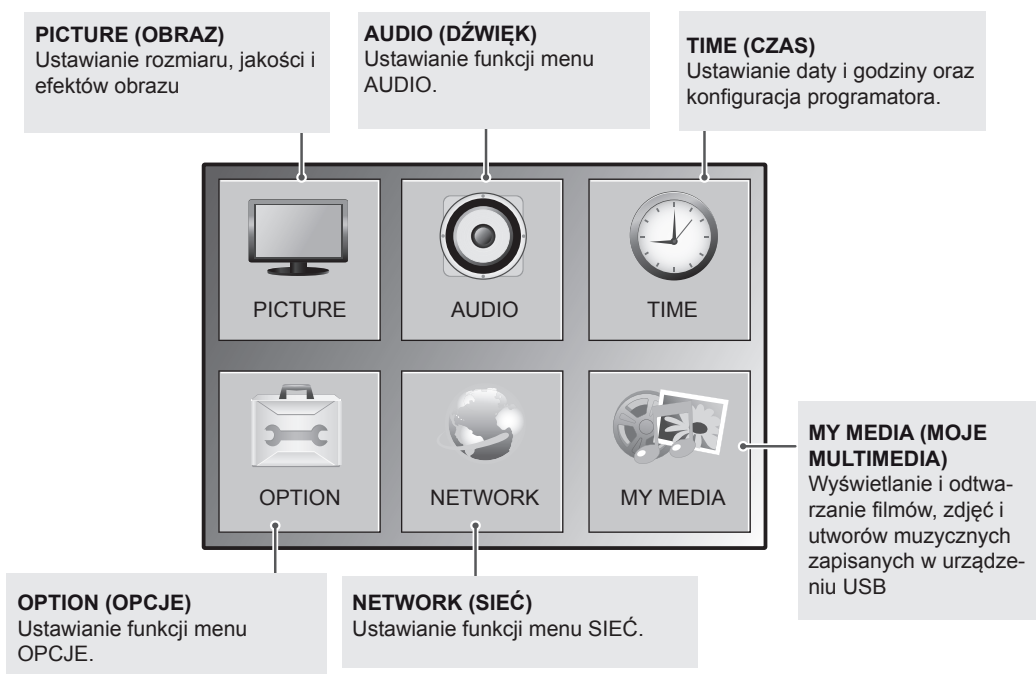



## Ustawienia w menu OBRAZ

- 1 Naciśnij przycisk **SETTINGS**. Zostanie wyświetlony ekran z głównymi menu.
- 2 Naciskając przyciski nawigacji, przejdź do menu **PICTURE (OBRAZ)** i naciśnij przycisk **OK**.
- 3 Naciskając przyciski nawigacji, przejdź do ustawienia lub opcji, a następnie naciśnij przycisk **OK**.
  - Aby powrócić do poprzedniego poziomu, naciśnij przycisk **BACK (WSTECZ)**.
- 4 Po zakończeniu naciśnij przycisk **EXIT (WYJŚCIE)**. Po powrocie do poprzedniego menu, naciśnij przycisk **BACK (WSTECZ)**.

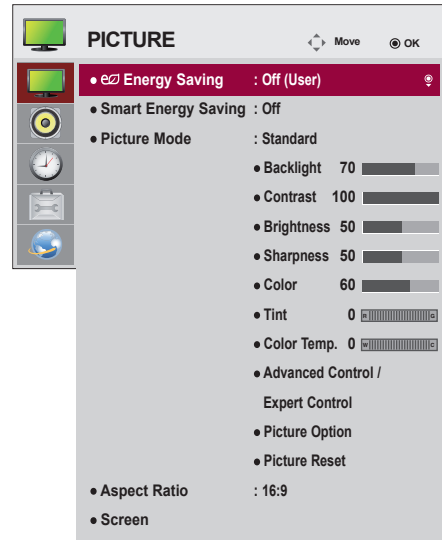

W tabeli poniżej opisano ustawienia dotyczące obrazu:

Ustawienie	Opis
<b>Energy Saving (Oszczędzanie energii)</b>	Automatycznie dostosowuje jasność ekranu do warunków otoczenia.
	Opcja
	<b>Off (Wyłączone)</b> Wyłączenie funkcji oszczędzania energii.
	<b>Minimum/Medium/Maximum</b> Określenie poziomu jasności podświetlenia.
<b>Smart Energy Saving</b>	Ekran jest wyłączany po 3 sekundach.
	Dostosowanie podświetlenia i kontrastu do jasności ekranu.
	Opcja
<b>Smart Energy Saving</b>	<b>Off (Wyłączone)</b> Wyłączenie funkcji Smart Energy Saving (Inteligentne oszczędzanie energii)
	<b>On</b> Umożliwia funkcji Smart Energy Saving (Inteligentne oszczędzanie energii) ograniczanie zużycia energii do wartości współczynnika wprowadzonego dla tej funkcji.
<b>Picture Mode (Tryb obrazu)</b>	Ta opcja umożliwia wybór optymalnego trybu obrazu dostosowanego do otoczenia lub do wyświetlanego programu.
	Opcja
	<b>Vivid (Żywy)</b> Wybór opcji powoduje zwiększenie kontrastu, jasności i ostrości, dzięki czemu możliwe jest wyświetlanie wyrazistych obrazów.
	<b>Standard (Standardowy)</b> Wybór opcji powoduje wyświetlanie obrazów przy zachowaniu standardowych poziomów kontrastu, jasności i ostrości.
	<b>APS</b> The Energy Saver feature changes settings on the monitor to reduce power consumption.
	<b>Cinema (Kino)</b> Optymalizacja obrazu w sposób jak najlepiej symulujący warunki kinowe.
	<b>Sport</b> Optymalizacja obrazu wideo pod kątem dynamicznych akcji poprzez uwypuklenie kolorów podstawowych, takich jak biel, zieleni murawy czy błękit nieba.
	<b>Game (Gra)</b> Optymalizacja obrazu pod kątem szybkich gier komputerowych i telewizyjnych.
	<b>Expert1, 2 (Ekspert 1, 2)</b> To menu umożliwia specjalistom i amatorom dostosowanie ustawień jakości obrazu monitora w celu uzyskania najlepszych wrażeń podczas oglądania. Menu ma certyfikat ISF i jest przeznaczone dla specjalistów zajmujących się kalibracją obrazu. (Logo ISF są oznaczone wyłącznie monitory z certyfikatem ISF). Kalibracja ISFccc: Imaging Science Foundation Certified Calibration Control
<b>Aspect Ratio (Proporcje ekranu)</b> Dostosowanie rozmiaru obrazu w celu oglądania go w optymalnej wielkości.	

Ustawienie	Opis	
<b>SCREEN (EKRAŃ)</b> (Tylko w trybie RGB)	Umożliwia dostosowanie opcji wyświetlania w trybie RGB materiałów pochodzących z komputera.	
	Opcja	
	<b>Resolution (Rozdzielczość)</b>	Umożliwia wybranie odpowiedniej rozdzielczości. Patrz „Konfiguracja opcji wyświetlania materiałów pochodzących z komputera”.
	<b>Auto Configure (Automatyczna konfiguracja)</b>	Umożliwia automatyczne dostosowanie pozycji ekranu, zegara i fazy. Podczas trwającej kilka sekund konfiguracji wyświetlany obraz może być niestabilny.
	<b>Position (Pozycja) / Size (Rozmiar) / Phase (Faza)</b>	Dostosowanie tych parametrów jest konieczne, gdy obraz jest niewyraźny, a zwłaszcza gdy po automatycznej konfiguracji występują drgania znaków.
<b>Reset (Resetowanie)</b>	Przywracanie domyślnych wartości ustawień.	

### Podstawowe parametry obrazu

Ustawienie	Opis
<b>Backlight (Podświetlenie)</b>	Dostosowanie jasności ekranu poprzez wyregulowanie podświetlenia matrycy LCD. Zmniejszenie jasności spowoduje przyciemnienie ekranu, ale jednocześnie spadek poboru prądu. Jakość odbioru sygnału pozostanie bez zmian.
<b>Contrast (Kontrast)</b>	Zwiększanie i zmniejszanie gradientu sygnału wideo. Funkcji <b>Contrast (Kontrast)</b> warto użyć, gdy jasne fragmenty obrazu są zbyt nasycone.
<b>Brightness (Jasność)</b>	Regulacja podstawowego poziomu sygnału w obrazie. Funkcji <b>Brightness (Jasność)</b> warto użyć, gdy ciemne fragmenty obrazu są zbyt nasycone.
<b>Sharpness (Ostrość)</b>	Regulacja poziomu ostrości krawędzi między jasnymi a ciemnymi obszarami obrazu. Im niższy poziom, tym bardziej miękkie kontury obrazu.
<b>Color (Kolor)</b>	Regulacja intensywności wszystkich kolorów.
<b>Tint (Odcień)</b>	Regulacja równowagi między poziomami czerwieni i zieleni.
<b>Color Temperature (Temperatura kolorów)</b>	Zwiększenie temperatury kolorów powoduje wzmocnienie ciepłych kolorów, takich jak czerwony, natomiast przy zmniejszaniu temperatury obraz staje się niebieskawy.
<b>Advanced Control / Expert Control (Sterowanie zaawansowane / Kontrola zaawansowana)</b>	Umożliwia dostosowanie obrazu w każdym trybie menu <b>Picture Mode (Tryb obrazu)</b> oraz dostosowanie ustawień obrazu do konkretnego obrazu. Najpierw należy wybrać żądany tryb menu <b>Picture Mode (Tryb obrazu)</b> . * Ta opcja jest dostępna, jeśli w menu <b>Picture Mode (Tryb obrazu)</b> wybrano ustawienie <b>Vivid (Żywy)</b> .
<b>Picture Option</b>	Umożliwia ustawienie dodatkowych opcji obrazu.
<b>Picture Reset (Resetowanie obrazu)</b>	Przywracanie domyślnych wartości ustawień.

### ! UWAGA

- Po włączeniu wybranego trybu obrazu jego ustawienia menu są ustawiane automatycznie.
- W przypadku korzystania z funkcji Smart Energy Saving (Inteligentne oszczędzanie energii) ekran może wydawać się zbyt nasycony w białych obszarach nieruchomych obrazów.
- Jeśli dla funkcji Energy Saving (Oszczędzanie energii) wybrano ustawienie Minimum (Minimalne), Medium (Średnie) lub Maximum (Maksymalne), funkcja Smart Energy Saving (Inteligentne oszczędzanie energii) zostanie wyłączona.

**Advanced Control - Picture Mode (Standard/ APS/ Sport/ Game)**

Ustawienie	Opis
<b>Dynamic Contrast (Kontrast dynamiczny)</b>	dostosowywanie kontrastu do optymalnego poziomu w oparciu o jasność wyświetlanego obrazu.
<b>Dynamic Color (Kolor dynamiczny)</b>	dostosowywanie kolorów obrazu w celu uzyskania efektu bardziej naturalnych kolorów.
<b>Color Gamut (Gama kolorów)</b>	wybór gamy kolorów do wyświetlenia.
<b>Skin Color (Odcień skóry)</b>	dostosowanie gamy odcieni skóry w celu zastosowania odcienia skóry zdefiniowanego przez użytkownika.
<b>Sky Color (Kolor nieba)</b>	dostosowanie koloru nieba.
<b>Grass Color (Kolor trawy)</b>	dostosowanie gamy kolorów przyrody (kolory łąk, wzgórz itp.).
<b>Gamma</b>	ustawianie krzywej gradacji w oparciu o stosunek sygnału wyjściowego do sygnału wejściowego obrazu.

**Expert Control - Picture Mode (Cinema/ Expert1/ Expert2)**

Ustawienie	Opis
<b>Dynamic Contrast (Kontrast dynamiczny)</b>	dostosowywanie kontrastu do optymalnego poziomu w oparciu o jasność wyświetlanego obrazu.
<b>Color Gamut (Gama kolorów)</b>	wybór gamy kolorów do wyświetlenia.
<b>Edge Enhancer (Popr. krawędzi)</b>	uzyskanie ostrzejszych, wyraźniejszych i bardziej naturalnych krawędzi obrazu.
<b>Color Filter (Filtr koloru)</b>	filtrowanie określonego spektrum kolorów w paletcie kolorów RGB w celu precyzyjnego dostosowania nasycenia i odcienia.
<b>Color Temperature (Temp. barw)</b>	filtrowanie określonego spektrum kolorów w paletcie kolorów RGB w celu precyzyjnego dostosowania nasycenia i odcienia.
<b>Colour Management System (System zarządzania kolorami)</b>	system, z którego korzystają specjaliści przy dostosowaniu koloru za pomocą wzoru testowego. Dostępne jest sześć obszarów kolorystycznych (Czerwony / Zielony / Niebieski / Niebieskozielony / Purpurowy / Żółty), przy czym dostosowanie jednego obszaru nie ma wpływu na wyświetlanie innych kolorów. W przypadku zwykłych obrazów modyfikacja ustawień może nie powodować widocznych zmian kolorów.

**Picture Option - Trybu HDMI (DTV)**

Ustawienie	Opis
<b>Noise Reduction (Redukcja szumu)</b>	Zmniejszenie poziomu szumów występujących podczas odtwarzania filmu wideo.
<b>MPEG Noise Reduction (Redukcja szumów MPEG)</b>	Zmniejszenie poziomu szumów powstałych na skutek kompresji cyfrowego obrazu wideo.
<b>Black Level (Poziom czerni)</b>	Dostosowanie jasnych lub ciemnych obszarów ekranu do poziomu czerni sygnału wejściowego obrazu w oparciu o stopień ciemności (poziomu czerni) ekranu.
<b>Real Cinema (Prawdziwe kino)</b>	Optymalizacja ekranu do wyświetlania filmów.
<b>Motion Eye Care (Ochrona oczu)</b>	Dostosowanie jasności ekranu w celu wyeliminowania efektu oślepienia. (zależnie od modelu)
<b>TruMotion (Dotyczy tylko modelu 65LS33A)</b>	Niniejsze menu pozwala na regulację obrazu w celu płynniejszego wyświetlania sekwencji ruchu. <ul style="list-style-type: none"> <li>•Off(Wył.): Wyłącz TruMotion.</li> <li>•Smooth/Clear(gładki /jasny): Wartość opcji De-Judder / De-Blur wynosi "Auto".</li> <li>•User (Użytkownik): Opcje De-judder / De-Blur można ustawić ręcznie. <ul style="list-style-type: none"> <li>- De-Judder: Ta funkcja umożliwia wyeliminowanie efektu braku płynności.</li> <li>- De-Blur: Ta funkcja umożliwia wyeliminowanie efektu rozmazania obrazu.</li> </ul> </li> </ul>

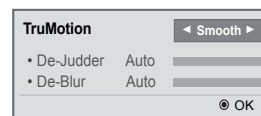

## Ustawienia w menu DŹWIĘK

- 1 Naciśnij przycisk **SETTINGS**. Zostanie wyświetlony ekran z głównymi menu.
- 2 Naciskając przyciski nawigacji, przejdź do menu **AUDIO (DŹWIĘK)** i naciśnij przycisk **OK**.
- 3 Naciskając przyciski nawigacji, przejdź do ustawienia lub opcji, a następnie naciśnij przycisk **OK**.
  - Aby powrócić do poprzedniego poziomu, naciśnij przycisk **BACK (WSTECZ)**.
- 4 Po zakończeniu naciśnij przycisk **EXIT (WYJŚCIE)**. Po powrocie do poprzedniego menu, naciśnij przycisk **BACK (WSTECZ)**.

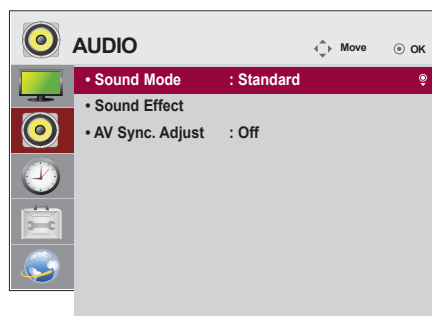

W tabeli poniżej opisano dostępne opcje dźwięku:

Ustawienie	Opis			
<b>Sound Mode (Tryb dźwięku)</b>	Ta opcja umożliwia uzyskanie optymalnego dźwięku dla niestandardowej instalacji monitora.			
	Opcja			
	<table border="1"> <tr> <td><b>Standard (Standardowy)</b></td> <td>Suitable for all types of video.</td> </tr> <tr> <td><b>News/ Music/ Cinema/ Sport/ Game</b></td> <td>Sets audio optimized for a specific genre.</td> </tr> </table>	<b>Standard (Standardowy)</b>	Suitable for all types of video.	<b>News/ Music/ Cinema/ Sport/ Game</b>
<b>Standard (Standardowy)</b>	Suitable for all types of video.			
<b>News/ Music/ Cinema/ Sport/ Game</b>	Sets audio optimized for a specific genre.			
<b>Sound Effect (Efekty dźwiękowe)</b>	Wybór różnych efektów dźwiękowych. - Funkcja <b>Sound Effect (Efekty dźwiękowe)</b> jest dostępna wyłącznie w trybie <b>Standard (Standardowy)</b> w menu <b>Sound Mode (Tryb dźwięku)</b> .			
	Opcja			
	<b>Clear Voice II (Czysty głos II)</b>	Poprawa czystości głosu.		
	<b>Virtual Surround (Virtual Surround)</b>	Opatentowana przez firmę LG technologia przetwarzania dźwięku daje wrażenie 5.1-kanalowego dźwięku przestrzennego przy użyciu jedynie dwóch głośników. * W przypadku wybrania dla opcji <b>Clear Voice II (Czysty głos II)</b> ustawienia <b>On (Wł.)</b> opcja <b>Virtual Surround (Virtual Surround)</b> nie jest dostępna.		
	<b>Equalizer (Korektor)</b>	Opcja umożliwia dostosowanie głośności do poziomu wybranego przez użytkownika z użyciem funkcji Korektor.		
	<b>Balance (Balans)</b>	Dostosowanie balansu dźwięku (lewy/prawy głośnik).		
<b>AV Sync. Adjust</b>	<b>Reset (Ustaw. fabry.)</b>	Zainicjuj zastosowany efekt z poziomu menu efektów dźwiękowych.		
	<b>AV Sync. Adjust</b>	Synchronizacja sygnałów audio i wideo w przypadku braku ich zgodności. W przypadku wybrania dla opcji AV Sync. ustawienia ON (Wł.) można dostosować dźwięk wyjściowy do obrazu wyświetlanego na ekranie. <ul style="list-style-type: none"> <li>• Speaker (Głośnik): Dostosowanie synchronizacji dźwięku odtwarzanego przez głośniki. Przycisk „-” przyspiesza odtwarzanie dźwięku w stosunku do wartości domyślnej, a przycisk „+” je spowalnia.</li> <li>• Bypass: Dźwięk urządzenia zewnętrznego bez opóźnienia. Dźwięk może być wysłany przed obrazem, ponieważ przetworzenie sygnału wejściowego wideo w monitorze wymaga czasu.</li> </ul>		

### ! UWAGA

- Niektóre modele nie mają wbudowanych głośników. W takim przypadku należy podłączyć głośniki zewnętrzne, aby móc słuchać dźwięku.

## Ustawienia w menu CZAS

- 1 Naciśnij przycisk **SETTINGS**. Zostanie wyświetlony ekran z głównymi menu.
- 2 Naciskając przyciski nawigacji, przejdź do menu **TIME (CZAS)** i naciśnij przycisk **OK**.
- 3 Naciskając przyciski nawigacji, przejdź do ustawienia lub opcji, a następnie naciśnij przycisk **OK**.
  - Aby powrócić do poprzedniego poziomu, naciśnij przycisk **BACK (WSTECZ)**.
- 4 Po zakończeniu naciśnij przycisk **EXIT (WYJŚCIE)**. Po powrocie do poprzedniego menu, naciśnij przycisk **BACK (WSTECZ)**.

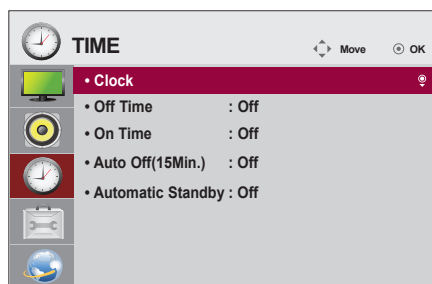

W tabeli poniżej opisano dostępne ustawienia dotyczące czasu:

Ustawienie	Opis
<b>Clock (Zegar)</b>	Ustawianie czasu.
<b>On/Off Time (Czas włączenia/ wyłączenia)</b>	Określenie czasu automatycznego włączenia lub wyłączenia monitora.
<b>Auto Off (15Min.) (Automatyczne wyłączenie)</b>	Jeśli tryb Auto-off (Auto. wyłączenie) jest aktywny, a do urządzenia przez 15 minut nie będzie przesyłany żaden sygnał, urządzenie wyłączy się automatycznie.
<b>Automatic Standby</b>	Monitor przełącza się automatycznie na działanie w trybie czuwania, jeśli nie jest używany przez określony czas.

### ! UWAGA

- Ustawienie Off/On Time (Czas wyłączenia/włączenia) można ustawić dla siedmiu zadań oglądania; monitor jest włączany lub wyłączany w czasie, który został zaprogramowany na liście zadań. Jeśli na liście zadań zapisanych jest więcej ustawień czasu, funkcja zostanie uruchomiona w najwcześniejszym ustawionym czasie.
- W przypadku ustawienia czasu włączenia i wyłączenia urządzenia funkcja będzie wykonywana codziennie ustalonej godzinie.
- Jeśli ustawione czasy zaplanowanego włączenia i wyłączenia są identyczne, czas wyłączenia ma wyższy priorytet, jeśli urządzenie jest włączone. Z kolei jeśli urządzenie jest wyłączone, priorytet będzie miało ustawienie czasu włączenia.

## Ustawienia w menu OPCJE

- 1 Naciśnij przycisk **SETTINGS**. Zostanie wyświetlony ekran z głównymi menu.
- 2 Naciskając przyciski nawigacji, przejdź do menu **OPTION (OPCJE)** i naciśnij przycisk **OK**.
- 3 Naciskając przyciski nawigacji, przejdź do ustawienia lub opcji, a następnie naciśnij przycisk **OK**.
  - Aby powrócić do poprzedniego poziomu, naciśnij przycisk **BACK (WSTECZ)**.
- 4 Po zakończeniu naciśnij przycisk **EXIT (WYJŚCIE)**. Po powrocie do poprzedniego menu, naciśnij przycisk **BACK (WSTECZ)**.

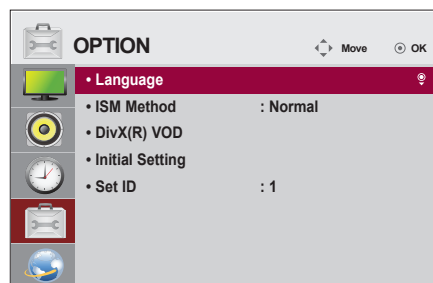

W tabeli poniżej opisano dostępne ustawienia opcji:

Ustawienie	Opis
<b>Language (Język)</b>	Umożliwia wybór języka tekstu wyświetlanego na ekranie.
<b>ISM Method (ISM)</b>	Ta funkcja eliminuje problem pojawiania się pozostałości nieruchomego obrazu powodowany przez długie wyświetlanie statycznych obrazów. Opcja <b>Normal (Normalne)</b> Minimalizuje efekt pozostałości nieruchomego obrazu przez stopniowe zmniejszanie jasności podczas wyświetlania statycznych obrazów i zwiększanie jej podczas wyświetlania obrazów ruchomych. <b>Color Wash (Czyszczenie kolorów)</b> Eliminuje efekt pozostałości nieruchomego obrazu przez przesuwanie każdego piksela na ekranie zgodnie z ustalonym schematem przez określony czas. Zaleca się korzystanie z tej funkcji w celu usunięcia tymczasowych pozostałości nieruchomego obrazu.
<b>DivX(R) VOD</b>	Rejestracja lub zwolnienie DivX. Sprawdzenie kodu rejestracji DivX dla potrzeb odtwarzania zabezpieczonych filmów DivX. Zarejestruj urządzenie na stronie <a href="http://vod.divx.com">http://vod.divx.com</a> . Kod rejestracji użytkownika do wypożyczenia i kupowania filmów na stronie <a href="http://www.divx.com/vod">www.divx.com/vod</a> . * Odtwarzanie plików DivX wypożyczonych lub zakupionych przy użyciu kodu rejestracji DivX innego urządzenia jest niemożliwe. Należy zawsze korzystać jedynie z kodu rejestracji DivX przypisanego do urządzenia. * Pliki przekonwertowane przy użyciu kodeka innego niż standardowy kodek DivX mogą nie być odtwarzane lub mogą mieć nieprawidłowy obraz i dźwięk.
<b>Initial Setting (Przywrócenie ustawień fabr.)</b>	Usunięcie wszystkich opcjonalnych ustawień i przywrócenie oryginalnych wartości domyślnych.
<b>Set ID</b>	W przypadku wyświetlania obrazu na kilku ekranach każdemu urządzeniu można przypisać inny identyfikator (nazwę). Wybierz za pomocą przycisków liczbę (od 1 do 255) i wyjdź z menu. Przypisany identyfikator można wykorzystywać do sterowania urządzeniem za pomocą oprogramowania do obsługi urządzeń.

## Ustawienia menu SIEĆ

- 1 Naciśnij przycisk **SETTINGS**. Zostanie wyświetlony ekran z głównymi menu.
- 2 Naciskając przyciski nawigacji, przejdź do menu **NETWORK (SIEĆ)** i naciśnij przycisk **OK**.
- 3 Naciskając przyciski nawigacji, przejdź do ustawienia lub opcji, a następnie naciśnij przycisk **OK**.
  - Aby powrócić do poprzedniego poziomu, naciśnij przycisk **BACK (WSTECZ)**.
- 4 Po zakończeniu naciśnij przycisk **EXIT (WYJŚCIE)**.  
Po powrocie do poprzedniego menu naciśnij przycisk **BACK (WSTECZ)**.

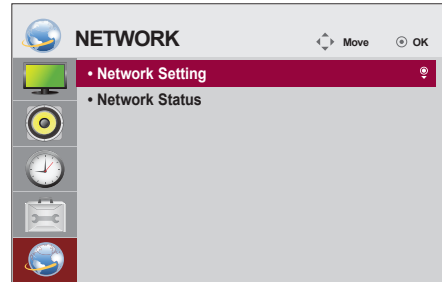

W tabeli poniżej opisano dostępne ustawienia opcji:

Ustawienie	Opis
<b>Network Setting (Ustawienia sieciowe)</b>	Konfiguracja ustawień sieciowych.
<b>Network Status (Status sieci)</b>	Wyświetlanie statusu sieci.

# ROZWIĄZYWANIE PROBLEMÓW

## Brak obrazu

Problem	Rozwiązanie
Czy przewód zasilający jest podłączony?	<ul style="list-style-type: none"> <li>Sprawdź, czy przewód zasilający jest prawidłowo podłączony do gniazdka elektrycznego.</li> </ul>
Czy na ekranie jest wyświetlany komunikat „Out of range” („Poza zakresem”)?	<ul style="list-style-type: none"> <li>Sygnal z karty graficznej komputera leży poza zakresem pionowej lub poziomej częstotliwości urządzenia. Wyreguluj zakres częstotliwości zgodnie z danymi technicznymi podanymi w tej instrukcji obsługi.</li> </ul>
Czy pojawia się komunikat „Check signal cable” (Sprawdź przewód sygnałowy)?	<ul style="list-style-type: none"> <li>Nie podłączono przewodu sygnałowego między komputerem a urządzeniem. Sprawdź przewód sygnałowy.</li> <li>Wybierz menu INPUT (ŹRÓDŁO), korzystając z pilota zdalnego sterowania, aby sprawdzić sygnał wejściowy.</li> </ul>

## Po podłączeniu urządzenia pojawia się komunikat „Unknown Product” (Nieznany produkt)

Problem	Rozwiązanie
Czy sterownik jest zainstalowany?	<ul style="list-style-type: none"> <li>Zajrzyj do instrukcji obsługi karty graficznej i sprawdź, czy obsługuje ona funkcję „plug &amp; play”.</li> </ul>

## Nietypowy wygląd obrazu na ekranie

Problem	Rozwiązanie
Czy pozycja obrazu jest niewłaściwa?	<ul style="list-style-type: none"> <li>Sygnal analogowy D-Sub – naciśnij przycisk AUTO (AUTOMATYCZNA KONFIGURACJA) na pilocie zdalnego sterowania, aby automatycznie dostosować stan ekranu do bieżącego trybu. Jeśli dostosowany obraz nie spełnia oczekiwań, w menu ekranowym wybierz kolejno opcje [PICTURE] - [Screen] - [Position].</li> <li>Sprawdź, czy urządzenie obsługuje rozdzielczość i częstotliwość karty graficznej. Jeśli częstotliwość leży poza zakresem, wybierz zalecaną rozdzielczość w Panelu sterowania, w menu Ekran, na karcie Ustawienia.</li> </ul>
Czy na ekranie, w tle widać cienkie linie?	<ul style="list-style-type: none"> <li>Sygnal analogowy D-Sub – naciśnij przycisk AUTO (AUTOMATYCZNA KONFIGURACJA) na pilocie zdalnego sterowania, aby automatycznie dostosować stan ekranu do bieżącego trybu. Jeśli dostosowany obraz nie spełnia oczekiwań, w menu ekranowym wybierz kolejno opcje [PICTURE] - [Screen] - [Size].</li> </ul>
Widoczne są poziomie zniekształcenia lub znaki są rozmazane.	<ul style="list-style-type: none"> <li>Sygnal analogowy D-Sub – naciśnij przycisk AUTO (AUTOMATYCZNA KONFIGURACJA) na pilocie zdalnego sterowania, aby automatycznie dostosować stan ekranu do bieżącego trybu. Jeśli dostosowany obraz nie spełnia oczekiwań, w menu ekranowym wybierz kolejno opcje [PICTURE] - [Screen] - [Phase].</li> </ul>
Ekran jest wyświetlany nieprawidłowo.	<ul style="list-style-type: none"> <li>Do portu sygnałowego nie zostało podłączone prawidłowe źródło sygnału wejściowego. Podłącz przewód sygnałowy odpowiadający sygnałowi wejściowemu źródła.</li> </ul>



**Na ekranie jest wyświetlane widmo**

Problem	Rozwiązanie
Po wyłączeniu na ekranie pozostaje widmo poprzedniego obrazu.	<ul style="list-style-type: none"> <li>• Długotrwałe pozostawianie nieruchomego ujęcia na ekranie może doprowadzić do szybkiego uszkodzenia pikseli. Korzystaj z funkcji wygaszacza ekranu.</li> <li>• Wyświetlanie ciemnego obrazu na ekranie po obrazie o wysokim kontraście (czarno-białym lub czarno-szarym) może spowodować powstawanie pozostałości obrazu. Jest to normalne w przypadku ekranów LCD.</li> </ul>

**Problemy dotyczące dźwięku**

Problem	Rozwiązanie
Brak dźwięku.	<ul style="list-style-type: none"> <li>• Sprawdź, czy przewód audio jest prawidłowo podłączony.</li> <li>• Wyreguluj poziom głośności.</li> <li>• Sprawdź, czy zostały wybrane prawidłowe ustawienia dźwięku.</li> </ul>
Dźwięk jest nieefektywny.	<ul style="list-style-type: none"> <li>• Wybierz odpowiednie ustawienia korektora.</li> </ul>
Dźwięk jest zbyt cichy.	<ul style="list-style-type: none"> <li>• Wyreguluj poziom głośności.</li> </ul>

**Kolory ekranu są nietypowe**

Problem	Rozwiązanie
Obraz wyświetlany na ekranie charakteryzuje się niską głębią kolorów (16 kolorów).	<ul style="list-style-type: none"> <li>• Wybierz liczbę kolorów przekraczającą 24 bity (True Color). W systemie Windows wybierz kolejno Panel sterowania – Ekran – Ustawienia – Jakość kolorów.</li> </ul>
Kolory na ekranie są niestabilne lub wyświetlany jest tylko jeden kolor.	<ul style="list-style-type: none"> <li>• Sprawdź podłączenie przewodu sygnałowego. Możesz także ponownie włożyć do gniazda kartę graficzną komputera.</li> </ul>
Czy na ekranie widać czarne punkty?	<ul style="list-style-type: none"> <li>• Na ekranie może się pojawiać kilka pikseli (w kolorze czerwonym, zielonym, białym lub czarnym). Wynika to z charakterystyki paneli LCD. Nie jest to oznaką uszkodzenia wyświetlacza.</li> </ul>

**Nieprawidłowe działanie**



Problem	Rozwiązanie
Urządzenie jest nieoczekiwanie wyłączane.	<ul style="list-style-type: none"> <li>• Czy włączono funkcję Off Timer (Timer Wyl.)?</li> <li>• Sprawdź ustawienia zasilania. Problem może wynikać z odcinania zasilania.</li> </ul>

## DANE TECHNICZNE

32LS33A

Panel LCD	Typ ekranu	Szerokość 801,31 mm, TFT (Thin Film Transistor) Panel LCD (ciekłokrystaliczny) Przekątna obszaru widzialnego: 801,31 mm
	Odległość między pikselami	0,36375 mm (w poziomie) x 0,36375 mm (w pionie)
Sygnał wideo	Maks. rozdzielczość	1920 x 1080 @ 60 Hz - Może nie być obsługiwana w przypadku niektórych systemów operacyjnych lub kart graficznych.
	Zalecana rozdzielczość	1920 x 1080 @ 60 Hz - Może nie być obsługiwana w przypadku niektórych systemów operacyjnych lub kart graficznych.
	Częstotliwość pozioma	RGB: od 30 kHz do 83 kHz HDMI: od 30 kHz do 83 kHz
	Częstotliwość pionowa	RGB: od 50 Hz do 75 Hz HDMI: od 56 Hz do 60 Hz
	Rodzaj synchronizacji	Osobna, cyfrowa
Złącza wejściowe		15-stykowe złącze D-Sub, HDMI, Audio In, Speaker Out, IR, USB, RS-232C IN/OUT, LAN
Zasilanie	Napięcie znamionowe	AC 100-240 V~ 50/60 Hz 1,3 A
	Zużycie energii	Urządzenie włączone: 45 W (stand.) Tryb uśpienia (RGB) : ≤ 0,5 W Tryb uśpienia (HDMI) : ≤ 0,7 W Urządzenie wyłączone: ≤ 0,5 W
Zalecane warunki	Temperatura w miejscu eksploatacji Wilgotność w miejscu eksploatacji	Od 0 °C do 40 °C Od 10 % do 80 %
	Temperatura w miejscu przechowywania Wilgotność w miejscu przechowywania	Od -20 °C do 60 °C Od 5 % do 95 %

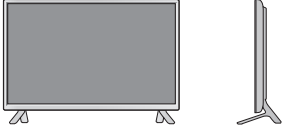
W związku z unowocześnieniem funkcji dane techniczne produktu mogą ulec zmianie bez wcześniejszego powiadomienia.

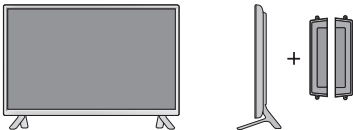
Wymiary (szerokość x wysokość x głębokość) / masa	
	730,9 mm x 430,1 mm x 55,5 mm / 5,6 kg
	
	730,9 mm x 480,2 mm x 207 mm / 5,8 kg
	
730,9 mm x 430,1 mm x 105,1 mm / 6,4 kg	
	
730,9 mm x 480,2 mm x 207 mm / 6,6 kg	

\* Dotyczy tylko modeli z możliwością podłączenia głośników.

Dźwięk	Skuteczna moc głośników (RMS)	10 W + 10 W (P + L)
	Czułość wejściowa	0,7 Vrms
	Impedancja głośników	8 Ω



W związku z unowocześnieniem funkcji dane techniczne produktu mogą ulec zmianie bez wcześniejszego powiadomienia.

42LS33A

42LS35A

Panel LCD	Typ ekranu	Szerokość 1064,67 mm, TFT (Thin Film Transistor) Panel LCD (ciekłokrystaliczny) Przekątna obszaru widzialnego: 1064,67 mm
	Odległość między pikselami	0,4833 mm (w poziomie) x 0,4833 mm (w pionie)
Sygnał wideo	Maks. rozdzielczość	1920 x 1080 @ 60 Hz - Może nie być obsługiwana w przypadku niektórych systemów operacyjnych lub kart graficznych.
	Zalecana rozdzielczość	1920 x 1080 @ 60 Hz - Może nie być obsługiwana w przypadku niektórych systemów operacyjnych lub kart graficznych.
	Częstotliwość pozioma	RGB: od 30 kHz do 83 kHz HDMI: od 30 kHz do 83 kHz
	Częstotliwość pionowa	RGB: od 50 Hz do 75 Hz HDMI: od 56 Hz do 60 Hz
	Rodzaj synchronizacji	Osobna, cyfrowa
Złącza wejściowe		15-stykowe złącze D-Sub, HDMI, Audio In, Speaker Out, IR, USB, RS-232C IN/OUT, LAN
Zasilanie		
42LS33A	Napięcie znamionowe	AC 100-240 V~ 50/60 Hz 1,2 A
	Zużycie energii	Urządzenie włączone: 70 W (stand.) Tryb uśpienia (RGB) : ≤ 0,5 W Tryb uśpienia (HDMI) : ≤ 0,7 W Urządzenie wyłączone: ≤ 0,5 W
42LS35A	Napięcie znamionowe	AC 100-240 V~ 50/60 Hz 1,2 A
	Zużycie energii	Urządzenie włączone: 75 W (stand.) Tryb uśpienia (RGB) : ≤ 0,5 W Tryb uśpienia (HDMI) : ≤ 0,7 W Urządzenie wyłączone: ≤ 0,5 W
Zalecane warunki	Temperatura w miejscu eksploatacji	Od 0 °C do 40 °C
	Wilgotność w miejscu eksploatacji	Od 10 % do 80 %
	Temperatura w miejscu przechowywania	Od -20 °C do 60 °C
	Wilgotność w miejscu przechowywania	Od 5 % do 95 %

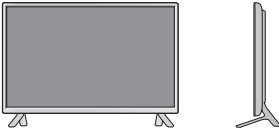
W związku z unowocześnieniem funkcji dane techniczne produktu mogą ulec zmianie bez wcześniejszego powiadomienia.

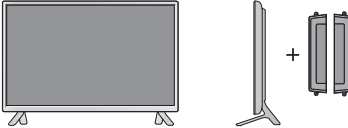
Wymiary (szerokość x wysokość x głębokość) / masa		
	959,5 mm x 559 mm x 55,5 mm / 9,1 kg	
		
	959,5 mm x 610,8 mm x 218 mm / 9,3 kg	
		
959,5 mm x 559 mm x 91 mm / 9,9 kg		
		
959,5 mm x 610,8 mm x 218 mm / 10,1 kg		

\* Dotyczy tylko modeli z możliwością podłączenia głośników.

Dźwięk	Skuteczna moc głośników (RMS)	10 W + 10 W (P + L)
	Czułość wejściowa	0,7 Vrms
	Impedancja głośników	8 Ω



W związku z unowocześnieniem funkcji dane techniczne produktu mogą ulec zmianie bez wcześniejszego powiadomienia.

47LS33A

47LS35A

Panel LCD	Typ ekranu	Szerokość 1192,78 mm, TFT (Thin Film Transistor) Panel LCD (ciekłokrystaliczny) Przekątna obszaru widzialnego: 1192,78 mm
	Odległość między pikselami	0,5415 mm (w poziomie) x 0,5415 mm (w pionie)
Sygnał wideo	Maks. rozdzielczość	1920 x 1080 @ 60 Hz - Może nie być obsługiwana w przypadku niektórych systemów operacyjnych lub kart graficznych.
	Zalecana rozdzielczość	1920 x 1080 @ 60 Hz - Może nie być obsługiwana w przypadku niektórych systemów operacyjnych lub kart graficznych.
	Częstotliwość pozioma	RGB: od 30 kHz do 83 kHz HDMI: od 30 kHz do 83 kHz
	Częstotliwość pionowa	RGB: od 50 Hz do 75 Hz HDMI: od 56 Hz do 60 Hz
	Rodzaj synchronizacji	Osobna, cyfrowa
Złącza wejściowe		15-stykowe złącze D-Sub, HDMI, Audio In, Speaker Out, IR, USB, RS-232C IN/OUT, LAN
Zasilanie		
47LS33A	Napięcie znamionowe	AC 100-240 V~ 50/60 Hz 1,3 A
	Zużycie energii	Urządzenie włączone: 73 W (stand.) Tryb uśpienia (RGB) : ≤ 0,5 W Tryb uśpienia (HDMI) : ≤ 0,7 W Urządzenie wyłączone: ≤ 0,5 W
47LS35A	Napięcie znamionowe	AC 100-240 V~ 50/60 Hz 1,3 A
	Zużycie energii	Urządzenie włączone: 80 W (stand.) Tryb uśpienia (RGB) : ≤ 0,5 W Tryb uśpienia (HDMI) : ≤ 0,7 W Urządzenie wyłączone: ≤ 0,5 W
Zalecane warunki	Temperatura w miejscu eksploatacji	Od 0 °C do 40 °C
	Wilgotność w miejscu eksploatacji	Od 10 % do 80 %
	Temperatura w miejscu przechowywania	Od -20 °C do 60 °C
	Wilgotność w miejscu przechowywania	Od 5 % do 95 %

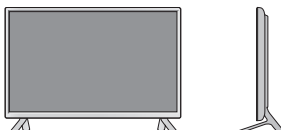
W związku z unowocześnieniem funkcji dane techniczne produktu mogą ulec zmianie bez wcześniejszego powiadomienia.

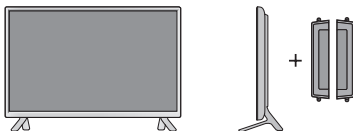
Wymiary (szerokość x wysokość x głębokość) / masa		
	1071 mm x 621,6 mm x 55,8 mm / 12,2 kg	
		
	1071 mm x 675,1 mm x 247 mm / 12,5 kg	
		
1071 mm x 621,6 mm x 90,4 mm / 13,0 kg		
		
1071 mm x 675,1 mm x 247 mm / 13,3 kg		

\* Dotyczy tylko modeli z możliwością podłączenia głośników.

Dźwięk	Skuteczna moc głośników (RMS)	10 W + 10 W (P + L)
	Czułość wejściowa	0,7 Vrms
	Impedancja głośników	8 Ω

W związku z unowocześnieniem funkcji dane techniczne produktu mogą ulec zmianie bez wcześniejszego powiadomienia.



55LS33A

55LS35A

Panel LCD	Typ ekranu	Szerokość 1387,80 mm, TFT (Thin Film Transistor) Panel LCD (ciekłokrystaliczny) Przekątna obszaru widzialnego: 1387,80 mm
	Odległość między pikselami	0,630 mm (w poziomie) x 0,630 mm (w pionie)
Sygnał wideo	Maks. rozdzielczość	1920 x 1080 @ 60 Hz - Może nie być obsługiwana w przypadku niektórych systemów operacyjnych lub kart graficznych.
	Zalecana rozdzielczość	1920 x 1080 @ 60 Hz - Może nie być obsługiwana w przypadku niektórych systemów operacyjnych lub kart graficznych.
	Częstotliwość pozioma	RGB: od 30 kHz do 83 kHz HDMI: od 30 kHz do 83 kHz
	Częstotliwość pionowa	RGB: od 50 Hz do 75 Hz HDMI: od 56 Hz do 60 Hz
	Rodzaj synchronizacji	Osobna, cyfrowa
Złącza wejściowe		15-stykowe złącze D-Sub, HDMI, Audio In, Speaker Out, IR, USB, RS-232C IN/OUT, LAN
Zasilanie		
55LS33A	Napięcie znamionowe	AC 100-240 V~ 50/60 Hz 1,5 A
	Zużycie energii	Urządzenie włączone: 92 W (stand.) Tryb uśpienia (RGB) : ≤ 0,5 W Tryb uśpienia (HDMI) : ≤ 0,7 W Urządzenie wyłączone: ≤ 0,5 W
55LS35A	Napięcie znamionowe	AC 100-240 V~ 50/60 Hz 1,5 A
	Zużycie energii	Urządzenie włączone: 95 W (stand.) Tryb uśpienia (RGB) : ≤ 0,5 W Tryb uśpienia (HDMI) : ≤ 0,7 W Urządzenie wyłączone: ≤ 0,5 W
Zalecane warunki	Temperatura w miejscu eksploatacji	Od 0 °C do 40 °C
	Wilgotność w miejscu eksploatacji	Od 10 % do 80 %
	Temperatura w miejscu przechowywania	Od -20 °C do 60 °C
	Wilgotność w miejscu przechowywania	Od 5 % do 95 %

W związku z unowocześnieniem funkcji dane techniczne produktu mogą ulec zmianie bez wcześniejszego powiadomienia.

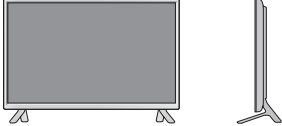

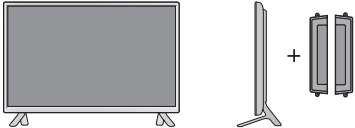
Wymiary (szerokość x wysokość x głębokość) / masa		
	1240,9 mm x 717,2 mm x 56,8 mm / 17,8 kg	
		
	1240,9 mm x 770,8 mm x 247 mm / 18,1 kg	
		
1240,9 mm x 717,2 mm x 91,4 mm / 18,6 kg		
		
1240,9 mm x 770,8 mm x 247 mm / 18,9 kg		

\* Dotyczy tylko modeli z możliwością podłączenia głośników.



Dźwięk	Skuteczna moc głośników (RMS)	10 W + 10 W (P + L)
	Czułość wejściowa	0,7 Vrms
	Impedancja głośników	8 Ω

W związku z unowocześnieniem funkcji dane techniczne produktu mogą ulec zmianie bez wcześniejszego powiadomienia.

## 65LS33A

Panel LCD	Typ ekranu	Szerokość 1639,06 mm, TFT (Thin Film Transistor) Panel LCD (ciekłokrystaliczny) Przekątna obszaru widzialnego: 1639,06 mm
	Odległość między pikselami	0,744 mm (w poziomie) x 0,744 mm (w pionie)
Sygnał wideo	Maks. rozdzielczość	1920 x 1080 @ 60 Hz - Może nie być obsługiwana w przypadku niektórych systemów operacyjnych lub kart graficznych.
	Zalecana rozdzielczość	1920 x 1080 @ 60 Hz - Może nie być obsługiwana w przypadku niektórych systemów operacyjnych lub kart graficznych.
	Częstotliwość pozioma	RGB: od 30 kHz do 83 kHz HDMI: od 30 kHz do 83 kHz
	Częstotliwość pionowa	RGB: od 50 Hz do 75 Hz HDMI: od 56 Hz do 60 Hz
	Rodzaj synchronizacji	Osobna, cyfrowa
Złącza wejściowe		15-stykowe złącze D-Sub, HDMI, Audio In, Speaker Out, IR, USB, RS-232C IN/OUT, LAN
Zasilanie	Napięcie znamionowe	AC 100-240 V~ 50/60 Hz 2,0 A
	Zużycie energii	Urządzenie włączone: 145 W (stand.) Tryb uśpienia (RGB) : ≤ 0,5 W Tryb uśpienia (HDMI) : ≤ 0,7 W Urządzenie wyłączone: ≤ 0,5 W
Zalecane warunki	Temperatura w miejscu eksploatacji	Od 0 °C do 40 °C
	Wilgotność w miejscu eksploatacji	Od 10 % do 80 %
	Temperatura w miejscu przechowywania	Od -20 °C do 60 °C
	Wilgotność w miejscu przechowywania	Od 5 % do 95 %

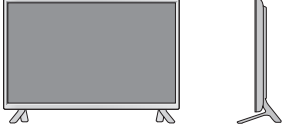
W związku z unowocześnieniem funkcji dane techniczne produktu mogą ulec zmianie bez wcześniejszego powiadomienia.

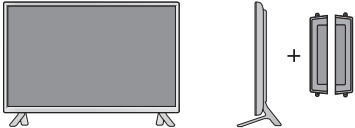
Wymiary (szerokość x wysokość x głębokość) / masa		
	1461,6 mm x 843 mm x 57,6 mm / 30,9 kg	
		
	1461,6 mm x 900,6 mm x 313 mm / 32,3 kg	
		
1461,6 mm x 843 mm x 92,6 mm / 31,7 kg		
		
1461,6 mm x 900,6 mm x 313 mm / 33,1 kg		

\* Dotyczy tylko modeli z możliwością podłączenia głośników.

Dźwięk	Skuteczna moc głośników (RMS)	10 W + 10 W (P + L)
	Czułość wejściowa	0,7 Vrms
	Impedancja głośników	8 Ω

W związku z unowocześnieniem funkcji dane techniczne produktu mogą ulec zmianie bez wcześniejszego powiadomienia.

**Wymiary**

Urządzenie i akcesoria pokazane na ilustracjach w tej instrukcji mogą się różnić wyglądem od zakupionych przez użytkownika.

Informacje o rozmiarach wkrętów znajdują się w sekcji „Montaż na ścianie”.

(Jednostka: mm)

32LS33A

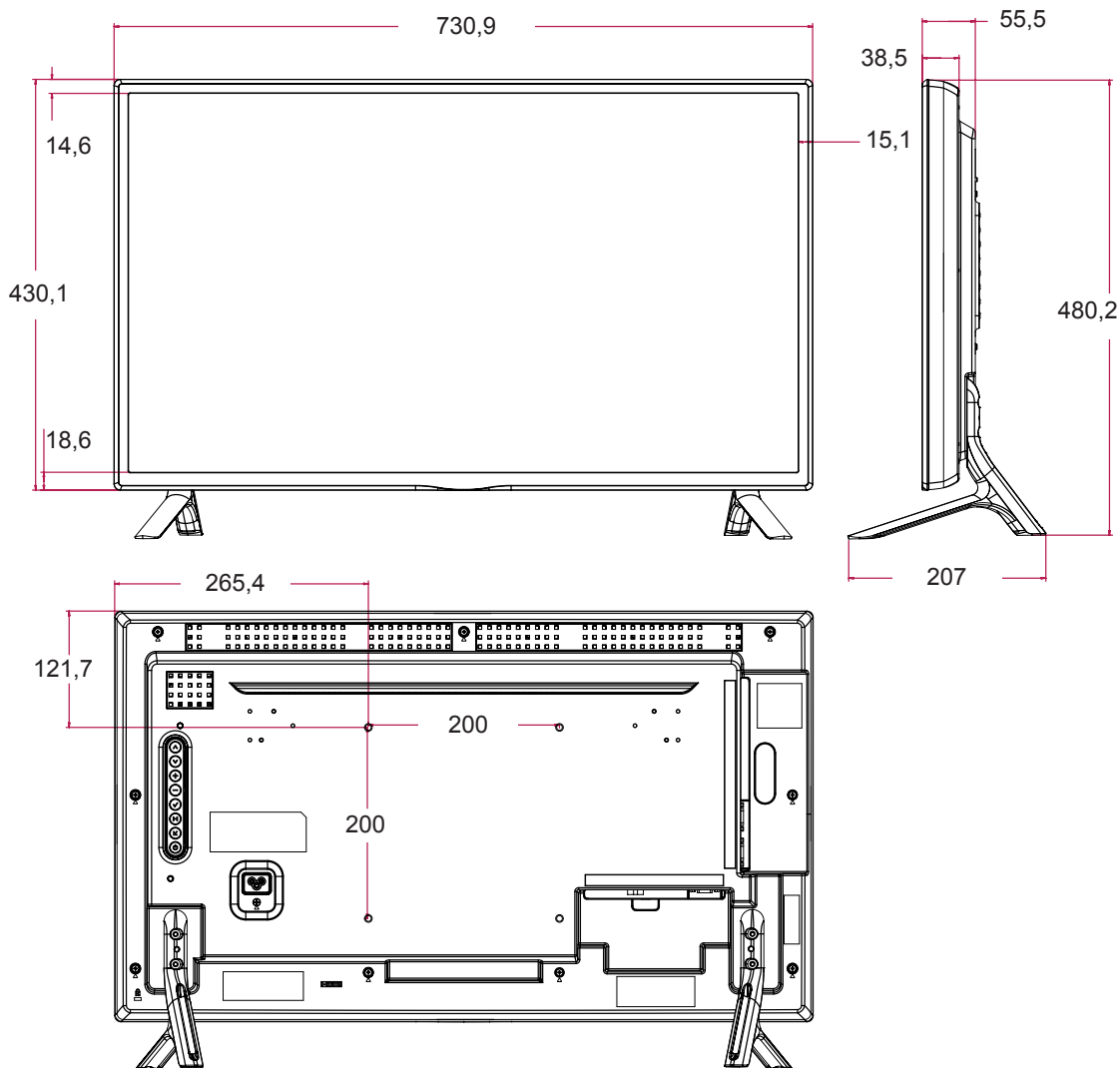

W związku z unowocześnieniem funkcji dane techniczne produktu mogą ulec zmianie bez wcześniejszego powiadomienia.

**Wymiary**

Urządzenie i akcesoria pokazane na ilustracjach w tej instrukcji mogą się różnić wyglądem od zakupionych przez użytkownika.

Informacje o rozmiarach wkrętów znajdują się w sekcji „Montaż na ścianie”.

(Jednostka: mm)

42LS33A

42LS35A

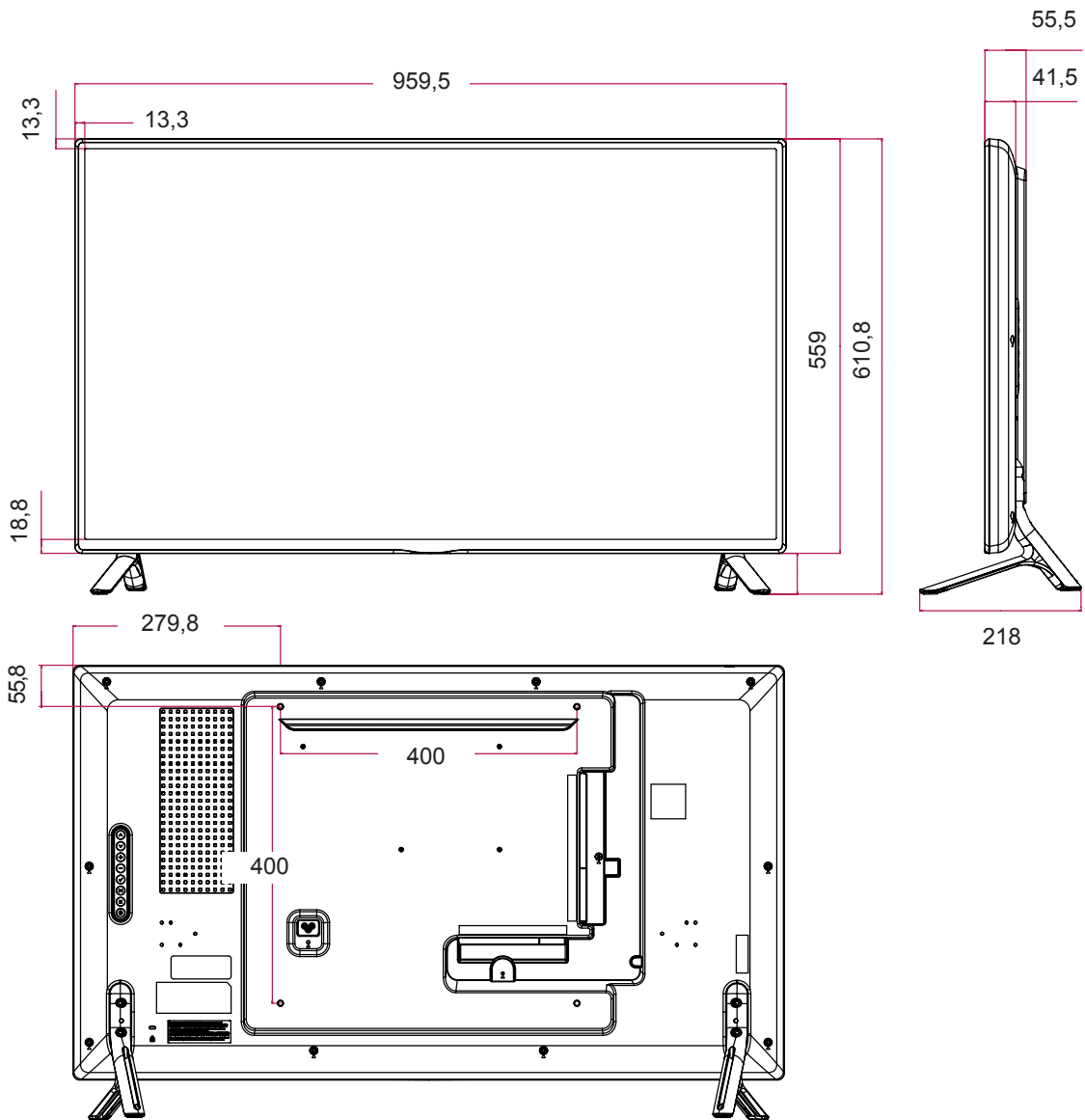

W związku z unowocześnieniem funkcji dane techniczne produktu mogą ulec zmianie bez wcześniejszego powiadomienia.

## Wymiary

Urządzenie i akcesoria pokazane na ilustracjach w tej instrukcji mogą się różnić wyglądem od zakupionych przez użytkownika.

Informacje o rozmiarach wkrętów znajdują się w sekcji „Montaż na ścianie”.

(Jednostka: mm)

47LS33A

47LS35A

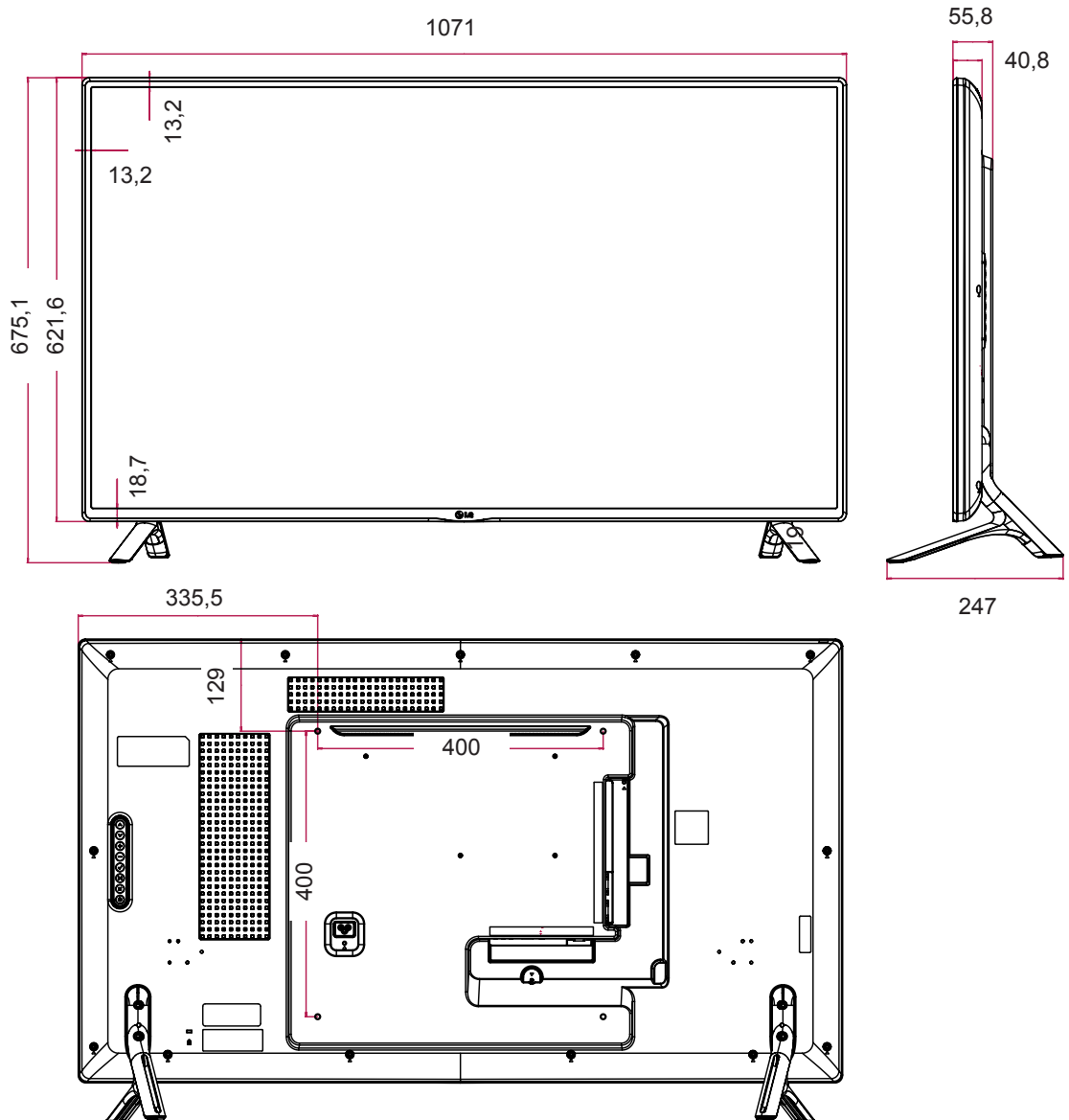

W związku z unowocześnieniem funkcji dane techniczne produktu mogą ulec zmianie bez wcześniejszego powiadomienia.

**Wymiary**

Urządzenie i akcesoria pokazane na ilustracjach w tej instrukcji mogą się różnić wyglądem od zakupionych przez użytkownika.

Informacje o rozmiarach wkrętów znajdują się w sekcji „Montaż na ścianie”.

(Jednostka: mm)

55LS33A

55LS35A

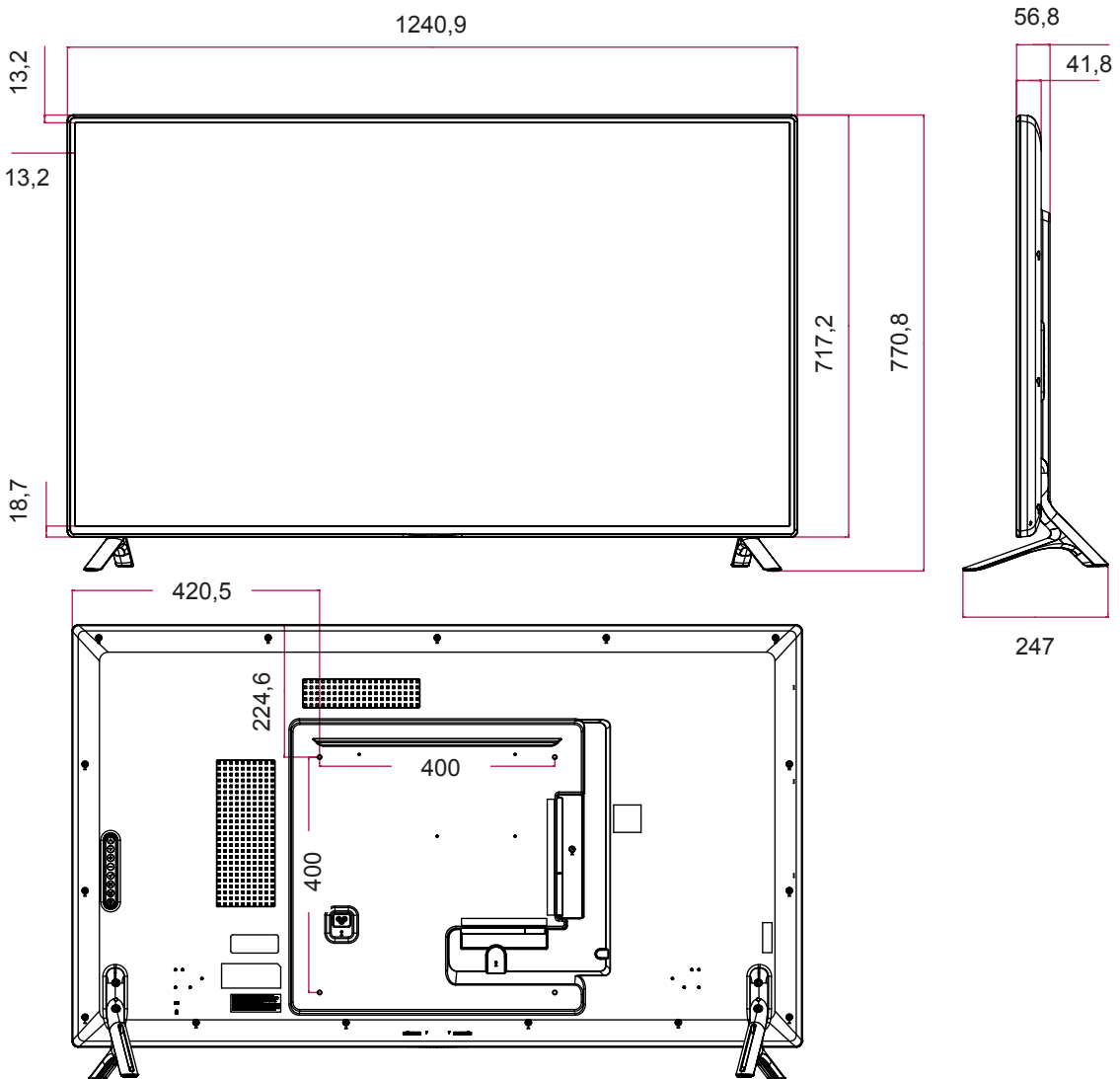

W związku z unowocześnieniem funkcji dane techniczne produktu mogą ulec zmianie bez wcześniejszego powiadomienia.

## Wymiary

Urządzenie i akcesoria pokazane na ilustracjach w tej instrukcji mogą się różnić wyglądem od zakupionych przez użytkownika.

Informacje o rozmiarach wkrętów znajdują się w sekcji „Montaż na ścianie”.

65LS33A

(Jednostka: mm)

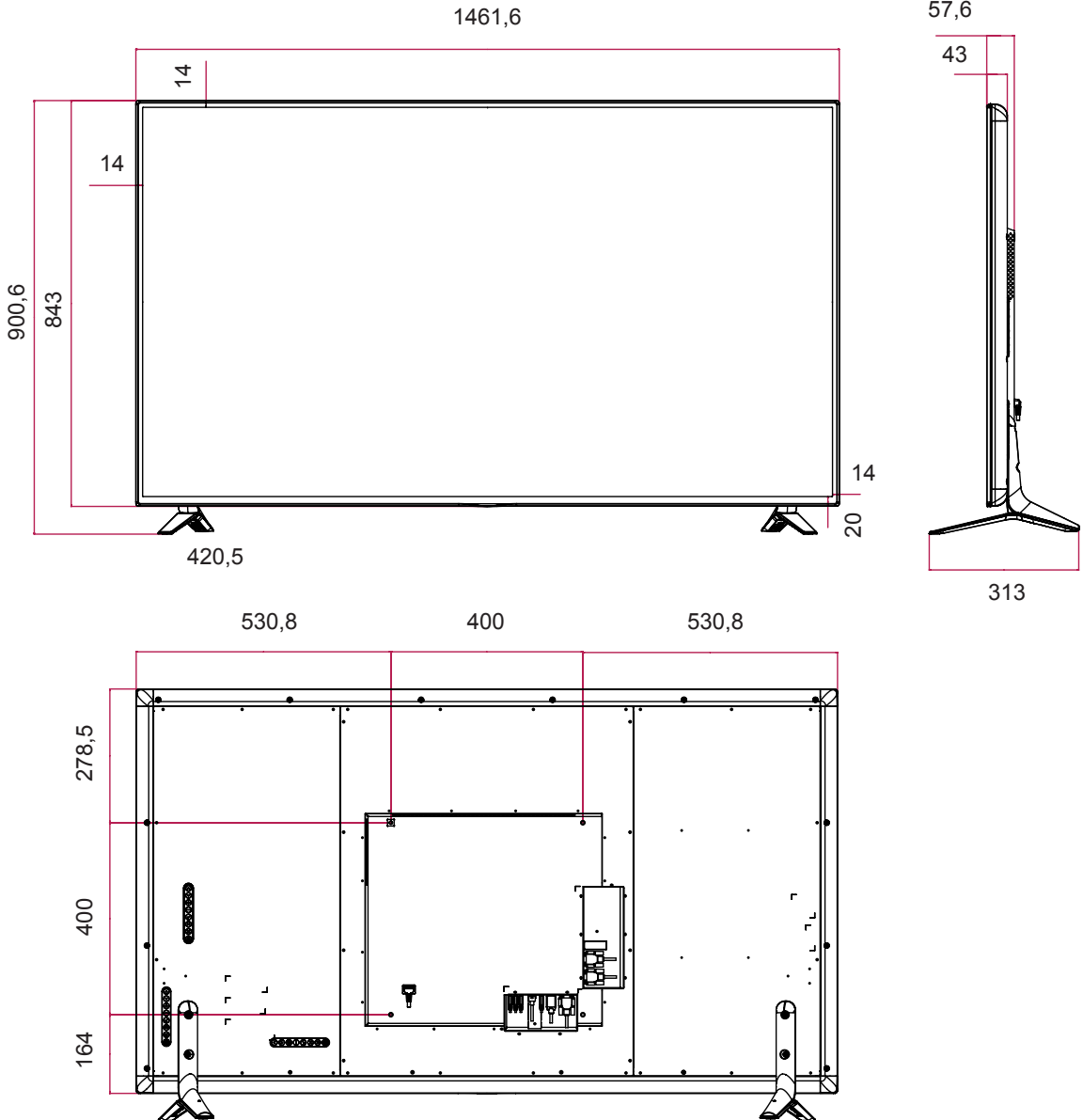

W związku z unowocześnieniem funkcji dane techniczne produktu mogą ulec zmianie bez wcześniejszego powiadomienia.



## Obsługa trybu RGB (PC)

Rozdzielczość	Częstotliwość pozioma (kHz)	Częstotliwość pionowa (Hz)
720 x 400	31,468	70,8
640 x 480	31,469	59,94
800 x 600	37,879	60,317
1024 x 768	48,363	60
1280 x 720	44,772	59,855
1280 x 960	60	60
1152 x 864	57,717	59,934
1280 x 1024	63,981	60,02
1920 x 1080	67,5	60

## Obsługa trybu HDMI (DTV)

Rozdzielczość	Częstotliwość pozioma (kHz)	Częstotliwość pionowa (Hz)
480/60P	31,5	60
576/50P	31,25	50
720/50P	37,5	50
720/60P	45	60
1080/50i	28,1	50
1080/60i	33,75	60
1080/50P	56,25	50
1080/60P	67,5	60

## Obsługa trybu HDM

Rozdzielczość	Częstotliwość pozioma (kHz)	Częstotliwość pionowa (Hz)
640 x 480	31,469	59,94
800 x 600	37,879	60,317
1024 x 768	48,363	60
1280 x 720	44,772	59,855
1366 x 768	47,7	60
1280 x 1024	63,981	60,02
1680 x 1050	65,290	59,954
1920 x 1080	67,5	60

**! UWAGA**

- Rozdzielczości obrazu z komputera dostępne jako opcje oznaczenia wejścia w trybie RGB i HDMI: 640 x 480 / 60 Hz, 1280 x 720 / 60 Hz, 1920 x 1080 / 60 Hz. Rozdzielczości DTV: 480p, 720p, 1080p.

**! UWAGA**

- Częstotliwość pionowa: Aby było możliwe oglądanie treści na ekranie, obraz powinien być odświeżany dziesiątki razy na sekundę, podobnie jak dzieje się to w przypadku lamp fluorescencyjnych. Częstotliwość pionowa lub częstotliwość odświeżania określa, ile razy na sekundę jest wyświetlany nowy obraz. Jednostką jest Hz.
- Częstotliwość pozioma: Interwał poziomy określa, przez jaki czas wyświetlana jest jedna pozioma linia. Dzieląc liczbę 1 przez interwał poziomy, można otrzymać liczbę poziomych linii wyświetlanych w ciągu sekundy, którą można przedstawić jako częstotliwość poziomą. Jednostką jest kHz.

# KODY STEROWANIA PODCZERWIENIĄ

- Niektóre modele nie posiadają wsparcia dla interfejsów HDMI/USB.
- Niektóre kody przycisków nie są obsługiwane w zależności od modelu.

Kod (szesnastkowy)	Funkcja	Uwaga
08	 Power	PRZYCISK PILOTA
0B	INPUT	PRZYCISK PILOTA
C4	MONITOR ON	PRZYCISK PILOTA
C5	MONITOR OFF	PRZYCISK PILOTA
95	ENERGY SAVING (e2)	PRZYCISK PILOTA
DC	3D	PRZYCISK PILOTA
Od 10 do 19	Przyciski numeryczne od 0 do 9	PRZYCISK PILOTA
32	1/a/A	PRZYCISK PILOTA
2F	CLEAR	PRZYCISK PILOTA
02	Volume  ( + )	PRZYCISK PILOTA
03	Volume  ( - )	PRZYCISK PILOTA
79	ARC	PRZYCISK PILOTA
99	AUTO	PRZYCISK PILOTA
09	MUTE	PRZYCISK PILOTA
E0	BRIGHTNESS ^ (Następna strona)	PRZYCISK PILOTA
E1	BRIGHTNESS v (Poprzednia strona)	PRZYCISK PILOTA
4D	PSM	PRZYCISK PILOTA
AA	INFO ⓘ	PRZYCISK PILOTA
5F	W.BAL	PRZYCISK PILOTA
43	SETTINGS	PRZYCISK PILOTA
40	W górę ▲	PRZYCISK PILOTA
41	W dół ▼	PRZYCISK PILOTA
07	W lewo ◀	PRZYCISK PILOTA
06	W prawo ▶	PRZYCISK PILOTA
3F	S.MENU	PRZYCISK PILOTA
44	OK	PRZYCISK PILOTA
28	BACK	PRZYCISK PILOTA
5B	EXIT	PRZYCISK PILOTA
7E	 SIMPLINK	PRZYCISK PILOTA
7B	TILE	PRZYCISK PILOTA
B1	■	PRZYCISK PILOTA
B0	▶	PRZYCISK PILOTA
BA		PRZYCISK PILOTA
8F	◀◀	PRZYCISK PILOTA
8E	▶▶	PRZYCISK PILOTA
72	Czerwony przycisk	PRZYCISK PILOTA
71	Zielony przycisk	PRZYCISK PILOTA
63	Żółty przycisk	PRZYCISK PILOTA
61	Niebieski przycisk	PRZYCISK PILOTA

# STEROWANIE ZA POŚREDNICTWEM INTERFEJSU RS-232C

- Do jednego komputera można podłączyć wiele produktów. Można sterować jednocześnie wieloma produktami podłączonymi do pojedynczego komputera.
- W menu Option (Opcje) należy dla opcji Set ID (Identyfikator urządzenia) wybrać wartość od 1 do 255 (identyfikatory nie mogą się powtarzać).

## Podłączanie przewodu

Przewód RS-232C należy podłączyć w sposób pokazany na rysunku.

- Protokół RS-232C służy do komunikacji między komputerem a produktem. Za pośrednictwem komputera można włączać i wyłączać produkt, wybierając źródło sygnału wejściowego i regulować ustawienia menu ekranowego.

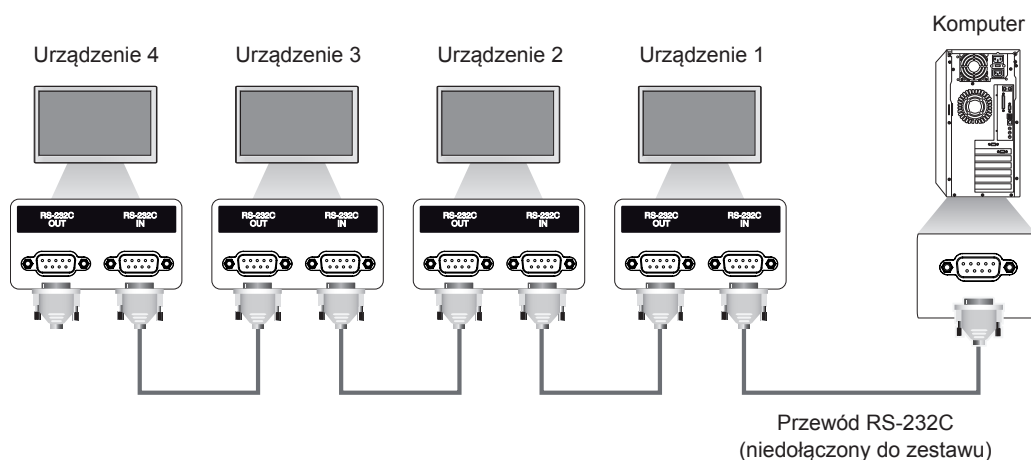

## Konfiguracje przewodu RS-232C

Konfiguracja 8-przewodowa  
(standardowy przewód RS-232C)

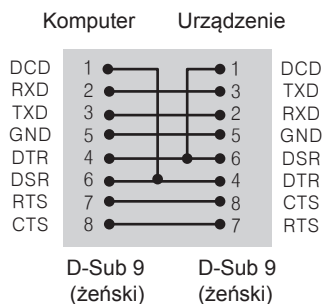

### ! UWAGA

- W przypadku korzystania z konfiguracji 3-przewodowej (niestandardowej) korzystanie z łańcuchowego połączenia do sterowania podczerwienią jest niemożliwe.

## Parametry komunikacji

- Szybkość transmisji: 9600 BPS
- Długość pakietu danych: 8 bitów
- Bit parzystości: brak
- Bity stopu: 1 bit
- Sterowanie przepływem: brak
- Kod komunikacji: ASCII
- Wymaga zastosowania przewodu krosowego.

## Wykaz poleceń

		POLECENIE		DANE (szesnastkowe)
		1	2	
01	Power (Zasilanie)	k	a	00 do 01
02	Select input (Wybór źródła sygnału wejściowego)	x	b	Patrz sekcja [Select input]
03	Aspect ratio (Proporcje ekranu)	k	c	Patrz sekcja [Aspect ratio]
04	Energy saving (Oszczędzanie energii)	j	q	Patrz sekcja [Energy saving]
05	Picture mode (Tryb obrazu)	d	x	Patrz sekcja [Picture mode]
06	Contrast (Kontrast)	k	g	00 do 64
07	Brightness (Jasność)	k	h	00 do 64
08	Sharpness (Ostrość)	k	k	00 do 64
09	Color (Kolor)	k	i	00 do 64
10	Tint (Odcień)	k	j	00 do 64
11	Color temperature (Temp. barw)	x	u	00 do 64
12	H position (Pozycja poz.)	f	q	00 do 64
13	V position (Pozycja pion.)	f	r	00 do 64
14	H size (Rozmiar poz.)	f	s	00 do 64
15	Auto Config. (Automatyczna konfiguracja)	j	u	01
16	Balance (Balans)	k	t	00 do 64
17	Sound Mode (Tryb dźwięku)	d	y	Patrz sekcja [Sound mode]
18	Mute (Wyciszenie)	k	e	00 do 01
19	Volume (Głośności)	k	f	00 do 64
20	Time 1 (Year/ Month/ Day) (Czas 1 (Rok/ Miesiąc/ Dzień))	f	a	Patrz sekcja [Clock 1]
21	Time 2 (Hour/ Minute/ Second) (Czas 2 (Godzina/ Minuty/ Sekundy))	f	x	Patrz sekcja [Clock 2]
22	Off time schedule (Harmonogram czasu wyłączenia)	f	c	00 do 01
23	On time schedule (Harmonogram czasu włączenia)	f	b	00 do 01
24	Off Timer (Repeat Mode/Time) (Programator wyłączenia (Tryb powtarzania/Godzina))	f	e	Patrz sekcja [Off timer]
25	On Timer (Repeat Mode/Time) (Programator włączenia (Tryb powtarzania/Godzina))	f	d	Patrz sekcja [On timer]
26	On Timer Input (Sygnał wejściowy programatora włączenia)	f	u	Patrz sekcja [On timer input]
27	Automatic Standby (Automatyczne wstrzymanie)	m	n	00 do 01
28	Auto off (Aut. wył.)	f	g	00 do 01
29	Language (Język)	f	i	Patrz sekcja [Language]
30	ISM mode (Tryb ISM)	j	p	Patrz sekcja [ISM method]
31	Reset (Resetuj)	f	k	00 do 02
32	Current temperature (Wartość temperatury)	d	n	FF
33	Key (Przycisk)	m	c	Patrz sekcja [Key]
34	Time elapsed (Odczyt upływającego czasu)	d	l	FF
35	Product serial number (Sprawdzenie numeru seryjnego)	f	y	FF
36	Software version (Wersja oprogramowania)	f	z	FF
37	White Balance Red Gain (Wzmocnienie koloru czerwonego balansu bieli)	j	m	00 do FE
38	White Balance Green Gain (Wzmocnienie koloru zielonego balansu bieli)	j	n	00 do FE
39	White Balance Blue Gain (Wzmocnienie koloru niebieskiego balansu bieli)	j	o	00 do FE
40	Backlight (Podświetlenie)	m	g	00 do 64
41	Screen off (Wygazzenie ekranu)	k	d	00 do 01

 **UWAGA**

- W trakcie operacji wykonywanych przez łącze USB na plikach w formacie DivX lub EMF polecenia (z wyjątkiem poleceń Zasilanie (k a) i Przycisk (m c)) nie są wykonywane i są traktowane jako nieprawidłowe (NG).
- Niektóre polecenia nie są obsługiwane w zależności od modelu.
- Polecenie „f”, wskazujące status niektórych poleceń, nie powoduje wyświetlenia menu ekranowego OSD, aby zachować zgodność z programem SuperSign.

## Protokół transmisji/ odbioru

### Transmission (Transmisja)

[Command1][Command2][ ][Set ID][ ][Data][Cr]

- \* [Command1] Rozróżnienie trybów ustawień fabrycznych i ustawień użytkownika.
- \* [Command2] Sterowanie monitorami.
- \* [Set ID] Wybór monitora, którym chcesz sterować. Każdemu monitorowi można przypisać inny identyfikator od 1 do 255 (od 01H do FFH), korzystając z opcji Ustawienia w menu ekranowym.  
Wybór wartości „00H” w przypadku opcji Identyfikator urządzenia umożliwia jednoczesne sterowanie wszystkimi połączonymi monitorami.
- \* [Data] Przesyłanie danych polecenia.  
Ilość przesyłanych danych może wzrosnąć w zależności od polecenia.
- \* [Cr] Znak powrotu karetki. Odpowiada wartości „0x0D” kodu ASCII.
- \* [ ] Znak odstępu. Odpowiada wartości „0x20” kodu ASCII.

### Acknowledgement (Potwierdzenie)

[Command2][ ][Set ID][ ][OK/NG][Data][x]

- \* Produkt wysyła sygnał potwierdzenia (ACK) w tym formacie w przypadku odbierania normalnych danych. Aktualna wartość danych FF informuje o bieżącym stanie. Jeśli tryb zapisu danych jest aktywny, kod ten zwraca dane komputera.
- \* Jeśli polecenie zostanie przesłane z wartością identyfikatora urządzenia (Set ID) „00” (=0x00), dane zostaną przesłane do wszystkich monitorów, ale nie zostanie wysłane potwierdzenie (ACK).
- \* W przypadku wysłania wartości danych „FF” w trybie kontroli za pośrednictwem złącza RS-232C sprawdzona zostanie bieżąca wartość ustawienia funkcji (dotyczy wybranych funkcji).
- \* Niektóre polecenia mogą nie być obsługiwane we wszystkich modelach.

**01. Power (Zasilanie) (Polecenie: k a)**

Włączanie i wyłączanie zasilania wyświetlacza.

Transmisja

[k][a][ ][Set ID][ ][Data][Cr]

Dane 00: Off (Wył.)

01: On (Włączony)

Potwierdzenie

[a][ ][Set ID][ ][OK/NG][Data][x]

\* Potwierdzenie jest prawidłowo zwracane wyłącznie w przypadku pełnego podłączenia urządzenia do zasilania.

\* Sygnał potwierdzenia może zostać nadany z pewnym opóźnieniem w stosunku do sygnału transmisji.

**02. Select input (Wybór źródła sygnału wejściowego) (Polecenie: x b)**

Wybór źródła sygnału wejściowego.

Transmisja

[x][b][ ][Set ID][ ][Data][Cr]

Dane 60: RGB

90: HDMI(HDMI1)(DTV)

A0: HDMI(HDMI1)(PC)

Potwierdzenie

[b][ ][Set ID][ ][OK/NG][Data][x]

\*\* Niektóre sygnały wejściowe mogą nie być obsługiwane w zależności od modelu.

**03. Aspect ratio (Proporcje ekranu) (Polecenie: k c)**

Dostosowanie formatu obrazu.

Transmisja

[k][c][ ][Set ID][ ][Data][Cr]

Dane 01: 4:3

02: 16:9

04: Zbliżenie (HDM DTV)

09: 1:1 Piksel (powyżej 720p) (HDM DTV)

10 do 1F: Zbliżenie kinowe od 1 do 16 (HDM DTV)

\* Dostępne typy danych są różne w zależności od typu sygnału wejściowego. Więcej informacji można znaleźć w części Proporcje ekranu w instrukcji obsługi.

\* Proporcje ekranu mogą się różnić w zależności od konfiguracji sygnałów wejściowych modelu.

Potwierdzenie

[c][ ][Set ID][ ][OK/NG][Data][x]

**04. Energy saving (Oszczędzanie energii) (Polecenie: j q)**

Ustawianie funkcji oszczędzania energii.

Transmisja

[j][q][ ][Set ID][ ][Data][Cr]

Dane 00: Wył.

01: Minimalne

02: Średnie

03. Maksymalne

04: Auto

05. Wyłącz ekran

Potwierdzenie

[q][ ][Set ID][ ][OK/NG][Data][x]

\*\* Polecenie może nie być obsługiwane w zależności od modelu.

**05. Picture mode (Tryb obrazu) (Polecenie: d x)**

Wybór trybu obrazu.

Transmisja

[d][x][ ][Set ID][ ][Data][Cr]

Dane 00: Żywy

01: Standardowy

02: Kino

03: Sport

04: Gra

05: Expert1

06: Expert2

08: APS

Potwierdzenie

[x][ ][Set ID][ ][OK/NG][Data][x]

**06. Contrast (Kontrast) (Polecenie: k g)**

Dostosowanie kontrastu obrazu.

Transmisja

[k][g][ ][Set ID][ ][Data][Cr]

Dane 00 do 64: kontrast od 0 do 100

Potwierdzenie

[g][ ][Set ID][ ][OK/NG][Data][x]

**07. Brightness (Jasność) (Polecenie: k h)**

Dostosowanie jasności obrazu.

Transmisja

[k][h][ ][Set ID][ ][Data][Cr]

Dane 00 do 64: jasność od 0 do 100

Potwierdzenie

[h][ ][Set ID][ ][OK/NG][Data][x]

**10. Tint (Odcień) (Polecenie: k j)**

Dostosowanie odcienia obrazu.

Transmisja

[k][j][ ][Set ID][ ][Data][Cr]

Dane Od 00 do 64: Odcień od R50 do G50

Potwierdzenie

[j][ ][Set ID][ ][OK/NG][Data][x]

**08. Sharpness (Ostrość) (Polecenie: k k)**

Dostosowanie ostrości obrazu.

\* Ta funkcja jest dostępna wyłącznie w przypadku wejścia AV/Component.

Transmisja

[k][k][ ][Set ID][ ][Data][Cr]

Dane 00 do 32: ostrość od 0 do 50

Potwierdzenie

[k][ ][Set ID][ ][OK/NG][Data][x]

**11. Color temperature (Temp. barw) (Polecenie: x u)**

Regulacja temperatury barw na ekranie.

Transmisja

[x][u][ ][Set ID][ ][Data][Cr]

Dane 00 do 64: Ciepła 50 do Zimna 50

Potwierdzenie

[u][ ][Set ID][ ][OK/NG][Data][x]

**09. Color (Kolor) (Polecenie: k i)**

Regulacja koloru na ekranie.

Transmisja

[k][i][ ][Set ID][ ][Data][Cr]

Dane 00 do 64: kolor od 0 do 100

Potwierdzenie

[i][ ][Set ID][ ][OK/NG][Data][x]

**12. H position (Pozycja poz.) (Polecenie: f q)**

Dostosowanie położenia ekranu w poziomie.

\* Ta funkcja jest dostępna tylko wtedy, gdy tryb Tile (Kafelki) ustawiony jest na wartość Off (Wyt.).

\* Zakres roboczy zależy od rozdzielczości sygnału wejściowego RGB.

(Dostępne tylko w przypadku wejścia RGB-PC.)

Transmisja

[f][q][ ][Set ID][ ][Data][Cr]

Dane 00 do 64: min. -50 (lewo) do maks. 50 (prawo)

Potwierdzenie

[q][ ][Set ID][ ][OK/NG][Data][x]



**13. V position (Pozycja pion.) (Polecenie: f r)**

Dostosowanie położenia ekranu w pionie.

\* Ta funkcja jest dostępna tylko wtedy, gdy tryb Tile (Kafelki) ustawiony jest na wartość Off (Wył.).

\* Zakres roboczy zależy od rozdzielczości sygnału wejściowego RGB.

(Dostępne tylko w przypadku wejścia RGB-PC.)

Transmisja

[f][r][ ][Set ID][ ][Data][Cr]

Dane 00 do 64: min. -50 (dół) do maks. 50 (góra)

Potwierdzenie

[r][ ][Set ID][ ][OK/NG][Data][x]

**14. H size (Rozmiar poz.) (Polecenie: f s)**

Dostosowanie szerokości ekranu.

\* Ta funkcja jest dostępna tylko wtedy, gdy tryb Tile (Kafelki) ustawiony jest na wartość Off (Wył.).

\* Zakres roboczy zależy od rozdzielczości sygnału wejściowego RGB.

(Dostępne tylko w przypadku wejścia RGB-PC.)

Transmisja

[f][s][ ][Set ID][ ][Data][Cr]

Dane 00 - 64: Min. -50 (zmniejszenie) - Maks. 50 (powiększenie)

Potwierdzenie

[s][ ][Set ID][ ][OK/NG][Data][x]

**15. Auto Config. (Automatyczna konfiguracja)**

**(Polecenie: j u)**

Automatyczna regulacja pozycji obrazu i eliminacja drgań obrazu.

(Dostępne tylko w przypadku wejścia RGB-PC.)

Transmisja

[j][u][ ][Set ID][ ][Data][Cr]

Dane 01 : Urządzenie

Potwierdzenie

[u][ ][Set ID][ ][OK/NG][Data][x]

**16. Balance (Balans) (Polecenie: k t)**

Regulacja balansu dźwięku.

Transmisja

[k][t][ ][Set ID][ ][Data][Cr]

Dane 00 do 64: lewy 50 do prawy 50

Potwierdzenie

[t][ ][Set ID][ ][OK/NG][Data][x]

**17. Sound Mode (Tryb dźwięku) (Polecenie: d y)**

Wybór trybu dźwięku.

Transmisja

[d][y][ ][Set ID][ ][Data][Cr]

Dane 01: Standardowy

02: Muzyka

03: Kino

04: Sport

05: Gra

07: News

Potwierdzenie

[y][ ][Set ID][ ][OK/NG][Data][x]

**18. Mute (Wyciszenie) (Polecenie: k e)**

Włączenie lub wyłączenie wyciszenia dźwięku.

Transmisja

[k][e][ ][Set ID][ ][Data][Cr]

Dane 00 : Wyciszenie (wyłączenie dźwięku)

01 : Bieżąca głośność (włączenie dźwięku)

Potwierdzenie

[e][ ][Set ID][ ][OK/NG][Data][x]

**19. Volume (Głośności) (Polecenie: k f)**

Ustawianie poziomu głośności odtwarzania.

Transmisja

[k][f][ ][Set ID][ ][Data][Cr]

Dane 00 do 64: głośność od 0 do 100

Potwierdzenie

[f][ ][Set ID][ ][OK/NG][Data][x]

**22. Off time schedule (Harmonogram czasu wyłączania) (Polecenie: f c)**

Włączanie i wyłączanie harmonogramu czasu wyłączania.

Transmisja

[f][c][ ][Set ID][ ][Data][Cr]

Dane 00: Off (Wyt.)

01: On (Włączony)

Potwierdzenie

[c][ ][Set ID][ ][OK/NG][Data][x]

**20. Time 1 (Year/ Month/ Day) (Czas 1 (Rok/ Miesiąc/ Dzień)) (Polecenie: f a)**

Ustawianie wartości opcji Time 1 (Year/ Month/ Day) (Czas 1 (Rok/ Miesiąc/ Dzień)).

Transmisja

[f][a][ ][Set ID][ ][Data1][ ][Data2][ ][Data3][Cr]

Dane 1 00 do 1E: 2010 do 2040

Dane 2 01 do 0C: od stycznia do grudnia

Dane 3 01 do 1F: 1 do 31

\* Wpisz polecenie „fa [Set ID] ff”, aby sprawdzić ustawienia opcji Time 1 (Year/ Month/ Day) (Czas 1 (rok/miesiąc/dzień)).

Potwierdzenie

[a][ ][Set ID][ ][OK/NG][Data1][Data2][Data3][x]

**23. On time schedule (Harmonogram czasu włączania) (Polecenie: f b)**

Włączanie i wyłączanie harmonogramu czasu włączania.

Transmisja

[f][b][ ][Set ID][ ][Data][Cr]

Dane 00: Off (Wyt.)

01: On (Włączony)

Potwierdzenie

[b][ ][Set ID][ ][OK/NG][Data][x]

**21. Time 2 (Hour/ Minute/ Second) (Czas 2 (Godzina/ Minuty/ Sekundy)) (Polecenie: f x)**

Ustawianie wartości opcji Time 2 (Hour/ Minute/ Second) (Czas 2 (Godzina/ Minuty/ Sekundy)).

Transmisja

[f][x][ ][Set ID][ ][Data1][ ][Data2][ ][Data3][Cr]

Dane1 00 do 17: od 00 do 23 godzin

Dane2 00 do 3B: 00 do 59 minut

Dane3 00 do 3B: 00 do 59 sekund

\* Wpisz polecenie „fx [Set ID] ff”, aby sprawdzić ustawienie opcji Time 2 (Hour/ Minute/ Second) (Czas 2 (Godzina/ Minuty/ Sekundy)).

\*\* To polecenie nie działa, jeśli wcześniej nie wprowadzono ustawienia Time 1 (Year/ Month/ Day) (Czas 1 (rok/miesiąc/dzień)).

Potwierdzenie

[x][ ][Set ID][ ][OK/NG][Data1][Data2][Data3][x]

## 24. Off Timer (Repeat Mode/Time) (Programator wyłączenia (Tryb powtarzania/Godzina)) (Polecenie: f e)

Ustawianie programatora wyłączenia (tryb powtarzania/ godzina).

### Transmisja

[f][e][ ][Set ID][ ][Data1][ ][Data2][ ][Data3][Cr]

Dane1

1. F1 do F7 (odczyt danych)

- F1: Odczyt pierwszego elementu danych czasu wyłączenia
  - F2: Odczyt drugiego elementu danych czasu wyłączenia
  - F3: Odczyt trzeciego elementu danych czasu wyłączenia
  - F4: Odczyt czwartego elementu danych czasu wyłączenia
  - F5: Odczyt piątego elementu danych czasu wyłączenia
  - F6: Odczyt szóstego elementu danych czasu wyłączenia
  - F7: Odczyt siódmego elementu danych czasu wyłączenia
2. E1 - E7 (usuwanie jednego indeksu), E0 (usuwanie wszystkich indeksów)

- E0: Usuwanie wszystkich elementów danych czasu wyłączenia
- E1: Usuwanie pierwszego elementu danych czasu wyłączenia
- E2: Usuwanie drugiego elementu danych czasu wyłączenia
- E3: Usuwanie trzeciego elementu danych czasu wyłączenia
- E4: Usuwanie czwartego elementu danych czasu wyłączenia
- E5: Usuwanie piątego elementu danych czasu wyłączenia
- E6: Usuwanie szóstego elementu danych czasu wyłączenia
- E7: Usuwanie siódmego elementu danych czasu wyłączenia

3. 01 do 0C (ustawienie dnia tygodnia dla programatora wyłączenia)

00: Wył.

01: Jeden raz

02: Codziennie

03: Monday to Friday (Od poniedziałku do piątku)

04: Monday to Saturday (Od poniedziałku do soboty)

05: Saturday to Sunday (Od soboty do niedzieli)

06: Niedziela

07: Poniedziałek

08: Wtorek

09: Środa

0A: Czwartek

0B: Piątek

0C: Sobota

Dane2 00 do 17: od 00 do 23 godzin

Dane3 00 do 3B: 00 do 59 minut

\* Aby odczytać lub usunąć listę czasu wyłączenia, ustaw dane FFH dla parametrów [Dane2] i [Dane3].

(Przykład 1: fe 01 f1 ff ff — Odczyt pierwszego elementu danych czasu wyłączenia.)

(Przykład 2: fe 01 e1 ff ff — Usunięcie pierwszego elementu danych czasu wyłączenia.)

(Przykład 3: fe 01 04 02 03 — Wybór ustawienia „Monday to Saturday, 02:03” („Od poniedziałku do soboty, 02:03”) dla czasu wyłączenia.)

\* Ta funkcja jest obsługiwana tylko w przypadku wyboru ustawień Time 1 (Year/Month/Day) (Czas 1 (rok/miesiąc/dzień)) i Time 2 (Hour/Minute/Second) (Czas 2 (Godziny/Minuty/Sekundy)).

### Potwierdzenie

[e][ ][Set ID][ ][OK/NG][Data1][Data2][Data3][x]

## 25. On Timer (Repeat Mode/Time) (Programator włączenia (Tryb powtarzania/Godzina)) (Polecenie: f d)

Ustawianie programatora włączenia (tryb powtarzania/ godzina).

### Transmisja

[f][d][ ][Set ID][ ][Data1][ ][Data2][ ][Data3][Cr]

Dane1

1. F1 do F7 (odczyt danych)

- F1: Odczyt pierwszego elementu danych czasu włączenia
  - F2: Odczyt drugiego elementu danych czasu włączenia
  - F3: Odczyt trzeciego elementu danych czasu włączenia
  - F4: Odczyt czwartego elementu danych czasu włączenia
  - F5: Odczyt piątego elementu danych czasu włączenia
  - F6: Odczyt szóstego elementu danych czasu włączenia
  - F7: Odczyt siódmego elementu danych czasu włączenia
2. E1 - E7 (usuwanie jednego indeksu), E0 (usuwanie wszystkich indeksów)

- E0: Usuwanie wszystkich elementów danych czasu włączenia
- E1: Usuwanie pierwszego elementu danych czasu włączenia
- E2: Usuwanie drugiego elementu danych czasu włączenia
- E3: Usuwanie trzeciego elementu danych czasu włączenia
- E4: Usuwanie czwartego elementu danych czasu włączenia
- E5: Usuwanie piątego elementu danych czasu włączenia
- E6: Usuwanie szóstego elementu danych czasu włączenia
- E7: Usuwanie siódmego elementu danych czasu włączenia

3. 01 do 0C (ustawienie dnia tygodnia dla programatora włączenia)

00: Wył.

01: Jeden raz

02: Codziennie

03: Monday to Friday (Od poniedziałku do piątku)

04: Monday to Saturday (Od poniedziałku do soboty)

05: Saturday to Sunday (Od soboty do niedzieli)

06: Niedziela

07: Poniedziałek

08: Wtorek

09: Środa

0A: Czwartek

0B: Piątek

0C: Sobota

Dane2 00 do 17: od 00 do 23 godzin

Dane3 00 do 3B: 00 do 59 minut

\* Aby odczytać lub usunąć listę czasu włączenia, ustaw dane FFH dla parametrów [Dane2] i [Dane3].

(Przykład 1: fd 01 f1 ff ff — Odczyt pierwszego elementu danych czasu włączenia.)

(Przykład 2: fd 01 e1 ff ff — Usunięcie pierwszego elementu danych czasu włączenia.)

(Przykład 3: fd 01 04 02 03 — Wybór ustawienia „Monday to Saturday, 02:03” („Od poniedziałku do soboty, 02:03”) dla czasu włączenia.)

\* Ta funkcja jest obsługiwana tylko w przypadku wyboru ustawień Time 1 (Year/Month/Day) (Czas 1 (rok/miesiąc/dzień)) i Time 2 (Hour/Minute/Second) (Czas 2 (Godziny/Minuty/Sekundy)).

### Potwierdzenie

[d][ ][Set ID][ ][OK/NG][Data1][Data2][Data3][x]

**26. On Timer Input (Sygnał wejściowy programatora włączania) (Polecenie: f u)**

Wybór źródła sygnału zewnętrznego dla bieżącego ustawienia czasu włączenia oraz dodanie nowego lub zmiana istniejącego terminu.

**Transmisja**

[f][u][ ][Set ID][ ][Data1][Cr]

[f][u][ ][Set ID][ ][Data1][Data2][Cr]

Dane (Dodaj termin)

60: RGB

90: HDMI (HDMI1)

Dane1 (zmiana zadania)

1. F1 do F7 (odczyt danych)

F1: Wybór pierwszego źródła dla zadania

F2: Wybór drugiego źródła dla zadania

F3: Wybór trzeciego źródła dla zadania

F4: Wybór czwartego źródła dla zadania

F5: Wybór piątego źródła dla zadania

F6: Wybór szóstego źródła dla zadania

F7: Wybór siódmego źródła dla zadania

Dane2

1. FF

\* Aby odczytać sygnał wejściowy dla zadania, wprowadź dane FFH dla parametru [Dane2].

Jeśli podczas próby zmiany danych zaplanowanego zadania nie ma dostępnego zadania dla pozycji [Data1], zostanie wyświetlony komunikat NG (Nieprawidłowe) i operacja się nie powiedzie.

(Przykład 1: fu 01 60 — Przesunięcie każdego wejścia dla zadania o jeden wiersz w dół i zapis pierwszego wejścia dla zadania w trybie RGB.)

(Przykład 2: fu 01 f1 ff — Odczyt pierwszego źródła dla zadania.)

\* Ta funkcja jest obsługiwana tylko w przypadku wyboru ustawień Time 1 (Year/ Month/ Day) (Czas 1 (rok/miesiąc/dzień)), Time 2 (Hour/ Minute/ Second) (Czas 2 (Godzina/ Minuty/ Sekundy)) i On Time (Czas włączenia): Repeat Mode/Time (Tryb powtarzania/Godzina).

\*\* Polecenie może nie być obsługiwane w zależności od modelu.

**Potwierdzenie**

[u][ ][Set ID][ ][OK/NG][Data][x]

[u][ ][Set ID][ ][OK/NG][Data1][Data2][x]

**27. Automatic Standby (Automatyczne wstrzymanie) (Polecenie: m n)**

Ustawianie funkcji automatycznego wstrzymania.

**Transmisja**

[m][n][ ][Set ID][ ][Data][Cr]

Dane 00: Wyl. (po 4 godzinach nie następuje wyłączenie)

01: 4 Hours (4 godziny) (wyłączenie po 4 godzinach)

02: 6 Hours (6 godziny) (wyłączenie po 4 godzinach)

03: 8 Hours (8 godziny) (wyłączenie po 4 godzinach)

**Potwierdzenie**

[n][ ][Set ID][ ][OK/NG][Data][x]

**28. Auto off (Aut. wyl.) (Polecenie: f g)**

Ustawianie funkcji automatycznego wyłączenia.

**Transmisja**

[f][g][ ][Set ID][ ][Data][Cr]

Dane 00: Wyl. (po 15 minutach nie następuje wyłączenie)

01: 15 min. (wyłączenie po 15 minutach)

**Potwierdzenie**

[g][ ][Set ID][ ][OK/NG][Data][x]

**29. Language (Język) (Polecenie: f i)**

Ustawianie języka menu ekranowego.

**Transmisja**

[f][i][ ][Set ID][ ][Data][Cr]

Dane 00: czeski

01: duński

02: niemiecki

03: angielski

04: hiszpański (Europa)

05: grecki

06: francuski

07: włoski

08: holenderski

09: norweski

0A: portugalski

0B: portugalski (Brazylia)

0C: rosyjski

0D: fiński

0E: szwedzki

0F: koreański

10: chiński (mandaryński)

11: chiński (kantoński)

**Potwierdzenie**

[i][ ][Set ID][ ][OK/NG][Data][x]

**30. ISM mode (Tryb ISM) (Polecenie: j p)**

Wybór opcji ISM w celu uniknięcia wyświetlania na ekranie nieruchomego obrazu.

**Transmisja**

[j][p][ ][Set ID][ ][Data][Cr]

Dane 08: Normalny

20: Color Wash

**Potwierdzenie**

[p][ ][Set ID][ ][OK/NG][Data][x]

**31. Reset (Resetuj) (Polecenie: f k)**

Inicjowanie funkcji resetowania ustawień obrazu, ekranu i dźwięku oraz przywracania ustawień fabrycznych. (Resetowanie ekranu można wykonać wyłącznie w trybie RGB.)

Transmisja

[f][k][ ][Set ID][ ][Data][Cr]

Dane 00: Resetuj obraz

01: Screen Reset (Resetowanie ekranu)

02: Reset ustawień fabr.

Potwierdzenie

[k][ ][Set ID][ ][OK/NG][Data][x]

**32. Current temperature (Wartość temperatury) (Polecenie: d n)**

Sprawdzanie wartości temperatury wewnętrznej.

Transmisja

[d][n][ ][Set ID][ ][Data][Cr]

Dane FF: Sprawdzenie stanu

Potwierdzenie

[n][ ][Set ID][ ][OK/NG][Data][x]

[n][ ][Set ID][ ][OK/NG][Data1][Data2][Data3][x]

\* Temperatura jest wyświetlana w postaci szesnastkowej.

**33. Key (Przycisk) (Polecenie: m c)**

Przesyłanie kodu IR przycisku pilota zdalnego sterowania.

Transmisja

[m][c][ ][Set ID][ ][Data][Cr]

Dane kod\_IR\_przycisku

Potwierdzenie

[c][ ][Set ID][ ][OK/NG][Data][x]

Kod przycisku, patrz Kod IR.

\* Niektóre kody przycisków nie są obsługiwane w zależności od modelu.

**34. Time elapsed (Odczyt upływającego czasu) (Polecenie: d l)**

Sprawdzenie czasu eksploatacji panelu.

Transmisja

[d][l][ ][Set ID][ ][Data][Cr]

Dane FF: Odczyt stanu

Potwierdzenie

[l][ ][Set ID][ ][OK/NG][Data][x]

\*Dane z odczytu wskazują liczbę godzin eksploatacji w postaci szesnastkowej.

**35. Product serial number (Sprawdzenie numeru seryjnego) (Polecenie: f y)**

Sprawdzenie numerów seryjnych.

Transmisja

[f][y][ ][Set ID][ ][Data][Cr]

Dane FF: Sprawdzenie numeru seryjnego produktu.

Potwierdzenie

[y][ ][Set ID][ ][OK/NG][Data][x]

\* Dane w formacie ASCII.

**36. Software version (Wersja oprogramowania) (Polecenie: f z)**

Sprawdzanie wersji oprogramowania.

Transmisja

[f][z][ ][Set ID][ ][Data][Cr]

Dane FF: Sprawdzanie wersji oprogramowania.

Potwierdzenie

[z][ ][Set ID][ ][OK/NG][Data][x]

**37. White Balance Red Gain (Wzmocnienie koloru czerwonego balansu bieli) (Polecenie: j m)**

Ustawienie wzmocnienia koloru czerwonego balansu bieli.

Transmisja

[j][m][ ][Set ID][ ][Data][Cr]

Dane Od 00 do FE: Red gain (Wzmocnienie koloru czerwonego) od 0 do 254

Potwierdzenie

[m][ ][Set ID][ ][OK/NG][Data][x]

**40. Backlight (Podświetlenie) (Polecenie: m g)**

Dostosowanie podświetlenia ekranu.

Transmisja

[m][g][ ][Set ID][ ][Data][Cr]

Dane Od 00 do 64: Podświetlenie od 0 do 100

Potwierdzenie

[g][ ][Set ID][ ][OK/NG][Data][x]

\*\* Polecenie może nie być obsługiwane w zależności od modelu.

**38. White Balance Green Gain (Wzmocnienie koloru zielonego balansu bieli) (Polecenie: j n)**

Ustawienie wzmocnienia koloru zielonego balansu bieli.

Transmisja

[j][n][ ][Set ID][ ][Data][Cr]

Dane Od 00 do FE: Green gain (Wzmocnienie koloru zielonego) od 0 do 254

Potwierdzenie

[n][ ][Set ID][ ][OK/NG][Data][x]

**41. Screen off (Wygazzenie ekranu) (Polecenie: k d)**

Wyłączanie ekranu.

Transmisja

[k][d][ ][Set ID][ ][Data][Cr]

Dane 00: Włączanie ekranu.

01: Wyłączanie ekranu.

Potwierdzenie

[d][ ][Set ID][ ][OK/NG][Data][x]

**39. White Balance Blue Gain (Wzmocnienie koloru niebieskiego balansu bieli) (Polecenie: j o)**

Ustawienie wzmocnienia koloru niebieskiego balansu bieli.

Transmisja

[j][o][ ][Set ID][ ][Data][Cr]

Dane Od 00 do FE: Blue gain (Wzmocnienie koloru niebieskiego) od 0 do 254

Potwierdzenie

[o][ ][Set ID][ ][OK/NG][Data][x]



# LG

Life's Good



## UWAGA

- Standard ENERGY STAR (EPA) nie dotyczy modelu 65LS33A.

ENERGY STAR is a set of power-saving guidelines issued by the U.S. Environmental Protection Agency(EPA).



As an ENERGY STAR Partner LGE U. S. A.,Inc. has determined that this product meets the ENERGY STAR guidelines for energy efficiency. Refer to ENERGYSTAR.gov for more information on the ENERGY STAR program.

Przed rozpoczęciem korzystania z produktu należy się zapoznać z zasadami bezpieczeństwa.

Instrukcja obsługi (na dysku CD) powinna zawsze znajdować się w dostępnym miejscu. Nazwa modelu i numer seryjny urządzenia są umieszczone z tyłu i na jednym z boków. Warto zapisać je poniżej na wypadek, gdyby należało oddać urządzenie do naprawy.

MODEL \_\_\_\_\_

NUMER SERYJNY \_\_\_\_\_

Zawarty w tym produkcie kod źródłowy podlegający licencjom GPL, LGPL, MPL i innym licencjom open source można pobrać ze strony internetowej <http://opensource.lge.com>.

Oprócz kodu źródłowego ze strony można pobrać warunki wszystkich wymienionych licencji, zastrzeżenia gwarancyjne i informacje o prawach autorskich.

Firma LG Electronics może udostępnić kod źródłowy na płycie CD-ROM za opłatą pokrywającą koszty takiej dystrybucji (w tym koszty nośników, transportu i obsługi) na wniosek przesłany na adres [opensource@lge.com](mailto:opensource@lge.com). Oferta jest ważna przez okres trzech (3) lat od daty zakupu produktu.

**OSTRZEŻENIE** – To urządzenie jest produktem klasy A. W środowisku domowym ten produkt może powodować zakłócenia fal radiowych. W takim przypadku użytkownik może być zobowiązany do przeprowadzenia odpowiednich pomiarów i powzięcia środków zaradczych.

Podczas włączania i wyłączania urządzenie może okresowo emitować dźwięki. To normalne zjawisko.