

# Printing specification

	Drawn	Checked	Approved
Signature	Mingyun.Kang	Mira.Woo	Jongok.kim
MMM/DD/YYYY	Feb/08/2014	Feb/08/2014	Feb/08/2014

## 1. Model Description

Model name	: LB455A	Brand name	: LG	Part number	: MFL68062702
2nd, 3rd Suffix	: AU/TR	Product name	: LB455A-TE	(Revision number)	: (1402-REV00)



## 2. Printing Specification

1. Trim size (Format)	: 148 mm x 210 mm (A5)
2. Printing colors	
• Cover	: 1 Color (Black)
• Inside	: 1 Color (Black)
3. Stock (Paper)	
• Cover	: Uncoated, wood-free paper 60 g/m <sup>2</sup>
• Inside	: Uncoated, wood-free paper 60 g/m <sup>2</sup>
4. Bindery	: Saddle stitching
5. Language	: Eng (1)
6. Number of pages	: 60
NOTE	"This part contains Eco-hazardous substances (Pb, Cd, Hg, Cr6+, PBB, PBDE, etc.) within LG standard level, Details should be followed Eco-SCM management standard[LG(56)-A-2524]. Especially, Part should be followed and controlled the following specification.
	(1) Eco-hazardous substances test report should be submitted when Part certification test and First Mass Production.
	(2) Especially, Don't use or contain lead(Pb) and cadmium(Cd) in ink.

## 3. Origin Notification

LGEAK	: Printed in Kazakhstan	LGEKR	: Printed in Korea	LGERS	: Printed in Mexico
LGEAZ	: Printed in Brazil	LGEMA	: Printed in Poland	LGESY	: Printed in China
LGEEG	: Printed in Egypt	LGEMX	: Printed in Mexico	LGETH	: Printed in Thailand
LGEIL	: Printed in India	LGEND	: Printed in China	LGEVN	: Printed in Vietnam
LGEIN	: Printed in Indonesia	LGERA	: Printed in Russia	LGEWR	: Printed in Poland
LGEAS	: Printed in Algeria				

## 4. Changes

				
				
				
				
				
				
				
				
				
				
Rev. Number	MMM/DD/YYYY	Signature	ECO Number	Change Contents

# Pagination sheet

Part number : **MFL68062702**  
Total pages : **60 pages**

Front (Eng) P/No.
-------------------------

2	...
---	-----

...	...
-----	-----

58	Blank
----	-------

Back
------



# HƯỚNG DẪN SỬ DỤNG LED TV\*

\* Quyền hưởng thụ

TV LG sử dụng màn hình LCD với công nghệ đèn chiếu nền LED.

Xin đọc kỹ hướng dẫn sử dụng trước khi sử dụng  
và lưu giữ cẩn thận để sử dụng về sau

LB45\*\*

LB47\*\*

LB51\*\*

P/NO : MFL68062709 (1403-REV01)  
In tại Việt nam

[www.lg.com/vn](http://www.lg.com/vn)  
Số điện thoại bảo hành miễn phí  
1800 1503

# THÔNG TIN VỀ SẢN PHẨM

## 1. Thông tin về sản phẩm

### -Tên sản phẩm:

*Sách này sử dụng cho nhiều dòng sản phẩm, xem ký hiệu của tên model bên ngoài hộp và đối chiếu thông tin về tên sản phẩm dưới đây:*

- \* LCD TV : TV màn hình tinh thể lỏng
- \* Plasma TV : TV màn hình mỏng công nghệ plasma (TV plasma)
- \* LED LCD TV : TV màn hình tinh thể lỏng sử dụng công nghệ LED
- \* OLED TV : TV màn hình mỏng sử dụng công nghệ đèn đi-ốt chiếu sáng hữu cơ.

(Smart TV, Cinema 3D TV thể hiện tính năng của TV, Ultra HDTV có độ phân giải cao 3840x2160 (UD))

- **Hãng sản xuất: CÔNG TY TNHH LG ELECTRONICS VIỆT NAM**

- **Khối lượng kích thước:** Xem thông tin ngoài hộp

## 2. Giải thích về các thông tin trên nhãn sản phẩm

**MODEL :**  
**ĐIỆN ÁP:**  
**SỐ THỨ TỰ:**  
**THÁNG SẢN XUẤT:**  
**MÃ SẢN XUẤT:**

**MODEL** : Tên Model

**ĐIỆN ÁP** : Điện áp sử dụng **100 (110) ~ 240 VAC 50/60Hz**, công suất tiêu thụ được ghi trên nhãn dán phía sau Tivi. (sau giá trị điện áp sử dụng **W (oát)** hoặc **A (ampe)**).  
"O k h k p 'j 'R? 2Q 7WKx k'R'h'ew/pi 'uw v\*Y + Wn" k p"r 'u 'f pi '\*X+'x«'Kk'f'1/pi "k w'j 0"

**SỐ THỨ TỰ** : Số thứ tự của sản phẩm xuất xưởng

**THÁNG SẢN XUẤT:** Tháng - Năm sản xuất sản phẩm

**MÃ SẢN XUẤT** : Tên đầy đủ của model, cho nhà máy quản lý

**“Xin hãy đọc kỹ hướng dẫn sử dụng trước khi sử dụng sản phẩm”**

**MỤC LỤC****3 Bản quyền****3 LƯU Ý BẢN QUYỀN PHẦN MỀM****4 HƯỚNG DẪN AN TOÀN****10 LẮP RÁP VÀ CHUẨN BỊ**

- 10 Mở hộp
- 13 Phụ kiện và phím bấm
- 14 Cách sử dụng phím điều khiển
- 15 Nhắc và di chuyển TV
- 16 Cài đặt TV
- 16 Cách lắp chân đế
- 18 Đặt TV trên bàn
- 19 Cách treo tường
- 20 Lắp giá treo
- 21 Cách gắn TV lên tường
- 22 Sắp xếp dây dẫn

**22 Hướng dẫn kết nối**

- 23 Kết nối ăng ten
- 23 Kết nối các Adapter
- 24 Các kết nối khác

**26 Điều khiển từ xa****28 Cài đặt TV**

- 28 Dò kênh TV lần đầu
- 28 Cài đặt TV
- 28 Quản lý các chương trình truyền hình
- 28 Tự động dò kênh chương trình
- 29 Dò kênh chương trình bằng tay
- 30 Sắp xếp danh sách kênh chương trình
- 30 Lựa chọn kênh từ danh sách kênh chương trình
- 30 Sử dụng tùy chọn bổ sung
- 30 Điều chỉnh kích thước ảnh mong muốn
- 32 Sử dụng danh sách đầu vào

**32 Giải trí**

- 32 Kết nối thiết bị lưu trữ USB
- 34 Tìm kiếm Files
- 35 Xem Ảnh
- 36 Nghe Nhạc
- 38 Xem Phim
- 41 Hướng dẫn DivX® VOD

**42 Cài đặt TV tùy chọn**

- 42 Truy cập Menu chính
- 42 Cài đặt tùy chọn
- 42 Cài đặt Chương trình
- 43 Cài đặt Hình ảnh
- 46 Cài đặt Âm thanh
- 48 Cài đặt Thời gian
- 48 Cài đặt OPTION
- 49 Cài đặt Khóa
- 49 Cài đặt Giải trí

**50 TELETEXT**

- 50 Switch On/Off
- 50 Simple Text
- 50 Lựa chọn trang
- 50 Lập trình 1 phím màu trong chế độ List
- 50 Fasttext
- 50 Chọn trang
- 51 Chức năng Teletext đặc biệt

**52 Bảo trì**

- 52 Vệ sinh TV của bạn
- 52 Màn hình, Khung viền, vỏ trước và chân đế
- 52 Dây nguồn

**52 Xử lý sự cố****53 Đặc điểm kỹ thuật****CẢNH BÁO**

- Nếu bỏ qua các thông tin CẢNH BÁO, bạn có thể bị thương nặng hoặc có thể bị tai nạn hoặc nguy hiểm hơn, có thể dẫn đến cái chết.

**THẬN TRỌNG:**

- Nếu bỏ qua các thông tin THẬN TRỌNG, bạn có thể bị thương nhẹ hoặc sản phẩm có thể bị hỏng.

**CHÚ Ý**

- Nhưng cảnh báo CHÚ Ý giúp bạn hiểu được cách sử dụng sản phẩm an toàn. Xin hãy đọc CHÚ Ý cẩn thận trước khi sử dụng sản phẩm

## BẢN QUYỀN

Bản quyền được cung cấp bởi các model khác nhau. Để biết thêm thông tin truy cập website [www.lg.com](http://www.lg.com).



Sản xuất theo giấy phép của Dolby Laboratories. “Dolby” và biểu tượng hai chữ D là các thương hiệu của Dolby Laboratories.



Các thuật ngữ HDMI và HDMI High-Definition Multimedia Interface, cũng như lô-gô HDMI là các nhãn hiệu thương mại hoặc các nhãn hiệu thương mại đã đăng ký của công ty HDMI Licensing LLC tại Hoa Kỳ và các quốc gia khác.



Về DIVX VIDEO: DivX® là một định dạng video kỹ thuật số được tạo ra bởi DivX, LLC, một công ty con của Rovi Corporation. Đây là một thiết bị DivX Certified® chính thức đã được thông qua thử nghiệm nghiêm ngặt để xác minh rằng nó phát DivX video. Truy cập Visit [divx.com](http://divx.com) để có thêm thông tin và công cụ phần mềm nhằm chuyển đổi tệp tin của bạn thành Video DivX.

Về DIVX VIDEO-ON-DEMAND: đây là thiết bị phải được đăng ký bản quyền DivX Certified® nhằm mục đích xem phim DivX Video-on-Demand (VOD). Để đăng ký mã bản quyền, tìm mục DivX VOD trong menu cài đặt ở thiết bị của bạn. Truy cập [vod.divx.com](http://vod.divx.com) để có thêm thông tin về việc hoàn thành đăng ký.

“DivX Certified® để phát video DivX® độ phân giải tới HD 1080p, bao gồm cả nội dung cao cấp.”

“DivX®, DivX Certified® và logo liên quan là thương hiệu của tổng công ty Rovi hoặc các công ty con và được sử dụng theo giấy phép.”

“Được bảo đảm bằng 1 hoặc nhiều các bằng sáng chế của Mỹ sau :  
7,295,673; 7,460,668; 7,515,710; 7,519,274”

## Thông báo mở mã nguồn phần mềm

Để có được mã nguồn theo GPL, LGPL, MPL và giấy phép mã nguồn mở khác, được chứa trong sản phẩm này, vui lòng truy cập <http://opensource.lge.com>.

Ngoài các mã nguồn, tất cả điều khoản bản quyền tham khảo, không thừa nhận bảo hành và bản quyền thông báo có sẵn khi tải xuống.

LG Electronics cũng sẽ cung cấp mã nguồn cho bạn trên CD-ROM cho một khoản phí bao gồm các chi phí thực hiện phân phối (như phí của media, vận chuyển và trao tay) gửi email yêu cầu tới [opensource@lge.com](mailto:opensource@lge.com). Đề nghị này có giá trị trong 3 năm kể từ ngày mua sản phẩm.

## HƯỚNG DẪN AN TOÀN

Hãy đọc các hướng dẫn an toàn này thật cẩn thận trước khi sử dụng sản phẩm.



### CẢNH BÁO

- Không đặt TV hoặc điều khiển ở những môi trường sau:
  - Vị trí tiếp xúc với ánh sáng mặt trời trực tiếp.
  - Khu vực có độ ẩm cao như phòng tắm.
  - Gần bất kỳ nguồn nhiệt nào như bếp và các thiết bị khác tạo ra nhiệt khác.
  - Gần quầy bếp hoặc máy tạo độ ẩm do đó có thể dễ dàng tiếp xúc với hơi nước hoặc dầu.
  - Khu vực tiếp xúc với mưa hoặc gió
  - Gần các bể bình đựng chất lỏng
 Nếu không, có thể gây ra cháy, sốc điện, hư hỏng hoặc biến dạng sản phẩm



- Không đặt TV ở những nơi bụi bặm  
Bụi bặm tích lũy có thể gây ra chập, cháy, nổ.



- Ổ cắm chính là thiết bị kết nối /tháo TV tới nguồn điện cung cấp xoay chiều chính. Ổ cắm này phải dễ dàng cắm và rút khi có sự cố.

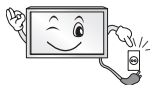

- Không chạm vào ổ cắm nguồn khi tay ướt. Ngoài ra, nếu đầu phích cắm ướt hoặc dính bụi bẩn, bạn phải làm khô, làm sạch đầu cắm hoàn toàn trước khi sử dụng. Để tránh bị điện giật, điện truyền qua phích cắm.



Hãy chắc chắn đã nối dây nguồn điện tới một ổ cắm đã được tiếp mát đúng. Có thể bị giật điện hoặc chấn thương.



- Nên buộc và cố định dây cáp nguồn điện thật chắc chắn. \*Nếu dây cáp không được buộc chắc, hiện tượng đánh lửa có thể xảy ra.



- Hãy đảm bảo dây nguồn điện không tiếp xúc hay chạm vào các vật nóng như lò nhiệt. \*Nếu dây điện tiếp xúc hay chạm vào vật nóng, có thể gây ra chập cháy, shock điện.



- Không để vật nặng lên dây nguồn, hoặc để máy thu đè lên dây, có thể gây ra biến dạng, chập điện và cháy



- Hãy bề cong dây cáp ăng-ten giữa bên trong và bên ngoài ngôi nhà để tránh nước mưa chui vào TV. \*Nước mưa có thể chui vào TV và làm hỏng, gây ra shock điện.



\* Khi lắp TV lên tường, hãy chắc chắn không lắp bằng cách treo dây nguồn và dây cáp tín hiệu ở mặt sau TV. Có thể gây ra cháy hoặc chập điện.

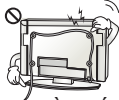

- Không nên cắm quá nhiều giắc cắm vào ổ điện, có thể gây ra quá tải. Hiện tượng quá tải, lỏng hoặc hỏng ổ cắm, dây bị đứt ngầm là rất nguy hiểm. Bất kỳ hiện tượng nào như thế xảy ra đều có thể gây ra shock điện hoặc chập cháy.

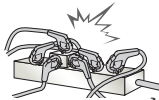

- Không được làm rơi TV hoặc để TV bị đổ, khi kết nối với các thiết bị ngoại vi. Nếu không có thể làm hỏng hoặc hư hại sản phẩm.



- Để các vật liệu chống ẩm và túi nylon tránh xa tầm tay trẻ em. Vật liệu chống ẩm rất có hại nếu nuốt phải. Nếu nuốt phải hãy ép bệnh nhân nôn ra và đưa đến bệnh viện gần nhất. Hơn nữa, túi nylon có thể gây nghẹt thở. Hãy để xa tầm với của trẻ em



- Không để trẻ em trèo hoặc vịn vào TV. Nếu không, TV có thể đổ xuống làm bị thương và hỏng sản phẩm.



\* Hủy các pin đã sử dụng thật cẩn thận để chắc trẻ em nhà bạn không nghịch và nuốt. Mang đến bác sỹ ngay nếu chẳng may nuốt phải.



- Không được làm rơi các vật kim loại (như đồng xu/ ốc vít, dây kim loại,... vào giữa dây nguồn và ổ cắm trong lúc đang cắm điện. Hơn nữa, không được chạm vào dây nguồn bên phải ngay sau khi rút phích cắm. Bạn có thể bị điện giật do điện áp lưu (Phụ thuộc theo model)



- Không đặt vật liệu dễ cháy gần TV. Có khả năng nguy hiểm cháy nổ hoặc do cháy do bất cẩn bởi các chất dễ bắt lửa.



- Không thả các vật kim loại ví dụ như đồng tiền, chân tóc, đĩa hoặc dây vào sản phẩm, hoặc các vật dễ cháy như giấy và diêm. Phải đặc biệt nhắc trẻ em chú ý. Điện giật, hỏa hoạn hoặc thương tích có thể xảy ra. Nếu một vật lạ bị rơi vào sản phẩm rút phích cắm điện và liên hệ với trung tâm dịch vụ



- Không phun nước trực tiếp vào sản phẩm. Mà phun dung dịch làm sạch vào khăn sạch để. Không dùng dung dịch dễ cháy, khi chà sát. Có thể gây hỏa hoạn hoặc tai nạn điện giật.





- Không cho phép tác động, sốc và các vật lạ đập vào TV, không được tác động bất cứ lực nào lên màn hình. Có thể gây ra hư hỏng sản phẩm hoặc bị lỗi màn hình.



- Không chạm vào sản phẩm hoặc ăng ten khi có bão, sấm sét. Bạn có thể bị thương.



- Không bao giờ chạm vào ổ cắm trên tường khi có rò rỉ khí đốt, mở cửa sổ và thông gió. Nó có thể gây bắt lửa ra hỏa hoạn hoặc bùng nổ bởi một tia lửa.



- Không được tháo TV, sửa chữa hoặc tự ý chỉnh sửa linh kiện hay các bộ phận của sản phẩm theo ý bạn.  
\*Shock điện hoặc chập cháy có thể xảy ra.  
\*Liên hệ với trung tâm bảo hành để kiểm tra, chỉnh định hoặc sửa chữa.



- Nếu có bất thường dưới xảy ra, rút phích nguồn ngay và liên hệ với trung tâm bảo hành gần nhất.
  - Sản phẩm bị va đập
  - Sản phẩm bị méo bẹp
  - Vật lạ rơi vào trong sản phẩm.
  - Sản phẩm có khói, mùi lạ
 Nhưng hiện tượng này có thể gây cháy hoặc shock điện.



- Rút phích cắm nguồn khỏi ổ cắm nếu bạn không sử dụng trong thời gian dài. Bụi có thể tích lũy rò rỉ điện và gây ra đánh lửa chập cháy.



- Để giảm nguy cơ về cháy hay shock điện, không được để sản phẩm dính nước mưa hay ẩm ướt. Không được tẻ nước vào TV—và không nên đặt bất kỳ vật gì có chất lỏng, như bình nước đặt bên cạnh TV.



- Không lắp sản phẩm này lên tường có thể tiếp xúc với dầu, mỡ. Điều này có thể gây hư hỏng sản phẩm hoặc rơi vỡ

## THẬN TRỌNG

- Lắp đặt sản phẩm ở nơi có sóng vô tuyến.



- Nên có đủ khoảng trống giữa ăng-ten ngoài trời và cột điện để tránh đụng chạm chập điện rất nguy hiểm.  
\*Nếu không đủ khoảng trống, có thể gây shock điện.



- Khi lắp đặt TV lên bàn, hãy cẩn thận không để TV ở gần cạnh bàn.\* Nếu không, TV có thể bị rơi, gây chấn thương cho con người, và hỏng hóc nặng tới sản phẩm. Hãy sử dụng giá đỡ phù hợp



- Đặt TV ở bề mặt phẳng và vững chắc để không rơi TV.

\* Nếu TV bị rơi, bạn có thể bị thương, TV có thể bị vỡ và hỏng.

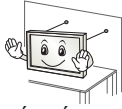

- Nếu bạn muốn gắn TV lên tường, hãy dùng giao tiếp gắn tiêu chuẩn VESA (tùy chọn) lên mặt sau TV. Khi bạn lắp TV sử dụng giá đỡ treo tường (phụ kiện tùy chọn), hãy cố định nó thật cẩn thận để phòng TV bị rơi.
- Chỉ sử dụng giá treo, phụ kiện của nhà sản xuất.

- Khi lắp đặt ăng ten, cần tham khảo ý kiến của chuyên gia. Nếu lắp đặt không đúng cách, có thể gây ra hiện tượng sốc điện hoặc nặng hơn có thể đánh lửa.



- Chúng tôi khuyên bạn khi xem TV nên ngồi cách ít nhất từ 2~7 lần so với đường chéo của màn hình TV. Nếu bạn xem TV trong thời gian dài ở khoảng cách gần, có thể gây mờ mắt.

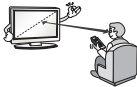

- Chỉ sử dụng loại pin đúng tiêu chuẩn. Nếu không có thể gây hại cho điều khiển.

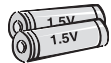

- Không lắp lẫn pin cũ và pin mới với nhau. Có thể gây quá nhiệt và rò rỉ điện.

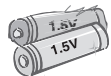

- Pin không được tiếp xúc với nguồn nhiệt quá cao Ví dụ, tránh xa ánh sáng mặt trời trực tiếp, lò sưởi máy sấy.

- Không đặt pin qua hạn vào sạc lại, có thể gây hỏng sạc.
- Chắc chắn không có vật cản nào giữa mắt nhận tín hiệu TV và điều khiển từ xa



- Tín hiệu từ điều khiển từ xa có thể bị dán đoạn bởi các ánh sáng quá mạnh: mặt trời, đèn huỳnh quang. Nếu hiện tượng này xảy ra, bạn có thể tắt bớt ánh sáng, và làm phòng tối hơn.



- Khi kết nối với thiết bị ngoại vi như máy chơi game, hãy chắc chắn dây nối đủ chiều dài. Để phòng trong lúc bất cẩn bạn có thể kéo căng dây làm TV đổ, dẫn đến hư hỏng sản phẩm.

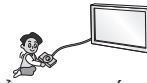

- Không chuyển TV bật/ tắt bằng cách rút ra/ cắm vào dây điện nguồn với ổ cắm trên tường. (Nghĩa là: không sử dụng dây nguồn để chuyển mạch, \*Nếu sử dụng dây nguồn để chuyển mạch, có thể gây ra lỗi cơ khí và shock điện.



- Hãy đảm bảo khoảng trống khe hở không bị bít chặt. Lắp đặt TV ở nơi đủ rộng (trên 10cm so với tường).  
\* Nếu lắp TV quá sát tường, TV có thể bị biến dạng hoặc chập cháy xảy ra do nóng nhiệt bên trong.



## 8 CHỈ DẪN AN TOÀN

TV trong thời gian dài như vậy có thể làm TV trở nên nóng. Điều này làm ảnh hưởng đến hoạt động hoặc hiệu suất của sản phẩm.

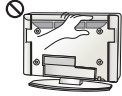

- Định kỳ kiểm tra các dây của thiết bị của bạn và nếu xuất hiện của nó chỉ ra thiệt hại hoặc suy giảm, rút phích cắm điện, ngừng sử dụng thiết bị, và có dây thay thế bằng một phần thay thế chính xác bởi một servicer có thẩm quyền. Ngăn chặn hút bụi trên các chân cắm điện hoặc ổ cắm. Điều này có thể gây ra hỏa hoạn.

- Chống bụi bám trên chân của giắc cắm điện hoặc ổ cắm điện.

\* Nếu có bụi, có thể có chập cháy điện.



- Bảo vệ dây nguồn khỏi tác động cơ học, vật lý như bị xoắn, kéo căng, bị chèn vào cửa, hoặc tránh bước chân qua. Hãy chú ý cẩn thận từng ổ cắm điện và dây điện, và các ổ cắm của từng thiết bị gia dụng điện trong nhà.



- Không được ấn quá mạnh lên panel bằng tay hoặc vật sắc nhọn như móng tay, bút chì hoặc bút mực, tránh làm xước lên màn hình.



- Tránh chạm tay vào màn hình LCD hoặc giữ ngón tay trên bề mặt màn hình quá lâu. Làm như vậy có thể gây ra các lỗi méo hình tạm thời trên màn hình TV.



- Khi lau chùi bề mặt sản phẩm, rút dây điện nguồn và lau bằng khăn mềm, thấm nước để tránh xước và nước thừa rơi xuống đáy màn hình. Không lau màn hình quá mạnh. Không lau với khăn ướt. Không sử dụng các chất tẩy rửa, làm bóng làm sạch công nghiệp.

\* Nếu không, nước có thể chui vào TV gây ra shock điện, hoặc các lỗi nghiêm trọng khác.



- Chừng nào TV còn được cắm vào nguồn điện xoay chiều, nó sẽ không được ngắt khỏi nguồn điện ngay cả khi bạn tắt thiết bị bằng công tắc.

- Bảo vệ dây nguồn khỏi tác động cơ học, vật lý như bị xoắn, kéo căng, bị chèn vào cửa, hoặc tránh bước chân qua. Hãy chú ý cẩn thận từng ổ cắm điện và dây điện, và các ổ cắm của từng thiết bị gia dụng điện trong nhà.



- Hãy chắc chắn đã tắt TV trước khi di chuyển TV. Hãy chắc chắn đã gỡ bỏ tất cả dây cáp điện cũng như cáp tín hiệu nối với TV trước khi di chuyển TV.

\* Bạn có thể bị giật điện hoặc sản phẩm có thể bị hỏng rơi do vướng dây.



- Khi di chuyển hoặc nhấc TV khỏi hộp, nếu TV nặng bạn cần phối hợp 2 người khiêng. Nếu không có thể gây hư hỏng sản phẩm hoặc bị thương.



- Liên hệ với trung tâm bảo hành để vệ sinh sản phẩm hàng năm. Tránh bụi đọng quá nhiều gây hư hỏng máy.



- Hãy tham khảo tất cả dịch vụ bảo hành để nhờ tư vấn của những kỹ thuật viên được chứng nhận chất lượng. Bảo hành là cần thiết khi máy đã bị hỏng hóc theo bất kỳ cách nào, ví dụ như dây nguồn hoặc ổ cắm bị hỏng, có chất lỏng bị đổ vào TV hoặc có vật thể lạ rơi vào trong máy, máy bị hỏng do mưa hoặc quá ẩm không hoạt động bình thường hoặc đã bị rơi.



- Nếu bạn chạm vào TV mà thấy rất lạnh, thì khi TV bật lên có thể có hiện tượng "rung" nhỏ. Điều này là bình thường, không có gì lỗi với TV của bạn.



- Màn hình là bằng hiển thị công nghệ cao với độ phân giải từ 2~6 triệu. Bạn có thể thấy những chấm màu nhỏ đen/ hoặc trắng (đỏ lục hoặc lam) với kích thước khoảng 1ppm Tuy nhiên, chúng không có ảnh hưởng phụ nào xấu tới hiệu năng của màn hình TV. Hiện tượng này cũng xảy ra trong các sản phẩm của bên thứ ba và không phụ thuộc vào trao đổi hoặc hoàn lại tiền.



- Bạn có thể nhận ra màu sắc và độ sáng khác nhau. Điều này phụ thuộc vào góc nhìn của bạn (Trái/ phải/ trên/ dưới). Điều này xảy ra do công nghệ phát triển của màn hình khác nhau. Điều này không liên quan tới hiệu năng của sản phẩm và nó không phải là lỗi.

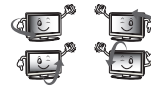

- Tránh hiện tượng lưu ảnh (logo, menu trên màn hình, cảnh từ một trò chơi video) nếu để ảnh tĩnh trong thời gian dài có thể gây hỏng màn hình. Nhà sản xuất không bảo hành sản phẩm bị lưu ảnh. Để ngăn ngừa: Tránh hiển thị một hình ảnh cố định trên màn hình của bạn trong một thời gian kéo dài (2 giờ cho màn hình LCD, 1 hoặc hơn giờ cho Plasma). Ngoài ra, bạn không nên xem truyền hình với tỷ lệ 4:3 trong một thời gian dài, hiện tượng lưu ảnh có thể xảy ra ở 2 cạnh màn hình giữa điểm sáng và tối. Có thể ngăn ngừa được hoàn toàn hiện tượng này. Nên nhà sản xuất sẽ không bảo hành và hoàn lại tiền, nếu sử dụng không đúng.



- Tạo ra âm thanh nhiều tiếng "Cracking": Nhiều tiếng "crack" có thể xảy ra khi xem hoặc tắt TV được tạo ra bởi sự co nhiệt nhựa do nhiệt độ và độ ẩm. Tiếng ồn này có ở tất cả các sản phẩm mà có yêu cầu về biến dạng cơ khí do nhiệt. Tiếng vo ve của mạch điện/ màn hình là tiếng động nhiều ở cấp độ thấp cho phép. Sinh ra bởi mạch điện đóng cắt tốc độ cao, là mạch điện cung cấp một lượng lớn dòng điện để cho TV hoạt động. tiếng động này sẽ khác nhau, tùy thuộc từng dòng sản phẩm. Tiếng động này nhỏ, không làm ảnh hưởng đến hiệu năng và độ bền sản phẩm.

**CHÚ Ý**

- Hình vẽ có thể khác với TV của bạn.
- Màn hình hiển thị trên TV của bạn có thể có độ sáng khác với hình vẽ trong sách hướng dẫn.
- Mục lục và các tùy chọn có thể khác nhau tùy thuộc vào nguồn đầu vào và loại TV mà bạn sử dụng.
- Những tính năng mới có thể được thêm vào trong tương lai.
- TV có thể đặt ở chế độ chờ để giảm thiểu công suất tiêu thụ. Và TV nên được tắt nguồn nếu bạn không sử dụng trong một thời gian để giảm thiểu điện năng tiêu thụ.
- Điện năng tiêu thụ trong quá trình sử dụng có thể được giảm thiểu nếu giảm độ sáng của hình ảnh, và điều này đồng nghĩa với việc giảm chi phí sử dụng.

## QUY TRÌNH LẮP ĐẶT

- 1 Mở hộp đóng gói và chắc chắn rằng có đầy đủ các phụ kiện.
- 2 Gắn chân đế vào thân TV.
- 3 Kết nối các thiết bị ngoài với TV.

## LẮP ĐẶT VÀ CHUẨN BỊ

### Mở hộp

Kiểm tra những mục sau trong hộp sản phẩm của bạn. Nếu thiếu bất kỳ phụ kiện gì, liên hệ ngay với cửa hàng bạn mua sản phẩm. Những minh họa trong sách hướng dẫn này có thể khác với sản phẩm thực tế.

**Chú ý**

- Không sử dụng phụ kiện không chính hãng để đảm bảo an toàn và tuổi thọ sản phẩm.
- Bất cứ hư hỏng hay chấn thương nào gây ra bởi việc sử dụng phụ kiện không chính hãng sẽ không được bảo hành.
- Một vài sản phẩm có lớp bảo vệ màn hình và không được gỡ bỏ lớp này.

**Chú ý**

- Các phụ kiện đi kèm có thể khác nhau tùy theo từng dòng sản phẩm.
- Thông số kỹ thuật của sản phẩm hoặc nội dung của cuốn sách này có thể thay đổi mà không cần báo trước để cải tiến tính năng của sản phẩm.
- Để kết nối tối ưu nhất, cáp HDMI và các thiết bị USB nên có gờ có độ dày nhỏ hơn 10 mm và bề rộng nhỏ hơn 18 mm. Sử dụng cáp nối dài hỗ trợ cổng USB 2.0 nếu thiết bị USB không cắm vừa vào cổng USB trên TV.

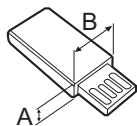
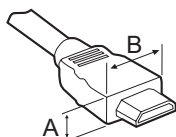

\*A ≤ 10 mm

\*B ≤ 18 mm

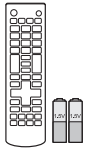

**Điều khiển, Pin (AAA)**  
(Xem trang.26, 27)

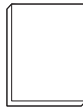

**Hướng dẫn sử dụng**



**Dây cố định cáp**  
1EA  
(Xem trang .22)



**Dây nguồn**  
(Xem trang.23)

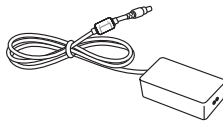

**AC-DC Adapter**  
(Xem trang.23)  
(Phụ thuộc vào model)

or

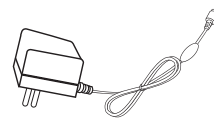

**AC-DC Adapter**  
(Xem trang.23)  
(Phụ thuộc vào model)



**Chân đế**  
(Chỉ LB45\*\*-TA/TC/TJ,  
LB47\*\*-TD)  
(Xem trang.16)



**Chân đế**  
(Chỉ LB45\*\*-TB/TD/TF/TG,  
LB47\*\*-TE)  
(Xem trang.16)

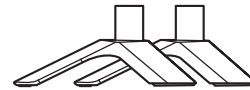

**Chân đế**  
(Chỉ LB45\*\*-TE/TI,  
LB47\*\*-TF)  
(Xem trang.17)

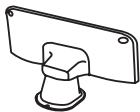

**Cổ đế**  
(Chỉ LB51\*\*)  
(Xem trang.20)



**Cổ đế**  
(Chỉ LB51\*\*)  
(Xem trang.17)



**Chân đế**  
(Chỉ LB51\*\*)  
(Xem trang.17, 20)



**Vít chân đế**  
2EA, M4 x L10  
(Chỉ 28/29LB45\*\*-TE,  
28LB47\*\*-TF)  
(Xem trang.17)



**Vít treo tường**  
3EA, P5 x L69.5  
(Chỉ LB51\*\*)  
(Xem trang.20, 21)



**Neo treo tường**  
3EA  
(Chỉ LB51\*\*)  
(Xem trang.21)



**Vít chân đế**  
3EA, M4 x L8  
(Chỉ LB51\*\*)  
(Xem trang.20)



**Đệm treo tường**  
(Chỉ LB51\*\*)  
(Xem trang.20)



**Vít chân đế**  
4EA, P4 x L14  
(Chỉ LB51\*\*)  
(Xem trang.17)

## Bộ phận và phím bấm

Kiểu A: LB45\*\*-TA/TC/TJ, LB47\*\*-TD

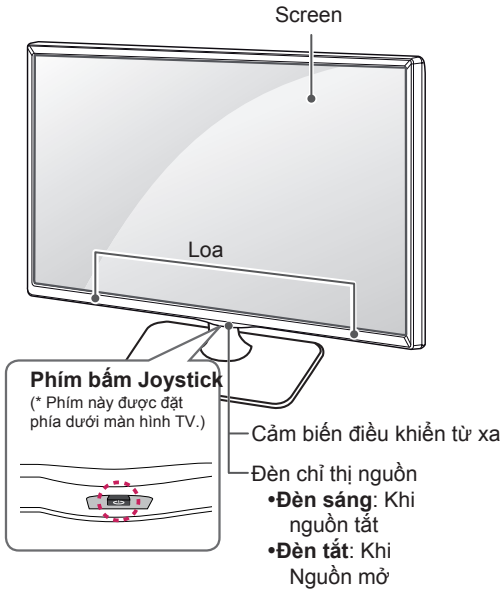

Kiểu B : LB45\*\*-TB/TD/TF/TG, LB47\*\*-TE

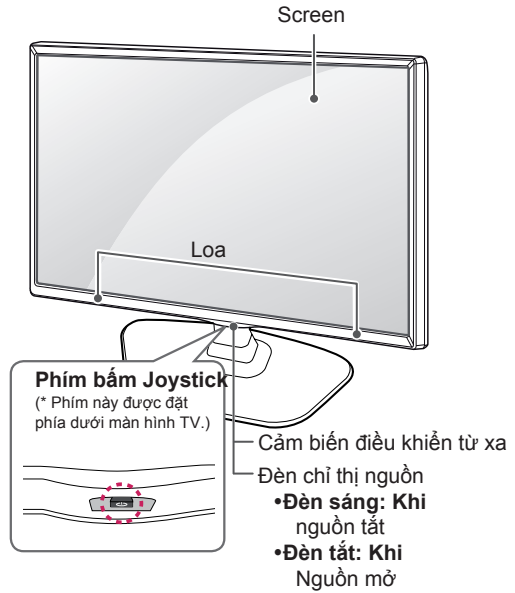

Kiểu C : LB45\*\*-TE/TI, LB47\*\*-TF

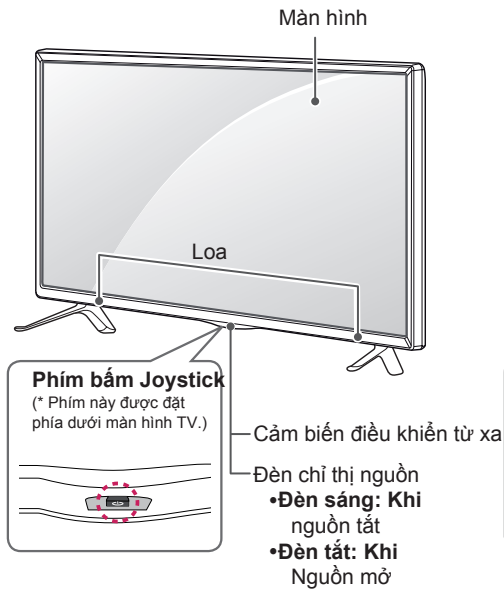

Kiểu D : LB51\*\*

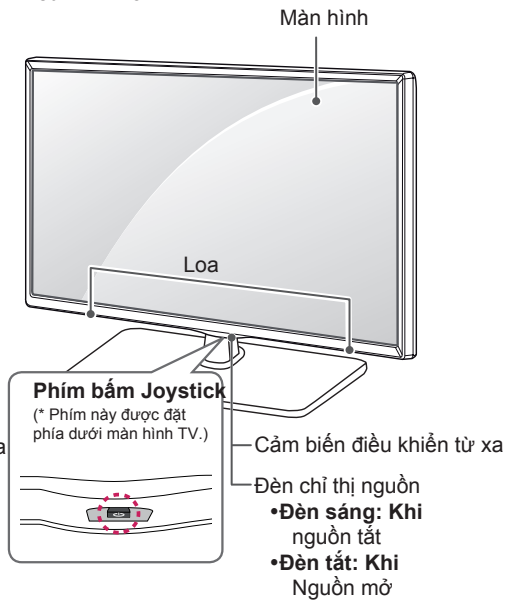



## Sử dụng phím bấm kiểu Joystick

Bạn có thể sử dụng chức năng TV đơn giản, bằng việc tắt/mở hoặc trượt ngón tay qua cần điều khiển, di chuyển lên xuống, sang trái hoặc phải.

### Chức năng

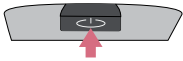
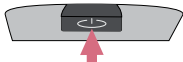
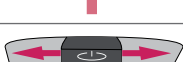
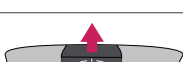



	Mở nguồn	Khi TV ở trạng thái tắt, đặt ngón tay lên cần điều khiển, nhấn nó một lúc rồi nhả ra.
	Tắt nguồn	Khi TV đang mở, đặt ngón tay lên phím trên cần điều khiển nhấn nó một lúc rồi nhả ra. (Tuy nhiên, Màn hình menu xuất hiện, nhấn và giữ nút trên cần điều khiển, sẽ cho phép bạn thoát khỏi Menu)
	Điều chỉnh Âm thanh	Nếu bạn đặt ngón tay lên cần điều khiển di chuyển trái hoặc phải, bạn có thể điều chỉnh mức độ bạn muốn.
	Điều khiển Chương trình	Nếu bạn đặt ngón tay lên cần điều khiển, di chuyển nó lên hoặc xuống, bạn có thể di chuyển qua các chương trình được lưu mà bạn muốn.





### ! Chú ý

- Khi ngón tay bạn ở trên nút bấm joystick và bạn di chuyển nó lên trước, ra sau, trái, phải Cần thận không nhấn mạnh lên cần điều khiển joystick . Nếu nhấn mạnh nút điều khiển đầu tiên , sau đó điều chỉnh âm thanh và thanh cuộn chương trình có thể sẽ không hoạt động.

### Điều chỉnh Menu

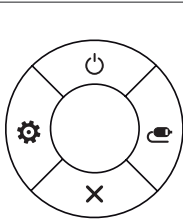
Khi TV đang mở, nhấn phím bấm trên cần điều khiển joystick một lần.

Bạn có thể điều chỉnh Menu ( , , ,  ) di chuyển nút bấm lên, xuống, trái hoặc phải.

		<b>TV Off</b>	Tắt nguồn.
		<b>Settings</b>	Truy cập Menu chính.
		<b>Close</b>	Xóa màn hình hiển thị, trở lại xem TV.
		<b>Input List</b>	Thay đổi nguồn vào.

## Nhấc và di chuyển TV

Hãy chú ý những hướng dẫn sau để ngăn ngừa TV bị xước hoặc bị hư hỏng trong quá trình vận chuyển và lắp đặt.

### ! Chú ý

- Không được chạm vào màn hình TV để tránh làm xước màn hình.
- Chúng tôi khuyến cáo bạn chỉ nên di chuyển TV khi còn nguyên hộp giồng lúc bạn mua.
- Trước khi nhấc và di chuyển TV, bạn hãy rút dây nguồn và các cáp tín hiệu ra trước.
- Khi nhấc TV, nên quay màn hình TV ra phía ngoài so với bạn để tránh màn hình bị xước.

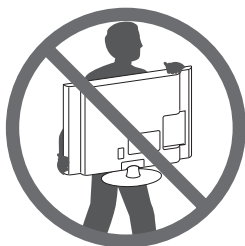

- Giữ TV ở phía trên và phía dưới một cách chắc chắn. Không cầm ở phần trong suốt, loa, phần đặt loa.

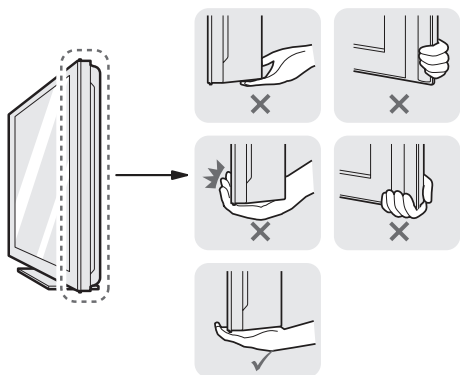

- Cần ít nhất là 2 người để vận chuyển các TV cỡ lớn
- Khi vận chuyển TV bằng tay, hãy tham khảo hình vẽ minh họa bên dưới.

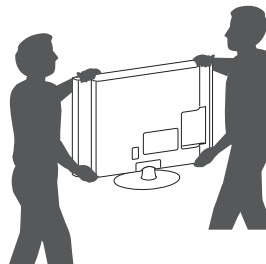

- Khi di chuyển TV, phải tránh cho TV không bị rung lắc mạnh.
- Khi vận chuyển TV, đặt TV theo phương thẳng đứng, không được đặt theo các tư thế khác.
- Không áp dụng áp lực quá mức gây ra cong /méo của khung màn hình vì nó có thể làm hỏng màn hình.

### ! CAUTION

- Khi nhấc và di chuyển TV chú ý không cầm vào vị trí phím bấm có thể làm hỏng.



## Lắp ráp TV

Hình ảnh chỉ mang tính minh họa

### Lắp ráp chân đế Attaching the stand

(Chỉ LB45\*\*-TA/TC/TJ, LB47\*\*-TD)

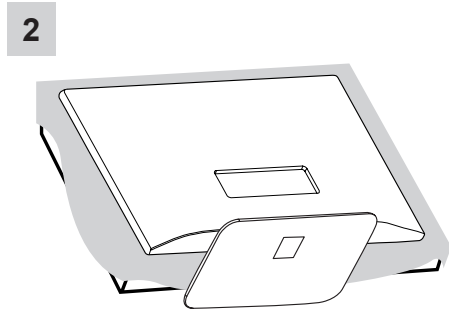
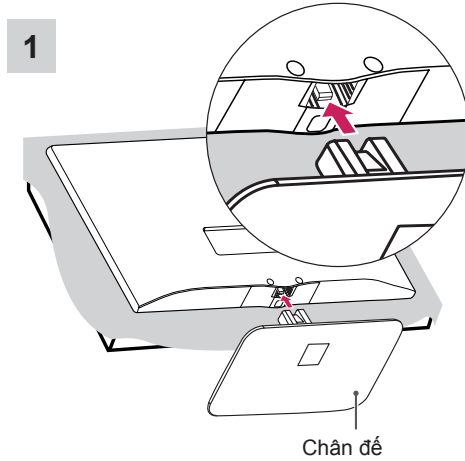

(Chỉ LB45\*\*-TB/TD/TF/TG, LB47\*\*-TE)

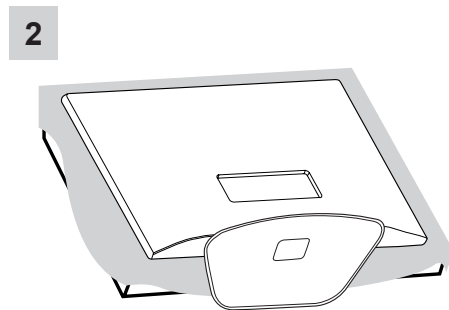
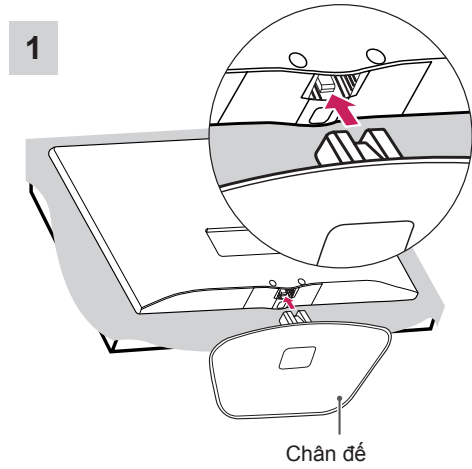

(Chỉ LB45\*\*-TE/TI, LB47\*\*-TF)

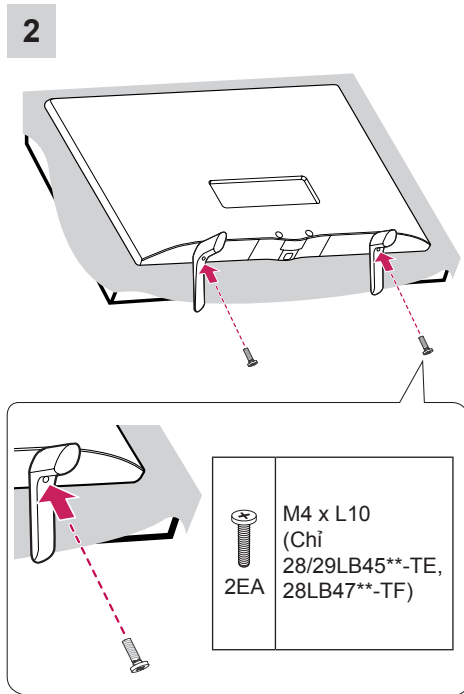
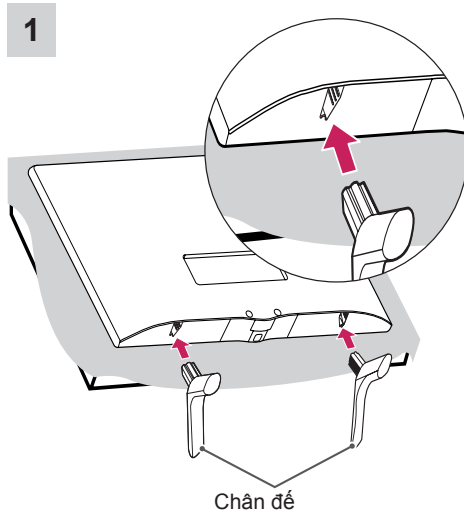

(Chỉ LB51\*\*)

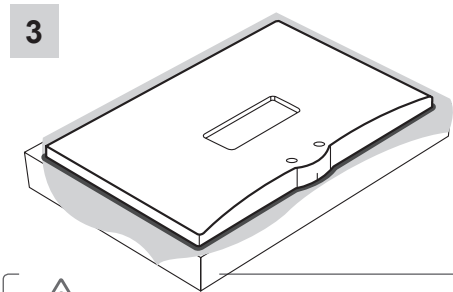
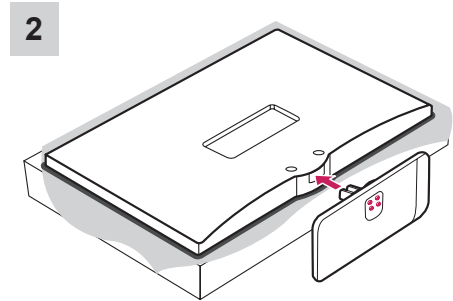
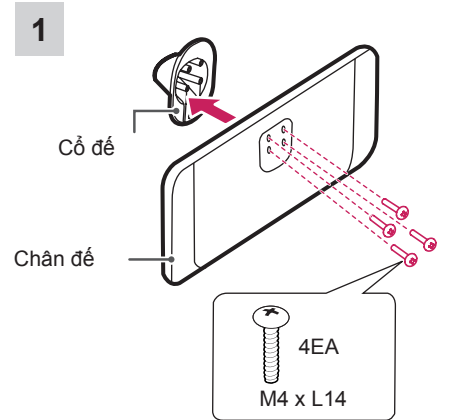

**! THẬN TRỌNG**

- Khi gắn chân đế vào tivi, đặt màn hình úp xuống trên bàn đệm hay bề mặt phẳng để bảo vệ màn hình không bị trầy xước.

## Tháo chân đế

(Chỉ 20/22/24LB45\*\*-TE/TI, 22LB47\*\*-TF)

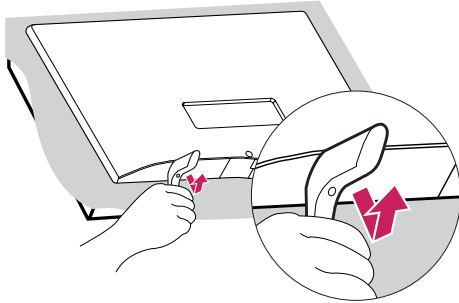

### ! CHÚ Ý

- Cầm phía dưới chân đế và nhấc chân đế ra khỏi TV.

(Chỉ LB51\*\*)

1

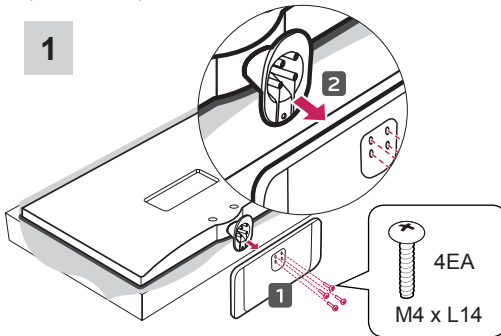

2

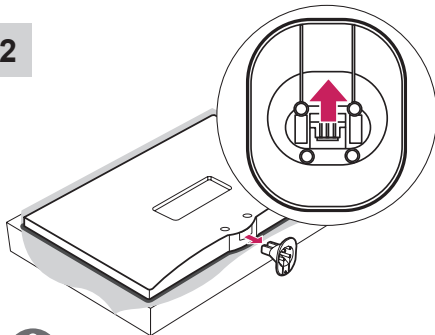

### ! CHÚ Ý

- Khi tách chân đế ra khỏi TV, Tháo rời chân bằng cách nhấn theo từng lớp theo hướng mũi tên trong hình.

## Lắp đặt TV trên bàn

- 1 Nhấc và đặt TV vào vị trí thẳng đứng trên bàn
  - Để cách một khoảng ít nhất 10cm so với tường xung quanh.

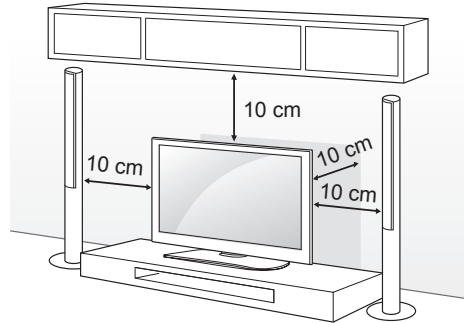

- 2 Cắm dây nguồn vào ổ điện trên tường

### ! THẬN TRỌNG

- Không được đặt TV gần các nguồn nhiệt, bởi vì điều này có thể gây ra hỏa hoạn hoặc làm hỏng TV.

### ! CẢNH BÁO

- Nếu TV không được đặt, tại vị trí ổn định Nó có thể bị đổ. Nhiều tai nạn ảnh hưởng đến trẻ nhỏ, có thể được tránh bằng việc tuân theo các lưu ý sau:
  - » Sử dụng vỏ TV hoặc chân đế được khuyến khích sử dụng bởi nhà sản xuất TV.
  - » Chỉ sử dụng đồ nội thất mà có thể hỗ trợ an toàn cho TV.
  - » Đảm bảo TV không bị nhô ra khỏi mép của đồ nội thất hỗ trợ TV
  - » Không đặt TV lên đồ nội thất cao như tủ quần áo, tủ sách mà không nún chặt TV với nội thất lại với nhau.
  - » Không đặt TV lên quần áo hoặc các vật liệu khác ở giữa TV và nội thất hỗ trợ TV.
  - » Cảnh báo trẻ em về sự nguy hiểm của việc treo lên nội thất, để có thể với đến TV hoặc điều khiển nó.

**An toàn khi treo tường**

(Chức năng này không có ở tất cả các model)

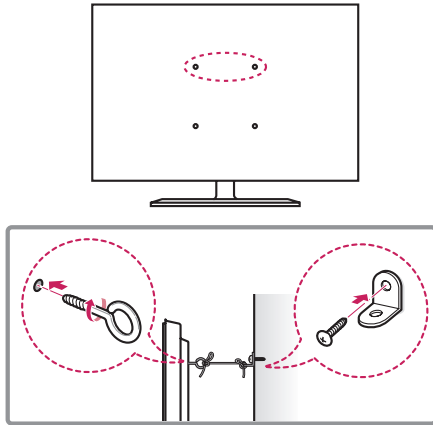

- Cắm và vặn chặt ốc vít với miếng đệm, hoặc thanh đỡ và bu lông ở mặt sau của TV.
  - Nếu có bu lông che vào vị trí mắt-bu lông ở mặt sau, loại bỏ các bu lông này trước.
- Gắn kết khung treo tường bằng các ốc vít vào tường.
 

Phù hợp với vị trí của khung tường và mắt bu lông ở mặt sau của TV.
- Phù hợp với vị trí của khung tường và mắt. Kết nối mắt bu lông và khung treo tường.
 

chặt chẽ với một sợi dây chắc chắn. Hãy chắc chắn để giữ cho dây ngang với bề mặt phẳng.

**THẬN TRỌNG**

- Hãy chắc chắn rằng trẻ em nhà bạn không trèo hoặc với lên TV treo tường.

**CHÚ Ý**

- Nên sử dụng giá treo của nhà sản xuất. Hoặc loại giá treo đủ khỏe để nâng đỡ TV của bạn.
- Giá treo, bu lông và dây buộc không được cung cấp sẵn, bạn có thể mua từ đại lý.

**Gắn TV lên tường**

Lắp đặt giá treo tường vào phía sau TV một cách cẩn thận rồi sau đó lắp đặt giá treo tường lên tường theo phương thẳng đứng so với sàn. Khi bạn gắn TV lên các chất liệu khác, bạn hãy liên hệ với chuyên viên kỹ thuật để được tư vấn thêm. LG khuyến cáo rằng việc này nên được thực hiện bởi các chuyên viên kỹ thuật.

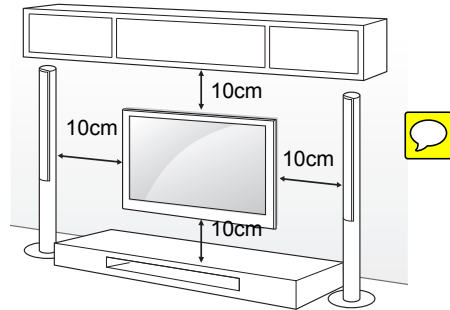

Hãy chắc chắn bạn sử dụng ốc vít và giá treo tường đáp ứng các tiêu chuẩn của VESA. Kích thước theo tiêu chuẩn này cho giá treo tường và ốc vít được mô tả trong bảng dưới đây.

**Các thiết bị mua riêng (giá treo tường)**

Model	20/22/24LB45** 22LB47** 24LB51**	28/29LB45** 28LB47** 28LB51**
VESA (A x B)	75 x 75	100 x 100
Tiêu chuẩn vít	M4 x L10	
Số lượng vít	4	
Giá treo tường	LSW140	

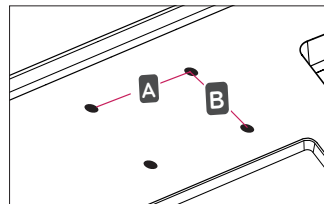

**⚠ THẬN TRỌNG**

- Ngắt kết nối nguồn điện đầu tiên, rồi mới di chuyển hoặc cài đặt TV. Nếu không bạn có thể bị điện giật.
- Nếu bạn treo TV trên trần nhà hoặc tường nghiêng, nó có thể rơi và dễ gây thương tích nghiêm trọng nếu giá treo không đạt chất lượng. Do đó LG khuyên bạn nên sử dụng giá treo của nhà sản xuất hoặc loại có chất lượng cao, có thể liên hệ với các đại lý hoặc nhân viên kỹ thuật tư vấn.
- Không vít ốc quá chặt như vậy có thể gây hại cho TV và làm mất hiệu lực bảo hành của bạn.
- Sử dụng các ốc và treo tường đáp ứng được các tiêu chuẩn VESA. Bất kỳ thiết bị hại hoặc tổn thương do sử dụng sai hoặc sử dụng một phụ kiện không phù hợp không được bảo hành của nhà sản xuất.
- Không sử dụng vít vượt quá độ dài 8mm từ bề mặt của nắp lưng phía sau.

Thanh gắn tường

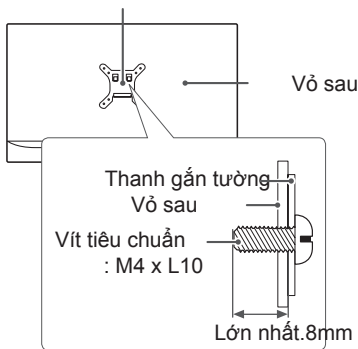

**⚠ Chú ý**

- Sử dụng ốc mà được chỉ ra trong bảng thông số kỹ thuật VESA.
- Bộ treo tường bao gồm sách hướng dẫn sử dụng và các thành phần cần thiết.
- Giá đỡ treo tường không được cung cấp.
- Chiều dài của ốc có thể khác phụ thuộc vào giá treo tường. Chắc chắn sử dụng ốc với chiều dài chính xác.
- Để biết thêm thông tin, xem thêm thông tin được cung cấp theo giá treo tường.



## Lắp ráp cổ đế

Hình ảnh chỉ có tính chất minh họa  
- Bạn có thể sử dụng TV để bàn khi  
lắp ráp cổ đế và chân đế.

(Chỉ LB51\*\*)

1

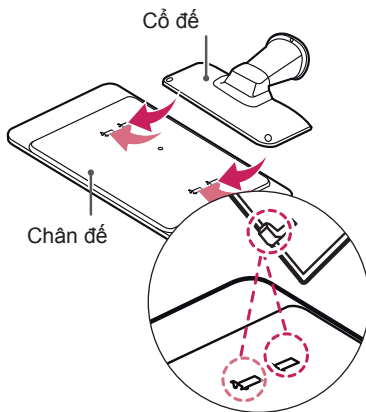

### ! Chú ý

- Chọn vị trí bạn muốn và lắp ráp chân đế như hướng dẫn trong hình.

2

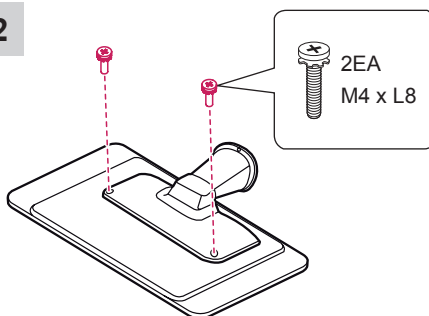

3

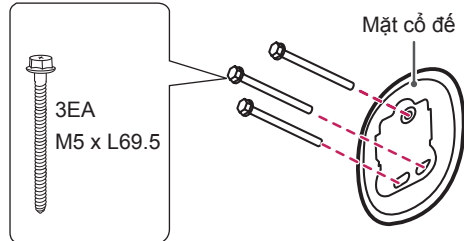

### ! 7<i>i</i>

- Để lắp đặt treo tường bạn tham khảo trang 22.

4

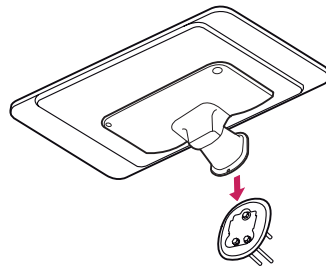

5

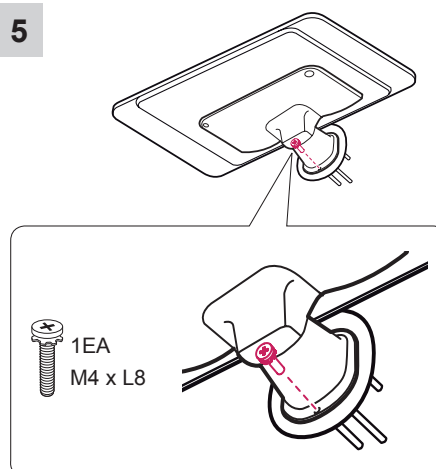



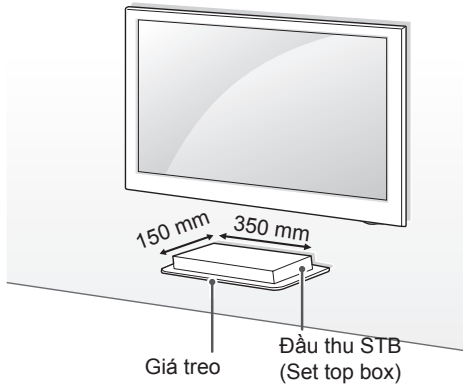

**Điều kiện sử dụng giá treo đứng**

<b>Kích thước STB (W x D)</b>	350 mm x 150 m
<b>Khối lượng STB</b>	2.5 kg
<b>Khối lượng lớn nhất có thể hỗ trợ</b>	3.5 kg

**Cách gắn TV lên tường**

(Chức năng này khả dụng tùy theo model)

Sử dụng vít nở khác nhau cho các loại tường xây dựng khác nhau: bê tông, bê tông nhẹ, đá cứng tự nhiên, gạch mềm, đá tự nhiên và khối rỗng để không bị vỡ.

**Xin theo chỉ dẫn dưới đây**

- Kiểm tra chất liệu và độ dày tường nhà bạn.
- Khi lắp đặt sản phẩm trên tường không biết rõ vật, lắp đặt sản phẩm cẩn thận và kiểm tra có thể chịu được trọng tải kéo là 70 kgf (686 N) và trong tải chịu lực 100 kgf (980 N) hoặc cao hơn.
- Sử dụng khoan Ø 8 mm để khoan bê tông và búa để dồn lực vít nở(tác động).

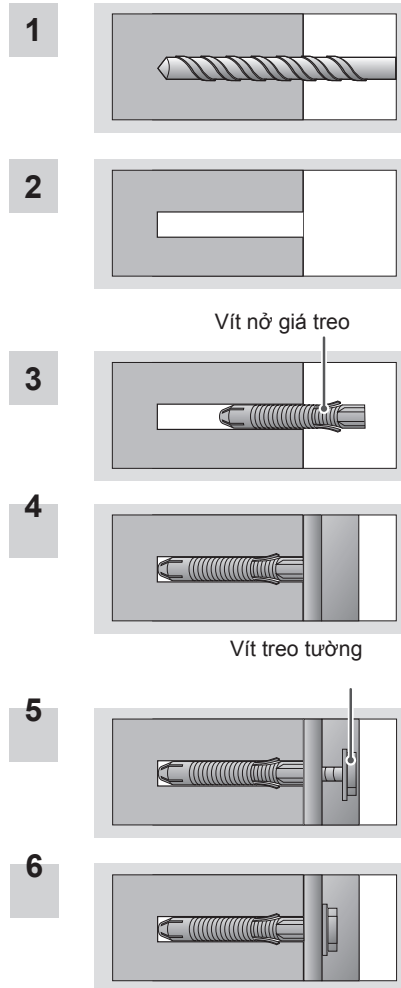

- 1 Sử dụng mũi khoan Ø8 mm để khoan lỗ trên tường nhà bạn để bắt vít nở, khoan độ sâu 80 mm - 100 mm.
- 2 Làm sạch lỗ vừa khoan.
- 3 Chèn vít nở kín để lỗ. (Khi chèn vít nở, sử dụng một cái búa.)
- 4 Lắp giá treo lên tường khớp với vít vừa gắn và điều chỉnh giá ở phù hợp.
- 5 Cố định vít với giá treo chắc chắn vào tường bằng lực vít từ 45kgf-60kgf.

## Sắp xếp dây dẫn

Hình ảnh chỉ có tính chất minh họa

Sắp xếp buộc cố định các dây dẫn gọn gàng bằng dây cố định.

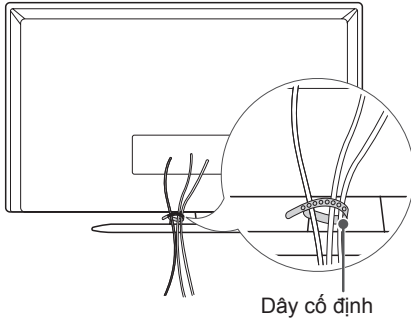

### THẬN TRỌNG

- Không di chuyển TV khi dây cáp vẫn được cố định bằng dây buộc. Vô tình dây căng có thể làm hư hỏng sản phẩm.

### Sử dụng hệ thống an ninh Kensington

(Chức năng này khả dụng tùy vào models.)

Kết nối hệ thống an ninh Kensington nằm ở phía sau của TV. Để biết thêm thông tin về cài đặt và sử dụng, hãy tham khảo hướng dẫn cung cấp với hệ thống an ninh Kensington hoặc truy cập <http://www.kensington.com>. Kết nối cáp hệ thống an ninh Kensington giữa TV và bàn.

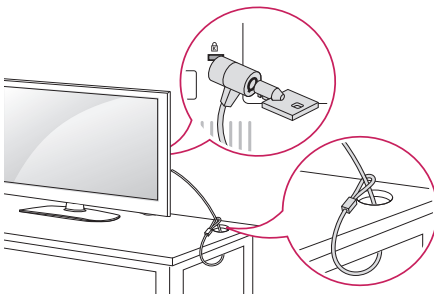

## THIẾT LẬP CÁC KẾT NỐI

Phần này sẽ hướng dẫn thiết lập các kết nối cho dòng sản phẩm LB45. Kết nối các thiết bị ngoài khác nhau với TV và chuyển đổi chế độ đầu vào để lựa chọn thiết bị đó. Để biết thêm thông tin về kết nối của các thiết bị ngoài, bạn hãy tham khảo sách hướng dẫn đi kèm.

Các thiết bị ngoài phù hợp: đầu thu HD, đầu đĩa DVD, VCRs, dàn âm thanh, thiết bị lưu trữ USB, PC, thiết bị chơi game, và các thiết bị ngoài khác.



### Chú ý

- Kết nối với các thiết bị ngoài có thể khác nhau tùy theo từng dòng sản phẩm. Kết nối thiết bị ngoài đến TV không phụ thuộc vào thứ tự cổng kết nối.
- Nếu bạn ghi một chương trình TV bằng đầu DVD hoặc VCR, hãy chắc chắn rằng cáp tín hiệu của TV đã kết nối với đầu ghi DVD hoặc VCR. Để biết thêm thông tin chi tiết, bạn hãy tham khảo sách hướng dẫn đi kèm.
- Tham khảo sách hướng dẫn sử dụng đi kèm thiết bị để biết cấu trúc hoạt động.
- Nếu bạn kết nối một thiết bị chơi game với TV, hãy sử dụng dây cáp đi kèm với thiết bị.
- Trong chế độ PC, có thể có nhiều liên quan đến độ phân giải, sọc màn hình, độ tương phản hoặc độ sáng. Nếu điều đó xảy ra, hãy thay đổi độ phân giải của máy tính, thay đổi tần số làm tươi hoặc điều chỉnh độ sáng và độ tương phản trong menu HÌNH ẢNH cho đến khi hình ảnh rõ ràng hơn.
- Trong chế độ PC, một vài độ phân giải có thể không hoạt động tùy thuộc vào các màn hình.

## Kết nối Ăng ten

Kết nối TV với ổ cắm Ăng ten trên tường bằng cáp tín hiệu RF (75 Ω).

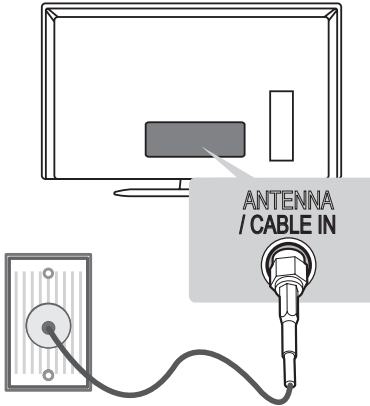

(\*Không cung cấp)

### CHÚ Ý

Sử dụng bộ chia tín hiệu khi dùng nhiều hơn 2 TV. Nếu chất lượng hình ảnh thấp, nên lắp thêm bộ khuếch đại tín hiệu để tăng chất lượng hình ảnh. Nếu chất lượng hình ảnh không tốt thông qua kết nối Ăng ten, hãy điều chỉnh lại ăng ten cho đúng hướng.

Dây cáp và bộ chuyển đổi không đi kèm sản phẩm.



#### Khuếch đại tín hiệu ăng ten

- Tính năng này cải thiện độ nhạy cảm với tín hiệu RF yếu trong khu vực tiếp nhận tín hiệu kém. Được xây thiết kế trong hộp kênh, chức năng tăng cường tín hiệu yếu của LG là tự động kích hoạt ở mức độ tín hiệu yếu. Nó tăng cường độ tín hiệu và giảm thiểu nhiễu hình ảnh màu sắc.
- Tính năng này được tự động điều khiển bởi bộ vi xử lý và không cần sự can thiệp của người sử dụng.

## Kết nối dây, giắc

(Phụ thuộc vào Model)

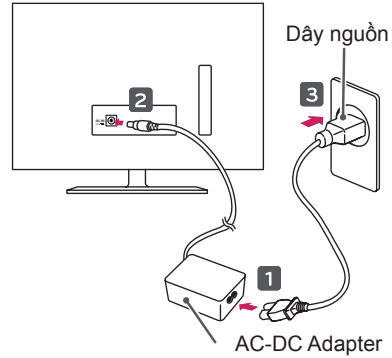

or

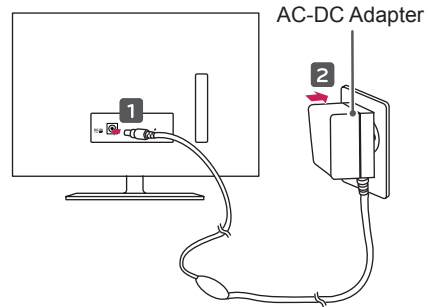

### THẬN TRỌNG

- Không Đặt TV trên hoặc gần các nguồn nhiệt, vì điều này có thể dẫn đến cháy hoặc thiệt hại khác.
- Xin vui lòng kết nối TV với các nguồn điện an toàn AC-DC, ổ cắm điện cần có tiếp mát.

## Kết nối khác

Kết nối TV đến thiết bị ngoại vi. Để cho hình ảnh và âm thanh tốt nhất. Kết nối thiết bị ngoại vi và TV bằng cáp HDMI như hình vẽ. Một vài cáp riêng lẻ có thể không được cung cấp.

(Chỉ LB450\*, LB452\*, LB47\*\*-TD/TE)

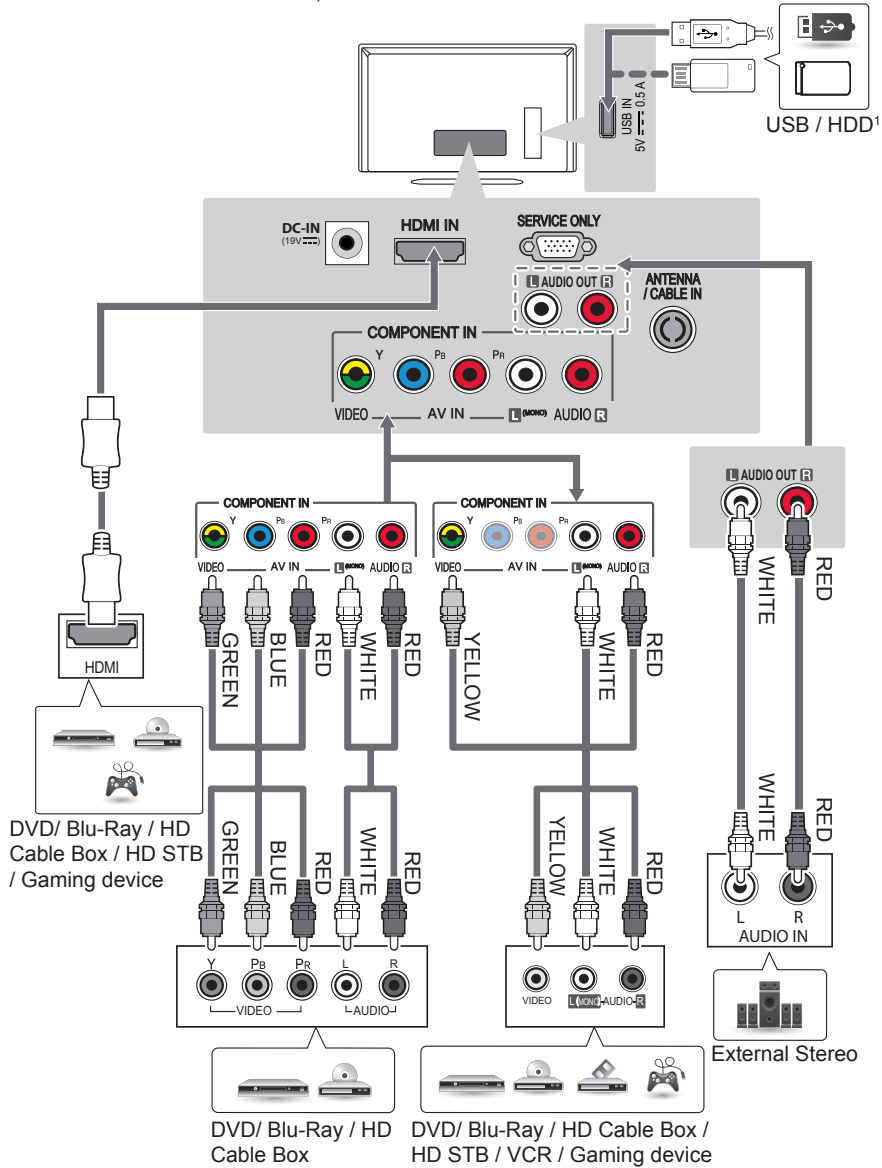

- 1 Cổng USB hỗ trợ dòng điện 0.5A. Nếu bạn cần dòng kết nối cao hơn trong trường hợp dùng ổ cứng bạn nên sử dụng nguồn rời riêng.

(Chỉ LB451\*, LB453\*, LB454\*, LB455\*, LB456\*, LB457\*, LB458\*, LB47\*\*-TF, LB51\*\*)

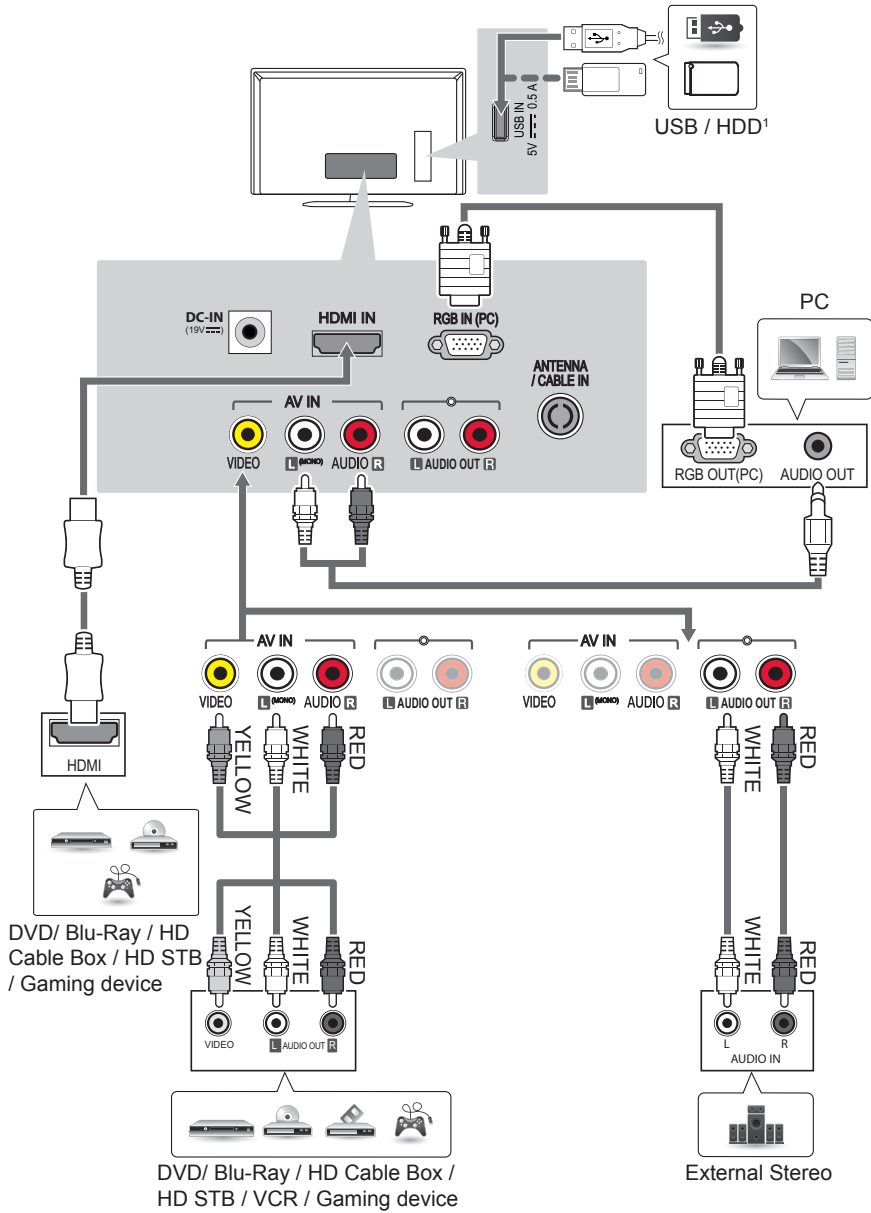

1 Cổng USB hỗ trợ dòng điện 0.5A. Nếu bạn cần dòng kết nối cao hơn trong trường hợp dùng ổ cứng bạn nên sử dụng nguồn rời riêng.

## ĐIỀU KHIỂN TỪ XA

Những mô tả trong phần này dựa trên các phím bấm của điều khiển từ xa. Hãy đọc cẩn thận hướng dẫn này để sử dụng TV đúng cách. Để thay thế pin hãy mở nắp phía sau, và thay thế loại pin (1.5 V AAA) sao cho cực  $\oplus$  và  $\ominus$  phù hợp với nhãn dán trong khoang chứa pin, và đóng nắp lại. Để tháo pin ra, bạn hãy làm theo quy trình ngược lại.

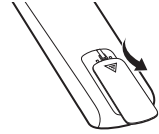









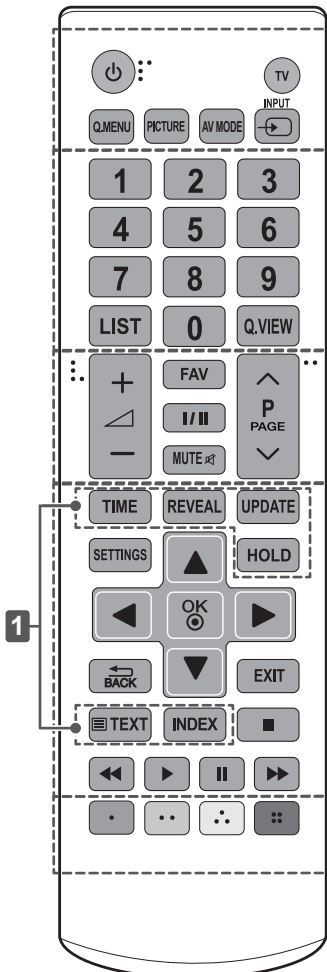

























### Cảnh báo

- Không được dùng chung pin cũ và pin mới, vì có thể làm hỏng điều khiển từ xa.
- TV sử dụng truyền hình tương tự và một số nước có thể không dùng được một số phím.

Khi sử dụng, bạn hãy trở điều khiển từ xa vào mắt nhận điều khiển trên TV.

(Trừ thị trường Ấn Độ)



	<b>(POWER) Tắt mở TV</b>
	<b>TV</b> Chuyển về chế độ TV khi đang ở chế độ khác
	<b>Q.MENU</b> Truy cập menu nhanh.
	<b>PICTURE</b> Thay đổi chế độ ảnh
	<b>AV MODE</b> Chọn chế độ AV
	<b>INPUT</b> Thay đổi nguồn đầu vào
<b>Number buttons</b>	Nhập số.
	<b>LIST</b> Truy cập danh sách kênh đã nhớ
	<b>Q.VIEW</b> Trở về kênh trước đó
	<b>FAV</b> Truy cập danh sách kênh yêu thích
	<b>I/II</b> Chọn âm thanh ra.
	<b>MUTE</b>  Ngắt tiếng
	<b>+ - Điều chỉnh âm lượng.</b>
	<b>^ P v</b> Tiến/ lùi kênh đã được lưu
	<b>^ PAGE v</b> Chuyển trang hoặc chuyển kênh trước/sau
	<b>SETTINGS</b> Truy cập menu chính.
<b>Navigation buttons (trên/dưới/trái/phải)</b>	<b>Điều hướng</b> khi ở Menu hoặc tùy chọn
	<b>OK</b>  Chọn menu hoặc tùy chọn và xác nhận nguồn đầu vào
	<b>BACK</b>  Trở lại lúc trước đó.
	<b>EXIT</b> Thoát màn hiển thị trở về chế độ TV
	<b>1 Teletext buttons</b> Phím này sử dụng cho teletext.
	<b>Control buttons</b> (  ,  ,  ,  ,  ) <b>Điều chỉnh menu</b> giá trị
	<b>Phím màu</b> Truy cập chức năng đặc biệt ở một vài menus. (  : Red,  : Green,  : Yellow,  : Blue)

## CÀI ĐẶT TV

### Dò kênh TV lần đầu bật lên

Khi bạn bật TV lần đầu tiên, màn hình cài đặt lần đầu sẽ xuất hiện. Bạn chọn ngôn ngữ, quốc gia và thông số cơ bản mà bạn muốn cài đặt.

- 1 Kết nối dây nguồn với ổ cắm. Đèn nguồn chỉ thị chế độ chờ sẽ báo sáng.
- 2 Bật TV lên từ chế độ chờ bằng phím POWER trên điều khiển từ xa.

Màn hình cài đặt ban đầu sẽ hiện ra lần đầu tiên để cài đặt TV.

#### CHÚ Ý

- Bạn có thể truy cập vào Chế độ Cài đặt xuất xưởng và truy cập **OPTION** trong menu chính

- 3 Làm theo chỉ dẫn ở màn hình để cài đặt những thông số theo lựa chọn của bạn dựa vào màn hình tham khảo.

<b>Menu Language</b>	Lựa chọn ngôn ngữ hiển thị.
↓	
<b>Mode Setting</b>	Lựa chọn <b>Home Use</b> nếu bạn cài đặt TV ở nhà
↓	
<b>Time Setting</b>	Cài đặt thời gian
↓	
<b>Auto Tuning</b>	Quét và lưu lại kênh chương trình hiện có tự động

#### CHÚ Ý

- Để hiển thị hình ảnh tốt nhất ở nhà bạn. Bạn chọn chế độ **Home Use**.
- **Store Demo** là chế độ để trình chiếu ở cửa hàng.
- Nếu bạn chọn chế độ **Store Demo**, tất cả thông số cài đặt sẽ đưa về chế độ cài đặt mặc định trong 5 phút.

- 4 Khi những thông số cài đặt cơ bản hoàn thành bấm phím **OK** .

#### CHÚ Ý

- Nếu bạn không hoàn thành bước cài đặt ban đầu, thì màn hình này sẽ xuất hiện mỗi lần bật TV
- Disconnect the power cord from the power outlet when you do not use the TV for a long period of time.

- 5 Để tắt TV, bạn ấn phím POWER màu đỏ trên điều khiển từ xa

### Xem TV

- 1 Ở chế độ chờ bấm **POWER** để bật TV lên.
- 2 Bấm **INPUT** và chọn **TV**.
- 3 Để tắt TV, bấm **POWER** TV sẽ chuyển về chế độ Chờ

### Quản lý chương trình

#### Cài đặt chương trình tự động

Sử dụng chức năng này để dò tất cả các chương trình hiện có.

- Bấm **SETTINGS** và di chuyển các phím tổ hợp phím để chọn menu **SETUP** và bấm phím **OK** .
- Bấm tổ hợp phím lên xuống để chọn menu **Auto Tuning** và bấm phím **OK** .
- Bấm tổ hợp phím lên xuống để chọn menu **Start** . và bấm **To Start** để bắt đầu dò kênh tự động . TV sẽ tự động dò tìm tất cả các chương trình hiện có và lưu lại tự động.
- 4 Khi bạn muốn trở về menu trước đó , bạn bấm phím **BACK**.

## Cài đặt kênh bằng tay

Manual Tuning giúp bạn cài đặt kênh bằng tay và sắp xếp theo ý bạn muốn.

- 1 Bấm **SETTINGS** và di chuyển các phím để chọn menu **SETUP**.
- 2 Bấm các phím lên xuống trái phải để chọn **Manual Tuning**.
- 3 Bấm các phím lên xuống trái phải để lưu **Storage**.
- 4 Bấm các phím lên xuống trái phải để chọn số kênh chương trình mà bạn mong muốn.
- 5 Bấm các phím lên xuống trái phải để chọn **menu System**.
- 6 Bấm các phím lên xuống trái phải để chọn **menu TV System**.
- 7 Bấm các phím lên xuống trái phải để chọn **menu Band**.
- 8 Bấm các phím lên xuống trái phải để chọn **tín hiệu ăng ten V/UHF** hoặc **Cable**.
- 9 Bấm các phím lên xuống trái phải để chọn **kênh Channel**.
- 10 Bấm các phím lên xuống trái phải để chọn Kênh chương trình mong muốn bằng phím lên xuống hoặc phím số.
- 11 Bấm các phím lên xuống trái phải để chọn **menu Search**.
- 12 Bấm các phím lên xuống trái phải để chọn chế độ dò Searching.
- 13 Bấm phím **OK** để lưu lại kênh.
- 14 Khi bạn muốn trở lại mục trước, bạn bấm phím **BACK**.



### CHÚ Ý

- Để lưu 1 chương trình mới, bạn có thể nhắc lại bước 3 đến 13.

## Đặt tên kênh chương trình

Bạn có thể đặt tên cho kênh chương trình cho mỗi kênh chương trình của bạn.

- 1 Bấm **SETTINGS** và các phím lên xuống trái phải để đến menu **SETUP**.
- 2 Bấm các phím lên xuống trái phải để chọn **menu Manual Tuning**.
- 3 Bấm các phím lên xuống trái phải để chọn **menu Name**.
- 4 Bấm các phím lên xuống trái phải để chọn để chọn vị trí và lựa chọn các ký tự bạn muốn. Bạn có thể sử dụng phím chữ cái từ A đến Z, và phím số từ 0 đến 9 bằng phím +/ -, và phím cách rồi bấm **OK**.
- 5 Bấm phím **OK** to store it.
- 6 Khi bạn muốn trở lại mục trước, bạn bấm phím **BACK**.

## Tinh chỉnh

Thông thường tinh chỉnh chỉ dùng khi tín hiệu nhận được kém.

- 1 Bấm **SETTINGS** các phím lên xuống trái phải để chọn menu **SETUP**.
- 2 Bấm các phím lên xuống trái phải để chọn **menu Manual Tuning**.
- 3 Bấm các phím lên xuống trái phải để chọn **Fine**.
- 4 Bấm các phím lên xuống trái phải để tinh chỉnh hình ảnh và âm thanh tốt nhất
- 5 Bấm phím **OK** để lưu lại
- 6 Khi bạn muốn trở lại mục trước, bạn bấm phím **BACK**.



## Thay đổi danh sách kênh

Khi kênh chương trình bị bỏ qua, có nghĩa là không thể chọn được kênh đó bằng PR  $\wedge$   $\vee$  khi xem toàn bộ kênh.

Nếu bạn muốn bỏ qua 1 số kênh chương trình trực tiếp bạn bấm số kênh chương trình bằng các phím số hoặc chọn kênh đó trong danh sách sửa đổi.

Chức năng này có thể làm bỏ qua những chương trình đã lưu quá nhiều.

- 1 Bấm menu **SETTINGS** và phím lên xuống trái phải để chọn menu **SETUP**.
- 2 Bấm phím lên xuống trái phải để chọn menu **Programme Edit**.
- 3 Edit programmes sử dụng những phím:

Button	Description
Phím Đỏ	Xóa kênh Bấm phím đỏ 2 lần Chương trình lựa chọn sẽ sẽ được xóa. những kênh tiếp theo sẽ được đẩy lên một vị trí.
Phím vàng	Chuyển thứ tự kênh Bấm phím màu vàng lại để chuyển kênh chương trình
Phím xanh	Chọn số kênh để bỏ qua. Bấm phím màu xanh lại để bỏ chế độ bỏ qua kênh chương trình

- 4 Khi bạn muốn trở lại mục trước, bạn bấm phím  $\leftarrow$  **BACK**.

## Lựa chọn kênh trong danh sách kênh chương trình

- 1 Bấm **LIST** để chọn danh sách kênh
- 2 Bấm phím lên xuống trái phải để chọn kênh chương trình mong muốn bấm **OK**.
- 3 Khi bạn trở lại menu trước bấm menu **LIST**.

### ! CHÚ Ý

- Bạn có thể tìm thấy vài kênh màu Xanh Chúng đã được bỏ qua khi tự động chọn kênh chương trình trong danh sách kênh đã được sửa đổi.
- Một vài kênh với số kênh chương trình được chỉ ra trong danh sách kênh chương trình không có tên kênh chương trình được đặt.

## Sử dụng chức năng options

### Điều chỉnh màn hình mong muốn

Thay đổi kích thước màn hình theo ý muốn của bạn bấm **Q.MENU** hoặc truy cập vào Aspect Ratio trong menu **PICTURE**.

### ! CHÚ Ý

- Tỷ lệ biến đổi màn hình phụ thuộc nhiều vào kích thước nguồn ảnh vào.
- **16:9** : Là tỷ lệ màn hình phù hợp nhất với màn hình TV của bạn.



- **Just Scan** : Hiển thị hình ảnh trong trạng thái ảnh nguyên gốc ban đầu không loại bỏ cạnh của hình ảnh. (Chức năng này khả dụng ở chế Component/HDMI (720P/1080i/1080p).



**!** **CHÚ Ý**

- Nếu bạn chọn **Just Scan**, bạn có thể nhìn thấy hình ảnh nhiều nguyên gốc của tín hiệu phát.

- **Original** : Khi TV của bạn nhận tín hiệu gốc nó sẽ tự động chuyển về chế độ hình ảnh chuẩn của đài phát.

(4:3 → 4:3)



(16:9 → 16:9)



- **4:3** : Thay đổi kích thước ảnh để chuẩn hình ảnh 4:3.



- **14:9** : Bạn có thể xem ảnh với tỷ lệ 14:9 hoặc toàn màn hình TV ở chế độ 14:9. Màn hình 14:9 được xuất hiện bằng cách tương tự như 4:3, nhưng nó sẽ chuyển lên và xuống.

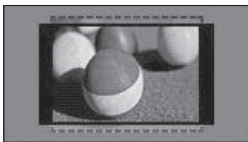

- **Zoom** : Định dạng hình ảnh phù hợp với độ rộng. Cạnh trên và cạnh dưới hình ảnh có thể không hiển thị hết.

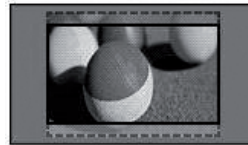

- **Cinema Zoom 1** : Định dạng hình ảnh với rạp chiếu phim có tỷ lệ, 2.35:1. Để thay đổi tỷ lệ của cinema zoom, bấm < or > và nó sẽ thay đổi từ 1 đến 16.

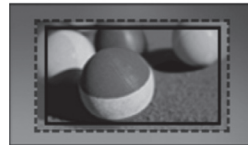

**!** **CHÚ Ý**

- Nếu bạn phóng to hoặc thu nhỏ hình ảnh có thể bị biến dạng.

## Sử dụng đầu vào

### Lựa chọn nguồn đầu vào

- 1 Bấm phím **INPUT** để truy cập vào danh sách
  - Thiết bị được kết nối sẽ hiện ra sáng trên danh sách nguồn vào.
- 2 Bấm phím phím lên xuống trái phải để chọn hoặc phím input để chọn nguồn vào theo ý, rồi bấm **OK** 

- Hình ảnh minh họa

(Chỉ LB451\*, LB453\*, LB454\*, LB457\*, LB455\*, LB456\*, LB458\*, LB47\*\*--TF, LB51\*\*)

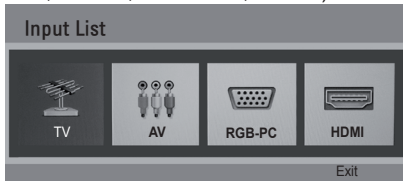

(Chỉ LB450\*, LB452\*, LB47\*\*--TD/TE)

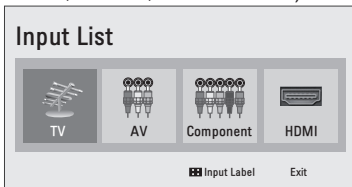

Nguồn vào	Mô tả
<b>TV</b>	Xem TV từ tín hiệu ăng ten và cáp
<b>AV</b>	Xem Video từ đầu VCR hoặc thiết bị ngoại vị khác.
<b>RGB-PC</b> (Chỉ LB451*, LB453*, LB454*, LB457*, LB455*, LB456*, LB458*, LB47**--TF, LB51**)	Xem màn hình máy tính.
<b>Component</b> (Chỉ LB450*, LB452*, LB47**--TD/TE)	Chọn để độ này khi dùng đầu DVD hoặc đầu thu kỹ thuật số tùy theo cổng kết nối.
<b>HDMI</b>	Xem phim từ dàn HTS hoặc các thiết bị có độ phân giải cao.

## GIẢI TRÍ

(Phụ thuộc vào model).

- Hình ảnh có thể khác với TV thực.

### Kết nối với thiết bị lưu trữ USB

Kết nối thiết bị lưu trữ USB (HDD ngoài, bộ nhớ USB) với TV và sử dụng chức năng đa phương tiện (Xem “Browsing files” trang 35). Kết nối USB, một bộ nhớ USB hoặc thẻ nhớ USB được thể hiện bằng hình ảnh minh họa như bên dưới.

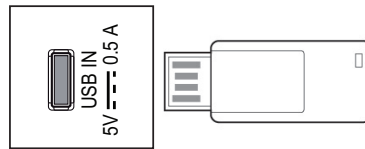

Ngắt kết nối thiết bị lưu trữ USB bạn phải chắc chắn rằng kết nối hoàn toàn được ngắt để ngăn chặn hư hỏng TV hoặc file.

- 1 Bấm **Q.MENU** để truy cập menu nhanh.
- 2 Bấm phím phím lên xuống trái phải để chọn **Eject** và bấm **OK** 
- 3 Ngắt kết nối thiết bị lưu trữ USB chỉ khi có thông tin hiển thị đã an toàn để rút thiết bị.



### THẬN TRỌNG

- Không tắt TV hoặc rút thiết bị lưu trữ USB trong lúc USB đang kết nối với TV. Điều này có thể làm hỏng file lưu trữ hoặc mất mát file lưu trữ trong thiết bị lưu trữ USB.
- File dự phòng được lưu trữ trong USB của bạn thường xuyên, vì vậy điều này có thể gây mất dữ liệu hoặc hư hại file của bạn mà không khôi phục được do đó bạn lưu các dữ liệu quan trọng ở máy khác.

### Tháo lắp thiết bị lưu trữ USB

- Chỉ sử dụng các USB có thể nhận dạng được
- Nếu thiết bị lưu trữ USB được kết nối với 1 USB trung tâm, thì thiết bị không thể đọc được.
- Một thiết bị lưu trữ USB sử dụng chương trình nhận dạng tự động có thể làm TV không nhận được.
- Một thiết bị lưu trữ USB sử dụng drive riêng có thể sẽ không nhận diện được.
- Tốc độ nhận dạng USB sẽ khác nhau tùy thuộc vào USB khác nhau.
- Không tắt TV hoặc rút USB trong khi đang sử dụng file trong USB, các tập tin lưu trữ trong USB bị dừng đột ngột có thể bị hư hại hoặc mất, hơn thế nữa, thiết bị lưu trữ có thể bị hỏng, hư hại.
- Xin vui lòng không kết nối các thiết bị lưu trữ USB được điều khiển nhân tạo trên máy tính. Thiết bị này có thể gây ra những hiện tượng hỏng hoặc không xem được. Đừng quên, chỉ sử dụng một thiết bị lưu trữ USB trong đó có các file nhạc, tập tin hình ảnh hoặc phim bình thường.
- Sử dụng USB được định dạng với file có chuẩn file định dạng hệ thống FAT16, FAT32, NTFS
- Xin vui lòng kết nối một thiết bị lưu trữ USB bằng cáp được cung cấp bởi nhà sản xuất thiết bị
- Một vài thiết bị USB có thể không được hỗ trợ có thể gặp trục trặc hoặc không kết nối được.
- Hãy chắc chắn sao lưu các tập tin quan trọng ra bộ nhớ khác vì khi dữ liệu được lưu trữ trong một thiết bị nhớ USB có thể bị hư hỏng. Chúng tôi sẽ không chịu trách nhiệm cho bất kỳ mất mát dữ liệu.
- Nếu một thiết bị nhớ USB được kết nối với một đầu đọc thẻ đa USB, dữ liệu khối lượng của nó có thể không được phát hiện.
- Nếu thiết bị bộ nhớ USB không hoạt động đúng, ngắt kết nối và kết nối lại.
- Một thiết bị lưu trữ USB có thể nhận dạng nhanh hơn nhiều so với kết nối với nhiều thiết bị.
- Dung lượng ổ lưu trữ được đề nghị là 1 TB hoặc ít hơn cho một ổ cứng gắn ngoài USB và 32 GB hoặc ít hơn cho bộ nhớ USB.
- Với bất kỳ thiết bị nào hơn dung lượng đề nghị có thể không hoạt động đúng.
- Thiết bị lưu trữ USB dưới USB 2.0 được hỗ trợ tốt. Nhưng họ có thể không hoạt động tốt theo danh sách phim.
- Tối đa 999 thư mục hoặc tập tin có thể được nhận diện trong một thư mục.
- Nếu có rất nhiều các thư mục hoặc tập tin trong một thư mục, thiết bị có thể không có khả năng truy cập vào tất cả các file.
- Đối với ổ cứng USB bên ngoài, nhà sản xuất khuyến bạn nên sử dụng các thiết bị này với một điện áp danh định không quá 5 V và dòng không quá 0.5A.

## Tìm kiếm tập tin

Truy cập tìm kiếm tập tin: ảnh, âm nhạc, phim.

- 1 Kết nối USB.
- 2 Bấm **SETTINGS** để ruy cập menu chính.
- 3 Bấm phím trên dưới trái phải để chọn **ENTERTAINMENT**, bấm phím **OK**.
- 4 Bấm phím trên dưới trái phải để chọn **PHOTO LIST**, **MUSIC LIST** hoặc **MOVIE LIST** và bấm **OK**.

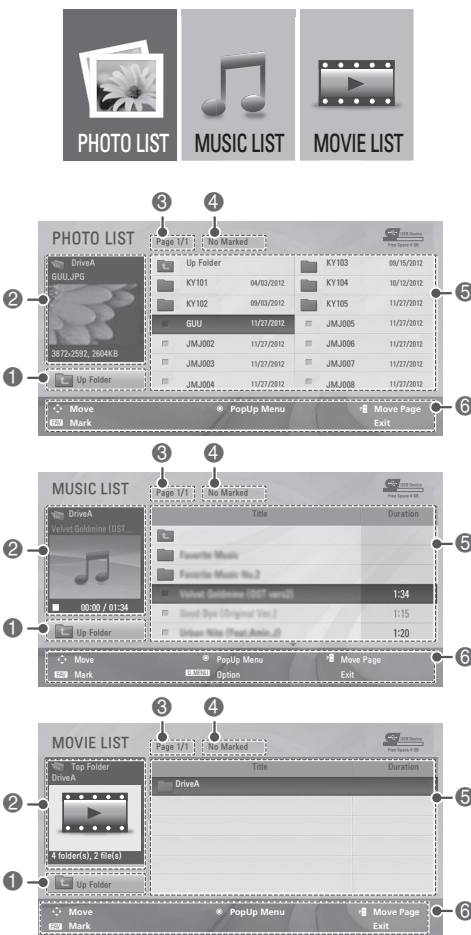

Số.	Mô tả
1	Di chuyển thư mục trên
2	Xem trước: Hiện thị hình ảnh mẫu/ tên thư mục, tên file trong thư mục lựa chọn.
3	Trang hiện tại/ tổng trang
4	Tổng số trang đánh dấu
5	Nội dung dưới thư mục muốn tập trung 1
6	Phím có giá trị trên điều khiển

## Định dạng file hỗ trợ

Kiểu	Định dạng file hỗ trợ
<b>Photo</b>	<p>JPEG</p> <p>Kích thước hỗ trợ</p> <p>Dòng cơ bản : 64pixel(W) x 64pixel(H) - 15360pixel(W) x 8640pixel(H)</p> <p>Progressive : 64 x 64 to 1024 x 768</p> <ul style="list-style-type: none"> <li>Bạn chỉ có thể xem file JPEG.</li> <li>Không hỗ trợ file được hiển thị dưới dạng biểu tượng được xác định trước.</li> </ul>
<b>Music</b>	<p>MP3</p> <p>Tỷ lệ Bit 32kbps đến 320kbps</p> <ul style="list-style-type: none"> <li>Sampling rate MPEG1 Layer3 : 32 kHz, 44.1 kHz, 48 kHz</li> <li>Sampling rate MPEG2 Layer3 : 16 kHz, 22.05 kHz, 24 kHz</li> <li>Sampling rate MPEG2.5 Layer3 : 8 kHz, 11.025 kHz, 12 kHz</li> </ul>

<b>Phim</b>	<p>DAT,MPG,MPEG,VOB,AVI,DIVX,M P4,MKV,TS,TRP,TP,ASF,WMV,FLV, RM,RMVB</p> <p><b>Movie</b>(* .mpg/* .mpeg/* .dat/* .ts/* .trp/* .tp/* .vob/* .mp4/* .mov/* .mkv/* .divx/* .avi/* .asf/* .wmv/* .flv/* .avi(motion-jpeg)/* .mp4(motion-jpeg)/* .mkv(motion-jpeg)/* .rm/* .rmvb) supporting file</p> <p><b>Video format</b> : DivX3.11, DivX4.x, DivX5.x, DivX6, Xvid1.00, Xvid1.01, Xvid1.02, Xvid1.03, Xvid1.10 beta-1/beta-2, Mpeg-1, Mpeg-2, Mpeg-4, H.264/AVC, VC1, JPEG, Sorenson H.263</p> <p><b>Audio format</b> : Dolby Digital, AAC, Mpeg, MP3, LPCM, ADPCM, WMA</p> <p><b>Bit rate</b> : within 32 kbps to 320 kbps(MP3)</p> <p><b>External Subtitle format</b> : *.smi/* .srt/* .sub(MicroDVD,Su bviewer1.0/2.0)* .ass/* .ssa/* .txt(TMPlayer)* .psb(PowerDivX)</p> <p><b>Internal Subtitle format</b> : only, XSUB (It is the subtitle format used in DivX6 files)</p>
-------------	---

**Xem ảnh**

Xem ảnh lưu trong các thiết bị lưu trữ USB  
Hiện thị trên màn hình có thể khác với hình  
và khác với từng model.

- 1 Bấm **SETTINGS** để truy cập men chính.
- 2 Bấm phím trên dưới trái phải để chọn **ENTERTAINMENT** và bấm **OK**.
- 3 Bấm phím trên dưới trái phải để chọn **PHOTO LIST** và bấm **OK**.
- 4 Bấm phím trên dưới trái phải để chọn folder/file bạn muốn và bấm **OK**.

- 5 Xem ảnh bạn sử dụng màn hình hiển thị và phím dưới.

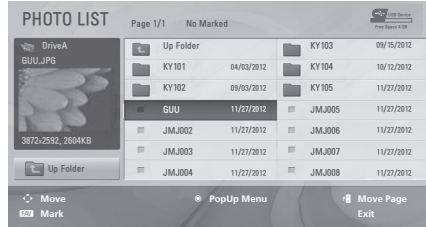

Phím	Mô tả
<b>Navigation button</b>	Tổ hợp phím lên xuống trái phải
<b>OK</b>	Xem các tập tin được đánh dấu Hoặc mở
<b>^ P v</b>	Chuyển lên trang trước hoặc sau.
<b>FAV</b>	Nhập chế độ đánh dấu
<b>Menu</b>	Mô tả
<b>View</b>	Xem ảnh được lựa chọn
<b>Mark All</b>	Chọn tất cả file
<b>Close</b>	Thoát khỏi chế độ đánh dấu

**CHÚ Ý**



- Không hỗ trợ file hiển thị trước, chỉ hiển thị biểu tượng
- File không bình thường sẽ xuất hiện biểu tượng

- 6 Các tùy chọn sau khi xem hình ảnh hiển thị.



Tùy chọn	Mô tả
<b>Slideshow</b>	Tự động xem ảnh đã chọn trình chiếu. Nếu không có ảnh được lựa chọn Tất cả ảnh được nhớ trong folder sẽ được hiển thị trong lúc trình chiếu. Để cài đặt tốc độ trình chiếu vào tùy chọn.
<b>BGM</b>	Bật/ tắt âm thanh nền. Để cài đặt âm thanh nền trình chiếu, chọn music folder, chọn Option.
<b>↻ (Rotate)</b>	Quay ảnh theo chiều kim đồng hồ, (90°, 180°, 270°, 360°).  <div style="border: 1px solid black; padding: 5px; margin-top: 10px;"> <p><b>!</b> <b>CHÚ Ý</b></p> <ul style="list-style-type: none"> <li>Hỗ trợ kích thước file ảnh có sự hạn chế. Bạn không thể quay 1 bức ảnh có định dạng độ rộng lớn hơn độ phân giải định dạng mà TV hỗ trợ.</li> </ul> </div>
<b>Hide</b>	Ấn cửa sổ tùy chọn để hiển thị tùy chọn bấm <b>OK</b>  .

### Q.MENU tùy chọn cho ảnh

- Bấm **Q.MENU**.  
Một cửa sổ pop-up sẽ xuất hiện.
- Bấm phím trên dưới trái phải để chọn **Set photo view**. và bấm **OK** .
- Bấm phím trên dưới trái phải để chọn một trong các tùy chọn và bấm **OK** .

### Cài đặt xem Ảnh.

Tùy chọn	Mô tả
<b>Slide Speed</b>	Chọn tốc độ trình chiếu (Nhanh, bình thường, Chậm).
<b>Music Folder</b>	Chọn thư mục âm nhạc để làm nhạc nền.



### Cài đặt video.

Cho phép bạn thay đổi Video cài sẵn. (xem trang.44)

### Cài đặt audio.

Cho phép bạn thay đổi AUDIO cài sẵn. (xem trang.47)





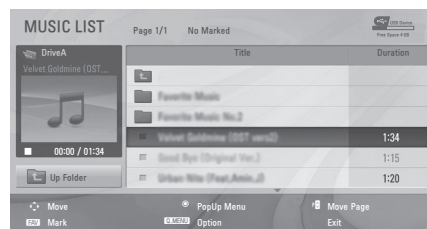



### Nghe nhạc

- Bấm **SETTINGS** để truy cập vào menus.
- Bấm phím trên dưới trái phải để chọn **ENTERTAINMENT** và bấm **OK** .
- Bấm phím trên dưới trái phải để chọn **MUSIC LIST** và bấm **OK** .
- Bấm phím trên dưới trái phải để chọn folder/file bạn muốn và bấm **OK** .
- Chơi nhạc bằng cách sử dụng các menus/ phím.



Phím	Mô tả
<b>Navigation button</b>	Tổ hợp phím lên xuống trái phải
<b>OK</b> 	Xem các tập tin được đánh dấu
<b>^ P v</b>	Chuyển lên trang trước hoặc sau.
<b>FAV</b>	Nhập chế độ đánh dấu.
Menu	Mô tả
<b>Play</b>	Plays tệp nhạc được chọn
<b>Play with Photo</b>	Hiển thị hình ảnh trong lúc play nhạc
<b>Mark All</b>	Chọn tất cả files.
<b>Close</b>	Thoát đánh dấu Mark Mode.

6 Kiểm soát phát lại bằng cách sử dụng các phím sau.

Phím	Mô tả
	Dừng và phát lại
	Phát 1 tệp nhạc
	Dừng hoặc tiếp tục phát lại
	Chuyển file tiếp theo
	Chuyển về file trước đó
 <b>or</b> 	Khi phát Khi bạn bấm phím  file nhạc trước đó sẽ phát. Khi bạn bấm phím  file nhạc sau đó sẽ phát.
<b>EXIT</b>	Khi bạn bấm phím <b>EXIT</b> chỉ âm nhạc sẽ dừng và TV phát chương trình truyền hình trở lại
<b>^ or v</b>	Khi bạn sử dụng phím <b>^</b> hoặc <b>v</b> trong lúc phát lại con trỏ chỉ ra vị trí đang phát.

### Q.MENU tùy chọn cho âm nhạc

- Bấm **Q.MENU**.  
Một cửa sổ pop-up sẽ xuất hiện

#### Đặt âm thanh.

Cho phép bạn thay đổi Âm thanh. (Trang.47)

### CHÚ Ý

- TV sẽ không phát bản copy có bảo vệ
- Nếu TV không có hình ảnh sử dụng trong một thời gian sẽ tự động chuyển chế độ màn nghỉ, các hộp thông tin chạy là một cách bảo vệ màn hình khỏi sự lưu ảnh. Để trở về màn hình danh sách nhạc, bấm OK

Tên File

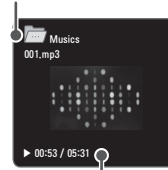

Thời gian đã chạy /còn lại



## Xem phim

- 1 Bấm **SETTINGS** để truy cập vào menus.
- 2 Bấm phím trên dưới trái phải để chọn **ENTERTAINMENT** và bấm **OK**.
- 3 Bấm phím trên dưới trái phải để chọn **MOVIE LIST** và bấm **OK**.
- 4 Bấm phím trên dưới trái phải để chọn folder/file bạn muốn và bấm **OK**.
- 5 Phát phim bằng việc sử dụng các phím menus.



Phím	Mô tả
<b>Navigation button</b>	Tổ hợp phím lên xuống trái phải
<b>OK</b>	Xem file đánh dấu Và bỏ đánh dấu
<b>^ P v</b>	Chuyển trang tiếp theo hoặc trang trước.
<b>FAV</b>	Nhập chế độ đánh dấu
Menu	Mô tả
<b>Play</b>	Phát phim đã được lựa chọn khi phát hết phim này TV sẽ tự động chuyển sang phim tiếp theo.
<b>Mark All</b>	Đánh dấu tất cả các file phim trên màn hình.
<b>Close</b>	Thoát khỏi chế độ đánh dấu

- 6 Điều khiển phát lại bằng sử dụng các phím.



Phím	Mô tả
<b>■</b>	Dừng và phát lại
<b>▶</b>	Phát 1 video
<b>⏸</b>	Dừng và tiếp tục phát lại
<b>◀◀</b>	Tua lại
<b>▶▶</b>	Tua nhanh về phía trước
<b>Q.MENU</b>	Xem menu <b>Option</b> .
<b>↶ BACK</b>	Ấn menu trên đây màn hình screen.
<b>EXIT</b>	Trả lại màn hình xem TV.
<b>&lt; &gt;</b>	Bỏ qua các điểm đánh dấu trong lúc phát, thời gian bỏ qua sẽ xuất hiện trên thanh trạng thái. Trong một vài files chức năng này không khả dụng.

### Lời khuyên khi xem Video

- Một số phụ đề người dùng tạo ra có thể không hoạt động đúng.
- Một số ký tự đặc biệt không được hỗ trợ trong phụ đề.
- Thẻ HTML không hỗ trợ phụ đề
- Phụ đề bằng các ngôn ngữ khác với ngôn ngữ hỗ trợ không có tác dụng.
- Thay đổi font chữ và màu sắc trong phụ đề không được hỗ trợ.
- Phụ đề bằng ngôn ngữ khác với quy định không được hỗ trợ.
- Các tập tin video với file phụ đề 1 MB hoặc lớn hơn có thể không được phát đúng.
- Màn hình có thể bị gián đoạn tạm thời ngừng (hình ảnh, phát lại nhanh hơn ...) khi ngôn ngữ âm thanh được thay đổi.
- Một tập phim bị hỏng có thể không phát một cách chính xác, hoặc một số chức năng âm thanh có thể hỏng.
- Các tập tin phim được sản xuất với một số bộ mã hóa có thể không phát chính xác.
- Nếu video và cấu trúc âm thanh của tập tin ghi nhận được không xen kẽ, hoặc video hoặc âm thanh được đưa ra cả.
- HD videos hỗ trợ tối đa là 1920 x 1080@25/30P hoặc 1280 x 720@50/60P, phụ thuộc vào khung hình.
- Videos với độ phân giải cao hơn 1920 X 1080@25/30P hoặc 1280 x 720@50/60P có thể sẽ không phát được tùy thuộc vào kích thước khuôn hình.
- File Phim khác so với các loại và các định dạng quy định có thể không hoạt động đúng.
- Bitrate tối đa của file video có thể phát được 20 Mbps. (chỉ, Motion JPEG : 10 Mbps)
- Chúng tôi không đảm bảo khả năng chơi mượt của các cấu trúc mã hóa mức 4.1 hoặc cao hơn H.264/AVC.
- Mã âm thanh DTS không hỗ trợ.

- Một tập phim kích thước hơn 30GB không được hỗ trợ để phát. Giới hạn kích thước tập tin phụ thuộc vào môi trường mã hóa.
- Một tập phim DivX và file phụ đề của nó phải được đặt trong cùng một thư mục.
- Một tên file video và tên file phụ đề của nó phải giống hệt nhau mới hiển thị được.
- Phát video thông qua kết nối USB mà không hỗ trợ tốc độ cao có thể không hoạt động đúng.
- Các tập tin được mã hóa với GMC(Global Motion Compensation) và Qpel (Quarterpel Motion Estimation) có thể sẽ không phát được.
- Trick Mode không hỗ trợ các chức năng khác hơn nếu các tập tin video không có thông tin chỉ số
- Tên tập tin video có chứa ký tự đặc biệt có thể không được phát.

### Tùy chọn Video

- 1 Bấm **Q. MENU** để truy cập Pop-Up menus.
- 2 Bấm phím trên dưới trái phải để đặt phát Video, Đặt Video hoặc đặt Audio và bấm **OK** .

### Khi bạn chọn **Set video play.**

- 1 Bấm phím trên dưới trái phải để chọn **Picture Size, Audio Language, Subtitle.**
- 2 Bấm phím trên dưới trái phải để chọn đi chuyển điều chỉnh cho phù hợp.

Menu	Mô tả
<b>Picture Size</b>	Lựa chọn định dạng hình ảnh mong muốn trong lúc phát video

<b>Audio Language</b>	thay đổi nhóm ngôn ngữ của âm thanh trong lúc phát video. Files với một âm thanh duy nhất không thể được chọn
<b>Subtitle</b>	Bật/ Tắt phụ đề
<b>Language</b>	Kích hoạt phụ đề SMI subtitle Có thể lựa chọn ngôn ngữ phụ đề
<b>Code Page</b>	Có thể lựa chọn font chữ phụ đề. Khi cài đặt mặc định, font giống nhau sẽ được sử dụng.
<b>Sync</b>	Điều chỉnh thời gian đồng bộ với phụ đề từ khoảng -10 giây đến +10 giây bằng chuyển mỗi lần 0.5 giây khi đang phát phim.

Code Page	Hỗ trợ ngôn ngữ
Latin1	English, French, Spanish, Portuguese, Malaysia, Indonesia
Cyrillic	Russian
Thai	Thai
Hebrew	Hebrew
Arabic	Arab, Parsi, Krudish
Vietnam	Vietnamese language

#### Khi bạn chọn **Set video**.

- 1 Bấm phím điều hướng để thực hiện điều chỉnh thích hợp. (trang.44)

#### Khi bạn chọn **Set audio**.

- 1 Bấm phím điều hướng để thực hiện xem **Sound Mode, Auto Volume, Balance**.
- 2 Bấm phím điều hướng để thực hiện điều chỉnh thích hợp. (trang.47)

### CHÚ Ý

- Chỉ 10,000 khối đồng bộ có thể hỗ trợ trong các tập tin phụ đề.
- Khi phát video, bạn có thể điều chỉnh kích thước hình ảnh bằng bấm **Q.MENU** hoặc truy cập Aspect Ratio trong **PICTURE** menu.

## Hướng dẫn DivX® VOD

### Đăng ký DivX® VOD

Để mua hoặc thuê nội dung DivX® VOD bạn nên đăng ký thiết bị của bạn với mã đăng ký DivX từ thiết bị tại trang [www.divx.com/vod](http://www.divx.com/vod).

- 1 Bấm **SETTINGS** để truy cập menus.
- 2 Bấm phím điều hướng để chọn **ENTERTAINMENT** và bấm **OK**.
- 3 Bấm phím điều hướng để chọn **DivX(R) VOD** và bấm **OK**.
- 4 Bấm phím điều hướng để chọn **Registration** và bấm **OK**.
- 5 Xem mã đăng ký ở TV của bạn.

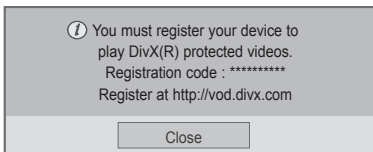

- 6 Khi kết thúc bấm **EXIT**. Khi bạn muốn trở lại menu trước, bấm **BACK**.

### CHÚ Ý

- Phim hỗ trợ thông tin bên dưới:
- **Resolution** : under 1920 x 1080 (WxH) pixels
- **Frame rate** : Under 30 frames/sec
- **Video Codec** : MPEG 1, MPEG 2, MPEG 4, H.264/AVC, DivX 3.11, DivX 4.x, DivX 5.x, DivX 6, Xvid 1.00, Xvid 1.01, Xvid 1.02, Xvid 1.03, Xvid 1.10-beta1, Xvid 1.10-beta2, JPEG, VC1, Sorenson H.263/H.264.

### Hủy đăng ký DivX® VOD

Bạn nên hủy đăng ký ở thiết bị của bạn với 8 ký tự DivX hủy mã đăng ký từ thiết bị của bạn tại website [www.divx.com/vod](http://www.divx.com/vod).

### CHÚ Ý

- Khi hủy đăng ký hoàn thiện, Nếu muốn xem lại, bạn phải đăng ký lại để xem được nội dung DivX® VOD.

- 1 Bấm **SETTINGS** để truy cập menus chính.
- 2 Bấm phím điều hướng để chọn **ENTERTAINMENT** và bấm **OK**.
- 3 Bấm phím điều hướng để chọn **DivX(R) VOD** và bấm **OK**.
- 4 Bấm phím điều hướng để chọn **Deregistration** và bấm **OK**.
- 5 Bấm phím điều hướng chọn **Yes** để xác nhận.

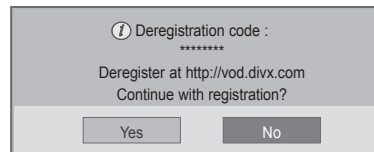









- 6 Khi bạn kết thúc, bấm **EXIT**. Khi bạn trở lại menu trước đó bấm phím **BACK**.

## CÀI ĐẶT TV TÙY CHỌN

- Hình minh họa có thể khác với TV của bạn

### Truy cập menus chính

- Bấm **SETTINGS** để truy cập menus chính.
- Bấm phím điều hướng để chọn một trong các menus và bấm **OK**.
- Bấm phím điều hướng để chọn cài đặt hoặc tùy chọn bạn muốn và bấm **OK**.
- Khi kết thúc, bấm **EXIT**.

Menu	Mô tả
 <b>SETUP</b>	Cài đặt và chỉnh sửa chương trình
 <b>PICTURE</b>	Điều chỉnh kích thước ảnh chất lượng...
 <b>AUDIO</b>	Điều chỉnh chất lượng âm thanh, hoặc mức âm lượng.
 <b>TIME</b>	Cài đặt thời gian ngày, hoặc chức năng hẹn giờ
 <b>OPTION</b>	Tùy chọn cài đặt theo ý bạn
 <b>LOCK</b>	Khóa và mở khóa chương trình.
 <b>INPUT</b>	Xem nguồn vào với nhãn của nguồn.
 <b>ENTERTAINMENT</b>	Hiển thị ảnh và phát nội nhạc phim, trò chơi bạn muốn.

## CÀI ĐẶT TÙY CHỌN

### Cài đặt SETUP

- Bấm **SETTINGS** và phím điều hướng để chọn **SETUP**.
- Bấm phím điều hướng để chọn cài đặt hoặc tùy chọn bấm **OK**.
- Khi bạn muốn quay lại menu trước đó bấm **BACK**.

- Hình ảnh chỉ có tính chất minh họa



Cài đặt chương trình có sẵn được mô tả trong những menu sau đây:

Setting	Mô tả
<b>Auto Tuning</b>	Tìm và lưu trữ tất cả các chương trình có sẵn thông qua ăng-ten đầu vào. (trang 29)
<b>Manual Tuning</b>	Tìm và lưu các chương trình bạn muốn bằng tay. (trang 30)
<b>Programme Edit</b>	Chỉnh sửa kênh (trang 31)

### Cài đặt HÌNH ẢNH

- 1 Bấm **SETTINGS** và phím điều hướng để chọn **PICTURE**.
- 2 Bấm phím điều hướng để chọn thiết lập hoặc tùy chọn bạn muốn và bấm **OK**.
- 3 Khi bạn quay lại menu trước bấm **BACK**.

- Hình ảnh hiển thị có thể khác nhau từ TV của bạn

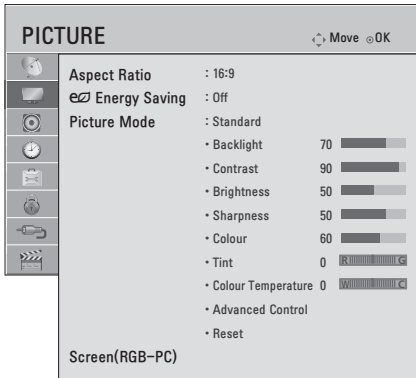

Các cài đặt hình ảnh có sẵn được mô tả trong những điều sau đây.

Setting	Mô tả
<b>Aspect Ratio</b>	Thay đổi kích thước hình ảnh để xem hình ảnh ở kích thước tối ưu của nó(trang.31)
<b>Energy Saving</b>	Giảm tiêu thụ điện năng bằng cách điều chỉnh độ sáng màn hình.
<b>Tùy chọn</b>	
<b>Off</b>	<b>Energy Saving</b> tắt
<b>Minimum/ Medium/ Maximum</b>	Lựa chọn các mức độ sáng
<b>Screen off</b>	Màn hình tắt trong 3 giây.
<div style="border: 1px solid black; padding: 5px;"> <p><b>!</b> <b>CHÚ Ý</b></p> <ul style="list-style-type: none"> <li>• Khi bạn chọn <b>Screen Off</b>, màn hình sẽ được tắt trong 3 giây và màn hình <b>Screen Off</b> sẽ bắt đầu</li> <li>• Nếu bạn điều chỉnh "Energy Saving- Maximum", tính năng đèn nền sẽ không làm việc.</li> </ul> </div>	

Cài đặt	Mô tả
<b>Chế độ Hình ảnh</b>	Chọn một trong những hình ảnh cài sẵn hoặc tùy biến độ cho hiệu quả màn hình TV tốt nhất. Bạn cũng có thể tùy chỉnh tùy chọn nâng cao của mỗi chế độ.
<b>Chế độ</b>	
<b>Sống động</b>	<b>Điều chỉnh hình ảnh</b> video cho môi trường sáng hơn bằng cách tăng cường độ tương phản, độ sáng, màu sắc và độ sắc nét
<b>Chuẩn</b>	Điều chỉnh hình ảnh cho môi trường bình thường.
<b>Cinema</b>	Tối ưu hóa hình ảnh video cho môi trường xem phim để thưởng thức phim như bạn đang ở trong một rạp chiếu phim.
<b>Soccer</b>	Tối ưu hóa hình ảnh video về những hành động cao và năng động bằng cách nhấn mạnh màu cơ bản như trắng, cỏ hoặc bầu trời xanh.
<b>Game</b>	Tối ưu hóa hình ảnh video cho một màn hình chơi game như máy tính hoặc trò chơi

(Tùy thuộc vào model)

Thiết lập	Mô tả
<b>Màn hình (RGB-PC)</b>	Tùy biến các tùy chọn màn hình máy tính trong chế độ RGB.
	<b>Tùy chọn</b>
	<b>Độ phân giải</b> Độ phân giải. Lựa chọn duy nhất có thể được lựa chọn khi độ phân giải máy tính là 1024 x 768@60/1280 x 768@60/1360 x 768@60/1366 x 768@60 (mặc định).
	<b>Auto config.</b> Đặt ra để điều chỉnh vị trí màn hình, đồng hồ, và thời gian tự động. Hình ảnh hiển thị có thể không ổn định trong một vài giây trong khi cấu hình đang được tiến hành.
	<b>Position/ Size/Phase</b> Điều chỉnh các tùy chọn khi hình ảnh không rõ ràng đặc biệt là tự sau khi cấu hình tự động
<b>Reset</b> Khôi phục các tùy chọn để thiết lập mặc định.	

**Tùy chọn hình ảnh cơ bản**

Thiết lập	Mô tả
<b>Đèn nền</b>	Điều chỉnh độ sáng của màn hình bằng cách kiểm soát đèn nền LCD. Nếu bạn giảm độ sáng màn hình, màn hình trở nên tối hơn và tiêu thụ điện năng sẽ được giảm mà không làm giảm tín hiệu video
<b>Tương phản</b>	Tăng hoặc giảm độ dốc của tín hiệu video. Bạn có thể sử dụng tương phản khi phần sáng của hình ảnh được bảo hòa.
<b>Độ sáng</b>	Điều chỉnh mức độ cơ bản của tín hiệu hình ảnh
<b>Độ sắc nét</b>	Điều chỉnh mức sinh động ở các cạnh giữa các khu vực ánh sáng và bóng tối của hình ảnh Làm hình ảnh mềm mại hơn.
<b>Màu sắc</b>	Điều chỉnh cường độ của màu sắc.
<b>Tint</b>	Adjusts the balance between red and green levels.
<b>Nhiệt độ Màu</b>	Điều chỉnh sắc độ của màn hình như mong muốn. Thiết lập ấm để tăng cường màu nóng như đỏ, thiết lập để làm mát để xem ít màu sắc hơn với màu xanh.
<b>Advanced Control</b>	Tùy chọn Nâng cao
<b>Reset</b>	Xóa dữ liệu cài đặt đưa về chế độ cài đặt nhà máy.

### Lựa chọn hình ảnh cao cấp (tùy vào model)

Thiết lập	Mô tả
<b>Tương phản động</b>	Điều chỉnh độ tương phản để giữ nó ở mức độ tốt nhất theo độ sáng của màn hình. Những hình ảnh được cải thiện bằng cách làm cho phần sáng sáng và phần tối tối.
<b>Màu Sống động</b>	Điều chỉnh màu sắc màn hình để sống động, phong phú và rõ ràng hơn. Tính năng này giúp tăng cường màu sắc, độ bão hòa, độ sáng để đỏ, xanh dương và xanh lá cây nhìn trắng sống động hơn.
<b>Giảm Nhiều</b>	Làm giảm nhiễu màn hình, không ảnh hưởng chất lượng video.
<b>Gamma</b>	Bạn có thể điều chỉnh độ sáng của vùng tối và vùng cấp độ màu xám giữa của hình ảnh. » Thấp: Làm cho khu vực mức độ xám tối và trung tươi sáng hơn. » Trung bình: Thể hiện mức độ ảnh gốc » Cao: Thực hiện các khu vực mức độ xám tối và trung tối hơn.
<b>Mức đen</b>	Đặt mức màu đen của màn hình ở mức thích hợp. Chức năng này có ở các đầu vào: RF, AV hoặc HDMI. » Thấp: Sự phản chiếu của màn hình được tối hơn. » Cao: sự phản chiếu của màn hình được sáng sủa hơn.
<b>Motion Eye Care</b>	Điều chỉnh độ sáng màn hình để ngăn chặn ánh sáng chói mắt
<b>Chế độ Film</b>	Làm cho video clip được quay trong phim trông tự nhiên hơn. Tính năng này chỉ hoạt động ở Độ phân giải 480i / 576i / 1080i.

Thiết lập	Mô tả
<b>Colour Gamut</b>	<b>Điều khiển nâng cao</b> Tối đa hóa việc sử dụng màu sắc để tăng chất lượng màu. Chuẩn: Hiển thị bộ tiêu chuẩn của màu sắc Rộng : Tăng số lượng màu sắc được sử dụng.
<b>Edge Enhancer</b>	Cho thấy các cạnh tự nhiên rõ ràng hơn và đặc biệt của video



### CHÚ Ý

- Tùy thuộc vào tín hiệu đầu vào hoặc thiết lập hình ảnh khác, phạm vi của mục chi tiết để điều chỉnh có thể khác nhau.



## Thiết lập Âm thanh

- 1 Bấm **SETTINGS** và các nút điều hướng để di chuyển đến **AUDIO**.
- 2 Bấm các nút điều hướng để di chuyển đến các thiết lập hoặc tùy chọn và bấm **OK** .
- 3 Khi bạn quay lại menu trước đó, Bấm **↶ BACK**.

•Hình minh họa.

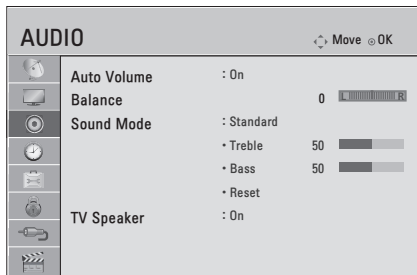

Các thiết lập âm thanh có sẵn được mô tả trong bảng sau:

Thiết lập	Mô tả
<b>Âm lượng tự động</b>	Kích hoạt tính năng Âm lượng tự động để giữ mức âm lượng phù hợp bất cứ khi nào bạn thay đổi chương trình. Mức âm lượng có thể không phù hợp do điều kiện tín hiệu khác nhau của các đài phát thanh truyền hình.
<b>Cân bằng</b>	Điều chỉnh sự cân bằng giữa các dụng một hệ thống dàn loa Hi-Fi bên ngoài.

Thiết lập	Mô tả	
<b>Chế độ âm thanh</b>	Lựa chọn một trong các chế độ âm thanh cài sẵn hoặc tùy biến các tùy chọn trong mỗi chế độ.	
	<b>Chế độ</b>	
	<b>Standard</b>	Chọn khi bạn muốn âm thanh tiêu chuẩn chất lượng.
	<b>Music/ Bollywood (tùy model)</b>	Chọn khi bạn nghe nhạc
	<b>Cinema</b>	Chọn khi bạn xem phim.
	<b>Soccer</b>	Chọn khi bạn xem thể thao
	<b>Game</b>	Chọn khi bạn chơi games.
	<b>Tùy Chọn</b>	
	<b>Treble</b>	Điều khiển âm thanh chi phối ở đầu ra. Khi bạn bật treble lên, sẽ làm tăng âm thanh đầu ra bằng việc tăng tần số đầu ra.
	<b>Bass</b>	Điều khiển âm thanh nhẹ nhàng hơn ở đầu ra. Khi bạn bật lên âm trầm, nó sẽ làm tăng số lượng các dải tần số thấp hơn
<b>Reset</b>	Qui chuẩn chế độ âm thanh về các thiết lập mặc định.	
<b>TV Speaker</b>	Tắt loa nội bộ của TV khi sử dụng hệ thống loa ngoài Hi-Fi.	

Tính năng này có thể không được áp dụng tùy thuộc đài phát theo quốc gia.

### Nhận Stereo/Dual

Khi một kênh được chọn, các thông tin âm thanh của đài phát xuất hiện với số kênh và tên kênh.

Nhấn nút I / II để chọn chức năng đa âm thanh.

Đài phát	Hiển thị trên màn hình
<b>Mono</b>	MONO
<b>Stereo</b>	STEREO
<b>Dual</b>	DUAL I , DUAL II , DUAL I + II
<b>NICAM</b>	NICAM

- **Lựa chọn âm thanh Mono**

Nếu tín hiệu âm thanh stereo nhận được yếu, bạn có thể chuyển sang âm thanh mono, chất lượng âm thanh được cải thiện.

- **Lựa chọn ngôn ngữ để phát song ngữ**

Nếu một chương trình có thể được nhận bằng hai ngôn ngữ (song ngữ), bạn có thể chuyển sang DUAL I, DUAL II hoặc DUAL I + II.

**DUAL I** Gửi ngôn ngữ phát sóng trước ra các loa .

**DUAL II** Gửi ngôn ngữ phát sóng thứ hai ra loa.

**DUAL I+II** Gửi ngôn ngữ phát sóng riêng ra từng loa.

### Nhận Nicam

Đầu ra nếu TV được trang bị một máy thu tiếp nhận NICAM, chất lượng cao NICAM (Near Instantaneous Companding Audio Multiplex) thì có thể nhận được âm thanh kỹ thuật số.

Đầu ra âm thanh có thể được lựa chọn theo các loại tín hiệu phát sóng đã nhận được.

- 1 Khi nhận âm thanh **NICAM** bạn có thể chọn **NICAM MONO** hoặc **FM MONO**.
- 2 Khi nhận âm thanh **NICAM** stereo, bạn có thể chọn **NICAM STEREO** hoặc **FM MONO**. Nếu tín hiệu stereo yếu, chuyển **FM sang MONO**.
- 3 Khi nhận âm thanh **NICAM** dual bạn có thể chọn **NICAM DUAL I**, **NICAM DUAL II** hoặc **NICAM DUAL I+II** hoặc **FM MONO**.

### Lựa chọn âm thanh ra loa

Ở chế độ AV, Component, HDMI bạn có thể lựa chọn âm thanh đầu ra cho loa trái hoặc phải. Lựa chọn âm thanh đầu ra.

**L+R:** Tín hiệu âm thanh từ bên trái được gửi đến Loa trái. Tín hiệu âm thanh từ bên phải được gửi đến Loa phải.

**L+L:** Tín hiệu âm thanh từ bên trái được gửi đến cả loa trái và loa phải

**R+R:** Tín hiệu âm thanh từ bên phải được gửi tới loa trái và loa phải cùng lúc.

## Thiết lập Thời gian

- 1 Bấm **SETTINGS** và các nút điều hướng để di chuyển đến **TIME**.
- 2 Bấm các nút điều hướng để di chuyển đến các thiết lập hoặc mục bạn muốn và bấm **OK**.
- 3 Khi bạn quay lại menu trước đó, bấm **BACK**.

• Hình minh họa.



Các thiết lập âm thanh có sẵn được mô tả trong bảng sau.

Thiết lập	Mô tả
<b>Clock</b>	Cài đặt giờ
<b>Off Time/On Time</b>	<p>Thiết lập thời gian để bật hoặc tắt TV tự động. Để sử dụng chức năng này, bạn nên thiết lập thời gian hiện tại và ngày trước</p> <div style="border: 1px solid black; padding: 5px; margin: 10px 0;"> <p><b>CHÚ Ý</b></p> <ul style="list-style-type: none"> <li>• Nếu bạn không bấm bất kỳ nút nào trong vòng 2 giờ sau khi TV bật bởi tính năng On Time, TV chuyển sang chế độ chờ tự động.</li> <li>• Nếu bạn đặt cả hai tính năng On time và off time cùng lúc tính năng Off time sẽ hoạt động đè lên trước tính năng On Time</li> </ul> </div>
<b>Sleep Timer</b>	Thiết lập thời gian cho đến khi TV tắt. Khi bạn tắt TV và bật TV lại, tính năng hẹn giờ ngủ sẽ được hủy.

## Thiết lập Tùy chọn

- 1 Bấm **SETTINGS** và các nút điều hướng để di chuyển đến **OPTION**.
- 2 Bấm các nút điều hướng để di chuyển đến các thiết lập hoặc mục bạn muốn và bấm **OK**.
- 3 Khi bạn quay lại menu trước đó, bấm **BACK**.

• Hình minh họa.

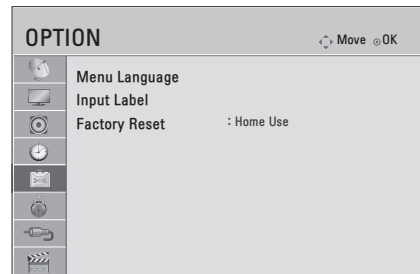

Các thiết lập âm thanh có sẵn được mô tả trong bảng sau.

Thiết lập	Mô tả
<b>Menu Language</b>	Lựa chọn ngôn ngữ mong muốn
<b>Input Label</b>	Cho biết thiết bị nào được kết nối với cổng đầu vào
<b>Factory Reset</b>	Tùy biến các thiết lập TV cho phù hợp với sở thích của bạn. Màn hình cài đặt ban đầu sẽ xuất hiện khi bạn bật TV lần đầu tiên.
<b>Home Use</b>	Chọn chế độ này khi thiết lập ở nhà.
<b>Store Demo</b>	Chọn chế độ này khi thiết lập ở cửa hàng

### Thiết lập KHÓA

- 1 Bấm SETTINGS và các nút điều hướng để di chuyển đến **LOCK**.
- 2 Bấm các nút điều hướng để di chuyển đến các thiết lập hoặc mục bạn muốn và bấm **OK**.
- 3 Khi bạn quay lại menu trước đó, bấm **BACK**.

- Hình minh họa

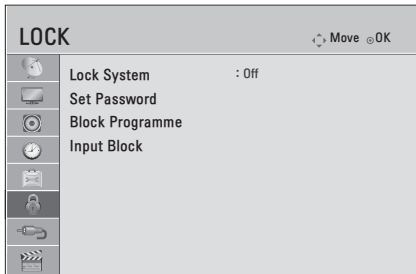

Các thiết lập khóa có sẵn được mô tả trong bảng sau.

Thiết lập	Mô tả
<b>Hệ thống khóa</b>	Kích hoạt hoặc vô hiệu hóa các hệ thống khóa.
<b>Đặt Password</b>	Thay đổi mật khẩu 4 chữ số. Mặc định là "0 0 0 0".
<b>Block Programme</b>	Khóa chương trình có nội dung không phù hợp cho trẻ em bằng cách nhấn nút màu xanh. Biểu tượng Lock xuất hiện ở phía trước của chương trình bị chặn. Các chương trình có thể được lựa chọn nhưng màn hình trống và âm thanh bị tắt.
<b>Input Block</b>	Khóa nguồn đầu vào

### Thiết lập GIẢI TRÍ

- 1 Bấm SETTINGS và các nút điều hướng để di chuyển đến **ENTERTAINMENT**.
- 2 Bấm các nút điều hướng để di chuyển đến các thiết lập hoặc mục bạn muốn và bấm **OK**.
- 3 Khi bạn quay lại menu trước đó, bấm **BACK**.

- Hình minh họa

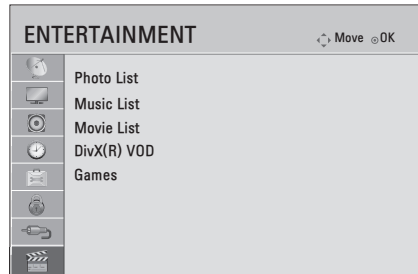

Các thiết lập Giải trí có sẵn được mô tả trong bảng sau.

Thiết lập	Mô tả
<b>Photo List</b>	Xem tệp ảnh (photo) trên màn hình TV từ nguồn lưu trữ USB. (trang.36)
<b>Music List</b>	Phát tệp nhạc (music) trên màn hình TV từ nguồn lưu trữ USB (trang.37)
<b>Movie List</b>	Phát tệp phim (film) trên màn hình TV từ nguồn lưu trữ USB. (trang.39)
<b>DivX(R) VOD</b>	Xem mã số đăng ký truyền hình của bạn. (trang.42)
<b>Games</b>	Chơi game trên TV của bạn.

## BẢO TRÌ

### Vệ sinh TV

Làm sạch TV của bạn thường xuyên để giữ hiệu suất tốt nhất và để kéo dài tuổi thọ sản phẩm.



#### THẬN TRỌNG

- Hãy chắc chắn tắt nguồn và rút dây điện và tất cả các loại cáp khác khi vệ sinh.
- Khi không sử dụng TV trong một thời gian dài, hãy rút dây điện ra khỏi ổ cắm trên tường để ngăn chặn thiệt hại có thể từ sét đánh hoặc shock điện từ nguồn khác.

### Màn hình, giá đỡ, vỏ trước và vỏ sau

- Để loại bỏ bụi bẩn nhẹ, lau bề mặt bằng một miếng vải khô, sạch sẽ và mềm mại.
- Để loại bỏ bụi bẩn lớn, lau bề mặt bằng vải mềm làm ẩm bằng nước sạch hoặc chất tẩy rửa nhẹ pha loãng. Sau đó lau lại ngay lập tức bằng một miếng vải khô.



#### THẬN TRỌNG

- Tránh chạm mạnh vào màn hình ở tất cả các vị trí, vì điều này có thể dẫn đến hư hỏng cho màn hình.
- Đừng đẩy, chà, hoặc nhấn bề mặt màn hình với móng tay của bạn hoặc một vật sắc nhọn, vì điều này có thể dẫn đến trầy xước và biến dạng hình ảnh.
- Không sử dụng bất kỳ hóa chất nào như vậy có thể làm hỏng sản phẩm.
- Không phun chất lỏng lên bề mặt màn hình. Nếu nước đi vào TV, có thể dẫn đến cháy, điện giật, hoặc hỏng hóc.

### Dây nguồn

Loại bỏ các bụi bẩn tích tụ trên dây điện thường xuyên.

## Xử lý sự cố

Vấn đề	Giải pháp
Không thể sử dụng điều khiển từ xa.	<ul style="list-style-type: none"> <li>• Kiểm tra lại tình trạng của mắt nhận điều khiển trên TV và thử lại.</li> <li>• Kiểm tra xem có chướng ngại vật giữa TV và điều khiển từ xa hay không.</li> <li>• Kiểm tra lại tình trạng của pin và cách lắp đặt.</li> </ul>
Không hình, không tiếng	<ul style="list-style-type: none"> <li>• Kiểm tra tình trạng của TV tắt hay bật.</li> <li>• Kiểm tra tình trạng dây nguồn có được cắm vào ổ điện hay không.</li> <li>• Kiểm tra tình trạng của ổ cắm điện bằng cách cắm thử thiết bị khác.</li> </ul>
TV tắt đột ngột	<ul style="list-style-type: none"> <li>• Kiểm tra cài đặt nguồn.</li> <li>• Kiểm tra tính năng tự động tắt trong cài đặt <b>Thời gian</b>.</li> <li>• Nếu không có tín hiệu vào trong khi TV vẫn bật thì TV sẽ tự động tắt sau 15 phút.</li> </ul>
Khi kết nối với máy tính (HDMI (PC)), xuất hiện dòng chữ: 'Không có tín hiệu' hoặc 'định dạng không đúng'.	<ul style="list-style-type: none"> <li>• Tắt/Bật TV bằng điều khiển từ xa.</li> <li>• Kết nối lại cáp HDMI.</li> <li>• Khởi động lại máy tính trong khi vẫn kết nối với TV.</li> </ul>

## THÔNG SỐ KỸ THUẬT

Thông số kỹ thuật sản phẩm có thể được thay đổi mà không báo trước do để nâng cấp các chức năng sản phẩm. Để xem điện áp cung cấp và điện năng tiêu thụ, tham khảo các nhãn gắn liền với sản phẩm.

MODELS		20LB45**		
		20LB450A-TA 20LB451A-TA 20LB457A-TC 20LB456A-TJ	20LB452A-TB 20LB454A-TG 20LB458A-TK	20LB453A-TE 20LB455A-TI
Kích thước (W x H x D)	Có chân đế (mm)	467 x 329.4 x 135.4	467 x 329.4 x 140.5	467 x 317 x 130
	Không chân đế (mm)	467 x 278 x 52.7	467 x 278 x 52.7	467 x 278 x 52.7
Khối lượng	Có chân đế (kg)	2.5	2.5	2.4
	Không chân đế (kg)	2.3	2.3	2.3
Nguồn cung cấp		19 V ---		
AC/DC Adapter		Manufacturer : Lien Chang Model : LCAP21A, LCAP16A(Only Indonesia) Manufacturer : APD Model : WA-32C19FI(Only India)		
MODELS		22LB45**		
		22LB450A-TA 22LB451A-TA 22LB457A-TC 22LB456A-TJ	22LB452A-TB 22LB454A-TG 22LB458A-TK	22LB453A-TE 22LB455A-TI
Kích thước (W x H x D)	Có chân đế (mm)	507.6 x 355.9 x 135.8	507.6 x 355.9 x 140.6	507.6 x 344.5 x 130.5
	Không chân đế (mm)	507.6 x 315.7 x 53.1	507.6 x 315.7 x 53.1	507.6 x 315.7 x 53.1
Khối lượng	Có chân đế(kg)	3.1	3.1	3.0
	Không chân đế (kg)	2.9	2.9	2.9
Nguồn cung cấp		Vào AC 100-240V~50/60Hz, Ra:19 V DC, 1.7A ---		
AC/DC Adapter		Manufacturer : Lien Chang Model : LCAP16A-E, LCAP16A-A, LCAP25A, LCAP25B Manufacturer : Honor Model : ADS-40FSG-19 19032GPG, ADS-40FSG-19 19032GPCU, ADS-40SG-19-2 19032G Manufacturer : APD Model : WA-32C19FI, DA-32F19, DA-32B19		

MODELS		24LB45**		
		24LB450A-TA 24LB451A-TA 24LB457A-TC 24LB456A-TJ	24LB452A-TB 24LB454A-TG 24LB458A-TK	24LB453A-TE 24LB455A-TI
Kích thước (W x H x D)	Có chân đế (mm)	556 x 384.3 x 135.8	556 x 384.3 x 140.6	556 x 375 x 130.5
	Không chân đế (mm)	556 x 343.1 x 53.1	556 x 343.1 x 53.1	556 x 343.1 x 53.1
Khối lượng	Có chân đế (kg)	3.5	3.5	3.4
	Không chân đế (kg)	3.3	3.3	3.3
Nguồn cung cấp		Vào AC 100-240V~50/60Hz, Ra:19 V DC 1.7A ---		
AC/DC Adapter		Manufacturer : Lien Chang Model : LCAP16A-E, LCAP16A-A, LCAP25A, LCAP25B Manufacturer : Honor Model : ADS-40FSG-19 19032GPG, ADS-40FSG-19 19032GPCU, ADS-40SG-19-2 19032G Manufacturer : APD Model : WA-32C19FI, DA-32F19, DA-32B19		
MODELS		28LB45**		
		28LB450A-TA 28LB451A-TA 28LB457A-TC 28LB456A-TJ	28LB452A-TB 28LB454A-TG 28LB458A-TK	28LB453A-TE 28LB455A-TI
Kích thước (W x H x D)	Có chân đế (mm)	641.5 x 432.0 x 170	641.5 x 432.0 x 175	641.5 x 424.5 x 158.8
	Không chân đế(mm)	641.5 x 395.8 x 57.6	641.5 x 395.8 x 57.6	641.5 x 395.8 x 57.6
Khối lượng	Có chân đế (kg)	4.5	4.5	4.3
	Không chân đế (kg)	4.2	4.2	4.2
Nguồn cung cấp		Vào AC 100-240V~50/60Hz, Ra:19 V DC 2.1A ---		
AC/DC Adapter		Manufacturer : Lien Chang Model : LCAP16B-E, LCAP16B-A, LCAP25B Manufacturer : LG Innotek Model : PSAB-L205B, PSAB-L205C, PSAB-L204B Manufacturer : APD Model : WA-40D19FI, DA-40I19, DA-40E19		

MODELS		29LB45**		
		29LB450A-TA 29LB451A-TA 29LB457A-TC 29LB456A-TJ	29LB453A-TE 29LB455A-TI	
Kích thước (W x H x D)	Có chân đế (mm)	666 x 441 x 170	666 x 434 x 160	
	Không chân đế(mm)	666 x 396 x 60.9	666 x 396 x 60.9	
Khối lượng	Có chân đế (kg)	5.3	5.1	
	Không chân đế (kg)	5.0	5.0	
Nguồn cung cấp		Vào AC 100-240V~50/60Hz, Ra:19 V DC 2.53A ---		
AC/DC Adapter		Manufacturer : Lien Chang Model : LCAP35 Manufacturer : APD Model : DA-48F19		
MODELS		22LB47**		
		22LB472A-TD	22LB470A-TE	22LB474A-TF
Kích thước (W x H x D)	Có chân đế (mm)	506 x 354 x 141	506 x 354 x 141	506 x 345 x 129
	Không chân đế(mm)	506 x 310 x 55.8	506 x 310 x 55.8	506 x 310 x 55.8
Khối lượng	Có chân đế (kg)	3.0	3.0	2.9
	Không chân đế (kg)	2.8	2.8	2.8
Nguồn cung cấp		19 V ---		
AC/DC Adapter		Manufacturer : Lien Chang Model : LCAP21C		
MODELS		28LB47**		
		28LB472A-TD	28LB470A-TE	28LB474A-TF
Kích thước (W x H x D)	Có chân đế (mm)	638 x 430 x 175	638 x 430 x 175	638 x 422 x 160
	Không chân đế(mm)	638 x 389 x 56.8	638 x 389 x 56.8	638 x 389 x 56.8
Khối lượng	Có chân đế (kg)	4.6	4.6	4.4
	Không chân đế(kg)	4.3	4.3	4.3
Nguồn cung cấp		19 V ---		
AC/DC Adapter		Manufacturer : Lien Chang Model : LCAP35 Manufacturer : APD Model : DA-48F19		



MODELS		24LB51**	28LB51**
		24LB515A-TH	28LB515A-TH
Kích thước (W x H x D)	Có chân đế (mm)	556 x 385.3 x 212.1	641.5 x 431.4 x 212.1
	Không chân đế (mm)	556 x 343.1 x 53.1	641.5 x 395.8 x 57.6
Weight	Có chân đế(kg)	4.1	5.1
	Không chân đế (kg)	3.3	4.2
Nguồn cung cấp		19 V 	
AC/DC Adapter		Manufacturer : Lien Chang Model : LCAP16A-E, LCAP16A-A, LCAP25A, LCAP25B Manufacturer : Honor Model : ADS-40FSG-19 19032GPG, ADS-40FSG-19 19032GPCU, ADS- 40SG-19-2 19032G Manufacturer : APD Model : WA-32C19FI, DA-32F19, DA-32B19	Manufacturer : Lien Chang Model : LCAP16B-E, LCAP16B-A, LCAP25B Manufacturer : LG Innotek Model : PSAB-L205B, PSAB-L205C, PSAB-L204B Manufacturer : APD Model : WA-40D19FI, DA- 40I19, DA-40E19

Điều kiện môi trường	Nhiệt độ hoạt động	0 °C to 40 °C
	Độ ẩm hoạt động	Less than 80 %
	Nhiệt độ bảo quản	-20 °C to 60 °C
	Độ ẩm bảo quản	Less than 85 %

	Analogue TV (Phụ thuộc vào quốc gia)	
Hệ truyền hình	PAL/SECAM-B/G/D/K, PAL-I, NTSC-M, PAL B/B	
Phạm vi dải tần	VHF, UHF, CATV	
Tối đa số chương trình có thể lưu	200	
Trở kháng ăng ten	75 Ω	

**HDMI (DTV) Chế độ hỗ trợ**

Độ phân giải	Tần số quét ngang (kHz)	Tần số quét dọc (Hz)
<b>720 x 480</b>	31.469	59.94
	31.5	60
<b>720 x 576</b>	31.25	50
<b>1280 x 720</b>	37.5	50
	44.96	59.94
	45	60
<b>1920 x 1080</b>	33.72	59.94
	33.75	60
	28.125	50
	26.97	23.97
	27	24
	33.716	29.976
	33.75	30.00
	56.25	50
	67.432	59.94
	67.5	60

**Thông tin cổng kết nối Component**

(chỉ LB450\*, LB452\*, LB47\*\*-TD/TE)

Cổng kết nối tới TV	Y	P <sub>B</sub>	P <sub>R</sub>

Cổng Video ra DVD player	Y	P <sub>B</sub>	P <sub>R</sub>
	Y	B-Y	R-Y
	Y	Cb	Cr
	Y	Pb	Pr

Tín hiệu	Component
<b>480i/576i</b>	○
<b>480p/576p</b>	○
<b>720p/1080i</b>	○
<b>1080p</b>	○ (50 Hz / 60 Hz only)

**RGB (PC) Chế độ hỗ trợ**

(Only 20LB45\*\*)

Độ phân giải	Tần số quét ngang (kHz)	Tần số quét dọc (Hz)
<b>720 x 400</b>	31.468	70.080
<b>640 x 480</b>	31.469	59.940
	37.500	75.000
<b>800 x 600</b>	37.879	60.317
	46.875	75.000
<b>1024 x 768</b>	48.363	60.004
	60.023	75.029
<b>1152 x 864</b>	67.500	75.000
<b>1600 x 900</b>	60.000	60.000

(Only 22/24/28/29LB451\*, 22/24/28/29LB453\*, 22/24/28LB454\*, 22/24/28/29LB455\*, 22/24/28/29LB456\*, 22/24/28/29LB457\*, 22/24/28LB458\*, 22/28LB47\*\*-TF, 24/28LB51\*\*)

Độ phân giải	Tần số quét ngang (kHz)	Tần số Quét dọc (Hz)
<b>640 x 480</b>	31.469	59.940
<b>800 x 600</b>	37.879	60.317
<b>1024 x 768</b>	48.363	60
<b>1280 x 720</b>	47.770	59.850
<b>1152 x 864</b>	53.340	60.050
<b>1366 x 768</b>	47.710	59.790

**CHÚ Ý**

- Độ phân giải màn hình tối ưu
  - Chỉ 20LB45\*\* : 1600 X 900 @ 60 Hz.
  - Chỉ 22/24/28/29LB451\*, 22/24/28/29LB453\*, 22/24/28LB454\*, 22/24/28/29LB455\*, 22/24/28/29LB456\*, 22/24/28/29LB457\*, 22/24/28LB458\*, 22/28LB47\*\*-TF, 24/28LB51\*\* : 1366 X 768 @ 60 Hz.
- Thời điểm tối ưu trong mỗi chế độ là tần số quét dọc 60 Hz.





Hãy ghi lại tên MODEL và số SERIAL của TV  
Tham khảo thông tin ở tem nhãn đằng sau TV  
và cung cấp thông tin này khi yêu cầu về dịch  
vụ chăm sóc khách hàng.

MODEL \_\_\_\_\_

SERIAL \_\_\_\_\_