

MFL67568733

此图纸为LGEPN 的资产，非法流通时根据相关法律与公司有关规定追究责任

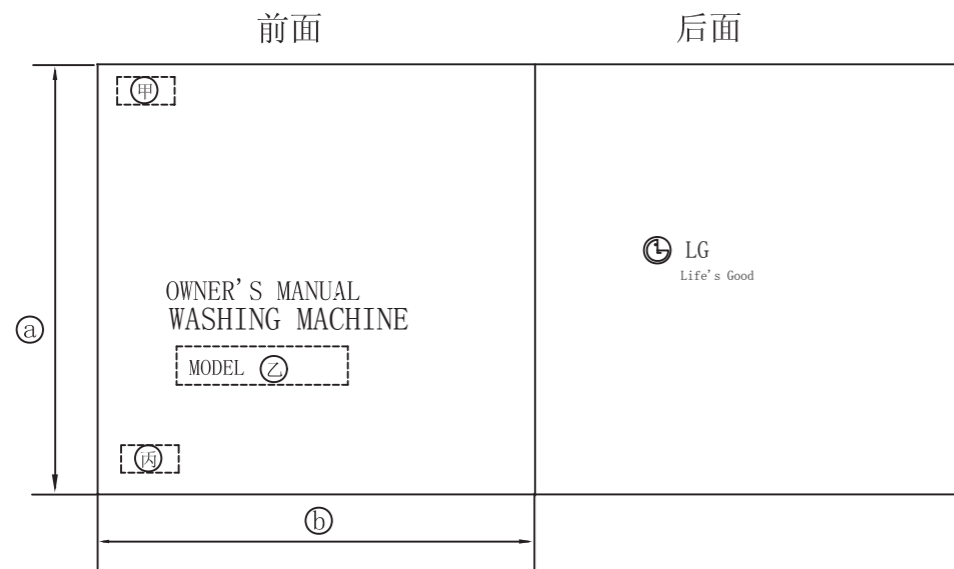

记号	REVISION	DESCRRPTION	示方号码	年月日	姓名	承认
△						
△						
△						
△						
△						
△						
△						
△						
△						

作业表

作业	甲 BRAND	乙 MODEL	丙 P/N	印刷度数		a	b	适用 BUYER	标题	备注
				表纸	内纸					
33	LG Life's Good	T9532AFFSP5.ASSPEMC T9532AFFSP5.ASSQEAS	MFL67568733	2	1	210	145	T1332AFFSP5		French &Arabic

备注

- 1. 材质 70g双胶纸
- 2. 印刷工作:

1) LG BRAND : \*表纸-1: LG RED PANTONE #207  
 \*表纸-2: LG GRAY PANTONE #430  
 \*内纸-1图: BLACK

- 3. 文字的大小及形状依据规定的FLIM
- 4. 数字的大小依据一般规格
- 5. 批量生产前取得设计限度
- 6. 本部品不应含有禁止物质，详细内容满足LGEPN-Z-1023

设计室确认	三角法	单位	mm	尺寸	N/s	图号	OWNER'S MANUAL
	设计	检讨	审图	承认			
	林曦 2014.7.9	顾伯杰 2014.7.9		李揆喆 2014.7.9			MFL67568733
	LGEPN			相关图号			
	LG Electronics Inc.						



# MANUEL D'UTILISATION LAVE-LINGE

Veillez lire attentivement ce manuel avant d'utiliser votre lave-linge et conservez-le pour vous y référer ultérieurement.

T1332AFFSP5



MFL67568733  
ver.062314.00

[www.lg.com](http://www.lg.com)

# Caractéristiques du produit

- ⚠ Le lave linge avec moteur DD turbo ne marche pas avec le couvercle ouvert  
Si le couvercle est ouvert, le lavage ou l'essorage de la machine s'arrêtent automatiquement

- ⚠ Veuillez fermer la porte délicatement. La fermeture de la porte d'une manière agressive peut causer des endommagements ou des blessures.

## Tambour intelligent conçu par la technologie moteur Direct Drive

- Tambour intelligent pour un lavage plus hygiénique et une cuve qui protège les tissus et prévient les endommagements



## Système chauffant automatique

- L'utilisation d'un système de type chauffant tel qu'un lave-linge à tambour offre des performances de lavage uniformes ainsi qu'un effet de stérilisation même avec de l'eau froide.



## Contrôle de la charge (Normal)

- Un détecteur automatique qui mesure la charge de linge avec un processeur microscopique qui optimise les conditions de lavage comme la quantité appropriée d'eau et la durée du lavage
- Une technologie avancée dans le système de contrôle électronique qui assure les meilleurs résultats de lavage.

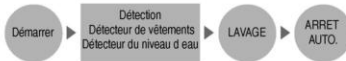

## Nouveau DD type de lavage avec soin-tissu



Le demi-cycle de rotation balance le linge



Le demi-cycle de lavage du rotor gauche/droit enlève les taches



La rotation de la cuve génère une circulation d'eau élevée qui rend le détergent plus rapide, améliore le lavage et protège le tissu



Le demi-cycle de rotation de la cuve gauche/droite facilite la dissolution du détergent pour un lavage facile

## Le système Direct drive avec moins de bruit

- Le moteur DD sans brosse avance et tourne directement la cuve sans courroie ou poulie afin de réduire le bruit.
- Le lave-linge ajuste automatiquement la vitesse optimale Pour chaque type de linge..



## Diagnostic intelligent™

- Cette technologie permet de transmettre les anomalies au centre de service après-vente en cas de problème avec votre lave-linge. Elle vous offre l'assurance de bénéficier du meilleur service, grâce à une analyse précise et rapide.



## Redémarrage automatique

- La fonction de redémarrage automatique permet au programme de redémarrer automatiquement après une panne de courant. Le programme reprend là où il s'était arrêté.



# Contenu

Nous vous recommandons de lire soigneusement votre notice d'utilisation qui vous donnera toutes les instructions utiles pour l'installation, Vous trouverez beaucoup de réponses aux questions communes dans la section dépannage.

Vous n'aurez pas besoin d'appeler le service.

<b>Introduction</b>	Information de sécurité	4
	Identification des composants	7
	Informations sur les fonctions	8
<b>Avant de commencer le lavage</b>	Préparation pré-lavage	9
	Utilisation d'eau, évacuation, détergent et blancheur	10
	Un guide spécial pour enlever les taches	13
	Fonctions de chaque bouton	14
<b>Programmes de lavage</b>	Lavage Normal	16
	Lavage Soins Anti-Tache	16
	Lavage Soins Anti-Allergie	16
	Rinçage Intelligent	16
	Lavage Eco	16
	Lavage Rapide	18
	Lavage Délicat	18
	Lavage Serviettes	18
	Lavage Couettes	18
	Lavage Silencieux	18
	Lavage Favoris	20
Lavage Tremper	21	
Rinçage Intensif	22	
<b>Fonctions additionnelles et programmes</b>	Vidange cuve	23
	Air Sec	24
	Lavage par option	25
	Lavage Temps différé (Réservation)	26
	Autres fonctions utiles	27
<b>Installation</b>	Placement et mise à niveau	28
	Connexion source d'eau et tuyau	29
	Connexion du tuyau de vidange	32
<b>Entretien et maintenance</b>	Mise en place	33
	Nettoyage et maintenance	34
	Porte avec sécurité intégrée	36
<b>Dépannage</b>	Les problèmes de lavage communs	37
	Dépannage	38
	SmartDiagnosis™	39
<b>Conditions de garantie</b>	Conditions de la Garantie	40
<b>Spécifications</b>	Spécifications	41

# Information de sécurité

Veuillez lire attentivement ces consignes car elles sont très importantes pour vous protéger des dangers inattendus et protéger aussi votre produit.

**Ce manuel est divisé en deux parties : Danger!! Et Attention!!**



: Ceci est le symbole de mise en garde



: Ce symbole veut dire qu'il est strictement interdit



**Danger** : le non respect de ces instructions peut provoquer des blessures graves ou la mort



**Attention** : le non-respect de ces instructions peut provoquer des blessures légères ou endommager le produit.

Sécurité  
chauffe-eau



**Danger**

- Dans certaines conditions, le gaz hydrogène peut être généré dans le chauffe-eau qui n'a pas été utilisé pendant deux semaines ou plus, le gaz hydrogène peut être explosif dans ces circonstances. Si l'eau chaude n'est pas utilisée pendant plus de deux semaines, évitez la possibilité d'endommagement ou de blessure en laissant tous les robinets ouverts quelques minutes. Faire cela tout en utilisant les outils électriques connectés avec le système d'eau chaude. Cette procédure simple permet au gaz hydrogène de se libérer puisque étant inflammable. Veuillez ne pas fermer ou utiliser une source inflammable durant cette opération.







Une installation  
correcte













**Attention**

- L'ouverture inférieure ne doit pas être bouchée par une moquette si la machine est installée sur une moquette.
- Installer ou stocker dans un endroit non exposé à des températures glaciales ni aux intempéries
- Si ce produit est exposé à ces conditions, un choc électrique, un incendie, une panne ou une déformation peuvent se produire.
- Installer le lave-linge sur un sol dur et plat pour suivre les codes régissant et ordonnances. Suivre les détails dans la page instructions d'installation.
- Si le sol n'est pas plat, une panne ou une masse électrique peuvent se produire et causer un choc électrique.
- Doit être positionné pour que la prise soit accessible.
- Si la prise est très proche du mur la machine peut s'endommager.
- S'assurer que la prise est bien placée, si elle n'est pas bien mise en place, cela pourrait produire un choc électrique ou un incendie à cause du sur-chauffage.

# Information de sécurité

Votre buanderie	<div data-bbox="347 272 583 323"> <b>DANGER</b></div> <ul data-bbox="314 355 1016 501" style="list-style-type: none"><li>• Préserver votre zone sous et autour des machines sans matières combustibles comme, peluche, papier, chiffons, produit chimique.....etc</li><li>• L'utilisation de ces matériaux auprès de cette machine peut déclencher une explosion ou un incendie.</li><li>• Cet appareil n'est pas destiné à être utilisé par les jeunes enfants ni par des personnes handicapées sans supervision.</li><li>• Ne pas laisser les enfants jouer sur, avec ou à l'intérieur de la machine ou de tout autre appareil.</li></ul> <div data-bbox="328 528 1005 571"> Ne pas toucher la prise électrique avec des mains mouillées, cela pourrait causer un choc électrique.</div> <div data-bbox="328 592 940 655"> Ne pas mettre la main, le pied ou n'importe quoi sous la machine quand elle est opérationnelle. Il y a un mécanisme de rotation sous la machine qui pourrait vous blesser.</div>
L'utilisation de la machine	<div data-bbox="347 715 632 766"> <b>ATTENTION</b></div> <ul data-bbox="314 798 983 943" style="list-style-type: none"><li>• Utiliser cet appareil pour sa destination uniquement, tel que prescrit dans le manuel d'utilisation.</li><li>• Le cycle de lavage peut réduire l'ignifugation des tissus. pour éviter ce résultat, suivre les instructions de lavage du fabricant de vêtements.</li><li>• Pour minimiser la possibilité du choc électrique, débranchez la prise électrique avant le nettoyage ou la maintenance</li></ul> <div data-bbox="328 959 987 1011"><b>NOTE</b> : Le bouton d'arrêt ne déconnecte pas la machine de l'électricité.</div> <ul data-bbox="314 1027 1005 1193" style="list-style-type: none"><li>• S'assurer que le drainage est bon Si l'eau n'est pas estompée proprement, votre surface peut être inondée, les surfaces inondées peuvent produire des chocs électriques ou des incendies.</li><li>• Si vous ouvrez le couvercle durant l'essorage, n'arrêtez pas la machine après 15 secondes, arrêtez-la immédiatement. Appelez le service de maintenance, une machine qui tourne avec son couvercle ouvert peut causer des blessures.</li></ul> <div data-bbox="328 1209 958 1278"> Ne jamais mettre la main dans la cuve pendant l'opération de la machine. .Attendez l'arrêt total de la machine avant d'ouvrir le couvercle. Même les rotations lentes peuvent causer des blessures.</div> <div data-bbox="328 1310 1005 1378"> Ne jamais essayer de faire marcher la machine quand elle est endommagée, fonctionne mal, partiellement démontée, en cas de manque ou de défaillance de pièces, y compris un câble ou une prise électrique endommagée.</div> <div data-bbox="328 1410 972 1453"> Ne pas utiliser l'eau à une température supérieure à 50c, l'utilisation d'eau très chaude peut causer des endommagements aux tissus ou une fuite d'eau.</div>

# Information de sécurité

Utilisation de la machine	<p> <b>DANGER</b></p> <ul style="list-style-type: none"><li> Ne pas utiliser les prises de courant ou les équipements de câblage au-delà de leur capacité. L'Exe peut causer un choc électrique, incendie, panne, et/ou dysfonctionnement des pièces.</li><li> Ne pas mixer le chlore avec l'ammoniac ou avec des acides comme le vinaigre et/ou l'antirouille. Mélanger ces différents produits chimiques peut produire des gazes toxiques qui peuvent causer la mort.</li><li> Ne pas laver ou sécher des articles qui ont été nettoyés, lavés ou exposés à des combustibles ou à des substances explosives. (cire, pétrole, peinture, essence, solvants de nettoyage à sec, kérosène, ...etc. / ne pas mettre ces substances en contact avec l'eau de lavage. Ne pas utiliser/placer ces substances près de votre machine. Ça peut exploser ou</li></ul>
En état d'arrêt	<p> <b>ATTENTION</b></p> <ul style="list-style-type: none"><li>• Fermer les robinets pour libérer la pression dans les tuyaux et vannes afin de minimiser les fuites si une panne ou une rupture se produit. Contrôler la condition des tuyaux ; ils peuvent avoir besoin d'un remplacement après 5 ans</li><li>• Quand la température de ??? est haute et l'eau est froide, une condensation peut se produire et mouiller la surface.</li><li>• Essuyer la saleté et la poussière en contact avec la prise électrique. L'utilisation d'une prise sale peut produire un incendie .</li><li>• Avant de jeter la machine, enlever la cuve pour empêcher les enfants de se cacher dedans .Les enfants peuvent être emprisonnés ou étouffés si la cuve est laissée intacte.</li></ul> <ul style="list-style-type: none"><li> Ne pas essayer de réparer ou de remplacer les pièces de cette machine sauf si clairement recommandé dans ce manuel, ou dans un guide de réparation si vous pensez posséder des compétences de réparation. Utiliser la machine avec des pièces mal remplacées peut être la cause d'incendie ou d'un choc électrique.</li><li> Ne pas jouer avec les boutons, cela pourrait causer un choc électrique, un incendie ou une panne.</li><li> Ne pas tirer brusquement le câble électrique, tenir la prise et débrancher la machine.</li><li> Ne pas suivre ces instructions peut causer un choc électrique ou un incendie causés par un court circuit.</li><li> Quand vous nettoyez la machine, ne versez pas l'eau directement sur les pièces .Cela peut causer un court circuit et un choc électrique.</li></ul>

# Identification des composants

## Bloc

\*Votre appareil peut être différent de l'illustration selon la différence du modèle.

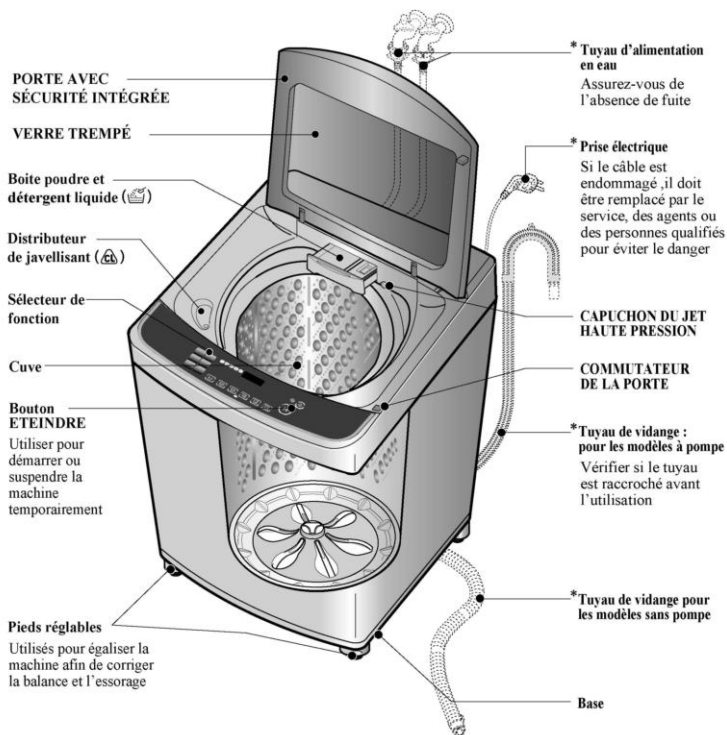

## Accessoires

Tuyau d'eau

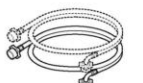

Ou

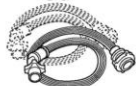

Pour eau chaude ou froide

Tuyau de vidange.



Ou



## NOTE

\* La pièce diffère d'un modèle à un autre.



# Informations sur les fonctions

Notre machine fournit des méthodes de lavage diverses qui s'adaptent aux différentes conditions et types de linge

## Différents types de linge

### Lavage Normal

Utiliser ce programme pour les lavages quotidiens (serviettes, T-shirts) *(voir page 16)*

### Lavage Soin Anti-Tache

Ce programme lave les vêtements à une température optimale (40 degrés) pour enlever les taches. *(voir page 16)*  
(Température d'eau appropriée : chaude : 60 °C/froide : 15 °C)

### Lavage Soin Anti-Allergie

Ce puissant cycle à haute température est conçu spécialement pour réduire certains allergènes. *(voir page 16)*  
(Température d'eau appropriée : chaude : 60 °C/froide : 15 °C)

### Rinçage Intelligent

Utilisez ce cycle pour avoir une meilleure performance d'essorage. *(voir page 16)*

### Lavage Eco

Ce programme permet de réduire la quantité d'eau et de lessive utilisées pour une charge inférieure à 7 kg lorsque le linge n'est pas trop sale. *(voir page 16)*

### Lavage Silencieux

Utilisez ce programme pour un lavage silencieux *(voir page 18)*

### Lavage Couettes

Utilisez ce programme pour laver les couvertures ou couettes portant l'indication de lavage à main. *(voir page 18)*

### Lavage Serviettes

Utilisez ce programme pour laver les serviettes de toilette, chemises, draps et charges mélangées. *(voir page 18)*

### Lavage Délicat

Les vêtements de laine (lingerie, laine .....et/qui peuvent être facilement endommagés *(voir page 18)*

Les fibres de laine lavable à la machine ont été spécifiquement modifiées pour éviter le feutrage quand ils sont lavées à la machine .

- Avant de laver vos lainages, vérifiez l'étiquette d'entretien pour les instructions de lavage.
- Lorsque vous lavez les lainages, utilisez un détergent doux conseillé pour le lavage de laine.
- Les lainages qui ont été lavés à la main peuvent être essorés dans la machine pour réduire le temps de séchage.
- Pour sécher la lingerie, mettez-la sur une plateforme et ne pas l'exposer au soleil.

### Lavage Favoris

Ce paramètre vous permet de mémoriser vos conditions de lavage préférées dans le cycle de lavage*(voir page 20)*

## Lavage selon la condition du linge

### Lavage Rapide

Sélectionnez pour laver un linge trop sale de moins de 3 kg en un temps bref *(voir page 18)*

### Lavage Tremper

Ce programme est utilisé pour laver les vêtements très sales par trempage afin d'enlever la saleté *(voir page 21)*

### Rinçage Intensif

Utilisez le rinçage intensif pour éliminer la lessive plus efficacement. *(voir page 22)*

## Autre méthode de lavage

### Vidange cuve

Pour le nettoyage du tambour « intérieur et extérieur » *(voir page 23)*.

### Lavage Temps différé (Réservation)

Le lavage différé est utilisé pour retarder le temps d'arrêt de l'opération

Le nombre d'heures à retarder peut être défini par l'utilisateur *(voir page 26)*

### Lavage par option

Quand l'utilisation n'a besoin que d'un Essorage, Rinçage/Essorage, Rinçage, Lavage/Rinçage, Lavage, Lavage/Rinçage/Essorage, Tremper/Lavage/Rinçage/Essorage. *(voir page 25)*

# Préparation pré-lavage

## Étiquette d'entretien

\* Chercher l'étiquette d'entretien sur vos vêtements pour connaître les composants de votre tissu et son mode de lavage.

Trier dans des paniers les vêtements qui peuvent être lavés dans le même cycle.



## Triage

Pour avoir de meilleurs résultats, des tissus différents nécessitent un lavage différent.

- sale (puissant ,normal ,léger) Séparer les vêtements selon le type et la quantité de saleté
- couleur (blanc ,clair ,noir) Séparer les vêtements blancs et colorés.
- peluche (peluche ,collector) Séparer les deux types.
- Peluche : Éponge ,chenille ,serviette
- Collector : Synthétique , velours collété , pressage permanent ,chaussettes.



## Vérifier avant le chargement

- Vérifier toutes les poches pour être sûr qu'elles sont vides comme les épingles, barrettes, allumettes, stylos, pièces de monnaie ou clés qui peuvent endommager vos vêtements et la machine.
- Réparer les vêtements déchirés ou les boutons dé cousus, les trous et les déchirements peuvent devenir plus larges pendant le lavage
- Enlever les ceintures, armature etc... pour empêcher l'endommagement de la machine et de vos vêtements
- Prétraiter les saletés et les taches .
- Assurez-vous que les vêtements sont lavables à l'eau.
- Vérifiez les instructions de lavage.
- Enlever les mouchoirs des poches.



## ⚠ Attention

**Ne pas laver ni essorer un article étiqueté ou connu pour être résistant à l'eau même si l'étiquette du produit sur l'élément permet le lavage à la machine.** Le non-respect de ces instructions peut entraîner de graves dommages à votre linge, votre machine peut générer des vibrations anormales.

Des exemples d'éléments résistant à l'eau : tels que matelas, couvre-matelas, vêtements de pluie, vêtements de ski, équipement de plein air et les produit similaire.

## Prétraitement des taches et des vêtements très sales

- Prétraiter les cols et manchettes avec un produit de pré-lavage ou un détergent liquide en les plaçant dans le lave-linge. Avant le lavage, traiter les taches spéciales avec une brosse de savon, un détergent liquide ou une pâte à eau et un détergent granulaire.
  - Utiliser un pré-traitant ou un antitache.
- Enlever les taches dès que possible, plus longtemps elles restent plus elles sont difficiles à enlever (voir page 13)

## Chargement

Ne lavez pas des tissus contenant des matières inflammables (cire, liquide de nettoyage).

### Taille de la charge

Le niveau d'eau doit juste couvrir les vêtements. Ajustez la taille de la charge. La charge ne doit pas être au-dessus de la rangée supérieure des trous dans la cuve. Pour ajouter des vêtements après que le lave-linge ait démarré, appuyez sur le bouton démarrer puis submergez les vêtements, fermez le couvercle puis appuyez sur le bouton démarrer.

### Taille de vêtements légers et grands

Les vêtements de laine sont légers et donc flottent. Utilisez un filet de nylon et lavez à un niveau d'eau bas. Si le linge flotte, cela peut causer des endommagements aux vêtements. Utilisez un détergent dissous pour empêcher la floculation du détergent.

### Les articles de linge longs

Utilisez un filet de nylon pour les vêtements longs et délicats. Pour les vêtements avec des fermetures éclair, cela empêche l'embrouillement du linge.

※ Le filet de nylon n'est pas fourni par LG.

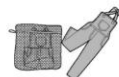

## ⚠ Danger

### Risque d'incendie

Ne jamais placer les articles dans la laveuse imbibée d'essence ou d'autres liquides inflammables. Il n'existe pas de machine qui puisse enlever totalement l'huile. Ne pas sécher des vêtements tachés d'huile (y compris l'huile de table, cela peut causer un décès, une explosion ou un incendie.

# Utilisation d'eau, évacuation, détergent et blancheur

## L'utilisation d'eau

### Niveau d'eau

- Cette machine détecte automatiquement la quantité de linge. Par la suite, fixez la taille du linge et la quantité appropriée du détergent.
- Quand vous choisissez un programme de lavage, le niveau d'eau sera affiché sur le panneau de contrôle.
- Ce tableau indique le niveau d'eau.
- Quand le niveau d'eau est automatiquement détecté, la quantité du linge peut différer même si le niveau est indiqué.

9	10	
7	8	
5	6	
3	4	
1	2	

### Notice

#### (Quantité d'eau minimale)

Selon la charge du linge et le type de machine, verser manuellement une certaine quantité dans la cuve. Il est nécessaire de verser de l'eau au point où la machine démarre.

### Température d'eau

- La machine fixe la température appropriée automatiquement selon le programme de lavage.
- La température de l'eau influe sur l'efficacité de tous les additifs de lavage et donc les résultats de nettoyage. Les températures ci-dessous sont recommandées:
  - Chaude 49°C à 60°C .....(120-140°F) vêtements blancs, sous vêtements très sales.
  - Tiède 29°C à 40°C .....(85-105°F) pour la plupart des vêtements.
  - Froide 18°C à 21°C .....(65 – 75°F) seulement les couleurs très vives et moins sales.
- Lors du lavage à l'eau froide, des étapes supplémentaires peuvent être nécessaires.
  - Ajustez la quantité du détergent dans l'eau tiède.
  - Ajustez la quantité du détergent dans l'eau tiède.
  - Essorez les éléments très sales.
  - Utilisez le blancheur approprié.
- \* La température sous 18°C (65°F) n'active pas les additifs de lavage et peut causer des peluches, des résidus, un mauvais nettoyage...etc. Les fabricants de détergents et les étiquettes de soin définissent l'eau froide de 26°C à 29°C (80-85°F). Si la température d'eau est très froide pour vos mains, le détergent ne nettoie pas efficacement.

### Notice

Si le fer est présent dans l'eau, les vêtements peuvent devenir jaunes ou peuvent être teints de brun ou de taches ou de stries, le fer n'est pas toujours visible.

### L'utilisation de bac à produits

Le bac à produit contient deux compartiments

- Adoucissant liquide
- Détergent liquide ou en poudre peu moussant
- Le bac distribue automatiquement les additifs au bon mouvement dans le cycle de lavage.
- Ouvrir doucement le bac en tirant jusqu'à ce qu'il s'arrête.
- Après l'ajout d'additifs fermez lentement le distributeur. Une fermeture rapide du tiroir pourrait entraîner une distribution prématurée des additifs.
- Ne pas dépasser la ligne de remplissage maximum, en cas de dépassement, l'adoucissant pourrait être distribué trop tôt et tacher vos vêtements.

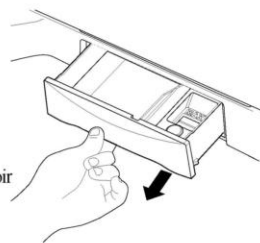

## L'usage de détergents

### Détergent

Suivre les instructions dans la boîte du détergent, l'utilisation de peu de détergent peut causer des problèmes à votre linge.

Utilisez plus de détergent si vous avez des vêtements trop sales, de grandes charges grasses ou des températures basses.

### Choisir le bon détergent

Nous recommandons l'utilisation de détergents domestiques, poudre, liquide ou concentré.

Le flacon de savon en poudre ne doit pas être utilisé dans votre machine à laver. Quand vous lavez des lainages, utilisez un détergent approprié.

## L'usage de détergent

### La quantité de détergent

La quantité correcte de détergent peut varier selon la saleté de votre vêtement (les jeans et les habits de travail nécessitent plus de détergent que les serviettes de bain).

Suivre les recommandations du fabricant de détergent pour les détergents liquides et concentrés.

**Note :** Pour vérifier que vous utilisez la bonne quantité de détergent, soulevez le couvercle de la machine à mi chemin de lavage, il doit y avoir une mince couche de mousse qui peut sembler bonne. Cependant, cela ne contribue pas à nettoyer vos vêtements. L'absence de mousse signifie le manque de détergent.

Utilisez beaucoup de détergent rend le rinçage moins propre et efficace, ce qui peut causer des pollutions

### Ajout de détergents

Ajouter la dose nécessaire du détergent dans le bac.

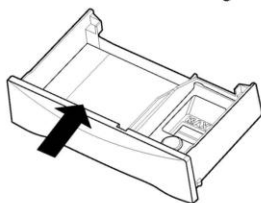

Le détergent est vidé à travers le bac au début de la phase de lavage.

L'utilisation du détergent peut être ajustée selon la température de l'eau, la quantité et la saleté de la lessive.

Évitez d'utiliser trop de détergent dans votre machine à laver. Cela peut entraîner un excès de mousse et des traces de détergent sur les vêtements.

Remarque: L'utilisation du détergent liquide

- Diluez le détergent liquide avec de l'eau et versez-le dans la cuve puis lancez le cycle de lavage.
- Si vous utilisez un détergent liquide, le cours de lavage retardé se désactive.



### Attention

L'utilisation du détergent liquide sans dilution, ou le fait de laisser le linge une longue période après la coulée diluée du détergent liquide dans la cuve pourrait causer des dommages de blanchiment ou de décoloration des tissus

# Utilisation d'eau, évacuation, détergent et blancheur

## L'utilisation de l'eau de Javel

- Vérifiez l'étiquette d'entretien des vêtements pour des instructions spéciales et séparez le linge à blanchir.
- Diluez l'eau de Javel.
- Mesurez la quantité d'eau de javel recommandée en suivant attentivement les instructions sur la bouteille.
- Avant de mettre la laveuse, verser la quantité mesurée d'eau de Javel directement dans le distributeur eau de Javel. Évitez les éclaboussures ou les débordements. L'eau de javel en poudre doit être mélangée avec de l'eau avant de la verser.

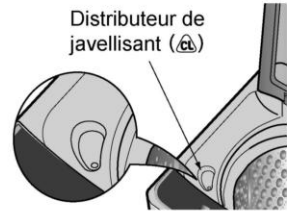

### Attention

- Ne pas verser l'eau de javel non diluée directement sur les vêtements ou dans le panier de lavage. Cela peut affecter les couleurs ou endommager les vêtements
- Ne pas verser l'eau de javel dans le bac à produits.

## L'utilisation d'adoucissant

Verser la quantité recommandée dans le compartiment droit

Utilisez les adoucissants liquides uniquement

Diluez avec de l'eau jusqu'à la ligne de remplissage maximum.

- Ne pas dépasser la ligne de remplissage maximum.

Le remplissage peut provoquer une distribution prématurée de l'adoucissant, ce qui pourrait tacher les vêtements

**NOTE :** Ne versez pas directement l'adoucissant sur les vêtements  
ça pourrait les tacher.

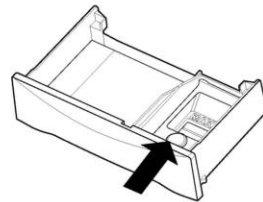

### Attention

- Ne pas mixer avec le détergent ou la blancheur
- Ne pas arrêter la laveuse durant le premier essorage
- Le lavage optionnel n'est pas conçu pour être utilisé avec l'adoucissant

## Apparence de la cire

« Scrud » est le nom donné à la cire formée dans la machine quand l'adoucissant est mélangé avec le détergent, cela n'est pas un défaut dans la machine.

Si la cire apparaît dans votre machine, cela peut entraîner des taches sur vos vêtements ou une odeur désagréable dans votre machine.

### Si votre machine utilise l'adoucisseur recommandé

- Utilisez l'adoucisseur séparément
- Lors du remplissage du distributeur, ne pas éclabousser ou déborder.
- Nettoyez le bac dès que le cycle est terminé
- Nettoyez régulièrement votre machine (voir 23 ou 34)
- Le lavage à froid augmente la possibilité d'apparition de cire, le lavage à chaud est recommandé dans ce cas là .
- L'adoucissant à consistance plus fine a moins de chance de laisser des résidus sur le distributeur et contribue à former la cire.

# Un guide spécial pour enlever les taches

## ⚠ DANGER

Ne pas utiliser ou mélanger le chlore liquide avec d'autres produits chimiques domestiques comme les nettoyeurs pour sanitaires, la rouille contenant de l'acide ou des produits contenant des mélanges ammoniacaux, tout cela pourrait produire des émanations dangereuses pouvant causer des blessures graves ou la mort.

- Afin de réduire le risque de blessure grave, d'incendie ou à des personnes ou des biens, respectez les avertissements de base énumérés ci-dessous : Lire et respecter les instructions d'enlèvement de rouille.
- Maintenir les détachants dans leur emballage et hors de portée des enfants.
- Laver tout ustensile utilisé.
- Ne pas mélanger l'anti rouille avec les ammoniacaux et le javellisant de chlore.
- Ne jamais laver des vêtements nettoyés, lavés, trempés avec de l'essence ou avec des produits inflammables, cela pourrait exploser.
- Ne jamais utiliser des solvants inflammables tels que l'essence dans la maison, les vapeurs peuvent s'enflammer au contact des étincelles.

## Pour un bon détachage :

- Enlevez les taches rapidement
- Déterminez le type de taches ,puis suivre les traitements recommandés.
- Pour prétraiter les taches ,utilisez des produits de prélavage ou une pâte à base de détergent granulaire.
- Utilisez l'eau froide sur des taches inconnues, l'eau chaude peut fixer les taches.
- Vérifiez les étiquettes de traitement afin d'utiliser la bonne méthode de lavage
- Vérifiez la solidité des couleurs en utilisant des détachants sur la couture intérieure.
- Rincez et lavez les vêtements après le détachage.



Suivez les instructions sur l'étiquette du tissu

Détachage	
Tache.	Traitement
Ruban adhésif ,chewing gum ,colle de caoutchouc	Appliquez la glace ,raclez l'excédent ,placez la tache face vers le bas sur une serviette en papier ,saturez avec un produit détachant de lavage à sec non inflammable
Lait matémisé , produits laitiers ,œuf	Utilisez des produits contenant des enzymes pour le prélavage et le trempage
Boissons (café ,thé ,soda ,jus ,boissons alcoolisées)	Traitez la tache ,utilisez l'eau froide et un javellisant recommandé pour le tissu.
Sang	Rincez avec l'eau froide ,frottez avec un pain de savon , ou traitez avec des produits contenant des enzymes ,lavez avec un javellisant recommandé.
Cire de bougie ,crayons	Grattez la surface , placez la tache entre deux serviettes , pressez avec un fer à repasser pas très chaud. Remplacez les serviettes fréquemment. Traitez le reste avec un détachant ou un liquide de lavage sec non inflammable , lavez à la main pour enlever les solvants, lavez en utilisant un blanchisseur recommandé pour le tissu.
Chocolat	Prétraitez ou essorez avec l'eau chaude en utilisant un produit contenant des enzymes ,utilisez un blanchisseur recommandé pour le tissu
Col ou manchette ,cosmétiques	Prétraitez avec un détachant ou frottez avec un pain de savon
Transfert de colorant sur un tissu blanc	Utilisez un décolorant emballé ,lavez avec un détachant recommandé pour le tissu.
Herbe	Prétraitez ou essorez avec l'eau tiède en utilisant un produit contenant des enzymes ,laver avec un détachant recommandé pour le tissu.
Graisse ,huile ,goudron ,(beurre ,graisse ,salade ,assaisonnement ,huiles de cuisson ,huiles de voiture)	Grattez le résidu ,prétraitez ,lavez en utilisant l'eau très chaude ,pour les taches difficiles , appliquez sur la tache un détachant à sec non inflammable ,remplacez les serviettes sous les taches fréquemment
Encre	Quelques encres ne peuvent pas être enlevés ,le lavage peut fixer quelques encres ,utilisez un détachant de prélavage ,alcool naturel ou un détachant à sec.
Rouille ,roussissement	Lavez avec l'eau de javel recommandée pour le tissu ou essorez avec un blanchisseur oxygéné dans l'eau chaude avant le lavage ,remplacez les serviettes fréquemment ,ne pas utiliser un tissu acétate.
Boue	Brossez la boue sèche ,prétraitez ou essorez avec un blanchisseur contenant des enzymes.
Moutarde ,tomate	Prétraitez avec un détachant de prélavage ,lavez en utilisant un détachant recommandé pour le tissu
Vernis à ongles	Peut paraître impossible à enlever ,placez la tache face vers le bas sur une serviette ,appliquez le dissolvant sur le dos de la tache ,répétez en remplaçant les serviettes
Peinture ,verniss	A base d'eau : rincez le tissu avec l'eau froide quand la peinture est fraîche ,lavez si la peinture est sèche ou ne peut pas s'enlever A base d'huile ou vernis : utiliser le solvant recommandé ,rincer complètement avant le lavage.
Rouille ,coloration brune ou jaune	Pour les points ,utiliser l'antirouille recommandé pour le tissu ,pour la colorisation de toute la charge ,utiliser un détergent sans phosphate et un blanchisseur sans chlore , ne pas utiliser un blanchisseur à base de chlore cela peut intensifier la coloration
Cirage	Liquide : traitez avec une pâte de détergent granulaire et l'eau Pâte :grattez les résidus du tissu traitez avec un détachant de prélavage non inflammable ,frottez ,lavez en utilisant un détergent recommandé pour le tissu .

# Fonctions de chaque bouton

## Touche de Temps différé (Réservation)

- Permet de programmer une lessive.
- Pour annuler, éteignez le lave-linge. (voir page 26)

## Affichage de la progression du lavage

- Permet de suivre la progression du lavage.
- Les étapes restantes sont signalées par un voyant allumé. L'étape en cours est signalée par un voyant clignotant. Les étapes terminées sont signalées par un voyant éteint.

## Affichage de la durée restante, du délai de programmation et des codes d'erreur en cas de problème

- Pendant le fonctionnement, l'afficheur indique la durée restante avant la fin du cycle.
- Ex. : **1:09** indique la durée restante de lavage, rinçage ou essorage pendant le fonctionnement ou en mode pause.
- En cas de problème, l'afficheur clignote et indique la source du problème, tandis qu'un avertisseur sonore retentit. Le fonctionnement revient à la normale une fois le problème résolu.

## Touche de Steam (Vapeur)

- Permet de sélectionner l'option vapeur.
- L'option vapeur peut être sélectionnée avec les programmes Normal, Soins Anti-Tache, Favoris.
- Elle est sélectionnée automatiquement avec le programme Soins Anti-Allergie.

## Touche d'effet de vague

- Permet de contrôler la puissance de l'effet de vague.
- Celle-ci est initialement réglée sur "moyen", même si elle ne s'affiche pas. Pour un effet Onde forte plus puissant, appuyez sur la touche Onde forte. (Cet effet peut être ajusté pour tous les programmes, sauf Soins Anti-Allergie, Délicat, Silencieux et Vidange cuve)

## Touches de lavage à chaud et à froid

- Permettent de sélectionner l'eau chaude, l'eau froide ou les deux.
- Ce réglage peut être modifié en cours de fonctionnement.
- Si le lavage à chaud est sélectionné, le lavage sera fait à l'eau chaude et le rinçage à l'eau froide.
- Pour le programme Délicat, seule l'eau froide sera utilisée. (Le linge pourrait être endommagé si de l'eau chaude est utilisée.)
- L'association d'eau chaude et d'eau froide permet d'obtenir une température adéquate en mélangeant les deux. Il vous suffit pour cela d'appuyer sur les deux touches.
- \* Les programmes Soins Anti-Tache et Soins Anti-Allergie ont une température réglée plus élevée. Ils utilisent donc plus d'eau chaude que les autres programmes.
- Le lavage à chaud et le lavage à froid sont sélectionnés automatiquement avec les programmes Soins Anti-Tache, Soins Anti-Allergie, Rinçage Intelligent et Vidange cuve

## Touche du Niveau D'eau (affiche la quantité de lessive)

- Permet de régler le niveau d'eau.
- Ce réglage peut être modifié en cours de fonctionnement.
- Ajoutez autant de lessive que la quantité indiquée à côté du niveau d'eau.
- Le dosage indiqué correspond à de la lessive concentrée.

## REMARQUES

- \* Pour optimiser l'algorithme de lavage, la durée affichée peut être modifiée pendant le lavage et peut être augmentée de 8 minutes maximum ou diminuée de 4 minutes au maximum.
- \* Le standard détecté par le capteur qui modifie l'algorithme est défini par le standard normal. Il peut être différent des habitudes de lavage d'un utilisateur spécifique. De ce fait, il importe peu que l'utilisateur s'en serve en fonction de ses habitudes de lavage.
- \* L'option vapeur ne peut pas être utilisée avec tous les cycles.

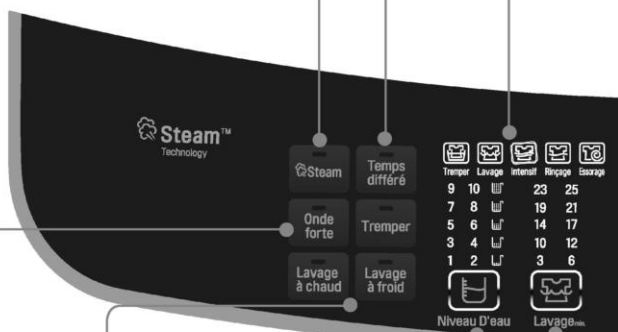

### Air Sec

- Permet de raccourcir la durée de séchage.
- Le séchage à froid est un processus autonome.
- Appuyez sur la touche pendant 3 secondes pour sélectionner l'option. Appuyez sur la touche ETEINDRE pour la désélectionner. (Voir page 24.)

### Touche MARCHE/ARRÊT

- Appuyez sur cette touche pour démarrer ou suspendre le lavage. Après 4 minutes en mode pause, le lave-linge s'éteint automatiquement.

### Logo Smart Diagnosis™

- Indique l'endroit où placer le téléphone pour recevoir le signal en cas de problème. (Voir page 39.)

### Touche ETEINDRE

- Appuyez sur cette touche pour allumer ou éteindre l'appareil.
- Appuyez une nouvelle fois pour réaliser l'opération inverse.
- Le lave-linge s'éteint automatiquement environ 10 secondes après que le lavage soit terminé.

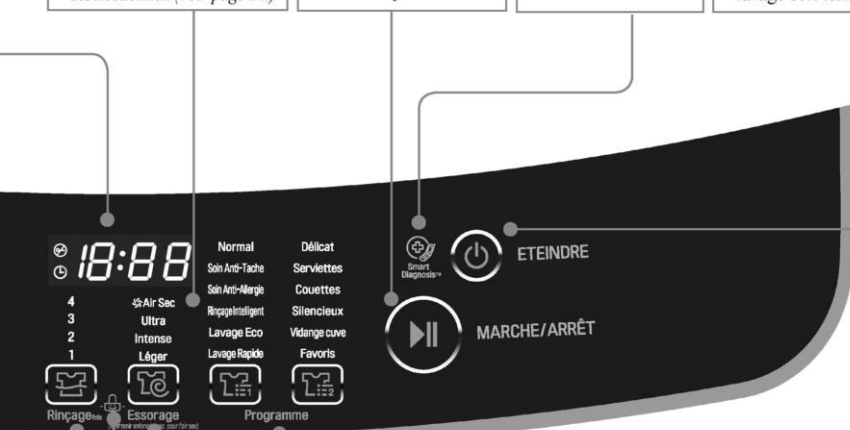

### Touches de Lavage, Rinçage, Essorage

- Permettent de modifier la durée de lavage, le nombre de rinçages et la puissance d'essorage.
- Utilisez le rinçage intensif pour éliminer la lessive plus efficacement.
- Appuyez sur la touche MARCHE/ARRÊT pour indiquer la durée restante.

### Fonction Sécurité enfants

- Utilisez cette fonction pour empêcher les enfants de faire fonctionner l'appareil et éviter ainsi les accidents.
- Appuyez simultanément sur les touches de Rinçage et Essorage pendant 3 secondes pour sélectionner ou désélectionner l'option. (Voir page 27.)

### Touche de programmation

- Permet de sélectionner le programme de lavage.
- Sélectionnez le programme par type de vêtements et niveau de salissure.

### ⚠ AVERTISSEMENT

- Ne touchez pas le couvercle pendant un cycle vapeur. La surface du couvercle peut devenir très chaude. Attendez que le couvercle soit déverrouillé avant d'ouvrir la porte.
- N'essayez pas de forcer le mécanisme de verrouillage du couvercle ou d'accéder à l'intérieur du lave-linge pendant un cycle vapeur. La vapeur peut provoquer de graves brûlures.

\* La vapeur risque de ne pas être clairement visible durant les cycles vapeur.

Ceci est normal. Trop de vapeur peut endommager les vêtements.

\* N'utilisez pas la vapeur avec des textiles délicats tels que la laine, la soie ou les tissus qui se décolorent facilement.























\* Pour des performances de nettoyage à vapeur optimales, limitez les charges de lessive à 4 kg.

\* Lorsque l'option vapeur est sélectionnée pour le programme Normal ou Favoris, le niveau d'eau ne dépasse pas "7" pour de maintenir des performances optimales.

\* Le panneau de commande peut varier selon les modèles.



# Programmes de lavage

Programmes de lavage.	 ETEINDRE	Ajout de linge	  Programme	Ajout de détergent
<p><b>Normal</b></p> <p>Utilisé pour des charges normales, ce mode choisi automatiquement la condition la plus appropriée et termine l'opération, le détecteur calcule le poids du linge et décide la meilleure méthode de lavage.</p>				<p></p> <ul style="list-style-type: none"> <li>Ajouter la quantité de détergent appropriée comme indiqué dans le Niveau D'eau ou suivre les instructions du fabricant du détergent.</li> </ul>
<p><b>Soin Anti-Tache</b></p> <p>Utilisez ce programme pour enlever les taches de votre linge. L'eau sera chauffée à 40 degrés pour optimiser le lavage.</p>		<p></p> <ul style="list-style-type: none"> <li>Limitez la charge à moins de 5 kg.</li> </ul>	<p></p> <ul style="list-style-type: none"> <li>Choisir le programme Soin Anti-Tache sur le panneau de Contrôle.</li> </ul>	<p></p> <ul style="list-style-type: none"> <li>Ajouter la quantité appropriée de détergent comme indiqué sur le Niveau D'eau ou suivre les consignes du fabricant de détergent.</li> </ul>
<p><b>Soin Anti-Allergie</b></p> <p>Ce puissant cycle à haute température est spécialement conçu pour réduire certains allergènes.</p>		<p></p> <ul style="list-style-type: none"> <li>Limitez la charge à moins de 4 kg.</li> </ul>	<p></p> <ul style="list-style-type: none"> <li>Choisir le programme Soin Anti-Allergie sur le panneau de Contrôle.</li> </ul>	<p></p> <ul style="list-style-type: none"> <li>Ajouter la quantité appropriée de détergent comme indiqué sur le Niveau D'eau ou suivre les consignes du fabricant de détergent.</li> </ul>
<p><b>Rinçage Intelligent</b></p> <p>Utiliser ce programme pour augmenter la performance de rinçage. Les sous vêtements et les vêtements bébé sont inclus dans ce cycle, en cas de problème de peau, ce cycle est recommandé</p>			<p></p> <ul style="list-style-type: none"> <li>Choisir le programme Rinçage Intelligent sur le panneau de contrôle.</li> </ul>	<p></p> <ul style="list-style-type: none"> <li>Ajouter la quantité appropriée de détergent comme indiqué sur le Niveau D'eau ou suivre les consignes du fabricant de détergent.</li> </ul>
<p><b>Lavage Eco</b></p> <p>Le programme éco. consomme moins d'eau et d'électricité pour laver les vêtements normalement sales.</p>			<p></p> <ul style="list-style-type: none"> <li>Choisir le programme Lavage Eco sur le panneau de contrôle.</li> </ul>	<p></p> <ul style="list-style-type: none"> <li>Ajouter la quantité appropriée de détergent comme indiqué sur le Niveau D'eau ou suivre les consignes du fabricant de détergent.</li> </ul>

Fermer le couvercle



MARCHE/ARRÊT

FIN

Précaution et note

4

5

6

- L'alimentation en eau doit se faire. Une fois l'alimentation en eau terminée, le lavage démarre.

- Le tambour tourne plusieurs fois sans eau (pendant que le voyant du niveau d'eau clignote) pour reconnaître le niveau d'eau.
- Le niveau d'eau et la quantité de détergent à utiliser seront affichés et l'eau sera fournie

- Quand le cycle de lavage se termine le buzzer se cloche pendant 10 secondes avant que le courant ne s'éteigne automatiquement

- Si l'eau est déjà dans la cuve, ou si des vêtements mouillés sont mis avant de démarrer le cycle, cela augmente le niveau d'eau.
- Dans le cas de mettre des vêtements volumineux sont mis, le niveau d'eau peut être sélectionné en niveau bas
- Des changements de température d'eau sont possibles durant le cycle de lavage. (voir page 10)

5

6

7

- Le programme Soins Anti-Tache à 40 degrés sélectionne le lavage à froid et le lavage à chaud Soins Anti-Tache. Pendant l'arrivée d'eau, la vanne d'alimentation en eau peut s'ouvrir et se fermer à plusieurs reprises afin d'obtenir la température de lavage adéquate.
- Le programme Soins Anti-Tache consomme plus d'eau chaude que les autres programmes, car il utilise une température plus élevée pour le chauffage.
- Les taches qui partent facilement à 40°C: sont le café, le cola, le jus d'orange, le jus de raisin, la sauce soja, etc.
- Si seul le lavage à chaud est sélectionné, la durée de chauffage est raccourcie et la durée de lavage est donc réduite.
- Si seule l'eau froide est sélectionnée, la durée de chauffage est allongée et la durée de lavage est donc plus longue. Utilisez l'eau chaude et l'eau froide simultanément.
- Pendant le chauffage, le tambour tourne à une vitesse réduite toujours dans le même sens. Ce phénomène est normal.
- Pendant le chauffage, en raison de la différence d'humidité, il est possible que des gouttes d'eau se forment sur le verre de la porte. Ce phénomène est normal. Il suffit de les essuyer après le lavage.
- Notez que l'extérieur du lave-linge devient chaud pendant le chauffage.

5

6

7

- Le programme Soins Anti-Allergie sélectionne le lavage à froid et le lavage à chaud simultanément. Pendant l'arrivée d'eau, la vanne d'alimentation en eau peut s'ouvrir et se fermer à plusieurs reprises afin d'obtenir la température de lavage adéquate.
- Le programme Soins Anti-Allergie consomme plus d'eau chaude que les autres programmes, car il utilise une température plus élevée pour le chauffage.
- Les taches qui partent facilement à 40°C: sont le lait, le sang, le sébum, l'œuf, l'huile animale et l'huile végétale.
- Si seul le lavage à chaud est sélectionné, la durée de chauffage est raccourcie et la durée de lavage est donc réduite.
- Si seule l'eau froide est sélectionnée, la durée de chauffage est allongée et la durée de lavage est donc plus longue. Utilisez l'eau chaude et l'eau froide simultanément.
- Pendant le chauffage, le tambour tourne à une vitesse réduite toujours dans le même sens. Ce phénomène est normal.
- Pendant le chauffage, en raison de la différence d'humidité, il est possible que des gouttes d'eau se forment sur le verre de la porte. Ce phénomène est normal. Il suffit de les essuyer après le lavage.
- Notez que l'intérieur du lave-linge devient chaud pendant le chauffage.
- La sélection du programme Soins Anti-Allergie incorpore automatiquement de la vapeur dans le cycle de lavage.
- Le programme Soins Anti-Allergie peut réduire les allergènes présents dans la literie et les vêtements.
- Comme il utilise des températures plus élevées et consomme plus d'énergie, le programme Soins Anti-Allergie n'est pas recommandé pour la laine, la soie, le cuir ou tout autre article délicat ou sensible à la température.

5

6

7























- L'arrivée d'eau et la vidange s'effectuent pendant le rinçage et relèvent du fonctionnement normal.

5

6

7

# Programmes de lavage

Programmes de lavage.	 ETEINDRE	Ajout de linge	  Programme	Ajout de détergent
<p><b>Lavage Rapide</b></p> <p>Utiliser ce programme pour un linge pas trop sale pour un temps court, la taille maximale de 3 kg</p>			 <ul style="list-style-type: none"> <li>Choisir le programme <b>Lavage Rapide</b> sur le panneau de Contrôle.</li> </ul>	 <ul style="list-style-type: none"> <li>Ajouter la quantité de détergent appropriée comme indiqué dans le Niveau D'eau ou suivre les instructions du fabricant du détergent.</li> </ul>
<p><b>Délicat</b></p> <p>Utiliser ce programme pour le tissu délicat comme la lingerie et le lainage (lavage seulement) avant de laver voir l'étiquette d'entretien pour des instructions de lavage. (laver seulement le vêtement pour le lavage à l'eau seulement).</p>			 <ul style="list-style-type: none"> <li>Choisir le programme <b>Délicat</b> sur le panneau de Contrôle.</li> </ul>	 <ul style="list-style-type: none"> <li>Utiliser un détergent neutre approprié pour le linge.</li> <li>Durant le lavage de lainage, utiliser un détergent doux recommandé pour le tissu.</li> </ul>
<p><b>Serviettes</b></p> <p>Ce programme permet de laver les serviettes de toilette à part des vêtements.</p>			 <ul style="list-style-type: none"> <li>Choisir le programme <b>Serviettes</b> sur le panneau de Contrôle.</li> </ul>	 <ul style="list-style-type: none"> <li>Ajouter la quantité appropriée de détergent comme indiqué sur le Niveau D'eau ou suivre les consignes du fabricant de détergent.</li> </ul>
<p><b>Couettes</b></p> <p>Utilisez ce programme pour laver les couvertures ou la literie portant l'indication de lavage à la main.</p>			 <ul style="list-style-type: none"> <li>Choisir le programme <b>Couettes</b> sur le panneau de contrôle.</li> </ul>	 <ul style="list-style-type: none"> <li>Versez la lessive après l'avoir diluée dans de l'eau chaude. Si vous versez la lessive dans de l'eau froide, des résidus peuvent rester dans la literie.</li> </ul>
<p><b>Silencieux</b></p> <p>Utiliser ce programme pour laver Silencieux pendant la nuit.</p>			 <ul style="list-style-type: none"> <li>Choisir le programme <b>Silencieux</b> sur le panneau de Contrôle.</li> </ul>	 <ul style="list-style-type: none"> <li>Ajouter la quantité appropriée de détergent comme indiqué sur le Niveau D'eau ou suivre les consignes du fabricant de détergent.</li> </ul>

Fermer le couvercle



MARCHE/ARRÊT

FIN

Précaution et note

5

6

7

5

6

7

- Pour sécher ces types de vêtements, disposez-les à plat sur une surface fraîche ou suspendez-les sur un cintre recouvert d'une serviette de toilette.
- Les vêtements peuvent être encore humides, car la durée et la puissance de l'essorage sont diminuées pour éviter de les abîmer. (La puissance d'essorage ne peut pas être modifiée.)

5

6

7

- Utilisez ce programme pour laver les serviettes de toilette, chemises, draps et charges mélangées.

5

6

7

- La literie en cachemire, les couvertures acryliques, en fibres mélangées et en laine, les garnissages (100 % polyester) et les draps peuvent flotter et être endommagés. Procurez-vous un filet de lavage à part.
- Séparez la literie des vêtements. À défaut, la charge pourrait être déséquilibrée et entraîner un lavage anormal.
- L'essorage peut mettre plus de temps à répartir le linge si la literie est entassée d'un côté.
- Ne lavez jamais une couverture électrique ou un tapis. Vous pourriez endommager votre lave-linge et le linge. Utilisez un filet de lavage pour maintenir immergé le linge de lit qui a tendance à gonfler facilement.
- À défaut, vous risquez d'endommager des pièces du lave-linge et votre linge.
- Il est recommandé de laver la literie une par une quelle que soit sa taille. Si deux éléments de literie de matières différentes sont lavés en même temps, l'essorage ne pourra pas s'effectuer normalement.
- Pour introduire une couverture dans un bac de lavage, pliez-la en trois ou en accordéon et insérez-la sous les parties latérales en plastique du bac.









5

6

7

- Le programme Silencieux a une durée de lavage plus longue que le programme Normal.
- Pour réduire le bruit lors de l'essorage, le nombre de tours par minute est diminué par rapport à un essorage normal. Le linge est donc plus humide qu'à la Normale.

# Lavage Favoris

<b>1</b>  <b>ETEINDRE</b>	Appuyez sur la touche <b>ETEINDRE</b> pour allumer l'appareil.
<b>2</b>   <b>Programme</b>	Chargez le linge et appuyez sur la touche de programme pour sélectionner le programme Favoris. <ul style="list-style-type: none"><li>• Appuyez sur la touche d'effet de vague et sélectionnez la puissance. (À défaut, c'est le réglage "moyen" qui est sélectionné.)</li><li>• Appuyez sur les touches de lavage à chaud et lavage à froid pour sélectionner la température de l'eau.</li><li>• Sélectionnez le niveau d'eau en appuyant sur la touche correspondante.</li><li>• Sélectionnez la durée de lavage, le nombre de rinçage et la puissance essorage en appuyant sur les touches correspondantes.</li></ul>
<b>3</b>  <b>MARCHE/ARRÊT</b>	Appuyez sur la touche <b>MARCHE/ARRÊT</b> .
<b>4</b> 	Ajoutez la quantité indiquée de lessive par niveau d'eau et fermez la porte. <ul style="list-style-type: none"><li>• Utilisez exclusivement de la lessive neutre ou de la lessive en poudre à usage domestique lorsque le programme "Délicat" est sélectionné comme programme Favoris.</li></ul>
	Lorsque le programme de lavage se termine, l'avertisseur sonore retentit pendant 10 secondes, puis le lave-linge s'éteint automatiquement.













## Mémorisation du programme Favoris

1. Sélectionnez les options de lavage et procédez comme indiqué ci-dessus.
2. Les options sont mémorisées lorsque le programme démarre.
3. Elles restent en mémoire même si le lavage est mis en pause ou le lave-linge est éteint.











## Rappel du programme Favoris

1. Mettez le lave-linge en marche.
2. Sélectionnez le programme Favoris en appuyant sur la touche de programme.
3. Appuyez sur la touche **MARCHE/ARRÊT**. Le cycle de lavage démarre.

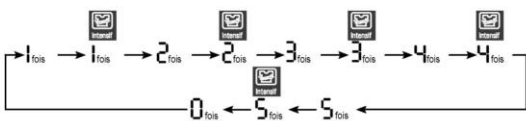
# Lavage Tremper

<p>1</p>  <p>ETEINDRE</p>	<p>Appuyez sur la touche ETEINDRE pour allumer l'appareil.</p>
<p>2</p>   <p>Programme</p>	<p>Chargez le linge et appuyez sur la touche de programme pour sélectionner le programme de lavage.</p> <ul style="list-style-type: none"><li>• Les programmes <b>Soin Anti-Tache</b>, <b>Soin Anti-Allergie</b>, <b>Délicat</b>, <b>Lavage Rapide</b> et <b>Vidange cuve</b> ne prévoient pas de laisser tremper le linge.</li></ul>
<p>3</p>  <p>Tremper</p>	<p>Appuyez sur la touche de Tremper du linge.</p> <ul style="list-style-type: none"><li>• Appuyez sur cette touche pour sélectionner l'option de trempage du linge. Le voyant (  ) s'allume.</li><li>• Options disponibles : 15 ▶ 30 ▶ 45 ▶ 1:00 ▶ 2:00 ▶ 3:00 ▶ off ▶ 15</li></ul>
<p>4</p>   <p>Rinçage  Essorage</p>	<p>Appuyez sur les touches de rinçage et essorage pour sélectionner respectivement le nombre de Rinçage et la puissance Essorage.</p>
<p>5</p> 	<p>Ajoutez la quantité indiquée de lessive par niveau d'eau et fermez la porte.</p>
<p>6</p>  <p>MARCHE/ARRÊT</p>	<p>Appuyez sur la touche MARCHE/ARRÊT.</p> <ul style="list-style-type: none"><li>• L'alimentation en eau doit être faite. Une fois l'alimentation en eau terminée, le lavage démarre.</li></ul>
	<p>Lorsque le programme de lavage se termine, l'avertisseur sonore retentit pendant 10 secondes, puis le lave-linge s'éteint automatiquement.</p>

# Rinçage Intensif

<b>1</b>  <b>ETEINDRE</b>	Appuyez sur la touche <b>ETEINDRE</b> pour allumer l'appareil.
<b>2</b>   <b>Programme</b>	Chargez le linge et appuyez sur la touche de programme pour sélectionner le programme de lavage. <ul style="list-style-type: none"><li>• Le Rinçage Intensif ne peut être sélectionné qu'avec les programmes Normal, Rinçage Intelligent, et Favoris.</li></ul>
<b>3</b>  <b>Rinçage<sup>Intensif</sup></b>	Appuyez sur la touche de rinçage pour démarrer le Rinçage Intensif (  ).  <p>The diagram shows a cycle starting at 0, moving to 1, 2, 3, 4, and 5. Each number from 1 to 5 has a Rinçage Intensif icon above it. Arrows indicate the sequence: 0 to 1, 1 to 2, 2 to 3, 3 to 4, 4 to 5, and 5 back to 0.</p>
<b>4</b>    <b>Lavage... Rinçage... Essorage</b>	Appuyez sur les touches de <b>Lavage</b> et <b>Rinçage</b> pour régler la durée.
<b>5</b> 	Ajoutez la quantité indiquée de lessive par Niveau D'eau et fermez la porte.
<b>6</b>  <b>MARCHE/ARRÊT</b>	Appuyez sur la touche <b>MARCHE/ARRÊT</b> .
	Lorsque le programme de lavage se termine, l'avertisseur sonore retentit pendant 10 secondes, puis le lave-linge s'éteint automatiquement.





## REMARQUES

- Utilisez le rinçage intensif pour éliminer la lessive plus efficacement.
- Le rinçage intensif peut fonctionner si le niveau d'eau est modifié en cours de fonctionnement.

# Vidange cuve

Si des résidus de lessive s'accumulent dans le lave-linge, des taches peuvent se former sur vos vêtements ou une odeur désagréable peut être ressentie dans le lave-linge.

Cette accumulation de résidus peut se produire avec n'importe quel lave-linge lorsque l'adoucissant entre en contact avec la lessive, et en fonction du degré de salissure ou de la qualité d'eau utilisée. Dans ce cas, utilisez ce programme pour nettoyer le tambour intérieur et extérieur.

<b>1</b>  <b>ETENDRE</b>	Appuyez sur la touche <b>ETENDRE</b> pour allumer l'appareil.
<b>2</b>   <b>Programme</b>	Appuyez sur la touche de programme pour sélectionner le programme <b>Vidange cuve</b> . Les options de lavage à chaud, lavage à froid et le Niveau D'eau (1) sont sélectionnés automatiquement.
<b>3</b>  <b>MARCHE/ARRÊT</b>	Appuyez sur la touche <b>MARCHE/ARRÊT</b> . La durée est affichée sur l'écran.
<b>4</b> 	Ajoutez ensuite un détergent spécifique pour tambour ou un agent de blanchiment oxydant dans le compartiment prévu à cet effet, et fermez la porte.
	Lorsque le programme de lavage se termine, l'avertisseur sonore retentit pendant 10 secondes, puis le lave-linge s'éteint automatiquement.

## Nettoyant recommandé



(1) Agent de blanchiment en poudre

Achetez un produit en magasin et référez-vous aux instructions d'utilisation au dos du produit.

(2) Agent de blanchiment liquide





Diluez à 300 fois la capacité d'eau du lave-linge.

## Ne versez pas de lessive pour le programme Nettoyage cuve.

- Utilisez un agent de blanchiment oxydant (300 g). (N'utilisez pas un agent de blanchiment chloré.)
- Nettoyez le tambour une fois par mois à l'aide du programme Nettoyage cuve.
- Nettoyez le tambour s'il présente des peluches.
- Pour plus de commodité, utilisez le programme Nettoyage cuve la nuit ou lorsque vous êtes absents.



# Air Sec

<p>1</p>  <p>ETEINDRE</p>	<p>Appuyez sur la touche ETEINDRE pour allumer l'appareil.</p>
<p>2</p>  <p>Essorage <small>Maintenez enfoncé 3sec. pour l'Air sec</small></p>	<p>Appuyez sur la touche Essorage pendant 3 secondes pour sélectionner l'Air Sec.</p> <ul style="list-style-type: none"><li>• Vous ne pouvez pas sélectionner d'autres options pendant l'Air Sec.</li><li>• Lors de la sélection, la durée est automatiquement réglée sur 60 minutes.</li><li>• Appuyez de nouveau sur la touche d'essorage pour sélectionner la durée (90min. ► 120 min. ► 60 min.)</li><li>• Appuyez sur la touche ETEINDRE pour désélectionner le séchage à froid.</li></ul>
<p>3</p>  <p>MARCHE/ARRÊT</p>	<p>Appuyez sur la touche MARCHE/ARRÊT.</p>
	<p>Lorsque le programme de lavage se termine, l'avertisseur sonore retentit pendant 10 secondes, puis le lave-linge s'éteint automatiquement.</p>



Lorsque vous sélectionnez l'Air Sec pour une durée supérieure à 60 minutes

- 1) Vous pouvez réduire la durée de séchage en minimisant l'humidité dans le linge.
- 2) Limitez toujours la quantité de linge à 2 kg et veillez à le répartir de façon homogène.
- 3) Pour une élimination efficace de l'humidité, sélectionnez 60 minutes pour le coton et 120 minutes pour les fibres synthétiques.

# Lavage par option

Quand vous avez besoin uniquement de lavage/rinçage ou des cycles de rinçage, ceux-ci peuvent être réglés manuellement.

## 1 Appuyez sur le bouton ETEINDRE



## 2

Lavage seulement	Rinçage seulement	Essorage seulement
------------------	-------------------	--------------------

Appuyez sur le bouton Lavage pour sélectionner le temps désiré



Appuyez sur le bouton Rinçage pour sélectionner le temps de rinçage désiré



Appuyez sur le bouton essorage pour sélectionner le temps d'essorage désiré



### Lavage et Rinçage seulement

Appuyez sur le bouton Lavage pour sélectionner le temps désiré



Appuyez sur le bouton Rinçage pour sélectionner le temps de rinçage désiré



Vous pouvez utiliser cette option pour prévenir les froissements du linge.

### Rinçage et Essorage seulement

Appuyez sur le bouton Rinçage pour sélectionner le temps désiré du rinçage



Appuyez sur le bouton Essorage pour sélectionner le temps d'essorage désiré



### Drainage seulement

Si vous voulez drainer seulement, attendez que l'eau s'évacue complètement de la cuve.

## 3 Appuyez sur le bouton Niveau D'eau pour contrôler le niveau d'eau selon la quantité de linge. Si vous ne choisissez rien, elle choisit automatiquement le niveau moyen.



## 4 Mettez le linge dans le tambour

## 5 Appuyez sur le bouton MARCHE/ARRÊT.











## 6 Ajoutez le détergent et fermez le couvercle

### NOTE

- Quand l'option lavage, lavage/rinçage ou rinçage seulement est sélectionnée, l'eau ne sera pas évacuée après le lavage, si vous voulez l'évacuer, appuyez
- Si vous ne sélectionnez pas le niveau d'eau, le niveau moyen sera automatiquement sélectionné
- Si l'option rinçage seulement est sélectionnée, le cycle démarre depuis la source d'eau.

# Lavage Temps différé (Réservation)

<p>1</p>  ETEINDRE	<p>Appuyez sur la touche ETEINDRE pour allumer l'appareil.</p>
<p>2</p>    Programme	<p>Chargez le linge, ajoutez la lessive et appuyez sur la touche de Programme pour sélectionner le programme de lavage.</p> <ul style="list-style-type: none"><li>• Versez la lessive dans le compartiment réservé à la lessive en poudre.</li><li>• Cette option ne fonctionne pas avec les programmes Délicat et Vidange cuve.</li></ul>
<p>3</p>  Temps différé	<p>Appuyez sur la touche de fin Temps différé (Réservation) pour régler le délai de programmation.</p> <ul style="list-style-type: none"><li>• Si vous appuyez sur la touche de programmation, le voyant correspondant s'allume et l'afficheur indique 3:00.</li></ul> <div data-bbox="334 663 969 863" style="border: 1px solid black; padding: 10px;"><p>Exemple) Il s'agit de 13h00, si vous voulez sortir le linge à 19:00</p><ul style="list-style-type: none"><li>• Vous pouvez régler l'heure de la fin du lavage. Pour cela, veuillez appuyer sur le bouton de réservation. (7 heures 00-1h00 = 6 heures)</li></ul><div data-bbox="416 783 907 847" style="text-align: center;"> → </div></div> <ul style="list-style-type: none"><li>• Le délai de programmation peut être réglé entre 3 et 18 heures, par intervalles d'une heure entre 3 et 12 heures et de deux heures entre 12 et 18 heures.</li><li>• Il n'est pas possible de choisir un délai inférieur à 3 heures.</li></ul>
<p>4</p>  MARCHE/ARRÊT	<p>Fermez la porte et appuyez sur la touche MARCHE/ARRÊT.</p> <ul style="list-style-type: none"><li>• Le voyant de programmation clignote et la durée restante apparaît dans l'afficheur.</li></ul>
	<p>Le lavage démarre une fois le délai écoulé.</p> <ul style="list-style-type: none"><li>• L'heure de fin peut varier légèrement selon la pression de l'eau.</li></ul>



- Si la porte est ouverte pendant le délai d'attente Appuyez sur la touche MARCHE/ARRÊT pour refaire la programmation. Fermez ensuite la porte et appuyez sur la touche MARCHE/ARRÊT.



- Pour annuler la programmation, appuyez plusieurs fois sur la touche de fin Temps différé jusqu'à ce que la programmation soit annulée, ou appuyez sur la touche ETEINDRE pour éteindre le lave-linge et le rallumer.

# Autres fonctions utiles

## La fonction verrouillage enfants

Si vous voulez verrouiller tous les boutons pour empêcher les changements de paramètres, vous pouvez utiliser le verrouillage enfants.

### Comment verrouiller

#### 1 Appuyez sur le bouton ETEINDRE



- Allumez le courant.

#### 2 Appuyez sur le bouton MARCHE/ARRÊT pour démarrer le lavage.



- Après la configuration de tous les paramètres.

#### 3 Appuyez simultanément sur les boutons Rinçage et Essorage.



- Durant le cycle de lavage, tous les boutons sont verrouillés jusqu'à ce que le cycle soit terminé ou désactivé manuellement par le bouton verrou enfants.

### Comment déverrouiller

Appuyez simultanément sur le bouton rinçage et essorage.

#### NOTE

- "18:00" signifie que les boutons sont verrouillés.

# Placement et mise à niveau

S'assurer que les retenues de transit sont enlevées avant d'allumer la machine

## 1 Transit enlevé avant d'allumer la machine

Installation et mise à niveau

Placez la machine sur une surface plate et solide .

Un minimum d'espace de 2 cm des côtés et de 10 cm à l'arrière est recommandé.

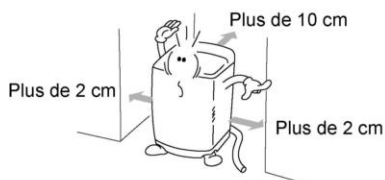

### NOTE

Si la machine est installée sur une surface instable et mal nivelée, cela causerait des vibrations excessives, un essorage défaillant ou un message d'erreur "UE".

## 2 Vérifiez si la machine est à niveau

Ouvrir le couvercle et voir si le tambour est similaire à cette image.

Vue du haut de la machine

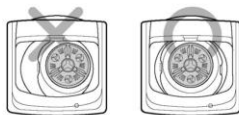

## 3 Mise à niveau de la machine

Lever le côté avant de la machine et visser les pieds jusqu'à ce que le cercle de niveau soit au centre.

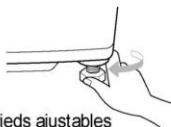

Pieds ajustables

### DANGER

Si le courant est délivré d'une extension ou d'un générateur, le câble ne doit pas être exposé aux gouttes d'eau ou à l'humidité.

# Connexion source d'eau et tuyau

Avant de connecter le tuyau d'eau au robinet, vérifiez le type de tuyau et suivez les instructions correctes ci-dessous.

Notez que le tuyau d'eau fourni peut varier d'un pays à l'autre. S'assurer de connecter le tuyau d'arrivée bleu dans le robinet d'eau froide, et le tuyau d'arrivée orange dans le robinet d'eau chaude.

## Raccorder le tuyau avec le robinet

**Le type normal** (Robinet normal sans fil et type de vissage dans le tuyau d'arrivée).

### 1 Dévisser la vis

Dévissez les vis pour l'emplacement du tuyau au centre.

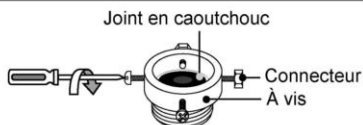

### 2 Fixation du connecteur avec le robinet

Poussez le raccord jusqu'à ce que le joint soit fermement en contact avec le robinet puis serrez les quatre vis.

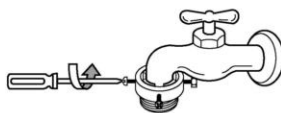

### 3 Attachez le tuyau d'eau avec le connecteur et serrez vers la droite

Poussez le tuyau d'eau verticalement jusqu'à ce que le joint soit fermement en contact avec le robinet

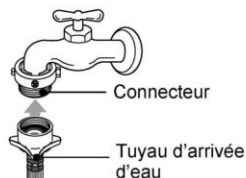

### 4 Fixer le connecteur avec le tuyau

Attachez le tuyau d'eau avec le connecteur et serrez vers la droite



### 5 Vérifier le tuyau d'eau

Après la connexion, ouvrez l'eau pour vérifier la présence de fuites.



#### NOTE

La machine doit être connectée avec des tuyaux d'eau compatibles et ne pas utiliser des tuyaux anciens.

# Connexion source d'eau et tuyau

Les types normaux (Tuyau normal et tuyau d'entrée type une touche)

## 1 Séparer le connecteur central du tuyau d'eau

Par la pression sur la baguette et le poignet attaché sur le tuyau.

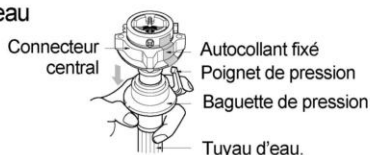

## 2 Dévisser les clous pour connecter avec le robinet.

Dévissez la vis de connecteur pour que le robinet se place au milieu.

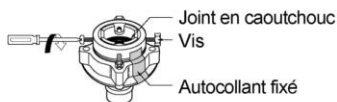

### NOTE

#### Dans le cas où le robinet est large

Si le diamètre du tuyau est très large ou égal, dévissez les 4 vis et enlever le guide, et suivre l'étape 1

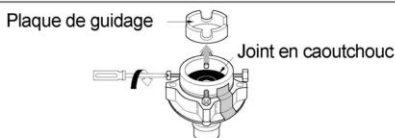

## 3 Fixation du connecteur avec le robinet

Poussez le connecteur supérieur vers le haut jusqu'à ce que le joint en caoutchouc soit serré. Puis vissez avec les 4 vis.

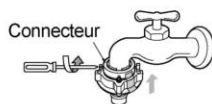

## 4 Fixation du connecteur supérieur et du connecteur central.

Enlevez le sticker entre les connecteurs hauts et bas. Serrez les connecteurs en tenant l'un et en vissant l'autre vers la droite.

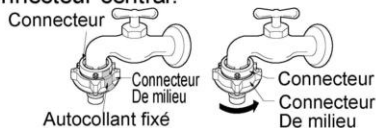

## 5 Connexion du connecteur central et du tuyau d'eau

Appuyez la vis de pression du tuyau qui est séparé du connecteur central vers le bas (voir étape 01) puis joindre le connecteur central.

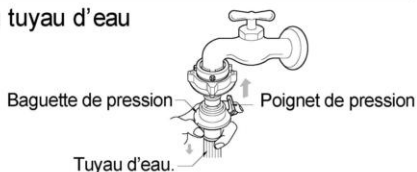

## 6 Vérifier les fuites d'eau

Après la connexion du tuyau, ouvrir le robinet pour vérifier la présence de fuites. Si le raccordement fuit, fermer le robinet et refaire depuis l'étape 1. Si vous passez l'étape 1, une fuite d'eau peut survenir.



## Type de vis

### 1 Attacher le tuyau au robinet

Poussez le tuyau vers le haut afin de mettre le joint dans l'ouverture du tuyau.

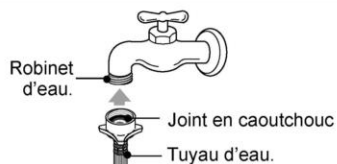

### 2 Connecter le tuyau au robinet

Connectez le tuyau avec le robinet en vissant vers la droite



### 3 Vérifier les fuites d'eau

Après la connexion du tuyau, ouvrir le robinet pour vérifier les fuites d'eau.



## Connecter le tuyau d'eau avec la machine

- Connectez le tuyau d'eau avec la vanne de la machine, puis verrouillez par le vissage des pièces de connexion.
- Vérifiez la présence d'un joint en caoutchouc dans le tuyau.

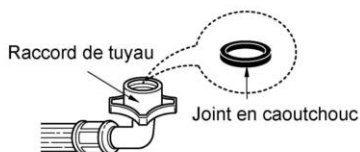
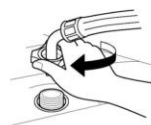



# Connexion du tuyau de vidange

Avant de connecter le tuyau d'évacuation, vérifiez le modèle du tuyau d'évacuation et suivez la bonne instruction.

## Modèle à pompe

- 1 Serrez le bout du tuyau à la sortie et tenir avec une attache.

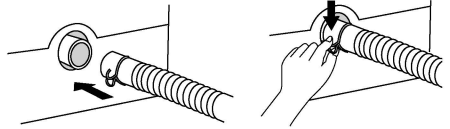

- 2 Placez l'autre bout du tuyau d'évacuation au dessus du niveau du tambour.

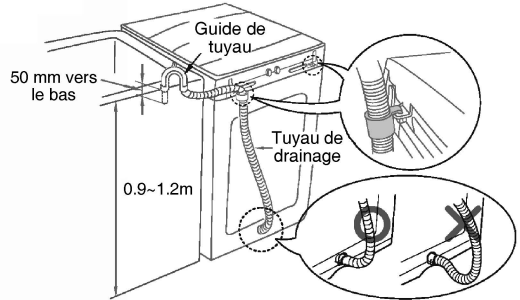

### NOTER

- Pour empêcher le siphonage, le tuyau d'évacuation ne doit pas dépasser 50 mm de la sortie de la machine.
- La hauteur de la décharge doit être entre 0.9 m à 1.2 m.

## Modèle sans pompe

- 1 Avant de connecter  
S'assurer que le collier de serrage est attaché comme indiqué.

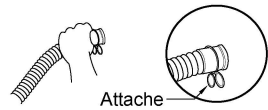

- 2 Connecter le tuyau coude  
Pousser le coude vers la machine.

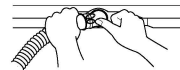

- 3 Placer le tuyau d'évacuation  
Pour changer la direction du tuyau, tirez le tuyau coude et changez la direction.  
Répétez l'étape 2.

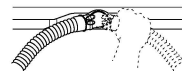

# Mise en place

Le fil de terre doit être placé.

S'il n'est pas placé, un choc électrique pourrait être causé pas une fuite d'électricité.

## Méthode de mise en terre avec une prise qui supporte la terre

Si la prise possède une terre intégrée, séparer le fil n'est pas recommandé. Cela peut différer d'un pays à l'autre.



### ATTENTION

#### Concernant le câble de courant.

La plupart des appareils recommandent qu'ils soient placés sur un circuit dédié, un circuit de prise de courant qui alimente uniquement cet appareil et qui n'a ni autres prises ni circuit dérivé. Consultez la page des spécifications de ce manuel pour en être sûr. Ne surchargez pas les prises murales. Les prises murales surchargées, les prises murales desserrées ou endommagées, les rallonges, les cordons d'alimentation effilochés, ou l'isolation des câbles endommagés ou fêlés sont dangereux. L'une de ces conditions peut entraîner un choc électrique ou un incendie. Examinez périodiquement le cordon de votre appareil et, si son apparence est endommagée ou détériorée, débranchez-le, cessez d'utiliser l'appareil, et si son aspect indique qu'il est endommagé ou détérioré, débranchez-le, cessez d'utiliser l'appareil et faites remplacer le cordon avec une pièce de rechange par un service autorisé, protégez le cordon d'alimentation contre les violences physiques ou mécaniques, par exemple qu'il soit tordu, entortillé, pincé, coincé dans une porte ou piétiné, accordez une attention particulière aux fiches, aux prises murales et au point où le cordon sort de l'appareil.

## Autres Méthodes de Terre

### D'autres méthodes de terre

Connectez le fil de terre à une terre en cuivre  
Plâtrez-le et enterrez-le à plus de 75 cm dans le sol.  
Figures (terre à fil, 75cm, terre à cuivre)

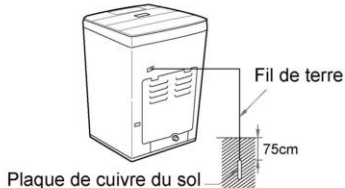

### Utilisation de fil de terre

Connectez le fil de terre à la prise prévue exclusivement  
Figure (fil à terre).

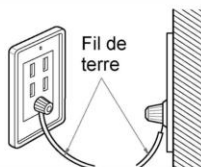

### Utilisation d'un coupe court-circuit

Si les méthodes de mise à terre décrites ci-dessus ne sont pas possibles, un disjoncteur séparé doit être utilisé et installé par un électricien qualifié  
Figure (coupe court-circuit).

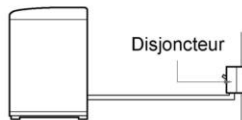

### DANGER

- Pour prévenir une éventuelle explosion, ne pas brancher le fil de terre à un tuyau de gaz.
- Ne pas raccorder le fil de terre à des câbles téléphoniques ou paratonnerre, cela peut être dangereux en cas d'orage.
- Connecter le fil de terre sur le plastic n'a pas d'effet.
- Le fil à terre doit être raccorder si un câble d'extension est connecté.

# Nettoyage et maintenance

## Lavage à l'eau froide

- Si vous utilisez toujours l'eau froide, nous recommandons un lavage à l'eau tiède ou chaude dans des intervalles, exemple : à utiliser pour chaque 5 lavages.

## Lorsque vous terminez

- Fermez les robinets pour empêcher les fuites.
- Débranchez le fil d'électricité après chaque lavage.

Lorsque l'approvisionnement en eau dans la cuve n'est pas propre ou le filtre est bouché par des particules comme du sable, nettoyez le filtre de la vanne d'entrée.  
(L'image du fil électrique varie selon le pays).

## Nettoyage du filtre dans la vanne d'entrée

- 1** Fermer le robinet avant d'éteindre la machine. (CHAUD/FROID/DOUX) et appuyez sur le bouton MARCHE/PAUSE pour évacuer complètement l'eau de la machine.



- 2** Éteindre avant de retirer le fil



- 3** Après le retrait du tuyau d'eau retirez le filtre puis utilisez une brosse pour nettoyer le filtre.

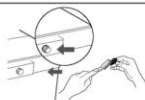

- 4** Remplacez le filtre après son nettoyage.

### NOTE

- Avant de nettoyer le filtre, les impuretés dans l'eau doivent être retirées

## Pour nettoyer la caisse de la pompe (pour les modèles avec pompe)

- 1** Placer un chiffon sous la pompe de drainage, l'eau excessive peut fuir.

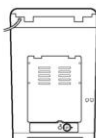

- 2** Tourner le bouchon dans le sens horaire et retirez. (figure : bouchon)

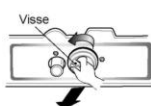

- 3** Retirez les corps étrangers et les peluches à l'intérieur du corps de la pompe et le filtre. (figure : filtre)

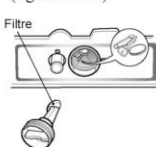

- 4** Remplacez le bouchon, insérez le filtre le long des nervures de guidage à l'intérieur du corps de la pompe. Le filtre doit faire face au guide des nervures à l'intérieur. Ecarter la pompe et en toute sécurité tournez le bouchon dans le sens horaire (figure : nervure de guidage, filtre).

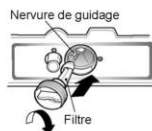

### NOTE

- Vérifiez si l'eau fuit après le montage. (Le joint en caoutchouc dans le bouchon).

# Nettoyage et maintenance

## En cas de crainte de congélation

- Fermez les robinets d'eau et retirez le tuyau d'alimentation en eau
- Retirez l'eau restée dans le bol et le grain du tuyau par la rotation.
- Abaissez le tuyau d'évacuation et videz l'eau dans la cuvette du tuyau de vidange flexible par filage

## En cas de surgélation

- Retirez le tuyau d'alimentation en eau et immergez-le dans l'eau chaude à environ...40c.
- Immergez quelques...2 litres d'eau chaude à environ 40c, dans le bol et laissez-la reposer pendant 10 minutes.
- Raccordez le tuyau d'alimentation en eau et confirmez que la machine à laver effectue l'alimentation et le drainage de l'eau.

### Lavage de l'intérieur de la cuve

Laissez le couvercle ouvert après le lavage pour permettre à l'humidité de s'évaporer. Si vous voulez nettoyer la cuve de l'intérieur utilisez un chiffon doux et propre Humidifiez avec un détergent liquide puis rincez (n'utilisez pas un nettoyant abrasif)

### Entrez les tuyaux de l'extérieur

Les tuyaux de raccordement de la machine à laver sur le robinet doivent être remplacés tous les 5 ans.

Essuyez immédiatement tous les déversements avec un chiffon humide, essayez de ne pas frapper la surface avec des objets pointus.

### Longes vacances

Assurez-vous que l'alimentation en eau est coupée aux robinets. Drainez toute l'eau des tuyaux si la température est en-dessous du zéro.

## Nettoyez l'intérieur de votre machine à laver.

Si vous utilisez l'assouplissant ou si vous lavez régulièrement à l'eau froide, il est très important de nettoyer l'intérieur de votre machine à laver de temps en temps.

- Remplissez votre laveuse d'eau chaude.
- Ajoutez environ deux tasses de détergent en poudre contenant du phosphate.
- Laissez-la fonctionner pendant plusieurs minutes
- Arrêtez la machine à laver, ouvrez le couvercle et laissez le s'imprégner toute la nuit
- Après le trempage, vidangez la machine à laver et lui faire un cycle normal.

Ou utilisez le programme de nettoyage de la cuve périodiquement.

Nous ne recommandons pas de laver les vêtements lors de cette procédure.

## Les produits qui pourraient endommager votre machine à laver

- Les décolorants concentrés et les désinfectants pour les couches causeront des dommages à la peinture et les composants de votre machine à laver
- Les solvants hydrocarbonés, c'est à dire l'essence, le diluant de peinture et le diluant de la laque...etc., peuvent se dissoudre, le plastique et la peinture blister (soyez prudent lors du lavage des vêtements colorés avec ces solvants car ils sont inflammables NE PAS les mettre dans la machine à laver ou dans la sècheuse.
- Quelques embruns de prétraitement ou des liquides peuvent endommager le panneau de contrôle de votre machine à laver
- L'utilisation des colorants dans votre machine à laver peut causer des taches sur les composants en matière plastique, le colorant ne va pas endommager la machine mais nous vous conseillons de bien nettoyer votre machine à laver par la suite. Nous ne recommandons pas l'utilisation de décapants de teinture sur le couvercle de la machine à laver
- N'utilisez pas le couvercle de la machine à laver comme surface de travail.

## Porte avec sécurité intégrée

- L'utilisation de verre trempé permet de voir l'intérieur du tambour pendant le lavage, tout en garantissant la sécurité.
- Pour empêcher que la porte ne se ferme brusquement, celle-ci est montée sur des charnières intelligentes qui lui permettent de se fermer en douceur.
- La porte est lourde. Faites attention à ne pas vous coincer la main, entre autres. Vous pourriez vous blesser ou endommager votre lave-linge.

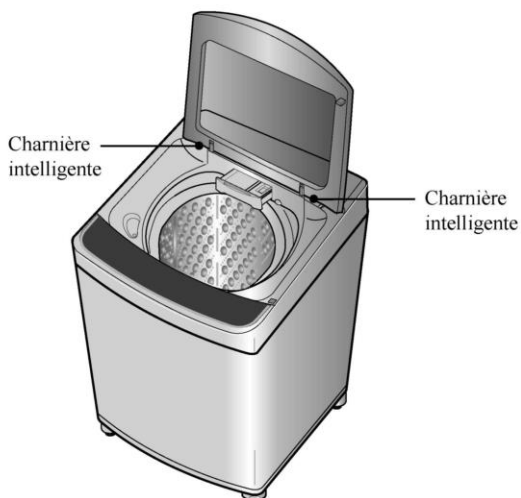

### REMARQUES

- Pour plus de sécurité, la porte est verrouillée automatiquement pendant le fonctionnement (le voyant représentant un verrou est allumé).
- Si vous devez ajouter du linge, appuyez sur la touche MARCHE/ARRÊT pour déverrouiller la porte. Appuyez à nouveau sur la touche MARCHE/ARRÊT pour reprendre le fonctionnement.

# Les problèmes de lavage communs

Beaucoup de problèmes de lavage rendent difficile l'enlèvement des saletés et l'élimination des taches, résidus de peluche et d'écume, et endommagent les tissus. Pour un résultat satisfaisant de lavage, suivez les instructions ci-dessous.

## LES PROBLÈMES DE LAVAGE

Problèmes	Les causes éventuelles	solutions et mesures préventives
Élimination des saletés	<ul style="list-style-type: none"> <li>• La quantité de détergent est insuffisante</li> <li>• La température de l'eau de lavage est trop basse</li> <li>• Surcharge de la machine à laver</li> <li>• Programme de lavage incorrect</li> <li>• Triage incorrect</li> <li>• Ne pas prétraiter la coloration</li> </ul>	<ul style="list-style-type: none"> <li>• Utilisez la quantité correcte de détergent pour la taille de la charge et la quantité de sol et dureté de l'eau.</li> <li>• La différence de la température de l'eau peut être nécessaire selon le type de sol.</li> <li>• Réduire la taille de la charge.</li> <li>• Lavez avec le programme de lavage Couettes ou Tremper et Couettes pour le linge souillé.</li> <li>• Séparez les articles très sales des articles légèrement sales.</li> <li>• Prétraitez en suivant les instructions indiquées sur la page 9.</li> </ul>
Les taches bleues	<ul style="list-style-type: none"> <li>• L'assouplissant non dilué distribué directement sur le tissu</li> </ul>	<ul style="list-style-type: none"> <li>• Frottez la tache avec une barre de savon. Lavez</li> <li>• Ne remplissez pas trop le distributeur d'assouplissant et ne versez pas de liquide assouplissant directement sur le tissu. Voir page 12 pour plus d'instructions</li> </ul>
Les taches noires ou grises sur les vêtements	<ul style="list-style-type: none"> <li>• Une accumulation causée par l'interaction de l'assouplissant et du détergent peut détacher et marquer les vêtements</li> <li>• Quantité insuffisante du détergent</li> </ul>	<ul style="list-style-type: none"> <li>• Gardez les contre indications (accumulation de cire Voir page 12.)</li> <li>• Utilisez la quantité correcte de détergent pour la grandeur de la charge, la quantité de sol et de la dureté de l'eau</li> </ul>
Les taches jaune ou marrons de rouille	<ul style="list-style-type: none"> <li>• De fer ou de manganèse de l'eau d'alimentation, les conduites d'eau ou du chauffe-eau.</li> </ul>	<ul style="list-style-type: none"> <li>• Pour restaurer la charge décolorée des blancs, utilisez en toute sécurité l'antirouille pour le tissu</li> <li>• Installez l'adoucisseur d'eau non précipitant ou un filtre à fer dans votre système d'approvisionnement en eau pour un problème récurrent.</li> <li>• Avant le lavage, laissez couler l'eau pendant quelques minutes pour effacer les linges.</li> </ul>
Peluche	<ul style="list-style-type: none"> <li>• Le triage incorrect</li> <li>• Tissus oubliés dans les poches</li> <li>• Machine à laver surchargée</li> </ul>	<ul style="list-style-type: none"> <li>• Lavez les charpies par exemple les serviettes, feuilles de flanelle.</li> <li>• Séparez-les des collecteurs de peluches par exemple un tissu synthétique et éliminez les tissus dans la poche avant de laver. Voir la page 9 pour le triage et faire attention avant de charger</li> <li>• Ne pas surcharger la machine à laver</li> </ul>
Résidu ou détergent	<ul style="list-style-type: none"> <li>• Surchargez la machine à laver</li> <li>• Détergent non dissous</li> <li>• Utilisez trop de détergent.</li> </ul>	<ul style="list-style-type: none"> <li>• Ne pas surcharger la machine à laver.</li> <li>• Certain détergent doivent être pré-dissous</li> <li>• Consultez les instructions de détergent.</li> <li>• Augmentez la température de l'eau en utilisant la quantité correcte de détergent.</li> </ul>
Les trous, déchirures ou les accros	<ul style="list-style-type: none"> <li>• Mauvaise utilisation de l'eau de javel</li> <li>• Détachez les fermetures glissières, crochets, boucles.</li> <li>• Les cotes, les larmes et les fils cassés.</li> <li>• Surchargez la machine à laver</li> <li>• La dégradation du tissu.</li> </ul>	<ul style="list-style-type: none"> <li>• Ne versez jamais de l'eau de javel directement sur le tissu. Voir la page 11 pour ajouter l'eau de javel.</li> <li>• Fixez les fermetures glissières, crochets et les boucles.</li> <li>• Enlevez les objets qui sont dans les poches. Voir la page 9 pour prendre soins avant de charger.</li> <li>• Ne pas surcharger la machine à laver.</li> </ul>

# Dépannage

Avant d'appeler un réparateur, vérifiez les problèmes dans la liste ci-dessous.

Symptômes	Message d'erreur	Vérification
Echec de l'alimentation en eau		<ul style="list-style-type: none"> <li>Le robinet d'eau est-il fermé ?</li> <li>L'alimentation en eau est-elle coupée ?</li> <li>Le robinet ou le tuyau d'alimentation en eau sont-ils gelés ?</li> <li>La faiblesse de la pression de l'eau ou le filtre de la soupape d'admission sont-ils obstrués par des impuretés ?</li> <li>Le tuyau chaud est-il relié à froid ?</li> <li>Le tuyau froid est-il relié à chaud ? ?</li> </ul>
Echec de drainage		<ul style="list-style-type: none"> <li>Le tuyau de vidange est-il positionné correctement ?</li> <li>Le tuyau de vidange est-il plié ou trop élevé ?</li> <li>La partie interne du tuyau ou la pompe de vidange sont-elles bouchées par des impuretés ?</li> <li>Vérifier si l'alimentation électrique est éteinte ?</li> </ul>
Echec de rotation		<ul style="list-style-type: none"> <li>La lessive est-elle équilibrée ?</li> <li>La machine à laver est-elle placée sur une surface ?</li> </ul>
Porte (couvercle) ouverts		<ul style="list-style-type: none"> <li>Le couvercle est-il fermé ?</li> </ul>
Porte (couvercle) fermés		<ul style="list-style-type: none"> <li>Le couvercle est-il fermé ?</li> <li>Assurez-vous que le couvercle est correctement fermé et appuyez sur la touche MARCHE/ARRÊT. Le lave-linge ne fonctionnera pas si le couvercle n'est pas verrouillé.</li> <li>Vérifiez que rien n'est coincé sous le couvercle, y compris des matériaux d'emballage ou des vêtements.</li> </ul>
Corps étrangers		<ul style="list-style-type: none"> <li>Y a-t-il des corps étrangers, tels que pièces, épingles, etc., coincés entre la plaque de lavage et le bac intérieur ?</li> <li>Éteignez le lave-linge, puis appuyez sur la touche ETEINDRE. Appuyez sur la touche de vitesse d'essorage sans sélectionner un cycle pour vidanger l'eau et essorer la charge. Une fois l'essorage terminé, retirez les vêtements et enlevez les objets coincés dans la plaque de lavage.</li> </ul>
	 	<ul style="list-style-type: none"> <li>Pour toute assistance, il est recommandé d'appeler votre centre de service clientèle LG Electronics.</li> </ul>

# SmartDiagnosis™

## 1 Fermez la porte du lave-linge et appuyez sur la touche ETEINDRE



- Si vous avez manipulé d'autres touches ou molettes avant d'appuyer sur la touche de lavage à froid, éteignez le lave-linge et recommencez depuis le début.

## 2 Placez votre téléphone devant le logo SmartDiagnosis™.



- Veillez à ce que le micro du téléphone soit positionné bien en face du logo SmartDiagnosis™.



## 3 Maintenez la touche Lavage à froid enfoncée pour activer le diagnostic intelligent.



- Placez le téléphone à proximité du logo SmartDiagnosis™ et maintenez la touche Lavage à froid enfoncée jusqu'à ce que vous entendiez un son répété.



## 4 Maintenez le téléphone en place pendant la transmission des données.

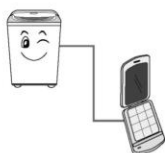

- Maintenez le téléphone devant le logo SmartDiagnosis™ pendant que les données du diagnostic intelligent sont transmises.  
La durée restante pour la transmission des données sera indiquée dans l'afficheur.
- Le son de la transmission peut être agaçant. Pour un diagnostic précis, n'éloignez pas le téléphone.

## 5 Une fois la transmission des données terminée, écoutez le résultat du diagnostic donné par le consultant.



- Lorsque la transmission des données est terminée, le lave-linge s'éteint automatiquement et l'afficheur indique "Fin" après quelques secondes.

### REMARQUE

Smart Diagnosis est une fonction de dépannage conçue pour faciliter, et non remplacer, la méthode traditionnelle de dépannage par appel au service après-vente.

L'efficacité de cette fonction dépend de plusieurs facteurs, notamment, mais sans s'y limiter, la réception du téléphone cellulaire utilisé pour la transmission, la présence de bruits extérieurs durant la transmission et l'acoustique de la pièce où se trouve le lave-linge. En conséquence, LG ne garantit pas que la fonction de diagnostic intelligent puisse résoudre précisément un problème signalé.



# Conditions de la Garantie

## La garantie ne couvre pas :

- Le déplacement du service à votre domicile pour vous enseigner comment utiliser le produit.
- Si le produit est connecté à une autre tension que celle indiquée sur la plaque signalétique.
- Si le défaut est causé par un accident, une négligence, une mauvaise utilisation, ou un acte de Dieu
- Si le défaut est causé par d'autres facteurs que l'usage domestique normal ou l'utilisation en conformité avec le manuel du propriétaire.
- Donner des instructions sur l'utilisation du produit.
- Si le défaut est causé par des ravageurs, par exemple des rats ou des cafards.
- Le bruit ou les vibrations sont considérés normaux, par exemple le son d'évacuation de l'eau, le son de rotation ou les bips de chauffage.
- Corriger l'installation comme par exemple niveler le produit ou régler des fuites.
- L'entretien normal recommandé par le manuel du propriétaire.
- L'enlèvement de corps étrangers ou de substances étrangères à la machine, y compris la pompe et le filtre du tuyau d'admission par exemple sable, ongles, fils de soutien-gorge, bouton...etc.
- Remplacer les fusibles ou rectifier le câblage électrique ou la plomberie.
- Corriger des réparations non autorisées.
- Les dommages accidentels ou consécutifs aux biens personnels causés par d'éventuels défauts liés à cet appareil.
- Le produit n'est pas garanti s'il est utilisé à des fins commerciales (par exemple les lieux publics tels que toilettes publiques, hôtels, centres de formation, dortoirs).
- Si le produit est installé en dehors de la zone de service normale, les frais de transport seront inclus dans la facturation. La réparation du produit, ou le remplacement d'une pièce défectueuse doivent être pris en charge par le propriétaire.

# Spécifications



Modèle	T1332AFFSP5
Capacité de la machine à laver	13.0kg
Alimentation	220 V~, 50 Hz
Poids	45kg
Dimensions	590(W) × 606(D) × 990(H)mm
Pression de l'eau du robinet	30 - 800 kPa (0.3 - 8.0 kgf/cm <sup>2</sup> )

※ Dans un effort continu d'améliorer la qualité de notre produit, il serait nécessaire d'apporter des modifications à l'appareil sans réviser ce mode d'emploi.







T1332AFFSP5	الطراز
13.0kg	سعة الغسيل
220 V~, 50 Hz	التيار الكهربائي
45kg	الوزن
590(W) × 606(D) × 990(H)mm	الحجم
30 - 800 kPa (0.3 - 8.0 kgf/cm <sup>2</sup> )	ضغط صنوبر المياه

- في ضوء المساعي المستمرة لتحسين نوعية الأجهزة، من الضروري تغيير الجهاز بدون تعديل دليل المالك هذا.

## شروط الضمانة

### ما لا تغطيه الضمانة :

- زيارة فريق الخدمات الى منزلك لتعليمك كيف تستخدم الجهاز.
  - إذا كان جهاز الغسالة موصولاً الى أية فولتية ليست مبيّنة في لوحة الطاقة المقدرة.
  - إذا حدث خلل نتيجة الإستخدام الخاطيء الإهمال أو الكوارث الطبيعية.
  - إذا حدث الخلل بسبب العناصر الناشئة عن عدم الاستخدام العادي المحلي أو الاستخدام وفقاً لدليل المالك.
  - تقديم التعليمات لتشغيل الجهاز أو تغيير ضبط الجهاز.
  - إذا حدث الخلل بسبب الحيوانات الصغيرة مثل الجرذ والصرصور ... الخ.
  - الضجيج أو الاهتزاز الذي يعتبر أمراً عادياً مثل صوت التصريف ، صوت التجفيف ، أو صفارة الإنذار.
  - تصحيح التركيب مثل استواء الجهاز، تعديل تصريف الماء.
  - الصيانة العادية الموصى بها المبيّنة في دليل المالك.
  - إزالة أشياء غريبة/ مواد من جهاز الغسالة بما فيها المضخة ومصفاة خرطوم تزويد الماء مثل حبيبات رملية ، ومسامير، وأسلاك الصديريّة ، الأزرار ... الخ.
  - تبديل الصهيرة أو توصيل الأسلاك الكهربائية في المنزل أو توصيل أنابيب التصريف في المنزل.
  - حدوث خلل عند إصلاح الجهاز عند جهة غير معتمدة .
  - الضرر التصادفي أو الضرر الخطير في الممتلكات الشخصية بسبب الخلل الممكن في هذا الجهاز
- \* إذا استخدم هذا الجهاز للغرض التجاري، لا تغطي الضمانة ضرره.  
(على سبيل المثال : الأماكن العامة مثل الحمامات العامة ، مركز التدريب ، الفنادق والخ).

إذا تم تركيب الجهاز خارج منطقة الخدمات العادية، يتحمل مالك الجهاز نفقات إصلاح الجهاز أو نفقات تبديل الجزء المتضرر مع أية تكلفة النقل.

1

أغلق باب الغسالة، واضغط على زر الطاقة .

- إذا قمت بالضغط على أزرار أخرى أو قرص قبل الضغط على زر الغسيل البارد أو قف تشغيل الغسالة وأعد تشغيلها مجدداً.



ETEINDRE

2

ضع الهاتف لعرض التشخيص الذكي™

- تأكد من أن سماعة الهاتف مواجهة لشاشة التشخيص الذكي™



3

إضغط مطولاً على زر غسل بارد لتنشيط التشخيص الذكي

- ضع الهاتف بالقرب من شاشة التشخيص الذكي™ ، واضغط بشكل مطول على زر درجة حرارة الماء حتى تسمع صوت "تك تاتك تك"



4

امسك الهاتف أثناء إرسال البيانات .

- استمر في وضع سماعة الهاتف على شاشة التشخيص الذكي™ أثناء إرسال بيانات التشخيصات الذكية.
- سيتم عرض الوقت المتبقي لإرسال البيانات على الشاشة.
- قد يكون صوت النقل متقطع للمعلومات الشخصية الصحيحة ، لا تبعد السماعة.

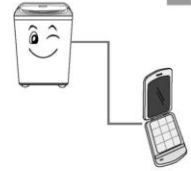

5

بعد إرسال البيانات ، لستمع إلى نتيجة التشخيص من المسؤول.

- عند اكتمال إرسال البيانات يتم إيقاف التشغيل بشكل تلقائي مع رسالة إنهاء بعد ثوانٍ قليله.



## ملاحظة

التشخيص الذكي هي ميزة استكشاف الأخطاء وإصلاحها بغرض المساعدة، وليست استبدال عن الطريقة التقليدية في استكشاف الأخطاء وإصلاحها من خلال مكالمات الخدمة فعالية هذه الميزة تعتمد على عوامل مختلفة، ولكن ليس على سبيل الحصر، فممكن استقبال الهاتف الخليوي المستخدم في النقل، يحمل ضوضاء خارجية التي قد تؤثر على التشخيص الذكي من خلال الإرسال أو لا تضمن ذلك، وأصوات الغرفة التي يقع فيها الجهاز. وبناء عليه، لا يضمن أن يستكشف بدقة أي قضية معينة.

## تحرى الخلل وإصلاحه

قبل طلب الخدمات، افحص المشكلات في الجدول أدناه.

المشكلة	مؤشر الخطأ	نقاط الفحص
عدم تزويد الماء		<ul style="list-style-type: none"> <li>هل حنفية الماء مغلقة؟</li> <li>هل انقطع الماء؟</li> <li>هل تجمدت الحنفية أو خرطوم تزويد الماء؟</li> <li>هل ضغط الماء منخفض أو المصفاة في صمام المدخل مسدودة بالأشياء؟</li> <li>هل وصلت خرطوم تزويد الماء الحار الى الماء البارد؟</li> <li>هل وصلت خرطوم تزويد الماء البارد الى الماء الحار؟</li> </ul>
عدم التصريف		<ul style="list-style-type: none"> <li>هل وضعت خرطوم التصريف صحيحاً؟</li> <li>هل خرطوم التصريف ملوي أو في الوضع المرتفع جداً؟</li> <li>هل الجزء الداخلي للخرطوم أو مضخة التصريف (موديلات بالمضخة فقط) مسدودة بالأشياء؟</li> <li>تأكد من انقطاع الطاقة الكهربائية.</li> </ul>
عدم التجفيف		<ul style="list-style-type: none"> <li>هل وضع الملابس متسلياً؟</li> <li>هل ركبت جهاز الغسالة على أرض مستوية وثابتة؟</li> </ul>
فتح الباب (الغطاء)		<ul style="list-style-type: none"> <li>هل الغطاء مغلق؟</li> </ul>
إغلاق الباب (الغطاء)		<ul style="list-style-type: none"> <li>يتم إغلاق غطاء؟</li> <li>تأكد من أن الغطاء هو مغلقة بشكل صحيح والضغط على زر بدء/ إيقاف مؤقت. فإن غسالة لا تعمل إلا إذا تم تأمين غطاء.</li> <li>تأكد من أن ليس هناك ما هو حوصروا تحت الغطاء، بما في ذلك المواد الشحن أو الملابس.</li> </ul>
الأجسام الغريبة		<ul style="list-style-type: none"> <li>هل هناك أجسام غريبة، مثل قطع النقود المعدنية، وديابيس، الخ، واشتعلت بين لوحة وغسل سلة الداخلية؟</li> <li>إيقاف تشغيل غسالة ثم اضغط على زر الطاقة. اضغط على زر سرعة الدوران دون تحديد دورة لاستنزاف وتدور الحمل. عندما تدور كاملة، وإزالة الملابس و ثم إيجاد وإزالة أي أجسام اشتعلت في لوحة يغسل.</li> </ul>
		<ul style="list-style-type: none"> <li>يرجى الاتصال بأقرب مركز للخدمات لشركة إل جي للإلكترونيات للمساعدة.</li> </ul>



## مشاكل الغسيل العادية

مشاكل الغسيل العديدة فيها الإزالة الضعيفة للبقع والوسخ ووجود الكتان والنسيل والضرر في القماش. للحصول على نتائج الغسيل المرضية، اتبع هذه التعليمات .

### مشكلة الغسيل

الحلول والوقاية	السبب المحتمل	
<ul style="list-style-type: none"> <li>• استخدم كمية مناسبة من مادة التنظيف حسب الحمل ومستوى الوسخ، وعسر الماء .</li> <li>• استخدم الماء الدافئ أو الماء الحار للوسخ العادي.</li> <li>• درجة حرارة الماء الأخرى قد تكون مطلوبة حسب نوع الوسخ. (راجع صفحة ١٠)</li> <li>• خفض كمية الحمل.</li> <li>• اغسل ببرنامج الجين أو الغسيل الناعم (القوي) للملابس الشديدة الوسخ.</li> <li>• افصل الملابس المتسخة جدا عن الملابس الخفيفة الوسخ.</li> <li>• عالج الوسخ والبقعة الشديدة مسبقا وفقا للتعليمات المبينة في صفحة ٩.</li> </ul>	<ul style="list-style-type: none"> <li>• مادة التنظيف غير كافية</li> <li>• درجة حرارة الماء منخفضة جدا.</li> <li>• وضع الحمل الأكثر في الحوض.</li> <li>• دورة الغسيل غير المناسبة</li> <li>• الفرز غير الصحيح</li> <li>• لا تعالج الوسخ مسبقا.</li> </ul>	إزالة الوسخ الضعيفة
<ul style="list-style-type: none"> <li>• امسح الوسخ بالصابون، واغسله.</li> <li>• لا تفض ملين القماش على الموزع ولا تصب ملين القماش على القماش مباشرة.</li> <li>• راجع صفحة ١٢ لمزيد من التعليمات.</li> </ul>	<ul style="list-style-type: none"> <li>• وضع ملين القماش غير المرقق على القماش مباشرة</li> </ul>	الأوساخ الزرقاء
<ul style="list-style-type: none"> <li>• اتبع النصائح لمقاومة Scrud (التكوين الشمعاني) (راجع في صفحة ١٢)</li> <li>• استخدم كمية مناسبة من مادة التنظيف حسب حمل الملابس ومستوى الوسخ وعسر الماء.</li> </ul>	<ul style="list-style-type: none"> <li>• تكوين بسبب تفاعل ملين القماش وتنفصل مادة التنظيف وتضع العلامة في الملابس.</li> <li>• مادة التنظيف غير كافية</li> </ul>	العلامات السوداء والرمادية على الملابس
<ul style="list-style-type: none"> <li>• لغسيل الملابس المتحولة اللون من اللون الأبيض، استخدم مادة إزالة الصدأ الأمني للقماش.</li> <li>• ركّب أداة تحلية الماء غير المترسب أو مصفاة حديدية في نظام تزويد الماء لحل المشكلة.</li> <li>• قبل الغسيل، اجر الماء لمدة بعض دقائق لتنظيف الخطوط.</li> </ul>	<ul style="list-style-type: none"> <li>• الحديد أو المنغنيز في تزويد الماء ، أنابيب الماء ، أو مسخن الماء.</li> </ul>	الوسخ من الصدأ الأصفر والبني
<ul style="list-style-type: none"> <li>• منتج النسيل مثل المشفة ، والأغطية من الفلانيليت ، انفصلها عن جميع النسيل مثل الأقمشة الاصطناعية وأخرج الفوطه من الجيب قبل الغسيل. راجع صفحة ٩ للتفريز والعناية قبل حمل الغسيل.</li> <li>• لا تحمل الملابس الزائدة في الغسالة.</li> </ul>	<ul style="list-style-type: none"> <li>• الفرز غير الصحيح</li> <li>• الفوطه الورقية تبقى في الجيب</li> <li>• حمل زائد في الغسالة</li> </ul>	النسيل
<ul style="list-style-type: none"> <li>• لا تحمل ملابس زائدة في الغسالة.</li> <li>• بعض مواد التنظيف مطلوبة لإزالتها مسبقا، تأكد من تعليمات مادة التنظيف. حاول إذابة مادة التنظيف مسبقا.</li> <li>• ارفع درجة حرارة الماء باستخدام الماء الساخن الأمني للقماش.</li> <li>• استخدم كمية مناسبة من مادة التنظيف.</li> </ul>	<ul style="list-style-type: none"> <li>• حمل زائد في الغسالة</li> <li>• مادة التنظيف غير المذابة</li> <li>• استخدام مادة التنظيف أكثر من اللازم.</li> </ul>	الرواسب أو مادة التنظيف
<ul style="list-style-type: none"> <li>• لا تصب مادة التبييض الكلوري على القماش مباشرة.</li> <li>• راجع صفحة ١١ لإضافة سائل التبييض.</li> <li>• ثبت السحاب والأزرار والإبزيم</li> <li>• أخرج الأشياء من الجيوب. راجع صفحة ٩ لنقلها قبل الغسيل.</li> <li>• لا تحمل ملابس زائدة في الغسالة.</li> </ul>	<ul style="list-style-type: none"> <li>• الاستخدام غير الصحيح لمادة التبييض الكلوري</li> <li>• السحاب والأزرار والإبزيم غير المثبتة</li> <li>• العرق، المزق والخيوط المنكسرة</li> <li>• حمل زائد في الغسالة.</li> <li>• ضرر في القماش.</li> </ul>	الفتحات والمزق أو الحبول

## باب السلامة الناعم

- استخدام الزجاج المعالج حرارياً حيث يمكن رؤية الجزء الداخلي أثناء الغسيل ولضمان السلامة.
- لمنع الغلق المفاجئ للباب، فو يستخدم مفصلة ذكية بحيث تقفل الباب بسلاسة.
- الباب ثقيل الوزن. توخ الحذر لكي لا تعلق باليد أو بالمواد الأخرى.
- قد يتسبب في الإصابة أو التلف للمنتج.

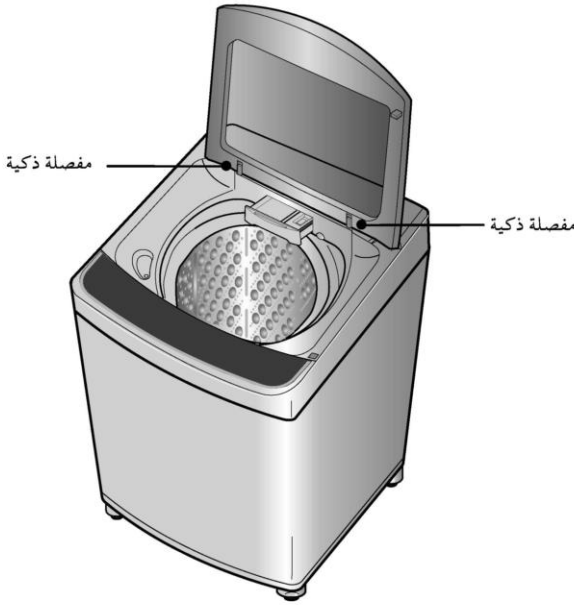

### ملاحظة

- للحفاظ على سلامة العميل سيتم قفل الباب تلقائياً أثناء التشغيل (وضئ المصباح بإشارة " قفل الباب ") إذا كان هناك غسيل إضافي لوضع في الغسالة، اضغط على زر تشغيل/ إيقاف مؤقت لفتح القفل.
- اضغط على زر بدء تشغيل / إيقاف مؤقت مرة أخرى لمتابعة التشغيل.

## التنظيف والصيانة

### في حالة خوف من التجمد

- اغلق حنفيتي الماء وازل خرطوم تزويد الماء.
- ازل الماء الذي يبقى في خرطوم تزويد الماء.
- ضع خرطوم التصريف على الأرض وصرف الماء من الحوض وخرطوم التصريف بتدوير الحوض

### إذا تجمد

- ازل خرطوم تزويد الماء، واغمره بالماء الحار بجوالي ٤٠°م.
- صب حوالي لترين من الماء الحار بجوالي ٤٠°م في الحوض واتركه لمدة ١٠ دقائق.
- صل خرطوم تزويد الماء الى حنفية الماء وتأكد من تزويد الماء وتصريف الماء من جهاز الغسالة.
- اترك الغطاء مفتوحاً بعد الغسيل لتجفيف الرطوبة في الجهاز. إذا أردت تنظيف الحوض
- الداخلي استخدم قطعة من القماش التنظيف المبلل بسائل المسحوق، ثم اشطفه. (لا تستخدم مادة التنظيف الخشنة أو الرملية.

**أسطح خرطوم المدخل الخارجية** الخرطوم الذي يوصل الحنفية الى جهاز الغسالة لا بد من تبديله كل ٥ أعوام. إذا صب أي سائل، امسحه فوراً. امسح بالقماش المبلل. لا تضرب الأسطح للجهاز بالأشياء الحادة.

**الإجازة الطويلة** تأكد من إغلاق الحنفية لتوريد الماء. صرف جميع الماء من الخرطوم في حالة تجمده.

### تنظيف الأسطح الداخلية للجهاز

- إذا استخدمت ملين القماش أو عملت الغسيل العادي بالماء البارد، من المهم غسيل الأسطح الداخلية للجهاز أحياناً.
- ملاً حوض الغسيل بالماء الحار .
  - اضع كوبين من مسحوق الغسيل الذي تحتوى على الفوسفات.
  - اختر دوران الغسيل وشغل الجهاز . كرره مرتين أو ٣ مرات.
  - اوقف الجهاز عن العمل وافتح الغطاء واتركه في حالته الناقعة طول الليلة.
  - بعد النقع، صرف الماء من الجهاز وشغل الجهاز خلال دوران غسيل عادي.
- نوصى بعدم غسيل الملابس أثناء هذه الإجراءات.
- أو استخدم برنامج تنظيف الحوض دورياً.

### المنتجات التي قد تؤدي الى إحداث ضرر في جهاز الغسالة

- \* قد تؤدي مادة التبييض المكثفة ومادة تنظيف ديارب صجيا الى إحداث ضرر في الدهان والمكونات لجهاز الغسالة.
- \* محلولات الهيدروكربون مثل النفط ، مرقق الدهان ، ومرقق اللك ... الخ قد تذيب الأجزاء البلاستيكية وتشبه الدهان.
- ( خذ عناية في حالة غسيل الملابس المنسوخة بهذه المحلولات لأنها قابلة للاشتعال . لا تضعها في جهاز الغسالة أو حوض التجفيف.)
- \* بعض الرذاذ أو السوائل التي تمت معالجتها مسبقاً قد تؤدي الى إحداث ضرر في لوحة التحكم لجهاز الغسالة.
- \* استخدام مادة الصيغ في جهاز الغسالة قد يؤدي الى إحداث وسخ المكونات البلاستيكية . ومادة الصيغ لا تؤدي الى إحداث ضرر في جهاز الغسالة ولكننا نوصاك بتنظيف جهاز الغسالة تماماً بعدها . ولا نوصاك باستخدام مادة الصيغ في جهاز الغسالة.
- \* لا تستخدم غطاً ، الغسالة كمنضدة للعمل.

## التنظيف والصيانة

عند تزويد الحوض بالماء ، الحوض غير نظيف أو المصفاة مسدودة بالجزئيات (مثل رمل)، نظف المصفاة في صمام المدخل أحيانا. (شكل سلك التيار وحنفية الماء قد تختلف وفقا للدولة).

### الغسيل بالماء البارد

\* إذا استخدمت الماء البارد دائما، توصلك بأنك تستخدم الغسيل بالماء الدافئ أو بالماء الساخن دوريا على فترة ما، مثلا الغسيل بالماء الدافئ لا بد منه كل 5 مرات من الغسيل على الأقل .

### عند الانتهاء

- \* اقل حنفية الماء لمنع فرصة لفيضان الماء الذي يؤدي الى انفجار خرطوم.
- \* انزع سلك التيار من مخرج التيار بعد التشغيل دائما.
- في حالة إمداد الماء غير التنظيف الى الحوض أو سد المصفاة بجزئيات (مثل رمل) ، نظف المصفاة الموجودة في صمام الدخول أحيانا. (شكل سلك التيار وحنفية الماء قد يختلف من بلد الى آخر.)

## تنظيف المصفاة في صمام المدخل

- 1 اغلق الحنفية قبل انطفاء الطاقة. اختر الماء الحار/الماء البارد ثم اضغط على زر (التشغيل/التوقف المؤقت) لإزالة الماء من جهاز الغسالة تماما.
- 2 اوقف الجهاز عن العمل قبل فصل قابس التيار من مخرج التيار.
- 3 بعد إزالة خرطوم تزويد الماء، اسحب المصفاة ثم استخدم فرشاة لتنظيف المصفاة.
- 4 اعد المصفاة الى مكانها بعد تنظيفها.

### تحذير

- قبل تنظيف المصفاة، لا بد من إزالة الأشياء غير الصافية الموجودة في خرطوم تزويد الماء.

- 1 ضع منشفة على الأرض تحت غطاء مضخة التصريف. قد يخرج الماء القاتنض.
- 2 دَوِّر الغطاء باتجاه عقارب الساعة واسحبه الى الخارج.
- 3 اعد الغطاء الى مكانه باتجاه السهم وثبته.
- 4 اعد الغطاء الى مكانه. ادخل المصفاة مع دليل الضلوع داخل كيس المضخة. لا بد من توجيه المصفاة الى دليل الضلوع داخل كيس المضخة. ودور الغطاء باتجاه عقارب الساعة بإحكام. دليل الضلوع

### تحذير

- تأكد من عدم تسرب أي ماء بعد إعادة التجميع. (وجود الحلقة المطاطية في الغطاء)

# كيفية توصيل السلك الأرضي

لا بد من توصيل السلك الأرضي. إذا لم يكن السلك الأرضي موصولاً، قد يحدث خطر الصدمات الكهربائية الناتجة عن تسرب الكهرباء.

## كيفية توصيل السلك الأرضي بطرف المكان لإدخال السلك الأرضي



إذا كان لمخرج التيار المتردد طرف توصيل أرضي، لا تحتاج إلى التوصيل الأرضي الإضافي. لاحظ أن حالة مخرج التيار المتردد قد تختلف من بلد إلى آخر.

### تحذير

تنبيهات عن تناول سلك التيار من الموصلي به أن معظم الأجهزة موصولة إلى مخرج تيار مستقل؛ إنه مخرج تيار فردي يوصل الطاقة إلى الجهاز فقط وليس له أي مخرج إضافي أو فرعي. تأكد من صفحة المواصفات من دليل المالك هذا للتأكد. لا توصل إلى مخرج التيار الجداري حملاً زائداً. ومن الأخطار الحمل الزائد في مخرج التيار الجداري، رخو مخرج الجدار التياراتي أو تضرره، أسلاك التيار الإضافية، أسلاك التيار البالية، أو تضرر أو شق في عزل الأسلاك. وأي من هذه قد يؤدي إلى إحداث صدمات كهربائية أو حريق. افحص سلك التيار للجهاز دورياً وإذا حدث ضرر أو تشويه في الجهاز، انزع قابس الجهاز من مخرج التيار، ووقف الجهاز عن التشغيل واستبدل سلك التيار بسلك صحيح من قبل الفني المختص المؤهل. احم سلك التيار من التشغيل الخاطئ الفيزيائي أو الميكانيكي، مثل اللي والتجعيد، الثقب والاستخدام قريبا من الباب أو على الجدران. خذ عناية خاصة عن القابس ومخرج التيار الجداري ونقطة في الجهاز يخرج منها سلك التيار.

## كيفية التوصيل الأرضي الأخر

### دفن صفيحة نحاسية

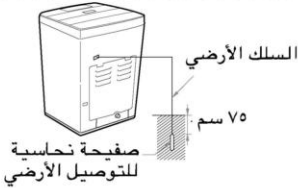

صل السلك الأرضي إلى الصفيحة النحاسية للتوصيل الأرضي وادفنها بعمق أكثر من ٧٥ سم في الأرض.

### استخدام السلك الأرضي

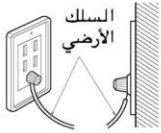

صل السلك الأرضي إلى المقبس المستقل الخاص للتوصيل الأرضي.

### استخدام قاطع الدائرة الكهربائية



إذا لم تستطع استخدام كيفية التوصيل الأرضي المذكور أعلاه، لا بد من استخدام قاطع دائرة كهربائية منفصل وتركيبه من فني كهربائي مؤهل.

### تحذير

- لمنع احتمال انفجار، لا توصل السلك الأرضي إلى أنبوب الغاز.
- لا توصل السلك الأرضي إلى خطوط الهاتف أو قضبان البرقعية. هذا قد يحدث خطر أثناء التدفق المفاجئ الكهربائي.
- توصيل السلك الأرضي إلى المادة البلاستيكية ليس له فاعلية.
- لا بد من توصيل الأسلاك الأرضية في حالة استخدام سلك إضافي.

# توصيل خرطوم التصريف

قبل توصيل خرطوم التصريف، تأكد من موديل خرطوم التصريف واتبع التعليمات الصحيحة.

## موديلات بالمضخة

1

صل طرف خرطوم التصريف من الجهاز الى مخرج مضخة التصريف وثبتهما باللمزم.

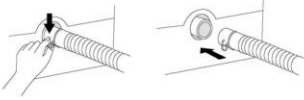

2

ضع الطرف الاخر من خرطوم التصريف الماسورة القائمة أو حوض الغسيل.

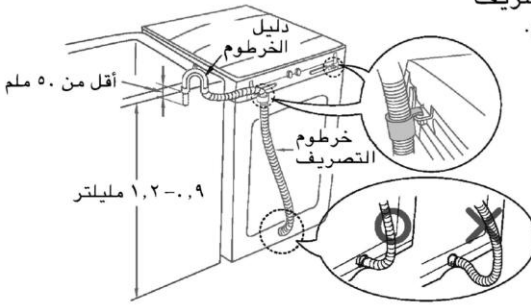

## ملاحظة

- لمنع السفون، لا بد من عدم تمديد خرطوم التصريف أكثر من ٥٠ ملم من طرف دليل الخرطوم.
- لا بد من ارتفاع التفريغ بحوالي ٠,٩-١,٢ متر من الأرض.

## موديلات بدون مضخة

3

قبل التوصيل

تأكد من ضبط مشبك الخرطوم كما هو موضح هنا.



4

صل مرفق الخرطوم

ادفع مرفق الخرطوم نحو جسم جهاز الغسالة.

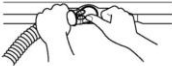

5

ضع خرطوم التصريف.

لتغيير اتجاه الخرطوم، اسحب مرفق الخرطوم وغير اتجاه الخرطوم.  
كرر الخطوة ٢.

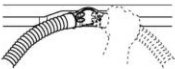

# توصيل خرطوم تزويد الماء

## نوع البرغى

1

الصق خرطوم تزويد الماء الى الحنفية.

ادفع خرطوم تزويد الماء الى الأعلى بحيث يتم إصاق الحشية المطاطية داخل الخرطوم بالحنفية تماما.

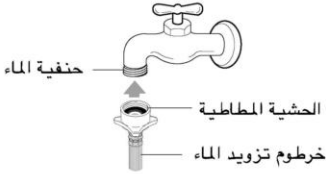

2

صل خرطوم تزويد الماء الى الحنفية.

صل خرطوم تزويد الماء الى الحنفية ثم ثبته بتدوير البرغى الى اليمين.



3

تأكد من تسرب أي ماء.

بعد توصيل الخرطوم، افتح الحنفية للتأكد من تسرب أي ماء.

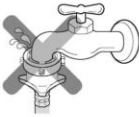

## توصيل خرطوم تزويد الماء الى الجهاز

• صل خرطوم تزويد الماء الى صمام المدخل لجهاز الغسالة ثم اغلقه بتدوير جزء توصيل الخرطوم.

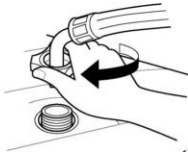

• تأكد من وجود الحشية المطاطية داخل التوصيلة.

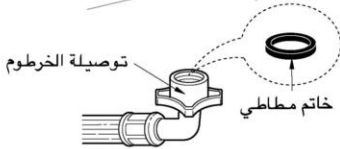

# توصيل خرطوم تزويد الماء

## النوع العادي

1

افصل التوصيلة المتوسطة عن خرطوم تزويد الماء.  
افصل التوصيلة المتوسطة عن خرطوم تزويد الماء واسحب قضيب الضغط ومقبض الضغط لإصاقهم بخرطوم تزويد الماء أثناء ضغطهم.



2

ارخ صمولة التثبيت لتوصيل التوصيلة الى الحنفية.  
ارخ البرغى للتوصيلة بحيث تضع الحنفية في الوسط.



### ملاحظة

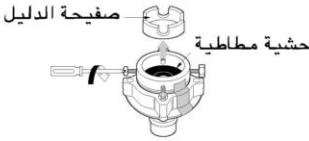

في حالة أن الحنفية كبيرة جدا .  
إذا كان قطر الحنفية كبيرا جدا أو مربعا ، ارخ ٤ براغي وازل صفيحة الدليل. ثم اتبع الخطوة ١.

3

### تثبيت التوصيلة الى الحنفية

ادفع التوصيلة العليا حتى تصل الحشية المطاطية الى الحنفية. ثم ثبت ٤ براغي.



4

### تثبيت التوصيلة العليا والتوصيلة المتوسطة

ازل مادة التثبيت الموجود بين التوصيلة العليا والتوصيلة المتوسطة. ثبت التوصيلة من خلال إمساك توصيلة وتدوير التوصيلة المتوسطة الى اليمين.



5

### توصيل التوصيلة المتوسطة وخرطوم تزويد الماء

اضغط على قضيب الضغط لخرطوم تزويد الماء المنفصل من التوصيلة المتوسطة (راجع الخطوة ١) ثم صله الى التوصيلة المتوسطة.



6

### تأكد من تسرب ماء

بعد توصيل الخرطوم، افتح الحنفية للتأكد من تسرب أي ماء.  
في حالة تسرب ماء، اغلق الحنفية وابدأ التوصيل من الخطوة ١ من جديد.  
إذا تخطى خطوة ١، قد يحدث تسرب الماء.





## توصيل خرطوم تزويد الماء

- بل توصيل خرطوم تزويد الماء الى حنفية الماء، تأكد من نوع الخرطوم ثم اتبع التعليمات الصحيحة الموضحة أدناه. لاحظ أن خرطوم تزويد الماء المزود بالجهاز قد يختلف من بلد الى آخر. تأكد من توصيل مدخل الخرطوم الأزرق لحنفية الماء البارد ومدخل الخرطوم البرتقالي الى حنفية الماء الحار.
- جهاز الغسالة لا بد من توصيله الى حنفية الماء باستخدام مجموعة الخراطيم الجديدة ولا تستخدم مجموعة الخراطيم القديمة من جديد.

### توصيل خرطوم تزويد الماء الى حنفية الماء

النوع العادي (حنفية عادية بدون خيط ونوع البرغى في مدخل الخرطوم)



1 ارخ البرغى.

ارخ البرغى من التوصيلة بحيث يمكنك وضع الحنفية في الوسط.

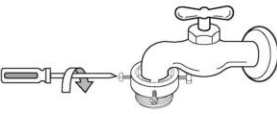

2

تثبيت التوصيلة على الحنفية

ادفع جزء التوصيلة العلوي حتى تصل الحشية المطاطية الى الحنفية بإحكام . ثم ثبتت براغي .

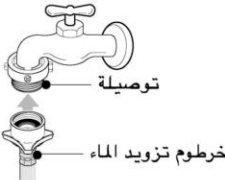

3

الصق خرطوم تزويد الماء بالتوصيلة بإحكام.

ادفع خرطوم تزويد الماء الى الأعلى عموديا بحيث تلتصق الحشية المطاطية داخل الخرطوم بالحنفية تماما.



4

تثبيت التوصيل وخرطوم تزويد الماء.

الصق خرطوم تزويد الماء بالتوصيلة ثم ثبته بتدوير البرغى الى اليمين.

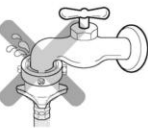

5

تأكد من توصيل خرطوم تزويد الماء والتوصيلة

بعد توصيل الخرطوم، افتح الحنفية للتأكد من تسرب أي ماء. في حالة تسرب الماء، اغلق الحنفية وصل الخرطوم من جديد من الخطوة ١.

## التركيب والاستواء

ضع جهاز الغسالة على أرض مستوية وثابتة ومكان مناسب للتهوية .  
من الموصى به ترك مسافة ٢ سم على الأقل في الجانبين  
اليمين واليسار من الجهاز للتركيب السهل.  
بالنسبة للخلف، اترك مسافة ١٠ سم على الأقل.

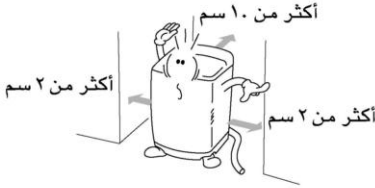

### تحذير

إذا ركبت جهاز الغسالة على أرض غير مستوية وضعيفة أو مائلة ، قد يحدث الاهتزاز والخطأ في التجفيف أو يعرض "UE" .  
لا بد من تركيب الجهاز على أرض ثابتة ومستوية لمنع حدوث الخطأ في التجفيف.

## 2

تأكد من استواء الجهاز .

افتح الغطاء وانظر إلى الجهاز من الأعلى للتأكد مما يكون ميينا في الشكل. تأكد من أن مؤشر الاستواء بالفقاعة موضوع في الوسط.

المنظر العلوي للجهاز



## 3

ضبط استواء الجهاز

ارفع الجزء الأمامي من جهاز الغسالة ودور الأرجل القابلة للتعديل حتى تقع الفقاعة في الوسط.



الأرجل القابلة للتعديل

### تحذير

إذا تم توريد الطاقة الكهربائية من سلك جهاز إضافي أو مولد، لا بد من وضع سلك الجهاز الإضافي أو مخرج التيار القابل للنقل بحيث لا يتعرض للرش أو الرطوبة.

# الوظائف المفيدة الأخرى

## وظيفة إغلاق الطفل

إذا أردت إغلاق جميع الأزرار لمنع تغيير في جميع الوضعيات المضبوطة من قبل طفل، يمكنك استخدام وظيفة إغلاق الأطفال .

### كيفية الإغلاق

1

اضغط على زر التوقف الأوتوماتيكي .  
• شغل جهاز الغسالة .



ETEINDRE

2

اضغط على زر التشغيل/التوقف المؤقت للبدء بالغسيل .  
• بعد ضبط جميع وضعيات الغسيل حسب تعليمات المالك .



MARCHE/ARRÊT

3

اضغط على زر الشطف وزر التجفيف في نفس الوقت .

• أثناء برنامج الغسيل، يمكن إغلاق الأزرار حتى ينتهي الغسيل أو يمكنك إلغاء وظيفة إغلاق الطفل يدوياً .



Rinçage

Essorage

(retard 3sec. pour l'air sec)

### كيفية إلغاء إغلاق الطفل

أردت إلغاء إغلاق الطفل أثناء الغسيل، اضغط على زر الشطف وزر التجفيف في نفس الوقت مرة أخرى .

### ملاحظة

• يظهر رمز [ ] والوقت المتبقي متناوباً على لوحة العرض أثناء ضبط إغلاق الطفل .

# تأخير الوقت (الحجز)

اضغط على زر الطاقة لتشغيل الغسالة.



ETEINDRE

1

ضع الملابس بداخل الغسالة ثم اضغط زر البرنامج لاختيار برنامج الغسيل.  
ضع المسحوق المنظف في فتحة المسحوق المنظف الصناعي.  
لن يعمل هذا البرنامج في برنامج الملابس الرقيقة وبرنامج تنظيف الحلة.



2



Programme

اضغط زر تأخير الوقت (الحفظ) لضبط زمن الحفظ.

• إذا تم ضبط زر الحفظ سيضيء مصباح الحفظ وسيظهر 3:00.

3

مثال ( الساعة الآن 1:00 : ظهرا وتريد إنهاء الغسيل الساعة 7:00 مساءً )  
• استمر في الضغط على زر الحفظ لضبط الزمن المرغوب في إنهاء دورة الغسيل  
(7:00-1:00 = 6 ساعات)



Temps différé

- يمكن الحفظ من 3 - 18 ساعة بفواصل زمني ساعة واحدة حتى 3 - 12 ساعة وفاصل زمني ساعتان للـ 12-18 ساعة.
- لا يمكن الحفظ لأقل من 3 ساعات.

أغلق الباب واضغط زر بدء/توقف مؤقت.

• سيومض مصباح الحفظ وسيظهر الزمن المتبقي على الشاشة.

4



MARCHE/ARRÊT

ستتم عملية الغسيل خلال الزمن المحفوظ.

• يمكن أن يختلف وقت إنهاء دورة الغسيل قليلاً حسب ضغط الماء



إذا كان الباب مفتوحاً أثناء الحفظ.

اضغط زر "بدء/توقف مؤقت" لإعادة ضبط وقت الحفظ. أغلق الباب واضغط زر التشغيل / الإيقاف المؤقت.



لإلغاء الحفظ اضغط زر تأخير الوقت (الحفظ) بصورة متكررة حتى يتم إلغاء الحفظ أو اضغط زر الطاقة لإطفاء الغسالة ثم إعادة تشغيلها.



# الغسيل الاختياري

في حالة أنك تريد دوران الغسيل، أو الغسيل/الشطف أو الشطف، يمكنك ضبط هذا الدوران يدويا.

1 اضغط على زر التوقف الاوتوماتيكي لتشغيل جهاز الغسالة.



2

التجفيف فقط	الشطف فقط	غسيل فقط
<p>اضغط على زر التجفيف لاختيار الوقت المطلوب للتجفيف.</p>  <p>Essorage</p>	<p>اضغط على زر الشطف لاختيار المرات المطلوبة للشطف.</p>  <p>Rinçage</p>	<p>اضغط على زر غسيل لاختيار الوقت المطلوب.</p>  <p>Lavage</p>
التصريف فقط	الشطف والتجفيف فقط	غسيل والشطف فقط
<p>إذا أردت التصريف فقط، انتظر حتى يتم تصريف الماء من حوض الغسيل تماما.</p>	<p>اضغط على زر الشطف لاختيار المرات المطلوبة للشطف.</p>  <p>Rinçage</p> <p>اضغط على زر التجفيف لاختيار الوقت المطلوب للتجفيف.</p>  <p>Essorage</p>	<p>اضغط على زر غسيل لاختيار الوقت المطلوب.</p>  <p>Lavage</p> <p>اضغط على زر الشطف لاختيار المرات المطلوبة للشطف.</p>  <p>Rinçage</p> <p>يمكنك استخدام هذه الوظيفة لمنع الملابس من تجعيدها.</p>

3

اضغط على زر مستوى الماء لضبط مستوي الماء حسب كمية الملابس. اذا لم تختار أي مستوى من الماء، يتم ضبط مستوى الماء على "المتوسط" اوتوماتيكيا.



4

اضف الملابس في حوض الغسيل.

5

اضغط على زر التشغيل/التوقف المؤقت.



MARCHE/ARRÊT

6

اضف مسحوق الغسيل واغلق الغطاء.

## ملاحظة

- عند اختيار دوران الغسيل، أو الغسيل/الشطف، أو الشطف اختياريًا فقط بعد انتهاء الغسيل، لا يتصرف الماء من الحوض. إذا أردت التصريف، اضغط على زر التجفيف وانتظر حتى يتم تصريف الماء من الحوض تماما. ثم اضغط على زر التشغيل/التوقف المؤقت.
- إذا لم تختار مستوى الماء، يتم اختيار المستوى المتوسط اوتوماتيكيا.
- في حالة اختيار دوران الشطف فقط، تبتدئ العملية في توريد الماء.

# تجفيف بالهواء

اضغط مفتاح الطاقة إيقاف أتوماتيكي.



ETEINDRE

1

اضغط مفتاح التنشيف بالهواء لمدة 3 ثواني لتفعيل التنشيف بالبخار.

اضغط زر الدوران لمدة 3 ثوان لاختيار تجفيف الواء.  
لا يمكن اختيار الوظائف الأخرى أثناء تجفيف الواء  
تم الضبط تلقائيا على 60 دقيقة عقب الاختيار.  
اضغط زر الدوران مرة أخرى لاختيار المدة (90 دقيقة-120 دقيقة- 60 دقيقة)  
إلغاء اختيارك لزر تجفيف الواء اضغط زر الطاقة.



Essorage  
(Maintenir enfoncé 3sec pour l'air sec)

2

اضغط مفتاح التشغيل/ الأيقاف المؤقت



MARCHE/ARRÊT

3

عند إنطلاق جرس إنتهاء المؤقت سوف تتوقف الغسالة بشكل أتوماتيكي  
عن العمل خلال 10 ثواني.



## ملاحظة

- عند اختيارك لنظام التنشيف بالهواء لأكثر من 60 دقيقة
- (1) يمكنك ان تقلل وقت عملية التنشيف للملابس عن طريق تخفيض رطوبة الملابس في عملية الغسيل
- (2) للحصول على أفضل نتيجة أحرص على ان يكون الوزن الموجود 2 كيلو جرام او أقل
- (3) أختَر 60 دقيقة لتنشيف القطن و 120 دقيقة لتنشيف القماش الصناعي, للحصول على أفضل نتيجة

## تنظيف الحوض

إذا تكون scrud في الجهاز ، هذا قد يؤدي الى وسخ الملابس أو إحداث الرائحة غير السارة في جهاز الغسالة. إن تكون scrud قد حدث في أي جهاز غسالة عند اتصال ملين القماش بمسحوق الغسيل، وقد يحدث وفقاً لدرجة الوسخ أو نوعية الماء المستخدم ، وفي هذه الحالة، استخدم هذا البرنامج لتنظيف داخل الحوض وخارج الحوض.

اضغط على زر التوقف الاوتوماتيكي لتشغيل الجهاز.



ETEINDRE

1

اضغط على زر البرنامج لاختيار برنامج تنظيف الحوض.

• عندها يتم ضبط مستوى الماء على وضعية الكبير جداً أوتوماتيكياً.



Programme

2

اضغط على زر التشغيل/التوقف المؤقت.

• يعرض الوقت المتبقي.



MARCHE/ARRÊT

3

قم بعد ذلك بوضع المسحوق المنظف الخاص في حلة الغسيل أو وضع عامل أوكسيدي مبيض في مكان وضع العامل المبيض ثم أغلق الباب.



4

بعد اثناء برنامج الغسيل، سيصدر صوت صفارة لمدة 10 ثواني قبل أن يتوقف التشغيل بشكل تلقائي.



المنظفات الموصى بها:

1 مسحوق عامل التبييض:  
قم بشراء المنتج من السوق وراجع تعليمات الاستخدام بخلف العبوة.

2 سائل عامل التبييض:  
قم بإذابة في 300 ضعف طاقة الماء بالغسالة.

لا تضع الغسيل في دورة تنظيف الحلة.

استخدم عامل أوكسيدي مبيض ( 300 جم ) . ( لا تستخدم عامل مبيض الكلورين )

نظف حلة الغسيل شهرياً باستخدام دورة تنظيف الحلة.

يرجى تنظيف حلة الغسيل إذا كان ناك زغب في الملابس.

من الأفضل استخدام دورة تنظيف حلة الغسيل في المساء أو أثناء تواجدك خارج المنزل.



# شطف مكثف

اضغط على زر الطاقة لتشغيل الغسالة.



1 ETEINDRE

ضع الملابس بداخل الغسالة ثم اضغط زر البرنامج لاختيار برنامج الغسيل.

• يمكن اختيار الشطف المركز فقط من خلال قائمة عادي، الشطف المركز، والمفضل.



2 Programme

اضغط على زر الشطف لبدء الشطف المركز ( ).

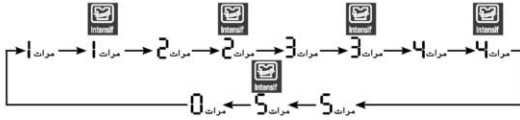

3 Rinçage

اضغط على زر الغسيل والتجفيف لضبط المدة.



4 Lavage Rinçage Essorage

أضف الكمية المخصصة من المسحوق المنظف حسب مستوى الماء وأغلق الباب.



5

اضغط على زر "بدء/توقف مؤقت".

• سيتم تزويد الماء. بعد تزويد الماء ستبدأ دورة الغسيل.



6 MARCHE/ARRÊT

بعد انتهاء برنامج الغسيل، سيصدر صوت صفارة لمدة 10 ثواني قبل أن يتوقف التشغيل بشكل تلقائي.



## ملاحظة

- استخدم خاصية الشطف المركز للتخلص من آثار المنظفات بشكل أكثر فاعلية.
- قد تعمل خاصية الشطف المركز في حالة تغير مستوى الماء أثناء العملية.



# غسيل نقع

<p>اضغط على زر الطاقة لتشغيل الغسالة.</p>	<p>1</p>  <p>ETEINDRE</p>
<p>ضع الملابس بداخل الغسالة ثم اضغط زر البرنامج لاختيار برنامج الغسيل.</p> <ul style="list-style-type: none"> <li>ليس من المفترض أن تقوم برامج الاعتناء بالبقع، أو التعقيم، أو الملابس الرقيقة، أو التنظيف السريع لحلقة الغسيل بنقع الغسيل.</li> </ul>	<p>2</p>  <p>Programme</p>
<p>اضغط زر الغسيل بالنقع.</p> <ul style="list-style-type: none"> <li>يمكن اختيار " الغسيل بالنقع " بالضغط على الزر المخصص ويظهر الاختيار بإضاءة مؤشر النقع (  ).</li> <li>اختيار النقع: 15 ◀ 30 ◀ 45 ◀ 1:00 ◀ 2:00 ◀ 3:00 ◀ off ◀ 15</li> </ul>	<p>3</p>  <p>Tremper</p>
<p>اضغط زر الشطف وزر الدوران لاختيار عدد مرات الشطف والدوران.</p>	<p>4</p>  <p>Rinçage Essorage</p>
<p>أضف الكمية المخصصة من المسحوق المنظف حسب مستوى الماء وأغلق الباب.</p>	<p>5</p> 
<p>اضغط على زر "بدء/توقف مؤقت".</p> <ul style="list-style-type: none"> <li>سيتم تزويد الماء. بعد تزويد الماء ستبدأ دورة الغسيل.</li> </ul>	<p>6</p>  <p>MARCHE/ARRÊT</p>
<p>بعد انتهاء برنامج الغسيل، سيصدر صوت صفارة لمدة 10 ثواني قبل أن توقف التشغيل بشكل تلقائي.</p>	

# الغسيل المفضل

<p>اضغط على زر الطاقة لتشغيل الغسالة.</p>	<p>1</p>  <p>ETEINDRE</p>
<p>ضع الملابس بداخل الغسالة ثم اضغط زر البرنامج لاختيار برنامج غسيل المفضل.</p> <ul style="list-style-type: none"> <li>• اضغط زر موجات الماء وقم باختيار موجات الماء.</li> <li>(الإعداد التلقائي و " موجة متوسطة " إذا لم تم اختيار إعداد آخر)</li> <li>• اضغط غسيل الماء الساخن / البارد لاختيار درجة حرارة الماء.</li> <li>• قم باختيار مستوى الماء بالضغط على زر مستوى الماء.</li> <li>• قم باختيار زمن دورة الغسيل، وعدد مرات الشطف، وشدة الدوران المراد حفظا بالضغط على أزرار الغسيل والشطف ودوران التجفيف.</li> </ul>	<p>2</p>  <p>Programme</p>
<p>اضغط على زر "بدء/توقف مؤقت".</p>	<p>3</p>  <p>MARCHE/ARRÊT</p>
<p>أضف الكمية المخصصة من المسحوق المنظف حسب مستوى الماء وأغلق الباب.</p> <ul style="list-style-type: none"> <li>• يرجى استخدام مسحوق منظف خاص متعادل أو مسحوق منظف جاف مناسب للغسيل بالمنازل عند اختيار دورة " الناعمة " كبرنامج مفضل.</li> </ul>	<p>4</p> 
<p>بعد انتهاء برنامج الغسيل، سيصدر صوت صفارة لمدة 10 ثواني قبل أن يتوقف التشغيل بشكل تلقائي.</p>	

لحفظ البرنامج المفضل.

- 1 قم باختيار خيارات الغسيل والتشغيل كما و مذكور أعلاه.
  - 2 يتم حفظ هذه الخيارات مع بدء التشغيل.
  - 3 يتم حفظ هذه الخيارات حتى إذا تم إيقاف دورة الغسيل أو إطفاء الغسالة.
- لاستدعاء دورتك المفضلة.
- 1 اضغط زر الطاقة.
  - 2 قم باختيار الدورة المفضلة بالضغط على زر البرنامج.
  - 3 اضغط على زر "بدء/توقف مؤقت" ثم تبدأ دورة الغسيل.



تحذير وملاحظة	الانتهاه	 MARCHE/ARRÊT	اغلق القطاء
			
<ul style="list-style-type: none"> <li>• ضع هذا النوع من الملابس على أرضيات باردة أو على علاقات مغطاة بمنشفة لتجفيف هذه الملابس.</li> <li>• يمكن أن تظل الملابس مبللة وذلك لأن شدة وزمن دوران التجفيف معد خصيصاً لمنع إتلاف الملابس.</li> <li>• ( لا يمكن تغيير دوران التجفيف )</li> </ul>			
<ul style="list-style-type: none"> <li>• استخدم هذا البرنامج لغسل المناشف، والقمصان، والملاتات والغسيل المختلط.</li> </ul>			
<ul style="list-style-type: none"> <li>• الشراشف المصنوعة من الكشمير والأغطية المصنوعة من الأكرليك والأغطية مختلفة الغزل، والأغطية الصوفية، والحشوة الداخلية ( بوليستر 100 ) وملابس السرير يمكن أن تتلف نتيجة للتعرض في الماء.</li> <li>• يرجى شراء شبكة غسيل منفصلة للغسيل.</li> <li>• لا يتم أبداً بغسل البطاطين والسجاد الكريالي.</li> <li>• يتسبب ذلك في إتلاف الغسالة والغسيل أفضل بين الشراشف والملابس العادية. يمكن أن تتسبب ذلك في انحراف حركة الغسيل وودي إلى غسيل غير عادي.</li> <li>• من الممكن أن تأخذ دوران التجفيف وقتاً أطول لبيسط الغسيل إذا التصقت الشراشف بأحد الجوانب.</li> <li>• يرجى استخدام شبكة الغسيل لغمر ورفع الشراشف سلة الامتلاء بالماء. من الممكن أن تتسبب امتلاء الشراشف بالماء في إتلاف الغسيل وأجزاء الغسالة.</li> <li>• ويغض النظر عن الحجم، ننصح بغسيل كل عنصر على حدة. إذا قمت بغسيل عنصرين من مفروشات السرير مع بعضهما في نفس الوقت، يمكن أن تتسبب في عدم العصر بشكل طبيعي بسبب اختلال التوازن.</li> <li>• كيف توضع البطانيات في حوض المستفرلات.</li> <li>• ضعها في شكل 'N' أو 'M' تحت أجزاء الجانب الطوي البلاستيكي في حوض المستفرلات.</li> </ul>			
<ul style="list-style-type: none"> <li>• يأخذ برنامج الغسيل العادي وقتاً أطول في الغسيل عن البرنامج العادي.</li> <li>• لتقليل الضوضاء الناتجة عن الدوران يقل عدد الدورات في الدقيقة لهذا البرنامج عن عدد الدورات في الدقيقة بالبرنامج العادي.</li> <li>• لذلك يكون الغسيل أكثر بللاً من العادي.</li> </ul>			

# برامج الغسيل

إضافة مسحوق الغسيل	Programme	إضافة الملابس	ETEINDRE	برامج الغسيل
<p>4</p> <ul style="list-style-type: none"> <li>• ضف كمية مناسبة من مسحوق الغسيل كما هو مبين في مستوى الماء بجانب الماء المتكف. أو أتبع التعليمات لصانع مسحوق الغسيل.</li> </ul>	<p>3</p> <ul style="list-style-type: none"> <li>• اختر برنامج غسل سريع على لوحة التحكم.</li> </ul>	<p>2</p>	<p>1</p>	<p><b>Lavage Rapide</b></p> <p>يستخدم هذا البرنامج لغسيل الملابس خفيفة الوسخ لمدة قصيرة. لا بد من وزن الملابس أقل من 3.0 كجم.</p>
<p>4</p> <ul style="list-style-type: none"> <li>• استخدم مسحوق الغسيل المايد المناسب لغسيل الملابس.</li> <li>• عند غسيل الملابس الصوفية، استخدم مسحوق الغسيل الناعم الموصى به لغسيل الملابس الصوفية.</li> </ul>	<p>3</p> <ul style="list-style-type: none"> <li>• اختر برنامج الناعمة على لوحة التحكم.</li> </ul>	<p>2</p>	<p>1</p>	<p><b>Délicat</b></p> <p>يستخدم هذا البرنامج لغسيل الملابس الرقيقة مثل الملابس التحتية النسائية والصوفية. (اغسل الملابس القابلة للغسيل بالماء فقط)</p> <p>قبل غسيل الملابس الصوفية، تأكد من تعليمات الغسيل المبينة في رقعة العناية عند الغسيل. (اغسل الملابس القابلة للغسيل بالماء فقط)</p>
<p>4</p> <ul style="list-style-type: none"> <li>• ضف كمية مناسبة من مسحوق الغسيل كما هو مبين في مستوى الماء بجانب الماء المتكف. أو أتبع التعليمات لصانع مسحوق الغسيل.</li> </ul>	<p>3</p> <ul style="list-style-type: none"> <li>• حدد البرنامج مناشف في لوحة التحكم.</li> </ul>	<p>2</p>	<p>1</p>	<p><b>Serviettes</b></p> <p>لفصل مناشف مع الملابس الأخرى.</p>
<p>2</p> <ul style="list-style-type: none"> <li>• صب المسحوق المنظف بعد إذابته في الماء الدافئ.</li> <li>• إذا تم صب المسحوق المنظف في الماء البارد فمن الممكن أن تسبب ذلك في ترك بقايا المسحوق المنظف في الشر اشف.</li> </ul>	<p>3</p> <ul style="list-style-type: none"> <li>• حدد البرنامج لحاف في لوحة التحكم.</li> </ul>	<p>4</p>	<p>1</p>	<p><b>Couettes</b></p> <p>استخدم هذا الوضع لغسيل البطانيات والمفارش الثقيلة الموضوع عليها علامة (غسيل يدوي).</p>
<p>4</p> <ul style="list-style-type: none"> <li>• ضف كمية مناسبة من مسحوق الغسيل كما هو مبين في مستوى الماء بجانب الماء المتكف. أو أتبع التعليمات لصانع مسحوق الغسيل.</li> </ul>	<p>3</p> <ul style="list-style-type: none"> <li>• حدد البرنامج صامت في لوحة التحكم.</li> </ul>	<p>2</p>	<p>1</p>	<p><b>Silencieux</b></p> <p>استخدم هذا البرنامج للغسيل بهدوء أثناء الليل.</p>

تحذير وملاحظة	الانتهاء	 MARCHE/ARRÊT	اغلق الغطاء
<ul style="list-style-type: none"> <li>• اذا وضعت الماء في الحوض مسبقاً أو وضعت الملابس المبللة في الحوض قبل البدء بالغسيل، يزيد مستوى الماء.</li> <li>• يمكنك تغيير درجة حرارة الماء (الحار/البارد) ومستوى الماء أثناء التشغيل. (راجع صفحة 10)</li> </ul>	<p>6</p> <ul style="list-style-type: none"> <li>• عند انتهاء بر نامج الغسيل، تنطلق الصفارة لمدة ١٠ ثواني قبل انطفاء الطاقة الكهربائية او توماتيكيا.</li> </ul>	<p>5</p> <ul style="list-style-type: none"> <li>• تدور المضخة النابضة لمدة ٨ ثواني لكشف كمية الملابس.</li> <li>• ثم يتبين مستوى الماء وكمية مسحوق الغسيل المطلوبة للغسيل على لوحة التحكم ويبدأ تزويد الماء.</li> </ul>	<p>4</p> <ul style="list-style-type: none"> <li>• سيتم ضخ الماء. بعد ضخ الماء، ستبدأ عملية الغسيل.</li> </ul>
<ul style="list-style-type: none"> <li>• دورة إزالة البقع بمقدار 40 درجة تقوم بتحديد الغسيل البارد والغسيل الساخن في نفس الوقت. أثناء التزويد بالماء، يجب أن يقوم صمام مصدر الماء بتكرار عملية التشغيل/إيقاف التشغيل لضبط درجة الحرارة المناسبة لعملية الغسيل.</li> <li>• تستخدم دورة إزالة البقع كمية أكبر من الماء الدافئ بخلاف الدورات الأخرى حيث يتم ضبط درجة حرارة أعلى للتسخين.</li> <li>• البقع التي تتم إزالتها بسهولة عند درجة الحرارة 40 درجة مئوية. القفوة، الكولا، عصير البرتقال، صلصة الصويا الخ.</li> <li>• في حالة تحديد الغسيل الساخن فقط، سيتم تقليل الوقت المخصص لعملية الغسيل نظراً لانخفاض وقت التسخين.</li> <li>• في حالة توصيل الماء البارد فقط، سيؤيد الوقت المخصص لعملية الغسيل نظراً لزيادة وقت التسخين. لتستخدم الماء البارد والماء الساخن معاً.</li> <li>• أثناء التسخين، سيدور حوض الغسيل في أحد الاتجاهين ببطء. وبعد ذلك جزءاً من عملية التشغيل الطبيعية.</li> <li>• أثناء التسخين، نظراً لاختلاف درجة الرطوبة، قد تظهر قطرات من الماء على الزجاج الموجود بالباب، وتعد تلك ظاهرة طبيعيهم فقط بمسحها بعد انتهاء عملية الغسيل.</li> <li>• يرجى الانتباه نظراً لارتفاع درجة حرارة السطح الخارجي للفضالة جراء عملية التسخين.</li> </ul>	<p>7</p>	<p>6</p>	<p>5</p>
<ul style="list-style-type: none"> <li>• تقوم دورة العناية بالصلسية من تحديد الماء البارد والغسيل الساخن في نفس الوقت. أثناء التزويد بالماء، يجب أن يقوم صمام مصدر الماء بتكرار عملية التشغيل/إيقاف التشغيل لضبط درجة الحرارة المناسبة لعملية الغسيل. تستخدم دورة العناية بالصلسية من كمية أكبر من الماء الدافئ بخلاف الدورات الأخرى حيث يتم ضبط درجة حرارة أعلى للتسخين.</li> <li>• العناية بالصلسية من تتم إزالتها بسهولة عند درجة الحرارة 60 درجة مئوية. الحليب، الدم، التحم، البيض، الدهون الحيوانية والتبائنية.</li> <li>• في حالة تحديد الماء الدافئ فقط، سيتم تقليل الوقت المخصص لعملية الغسيل نظراً لانخفاض وقت التسخين.</li> <li>• في حالة توصيل الماء البارد فقط، سيؤيد الوقت المخصص لعملية الغسيل نظراً لزيادة وقت التسخين. لتستخدم الماء البارد والماء الساخن معاً.</li> <li>• أثناء التسخين، سيدور حوض الغسيل في أحد الاتجاهين ببطء. وبعد ذلك جزءاً من عملية التشغيل الطبيعية.</li> <li>• أثناء التسخين، نظراً لاختلاف درجة الرطوبة، قد تظهر قطرات من الماء على الزجاج الموجود بالباب. وتعد تلك ظاهرة طبيعية. قم فقط بمسحها بعد انتهاء عملية الغسيل.</li> <li>• يرجى الانتباه نظراً لارتفاع درجة حرارة السطح الخارجي للفضالة جراء عملية التسخين.</li> <li>• اختيار الموضوع: رعاية الصلسية تلقائياً يشتمل على البخار في دورة الغسيل.</li> <li>• دورة العناية الصلسية يستطيع تقليل المواد المسببة للصلسية في الفراش والملابس.</li> <li>• ونظراً لارتفاع الطاقة ودرجات الحرارة المستخدمة، فمن غير المستحسن أثناء العناية الصلسية للصوف والحريز والجلود، أو أية بنود أخرى حساسة أو درجة الحرارة حساسة.</li> </ul>	<p>7</p>	<p>6</p>	<p>5</p>
<ul style="list-style-type: none"> <li>• سيتم ضخ الماء البارد والماء الساخن بالقدر الكافي لضبط درجة حرارة الماء تلقائياً في حالة تحديد الماء البارد فقط سيتم عملية الغسيل بالماء البارد فقط.</li> </ul>	<p>7</p>	<p>6</p>	<p>5</p>
	<p>7</p>	<p>6</p>	<p>5</p>

# برامج الغسيل

إضافة مسحوق الغسيل	Programme	إضافة الملابس	ETEINDRE	برامج الغسيل
<p>3</p> <ul style="list-style-type: none"> <li>• اضع كمية مناسبة من مسحوق الغسيل كما مبين مع مستوى الماء جنباً الى شكل الماء - مسحوق الغسيل.</li> <li>• أو اتبع التعليمات لصانع مسحوق الغسيل.</li> </ul>		<p>2</p>	<p>1</p>	<p><b>Normal</b></p> <p>يستخدم هذا البرنامج للملابس العادية، ويتم اختيار أنسب حالة في هذه الوضعية اوتوماتيكياً وتنتهي عملية الغسيل على التوالي. والمشعر الداخلي يكشف كمية الملابس ويضبط أفضل قوة الغسيل والغسيل، والشطف، ومرات من التجفيف حسب الملابس.</p>
<p>4</p> <ul style="list-style-type: none"> <li>• ضف كمية مناسبة من مسحوق الغسيل كما هو مبين في مستوى الماء بجانب الماء. المتنظف. أو اتبع التعليمات لصانع مسحوق الغسيل.</li> </ul>	<p>3</p> <ul style="list-style-type: none"> <li>• حدد البرنامج عناية بالقع في لوحة التحكم.</li> </ul>	<p>2</p> <ul style="list-style-type: none"> <li>• قم بوضع كمية من الملابس أقل من 5 كجم.</li> </ul>	<p>1</p>	<p><b>Soin Anti-Tache</b></p> <p>استخدم هذا الإعداد عند الرغبة في تنظيف أفضل للغسيل. سيسخن هذا الإعداد الماء إلى درجة 40 مئوية حيث تناسب هذه الدرجة الغسيل بشكل مثالي.</p>
<p>4</p> <ul style="list-style-type: none"> <li>• ضف كمية مناسبة من مسحوق الغسيل كما هو مبين في مستوى الماء بجانب الماء. المتنظف. أو اتبع التعليمات لصانع مسحوق الغسيل.</li> </ul>	<p>3</p> <ul style="list-style-type: none"> <li>• حدد البرنامج العناية الحساسة في لوحة التحكم.</li> </ul>	<p>2</p> <ul style="list-style-type: none"> <li>• قم بوضع كمية من الملابس أقل من 4 كجم.</li> </ul>	<p>1</p>	<p><b>Soin Anti-Allergie</b></p> <p>هذه الدورة فعالية وذات أداء عالي مصممة خصيصاً لتقليل بعض مسببات الحساسية.</p>
<p>4</p> <ul style="list-style-type: none"> <li>• قم بإضافة الكمية المحددة من المنظف وفقاً لمستوى الماء وأغلق الباب. استخدم منظف محلي مخصص أو منظف جاف للمنزل.</li> </ul>	<p>3</p> <ul style="list-style-type: none"> <li>• اختر برنامج التنظيف الذكي التحكم.</li> </ul>	<p>2</p>	<p>1</p>	<p><b>Rinçage Intelligent</b></p> <p>استخدم هذا البرنامج لزيادة أداء الشطف. يشمل هذا الملابس الداخلي وملابس الأطفال. إذا كانت بشرة أحد الأشخاص حساسة أو بها مشاكل استخدم هذا البرنامج.</p>
<p>4</p> <ul style="list-style-type: none"> <li>• ضف كمية مناسبة من مسحوق الغسيل كما هو مبين في مستوى الماء بجانب الماء. المتنظف. أو اتبع التعليمات لصانع مسحوق الغسيل.</li> </ul>	<p>3</p> <ul style="list-style-type: none"> <li>• حدد البرنامج الغسيل الاقتصادي في لوحة التحكم.</li> </ul>	<p>2</p>	<p>1</p>	<p><b>Lavage Eco</b></p> <p>تستلك دورة الغسيل الاقتصادي ماء و كبرياء أقل لغسل الملابس العادة</p>

<p><b>زر تأخير الوقت (الحفظ)</b></p> <ul style="list-style-type: none"> <li>• استخدم خاصية الحفظ.</li> <li>• للإلغاء، قم بإيقاف التشغيل (يرجى الرجوع إلى صفحة 26).</li> </ul>	<p><b>عرض حالة عملية الغسيل</b></p> <ul style="list-style-type: none"> <li>• تظهر حالة عملية الغسيل، نا.</li> <li>• سيتم تمييز العملية الواجب تنفيذها بمصباح مضيء. سيومض مصباح العملية قيد التنفيذ وسيمنطفئ مصباح العملية التي تم تنفيذها بنجاح.</li> </ul>	<p><b>عرض الوقت المتبقي، وقت الحفظ، و التنبية بوجود مشكلة</b></p> <ul style="list-style-type: none"> <li>• أثناء التشغيل يشير ذلك إلى وقت انتهاء عملية الغسيل.</li> <li>• للإشارة إلى الوقت المتبقي لعملية الشطف، التجفيف بالدوران السريع أثناء التشغيل/ لإيقاف المؤقت.</li> <li>• في حالة وجود مشكلة، صدر وميض مع صوت صفارة وتتم الإشارة إلى مصدر المشكلة. تستعمل بشكل طبيعي بعد اكتشاف المشكلة وعلاجها.</li> </ul>
---	---	--

**زر البخار**

- استخدمه للبخار.
- يمكن تحديد استخدام البخار في الدورات الطبيعية، إزالة البقع، والدورة المفضلة.
- يتم تحديد البخار تلقائياً في وضع العناية بالحساسية.

**زر تموج الماء**

- للتحكم في موجة الماء.
- مضبوطة في البداية على الدرجة "المتوسطة" ولكن لا تظر.
- للتحكم في درجة قوة الموجة، اضغط على زر الموجة القوية أو الموجة الخفيفة. ( كافة الدورات باستثناء دورات التعقيم، صامت، الملابس الرقيقة وتنظيف الحوض مكنا ضبط الموجة )

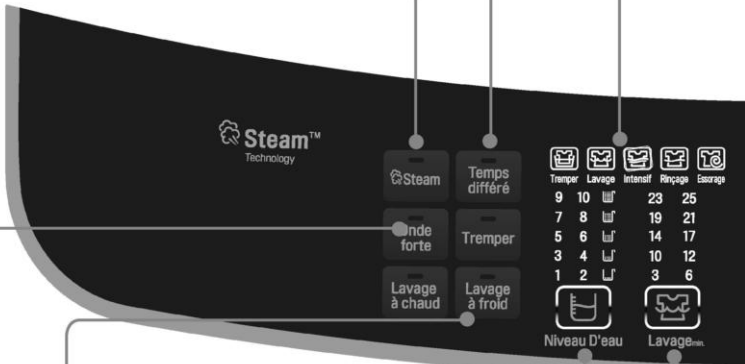

**زر الغسيل الساخن والبارد**

- لتحديد الماء الساخن، الماء البارد، أو الماء الساخن والبارد.
- يمكن التغيير أثناء التشغيل.
- إذا تم تحديد الغسيل الساخن ، سوف تتم عملية الغسيل بالماء الساخن وعملية الشطف ستتم بالماء البارد
- سيتم استخدام الماء البارد فقط في دورات الغسيل المخففة.
- ( قد تسبب ذلك في تلف الملابس في حالة استخدام الماء الساخن )
- يقوم الماء الساخن والبارد بتوفير درجة الحرارة المناسبة من خلال خلط الماء الساخن بالبارد على نحو كاف عند تحديد الماء الساخن والبارد في الدورة الخاصة بإزالة البقع أو دورة التعقيم يتم ضبط درجة حرارة أعلى. لذلك يتم استخدام كمية من الماء الساخن أكبر من الدورات الأخرى يتم تحديد الغسيل الساخن، الغسيل البارد تلقائياً في دورات إزالة البقع، التعقيم، والتنظيف الذكي وتنظيف الحوض.

**زر مستوى الماء ( عرض كمية المنظف )**

- استخدم لضبط مستوى الماء.
- يمكن التغيير أثناء التشغيل.
- قم بإضافة المنظف وفقاً للكمية.
- المحددة بجانب مستوى الماء .
- المنظف وفقاً للمنظف المكثف.

- لضبط أفضل نظام عد عشري للغسيل، قد يتغير الوقت الظاهر على العرض أثناء الغسيل - يزيد بـ 8 دقائق على الأقصى ويخفض بـ 4 دقائق على الأقصى.
- الغسيل النموذجي الذي كشفه المعثر بتغيير نظام العد العشري يتم ضبطه كغسيل نموذجي عاد. وقد لا يكون نفس عادة الغسيل المستخدم معين. لذلك، ليس من الأمر المهم أن المستخدم استخدمه وفقاً لعادة الغسيل لها/له.
- لا يمكن استخدام خيار البخار مع كافة الدورات.

# وظيفة كل زر من الأزرار

<p><b>التجفيف بالهواء</b></p> <ul style="list-style-type: none"> <li>• لتقليل وقت التجفيف.</li> <li>• التجفيف بالهواء عملية قائمة بذاتها.</li> <li>• اضغط لمدة 3 ثواني للتحديد.</li> <li>• اضغط على زر التشغيل لإلغاء التحديد.</li> <li>(يرجى الرجوع إلى صفحة 24.)</li> </ul>	<p><b>بدء/توقف مؤقت</b></p> <ul style="list-style-type: none"> <li>• استخدم للتشغيل أو الإيقاف المؤقت لعملية الغسيل.</li> <li>• بعد 4 دقائق في وضع الإيقاف المؤقت، سيتم إيقاف التشغيل تلقائياً.</li> </ul>	<p><b>شاشة وظيفة التشخيص الذكي</b></p> <ul style="list-style-type: none"> <li>• تحدد مكان وضع الاتف لاستقبال الإشارة في حالة حدوث مشكلة.</li> <li>(يرجى الرجوع إلى صفحة 39.)</li> </ul>	<p><b>زر التشغيل</b></p> <ul style="list-style-type: none"> <li>• استخدم للتشغيل أو إيقاف التشغيل.</li> <li>• اضغط مرة أخرى فيتم التشغيل أو إيقاف التشغيل.</li> <li>• يتم إيقاف التشغيل تلقائياً بعد نحو 10 ثواني من انتهاء عملية الغسيل.</li> </ul>
---	--	---	--

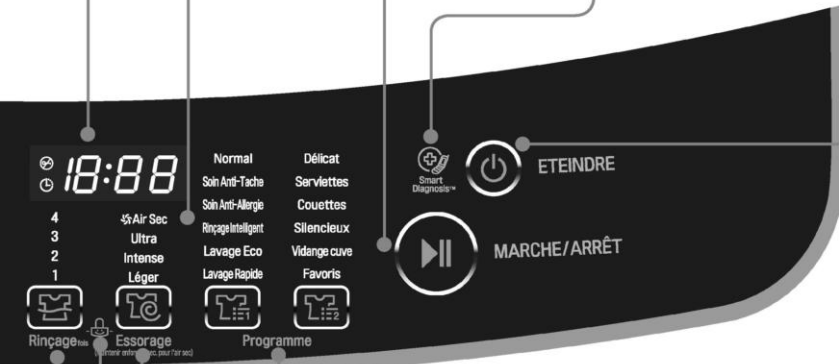

<p><b>زر الغسيل، الشطف، التجفيف</b></p> <ul style="list-style-type: none"> <li>• لتغيير وقت الغسيل، عدد مرات الشطف، قوة أداء التجفيف.</li> <li>• استخدم الشطف الآمن لإزالة المنظف بفعالية أكبر.</li> <li>• اضغط على زر بدء/توقف مؤقت لإظهار الوقت المتبقي.</li> </ul>	<p><b>خاصية القفل ضد عبث الطفل</b></p> <ul style="list-style-type: none"> <li>• استخدم لتجنب وقوع الحوادث الناتجة عن تشغيل الأطفال للجهاز.</li> <li>• اضغط على زر "الشطف" و"زر التجفيف" في نفس الوقت لمدة 3 ثواني للتحديد أو إلغاء التحديد.</li> <li>(يرجى الرجوع إلى صفحة 27.)</li> </ul>	<p><b>زر البرنامج</b></p> <ul style="list-style-type: none"> <li>• لتحديد دورة الغسيل.</li> <li>• حدد الدورة وفقاً لنوع الملابس ومستوى الأتساخ.</li> </ul>	<p><b>تحذير</b></p> <ul style="list-style-type: none"> <li>• لا تلمس الغطاء أثناء دورات البخار. فقد يصبح الغطاء ساخن جداً.</li> <li>• دع قفل الغطاء يفتح قبل فتح الباب.</li> <li>• لا تحاول تجاوز آلية قفل الغطاء أو الوصول للداخل الثلاثة أثناء دورة البخار. يمكن أن يتسبب البخار في حروق خطيرة.</li> </ul>
---	--	--	--

## ملاحظة

- قد لا يكون البخار ظاهراً بوضوح عند تشغيل الدورات التي تستخدم البخار. وهذا أمر طبيعي. فزيادة كمية البخار قد تؤدي إلى إتلاف الأقمشة.
- يجب عدم استخدام البخار مع الأشرطة الضعيفة مثل الصوف، الحرير، أو الأشرطة التي تتأثر ألوانها بسهولة.
- للرداء لأمثل للتنظيف بالبخار، لا بد من الحد من أحمال الغسيل إلى 4 كجم أو أقل.
- عندما يتم تحديد خيار البخار للدورات العادية أو المفضلة، فإن مستوى المياه لا بد ألا يتجاوز المستوى 7\* من أجل الحفاظ على الأداء الأمثل.
- قد تختلف لوحة التحكم حسب الموديلات.



# الدليل الخاص لإزالة الوسخ

## ⚠ تنبيهات

- لا تستخدم سائل التبييض الكلوري ومزجه بالمواد الكيميائية الأخرى مثل مادة تنظيف الحمام، ومادة إزالة الصدأ، والحامض والمنتجات المحتوية على محلول النشادر. مزج هذه المواد قد يؤدي إلى الدخان الخطير الذي قد يؤدي إلى إحداث جرح أو موت.
- لا تخفض خطر الاحتراق أو الجرح الخطير للشخص أو الخسارة المالية، اتبع التنبيهات الأساسية المبينة أدناه:
- اقرأ واتبع جميع التعليمات المبينة في منتجات إزالة الوسخ.
- احفظ منتجات إزالة الوسخ في وعائها الأصلي وليس في يد متناول الأطفال.
- اغسل أي إناء مستعمل تماما.
- لا تمزج منتجات إزالة الوسخ، خاصة مع محلول النشادر وسائل التبييض الكلوري. وعندها قد تحدث الدخان الخطير.
- لا تغسل الملابس التي تم غسلها مسبقا، ثم غسلها وتم نقعها أو تم وسخها بالغازولين، ومحلول التنظيف الجاف أو الأشياء الأخرى القابلة للاشتعال أو الانفجار لانها قد تبعث البخار وتحدث للاشتعال أو الانفجار.
- لا تستخدم المحلول القابل للاشتعال، مثل الغازولين، داخل المنزل. البخار قد يتعرض للاتصال بالنار أو الشرارة.

## من أجل النجاح في إزالة الوسخ :



اتبع التعليمات المبينة في رقة عناية القماش

- ازل الأوساخ فورا.
- قرر نوعا من الوسخ، ثم اتبع التعليمات المبينة في جدول إزالة الوسخ المذكور أدناه.
- معاملة الأوساخ الأولية، استخدم منتجات الغسيل الأولي، سائل الغسيل، أو عجيين مصنوع من حبيبات الغسيل والماء.
- استخدم الماء البارد للوسخ غير المعروف لأن الماء الساخن قد وثبت الأوساخ.
- تأكد من تعليمات رقة العناية للمعالجة التي تتجنبها للأقمشة الخاصة.
- خذ عناية لتثبيت اللون من خلال اختبار مادة إزالة الوسخ على الدرزة الداخلية.
- اشطف الملابس واغسلها بعد إزالة الوسخ فيها.

## إزالة الوسخ

المعالجة	الوسخ
ضع الثلج واكشط الوسخ. ضع وجه الوسخ متجها الى التحت على الفوط الورقية. انقع وسائل إزالة الوسخ أو سائل التنظيف الجاف غير القابل للاشتعال.	الشريط اللاصق، علكة، أسمنت مطاطي
استخدم المنتجات المحتوية على الخميرة للمعالجة الأولية أو نقع الوسخ بها.	طعام الطفل، لبنات، بيضات
عالج الوسخ أولا. اغسل الوسخ بالماء البارد ومادة التبييض الأمانية للقماش.	المشروبات (قهوة، شاي)، صودا، عصير، كحول
اشطفه بالماء البارد. امسح بصابون. أو عالجها أولا أو انقع بالمنتجات المحتوية على الخميرة. اغسله باستخدام مادة التبييض الأمانية للقماش.	الدم
اكشط أسطح الوسخ. ضع وجهها متسحا الى التحت على الفوط الورقية. اضغط عليه بالكوة حتى يتم امتصاص الشمع. بدل الفوط الورقية عدة مرات. عالج الوسخ المتبقي بيزيل الوسخ للغسيل الأولي أو سائل التنظيف الجاف غير القابل للاشتعال. اغسل يدويا إزالة الطول. اغسل الوسخ باستخدام مادة التنظيف الأمانية للقماش.	شمعة، كريون
عالج معالجة أولية أو انقعها بالماء الدافئ باستخدام المنتجات المحتوية على الخميرة. اغسلها باستخدام مادة التبييض الأمانية للقماش.	شوكولات
عالج معالجة أولية بمادة إزالة الوسخ للغسيل الأولي أو امسحها بالصابون.	وسخ في ياقة وكم، التجميلات
استخدم مادة إزالة اللون العلبية. اغسل باستخدام مادة التبييض الأمانية للقماش.	تحويل صبغ في القماش الأبيض
عالج معالجة أولية أو انقع بالماء الدافئ باستخدام المنتجات المحتوية على الخميرة. اغسلها باستخدام مادة التبييض الأمانية للقماش.	العشب
اكشط الثلج من القماش. عالج معالج أولية. اغسلها باستخدام بالماء الساخن أكثر حتى يكون القماش أمانيا.	الشحم، الزيت، القار (زبدة، دهن، صلصة، زيت مطبخ، شحم سيارة، نفط سيارة)
لا يمكن إزالة بعض الأنواع من الحبر. الغسيل قد يثبت الحبر. استخدم مادة إزالة الوسخ أولا والكحول الممسوخ أو سائل التنظيف الجاف غير القابل للاشتعال.	الحبر
اغسلها بمادة التبييض الكلوري الأمانية للقماش. أو انقع بمادة التبييض المؤكسجة والماء الساخن قبل الغسيل. قد تبقى العفن القوي الشديد في القماش أبدا.	العفن الفطري، السفعة
اغسله بمادة إزالة الوسخ أو انقع بالمنتجات المحتوية على الخميرة.	الطين
اغسل بمادة إزالة الوسخ. اغسلها باستخدام مادة التبييض الأمانى للقماش.	الخردل، الطماطم
قد لا يمكنك إزالته. ضع وجهها متسحا الى التحت على الفوط الورقية. استخدم مادة إزالة صقل المسمار على خلف الوسخ. وكرر هذه الإجراءات وبديل الفوط الورقية. لا تستخدمها على قماش أسيتات.	صقل المسمار
الدهان المائي: اشطف القماش بالماء البارد أثناء تبلل الوسخ. اغسله. عند تجفيف الدهان، لا يمكنك إزالته. الدهان الزيتي والبرنيق: استخدم المحلول الموصى به على رقة عناية الدهان. اشطفه تماما قبل الغسيل.	دهان، برنيق
إزالة البقع، استخدم مادة إزالة الصدأ الأمانية للقماش. عند تحويل اللون للملبس كله، استخدم مادة التنظيف من الفوسفات ومادة التبييض غير الكلوري. لا تستخدم مادة التبييض الكلوري لانها تشدد تحويل اللون.	صدأ، تحويل اللون إلى البني والأصفر
السائل: اغسل بمادة العجين والحبيبة والماء. العجين: اكشط الثلج من القماش. اغسله بمادة إزالة الوسخ أو سائل التنظيف الجاف غير القابل للاشتعال. امسح مادة التنظيف على منطقة متسخة. اغسله باستخدام مادة التبييض الأمانية للقماش.	صقل الحذاء

## إستعمال الماء, صندوق التوزيع, مسحوق الغسيل ومنعم الغسيل

### استخدام سائل التبييض

موزع مادة التبييض (55)

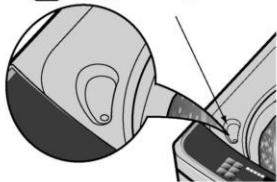

- تأكد من التعليمات الخاصة المبيئة في الرقعة وافرز الملابس التي تريد تبييضها.
- لا بد من ترقيق سائل الغسيل الكلوري .
- قس كمية موصى بها من سائل التبييض بعناية تبعاً للتعليمات المبيئة في الزجاج.
- قبل البدء بتشغيل الغسالة، صب الكمية المحددة من مادة التبييض في موزع مادة التبييض مباشرة. تجنب رش المادة أو وملءه فوق الموزع.
- إذا فضلت استخدام مسحوق التبييض، أضفه في حوض الغسيل مع الماء قبل الصب.
- في الموزع يتم تخفيف سائل التبييض قبل وصوله الى الملابس في حوض الغسيل.

تنبيه

- لا تصب سائل التبييض غير المخفف على الملابس أو في حوض الغسيل مباشرة. هذا قد يؤدي الى تحويل اللون أو إحداث ضرر في الملابس.
- لا تصب سائل التبييض في موزع مادة التبييض.

### استخدام منعم القماش

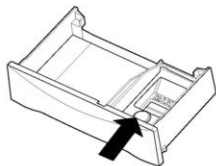

- إذا رغبت في ذلك، اسكب الكمية الموصى بها من منعم القماش السائل في الصندوق الأيمن.
- استخدم منعم القماش السائل
- امزج المنعم بالماء للحد الأقصى من مستوى الماء.
- لا تتجاوز الحد الأقصى من مستوى الماء.
- يمكن أن تتسبب زيادة الماء في التوزيع المبكر لمنعم القماش، مما قد يؤدي إلى تبقع الملابس.
- ملحوظة: لا تسكب منعم القماش مباشرة على حمل الغسيل. فقد يبقع الملابس.

تنبيه

- لا تخلط المنظف أو المبيض.
- لا تسكب منعم القماش مباشرة على الملابس، فقد يبقعها.
- لا توقف الغسالة أثناء أول عصر للتوزيع في الوقت المناسب.
- الغسيل الاختياري غير مصمم للاستخدام مع موزع منعم القماش.

### Scrud (تكوين شمعي)

Scrud هو الاسم المسمى بالتكوين الشمعي الذي قد يحدث داخل جهاز الغسالة في حالة ملامسة ملين القماش بمادة التنظيف. هذا التكوين الشمعي لا يحدث بسبب خلل في جهاز الغسالة.

إذا تركت Scrud في جهاز الغسالة ، هذا يؤدي الى إحداث الوسخ أو البقع في ملابسك أو الرائحة الكريهة في جهاز الغسالة.

### إذا أردت استخدام ملين القماش ، نوصيك

- باستخدام ملين القماش مقتصدًا.
- عند وضع ملين القماش في الموزع، لا ترش أو تفص الموزع.
- نظف الموزع فوراً بعد انتهاء دورة الغسيل.
- نظف جهاز الغسالة بانتظام . (راجع صفحة 23,34)
- الغسيل بالماء البارد يزيد فرصة حدوث التكوين الشمعي. نوصيك الغسيل بالماء الدافئ أو الماء الساخن دورياً ، على سبيل المثال الغسيل بالماء الدافئ كل ٥ مرات من الغسيل على الأقل.
- ملين القماش من مرقق القوام يقلل الشغل والبقايا في الموزع ويعمل التكوين الشمعي.

## استخدام مسحوق الغسيل وملين القماش

### مسحوق الغسيل

اتبع التعليمات المبينة في علبة مسحوق الغسيل. استخدام كمية قليلة جدا من المسحوق يؤدي الى مشكلة غسيل عادية. استخدم كمية أكثر من مسحوق الغسيل اذا غسلت بالماء الصلب والملابس الكثيرة، والملابس المتوسخة بالزيت والشحم أو بدرجة حرارة الماء المنخفضة.

### اختيار مسحوق الغسيل الصحيح

نوصي بأن استخدام مسحوق الغسيل المجلي، (مسحوق الغسيل، سائل الغسيل، أو مسحوق الغسيل المكثف). لا بد من عدم استخدام الرقاقة من الصابون أو حبوب الصابون في جهاز الغسالة. في حالة غسيل الملابس الصوفية، لا تنس استخدام مسحوق الغسيل المناسب للملابس الصوفية.

## استخدام مسحوق الغسيل

### كمية مسحوق الغسيل

الكمية المناسبة من مسحوق الغسيل تختلف حسب درجة الوسخ للملابس (الجين والملابس العملية قد تحتاج الى مسحوق الغسيل الأكثر بينما منشفة الاستحمام تحتاج عادة الى مسحوق الغسيل الأقل). بالنسبة لسائل الغسيل أو مسحوق الغسيل المكثف، اتبع التعليمات المبينة في علبة مسحوق الغسيل. ملاحظة: للتأكد من أنك تستخدم الكمية المناسبة من مسحوق الغسيل، ارفع غطاء جهاز الغسالة أثناء عملية الغسيل. وهناك طبقة خفيفة من الرغوة على سطح الماء. ويبدو أن الرغوة الكثيرة جيدة ولكنها لا تساهم في تنظيف الملابس. ولا رغوة تعني أن كمية مسحوق الغسيل غير كافية لغسيل الملابس؛ الوسخ والنسيل قد يبقى في الملابس أو جهاز الغسالة.

إذا استخدمت مسحوق الغسيل أكثر من اللازم، لا يجري الشطف شطفا نظيفا وفعالا. كما أن هذا قد يؤدي الى تلوث البيئة فاستخدمه كما ينبغي.

### إضافة المنظف

أضف منظف محسوب في صندوق المنظف من درج الموزع.

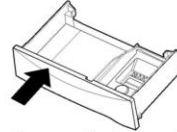

يتدفق المنظف خلال الموزع في بداية مرحلة الغسيل.

قد تحتاج إلى ضبط درجة حرارة المياه، وصلابة المياه وحجم مستوى الاتساخ وحمولة الغسيل. تجنب استخدام كمية كبيرة من المنظف في الغسالة، حيث يمكن أن تؤدي إلى رغاوى الصابون وبقاء بقايا المنظف في على الملابس.

### ملاحظة: استخدام المنظفات السائلة

تميع المنظفات السائلة مع الماء وتصب في الحوض، و من ثم يتم بدء الدورة. تأخير دورة الغسيل بالطبع غير متوفرة إذا كنت تستخدم المنظفات السائلة.



### ملاحظة

استخدام المنظفات السائلة دون تميع، أو ترك الغسيل لفترة طويلة بعد الصب تميع المنظفات السائلة في الحوض تسبب ضررا، تبييض أو تلون القماش.

# إستعمال الماء, صندوق التوزيع, مسحوق الغسيل ومنعم الغسيل

## استخدام الماء

### مستوى كمية الماء

9	10	🔊
7	8	🔊
5	6	🔊
3	4	🔊
1	2	🔊

- جهاز الغسالة يكشف كمية الملابس أوتوماتيكيا، ثم يختار مستوى الماء وكمية مناسبة من مسحوق الغسيل.
- عند اختيار برنامج غسيل، يتبين مستوى الماء وكمية من مسحوق الغسيل (مطلوبة للغسيل) على لوحة التحكم.
- الجدول التالي يبين كمية الماء.
- عند كشف مستوى الماء أوتوماتيكيا، قد يختلف مستوى الماء حسب كمية الملابس انتظر حتى يتبين مستوى الماء على لوحة التحكم.

### تشبيه

[أدنى كمية من الماء]

- هذه تختلف حسب حمل الملابس وموئيل الغسالة.
- أو يمكنك صب كمية معينة من الماء يدويا في الحوض مباشرة من ارتفاع معين.
- هذا لأنه إذا وصل مستوى الماء الى الارتفاع المعين الذي تحس الغسالة به ، تعمل الغسالة تلقائيا.
- ويعبارة أخرى، من الضرورة صب الماء الى النقطة عند بدء الغسالة بالتشغيل.

### درجة حرارة الماء

- يضبط جهاز الغسالة درجة حرارة الماء المناسبة لبرنامج الغسيل أوتوماتيكيا.
- يمكنك تغيير درجة حرارة الماء بالضغط على زر درجة حرارة الماء. (راجع صفحة ١٢)
- درجة حرارة الماء تؤثر على فاعلية جميع مكونات الملابس فنتائج الغسيل. نوصى بدرجة حرارة الماء :  
- الحار : ٤٩ - ٦٠ م (١٢٠ - ١٤٠ ف) الملابس البيضاء ، الديابر، الملابس التحتية ، الملابس الثقيلة الوسخ، الملابس الثابتة اللون
- الدافئ : ٢٩ - ٤٠ م (٨٥ - ١٠٥ ف) معظم الملابس
- البارد : ١٨ - ٢٤ م (٦٥ - ٧٥ ف) الملابس الفاتحة اللون جدا بالوسخ الخفيف
- عند الغسيل بالماء البارد ، الخطوات الإضافية ليست مطلوبة:  
- اضبط كمية مسحوق الغسيل واذب المسحوق بالماء الدافئ أولا.
- اغسل البقع والأوساخ غسيلا أوليا
- انقع الملابس الثقيلة الوسخ
- استخدم مادة التبييض المناسبة
- \* درجة الحرارة أقل من ١٨ م (٦٥ ف) لا تؤثر على مكونات الملابس وقد تؤدي الى إحداث النسيل ، الثفل، الغسيل غير التنظيف ... الخ. بالإضافة إلى ذلك، صانع مسحوق الغسيل ورقعات العناية تحدد درجة حرارة الماء ما بين ٢٦ و ٢٩ م (٨٠ - ٨٥ ف). إذا كانت درجة حرارة الماء في الحوض باردة جدا عند وضع يدك في الماء، لا يعمل مسحوق الغسيل وينظف الملابس بشكل فاعل.

### تشبيه

إذا كان الحديد موجودا في الماء، قد تتحول ألوان الملابس الى الأصفر أو أنها قد تتسخ بالبقع الآثار السماء والبرتقالية. الحديد لا يمكن رؤيتها دائما. تركيب ملين القماش أو مصفاة الحديد قد تكون ضرورية للحالات المختلفة.

### استخدام درج الموزع

يحتوي درج الموزع على صندوقين:

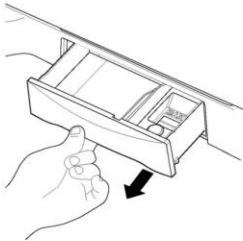

- منعم قماش سائل
- رغاوى قليلة سائلة أو مسحوق، مسحوق عالي الكفاءة. يوزع الموزع تلقائيا المواد المضافة في الوقت المناسب من دورة الغسيل.
- 1. افتح درج الموزع ببضعه بسحب الدرج حتى يتوقف.
- 2. اضع منتجات الغسيل، وأقل درج الموزع ببضعه. قد يؤدي قفل الدرج بسرعة إلى التوزيع المبكر للمواد المضافة.
- تجنب زيادة الملء أو تآثر الماء عند إضافة منتجات الغسيل للموزع. قد يؤدي القيام بذلك إلى التوزيع المبكر لمنتجات الغسيل.
- في نهاية الدورة، يمكنك أن ترى الماء في الصندوقين. فهذا جزء من التشغيل العادي للغسالة

**ملحوظة:** لا تستخدم المبييض في درج الموزع

# الإجراءات الاستعدادية قبل الغسيل

## عناية الرقعات



\* انظر في الرقعة الموجودة في الملابس. هذه تعلمك حول مكونات القماش للملابس وكيفية غسلها.  
افرز الملابس الى الملابس التي يمكنك غسلها بنفس دوران الغسيل ودرجة حرارة الماء وسرعة التجفيف.

## الفرز



للحصول على أفضل نتيجة ، لا بد من غسل الملابس المختلفة بالطرق المختلفة.  
• البسخ (ثقيل، عادي، خفيف)  
• اللون (الأبيض، اللون الفاتح، اللون الغامق) فرز الملابس البيضاء عن الملابس الملونة .  
• التسيل (الملابس التي تنتج التسيل وتجمعه) فرز الملابس التي تنتج التسيل والملابس التي تجمع التسيل.  
• الملابس التي تنتج التسيل ملابس ذات زئبر التسيج، شنيل، منشفة، زئبر، ديابر  
الملابس التي تجمع التسيل قماش مخملي الزغب، طيات دائمة، جوارب قصيرة

## الفحص قبل وضع الملابس في الحوض

• افحص جميع الجيوب للتأكد من تفرغها. الأشياء مثل المسامير مشبك الشعر ، عود الثقاب ، الأقلام، القطع المعدنية والمفاتيح قد تؤدي الى إحداث ضرر في كل من جهاز الغسالة والملابس.  
• إصلاح أي ملابس متمزقة أو رخوة الأزرار. المزق أو الفتحات قد تصبح كبيرة أثناء عملية الغسيل.  
• ازل أي أسلاك متدلة من صديرة الحديد لأنها قد تؤدي الى إحداث ضرر في جهاز الغسالة والملابس.  
• ازل الغبار والوسخ أولاً.  
• تأكد مما إذا كانت الملابس قابلة للغسيل بالماء أم لا.  
• تأكد من تعليمات الغسيل.  
• ازل الفوط الورقية من الجيوب.



## تنبيه ⚠

لا يغسل أو تنقص أي من البنود التي وصفت من المعروف أن المياه واقية أو مقاومة للماء، حتى لو كانت التسمية رعاية المنتج على بند يسمح للغسالة. عدم اتباع هذه التعليمات يمكن أن يؤدي إلى أضرار جسيمة نتيجة للاحتراق غير طبيعي للغسالة. أمثلة لإبثاث المياه أو عناصر مقاومة للماء وتشمل منصات مرتبة معينة، وأغطية الفراش، المطر والعتاد، معدات التخيم، ملابس التزلج والعتاد في الهواء الطلق، وبنود مماثلة.

## المعاملة الأولية للبقعة أو الوسخ الشديد

• اغسل بياقة القميص وكمه بمادة تنظيف الغسيل الأولي أو سائل التنظيف قبل وضع القميص في حوض الغسالة. قبل الغسيل، اغسل البقعة الخاصة بصابون ، وسائل التنظيف ، أو مادة التنظيف المحبب.  
• استخدم مادة إزالة البقع والوسخ أولاً. اغسل البقع بسرعة على قدر إمكان. أطول بقائها أصعب إزالتها. (لمزيد من التفاصيل راجع صفحة ١٣)

## الحمل

لا تغسل القماش المحتوية على الأشياء القابلة للاشتعال (الشمع، سائل التنظيف ... الخ). كمية حمل الملابس

مستوى الماء يغطي الملابس فقط. اضبط كمية الحمل حسب الملابس. ضع الملابس في الحوض بشكل غير مشدد لا يزيد عن أعلى مستوى من فتحات حوض الغسيل. إضافة الملابس بعد البدء بالتشغيل، اضغط على زر التشغيل لإيقاف الجهاز عن العمل واغسل الملابس التي تريد إضافتها . اغلق الغطاء واضغط على زر التشغيل مرة أخرى لإعادة التشغيل.

الملابس الخفيفة وكبيرة الحجم

الملابس مثل الملابس بالزغب والملابس الصوفية هي خفيفة الوزن وكبيرة الحجم وسهلة الطفو. لذلك استخدم شبكة نيلونية لغسيل هذه الملابس بالكمية القليلة من الماء. إذا كانت الملابس طافية أثناء دوران الغسيل، قد تتضرر . استخدم مسحوق الغسيل المذاب لمنع تجليط مسحوق الغسيل.

الملابس الطويلة

استخدم شبكة نيلونية للملابس الطويلة والرقيقة.

بالنسبة للملابس ذات الحبل الطويل أو الملابس الطويلة ، هذه الشبكة تمنع تشابك الملابس أثناء الغسيل. ثبت السحاب أو الأزرار والحبل للتأكد من أن هذه المواد لا تعلق بالملابس الأخرى.

\* شبكة نيلونية غير متوفرة مع جهاز الغسالة من إل جي.

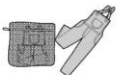

## معلومات عن الوظائف

جهاز الغسالة يقدم طرق الغسيل المختلفة التي تناسب الأحوال والأنواع المختلفة من الملابس.

### الأنواع المختلفة من الملابس

#### غسيل عادي

استخدم هذا البرنامج لغسيل الملابس اليومي مثل الحرام، والمنشف، والقمصان. (راجع صفحة 16).

#### غسيل عناية بالبقع

الغسيل على درجة الحرارة المثالية (40 درجة) بتسخين الملابس النظيفة عندما تريد استخدامها. (يرجى الرجوع إلى صفحة 16).  
( درجة الحرارة المثلى: ساخن: 60 درجة مئوية/ بارد: 15 درجة مئوية)

#### غسيل عناية بالحساسية

دورات التعقيم والتنظيف للغسيل الذي تم تسخينه لدرجة حرارة 50 درجة مئوية. (يرجى الرجوع إلى صفحة 16).  
(درجة الحرارة المثلى: ساخن: 60 درجة مئوية/ بارد: 15 درجة مئوية)

#### الشطف الذكي

استخدم هذا البرنامج للحصول على شطف أفضل (انظر الصفحة 16).

#### غسل اقتصادي

لتوفير الماء والمسحوق للغسيل الأقل من ٧ كجم وغير المتسخ بدرجة كبيرة. (يرجى الرجوع إلى صفحة 16).

#### غسيل صامت

استخدم هذا البرنامج للغسيل الهادئ في الليل. (راجع صفحة 18).

#### غسيل لحاف

استخدم هذا الوضع لغسيل البطانيات و المفارش الثقيلة المحدد عليها علامة (غسيل يدوي). (يرجى الرجوع إلى صفحة 18)

#### غسيل مناشف

استخدم هذا البرنامج لغسل المناشف، والقمصان، والملابس والغسيل المختلط (يرجى الرجوع إلى صفحة 18).

#### غسيل الناعمة

يمكنك استخدام هذا البرنامج لغسيل الملابس الرقيقة (الملابس النسائية التحتية، الصوفية ... الخ) التي قد تتضرر بسهولة (راجع صفحة 18).  
الأمثلة الصوفية القابلة للغسيل بجهاز الغسالة مصممة خاصة لمنع اليبس أثناء غسيلها في جهاز الغسالة. معظم الملابس المصنوعة يدوياً ليست مصنوعة من الصوف القابل للغسيل في جهاز الغسالة وتوصيك بغسيلها اليدوي.  
• قبل غسيل الملابس الصوفية، تأكد من رقعة العناية لمعرفة تعليمات الغسيل.  
• عند غسيل الملابس الصوفية، استخدم مسحوق غسيل ناعم موصى به لغسيل الملابس الصوفية.  
• الملابس الصوفية بعد غسيلها اليدوي يمكنك تجفيفها بجهاز الغسالة لخفض الوقت لتجفيفها.  
• لتجفيف الملابس الصوفية، ضعها مسطحة على منشفة واضربها ضربة خفيفة في شكلها. وجففها في الظل. (الاهتزاز لتجفيف قد يؤدي إلى التقصير أو لبس الملابس الصوفية). يمكنك غسيل بعض المنتجات ذات طبقة تحتية صوفية وجلد الغنم في جهاز الغسالة ولكن الأمر قد يؤدي إلى سد المضخة. (تأكد من أن جميع الأشياء للملابس مناسبة للغسيل في جهاز الغسالة ولا المادة الأساسية فقط.)  
قد تريد غسيل هذه الأشياء غسلاً يدوياً وضعها في جهاز الغسالة لتجفيفها فقط.

#### الغسيل المفضل

هذه الوظيفة تسمح لك بحفظ طريقة الغسيل المفضل لك في ذاكرة الدوران العادي. (راجع صفحة 20).

### الغسيل حسب حالة للملابس

#### غسل سريع

يمكنك اختيار برنامج الغسيل السريع لغسيل الملابس الخفيفة الوسخ أقل من 3,٠ كجم لمدة قصيرة. (راجع صفحة 18).

#### غسيل نقع

الغسيل القوي مصمم لتخفيف كفاءة غسيل على الأقصى ويمكنك اختياره لغسيل الملابس الثقيلة الوسخ. (راجع صفحة 21).

#### شطف مكثف

الاستخدام المكثف لإزالة شطف المنظفات على نحو أكثر فعالية. (يرجى الرجوع إلى صفحة 22).

### طرق الغسيل الأخرى

#### تنظيف الحوض

استخدم هذا البرنامج لتنظيف الأسطح الداخلية لجهاز الغسالة خاصة الأسطح الداخلية والخارجية للحوض. (راجع صفحة 23).

#### تأخير الوقت

تستخدم وظيفة تأجيل تشغيل الغسيل لتأجيل وقت الانتهاء من عملية الغسيل.

يمكنك ضبط ساعات لتأجيل التشغيل كما يريده المستخدم. (راجع صفحة 26).

#### الغسيل الاختياري

يمكنك اختيار التجفيف، والشطف/التجفيف، والشطف، والغسيل/الشطف، والغسيل فقط كخيار. (راجع صفحة 25).

## تعريف الأجزاء

### الجسمم

\* قد تختلف الصورة حسب الطراز

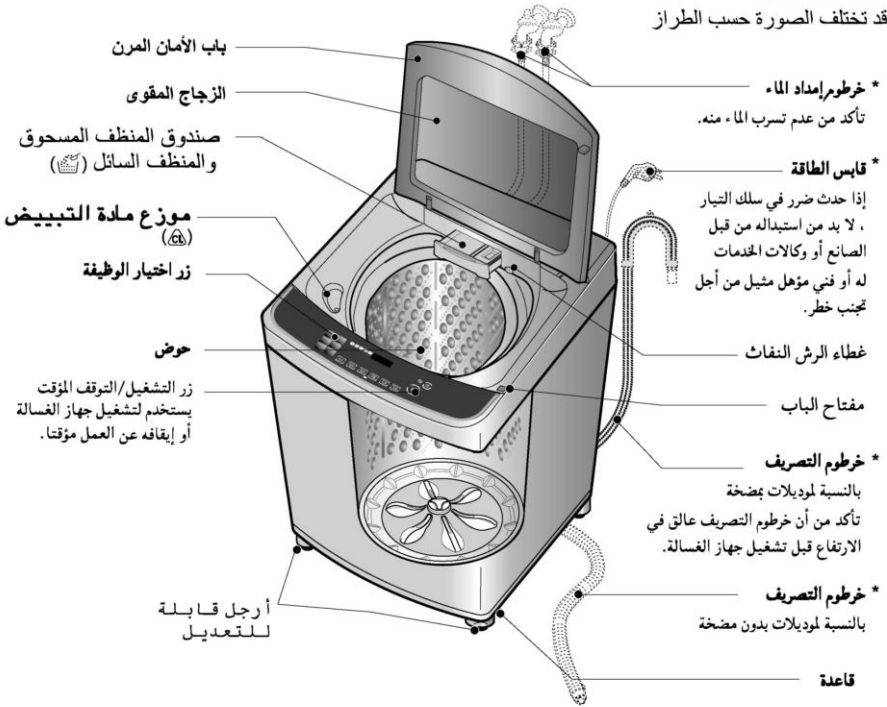

### التتابع

خرطوم تصريف الماء



أو

خرطوم توريد الماء

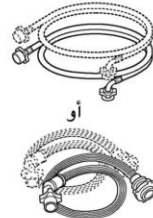

أو

قطعة للماء البارد  
قطعة للماء الحار

### ملاحظة

الأجزاء في الشكل مع علامة "\*" قد تختلف حسب الموديل.

## تعليمات من أجل السلامة

تحذير ⚠	عند استخدام الغسالة
<p>لا تستخدم قابس ومقبس وسلك تيار ليس متفقا للسعة المقدرة. وهذا قد يؤدي إلى إحداث الصدمات الكهربائية ، الحريق ، الانقطاع ، و/أو تشويه الأجزاء.</p> <p>لا تمزج مادة التبييض الكلوري بماء النشادر أو الحميض مثل الخل و/أو مزيل الصدأ. المزيج من المواد الكيميائية المختلفة قد يؤدي إلى غاز مسمم قد يؤدي إلى إحداث الوفاة.</p> <p>لا تغسل أو تجفف الملابس التي يتم تنظيفها ، وغسبها ، ونقعها أو تلويثها بالأشياء القابلة للاحتراق أو الانفجار (مثل الشمع ، والزيت ، والدهان ، والغازولين ، ومزيج الشمع ، ومذيبات تنظيف الملابس ، والكبروسين ... الخ) التي قد تشتعل أو تنفجر . لا تضيف هذه الأشياء إلى الماء للغسيل. لا تستخدم أو لا تضع هذه الأشياء حول جهاز الغسالة أو حوض التجفيف أثناء العملية. هذا قد يؤدي إلى الاشتعال والانفجار .</p>	
تنبيه ⚠	في حالة عدم الاستخدام
<ul style="list-style-type: none"> <li>• اغلق حنفية الماء لضمان ضغط الماء في الخرطوم والصمام ولتقليل تسرب ماء في حالة حدوث كسر أو تمزق . تأكد من حالة خرطوم توريد الماء ؛ لا بد من تبديل الخرطوم كل 5 سنوات.</li> <li>• إذا كانت درجة الحرارة عالية ودرجة حرارة الماء منخفضة، قد يحدث تكثف الماء والأمر قد يؤدي إلى تبليل الأرض.</li> <li>• امسح الوسخ أو الغبار في جزء التوصيل لقابس التيار .</li> <li>• استخدام قابس التيار غير التنظيف قد يؤدي إلى إحداث الحريق.</li> <li>• قبل إصلاح الغسالة، أو نقلها إلى مركز الخدمات، ازل غطاء الغسالة لمنع الأطفال من اختبارهم في الداخل.</li> <li>• قد يسقط الأطفال ويخنقون في حالة وجود الغطاء.</li> </ul> <p>لا تحاول إصلاح أو تبديل أي قطعة باستثناء الموصى به خاصة في دليل المالك هذا أو مابين في تعليمات الإصلاح من قبل المستخدم بحيث تفهم الإصلاح وتقوم به ماهرة.</p> <p>تشغيل الجهاز بعد تبديل القطع غير المناسبة قد يؤدي إلى إحداث الحريق أو الصدمات الكهربائية.</p> <p>لا تعيث بالضوابط في لوحة التحكم.</p> <p>هذا قد يؤدي إلى إحداث الصدمات الكهربائية ، الحريق ، الانقطاع والتشويه.</p> <p>لا تنزع سلك التيار لإطفاء طاقة الجهاز .</p> <p>امسك قابس التيار بإحكام لنزع قابس التيار للجهاز .</p> <p>عدم اتباع هذه التعليمات قد يؤدي إلى إحداث الصدمات الكهربائية أو الحريق بسبب انقطاع الكهرباء.</p> <p>عند تنظيف جهاز الغسالة، لا ترش الماء مباشرة على أي جزء من جهاز الغسالة. هذا قد يؤدي إلى انقطاع الكهرباء والصدمات الكهربائية.</p>	



## تعليمات من أجل السلامة

تحذير ⚠	مكان الغسالة
<ul style="list-style-type: none"> <li>• ضع جهاز الغسالة بحيث يكون تحته وحوله خاليا من الأشياء القابلة للاحتراق مثل الكتان ، الورق ، السجادة ، المواد الكيميائية ... الخ.</li> <li>• عند التشغيل مع وجود تلك الأشياء حول الجهاز قد يحدث الانفجار أو الحريق.</li> <li>• خذ عناية شديدة في حالة تشغيل هذا الجهاز من قبل الأطفال أو قريبا منهم. ولا تسمح للأولاد باللعب على الجهاز أو معه أو داخله أو أي جهاز آخر.</li> <li>• وقد يتعرض للأطفال لخطر السقوط في الحوض.</li> <li>⊘ ولا تلمس قابس التيار بيد مبللة.</li> <li>⊘ الأمر قد يؤدي الى الصدمات الكهربائية.</li> <li>⊘ لا تضع يدك، قدمك أو أي شيء تحت جهاز الغسالة أثناء تشغيل جهاز الغسالة.</li> <li>⊘ هناك آلية تدور تحت جهاز الغسالة، الأمر قد يؤدي الى إصابتك بالجرح.</li> </ul>	
تنبيه ⚠	عند استخدام الغسالة
<ul style="list-style-type: none"> <li>• استخدم هذا الجهاز للغرض المبين في دليل المالك فقط.</li> <li>• عملية الغسيل قد تخفض معوق اللهب للقماش . لتجنب هذه النتائج، اتبع بعناية تعليمات الغسيل والصيانة لصانع الملابس.</li> <li>• للحد من إمكانيات الصدمات الكهربائية، افصل قابس الجهاز من مصدر التيار الجداري أو اقطع طاقة الغسالة في لوحة توزيع الطاقة في المنزل من خلال سحب الصهيرة أو توقف قاطعة الدائرة الكهربائية قبل محاولة أي صيانة أو تنظيف.</li> <li>• الحذر يدل على أنه لا يجوز تثبيت الغسالة في مكان رطب</li> <li>• الحذر من الغسالة التي يمكن فتح غطائها خلال استخراج المياه، أنه إذا أُلئت تأخذ 15 ثانية أو أكثر لوقف أمل لاستخراج مياه الحوض حيث أنها تعتبر مشكلة في مثل هذه الحالة.</li> <li>• <b>ملاحظة :</b> يمكنك وقف الجهاز عن العمل بالضغط على زر الطاقة في حالة عدم فصل قابس الجهاز عن مصدر التيار الجداري.</li> <li>• تأكد من أن التصريف يجري كما ينبغي.</li> <li>• إذا لم يتم تصريف الماء كما ينبغي، قد تتبلل الأرض.</li> <li>• وقد تتعرض الأرض المتبللة لتسرب الكهرباء ، الأمر قد يؤدي الى إحداث الصدمات الكهربائية أو الحريق.</li> <li>• وإذا فتحت الغطاء أثناء التجفيف، يتوقف الحوض عن الدوران خلال ١٥ ثانية، ويتوقف الجهاز عن العمل فوراً.</li> <li>• اطلب الإصلاح إذا قام الجهاز بالتجفيف ببابه المفتوح والأمر قد يؤدي الى إصابتك بالجرح.</li> <li>⊘ لا تدخل يدك في حوض الغسيل أثناء عمليات الغسيل.</li> <li>⊘ انتظر حتى يتوقف جهاز الغسالة تماما قبل فتح الغطاء.</li> <li>• وقد يؤدي حتى الدوران البطيء الى إصابتك بالجرح.</li> <li>⊘ لا تحاول تشغيل هذا الجهاز في حالة حدوث ضرر، خلل ، عدم تجميع جزئي، أو فقد قطع أو كسر قطع ، بما فيها سلك تيار أو قابس مصاب بضرر .</li> <li>⊘ والتشغيل بالقابس المتضرر قد يؤدي الى إحداث الصدمات الكهربائية.</li> <li>⊘ ولا تستخدم الماء الساخن الأكثر من ٥٠° م.</li> <li>⊘ استخدام الماء الساخن الزائد قد يؤدي الى الضرر في الأقمشة أو تسرب الماء.</li> </ul>	

## تعليمات من أجل السلامة

اقرأ هذا الدليل بعناية تماما لأنه يحتوي على المعلومات المهمة من أجل السلامة التي تحمي المستخدم من الأخطار غير المتوقعة وتمنع الضرر في الجهاز.

هذا الدليل ينقسم الى القسمين : التحذير والتنبيه.

⚠ هذا يشير الى تحذير من أن المستخدم قد يتعرض للخطر.

⊘ هذا يشير الى « المنوع مطلقا » .

⚠ **تحذير** : الفشل في تتبع التعليمات تحت هذه العلامة قد يؤدي الى الإصابة بالجرح الشخصي أو الوفاة.

⚠ **تنبيه** : الفشل في تتبع التعليمات تحت هذه العلامة قد يؤدي الى الإصابة بالجرح الشخصي الخفيف أو الضرر في الجهاز.

### تحذير ⚠

سلامة مسخن الماء

• تحت الأحوال المعينة ، قد يحدث غاز الهيدروجين من الماء الحار في حالة أن الماء الحار لا يستخدم لمدة أسبوعين أو أكثر . قد ينفجر غاز الهيدروجين تحت هذه الأحوال. إذا لم يستخدم الماء الحار لمدة أسبوعين أو أكثر ، افتح حنفية الماء الحار لمدة بضع دقائق لتجنب ضرر أو جرح بسبب فتح حنفيات الماء الحار .  
• افعل نفس الإجراءات قبل تشغيل أي جهاز كهربائي موصول بنظام الماء الحار . هذه الإجراءات البسيطة تسمح لك بتجنب غاز الهيدروجين الأنثى. لا تدخن أو تستخدم اللهب أو جهاز أثناء هذه الإجراءات لان الغاز قابل للاشتعال.

### تنبيه ⚠

التركيب المناسب

- ركب الجهاز أو احفظه في مكان لا يتعرض لدرجة البرودة التي تصل الى درجة التجميد أو للرطوبة.
- إذا كان الجهاز يتعرض لهذه الأحوال ، قد تحدث الصدمات الكهربائية ، الحريق ، والانقطاع أو التشويه.
- التوصيل الأرضي المناسب لجهاز الغسالة للتأكد من رموز التحكم والمؤشرات. واتبع تعليمات التركيب بالتفصيل.
- إذا لم تعمل التوصيل الأرضي بشكل مناسب، قد يحدث انقطاع الكهرباء وتسربها، الأمر قد يؤدي الى إحداث الصدمات الكهربائية.
- إذا واقع القابس بين الجدار والجهاز، قد يتضرر ، الأمر قد يؤدي الى إحداث الحريق أو الصدمات الكهربائية.
- تأكد من توصيل القابس الى مخرج التيار بإحكام.
- الفشل في هذا قد يؤدي الى إحداث الصدمات الكهربائية والحريق بسبب التسخين الزائد.
- الحذر يدل على أنه لا يجوز إدراج البيدين لاستخراج المياه الجارية داخل الحوض.

# المحتويات

يرجى قراءة هذه التعليمات

داخل هذه التعليمات، تجد عددا كبيرا من الملحقات المفيدة حول كيفية تشغيل جهاز الغسالة والصيانة بشكل مناسب. العناية القليلة فقط بالجهاز تمكنك من توفير الكثير وقتا ومالا طوال عمر جهاز الغسالة. وتجد الحلول الكثيرة حول المشاكل العادية البسيطة في جزء تحرى الخلل وإصلاحه. إذا راجعت الملحقات الموجودة في جدول تحرى الخلل وإصلاحه أولا، قد لا تحتاج الى الاتصال الهاتفي لطلب الخدمات مطلقا.

4	تعليمات من أجل السلامة	المقدمة
7	تعريف الأجزاء	
8	معلومات عن الوظائف	
9	الإجراءات الاستعدادية قبل الغسيل	قبل البدء بالغسيل
10	إستعمال الماء، صندوق التوزيع، مسحوق الغسيل ومنعم الغسيل	
13	الدليل الخاص لإزالة الوبسج	
14	وظيفة كل زر من الأزرار	
16	غسيل عادي	برامج الغسيل
16	غسيل عناية بالبقع	
16	غسيل عناية بالحساسية	
16	الشطف الذكي	
16	غسل اقتصادي	
18	غسل سريع	
18	غسيل الناعمة	
18	غسيل مناشف	
18	غسيل لحاف	
18	غسيل صامت	
20	الغسيل المفضل	
21	غسيل نقع	
22	شطف مكثف	
23	تنظيف الحوض	الوظائف الاختيارية الإضافية
24	تجفيف بالهواء	
25	الغسيل الاختياري	
26	تأخير الوقت (الحجز)	
27	الوظائف المفيدة الأخرى	
28	التركيب والاستواء	التركيب
29	توصيل خرطوم تزويد الماء	
32	توصيل خرطوم التصريف	
33	كيفية توصيل السلك الأرضي	العناية والصيانة
34	التنظيف والصيانة	
36	باب السلامة الناعم	
37	مشاكل الغسيل العادية	تحرى الخلل وإصلاحه
38	تحرى الخلل وإصلاحه	
39	التشخيص الذكي™	
40	شروط الضمانة	شروط الضمانة
41	المواصفات	المواصفات

## مزايا جهاز الغسالة

جهاز الغسالة بحلة DD التربينية لا يعمل بالغطاء المفتوح. وإذا فتحت الغطاء أثناء دورات الغسيل، الشطف والتجفيف، يتوقف جهاز الغسالة عن العمل تلقائياً.



يرجى إغلاق الباب ببطء لأنك قد تتضرر في حالة أنك تغلقه بشدة.



يتم تشغيل وظيفة الحلة الذكية من خلال تقنية الموتور DD

- الحلة الذكية من نوع حلة الغسيل تُعد أكثر صحية وأنظف و التي تحمي الأنسجة وتمنع تلفها.



### نظام التسخين التلقائي

- استخدام دورة الغسيل الساخنة مثل الغسيل العادي، فهي توفر أداء غسيل موحد وتأثير معقم حتى مع الماء البارد.

### التحكم الذكي المنطقي

- المشعر الداخلي بحمل الملابس يكشف وحمل الملابس ومقداره اوتوماتيكياً ويضبط الكمبيوتر الصغير أفضل لوضعية للغسيل مثل استهلاك الماء ووقت الغسيل الأفضل.
- تم اتخاذ تكنولوجيا متطورة في نظام التحكم الإلكتروني هذا يضمن أفضل نتيجة للغسيل.



### النوع الجديد من الغسيل DD المزود بخاصية حماية الأنسجة

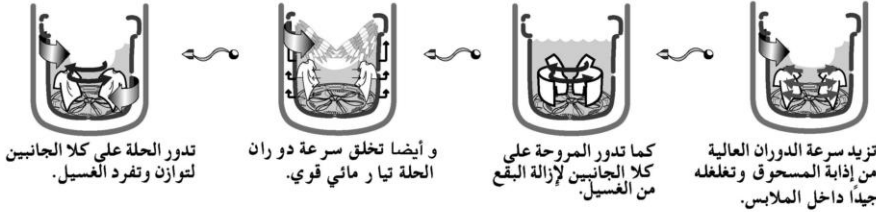

### نظام الدوران المباشر بضجيج منخفض

- يدور الموتور من BLDC المتقدم الحوض مباشرة بدون حزام وكلتش، فيخفض ضجيج الغسيل.
- يضبط جهاز الغسالة السرعة مناسبة لنوع الملابس التي وضعتها.



Smart Diagnosis™

- تقنية SmartDiagnosis™ هي تقنية إرسال الأعطال إلى مركز الخدمة عندما تكون هناك مشكلة في الغسالة. فهي توفر الخدمة التي تحقق ولاء وثقة العملاء من خلال التحليل الدقيق والسرعة.

### إعادة التشغيل التلقائي

- تسمح ميزة إعادة التشغيل التلقائي بإعادة تشغيل البرنامج ذاتياً في حال انقطاع التيار الكهربائي، ويبدأ التشغيل من المرحلة التي توقفت خلالها.



# جهاز الغسالة دليل المالك

يرجى الاطلاع على دليل المالك هذا جيداً قبل تشغيل الغسالة والاحتفاظ به للرجوع إليه في المستقبل.

T1332AFFSP5