

HASZNÁLATI ÚTMUTATÓ

LED TV*

*Az LG LED TV megnevezés a LED háttérfénnyel ellátott LCD képernyőkre vonatkozik.

A készülék használatbavétele előtt figyelmesen olvassa el az útmutatót, és őrizze meg, mert később szüksége lehet rá.

MT35* MT30*
MT55* MT31*
MT75*

TARTALOMJEGYZÉK

3 LICENCEK

3 NYÍLT FORRÁSKÓDÚ SZOFTVEREKRE VONATKOZÓ MEGJEGYZÉSEK

4 ÖSSZESZERELÉS ÉS ELŐKÉSZÍTÉS

- 4 Kicsomagolás
- 7 Külön megvásárolható tartozékok
- 8 A készülék részei és gombjai
- 10 A TV felemelése és szállítása
- 11 A TV beállítása
 - Az állvány csatlakoztatása
- 13 Felszerelés asztalra
- 14 Felszerelés falra
- 16 Kábelek elrendezése

16 ESZKÖZÖK CSATLAKOZTATÁSA

- 17 Antenna csatlakoztatása
- 17 Műholdvevő csatlakoztatása
- 17 Euro Scart csatlakoztatása
- 18 Egyéb csatlakozások

21 TÁVIRÁNYÍTÓ

22 A HASZNÁLATI ÚTMUTATÓ HASZNÁLATA

23 KARBANTARTÁS

- 23 A TV-készülék tisztítása
 - Képernyő, keret, készülékház és állvány
 - Tápkábel tisztítása
- 23 A „képbeégés” vagy „beégés” megelőzése a TV képernyőjén

24 HIBAELEHÁRÍTÁS

25 MŰSZAKI ADATOK



VIGYÁZAT

- A jelzés olyan figyelmeztetésekre utal, amelyek be nem tartása komoly sérülést, illetve súlyos vagy akár halálos balesetet is okozhat.



FIGYELEM

- A jelzés olyan figyelmeztetésekre utal, amelyek be nem tartása könnyebb személyi sérülést, illetve a készülék károsodását okozhatja.



MEGJEGYZÉS

- A megjegyzés segít a készülék megértésében és biztonságos használatában. A termék használata előtt kérjük, figyelmesen olvassa el a megjegyzést.

LICENCEK

A támogatott licencek típusról függően eltérőek lehetnek. A licenccel kapcsolatos további tudnivalóért látogasson el a www.lg.com webhelyre.



A gyártás a Dolby Laboratories licencengedélyével történt. A Dolby és dupla D szimbólum a Dolby Laboratories védjegyei.



The terms HDMI and HDMI High-Definition Multimedia Interface, and the HDMI logo are trademarks or registered trademarks of HDMI Licensing LLC in the United States and other countries.



A DIVX VIDEO:

A DivX® a DivX, LLC, a Rovi Corporation leányvállalata által létrehozott digitális videoformátum. Ez egy hivatalos DivX Certified® készülék, mely szigorú vizsgálatokon ment keresztül, és a vizsgálatok eredménye alapján alkalmas a DivX videók lejátszására. A divx.com honlapon további tájékoztatást kaphat, és a fájlokat DivX videóvá konvertáló szoftvereszközöket tölthet le.

A DIVX VIDEO-ON-DEMAND: A DivX Certified® tanúsítvánnyal rendelkező készüléket regisztrálni kell a megvásárolt DivX Video-on-Demand (VOD) filmek lejátszásához. A regisztrációs kód lekéréséhez nyissa meg a DivX VOD menüpontot a készülékeállítás menüben. A regisztrációs folyamattal kapcsolatos további információkért látogasson el a vod.divx.com honlapra.

„DivX Certified® tanúsítvánnyal rendelkező eszköz maximum HD 1080p felbontású DivX® videók, köztük prémium tartalmak lejátszására.”

„A DivX®, DivX Certified® és ezekhez tartozó logók a Rovi Corporation vagy annak leányvállalatai védjegyei, használatuk licenchez kötött.”

„A következő USA-szabadalmak védelme alatt áll :
7,295,673; 7,460,668; 7,515,710; 7,519,274”



A következő USA-beli szabadalmak alá tartozó licencek keretében: 5,956,674; 5,974,380; 6,487,535 és egyéb USA-beli és nemzetközi, kiadott vagy függőben lévő szabadalmak alapján gyártva. A DTS, a & DTS embléma, az embléma együttesen, valamint a & DTS 2.0+Digital Out a DTS, Inc. védjegyei. A készülék szoftvert tartalmaz. © DTS, Inc. Minden jog fenntartva.

NYÍLT FORRÁSKÓDÚ SZOFTVEREKRE VONATKOZÓ MEGJEGYZÉSEK

Ha hozzá kíván jutni a forráskódhoz GPL, LGPL, MPL és a készülék által tartalmazott más nyílt forráskódú licencek alapján, látogasson el a következő webhelyre: <http://opensource.lge.com>.

A forráskód mellett minden hivatkozott licencfeltétel, jótállási nyilatkozat és szerzői jogi közlemény letölthető.

Az LG Electronics - títés ellenében -, CD-ROM-on hozzáférhetővé teszi a forráskódot. A lemez ára a forgalmazás költségeit (pl. az adathordozó ára, szállítási és kezelési költség) tartalmazza. A CD-ROM-ot a következő címen lehet megrendelni e-mailben: opensource@lge.com. Ez az ajánlat a készülék megvásárolásától számított három (3) évig érvényes.

**MEGJEGYZÉS**

- Az ábra némileg eltérhet az Ön készülékétől.
- A készüléke képernyőjén megjelenő menük némileg eltérhetnek a kézikönyvben szereplő ábráktól.
- A rendelkezésre álló menük és opciók a bemeneti forrástól vagy a termék típusától függően változhatnak.
- A jövőben újabb funkciókkal bővíülhetnek a TV szolgáltatásai.
- A TV az áramfogyasztás csökkentésére készenléti üzemmódba kapcsolható. Emellett a TV-t ki kell kapcsolni, ha egy ideig senki sem nézi, mert ezzel csökkenthető az áramfogyasztás.
- Jelentős mértékben csökkenthető a használat közbeni energiafogyasztás és a működés költségei, ha csökkenti a kép fényerejét.

ÖSSZESZERELÉS ÉS ELŐKÉSZÍTÉS

Kicsomagolás

Ellenőrizze, hogy a készülék doboza tartalmazza-e az alábbi elemeket. Amennyiben bármelyik tartozék hiányzik a csomagból, vegye fel a kapcsolatot azzal a helyi forgalmazóval, akitől a terméket vásárolta. Az útmutatóban szereplő ábrák eltérhetnek a tényleges terméktől és elemektől.

**FIGYELEM**

- A készülék biztonságosságának és élettartamának megőrzése érdekében ne használjon jóvá nem hagyott tartozékokat.
- A garancia nem terjed ki a jóvá nem hagyott tartozékok használata által okozott károkra és sérülésekre.
- Egyes típusok képernyőjén egy vékony fóliaréteg található; kérjük, ezt ne távolítsa el.

**MEGJEGYZÉS**

- Dijelovi koji se isporučuju s uređajem mogu se razlikovati ovisno o modelu.
- Specifikacije proizvoda ili sadržaj ovog priručnika mogu se mijenjati bez prethodne najave zbog nadograđivanja funkcija uređaja.
- Kako bi se osiguralo optimalno povezivanje, kabeli i USB uređaji trebaju imati okvir debljine manje od 10 mm i širine manje od 18 mm. Koristite produžni kabel koji podržava USB 2.0 ako USB kabel ili USB memoriju ne možete priključiti na USB ulaz televizora.

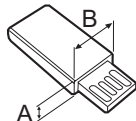
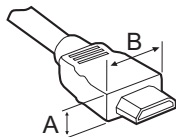
*A  10 mm*B  18 mm

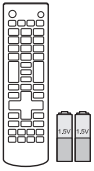

Távírányító és elemek (AAA)
(lásd az 21. oldalt)



CD (Használati útmutató), kártyák

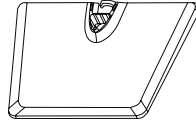

Talpazat
(Csak MT35*)
(lásd az 11. oldalt)

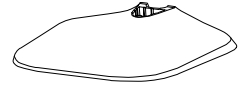

Talpazat
(Csak MT55*, MT75*)
(lásd az 11. oldalt)



Talpazat
(Csak MT30*)
(lásd az 11. oldalt)

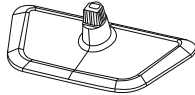

Talpazat
(Csak MT31*)
(lásd az 11. oldalt)

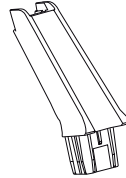

Állványtest
(Csak MT35*, MT30*, MT55*, MT75*)
(lásd az 11. oldalt)

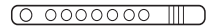

Kábeltartó
(lásd az 16. oldalt)

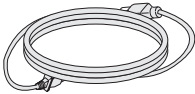

Tápkábel
(lásd az 13. oldalt)

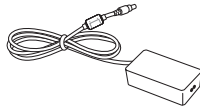

AC-DC Adapter
(lásd az 13. oldalt)

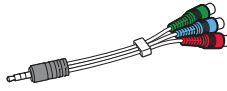

Komponens kábel
(lásd az 18., 19., 20. oldalt)

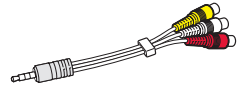

Kompozit kábel
(lásd az 18., 19., 20. oldalt)

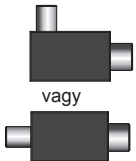

Leválasztó
(Országtól függően)
(lásd az 6. oldalt)



MEGJEGYZÉS

- Antennaleválasztó üzembe helyezési útmutató
 - Használata akkor javasolt, amikor olyan helyen akarja üzembe helyezni a tévét, ahol feszültségkülönbség van a tévékészülék és az antennajel GND-je között.
 - » Ha feszültségkülönbség van a tévékészülék és az antennajel GND-je között, az antenna érintkezője felmelegedhet, és a túlzott hő balesetet okozhat.
 - A tévézés biztonságosságát úgy fokozhatja, hogy elvezeti a feszültséget a tévéantennától. A leválasztót ajánlott a falra szerelni. Ha nem szerelhető a falra, rögzítse a TV-készülékre. A felszerelés után lehetőleg ne csatlakoztassa le az antennaleválasztót.
 - Mielőtt hozzábátenne, győződjön meg róla, hogy a tévéantenna csatlakoztatva van.

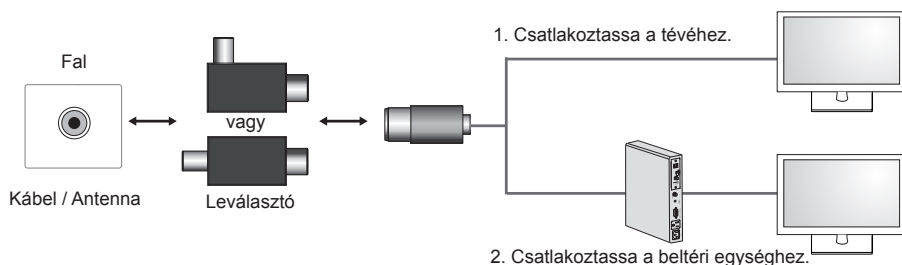

Csatlakoztassa a leválasztó egyik végét a kábel/antenna csatlakozójához, a másik végét pedig a tévékészülékhez vagy a beltéri egységhez.

„Az a berendezés, amely hálózati csatlakozáson vagy más berendezésen keresztül csatlakozik az épület védőföldeléséhez, valamint koaxiális kábel használatával csatlakozik egy kábelesztő rendszerhez, bizonyos körülmények között tűzveszélyes lehet. Ezért a kábelesztő rendszerhez történő csatlakoztatást egy olyan készüléken keresztül kell megoldani, amely egy bizonyos frekvenciatartomány alatt gondoskodik az elektromos leválasztásról (galvanikus leválasztó, lásd EN 60728-11)”

Az RF leválasztó használatakor a jelérzékenység enyhén csökkenhet.

Külön megvásárolható tartozékok

A külön megvásárolható tartozékok a termékminőség javítása érdekében értesítés nélkül változhatnak vagy módosulhatnak.

Az alábbi kiegészítőket márkakereskedőjénél vásárolhatja meg.

Ezek a készülékek csak bizonyos típusokkal használhatók.

A típus neve vagy kivitele megváltozhat a termék funkcióinak továbbfejlesztésétől, illetve a gyártó körülményeitől vagy az eljárástól függően.

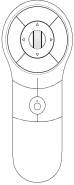

AN-MR400
Magic távirányító

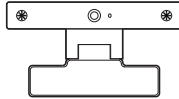

AN-VC4**
Videohívásra szolgáló
kamera

A készülék részei és gombjai

MT35*



MT55*

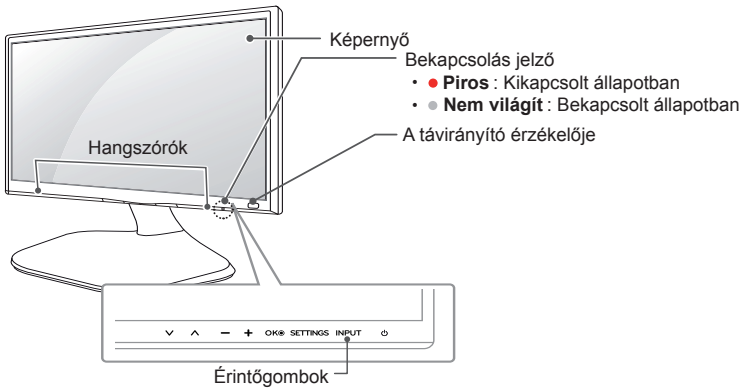

MT75*

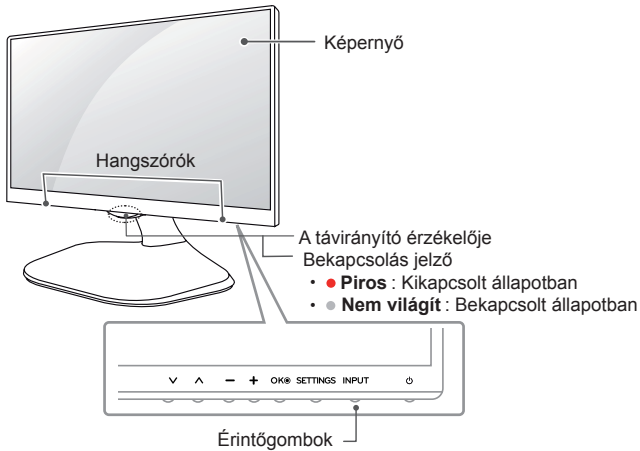

MT30*

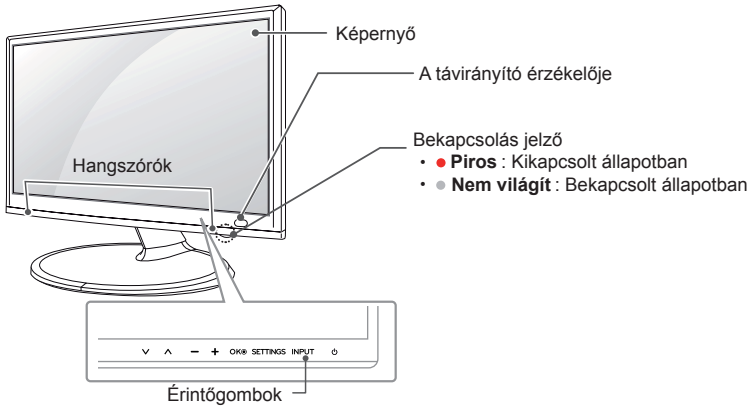

MT31*

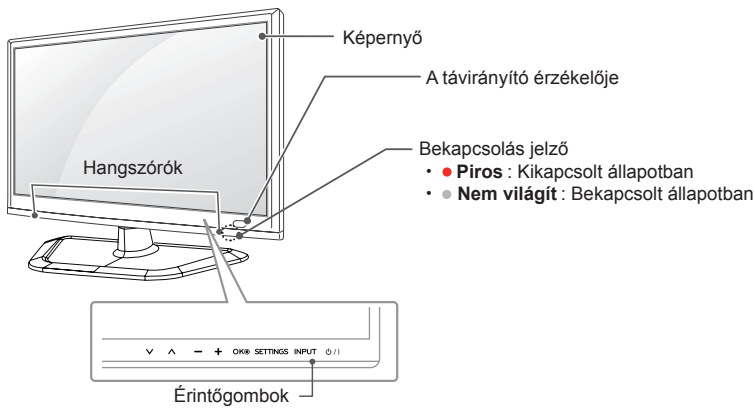
**MEGJEGYZÉS**

- Minden gomb érintógomb, ezért működtetésükhöz egyszerűen érintse meg azokat az ujjával.
- A bekapcsológomb és a vezérlő gomb a készülék alján található. (Csak MT75*)
- A tápellátásjelzőt a főmenü **OPCIÓ** menüjében kapcsolhatja be és ki.

Érintógomb	Leírás
∨ ∨	Tallózás a mentett programok között.
- +	A hangerő szabályozása.
OK ⊙	A kijelölt menüpont kiválasztása, vagy a bevitt adatot megerősítése.
SETTINGS	A főmenük megnyitása, vagy a bevitt adatok mentése és kilépés a menüből.
INPUT	A bemeneti jelforrás módosítása.
⏻ (⏻ / I)	A tápellátás be- és kikapcsolása.

A TV felemelése és szállítása

A TV mozgatásakor vagy felemelésekor a karcolás vagy egyéb sérülés elkerülésére, valamint a biztonságos szállítás érdekében a készülék típusától és méretétől függetlenül olvassa el a következő utasításokat.



FIGYELEM

- Mindig tartózkodjon a képernyő megérintésétől, mert azzal a képernyő sérülését idézheti elő.
- A TV-készüléket az eredeti dobozában vagy csomagolásában ajánlott mozgatni.
- A TV mozgatása vagy felemelése előtt húzza ki a tápkábelt és az összes többi kábelt.
- Amikor tartja, fordítsa el magától a képernyőt, nehogy megkarcolódjon.



- Tartsa erősen a TV tetejét és alját. Ne tartsa a készüléket az áttetsző részénél, a hangszórónál vagy a hangszórórácsnál fogva.

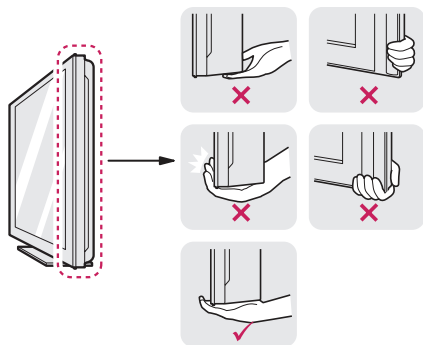

- A TV-készüléket a szállítás során óvja az ütédeéstől és a túlzott rázkódástól.
- A TV-készüléket a szállításkor tartsa függőlegesen, ne fordítsa az oldalára, illetve ne döntse balra vagy jobbra.
- Ne próbálja meg túlzott erővel hajlítgatni a keretet, mivel ez a kijelző megrongálódásához vezethet.

A TV beállítása

Az ábra némileg eltérhet az Ön készülékétől.

Az állvány csatlakoztatása

MT35*, MT55*, MT75*, MT30*

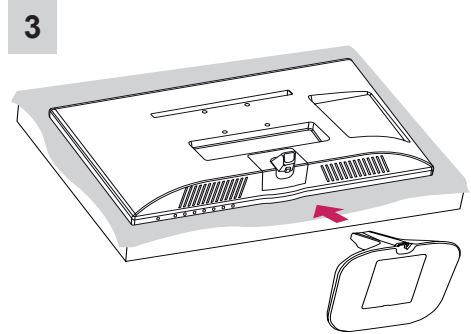
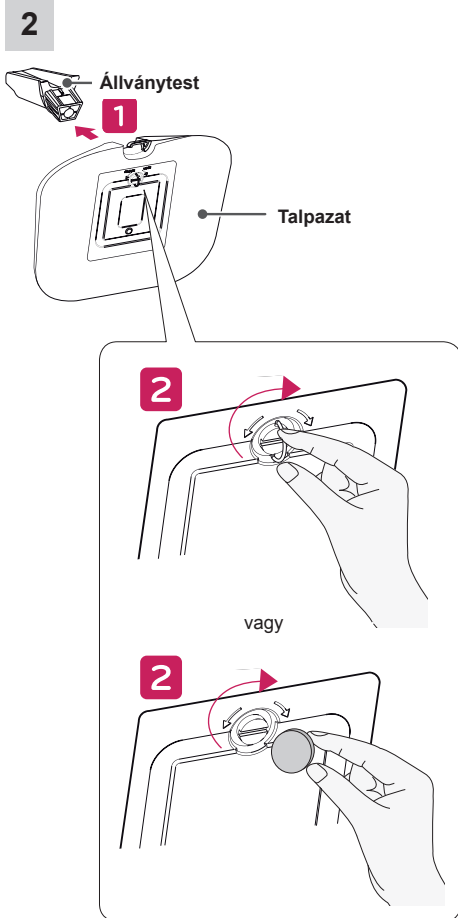
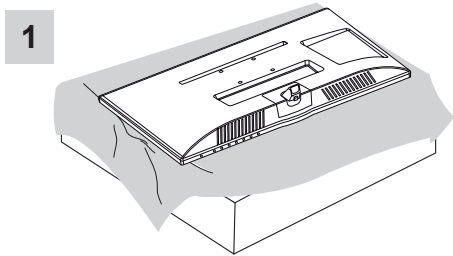

MT31*

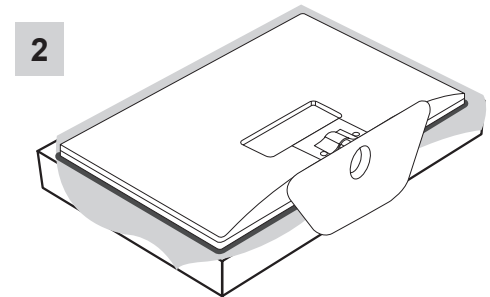
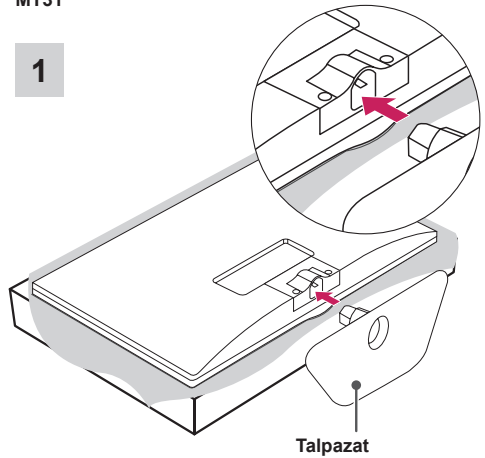

FIGYELEM

- Az állvány és a TV-készülék csatlakoztatásakor helyezze a készüléket képernyővel lefelé egy párnázott asztalra vagy egyenes felületre, hogy megvédje a képernyőt a karcolódásoktól.

**MEGJEGYZÉS**

- Mielőtt a TV-készüléket a falra szereli, távolítsa el az állványt a csatlakoztatás műveleteinek fordított sorrendű elvégzésével.

**FIGYELEM**

- Ne szállítsa a tévét fejjel lefelé, az állványtestnél (vagy a talpnál) fogva, mert így a tévé leeshet az állványáról, és károsodhat vagy sérülést okozhat.
- Az illusztráción egy általános összeszerelési mód látható példaként, amely eltérhet a tényleges termék összeszerelésétől.

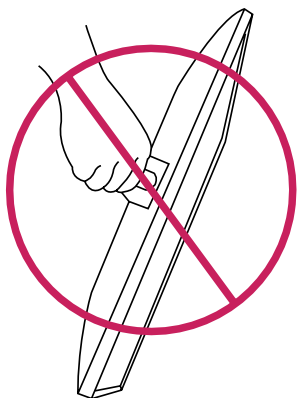
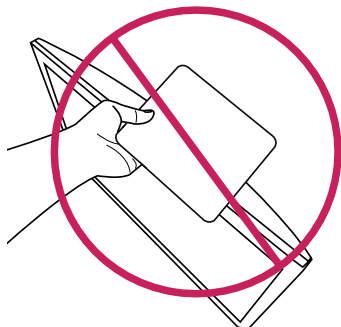
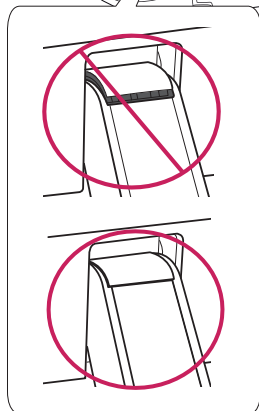
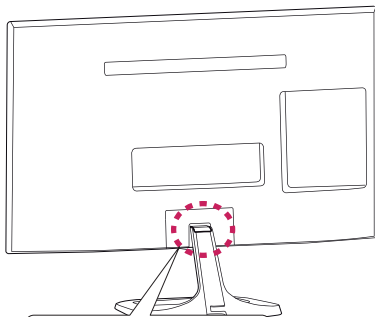
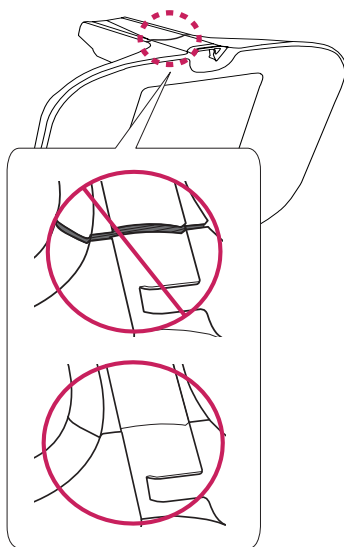
**FIGYELEM**

Felszerelés asztalra

- 1 Emelje fel a TV-készüléket, és állítsa az asztalon függőleges helyzetbe. A megfelelő szellőzés érdekében hagyjon a faltól (legalább) 10 cm helyet.

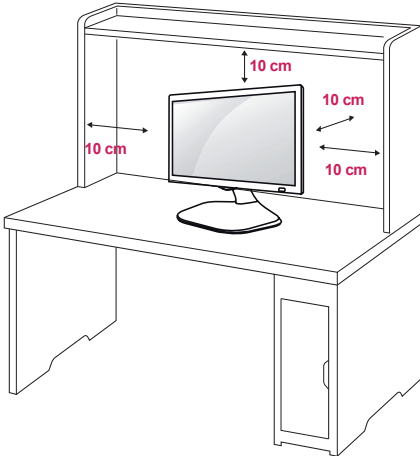

- 2 Csatlakoztassa az **AC-DC Adapter** és a **Tápkábel** a fali csatlakozójzatba.

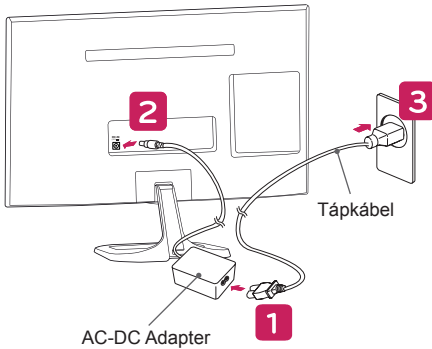

FIGYELEM

- Ne helyezze a TV-t hőforrások közelébe vagy tetejére, mivel ez tüzet vagy egyéb kárt okozhat.
- Mielőtt bedugná a TV tápcsatlakozóját a fali aljzatba, először mindig az AC/DC adapterhez csatlakoztassa a TV-készüléket.

A TV-készülék a néző számára legkényelmesebb látószögének beállítása

- Az ábra némileg eltérhet az Ön készülékétől.

A legkényelmesebb látószög kialakításához döntse a TV-készüléket +20 vagy -5 fokkal fel- vagy lefelé. (Csak MT35*, MT55*, MT75*, MT30*)

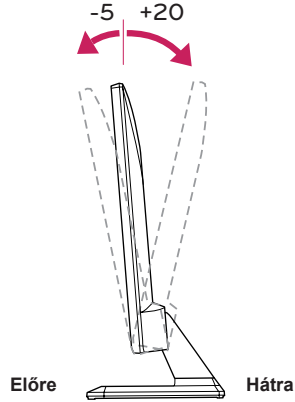

FIGYELEM

- A képernyő szögének beállításakor ne fogja meg a TV-keret alját az ábrán láthatóak szerint, mert megsérülhetnek az ujjai.

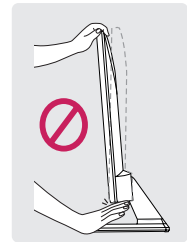
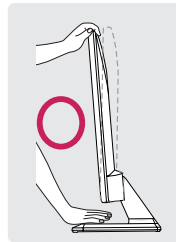

A Kensington biztonsági rendszer használata

- Az ábra némileg eltérhet az Ön készülékétől.

A Kensington biztonsági rendszer csatlakozója a TV hátlapján található. A felszereléssel és használatával kapcsolatos további információkért tekintse meg a Kensington biztonsági rendszerhez mellékelt kézikönyvet, vagy látogasson el a <http://www.kensington.com> honlapra.

Csatlakoztassa a Kensington biztonsági rendszer kábelét a TV-hez, illetve az asztalhoz.

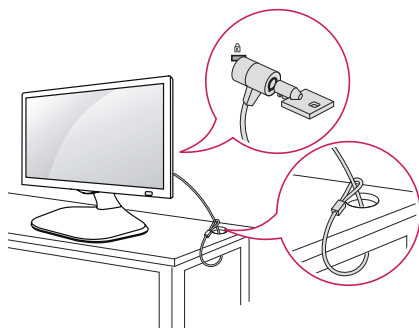

MEGJEGYZÉS

- A Kensington biztonsági rendszer opcionális tartozék. Kiegészítő tartozékokat a legtöbb elektronikai szaküzletben beszerezhet.

Felszerelés falra

A megfelelő szellőzés érdekében hagyjon legalább 10 cm helyet a készülék minden oldalán, valamint a készülék és a fal között. A részletes szerelési útmutatót kérje a forgalmazótól; lásd a döntött rögzítést lehetővé tevő fali konzol felszerelési és beállítási útmutatóját.

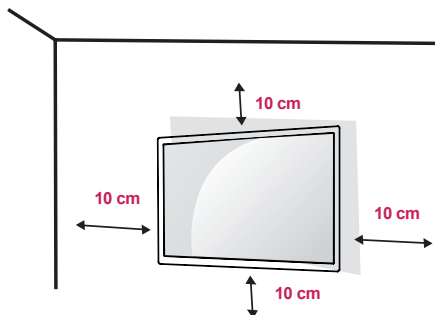

Ha a TV-készüléket falra kívánja szerelni, rögzítse a külön beszerezhető fali tartókonzolt a TV-készülék hátlapjához.

Ha a TV-készüléket az opcionális fali konzollal szereli fel, gondosan rögzítse azt, nehogy leessen.

- 1 A VESA-szabványoknak megfelelően alkalmazza a csavarokat és a fali tartókonzolt.
- 2 Ha a szabványosnál hosszabb csavart használ, megsérülhet a TV belseje.

Külön megvásárolható tartozékok (Falikonzol)

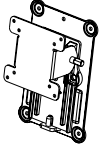
Típus	24MT35* 27MT55* 27MT75* 24MT30* 29MT31*
Fali konzol (A x B)	100 x 100
Szabványos csavar	M4 x L10
Csavarok száma	4
Fali konzol (opcionális)	RW120 

- Fali konzol (A x B)

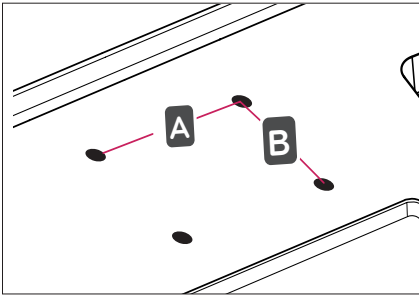

FIGYELEM

- Először válassza le a tápkábelt, és csak azt követően mozgassa vagy szerelje fel a TV-készüléket. Ellenkező esetben fennáll az áramütés veszélye.
- Ha a TV-t a mennyezetre vagy ferde falra szereli, az leeshet és súlyos személyi sérülést okozhat. Csak az LG által jóváhagyott fali konzolt használjon, és konzultáljon a helyi forgalmazóval vagy más szakemberrel.
- Ne húzza túl a csavarokat, mert azzal megsértheti a TV-készüléket, és a készülékre vonatkozó garancia érvénytelenné válhat.
- A VESA-szabványnak megfelelő csavarokat és fali konzolokat használjon. A garancia nem terjed ki a nem rendeltetésszerű használat vagy nem megfelelő tartozék használata által okozott károokra és sérülésekre.
- A csavarhosszáknak a hátsó fedél külső felétől 8 mm alatt kell lennie.

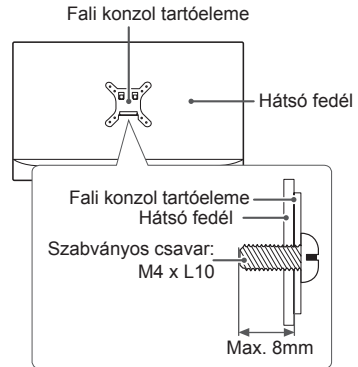

MEGJEGYZÉS

- Csak a VESA-szabvány csavarspecifikációjában felsorolt csavarokat használjon.
- A falikonzol-készlet tartalmaz egy szerelési útmutatót, valamint a szükséges alkatrészeket.
- A fali konzol opcionális tartozék. Kiegészítő tartozékokat a helyi termékforgalmazótól szerezhet be.
- A csavarok hossza az adott fali konzoltól függően különböző lehet. Ügyeljen rá, hogy megfelelő hosszúságú csavarokat használjon.
- További információkat a fali konzolhoz mellékelt útmutatóban talál.

Kábelek elrendezése

- 1 Fogja össze a kábeleket a kábelrögzítővel.
- 2 Helyezze a kábelt a talpon található kampóra.

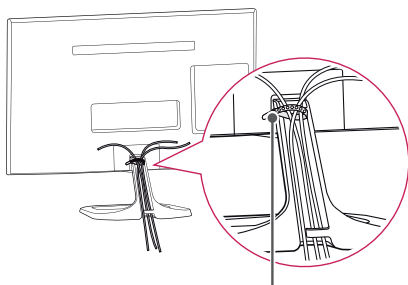

Kábeltartó

ESZKÖZÖK CSATLAKOZTATÁSA

Az **ESZKÖZÖK CSATLAKOZTATÁSA** című részben szereplő ábrák elsősorban az **27MT55S** típusokat ábrázolják.

Csatlakoztasson különböző külső eszközöket a TV-készülékhez, és váltson át bemeneti módra a külső eszköz kiválasztásához. Külső eszközök csatlakoztatására vonatkozó további információkat az adott eszközök használati útmutatójában talál.

A csatlakoztatható külső eszközök: HD-vevőkészülékek, DVD-lejátszók, videomagnók, audiorendszerek, USB-tárolóeszközök, számítógépek, videokamerák vagy fényképezőgépek, játékeszközök és egyéb külső eszközök.



MEGJEGYZÉS

- A külső eszköz csatlakozása függhet a típustól.
- Csatlakoztassa a külső eszközöket a TV-készülékhez a TV-port sorrendjétől függetlenül.
- Ha DVD-felvevőn vagy videomagnón rögzít egy TV-műsort, győződjön meg róla, hogy a TV jebemeneti kábelét a DVD-felvevőn vagy a videomagnón keresztül csatlakoztatta a TV-hez. A felvételre vonatkozó további információkat a csatlakoztatott eszköz használati útmutatójában talál.
- A használatra vonatkozó utasítások a külső berendezés használati útmutatójában található.
- Ha játékeszközt csatlakoztat a TV-készülékhez, használja az adott eszköz saját kábelét.
- Előfordulhat, hogy PC módban felbontással, a függőleges mintával, a kontrasztal vagy a fényerővel kapcsolatos zaj lép fel. Zaj esetén módosítsa a PC kimenetet más felbontásra, módosítsa a képfrissítési sebességet más értékre, vagy állítsa be a fényerőt és a kontrasztot a KÉP menüben, amíg tiszta nem lesz a kép.
- PC-módban előfordulhat, hogy egyes felbontási beállítások a grafikus kártyától függően nem működnek megfelelően.

Antenna csatlakoztatása

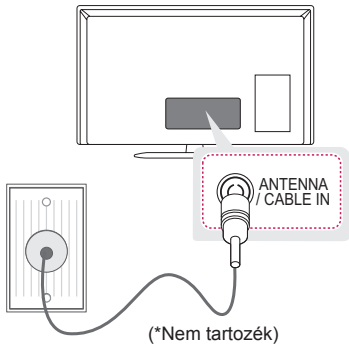

Csatlakoztassa a TV-t egy fali antennaaljzatba egy RF-kábellel (75 Ω).



MEGJEGYZÉS

- 2-nél több TV használatához használjon jelerősítőt.
- Nem megfelelő képminőség esetében alkalmazzon jelerősítőt a minőség javítása érdekében.
- Ha a csatlakoztatott antenna használatával a képminőség gyenge, állítsa be az antennát a megfelelő irányba.
- Az antennakábel és az átalakító nem tartozék.
- Támogatott DTV Audio: MPEG, Dolby Digital, Dolby Digital Plus, HE-AAC

Műholdvevő csatlakoztatása

(Csak műholdas típusok esetén)

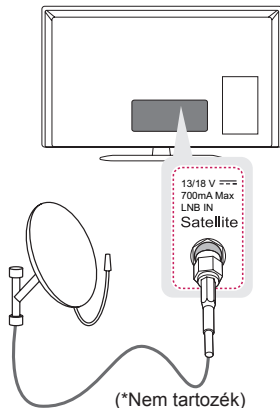

Csatlakoztassa a TV-készüléket a műholdvevő antennához tartozó aljzathoz RF kábellel (75 Ω).

Euro Scart csatlakoztatása

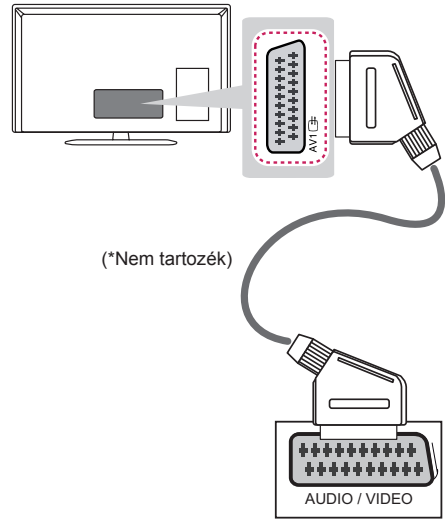

Továbbítja a video- és audiojeleket egy külső eszköztől a TV-hez. Az alábbi ábra alapján csatlakoztassa a külső eszközt a TV-hez az Euro Scart kábel segítségével.

Kimenet típusa	AV1 (TV-kimenet ¹)
Aktuális bemeneti mód	
Digitális TV	Digitális TV
Analóg TV, AV	Analóg TV
Komponens	
HDMI	

1 TV-kimenet: Analóg vagy digitális TV-jelet közvetít.



MEGJEGYZÉS

- Csak árnyékolt Scart kábelt szabad használni.

Egyéb csatlakozások

Csatlakoztasson külső eszközöket TV-jéhez. A legjobb kép- és hangminőség érdekében a külső eszközöket HDMI-kábellel csatlakoztassa TV-jéhez. Egyes kábeleket külön kell megvásárolni.

MT35*, MT55*, MT30*

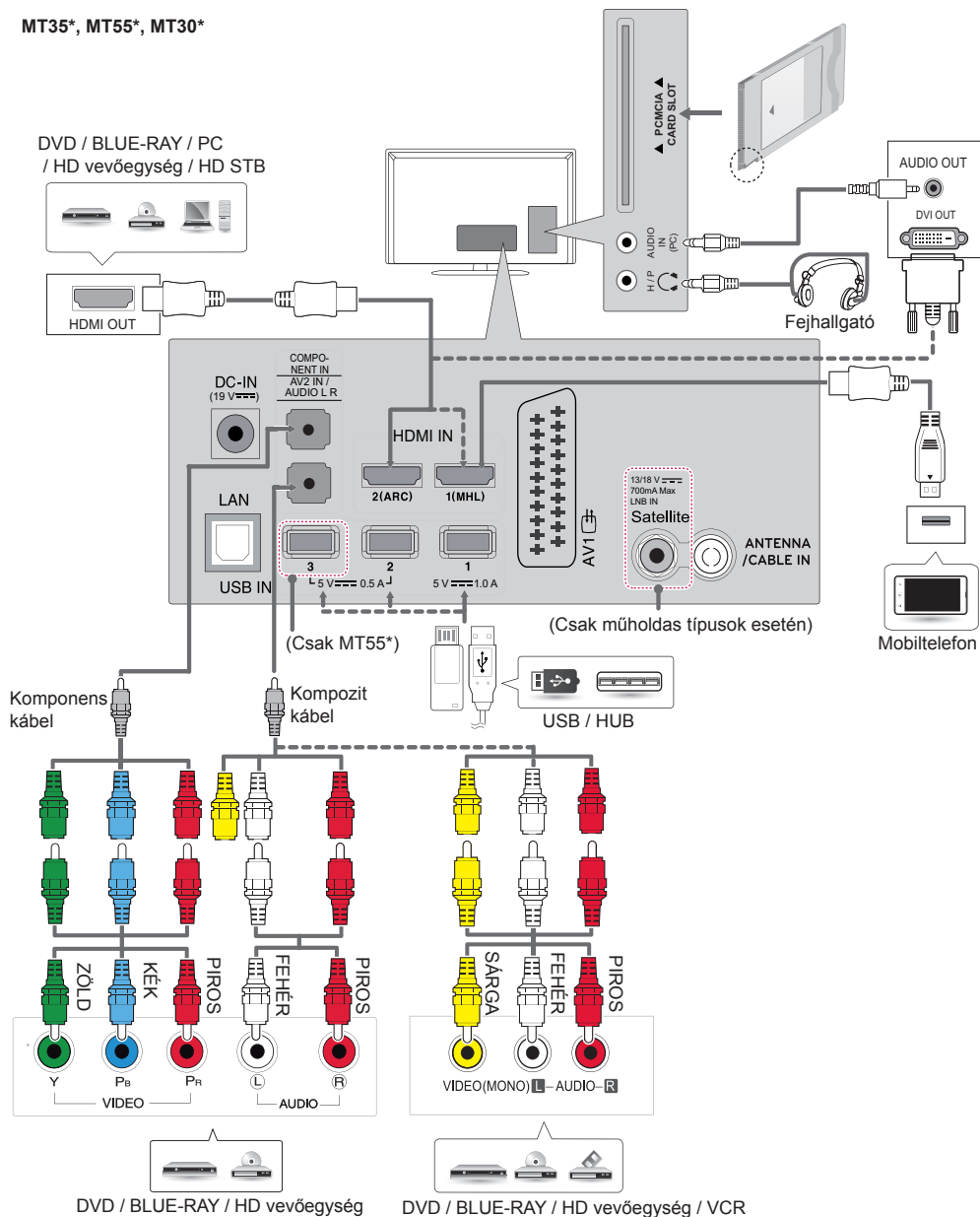

MT75*

DVD / BLUE-RAY / PC
/ HD vevőegység / HD STB

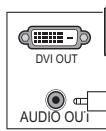
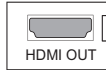

Komponens kábel

Kompozit kábel

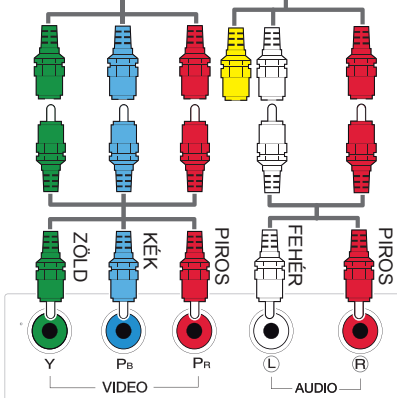

DVD / BLUE-RAY / HD vevőegység

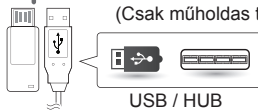
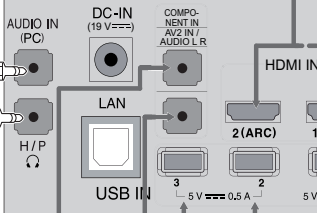
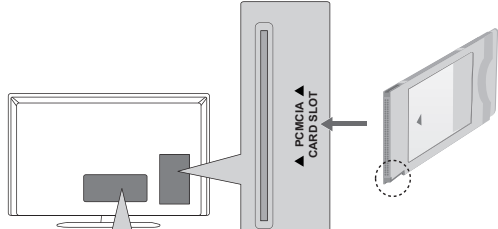

(Csak műholdas típusok esetén)

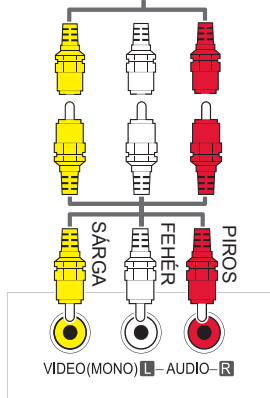

VIDEO (MONO) — AUDIO — R

DVD / BLUE-RAY / HD vevőegység / VCR

Mobiltelefon



MT31*

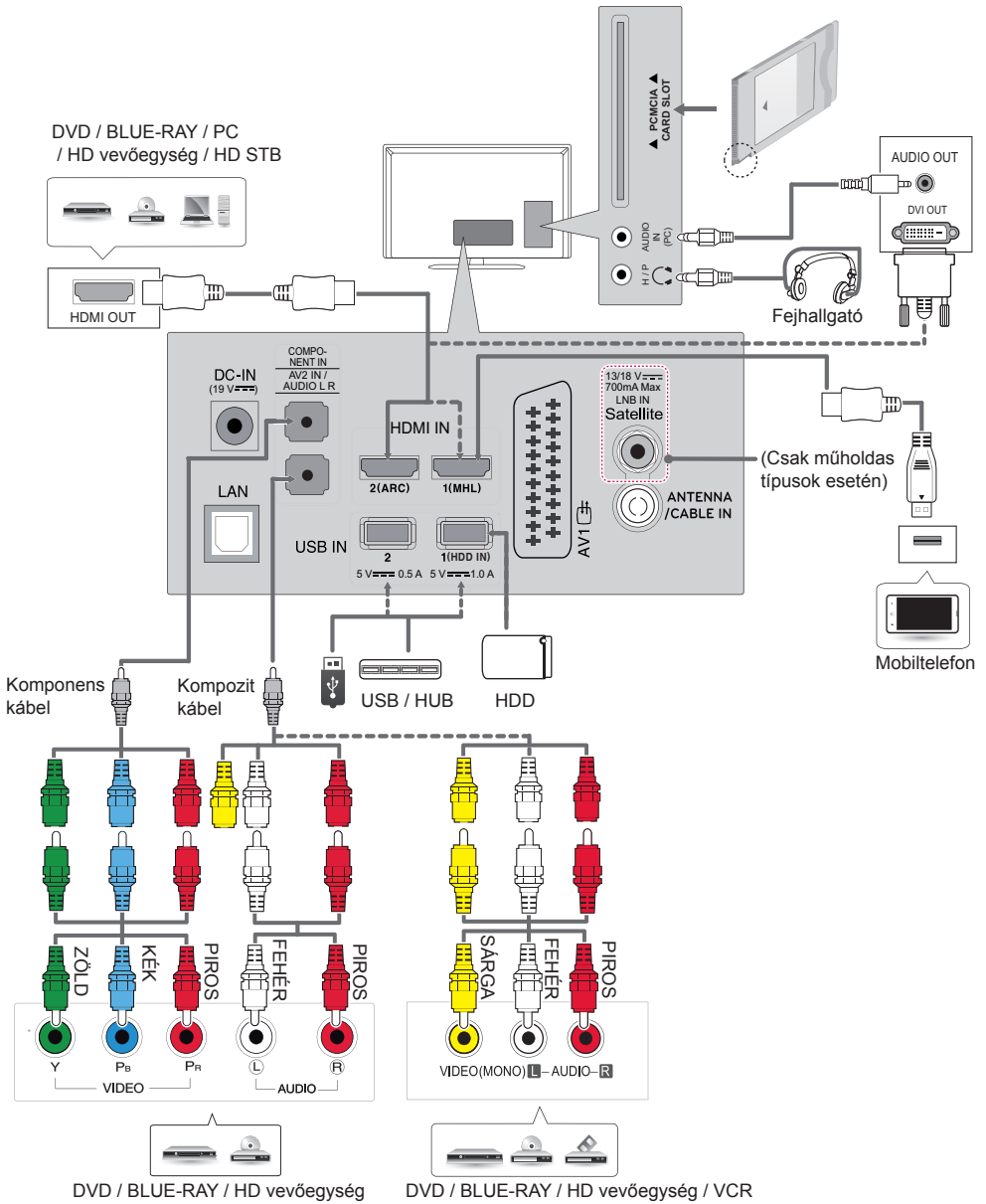

TÁVIRÁNYÍTÓ

Használati útmutatóban található leírások a távirányító gombjai alapján készültek. Kérjük, figyelmesen olvassa el az útmutatót, és annak megfelelően használja a TV-készüléket. Az elemek cseréjéhez nyissa ki az elemtartó fedelét, majd cserélje ki az (1,5 V AAA) elemeket, ügyelve a rekesz belsejében található megfelelő \oplus és \ominus jelzésű végekre, majd zárja be az elemtartó fedelét. Az elemeket a behelyezéssel fordított sorrendben kell kivenni.

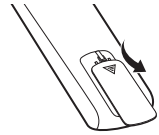

FIGYELEM

- Ne használjon együtt régi és új elemeket, mert az károsíthatja a távirányítót.

A távirányítót mindig a TV érzékelője felé kell tartani.

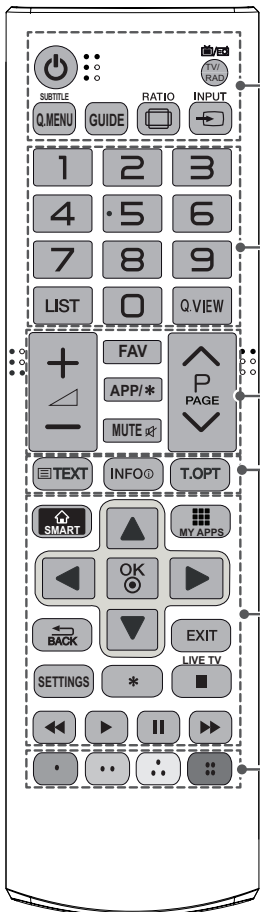

	(BE- ÉS KIKAPCSOLÓGOMB) A TV-készülék be- vagy kikapcsolása.
	TV/RAD Rádió-, TV- és DTV-program kiválasztása.
	Q.MENU A gyorsmenük megnyitása.
	SUBTITLE Digitális üzemmódban a preferált feliratozás megjelenítése.
	GUIDE A programkalauz megjelenítése.
	RATIO Kép átméretezése.
	INPUT A bemeneti jelforrás módosítása.
Számgombok Számok bevitelle.	
	LIST Megjeleníti az elemzett csatornalistát.
	Q.VIEW Visszalép az előzőleg nézett programra.
	+ / - A hangerő szabályozása.
	FAV A kedvenc programok listájának megjelenítése.
	APP/* Az MHP TV menüforrás kiválasztása. (Csak Olaszország) (Típustól függően)
	MUTE Az összes hang elnémítása.
	^ P v Tallózás a mentett programok vagy csatornák között.
	^ PAGE v Lépés az előző vagy a következő képernyőre.
Teletext gombok (TEXT / T.OPT) A Teletext funkció vezérlőgombjai.	
	INFO Az aktuális műsor, illetve képernyő információinak megjelenítése.
	SMART A Otthon megnyitása.
	MY APPS Az alkalmazások listáját mutatja.
Navigációs gombok (fel/le/balra/jobbra) Görgetés a menük és az opciók között.	
	OK Menük vagy opciók kiválasztása, illetve a bevitt adatok jóváhagyása.
	BACK Visszatérés az előző szintre.
	EXIT Az összes képernyőmenü törlése a képernyőről és visszatérés TV üzemmódba.
	SETTINGS A főmenük megnyitása.
* Nem elérhető.	
	LIVE TV Visszatérés az élő tévéműsorhoz.
Vezérlőgombok (stop, play, pause, fast back, fast forward) Vezérlik a prémium tartalmakat, a Smart-Share (Intelligens megosztás) menüket, valamint a SIMPLINK-kompatibilis eszközöket (USB vagy SIMPLINK).	
Színes gombok Ezek egyes menük alatt speciális funkciókat jelenítenek meg. (Red): Piros, (Green): Zöld, (Yellow): Sárga, (Blue): Kék	

A HASZNÁLATI ÚTMUTATÓ HASZNÁLATA

- Az ábra némileg eltérhet az Ön készülékétől.
- Nyomja meg a **SMART** gombot a **Oththon** menü megnyitásához.
 - Válassza ki a **Használati útmutató** elemet, majd nyomja meg a **OK** gombot.

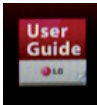
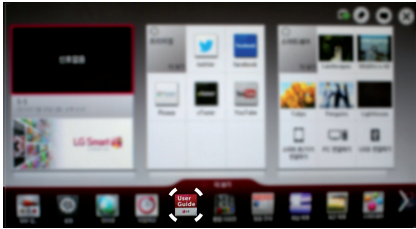

Használati útmutató



- A kiválasztott menü leírását jeleníti meg. Az oldalak közötti navigáláshoz használhatja a **^** **v** gombot.
- Közvetlenül a Használati útmutatóból a kiválasztott menüre lép.

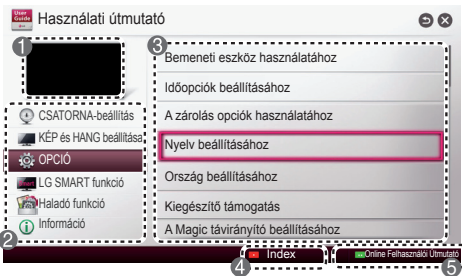

- A jelenleg nézett program vagy a bemeneti forrás képernyőjének megjelenítése.
- Kiválasztható a kívánt kategória. Kiválasztható a kívánt elem.
- Az oldalak közötti navigáláshoz használhatja a **^** **v** gombot.
- Böngészhet az index kívánt funkciójának leírásában.

Internetkapcsolat esetén a részletesebb információkat is megtalálja LG Smart TV-je menüjében.

- (Ця функція може бути недоступною залежно від країни/мови).

KARBANTARTÁS

A TV-készülék tisztítása

Tisztítsa rendszeresen a TV-készüléket a legjobb teljesítmény és a hosszú élettartam elérése érdekében.



FIGYELEM

- Először győződjön meg arról, hogy kikapcsolta-e a főkapcsolót és hogy a tápkábelt és a többi kábelt kihúzta-e.
- Ha a TV-t huzamosabb ideig nem használja, húzza ki a tápkábelt a fali aljzatból a lehetséges villámás vagy feszültségingadozás által okozott károsodás megelőzése érdekében.

Képernyő, keret, készülékház és állvány

- A por és a könnyű szennyeződések eltávolításához a felületet száraz, tiszta és puha kendővel törölje le.
- A nagyobb szennyeződések eltávolításához törölje le a felületet tiszta vízzel vagy hígított kíméletes tisztítószerrel átitatott ruhával. Azt követően azonnal törölje át száraz ruhával.



FIGYELEM

- Mindig tartózkodjon a képernyő megérintésétől, mert azzal a képernyő sérülését idézheti elő.
- Ne nyomja, dörzsölje vagy ütögesse a képernyő felületét körmeivel vagy éles tárggyal, mivel karcolások és képtorzulás következhet be.
- Ne használjon vegyszert, mivel az károsíthatja a terméket.
- Ne permetezzen folyadékot a felületre. A TV belsejébe kerülő víz tüzet, áramütést vagy meghibásodást okozhat.

Tápkábel tisztítása

Rendszeresen távolítsa el a tápkábelen összegyűlt port és szennyeződést.

A „képbeégés” vagy „beégés” megelőzése a TV képernyőjén

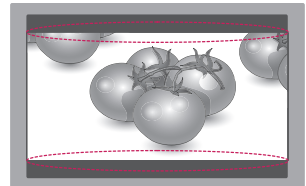
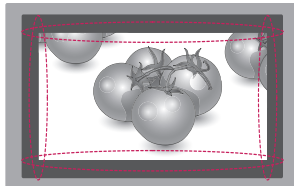
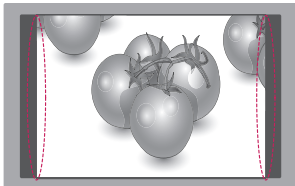

- Ha a TV képernyője hosszú ideig ugyanazt az állóképet jeleníti meg, az nyomot hagy és torzulást okoz a képernyőn. Ez a „képbeégés” vagy „beégés” jelensége, melyre a garancia nem terjed ki.
- Ha a TV-készülék képaránya hosszú ideig 4:3 értékre van beállítva, a képernyő két szélén képbeégés jöhet létre.
- A szellemkép megelőzése érdekében próbálja meg elkerülni, hogy a TV-képernyőn hosszú időn keresztül (LCD esetén 2 vagy több órán át) ugyanazt az állóképet jelenjen meg.

HIBAELHÁRÍTÁS

Probléma	Megoldás
A TV nem irányítható a távirányítóval.	<ul style="list-style-type: none"> Ellenőrizze a készüléken a távirányító érzékelőjét, majd próbálkozzon újra. Ellenőrizze, hogy nincs-e a jelet akadályozó tárgy a készülék és a távirányító között. Ellenőrizze, hogy az elemek továbbra is működnek-e és megfelelően be vannak helyezve (+) - (+), (-) - (-).
Nem látható kép és nem hallható hang.	<ul style="list-style-type: none"> Ellenőrizze, be van-e kapcsolva a készülék. Ellenőrizze, a tápkábel csatlakozik-e a fali aljzatba. Más készülékek csatlakoztatásával ellenőrizze, hogy hibás-e a fali aljzat.
A TV hirtelen kikapcsol.	<ul style="list-style-type: none"> Ellenőrizze az energiaellátás beállításait. A tápellátás zavara állhat fenn. Ellenőrizze, hogy az Automatikus készenlét (Típusfüggő) / K ikapcsolás / Elalvás időzítő funkció be van-e kapcsolva a AKTUALIS IDŐ beállításoknál. Ha a TV bekapcsolt állapotában nincs jel, a TV 15 perces inaktív állapotot követően automatikusan kikapcsol.
A számítógéphez való csatlakozásnál (HDMI / DVI), a „Nincs jel” vagy „Érvénytelen formátum” üzenet jelenik meg.	<ul style="list-style-type: none"> A távirányító segítségével kapcsolja ki, majd újra be a készüléket. Csatlakoztassa ismét az HDMI kábelt. Indítsa újra a számítógépet, úgy, hogy a TV-készülék már be van kapcsolva.

MŰSZAKI ADATOK

A vezeték nélküli LAN modul (TWFM-B006D) specifikációja	
Normál	IEEE 802.11a/b/g/n
Frekvenciatartomány	2400-2483.5 MHz 5150-5250 MHz 5725-5850 MHz (Az Európai Unión kívüli országokra vonatkozóan)
Kimeneti teljesítmény (max.)	802.11a: 11 dBm 802.11b: 14 dBm 802.11g: 10.5 dBm 802.11n - 2.4GHz: 11 dBm 802.11n - 5GHz: 12.5 dBm
<ul style="list-style-type: none"> Mivel az ország által használt sáv csatorna eltérő lehet, a felhasználó nem változtathatja meg és nem állíthatja be a működési frekvenciát, a készülék pedig a regionális frekvenciatáblázathoz van beállítva. A készülék használata közben ügyeljen rá, hogy Ön és a készülék között legalább 20 cm távolság legyen. Kérjük, vegye ezt figyelembe a felhasználói környezet ellenőrzésekor. 	
	

A termékjellemzők a termék funkcióinak továbbfejlesztése miatt előzetes értesítés nélkül megváltozhatnak.

TÍPUS		24MT35S 24MT30S	27MT55S
Méretek (Szél. × Mag. × Mély.)	Állvánnyal (mm)	556,5 x 414,7 x 180,9	641,2 x 489,1 x 213,2
	Állvány nélkül (mm)	556,5 x 343,1 x 62,9	641,2 x 391,3 x 77,6
Tömeg	Állvánnyal (kg)	4,0	5,3
	Állvány nélkül (kg)	3,7	4,7
Energiafogyasztás		29 W	35 W
Tápfeszültségigény		19 V --- 3,2 A	
AC/DC Adapter		Gyártó : APD	
		Típus : DA-65G19	
		BEMENET: AC 100 – 240 V ~ 50/60 Hz	
		KIMENET: DC 19 V --- 3,42 A	
TÍPUS		27MT75S	29MT31S
Méretek (Szél. × Mag. × Mély.)	Állvánnyal (mm)	622,7 x 476,2 x 213,2	669,0 x 456,0 x 182,0
	Állvány nélkül (mm)	622,7 x 377,9 x 79,5	669,0 x 411,0 x 82,0
Tömeg	Állvánnyal (kg)	4,9	6,0
	Állvány nélkül (kg)	4,5	5,6
Energiafogyasztás		34 W	40 W
Tápfeszültségigény		19 V --- 3,2 A	
AC/DC Adapter		Gyártó : APD	
		Típus : DA-65G19	
		BEMENET: AC 100 – 240 V ~ 50/60 Hz	
		KIMENET: DC 19 V --- 3,42 A	

CI-modulméret (Szél. × Mag. × Mély.)		100,0 mm x 55,0 mm x 5,0 mm
Környezeti feltételek	Üzemi hőmérséklet	10 °C ~ 35 °C
	Üzemi páratartalom	20 % ~ 80 %
	Tárolási hőmérséklet	-10 °C ~ 60 °C
	Tárolási páratartalom	5 % ~ 90 %

	Digitális TV	Analóg TV
Televíziós rendszer	DVB-T>(*DVB-T/T2) DVB-C DVB-S/S2	PAL/SECAM B/G/I/D/K, SECAM L/L'
Programlefedettség	VHF, UHF C-Band, Ku-Band	VHF: E2 ~ E12, UHF: E21 ~ E69, CATV: S1 ~ S20, HYPER: S21 ~ S47
Tárolható programok maximális száma	DVB-S/S2 : 6,000 DVB-T/T2/C & Analóg TV : 1,500	
Külső antenna impedanciája	75 Ω	

* : Csak DVB-T2 támogatású típusoknál

HDMI (PC) támogatott mód

(Csak MT35*, MT30*, MT31*)

Megoldás	Vízszintes frekvencia (kHz)	Függőleges frekvencia (Hz)
640 x 350	31,468	70,09
720 x 400	31,469	70,08
640 x 480	31,469	59,94
800 x 600	37,879	60,317
1024 x 768	48,363	60,004
1152 x 864	54,348	60,053
1360 x 768	47,712	60,015

(Csak MT55*, MT75*)

Megoldás	Vízszintes frekvencia (kHz)	Függőleges frekvencia (Hz)
640 x 350	31,468	70,09
720 x 400	31,469	70,08
640 x 480	31,469	59,94
800 x 600	37,879	60,317
1024 x 768	48,363	60,004
1152 x 864	54,348	60,053
1360 x 768	47,712	60,015
1280 x 1024	63,981	60,02
1920 x 1080	67,50	60,00

**MEGJEGYZÉS**

- Az optimális képfelbontás 1360 X 768 @ 60 Hz (MT35*, MT30*, MT31*), 1920 X 1080 @ 60 Hz (MT75*, MT55*).
- Az optimális időzítés minden üzemmódban függőleges frekvencia (60 Hz).

HDMI (DTV) támogatott mód

Megoldás	Vízszintes frekvencia (kHz)	Függőleges frekvencia (Hz)
640 x 480	31,469 / 31,50	59,94 / 60,00
720 x 480	31,469 / 31,50	59,94 / 60,00
720 x 576	31,25 15,625	50,00 50,00
1280 x 720	37,50 44,96 / 45,00	50,00 59,94 / 60,00
1920 x 1080	33,72 / 33,75 28,125 26,97 / 27,00 33,716 / 33,75 56,25 67,43 / 67,50	59,94 / 60,00 25,00 / 50,00 23,97 / 24,00 29,976 / 30,00 50,00 59,94 / 60,00

Komponenscsatlakozók csatlakozási adatai

Komponenscsatlakozók a TV-készüléken	Y	P _B	P _R

Videokimeneti csatlakozók a DVD-lejátszón	Y	P _B	P _R
	Y	B-Y	R-Y
	Y	C _b	C _r
	Y	P _b	P _r

Jel	Komponens
480i / 576i	O
480p / 576p	O
720p / 1080i	O
1080p	O (Csak 50 Hz / 60 Hz)

**MEGJEGYZÉS**

- Kerülje az állóképek hosszabb időn keresztül történő megjelenítését a készülék képernyőjén. Előfordulhat, hogy az állókép tartósan beég a képernyőbe. Ha lehetséges, használjon képernyővédőt.
- Előfordulhat, hogy PC módban a felbontással, a függőleges mintával, a kontraszttal vagy a fényerővel kapcsolatos hiba lép fel. Váltsa át a PC módot más felbontásra, változtassa meg a képrfrissítési sebességet vagy módosítsa a fényerőt és a kontrasztot a menüben, amíg ki nem tisztul a kép. Ha nem lehet módosítani a számítógép videokártyájának képrfrissítési sebességét, cserélje ki a számítógép videokártyáját vagy forduljon a számítógép videokártyájának gyártójához.
- A szinkronizálás bemeneti hullámformája a vízszintes és a függőleges frekvenciák esetében eltérő.
- Csatlakoztassa a számítógép audiokábelét a TV Audio bemeneti csatlakozójához. (A készüléknek az audiokábelek nem tartozékai.)
- Hangkártya használata esetén tetszés szerint adja meg a számítógép hangbeállításait.
- A videokártyától függően előfordulhat, hogy a DOS üzemmód nem működik HDMI - DVI kábel használata esetén.



A termék használata előtt feltétlenül olvassa el a biztonsági óvintézkedéseket.

A későbbi felhasználás céljából tartsa a Használati útmutatót (CD) könnyen elérhető helyen.

A TV típuskódja és sorozatszám a készülék hátulján és az egyik oldalán található. Jegyezze fel ide arra az esetre, ha a jövőben esetleg javításra lenne szükség.

TÍPUSKÓD _____

SOROZATSZÁM _____