



LG

Life's Good

INSTRUKCJA OBSŁUGI

MONITOR INFORMACYJNY

Przed rozpoczęciem korzystania z urządzenia należy uważnie przeczytać instrukcję obsługi. Po przeczytaniu warto ją zachować do dalszego wykorzystania.

MODELE MONITORÓW INFORMACYJNYCH

42LS55A 32LS53A

47LS55A 42LS53A

55LS55A 47LS53A

55LS53A

65LS53A

www.lg.com

SPIS TREŚCI

3 LICENCJE

4 MONTAŻ I PRZYGOTOWANIE DO PRACY

- 4 Akcesoria
- 5 Dodatkowe akcesoria
- 7 Części i przyciski
- 8 Podłączanie podstawy
- 9 Podłączanie głośników
- 10 Podłączanie czujnika podczerwieni i światła
- 10 Układ pionowy
- 11 Montaż na ścianie

13 PILOT ZDALNEGO STEROWANIA

15 PODŁĄCZANIE

- 15 Podłączanie do komputera
- 17 Podłączanie urządzenia zewnętrznego
- 18 Korzystanie z listy wejść

18 ROZRYWKA

- 18 Korzystanie z funkcji Moje media
- 18 - Podłączanie urządzeń pamięci masowej USB
- 20 - Pliki obsługiwane przez funkcję Moje media
- 23 - Wyświetlanie plików wideo
- 25 - Wyświetlanie zdjęć
- 25 - Słuchanie muzyki
- 26 - Ustawienia
- 27 Zawartość SuperSign
- 27 Information

- 27 File Manager
- 28 Ustawienia identyfikatora obrazu

29 USTAWIENIA UŻYTKOWNIKA

- 29 Ustawienia menu głównego
- 29 - Ustawienia menu Szybkie
- 30 - Ustawienie obrazu
- 34 - Ustawienia dźwięku
- 35 - Ustawienia sieciowe
- 37 - Ustawienia ogólne

38 ROZWIĄZYWANIE PROBLEMÓW

40 DANE TECHNICZNE PRODUKTU

56 KODY STEROWANIA PODCZERWIENIĄ

58 ABY STEROWAĆ WIELOMA PRODUKTAMI

- 58 Podłączanie przewodu
- 58 Konfiguracje przewodu RS-232C
- 58 Parametry komunikacji
- 59 Wykaz poleceń
- 61 Protokół transmisji/odbioru

LICENCJE

W zależności od modelu zastosowanie mają różne licencje. Więcej informacji na temat licencji można znaleźć na stronie www.lg.com.



Terminy HDMI, HDMI High Definition Multimedia Interface oraz logo HDMI są znakami towarowymi lub zarejestrowanymi znakami towarowymi HDMI Licesing, LLC w Stanach Zjednoczonych i innych krajach.



O FORMACIE DIVX: DivX® jest formatem cyfrowego obrazu wideo stworzonym przez firmę DivX, LLC będącą podmiotem zależnym Rovi Corporation. To urządzenie posiada certyfikat DivX Certified®, który potwierdza, że zostało poddane rygorystycznym testom potwierdzającym obsługę odtwarzania materiałów wideo w formacie DivX. Więcej informacji oraz narzędzia do konwersji plików wideo na format DivX można znaleźć na stronie www.divx.com.

O USŁUDZE DIVX VOD (VIDEO-ON-DEMAND, wideo na żądanie): to urządzenie z certyfikatem DivX Certified® musi zostać zarejestrowane, aby można było na nim odtwarzać filmy kupione w ramach usługi DivX Video-on-Demand (VOD). W celu uzyskania kodu rejestracyjnego należy skorzystać z sekcji DivX VOD w menu ustawień urządzenia. Więcej informacji na temat procedury rejestracji można znaleźć na stronie vod.divx.com.

Certyfikowane urządzenie DivX® umożliwiające odtwarzanie plików wideo w formacie DivX® do rozdzielczości HD 1080p, w tym materiałów z kategorii premium.

DivX®, DivX Certified® oraz związane z nimi logotypy są znakami towarowymi Rovi Corporation lub jej podmiotów zależnych i są wykorzystywane jedynie na podstawie licencji.

Chronione jednym lub kilkoma spośród następujących amerykańskich patentów: 7 295 673; 7 460 668; 7 515 710; 7 519 274



Wyprodukowano na licencji Dolby Laboratories. Dolby i symbol z podwójnym D są znakami towarowymi firmy Dolby Laboratories.



Informacje na temat patentów DTS można znaleźć na stronie <http://patents.dts.com>. Wyprodukowano na podstawie licencji firmy DTS Licensing Limited.

Nazwa i logo DTS oraz połączenie nazwy i logo DTS są zastrzeżonymi znakami towarowymi, natomiast DTS 2.0 Channel jest znakiem towarowym firmy DTS, Inc. © DTS, Inc. Wszelkie prawa zastrzeżone.



UWAGA

- Gwarancja nie obejmuje uszkodzeń spowodowanych użytkowaniem produktu w miejscach o dużym stopniu zapylenia.

MONTAŻ I PRZYGOTOWANIE DO PRACY

Akcesoria

Przed rozpoczęciem korzystania z produktu należy sprawdzić, czy wszystkie elementy znajdują się w opakowaniu. W przypadku braku elementów w opakowaniu należy skontaktować się ze sprzedawcą, u którego zakupiono produkt. Urządzenie i akcesoria przedstawione na ilustracjach w tej instrukcji mogą się różnić wyglądem od zakupionych przez użytkownika.

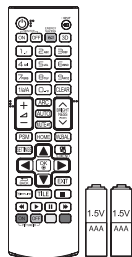

Pilot zdalnego sterowania,
Bateria (AAA) 2 szt.

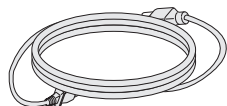

Przewód zasilający

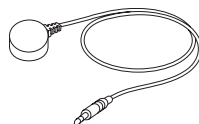

Czujnik podczerwieni i światła



Płyta CD (instrukcja obsługi) /karta

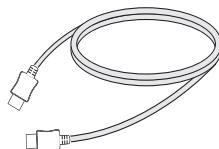

Przewód HDMI



PRZESTROGA

- Aby zapewnić bezpieczeństwo i prawidłowe działanie produktu, należy zawsze korzystać z oryginalnych elementów.
- Szkody i obrażenia ciała spowodowane stosowaniem niezatwierdzonych części nie są objęte gwarancją.



UWAGA

- Zawartość opakowania z produktem może się różnić w zależności od modelu.
- W związku z nowocześniejszymi funkcjami dane techniczne produktu i treść instrukcji obsługi mogą ulec zmianie bez wcześniejszego powiadomienia.
- Oprogramowanie i instrukcja obsługi SuperSign
 - Pobieranie ze strony internetowej firmy LG Electronics.
 - Odwiedź stronę internetową LG Electronics (www.lgecommercial.com/supersign) i pobierz najnowsze oprogramowanie dla swojego modelu.

Dodatkowe akcesoria

W celu poprawienia jakości produktu producent może bez powiadomienia zmieniać istniejące akcesoria dodatkowe oraz dodawać nowe. Urządzenie i akcesoria przedstawione na ilustracjach w tej instrukcji mogą się różnić wyglądem od zakupionych przez użytkownika.

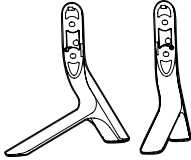

Podstawa

ST-321T	32LS53A
ST-421T	42LS53A/ 42LS55A
ST-471T	47LS53A/ 47LS55A 55LS53A/ 55LS55A
ST-651T	65LS53A



Wkręty

Średnica 4,0 x gwint 0,7 x
długość 14 mm (z podkładką sprężystą)

Zestaw do mocowania podstawy

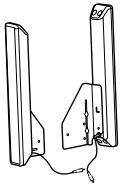

**Głośniki
SP-2100**



**Uchwyty do
przewodów/
Opaski na
przewody**



Wkręty

Średnica 4,0 x gwint
0,7 x długość 8 mm (z
podkładką sprężystą)

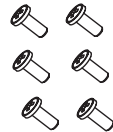

Wkręty

Średnica 4,0 x gwint 1,6
x długość 10 mm

Zestaw głośnikowy

! UWAGA

- Uchwyt do przewodów/opaska na przewody mogą być niedostępne w przypadku niektórych regionów i modeli.
- Opcjonalne akcesoria są dostępne w zestawie z niektórymi modelami. W razie potrzeby akcesoria można zakupić oddzielnie.

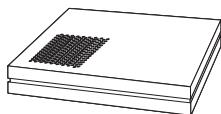

Odtwarzacz multimedialny
MP500/MP700



Wkręty



Instrukcja obsługi
(dołączona na płycie CD-
ROM)/karta

**Zestaw odtwarzacza
multimedialnego**

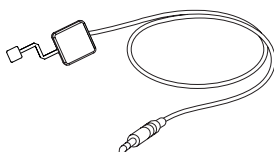

KT-SP0

Zestaw czujnika pikseli



UWAGA

- Opcjonalne akcesoria są dostępne w zestawie z niektórymi modelami. W razie potrzeby akcesoria można zakupić oddzielnie.
- Czujnik pikseli jest sprzedawany oddzielnie. Dodatkowe akcesoria można nabyć u lokalnego sprzedawcy detalicznego.

Części i przyciski

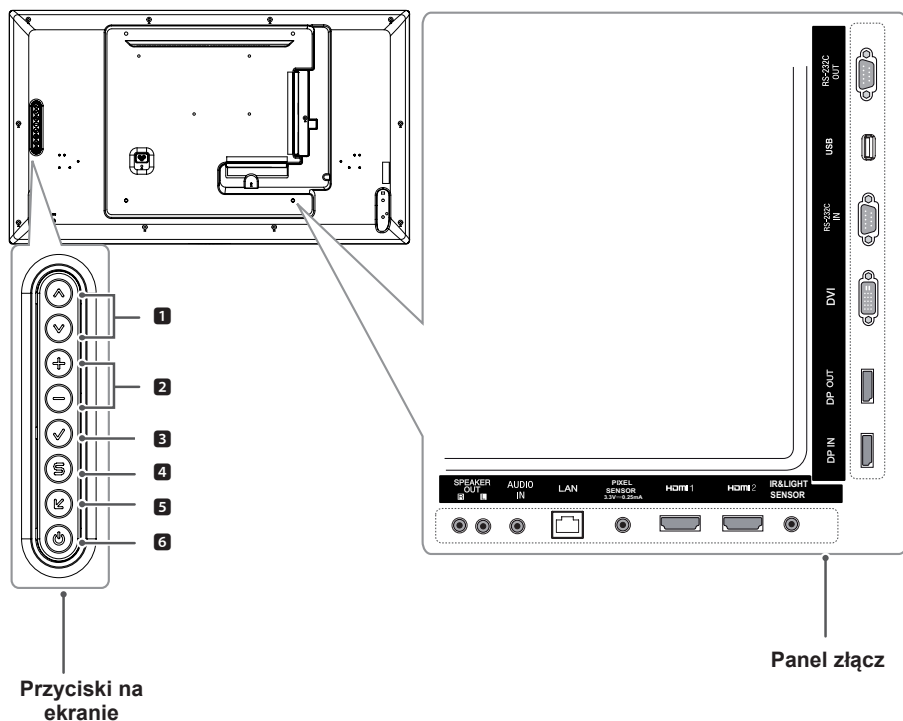

Nr	Funkcja
1	Zwiększanie i zmniejszanie.
2	Przesunięcie w lewo i w prawo.
3	Wyświetla aktualny sygnał wejściowy i tryb.
4	Dostęp do menu głównych, zapisywanie wprowadzonych ustawień i zamykanie menu.
5	Zmiana sygnału wejściowego.
6	Włączanie i wyłączanie zasilania.

Podłączanie podstawy

- Dotyczy tylko niektórych modeli.

1. Połóż na stole miękką ściereczkę i połóż na niej produkt ekranem do dołu.

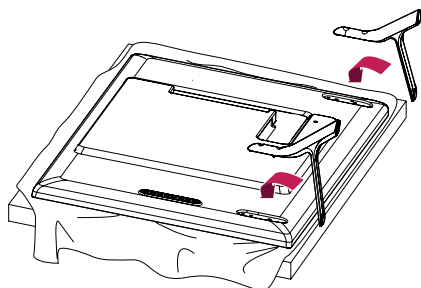

2. Za pomocą wkrętów dokręć podstawę do tylnej części produktu w sposób przedstawiony poniżej.

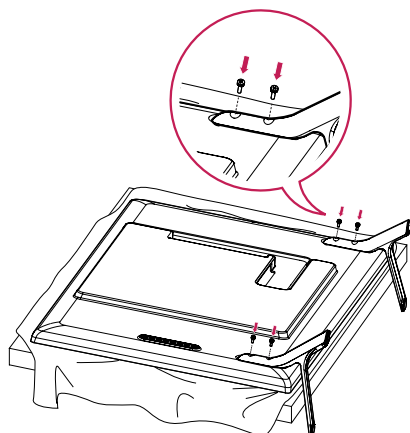

Podłączanie głośników

- Dotyczy tylko niektórych modeli.

32LS53A

1. Podłącz wejściowy przewód sygnałowy przed zainstalowaniem głośników.

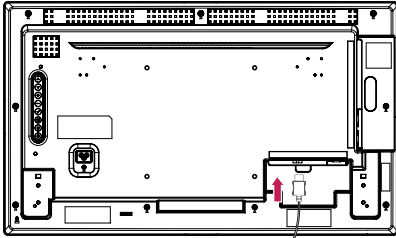

2. Zamontuj głośniki przy użyciu wkrętów w sposób przedstawiony poniżej. Upewnij się, że przewód zasilający jest odłączony przed wykonaniem podłączenia.

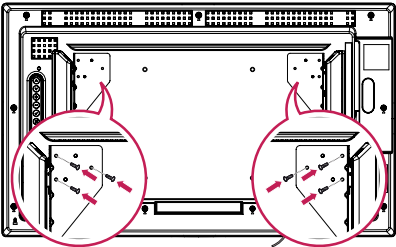

3. Podłącz przewody głośników, zwracając uwagę na właściwe oznaczenia biegunów. Użyj uchwytów i opasek na przewody, aby uporządkować przewody głośników.

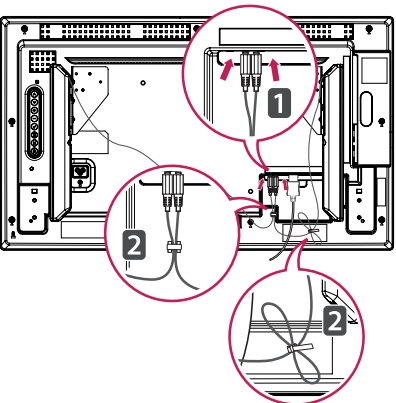

42LS55A

47LS55A

55LS55A

42LS53A

47LS53A

55LS53A

65LS53A

1. Podłącz wejściowy przewód sygnałowy przed zainstalowaniem głośników.

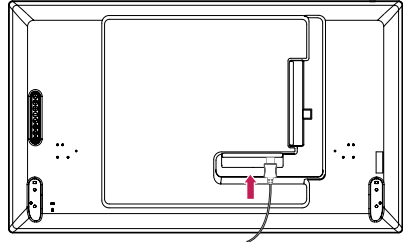

2. Zamontuj głośniki przy użyciu wkrętów w sposób przedstawiony poniżej. Upewnij się, że przewód zasilający jest odłączony przed wykonaniem podłączenia.

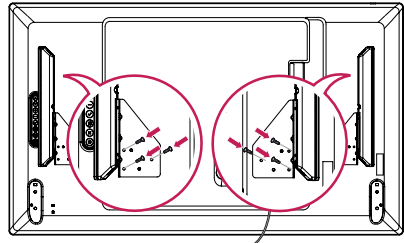

3. Podłącz przewody głośników, zwracając uwagę na właściwe oznaczenia biegunów. Użyj uchwytów i opasek na przewody, aby uporządkować przewody głośników.

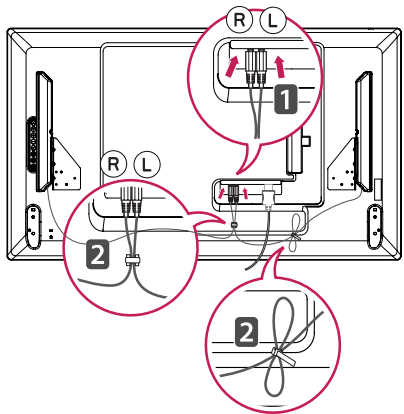

Podłączanie czujnika podczerwieni i światła

Gdy podłączasz przewód do produktu, funkcja odbierania sygnałów kontrolnych jest aktywna. Czujnik podczerwieni i światła jest magnetyczny. Podłącz go do przedniej krawędzi produktu.

[Przód]

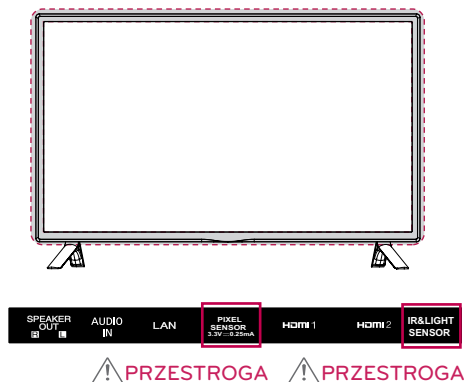

Układ pionowy

W przypadku instalacji w układzie pionowym monitor należy obrócić o 90 stopni w prawo (stojąc przodem do ekranu).

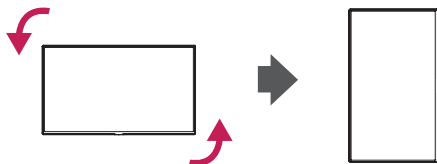

Korzystanie z blokady Kensington

Złącze blokady Kensington znajduje się z tyłu monitora. Więcej informacji na temat montażu zabezpieczenia i korzystania tego systemu można znaleźć w dołączonej do niego instrukcji obsługi albo na stronie <http://www.kensington.com>.

Za pomocą kabla blokady Kensington połącz monitor z powierzchnią, na której stoi.

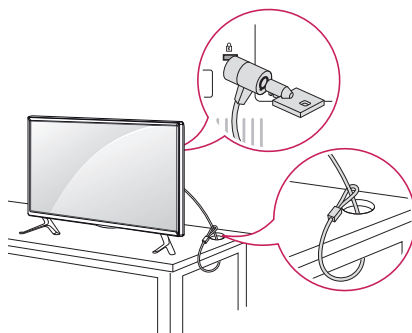

! UWAGA

- Blokada Kensington jest wyposażeniem dodatkowym. Dodatkowe akcesoria można nabyć w większości sklepów ze sprzętem RTV.

Montaż na ścianie

Monitor należy zamontować w odległości co najmniej 10 cm od ściany oraz pozostawić po obu jego stronach wolną przestrzeń (około 10 cm), aby zapewnić właściwą wentylację. Szczegółowe instrukcje dotyczące montażu można uzyskać u sprzedawcy. Informacje na temat montażu uchwyty ściennego o regulowanym nachyleniu można znaleźć w dołączonej do niego instrukcji.

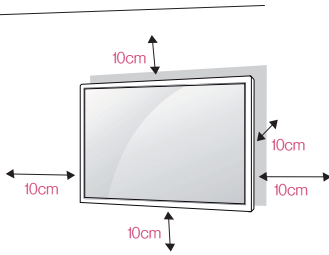

Aby zamontować monitor na ścianie, należy przykręcić uchwyt ścienny (część opcjonalna) do tyłu monitora.

Uchwyt ścienny musi być prawidłowo przymocowany do monitora i do ściany.

1. Należy używać wyłącznie wkrętów i uchwytów ściennych zgodnych ze standardami VESA.
2. Użycie wkrętów dłuższych od standardowych może spowodować powstanie uszkodzeń wewnątrz monitora.
3. Wkręty, które nie spełniają wymagań standardu VESA, mogą uszkodzić urządzenie i spowodować upadek monitora. Firma LG Electronics nie odpowiada za jakiegokolwiek wypadki związane z użyciem wkrętów niezgodnych ze standardem VESA.
4. Przy zakupie zestawu do montażu ściennego prosimy kierować się poniższymi wskazówkami dot. standardu VESA:

- 785 mm i więcej

* Wkręty mocujące: średnica 6,0 mm x gwint 1,0 mm x długość 12 mm

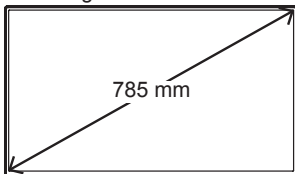

PRZESTROGA

- Przed rozpoczęciem przenoszenia lub montażu monitora należy odłączyć przewód zasilający, aby uniknąć porażeniem prądem.
- W przypadku montażu monitora na suficie lub pochylonej ścianie może on spaść, powodując obrażenia ciała u osób znajdujących się w pobliżu. Do montażu należy użyć uchwytu ściennego dopuszczonego przez firmę LG do użytku z danym modelem urządzenia. W razie potrzeby uzyskania pomocy w montażu należy skonsultować się z lokalnym sprzedawcą lub technikiem.
- Nie wolno zbyt mocno dokręcać wkrętów, ponieważ grozi to uszkodzeniem monitora i utratą gwarancji.
- Należy użyć wyłącznie uchwytów ściennych i wkrętów spełniających wymagania standardu VESA. Szkody i obrażenia ciała spowodowane niewłaściwym użytkowaniem lub zastosowaniem nieodpowiednich akcesoriów nie są objęte gwarancją.



UWAGA

- W skład zestawu do montażu ściennego wchodzi instrukcja montażu i wszystkie niezbędne części.
- Uchwyt ścienny jest wyposażeniem dodatkowym. Dodatkowe akcesoria można nabyć u lokalnego sprzedawcy.
- Wymagana długość wkrętów może być różna w zależności od modelu uchwytu ściennego. Należy użyć wkrętów o właściwej długości.
- Więcej informacji można znaleźć w instrukcji dołączonej do zestawu do montażu ściennego.

Mocowanie monitora do ściany (opcjonalne)

[Procedury mogą być różne w zależności od modelu.]

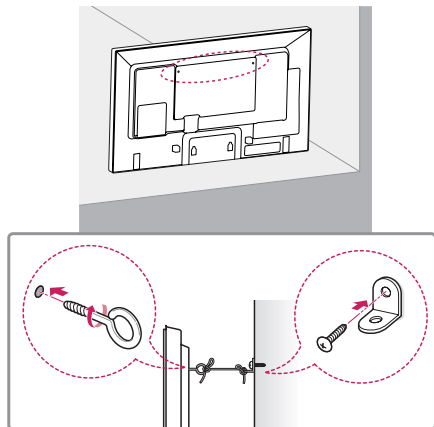

1. Włóż i dokręć śruby oczkowe lub uchwyty i śruby z tyłu monitora.
 - Jeśli w miejscach, w których mają znaleźć się śruby oczkowe, są już wkręcone inne śruby, najpierw wykręć je.
2. Przymocuj uchwyty ściennie do ściany za pomocą śrub. Położenie uchwytów ściennych powinno odpowiadać pozycji śrub oczkowych wkręconych z tyłu monitora.
3. Połącz śruby oczkowe z uchwytami ściennymi za pomocą napiętego, mocnego przewodu. Przewód zabezpieczający powinien biec równoległe do podłogi.



PRZESTROGA

- Należy dopilnować, aby dzieci nie wspinały się na monitor ani nie wieszały się na nim.



UWAGA

- Do zamontowania monitora należy użyć stolika lub półki, które są wystarczająco duże i mocne, aby utrzymać jego ciężar.
- Uchwyty naścienne, śruby i przewody są sprzedawane oddzielnie. Dodatkowe akcesoria można nabyć u lokalnego sprzedawcy detalicznego.



OSTRZEŻENIE

- Jeśli monitor nie zostanie umieszczony na wystarczająco stabilnej podstawie, istnieje ryzyko, że spadnie. Obrażeń (zagrożających zwłaszcza dzieciom) można uniknąć, stosując się do prostych zaleceń:
 - » Należy korzystać ze stolików lub szafek zalecanych przez producenta.
 - » Należy korzystać wyłącznie z mebli, które są w stanie bezpiecznie utrzymać ciężar monitora.
 - » Monitor należy umieścić w taki sposób, aby nie wystawał poza krawędź mebla, na którym się znajduje.
 - » Nie należy umieszczać monitora na wysokich meblach (np. szafie lub biblioteczce) bez uprzedniego przymocowania mebla i monitora z zastosowaniem odpowiednich zabezpieczeń.
 - » Między monitorem a meblem, na którym znajduje się monitor, nie należy umieszczać tkanin ani innych materiałów.
 - » Należy poinformować dzieci o zagrożeniach związanych z wspinaniem się na meble w celu dotknięcia monitora lub osiągnięcia przycisków sterujących.

PILOT ZDALNEGO STEROWANIA

Opisy zamieszczone w tej instrukcji dotyczą przycisków na pilocie zdalnego sterowania. Zaleca się uważne przeczytanie instrukcji i użytkowanie monitora w poprawny sposób.

W celu włożenia baterii należy otworzyć pokrywę komory baterii, włożyć baterie (1,5 V AAA) zgodnie z oznaczeniami ⊕ i ⊖ na etykietach w komorze baterii, a następnie zamknąć pokrywę komory baterii.

W celu wyjęcia baterii wykonaj czynności takie, jak przy ich wkładaniu, ale w odwrotnej kolejności. Elementy przedstawione na ilustracjach mogą różnić się od zakupionych akcesoriów.



PRZESTROGA

- Nie wolno mieszać starych baterii z nowymi, ponieważ może to doprowadzić do uszkodzenia pilota.
- Pamiętaj, aby kierować pilota w stronę czujnika zdalnego sterowania w monitorze.

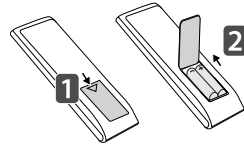

⏻ (POWER)(ZASILANIE)

Włączanie i wyłączenie monitora.

MONITOR ON

Włączanie monitora.

MONITOR OFF

Wyłączenie monitora.

Przycisk 1/a/A

Przełączanie między znakami numerycznymi i alfabetycznymi.

(W niektórych modelach ta opcja jest niedostępna)

ARC

Wybór trybu proporcji ekranu.

Przycisk regulacji głośności

Regulacja głośności.

PSM

Wybór funkcji Picture Mode (Tryb obrazu).

MUTE

Wyciszenie wszystkich dźwięków.

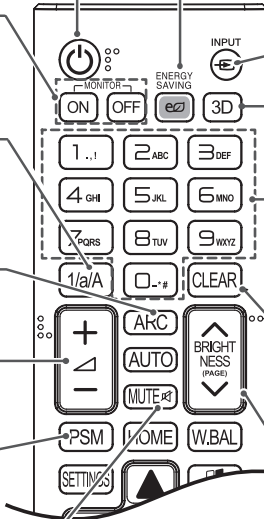

ENERGY SAVING (e2)

Dostosowanie jasności obrazu w celu zmniejszenia zużycia energii.

INPUT

Wybór trybu sygnału wejściowego.

3D

Ten model nie obsługuje tej funkcji.

Przyciski numeryczne i alfabetyczne

Wprowadzanie znaków numerycznych lub alfabetycznych, zależnie od ustawienia. (W niektórych modelach ta opcja jest niedostępna).

CLEAR

Usuwanie wprowadzonych znaków numerycznych lub alfabetycznych. (W niektórych modelach ta opcja jest niedostępna)

Przycisk BRIGHTNESS

Dostosowanie jasności obrazu. Ten model nie obsługuje funkcji PAGE. (W niektórych modelach ta opcja jest niedostępna)

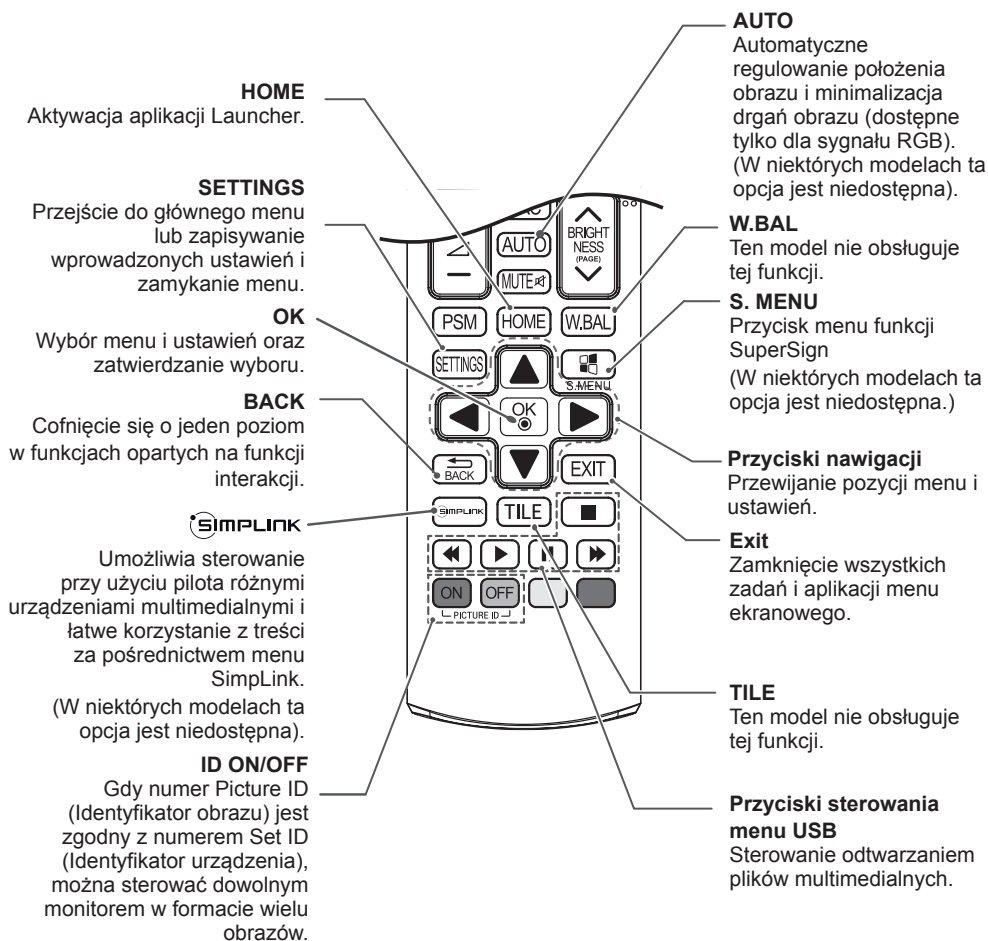

PODŁĄCZANIE

Do monitora można podłączać różne urządzenia zewnętrzne. Zmiana źródła sygnału wejściowego i wybór podłączanego urządzenia zewnętrznego.

Więcej informacji o podłączaniu urządzeń zewnętrznych można znaleźć w dołączonych do nich instrukcjach obsługi.

Podłączenie do komputera

Elementy przedstawione na ilustracjach mogą różnić się od zakupionych akcesoriów. Zestaw nie zawiera niektórych przewodów.

Ten monitor obsługuje funkcję Plug & Play*.

* Plug & Play: funkcja umożliwiająca komputerowi rozpoznanie urządzeń podłączonych przez użytkownika bez konfigurowania urządzenia lub ingerencji użytkownika podczas włączania zasilania.

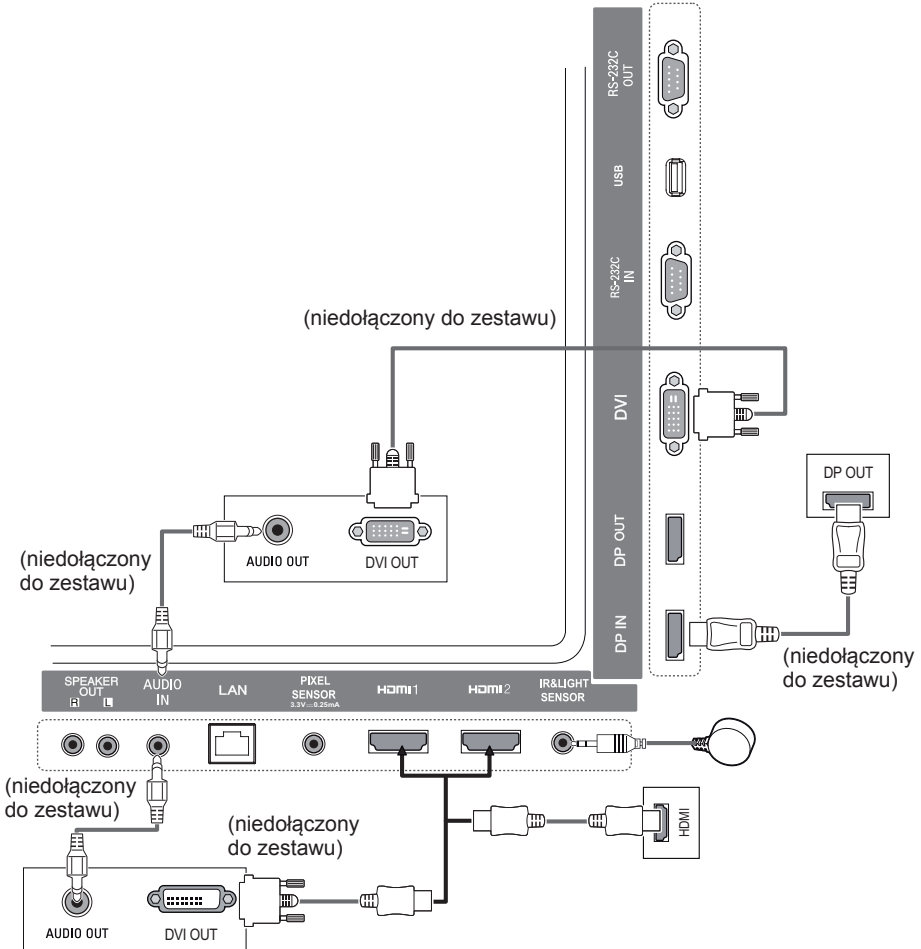

! UWAGA

- W celu uzyskania jak najwyższej jakości obrazu zalecane jest podłączenie monitora przez złącze HDMI.
- Aby zachować zgodność ze standardowymi danymi technicznymi produktu, należy używać ekranowanych przewodów interfejsu z rdzeniem ferrytowym, takich jak przewód DVI.
- W przypadku włączenia monitora gdy jego temperatura jest niska, ekran może drgać. To normalne zjawisko.
- Na ekranie mogą czasami pojawiać się czerwone, zielone lub niebieskie kropki. To normalne zjawisko.
- Zalecamy korzystanie z przewodów High Speed HDMI™.
- Jeśli nie słychać dźwięku w trybie HDMI, należy sprawdzić ustawienia komputera. Niektóre komputery wymagają ręcznego ustawienia wyjściowego sygnału audio na HDMI.
- Aby korzystać z trybu HDMI-PC, należy ustawić w komputerze/DTV tryb PC.
- Podczas korzystania z trybu HDMI-PC mogą występować problemy ze zgodnością.
- Przewód zasilający musi być odłączony.

! PRZESTROGA

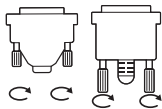

- Po podłączeniu wejściowego przewodu sygnałowego należy zamocować go, dokręcając wkręty w prawą stronę.
- Nie wolno przyciskać palca do ekranu przez dłuższy czas. Może to doprowadzić do tymczasowych zakłóceń pracy ekranu.
- W celu uniknięcia efektu wypalenia należy unikać wyświetlania na ekranie statycznych obrazów przez dłuższy czas. W miarę możliwości należy korzystać z wygaszacza ekranu.
- Urządzenie do komunikacji bezprzewodowej znajdujące się w pobliżu monitora może zakłócać obraz.

! UWAGA

- Konsolę do gier należy podłączyć do monitora za pomocą przewodu dołączonego do konsoli.
- Zaleca się korzystanie z głośników dostarczanych jako akcesoria opcjonalne.
- Zalecamy korzystanie z przewodów High Speed HDMI™.
- Przewody High Speed HDMI™ umożliwiają przesyłanie sygnału o rozdzielczości 1080p i wyższej.

Podłączanie urządzenia zewnętrznego

Podłącz do monitora odbiornik sygnału HD, odtwarzacz DVD lub magnetowid, a następnie wybierz odpowiedni tryb sygnału wejściowego.

Elementy przedstawione na ilustracjach mogą różnić się od zakupionych akcesoriów. Zestaw nie zawiera niektórych przewodów. W celu uzyskania najwyższej jakości obrazu i dźwięku zalecane jest podłączenie urządzeń zewnętrznych do monitora za pomocą przewodów HDMI.

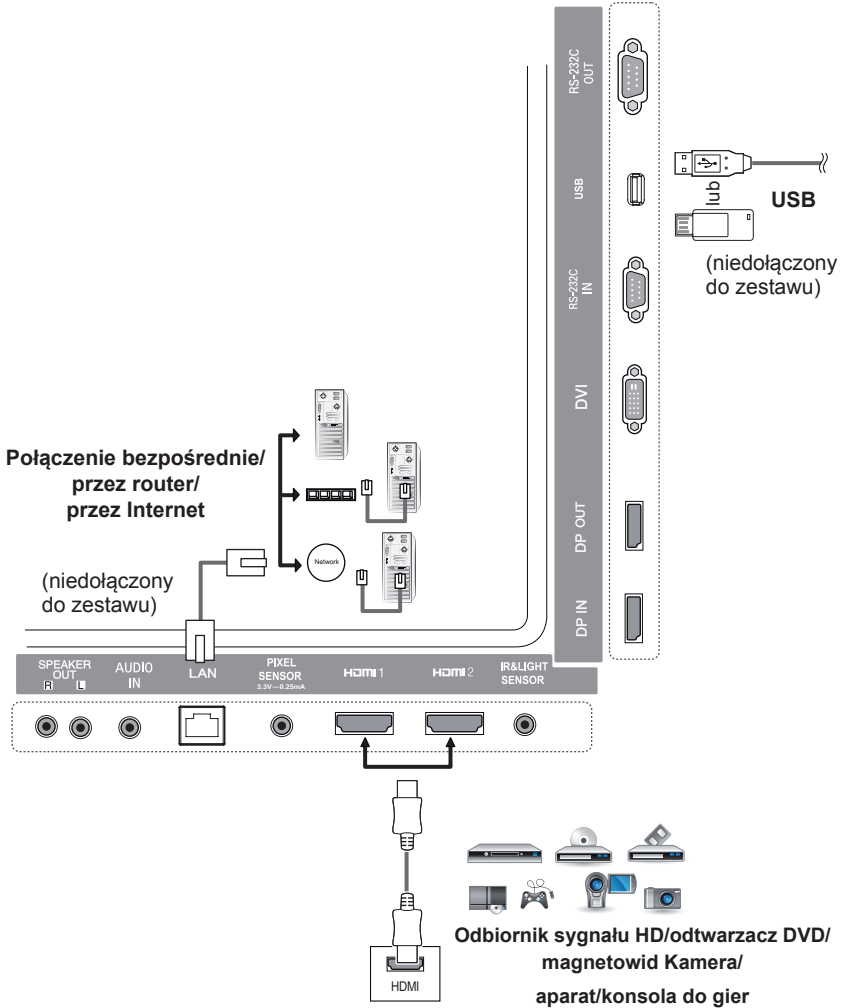

! UWAGA

- Konsolę do gier należy podłączyć do monitora za pomocą przewodu dołączonego do konsoli.
- Zaleca się korzystanie z głośników dostarczanych jako akcesoria opcjonalne.
- Zalecamy korzystanie z przewodów High Speed HDMI™.
- Przewody High Speed HDMI™ umożliwiają przesyłanie sygnału o rozdzielczości 1080p i wyższej.

Korzystanie z listy wejść

Pilot zdalnego sterowania (HOME) → 

Tryb sygnału wejściowego	Funkcja
HDMI1	Możliwe jest oglądanie treści z komputera, odtwarzacza DVD, dekodera cyfrowego STB i innych urządzeń w standardzie HD.
HDMI2	
DisplayPort	
DVI	

ROZRYWKA

Korzystanie z funkcji **Moje media**

Podłączanie urządzeń pamięci masowej USB

Do monitora można podłączać urządzenie pamięci masowej USB, takie jak pamięć USB flash czy zewnętrzny dysk twardy, a następnie odtwarzać ich zawartość przy użyciu funkcji multimedialnych.

Pamięć USB flash oraz czytnik kart pamięci USB należy podłączać do urządzenia w sposób pokazany na ilustracji.

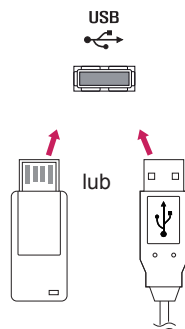

PRZESTROGA

- Nie należy wyłączać monitora ani wyjmować urządzenia pamięci masowej USB, gdy ekran **My Media (Moje media)** jest aktywowany. Grozi to utratą plików lub uszkodzeniem urządzenia pamięci masowej USB.
- Należy często wykonywać kopie zapasowe plików zapisanych w urządzeniu pamięci masowej USB, ponieważ ich utrata lub uszkodzenie nie są objęte gwarancją.

Porady dotyczące korzystania z urządzeń pamięci masowej USB

- Rozpoznane może zostać tylko urządzenie pamięci masowej USB.
- Nośnik USB podłączony za pośrednictwem koncentratora USB nie działa wydajnie.
- Urządzenia pamięci masowej USB wykorzystujące programy do automatycznego rozpoznawania mogą nie być obsługiwane.
- Urządzenie pamięci masowej USB wykorzystujące własny sterownik może nie zostać rozpoznane.
- Szybkość rozpoznania urządzenia USB może być inna dla każdego urządzenia.
- Podczas pracy urządzenia pamięci masowej USB nie wolno wyłączać ani odłączać podłączonego urządzenia. Nagłe odłączenie urządzenia pamięci masowej USB grozi uszkodzeniem przechowywanych plików lub samego urządzenia.
- Nie wolno podłączać urządzenia pamięci masowej USB, które zostało zmodyfikowane dla potrzeb pracy z komputerem. Urządzenie może wywołać awarię monitora lub odtworzenie materiału może być niemożliwe. Należy używać tylko urządzenia pamięci masowej USB zawierającego normalne pliki muzyczne, zdjęcia lub filmy.
- Urządzenie pamięci masowej USB sformatowane za pomocą programu narzędziowego, który nie jest obsługiwany przez system Windows, może nie zostać rozpoznane.
- Urządzenie pamięci masowej USB (ponad 0,5 A), które wymaga zewnętrznego zasilania, musi być oddzielnie podłączone do źródła zasilania. W przeciwnym razie urządzenie może nie zostać rozpoznane.
- Urządzenie pamięci masowej USB należy podłączyć za pomocą przewodu dostarczonego przez producenta.
- Niektóre urządzenia pamięci masowej USB mogą nie być obsługiwane lub mogą działać nieprawidłowo.
- Metoda porządkowania plików w urządzeniach pamięci masowej USB jest podobna do metody używanej w systemie Windows XP. Rozpoznawane są nazwy plików składające się z nie więcej niż 100 angielskich znaków.
- Należy regularnie tworzyć kopie zapasowe ważnych plików, ponieważ dane przechowywane w pamięci USB mogą ulec uszkodzeniu. Firma LG nie ponosi odpowiedzialności za utratę danych w wyniku niezastosowania się do tych uwag.
- Jeśli dysk twardy USB nie jest zasilany z zewnętrznego źródła, urządzenie USB może nie zostać wykryte. Aby zagwarantować wykrycie urządzenia, należy podłączyć zewnętrzne źródło zasilania. – Do podłączenia zewnętrznego źródła zasilania należy użyć zasilacza. Nie dostarczamy przewodu USB do połączenia z zewnętrznym źródłem zasilania.
- Jeśli urządzenie pamięci masowej USB ma wiele partycji lub jeśli używany jest czytnik wielu kart USB, można korzystać maksymalnie z czterech partycji lub urządzeń pamięci masowej USB.
- Jeśli urządzenie pamięci masowej USB jest podłączone do uniwersalnego czytnika kart USB, informacje o pojemności mogą nie zostać wykryte.
- Jeśli urządzenie pamięci masowej USB nie działa prawidłowo, należy spróbować je odłączyć, a następnie ponownie podłączyć.
- Szybkość wykrywania zależy od urządzenia.
- Jeśli urządzenie pamięci masowej USB zostanie podłączone w trybie czuwania, po włączeniu urządzenia zostanie automatycznie załadowany odpowiedni dysk twardy.
- Nie zaleca się korzystania z zewnętrznych dysków twardych USB o pojemności większej niż 1 TB oraz pamięci USB o pojemności większej niż 32 GB.
- Urządzenia o większej pojemności niż zalecana mogą nie być obsługiwane prawidłowo.
- Jeśli zewnętrzny dysk twardy USB wyposażony w funkcję „Energy Saving” (Oszczędzanie energii) nie działa, należy go wyłączyć, a następnie ponownie włączyć.
- Pamięci USB o niższym standardzie niż USB 2.0 są również obsługiwane, ale mogą nie działać prawidłowo w przypadku filmów.
- W jednym folderze rozpoznawanych jest maksymalnie 999 podfolderów lub plików.

Pliki obsługiwane przez funkcję Moje media

Obsługiwany format napisów zewnętrznych

- *.smi, *.srt, *.sub (MicroDVD, SubViewer 1.0/2.0), *.ass, *.ssa, *.txt (TMPlayer), *.psb (PowerDivX)

Aby korzystać z funkcji Play Selection (Wybierz odtwarzanie),

Pilot zdalnego sterowania (HOME) →  → Photos (Zdjęcia)/ Videos (Filmy)/ Music

(Muzyka) → 

- **Play Selection (Wybierz odtwarzanie):** odtwarzanie zaznaczonego materiału.

Aby ustawić Device Selection (wybór urządzenia),

Pilot zdalnego sterowania (HOME) →  → Photos (Zdjęcia)/ Videos (Filmy)/ Music

(Muzyka) → 

- **Device Selection (wybór urządzenia):** importowanie materiałów z wybranego urządzenia.

Obsługiwany format napisów wewnętrznych

- Film FULL HD
1920 x 1080: XSUB (obsługa napisów wewnętrznych utworzonych za pomocą DivX6)

Obsługiwany kodek wideo

Rozszerzenie	Kodek	
.asf .wmv	Filmy	VC-1 profil Advanced (bez WMVA), VC-1 profile Simple i Main
	Dźwięk	WMA Standard (WMA v1/WMA bez mowy), WMA 9 Professional
.divx .avi	Filmy	DivX3.11, DivX4, DivX5, DivX6, XViD (oprócz 3-warp point GMC), H.264/AVC, Motion Jpeg, MPEG-4
	Dźwięk	MPEG-1 Layer I, II, MPEG-1 Layer III (MP3), Dolby Digital, Dolby Digital Plus, LPCM, ADPCM, DTS
.mp4 .m4v .mov	Filmy	H.264/AVC, MPEG-4
	Dźwięk	AAC, MPEG-1 Layer III (MP3)
.3gp .3g2	Filmy	H.264/AVC, MPEG-4
	Dźwięk	AAC, AMR-NB, AMR-WB
mkv	Filmy	MPEG-2, MPEG-4, H.264/AVC, VP8
	Dźwięk	Dolby Digital, PCM, DTS, MPEG-1 Layer I, II, MPEG-1 Layer III (MP3), Vorbis, AAC
.ts .trp .tp .mts	Filmy	H.264/AVC, MPEG-2
	Dźwięk	MPEG-1 Layer I, II, MPEG-1 Layer III (MP3), Dolby Digital, Dolby Digital Plus, AAC, PCM
.mpg .mpeg .dat	Filmy	MPEG-1, MPEG-2
	Dźwięk	MPEG-1 Layer I, II, MPEG-1 Layer III (MP3)
.vob	Filmy	MPEG-1, MPEG-2
	Dźwięk	Dolby Digital, MPEG-1 Layer I, II, DVD-LPCM

Obsługiwany plik audio

Format plików	Oznaczenia na panelu ekranu	Informacja
MP3	Szybkość transmisji bitów	Od 32 do 320 kb/s
	Częstotliwość próbkowania	Od 16 KHz do 48 KHz
	Obsługa	MPEG1, MPEG2, Layer2, Layer3
.wav	Obsługa	PCM
.ogg	Obsługa	Vorbis
.wma	Obsługa	WMA

Obsługiwany plik zdjęcia

Format plików	Format	Oznaczenia na panelu ekranu
2D (jpeg, jpg, jpe)	JPEG	<ul style="list-style-type: none"> Minimalny: 64 x 64 Maksymalny: Zwykły: 15360 (szer.) x 8640 (wys.) Progresywny: 1920 (szer.) x 1440 (wys.)
2D (png)	PNG	<ul style="list-style-type: none"> Minimalny: 64 x 64 Maksymalny: 1920 (szer.) x 1080 (wys.)
2D (bmp)	BMP	<ul style="list-style-type: none"> Minimalny: 64 x 64 Maksymalny: 1920 (szer.) x 1080 (wys.)

Wyświetlanie plików wideo

Wyświetlacz umożliwia odtwarzanie plików. Wszystkie zapisane pliki wideo są wyświetlane na wyświetlaczu.

Aby odtwarzać pliki wideo na wyświetlaczu.

Pilot zdalnego sterowania (HOME) →  → Videos (Filmy)

Porady dotyczące odtwarzania plików wideo

- Niektóre napisy utworzone przez użytkowników mogą nie być wyświetlane prawidłowo.
- Niektóre znaki specjalne w napisach nie są wyświetlane.
- Tagi HTML nie są obsługiwane w napisach.
- Napisy w językach innych niż obsługiwane nie będą dostępne.
- W czasie zmiany języka audio mogą występować czasowe zakłócenia odtwarzania obrazu (zatrzymanie obrazu, szybsze odtwarzanie itp.).
- Uszkodzone pliki wideo mogą nie być odtwarzane prawidłowo lub niektóre funkcje odtwarzania mogą nie działać.
- Pliki wideo utworzone za pomocą niektórych kodeków mogą nie być odtwarzane prawidłowo.
- Jeśli struktura wideo oraz audio nagranych plików nie jest przeplatana, wysyłany jest albo sygnał wideo, albo audio.
- W zależności od liczby klatek na sekundę obsługiwane są filmy w standardzie HD o maksymalnej rozdzielczości 1920 x 1080 @ 25/30P lub 1280 x 720 @ 50/60P.
- W zależności od liczby klatek na sekundę filmy 1920 x 1080 @ 25/30P lub 1280 x 720 @ 50/60P mogą nie być odtwarzane poprawnie.
- Pliki wideo inne niż określone typy i formaty mogą nie być odtwarzane prawidłowo.
- Maksymalna szybkość transmisji bitów odtwarzanych plików wideo to 20 Mb/s. (tylko Motion JPEG: 10 Mb/s)
- Firma LG nie może zagwarantować płynnego odtwarzania plików zakodowanych za pomocą kodeka H.264/AVC w przypadku profilu kodowania 4.1 lub wyższego.
- Pliki wideo większe niż 30 GB nie są obsługiwane.
- Plik wideo w formacie DivX oraz plik z napisami do niego muszą być zapisane w tym samym folderze.
- Nazwa pliku wideo oraz nazwa pliku napisów muszą być identyczne, aby napisy były wyświetlane.
- Odtwarzanie plików wideo za pośrednictwem połączenia USB nieobsługującego połączenia high-speed może nie działać prawidłowo.
- Pliki zakodowane przy użyciu algorytmu kompresji obrazu GMC (Global Motion Compensation) mogą nie być odtwarzane.

**UWAGA**

- Zmiana wartości ustawień opcji **Videos (Filmy)** nie wpływa na opcje **Photos (Zdjęcia)** i **Music (Muzyka)**, i z kolei nie wpływają na nie zmiany wartości ustawień opcji **Photos (Zdjęcia)** lub **Music (Muzyka)**.
- Zmiana wartości ustawień opcji **Photos (Zdjęcia)** ma wpływ na wartości opcji **Music (Muzyka)** i odwrotnie.
- Przy wznowieniu pliku wideo po zatrzymaniu można go odtworzyć od miejsca, w którym został zatrzymany.

**UWAGA**

- W pliku napisów może być obsługiwanych jedynie 10 000 bloków synchronizacji.
- Rozmiar odtwarzanego obrazu wideo można zmieniać za pomocą przycisku **ARC**.
- Koreańskie napisy są obsługiwane tylko wtedy, gdy w menu ekranowym wybrano język koreański.
- Opcje strony kodowej mogą być wyłączone, zależnie od języka plików napisów.
- Wybierz odpowiednią stronę kodową dla plików napisów.

Wyświetlanie zdjęć

Opcje wyświetlane na ekranie mogą się różnić w zależności od modelu.

Wyświetlanie plików zdjęć

Pilot zdalnego sterowania (HOME) →  → Photos (Zdjęcia)

Słuchanie muzyki

Wyświetlanie plików muzycznych

Pilot zdalnego sterowania (HOME) →  → Music (Muzyka)

! UWAGA

- Pliki o nieobsługiwanych rozszerzeniach nie są wyświetlane.
- Jeśli plik jest nieprawidłowy, wyświetlany jest uszkodzony obraz i komunikat „unrecognizable file” (nierozpoznawalny plik).
- Uszkodzone pliki muzyczne są wyświetlane jako 00:00 i nie będą odtwarzane.
- Plik muzyczny pobrany z płatnego serwisu i chroniony prawem autorskim nie będzie odtwarzany i mogą być wyświetlane nieprawidłowe informacje.
- W tym trybie dostępne są także przyciski PLAY(▶), Pause(⏸), ■, ⏩, ⏪ na pilocie zdalnego sterowania.
- Przycisk ⏩ umożliwia wybranie następnego ścieżki, a przycisk ⏪ wybranie poprzedniej ścieżki.
- Naciśnięcie przycisku ⏪ w ciągu 5 sekund od odtworzenia piosenki powoduje powrót do poprzedniego utworu; naciśnięcie tego samego przycisku po upływie 5 sekund powoduje powrót do początku piosenki.

Ustawienia

Do odtwarzania plików wideo DIVX z DRM konieczne jest zarejestrowanie urządzenia.

Aby zarejestrować/wyrejestrować zakupione lub wypożyczone treści DivX® VOD

Pilot zdalnego sterowania (HOME) →  → Settings (Ustawienia) → DivX VOD

Aby można było odtworzyć wypożyczony lub zakupiony plik DivX® VOD, urządzenie należy zarejestrować na stronie www.divx.com/vod przy użyciu 10-znakowego kodu zapisanego w urządzeniu.

- **Registration (Rejestracja):** sprawdź kod rejestracji swojego wyświetlacza.
- **Deregistration (Wyrejestrowanie):** anuluj rejestrację.



UWAGA

- Podczas sprawdzania kodu rejestracji niektóre przyciski mogą nie działać.
- W przypadku użycia kodu rejestracji DivX innego urządzenia nie będzie możliwe odtworzenie wypożyczonych lub kupionych plików DivX. Należy korzystać jedynie z kodu rejestracji DivX przypisanego do produktu.
- Pliki wideo lub audio, które nie zostały skonwertowane za pomocą standardowego kodeka DivX, mogą być uszkodzone lub nie zostać odtworzone.
- Kod DivX VOD umożliwia aktywację do 6 urządzeń w ramach jednego konta.
- Po wyrejestrowaniu urządzenia, aby móc ponownie odtwarzać treści DivX® VOD, należy ponownie zarejestrować urządzenie.

Zawartość SuperSign

Odtwarzanie zapisanych plików za pomocą opcji Eksport w oprogramowaniu SuperSign Editor.

Aby odtwarzać zapisane pliki za pomocą opcji Export (Eksport)

Pilot zdalnego sterowania (HOME) →



Tylko zawartość dystrybuowana w oprogramowaniu SuperSign Manager jest wyświetlana i możliwa do wybrania.

! UWAGA

- Jeśli w urządzeniu pamięci masowej USB znajduje się folder AutoPlay i zawiera on pliki w obsługiwanych formatach, będą one mogły zostać odtworzone automatycznie po podłączeniu do monitora.

Information

Aby sprawdzić podstawowe informacje o monitorze Signage

Pilot zdalnego sterowania (HOME) →



Wyświetlanie podstawowych informacji dotyczących funkcji Signage.

Umożliwia także przełączenie urządzenia w tryb **Smart Energy Saving (Inteligentne oszczędzanie energii)** i konfigurowanie ustawień menu **Fail Over (Automatyczne przełączanie sygnału)**. (Przełączenie urządzenia w tryb **Smart Energy Saving (Inteligentne oszczędzanie energii)** jest możliwe tylko wtedy, gdy tryb **Energy Saving (Oszczędzanie energii)** jest wyłączony).

File Manager

Umożliwia przenoszenie, kopiowanie i usuwanie plików.

Aby przenieść, skopiować lub usunąć pliki

Pilot zdalnego sterowania (HOME) →



- Umożliwia przenoszenie oraz kopiowanie plików i folderów z pamięci wewnętrznej do pamięci zewnętrznej.
- Umożliwia przenoszenie oraz kopiowanie plików i folderów z pamięci zewnętrznej do pamięci wewnętrznej.
- Umożliwia usuwanie plików i folderów z pamięci wewnętrznej i zewnętrznej.

! UWAGA

- Aplikacja służy do zarządzania plikami i nie obsługuje funkcji odtwarzania plików multimedialnych. Aby odtwarzać pliki multimedialne, uruchom aplikację **My Media (Moje media)**.

Ustawienia identyfikatora obrazu

Opcja **Identyfikator obrazu** jest stosowana do zmiany ustawień konkretnego urządzenia (wyświetlacza) za pomocą pojedynczego odbiornika podczerwieni dla funkcji multi-vision (wiele wyświetlaczy). Komunikacja między monitorem wyposażonym w odbiornik podczerwieni i innymi monitorami jest możliwa za pośrednictwem przewodów RS232C. Każdy monitor jest identyfikowany za pomocą wartości **Identyfikator urządzenia**. Jeśli przypiszesz **Identyfikator obrazu** za pomocą pilota, tylko ekrany z tymi samymi wartościami **Pidentyfikator obrazu** i **Identyfikator urządzenia** będą mogły być zdalnie sterowane.

1. Przypisz wartość **Identyfikator urządzenia** do zainstalowanych monitorów w sposób przedstawiony poniżej.



2. Wciśnij czerwony przycisk **ON** na pilocie, aby przypisać **PICTURE ID (IDENTYFIKATOR OBRAZU)**.

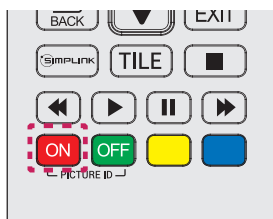

3. Przypisz wartość **Set ID (Identyfikator urządzenia)** do wybranego ustawienia.

- Urządzenie, którego wartość **Set ID (Identyfikatorach urządzenia)** różni się od wartości **Picture ID (Identyfikator obrazu)**, nie może być sterowane za pomocą sygnałów podczerwieni.

! UWAGA

- Jeśli parametr **Identyfikator obrazu** jest ustawiony na wartość 2, tylko prawy górny monitor z ustawieniem **Identyfikator urządzenia** o wartości 2 może być sterowany za pomocą sygnałów podczerwieni.
- Naciśnięcie zielonego przycisku **OFF** dla opcji **PICTURE ID** spowoduje wyłączenie **identyfikatorów obrazu** wszystkich monitorów. W takim przypadku naciśnięcie dowolnego przycisku na pilocie umożliwi sterowanie wszystkimi monitorami za pomocą sygnałów podczerwieni niezależnie od ich identyfikatora urządzenia **Set ID**.
- Po wybraniu wartości **WŁ.** dla funkcji **PICTURE ID (IDENTYFIKATOR OBRAZU)** można zwiększyć **identyfikator obrazu** tylko o 1. Nie można go zmniejszyć.

Ustawienia użytkownika

Ustawienia menu głównego

Ustawienia menu Szybkie

- Umożliwia konfigurację często używanych ustawień.

Aby automatycznie włączyć lub wyłączyć monitor

Pilot zdalnego sterowania (SETTINGS) → Quick (Szybkie) → On Timer/Off Timer (Timer wł./Timer wył.)

Można ustawić opcję On/Off Timer (Timer wł./wył.) dla monitora. Jeśli nie chcesz korzystać z funkcji **On/Off Timer (Timer wł./wył.)**, wybierz wartość **Off (Wył.)** dla opcji Repeat (Powtórz).

Aby automatycznie ustawić podświetlenie i kontrast

Pilot zdalnego sterowania (SETTINGS) → Quick (Szybkie) → Smart Energy Saving (Inteligentne oszczędzanie energii)

Jasność monitora jest automatycznie dostosowywana do jasności obrazu, co pozwala na zmniejszenie zużycia energii.

- **Off (Wył.):** wyłączenie funkcji **Smart Energy Saving (Inteligentne oszczędzanie energii)**.
- **On (Wł.):** wyłączenie funkcji **Smart Energy Saving (Inteligentne oszczędzanie energii)**.

Ustawienie obrazu

Wybór trybu obrazu

Pilot zdalnego sterowania (SETTINGS) → Picture (Obraz) → Picture Mode (Tryb obrazu)

Wybierz tryb obrazu najlepiej odpowiadający rodzajowi odtwarzanego materiału wideo.

- **Vivid (Żywy):** dostosowanie obrazu pod kątem specyfiki ekspozycji w sklepie poprzez zwiększenie **contrast (kontrastu)**, **brightness (jasności)**, nasycenia i **sharpness (ostrości)**.
- **Standard (Standardowy):** dostosowanie obrazu do warunków typowego otoczenia.
- **APS :** redukcja zużycia energii poprzez regulację jasności ekranu.
- **Cinema (Kino):** optymalizacja obrazu pod kątem oglądania filmów.
- **Sports:** optymalizacja obrazu pod kątem oglądania wydarzeń sportowych. Nawet dynamiczne czynności, takie jak kopanie lub rzucanie piłki, są wyraźnie oddawane na ekranie.
- **Game (Gra):** optymalizacja obrazu pod kątem gier wideo.
- **Expert 1 (Ekspert 1)/ Expert 2 (Ekspert 2):** umożliwia ekspertom lub osobom zainteresowanym wysoką jakością obrazu ręczne dostrojenie obrazu pod kątem najlepszej jakości. To ustawienie menu jest przeznaczone dla licencjonowanych techników ISF. (Logo ISF są oznaczone wyłącznie monitory z certyfikatem ISF.)



UWAGA

- Dostępne **Picture Mode (tryby obrazu)** mogą się różnić w zależności od sygnału wejściowego.
- Tryb **Expert (Ekspert)** jest opcją umożliwiającą szczegółowe dostrojenie jakości obrazu w przypadku konkretnego typu obrazu. Dlatego może nie być widoczna na normalnym obrazie.

Szczegółowe dostosowywanie trybu obrazu

Pilot zdalnego sterowania (SETTINGS) → Picture (Obraz) → Picture Adjust (Dostosowywanie obrazu)

- **Backlight (Podświetlenie):** dostosowanie jasności ekranu poprzez wyregulowanie podświetlenia matrycy LCD. Im wartość jest bliższa 100, tym jaśniejszy jest ekran.
- **Contrast (Kontrast):** dostosowanie różnicy pomiędzy jasnych i ciemnych obszarów obrazu. Im wartość jest bliższa 100, tym większa jest różnica.
- **Brightness (Jasność):** dostosowanie ogólnej jasności ekranu. Im wartość jest bliższa 100, tym jaśniejszy jest ekran.
- **Sharpness (Ostrość):** dostosowanie ostrości krawędzi obiektów. Im wartość jest bliższa 50, tym wyraźniejsze i ostrzejsze są krawędzie.
- **H Sharpness (Ostrość w poziomie):** dostosowanie ostrości krawędzi kontrastu na ekranie w poziomie.
- **V Sharpness (Ostrość w pionie):** dostosowanie ostrości krawędzi kontrastu na ekranie w pionie.
- **Color (Kolor):** zmiękcza i pogłębia odcienie ekranu. Im wartość jest bliższa 100, tym głębsze są kolory.
- **Tint (Odcień):** dostosowanie równowagi pomiędzy poziomami czerwieni i zieleni wyświetlanymi na ekranie. Im wartość jest bliższa Red 50 (Czerwony 50), tym głębsze są odcienie czerwieni, a im wartość jest bliższa Green 50 (Zielony 50), tym głębsze są odcienie zieleni.
- **Color Temperature (Temperatura barw):** dostosowanie odcieni ekranu i wywołanie odczucia ciepła lub chłodu.
- **Advanced Control/Expert Control (Sterowanie zaawansowane/Kontrola zaawansowana):** dostosowanie zaawansowanych opcji.

Dynamic Contrast (Kontrast dynamiczny)	Optymalizacja różnicy pomiędzy jasnymi a ciemnymi obszarami ekranu według jasności obrazu.
Super Resolution (Superrozdzielczość)	Wyostrzanie rozmytych lub nieodróżnialnych części obrazu.
Color Gamut (Gama kolorów)	Wybór gamy kolorów do wyświetlania.
Dynamic Color (Kolor dynamiczny)	Dostosowanie odcienia i nasycenia obrazu w celu uzyskania bardziej żywego obrazu.
Edge Enhancer (Popr. krawędzi)	Pozwala uzyskać wyraźniejsze i ostrzejsze krawędzie obrazu.
Color Filter (Filtr koloru)	Precyzyjne dostosowanie koloru i odcienia poprzez przefiltrowanie określonego obszaru skali RGB.
Preferred Color (Preferowany kolor)	Regulacja odcieni skóry, trawy i nieba według osobistych preferencji.
Gamma	Dostosowanie średniej jasności obrazu.
White Balance (Balans bieli)	Dostosowanie ogólnego odcienia obrazu upodobań użytkownika. W trybie Expert (Ekspert) można wyregulować obraz za pomocą opcji Method/Pattern (Metoda/Wzór).
Color Management System (System zarządzania kolorami)	Eksperti korzystają z systemu zarządzania kolorami podczas dostrajania kolorów za pomocą wzoru testowego. System zarządzania kolorami umożliwia wprowadzanie ustawień poprzez wybór spośród 6 różnych obszarów kolorystycznych (Czerwony/Żółty/Niebieski/Niebieskozielony/Purpurowy/Zielony) bez wpływu na wyświetlanie innych kolorów. Zmiana odcieni może nie być widoczna na zwykłym obrazie, nawet po przeprowadzeniu dostosowania.

- **Picture Options (Opcje obrazu):** dostosowanie opcji obrazu.

Noise Reduction (Redukcja szumu)	Usuwanie generowanych nieregularnie małych punktów w celu uzyskania wyraźnego obrazu.
MPEG Noise Reduction (Redukcja szumów MPEG)	Redukcja szumu powstałego podczas tworzenia cyfrowych sygnałów wideo.
Black Level (Poziom czerni)	Dostosowanie poziomu czerni na obrazie w celu skorygowania jasności i kontrastu obrazu.
Real Cinema (Realne kino)	Optymalizacja obrazu w sposób symulujący warunki kinowe.
TruMotion	Wyświetlanie dynamicznych obrazów o optymalnej jakości. - Wyl.: Wyłączenie funkcji TruMotion. - Smooth (Gładki): płynne wyświetlanie dynamicznych obrazów. - Clear (Czysty): wyraźne wyświetlanie dynamicznych obrazów. - User (Użytkownik): ręczne ustawianie funkcji de-judder. * De-judder: regulacja efektu braku płynności na ekranie.



UWAGA

- Ustawienia zaawansowane można zastosować tylko w trybie **User (Użytkownik)**.

- **Reset:** resetowanie ustawień obrazu.

Aby ustawić proporcje ekranu,

Pilot zdalnego sterowania (SETTINGS) → Picture (Obraz) → Aspect Ratio (Proporcje obrazu)

Zmiana proporcji obrazu w celu wyświetlania go w optymalnych rozmiarach.

- **16:9:** wyświetlanie obrazu w proporcjach 16:9.
- **Just Scan (1:1 Piksel):** wyświetlanie obrazu w oryginalnym rozmiarze bez przycinania krawędzi obrazu. Format Original (Oryginalny) jest dostępny w trybie HDMI (rozdzielczość 720p lub wyższa).
- **Set By Program:** automatyczna zmiana proporcji obrazu na 4:3 lub 16:9 w zależności od wejściowego sygnału wideo.
- **4:3:** wyświetlanie obrazu w proporcjach 4:3.
- **Zoom (Zbliżenie):** rozszerzenie obrazu w celu dopasowania do szerokości ekranu. Górna i dolna część obrazu mogą zostać przycięte.
- **Cinema Zoom (Zbliżenie kinowe):** powiększenie obrazu w celu uzyskania proporcji kinowych 2,35:1 bez zniekształceń.

**PRZESTROGA**

- Jeśli na ekranie przez dłuższy czas będzie wyświetlany nieruchomy obraz, zostanie on trwale odwzorowany, na stałe zniekształcając wyświetlaną później zawartość. Zjawisko „wypalenia” nie jest objęte gwarancją.
- Jeśli przez dłuższy czas będą ustawione proporcje ekranu **4:3**, może dojść do wypalenia obrazu przy krawędziach ekranu.
- Dostępne opcje mogą być różne w zależności od modelu.
- Dostępne proporcje obrazu mogą się różnić w zależności od sygnału wejściowego.
- W trybie wejścia HDMI1-PC/ HDMI2-PC/ DisplayPort-PC/ DVI-PC można wybrać tylko proporcje obrazu **4:3** i **16:9**.

Aby ustawić funkcję Energy Saving (Oszczędzanie energii)

Pilot zdalnego sterowania (SETTINGS) → Picture (Obraz) → Energy Saving (Oszczędzanie energii)

Redukcja zużycia energii poprzez regulację jasności ekranu.

- **Auto (Automatyczny):** dostosowanie jasności monitora do jasności otoczenia. (Ta funkcja jest dostępna tylko w niektórych modelach.)
- **Off (Wył.):** wyłączenie trybu Energy Saving (Oszczędzanie energii).
- **Minimum/Medium/Maximum (Minimalny/Średni/Maksymalny):** wykorzystanie trybu oszczędzania energii zgodnie z poziomem oszczędzania energii wybranym dla monitora.
- **Screen Off (Ekran wył.):** wyłączenie ekranu. Będzie słyszany tylko dźwięk. Można włączyć ekran ponownie, naciskając dowolny przycisk na pilocie zdalnego sterowania z wyjątkiem przycisku zasilania.

Aby ustawić funkcję Smart Energy Saving (Inteligentne oszczędzanie energii)

Pilot zdalnego sterowania (SETTINGS) → Picture (Obraz) → Smart Energy Saving (Inteligentne oszczędzanie energii)

Jasność monitora jest automatycznie dostosowywana do jasności obrazu, co pozwala na zmniejszenie zużycia energii.

- **Off (Wył.):** wyłączenie funkcji **Smart Energy Saving (Inteligentne oszczędzanie energii)**.
- **On (Wł.):** włączenie funkcji **Smart Energy Saving (Inteligentne oszczędzanie energii)**.

Aby uruchomić test obrazu

Pilot zdalnego sterowania (SETTINGS) → Picture (Obraz) → Picture Test (Test obrazu)

Uruchomienie funkcji Picture Test (Test obrazu), która sprawdza, czy sygnały obrazu są wysyłane normalnie, a następnie rozwiązuje problemy przez wybór odpowiedniej opcji na ekranie. Jeśli nie występują problemy z funkcją Test Picture (Obraz testowy), sprawdź podłączone urządzenia zewnętrzne.

Ustawienia dźwięku

Aby wybrać opcję Sound Mode (Tryb dźwięku).

Pilot zdalnego sterowania (SETTINGS) → Sound (Dźwięk) → Sound Mode (Tryb dźwięku)

Najlepsza jakość dźwięku zostanie wybrana automatycznie w zależności od typu aktualnie oglądanego materiału wideo.

- **Standard (Standardowy):** ten tryb dźwięku dobrze współpracuje z materiałami wszystkich typów.
- **News (Wiadomości):** optymalizacja dźwięku pod kątem oglądania wiadomości.
- **Music (Muzyka):** optymalizacja dźwięku pod kątem słuchania muzyki.
- **Cinema (Kino):** optymalizacja dźwięku pod kątem oglądania filmów.
- **Sports (Sport):** optymalizacja dźwięku pod kątem oglądania wydarzeń sportowych.
- **Game (Gra):** optymalizacja dźwięku pod kątem gier wideo.

Aby korzystać z funkcji Sound Effects (Efekty dźwiękowe)

Pilot zdalnego sterowania (SETTINGS) → Sound (Dźwięk) → Sound Effects (Efekty dźwiękowe)

- **Clear Voice II (Czysty głos II):** wyraźniejszy dźwięk z trzema poziomami regulacji.
- **Equalizer (Korektor):** ręczna regulacja dźwięku za pomocą korektora.
- **Balance (Balans):** regulacja poziomu głośności w sygnale lewego głośnika i prawego głośnika.
- **Reset:** resetowanie ustawień dźwięku.

Aby wybrać opcję Volume Increase Rate (Szybkość zwiększania głośności),

Pilot zdalnego sterowania (SETTINGS) → Sound (Dźwięk) → Volume Increase Rate (Szybkość zwiększania głośności)

można ustawić zakres głośności, wybierając opcję **Low/ Medium/ High** (Niski/ Średni/ Wysoki).

Aby synchronizować dźwięk z obrazem

Pilot zdalnego sterowania (SETTINGS) → Sound (Dźwięk) → AV Sync. Adjust (Ustaw. AV Sync.)

- **Speaker (Głośniki):** regulacja synchronizacji obrazu i dźwięku z głośników zewnętrznych, na przykład podłączonych do cyfrowego optycznego wyjścia audio, ze sprzętu audio firmy LG lub ze słuchawek. Z wartości domyślnej im wartość jest bliższa „-”, tym szybsze jest wysyłanie sygnału dźwiękowego, a im wartość jest bliższa „+”, tym wolniejsze jest wysyłanie sygnału dźwiękowego.
- **Bypass (Omijanie):** Odtwarzanie dźwięku z urządzeń zewnętrznych bez opóźnienia. Dźwięk może być wysyłany wcześniej niż obraz z powodu czasu przetwarzania obrazu doprowadzanego do monitora.

Aby uruchomić test dźwięku

Pilot zdalnego sterowania (SETTINGS) → Sound (Dźwięk) → Sound Test (Test dźwięku)

Wykonaj test dźwięku, aby sprawdzić, czy dźwięk jest prawidłowo wyprowadzany. Następnie rozwiąż problemy poprzez wybór odpowiedniej opcji na ekranie. Jeśli test dźwięku nie wykaże żadnych problemów, sprawdź podłączone urządzenia zewnętrzne.

Ustawienia sieciowe

Aby ustawić nazwę Signage

Pilot zdalnego sterowania (SETTINGS) → Network (Sieć) → Signage Name (Nazwa Signage)

Ustawić można nazwę Signage monitora, która będzie używana w sieci za pomocą klawiatury ekranowej.

Aby skonfigurować sieć

Pilot zdalnego sterowania (SETTINGS) → Network (Sieć) → Wired Connection (Ethernet) (Połączenie przewodowe (Ethernet))

Connecting to a wired network (Podłączanie do sieci przewodowej): podłączanie monitora do sieci LAN za pośrednictwem portu sieci LAN w sposób pokazany na poniższej ilustracji i konfigurowanie ustawień sieciowych. Obsługiwane są tylko połączenia z sieciami przewodowymi. Po podłączeniu pewna (niewielka) liczba sieci może wymagać korekty ustawień sieciowych urządzenia. W przypadku większości sieci monitor automatycznie nawiąże połączenie bez konieczności ręcznego korygowania ustawień. Aby uzyskać szczegółowe informacje, skontaktuj się z dostawcą usług internetowych lub zapoznaj się z instrukcją obsługi routera.

Porady dotyczące konfiguracji sieci

Z tym monitorem należy używać standardowego przewodu LAN (kategorii 5 lub wyższej, ze złączem RJ45). Wiele problemów związanych z połączeniem sieciowym występujących na etapie jego konfiguracji można rozwiązać przez ponowne uruchomienie routera lub modemu. Po podłączeniu wyświetlacza do sieci domowej szybko wyłącz zasilanie i/lub odłącz przewód zasilający routera lub modemu, a następnie włącz zasilanie i/lub podłącz przewód ponownie. W zależności od dostawcy usług internetowych liczba urządzeń korzystających z dostępu do Internetu może być ograniczona przez odpowiednie postanowienia umowy. Aby uzyskać szczegółowe informacje, skontaktuj się ze swoim dostawcą usług internetowych. Firma LG nie ponosi odpowiedzialności za nieprawidłowe działanie urządzenia i/lub połączenia internetowego spowodowane przez błędy lub awarie związane z połączeniem internetowym bądź innymi podłączonymi urządzeniami. Firma LG nie ponosi odpowiedzialności za problemy dotyczące połączenia internetowego. Jeśli szybkość połączenia sieciowego nie spełnia wymagań związanych z przeglądaniem materiałami, uzyskane wyniki mogą nie spełniać oczekiwań. Niektóre funkcje połączenia internetowego mogą być niedostępne z uwagi na pewne ograniczenia ustanowione przez dostawcę usług internetowych. Odpowiedzialność za terminowe regulowanie wszystkich opłat naliczanych przez dostawcę usług internetowych, w tym opłat za połączenie, ponosi użytkownik.

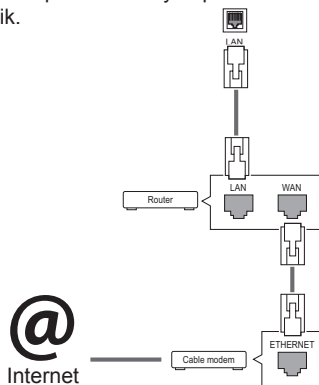

! UWAGA

- Jeśli chcesz korzystać z Internetu bezpośrednio na wyświetlaczu, doprowadzone do niego szerokopasmowe połączenie internetowe powinno być zawsze włączone.
- Jeśli nie możesz się połączyć z Internetem, sprawdź działanie i ustawienia sieci ze swojego komputera.
- Przed zmianą ustawień w menu **Network Setting (Ustawienia sieciowe)** sprawdź przewód sieci LAN i upewnij się, że router jest włączony.
- Nieskonfigurowanie ustawień sieci może spowodować jej nieprawidłowe działanie.



PRZESTROGA

- Do portu LAN nie wolno podłączać kabla telefonicznego.
- Z uwagi na zróżnicowane warianty połączeń należy postępować zgodnie z zaleceniami określonymi przez operatora lub dostawcę usług internetowych.
- Menu ustawień sieci nie będzie dostępne do czasu podłączenia urządzenia do fizycznej sieci.
- Z uwagi na zróżnicowane warianty połączeń należy postępować zgodnie z zaleceniami określonymi przez operatora lub dostawcę usług internetowych.

Ustawienia ogólne

Aby skonfigurować język

Pilot zdalnego sterowania (SETTINGS) → General (ogólne) → Menu Language (Język menu)

Wybór jednego z języków menu wyświetlanych na ekranie.

- **Menu Language (Język menu):** ustawienie języka nazwy Signage.

Aby ustawić godzinę/datę

Pilot zdalnego sterowania (SETTINGS) → General (ogólne) → Time Setting (Godzina i data)

Można sprawdzić lub zmienić godzinę.

- **Time (Godzina):** można ustawić godzinę ręcznie.
- **Date (Data):** można ustawić datę ręcznie.

Aby automatycznie włączyć lub wyłączyć monitor

Pilot zdalnego sterowania (SETTINGS) → General (ogólne) → Timers

Można ustawić opcję On/Off Timer (Timer wł./wył.) dla monitora.

- **On Timer (Timer wł.):** można ustawić godzinę włączenia monitora.
- **Off Timer (Timer wył.):** można ustawić godzinę wyłączenia monitora.
- **No Signal Power Off (15 minutes) (Wyłączenie po 15 min z powodu braku sygnału):** jeśli w ciągu 15 minut od włączenia monitora za pomocą funkcji On Timer (Timer wł.) nie zostanie naciśnięty żaden przycisk, monitor wyłączy się automatycznie. Aby mieć pewność, że monitor nie wyłączy się automatycznie, należy wybrać dla ustawienia Auto Off (Automatyczne wyłączenie) wartość Off (Wyt.).
- **Auto Power Off (Automatyczne wyłączenie zasilania):** jeśli w ciągu 4 godzin od włączenia monitora nie zostanie naciśnięty żaden przycisk, monitor przejdzie w tryb Standby (Czuwanie) automatycznie.

! UWAGA

- Ustawienie Off/On Time (Czas wyłączenia/włączenia) można ustawić dla siedmiu zadań oglądania; monitor jest włączany lub wyłączany w czasie, który został zaprogramowany na liście zadań. Jeśli na liście zadań zapisanych jest więcej ustawień czasu, funkcja zostanie uruchomiona w najwcześniejszym ustawionym czasie.
- W przypadku ustawienia czasu włączenia i wyłączenia urządzenia funkcja będzie wykonywana codziennie o ustalonej godzinie.
- Funkcja zaplanowanego wyłączenia działa prawidłowo tylko pod warunkiem, że ustawienia czasu w urządzeniu są prawidłowo skonfigurowane.
- Jeśli ustawione czasy zaplanowanego włączenia i wyłączenia są identyczne, czas wyłączenia ma wyższy priorytet, jeśli urządzenie jest włączone. Z kolei jeśli urządzenie jest wyłączone, priorytet będzie miało ustawienie czasu włączenia.

Aby zresetować ustawienia monitora.

Pilot zdalnego sterowania (SETTINGS) → General (ogólne) → Reset to Initial Settings (Przywrócenie ustawień początkowych)

Resetowanie wszystkich ustawień monitora.

ROZWIĄZYWANIE PROBLEMÓW

Brak obrazu

Problem	Rozwiązanie
Czy przewód zasilający jest podłączony?	<ul style="list-style-type: none"> Sprawdź, czy przewód zasilający jest prawidłowo podłączony do gniazda sieciowego.
Czy na ekranie jest wyświetlany komunikat „Out of range” („Poza zakresem“)?	<ul style="list-style-type: none"> Sygnal z karty graficznej komputera leży poza zakresem pionowej lub poziomej częstotliwości urządzenia. Wyreguluj zakres częstotliwości zgodnie z danymi technicznymi podanymi w tej instrukcji obsługi. * Maksymalna rozdzielczość: 1920 x 1080 (60 Hz)
Czy jest wyświetlany komunikat „Check signal cable” (Sprawdź przewód sygnałowy)?	<ul style="list-style-type: none"> Nie podłączono przewodu sygnałowego między komputerem a urządzeniem. Sprawdź przewód sygnałowy. Naciśnij przycisk menu „INPUT” na pilocie zdalnego sterowania, aby sprawdzić sygnał wejściowy.

Po podłączeniu urządzenia zostaje wyświetlony komunikat „Unknown Product” (Nieznany produkt)

Problem	Rozwiązanie
Czy sterownik jest zainstalowany?	<ul style="list-style-type: none"> W instrukcji obsługi karty graficznej sprawdź, czy obsługuje ona funkcję Plug & Play.

Nietypowy wygląd obrazu na ekranie

Problem	Rozwiązanie
Czy pozycja obrazu jest niewłaściwa?	<ul style="list-style-type: none"> Sprawdź, czy urządzenie obsługuje rozdzielczość i częstotliwość karty graficznej. Jeśli częstotliwość leży poza zakresem, wybierz zalecaną rozdzielczość w Panelu sterowania, w menu Ekran, na karcie Ustawienia.
Ekran jest wyświetlany nieprawidłowo.	<ul style="list-style-type: none"> Do portu sygnałowego nie zostało podłączone prawidłowe źródło sygnału wejściowego. Podłącz przewód sygnałowy odpowiadający sygnałowi wejściowemu źródła.



UWAGA

- W związku z nowocześnieowaniem funkcji treść instrukcji związana z oprogramowaniem może ulec zmianie bez wcześniejszego powiadomienia.

Na ekranie jest wyświetlane widmo

Problem	Rozwiązanie
Po wyłączeniu na ekranie pozostaje widmo poprzedniego obrazu.	<ul style="list-style-type: none"> • Długotrwałe pozostawianie nieruchomego ujęcia na ekranie może doprowadzić do uszkodzenia pikseli. Korzystaj z funkcji wygaszacza ekranu. • Wyświetlanie ciemnego obrazu na ekranie po obrazie o wysokim kontraście (czarno-białym lub czarno-szarym) może spowodować powstawanie pozostałości obrazu. Jest to normalne w przypadku monitorów LCD.

Problemy z dźwiękiem

Problem	Rozwiązanie
Brak dźwięku.	<ul style="list-style-type: none"> • Sprawdź, czy przewód audio jest prawidłowo podłączony. • Wyreguluj poziom głośności. • Sprawdź, czy zostały wybrane prawidłowe ustawienia dźwięku.
Dźwięk jest nieefektywny.	<ul style="list-style-type: none"> • Wybierz odpowiednie ustawienia korektora.
Dźwięk jest zbyt cichy.	<ul style="list-style-type: none"> • Wyreguluj poziom głośności.

Kolory ekranu są nietypowe

Problem	Rozwiązanie
Obraz wyświetlany na ekranie charakteryzuje się niską głębią kolorów (16 kolorów).	<ul style="list-style-type: none"> • Wybierz wyższą liczbę kolorów niż 24 bity (true color). W systemie Windows wybierz Panel sterowania > Ekran > Ustawienia > Tabela kolorów.
Kolory na ekranie są niestabilne lub wyświetlany jest tylko jeden kolor.	<ul style="list-style-type: none"> • Sprawdź podłączenie przewodu sygnałowego. Możesz także ponownie włożyć do gniazda kartę graficzną komputera.
Czy na ekranie widać czarne punkty?	<ul style="list-style-type: none"> • Na ekranie może się pojawiać kilka pikseli (w kolorze czerwonym, zielonym, białym lub czarnym). Wynika to z charakterystyki paneli LCD. Nie jest to oznaka uszkodzenia wyświetlacza.

Nieprawidłowe działanie



Problem	Rozwiązanie
Urządzenie wyłącza się nieoczekiwanie.	<ul style="list-style-type: none"> • Czy funkcja Timers jest ustawiona? • Sprawdź ustawienia zasilania. Problem może wynikać z odcinania zasilania.

DANE TECHNICZNE PRODUKTU

32LS53A

Ekran LCD	Typ ekranu	TFT (Thin Film Transistor) o szerokości 80 cm Ekran LCD (ciekłokrystaliczny) Przekątna ekranu: 80 cm
	Odległość między pikselami	0,36375 mm (w poziomie) x 0,36375 mm (w pionie)
Sygnał wideo	Maksymalna rozdzielczość	1920 x 1080 @ 60 Hz - Może nie być obsługiwana w przypadku niektórych systemów operacyjnych lub typów kart graficznych.
	Zalecana rozdzielczość	1920 x 1080 @ 60 Hz - Może nie być obsługiwana w przypadku niektórych systemów operacyjnych lub typów kart graficznych.
	Częstotliwość pozioma	HDMI / DVI / Display Port: od 30 kHz do 83 kHz
	Częstotliwość pionowa	HDMI / DVI / Display Port: od 56 Hz do 60 Hz
	Synchronizacja	Sygnał cyfrowy
Porty wejściowe		Audio, LAN, HDMI 1, HDMI 2, IR & Light sensor, Pixel Sensor ,DVI, DisplayPort IN , USB, RS-232C IN
Porty wyjściowe		DisplayPort OUT, RS-232C OUT, SPEAKER OUT
Zasilanie	Prąd znamionowy	Prąd zmienny, 100-240 V, ~50/60 Hz, 1,3 A
	Zużycie energii	Urządzenie włączone: 50 W (stand.) Tryb uśpienia (DVI, HDMI): ≤ 1,0 W Tryb uśpienia (DisplayPort): ≤ 0,7 W Urządzenie wyłączone: ≤ 0,5 W
Zalecane warunki	Temperatura w miejscu eksploatacji	Od 0 °C do 40 °C
	Wilgotność w miejscu eksploatacji	Od 10 % do 80 %
	Temperatura w miejscu przechowywania	Od -20 °C do 60 °C
	Wilgotność w miejscu przechowywania	Od 5 % do 95 %

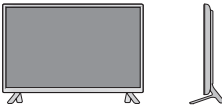
Powyższe dane techniczne mogą zostać zmienione bez wcześniejszego powiadomienia w celu poprawienia jakości.

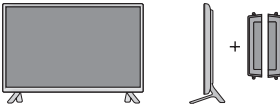
Wymiary (szerokość x wysokość x głębokość) / masa		
		730,9 mm x 430,1 mm x 55,5 mm / 5,9 kg
		
		730,9 mm x 480,2 mm x 207 mm / 6,1 kg
		
	730,9 mm x 430,1 mm x 105,1 mm / 6,7 kg	
		
	730,9 mm x 480,2 mm x 207 mm / 6,9 kg	

***Dotyczy tylko modeli z możliwością podłączenia głośników**

Audio/AUDIO	Moc znamionowa RMS dźwięku	10 W + 10 W (P + L)
	Czułość wejściowa	0,7 Vrms
	Impedancja głośników	8 Ω



Powyższe dane techniczne mogą zostać zmienione bez wcześniejszego powiadomienia w celu poprawienia jakości.

42LS55A

42LS53A

Ekran LCD	Typ ekranu	TFT (Thin Film Transistor) o szerokości 106 cm Ekran LCD (ciekłokrystaliczny) Przekątna ekranu: 106 cm
	Odległość między pikselami	0,4833 mm (w poziomie) x 0,4833 mm (w pionie)
Sygnał wideo	Maksymalna rozdzielczość	1920 x 1080 @ 60 Hz - Może nie być obsługiwana w przypadku niektórych systemów operacyjnych lub typów kart graficznych.
	Zalecana rozdzielczość	1920 x 1080 @ 60 Hz - Może nie być obsługiwana w przypadku niektórych systemów operacyjnych lub typów kart graficznych.
	Częstotliwość pozioma	HDMI / DVI / Display Port: od 30 kHz do 83 kHz
	Częstotliwość pionowa	HDMI / DVI / Display Port: od 56 Hz do 60 Hz
	Synchronizacja	Sygnał cyfrowy
Porty wejściowe		Audio, LAN, HDMI 1, HDMI 2, IR & Light sensor, Pixel Sensor ,DVI, DisplayPort IN , USB, RS-232C IN
Porty wyjściowe		DisplayPort OUT, RS-232C OUT, SPEAKER OUT
Zasilanie	Prąd znamionowy	Prąd zmienny, 100-240 V, ~50/60 Hz, 1,2 A
	Zużycie energii	Urządzenie włączone: 90 W (stand.) Tryb uśpienia (DVI, HDMI): ≤ 1,0 W Tryb uśpienia (DisplayPort): ≤ 0,7 W Urządzenie wyłączone: ≤ 0,5 W
Zalecane warunki	Temperatura w miejscu eksploatacji	Od 0 °C do 40 °C
	Wilgotność w miejscu eksploatacji	Od 10 % do 80 %
	Temperatura w miejscu przechowywania	Od -20 °C do 60 °C
	Wilgotność w miejscu przechowywania	Od 5 % do 95 %

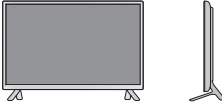
Powyższe dane techniczne mogą zostać zmienione bez wcześniejszego powiadomienia w celu poprawienia jakości.

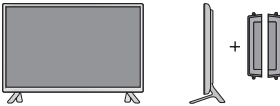
Wymiary (szerokość x wysokość x głębokość) / masa		
		959,5 mm x 559 mm x 55,5 mm / 9,1 kg
		
		959,5 mm x 610,8 mm x 218 mm / 9,3 kg
		
	959,5 mm x 559 mm x 91 mm / 9,9 kg	
		
	959,5 mm x 610,8 mm x 218 mm / 10,1 kg	

***Dotyczy tylko modeli z możliwością podłączenia głośników**

Audio/AUDIO	Moc znamionowa RMS dźwięku	10 W + 10 W (P + L)
	Czułość wejściowa	0,7 Vrms
	Impedancja głośników	8 Ω



Powyższe dane techniczne mogą zostać zmienione bez wcześniejszego powiadomienia w celu poprawienia jakości.

47LS55A

47LS53A

Ekran LCD	Typ ekranu	TFT (Thin Film Transistor) o szerokości 119 cm Ekran LCD (ciekłokrystaliczny) Przekątna ekranu: 119 cm
	Odległość między pikselami	0,5415 mm (w poziomie) x 0,5415 mm (w pionie)
Sygnał wideo	Maksymalna rozdzielczość	1920 x 1080 @ 60 Hz - Może nie być obsługiwana w przypadku niektórych systemów operacyjnych lub typów kart graficznych.
	Zalecana rozdzielczość	1920 x 1080 @ 60 Hz - Może nie być obsługiwana w przypadku niektórych systemów operacyjnych lub typów kart graficznych.
	Częstotliwość pozioma	HDMI / DVI/ Display Port: od 30 kHz do 83 kHz
	Częstotliwość pionowa	HDMI / DVI / Display Port: od 56 Hz do 60 Hz
	Synchronizacja	Sygnał cyfrowy
Porty wejściowe		Audio, LAN, HDMI 1, HDMI 2, IR & Light sensor, Pixel Sensor ,DVI, DisplayPort IN , USB, RS-232C IN
Porty wyjściowe		DisplayPort OUT, RS-232C OUT, SPEAKER OUT
Zasilanie	Prąd znamionowy	Prąd zmienny, 100-240 V, ~50/60 Hz, 1,3 A
	Zużycie energii	Urządzenie włączone: 95 W (stand.) Tryb uśpienia (DVI, HDMI): ≤ 1,0 W Tryb uśpienia (DisplayPort): ≤ 0,7 W Urządzenie wyłączone: ≤ 0,5 W
Zalecane warunki	Temperatura w miejscu eksploatacji	Od 0 °C do 40 °C
	Wilgotność w miejscu eksploatacji	Od 10 % do 80 %
	Temperatura w miejscu przechowywania	Od -20 °C do 60 °C
	Wilgotność w miejscu przechowywania	Od 5 % do 95 %

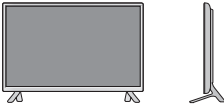
Powyższe dane techniczne mogą zostać zmienione bez wcześniejszego powiadomienia w celu poprawienia jakości.

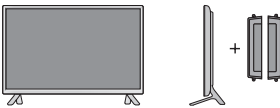
Wymiary (szerokość x wysokość x głębokość) / masa	
	1071 mm x 621,6 mm x 55,8 mm / 12,2 kg
	
	1071 mm x 675,1 mm x 247 mm / 12,5 kg
	
	1071 mm x 621,6 mm x 90,4 mm / 13,0 kg
	
	1071 mm x 675,1 mm x 247 mm / 13,3 kg

***Dotyczy tylko modeli z możliwością podłączenia głośników**

Audio/AUDIO	Moc znamionowa RMS dźwięku	10 W + 10 W (P + L)
	Czułość wejściowa	0,7 Vrms
	Impedancja głośników	8 Ω



Powyższe dane techniczne mogą zostać zmienione bez wcześniejszego powiadomienia w celu poprawienia jakości.

55LS55A

55LS53A

Ekran LCD	Typ ekranu	TFT (Thin Film Transistor) o szerokości 139 cm Ekran LCD (cieklokryształiczny) Przekątna ekranu: 139 cm
	Odległość między pikselami	0,630 mm (w poziomie) x 0,630 mm (w pionie)
Sygnał wideo	Maksymalna rozdzielczość	1920 x 1080 @ 60 Hz - Może nie być obsługiwana w przypadku niektórych systemów operacyjnych lub typów kart graficznych.
	Zalecana rozdzielczość	1920 x 1080 @ 60 Hz - Może nie być obsługiwana w przypadku niektórych systemów operacyjnych lub typów kart graficznych.
	Częstotliwość pozioma	HDMI / DVI / Display Port: od 30 kHz do 83 kHz
	Częstotliwość pionowa	HDMI / DVI / Display Port: od 56 Hz do 60 Hz
	Synchronizacja	Sygnał cyfrowy
Porty wejściowe		Audio, LAN, HDMI 1, HDMI 2, IR & Light sensor, Pixel Sensor ,DVI, DisplayPort IN , USB, RS-232C IN
Porty wyjściowe		DisplayPort OUT, RS-232C OUT, SPEAKER OUT
Zasilanie	Prąd znamionowy	Prąd zmienny, 100-240 V, ~50/60 Hz, 1,5 A
	Zużycie energii	Urządzenie włączone: 120 W (stand.) Tryb uśpienia (DVI, HDMI): ≤ 1,0 W Tryb uśpienia (DisplayPort): ≤ 0,7 W Urządzenie wyłączone: ≤ 0,5 W
Zalecane warunki	Temperatura w miejscu eksploatacji	Od 0 °C do 40 °C
	Wilgotność w miejscu eksploatacji	Od 10 % do 80 %
	Temperatura w miejscu przechowywania	Od -20 °C do 60 °C
	Wilgotność w miejscu przechowywania	Od 5 % do 95 %

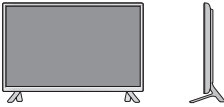
Powyższe dane techniczne mogą zostać zmienione bez wcześniejszego powiadomienia w celu poprawienia jakości.

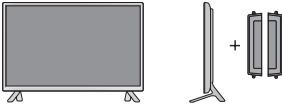
Wymiary (szerokość x wysokość x głębokość) / masa	
	1240,9 mm x 717,2 mm x 56,8 mm / 17,8 kg
	
	1240,9 mm x 770,8 mm x 247 mm / 18,1 kg
	
1240,9 mm x 717,2 mm x 91,4 mm / 18,6 kg	
	
1240,9 mm x 770,8 mm x 247 mm / 18,9 kg	

***Dotyczy tylko modeli z możliwością podłączenia głośników**



Audio/AUDIO	Moc znamionowa RMS dźwięku	10 W + 10 W (P + L)
	Czułość wejściowa	0,7 Vrms
	Impedancja głośników	8 Ω

Powyższe dane techniczne mogą zostać zmienione bez wcześniejszego powiadomienia w celu poprawienia jakości.

65LS53A

Ekran LCD	Typ ekranu	TFT (Thin Film Transistor) o szerokości 164 cm Ekran LCD (cieklokryształiczny) Przekątna ekranu: 164 cm
	Odległość między pikselami	0,744 mm (w poziomie) x 0,744 mm (w pionie)
Sygnał wideo	Maksymalna rozdzielczość	1920 x 1080 @ 60 Hz - Może nie być obsługiwana w przypadku niektórych systemów operacyjnych lub typów kart graficznych.
	Zalecana rozdzielczość	1920 x 1080 @ 60 Hz - Może nie być obsługiwana w przypadku niektórych systemów operacyjnych lub typów kart graficznych.
	Częstotliwość pozioma	HDMI / DVI / Display Port: od 30 kHz do 83 kHz
	Częstotliwość pionowa	HDMI / DVI / Display Port: od 56 Hz do 60 Hz
	Synchronizacja	Sygnał cyfrowy
Porty wejściowe		Audio, LAN, HDMI 1, HDMI 2, IR & Light sensor, Pixel Sensor ,DVI, DisplayPort IN , USB, RS-232C IN
Porty wyjściowe		DisplayPort OUT, RS-232C OUT, SPEAKER OUT
Zasilanie	Prąd znamionowy	Prąd zmienny, 100-240 V, ~50/60 Hz, 2,0 A
	Zużycie energii	Urządzenie włączone: 150 W (stand.) Tryb uśpienia (DVI, HDMI): ≤ 1,0 W Tryb uśpienia (DisplayPort): ≤ 0,7 W Urządzenie wyłączone: ≤ 0,5 W
Zalecane warunki	Temperatura w miejscu eksploatacji	Od 0 °C do 40 °C
	Wilgotność w miejscu eksploatacji	Od 10 % do 80 %
	Temperatura w miejscu przechowywania	Od -20 °C do 60 °C
	Wilgotność w miejscu przechowywania	Od 5 % do 95 %

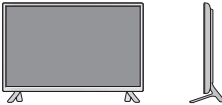
Powyższe dane techniczne mogą zostać zmienione bez wcześniejszego powiadomienia w celu poprawienia jakości.

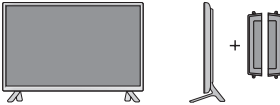
Wymiary (szerokość x wysokość x głębokość) / masa		
		1461,6 mm x 843 mm x 57,6 mm / 30,9 kg
		
		1461,6 mm x 900,6 mm x 313 mm / 32,3 kg
		
	1461,6 mm x 843 mm x 92,6 mm / 31,7 kg	
		
	1461,6 mm x 900,6 mm x 313 mm / 33,1 kg	

***Dotyczy tylko modeli z możliwością podłączenia głośników**

Audio/AUDIO	Moc znamionowa RMS dźwięku	10 W + 10 W (P + L)
	Czułość wejściowa	0,7 Vrms
	Impedancja głośników	8 Ω

Powyższe dane techniczne mogą zostać zmienione bez wcześniejszego powiadomienia w celu poprawienia jakości.

Wymiary

Urządzenie i akcesoria pokazane na ilustracjach w tej instrukcji mogą się różnić wyglądem od zakupionych przez użytkownika.

Informacje o rozmiarach wkrętów znajdują się w sekcji „**Montaż na ścianie**”.

32LS53A

(Jednostka: mm)

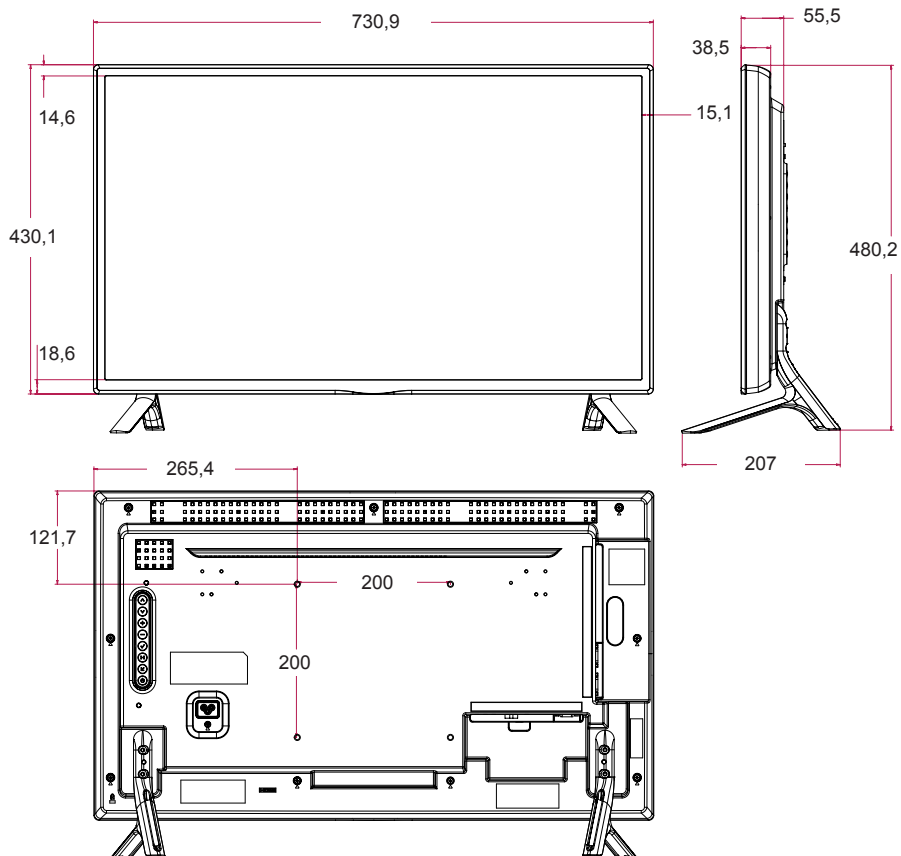

W związku z unowocześnieniem funkcji dane techniczne produktu mogą ulec zmianie bez wcześniejszego powiadomienia.

Wymiary

Urządzenie i akcesoria pokazane na ilustracjach w tej instrukcji mogą się różnić wyglądem od zakupionych przez użytkownika.

Informacje o rozmiarach wkrętów znajdują się w sekcji „Montaż na ścianie”.

42LS55A

42LS53A

(Jednostka: mm)

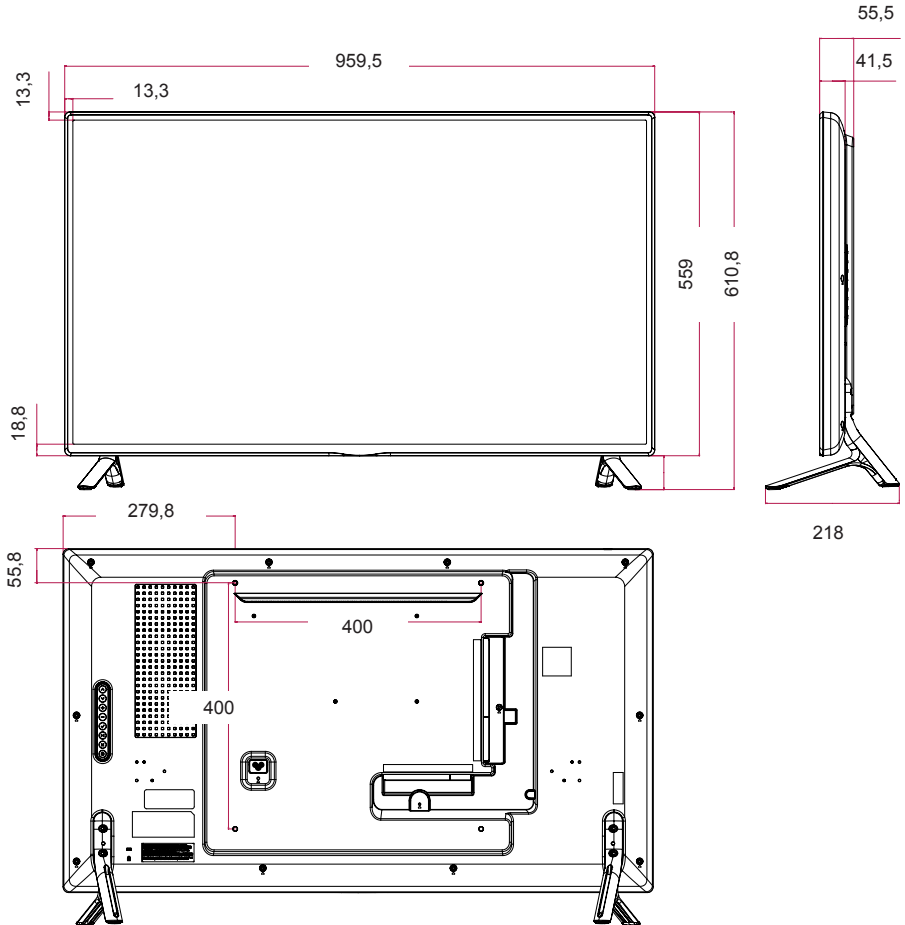

W związku z unowocześnieniem funkcji dane techniczne produktu mogą ulec zmianie bez wcześniejszego powiadomienia.

Wymiary

Urządzenie i akcesoria pokazane na ilustracjach w tej instrukcji mogą się różnić wyglądem od zakupionych przez użytkownika.

Informacje o rozmiarach wkrętów znajdują się w sekcji „**Montaż na ścianie**”.

47LS55A

47LS53A

(Jednostka: mm)

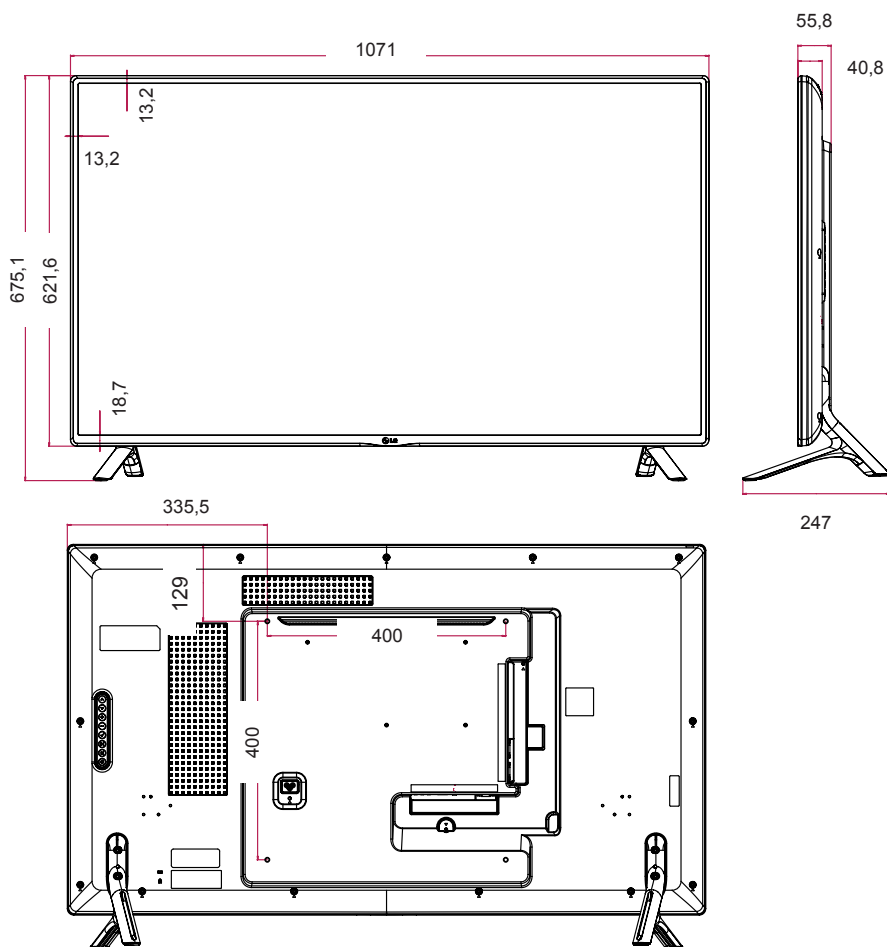

W związku z unowocześnieniem funkcji dane techniczne produktu mogą ulec zmianie bez wcześniejszego powiadomienia.

Wymiary

Urządzenie i akcesoria pokazane na ilustracjach w tej instrukcji mogą się różnić wyglądem od zakupionych przez użytkownika.

Informacje o rozmiarach wkrętów znajdują się w sekcji „Montaż na ścianie”.

55LS55A

55LS53A

(Jednostka: mm)

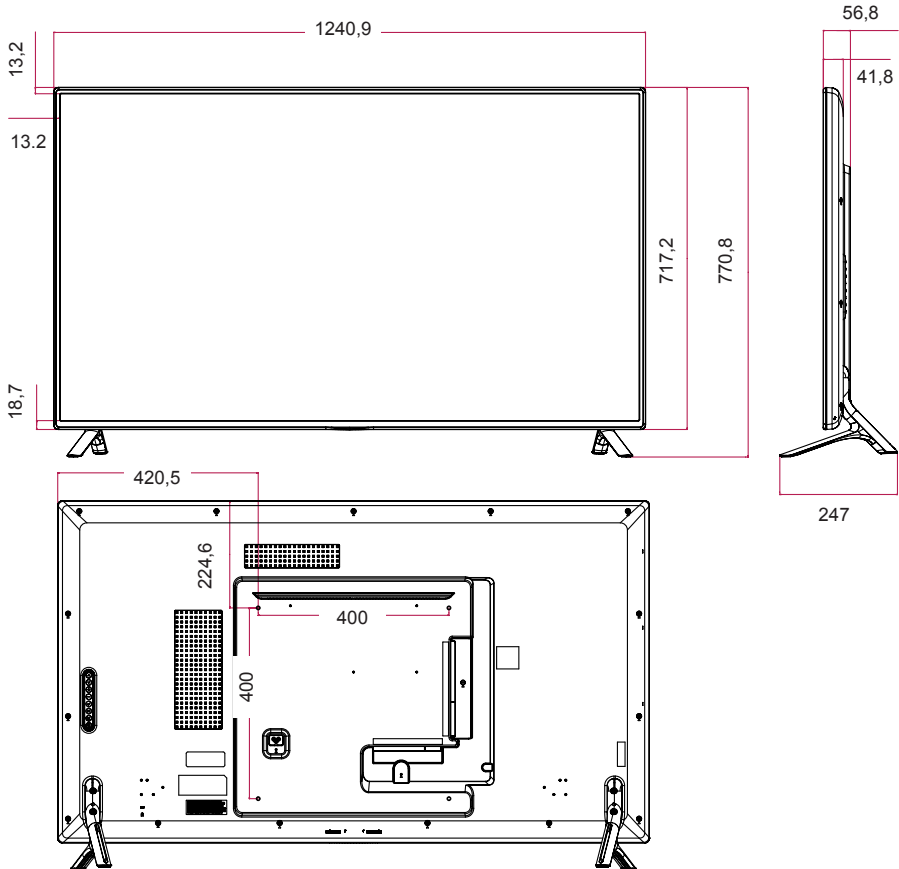

W związku z unowocześnieniem funkcji dane techniczne produktu mogą ulec zmianie bez wcześniejszego powiadomienia.

Wymiary

Urządzenie i akcesoria pokazane na ilustracjach w tej instrukcji mogą się różnić wyglądem od zakupionych przez użytkownika.

Informacje o rozmiarach wkrętów znajdują się w sekcji „Montaż na ścianie”.

65LS53A

(Jednostka: mm)

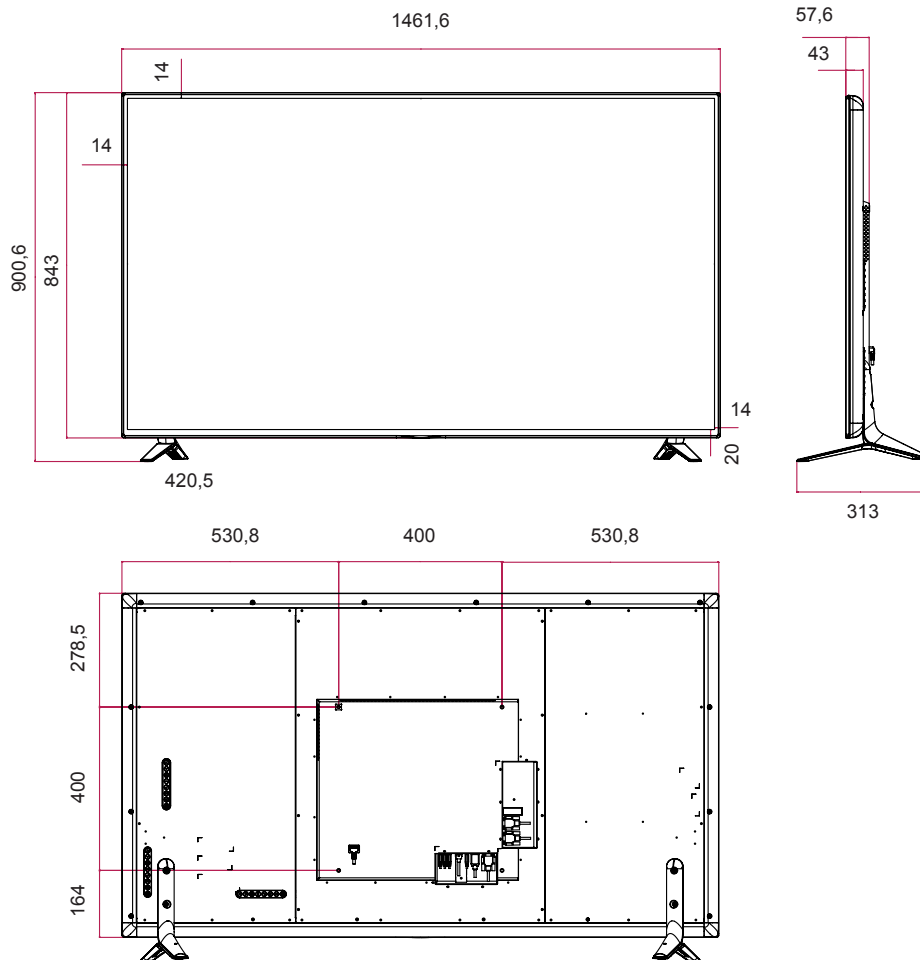

W związku z unowocześnieniem funkcji dane techniczne produktu mogą ulec zmianie bez wcześniejszego powiadomienia.

Obsługa w trybach HDMI/DVI/DisplayPort (PC)

Rozdzielczość	Częstotliwość pozioma (kHz)	Częstotliwość pionowa (Hz)
640 x 480	31,469	59,94
800 x 600	37,879	60,317
1024 x 768	48,363	60
1280 x 720	44,772	59,855
1366 x 768	47,7	60
1280 x 1024	63,981	60,02
1680 x 1050	65,290	59,954
1920 x 1080	67,5	60

Tryb DTV

Rozdzielczość	HDMI/DisplayPort (DTV)
480i	x
576i	x
480p	o
576p	o
720p	o
1080i	o
1080p	o

! UWAGA

- Rozdzielczości obrazu z komputera dostępne jako opcje oznaczenia wejścia w trybie HDMI/DVI/DisplayPort: 640 x 480/60 Hz, 1280 x 720/60 Hz, 1920 x 1080/60 Hz; rozdzielczości DTV: 480p, 720p, 1080p.











! UWAGA

- Częstotliwość pionowa: wyświetlacz produktu działa poprzez zmianę obrazu na ekranie kilkanaście razy na sekundę, podobnie jak w przypadku lamp fluorescencyjnych. Częstotliwość pionowa lub częstotliwość odświeżania określa, ile razy na sekundę jest wyświetlany nowy obraz. Jednostką jest herc (Hz).
- Częstotliwość pozioma: interwał poziomy określa, przez jaki czas wyświetlana jest jedna pozioma linia. Dzielicząc liczbę 1 przez interwał poziomy, można uzyskać liczbę poziomych linii wyświetlanych w ciągu sekundy, którą można przedstawić jako częstotliwość poziomą. Jednostką jest kiloherc (kHz).

KODY STEROWANIA PODCZERWIENIA

Niektóre modele nie obsługują funkcji HDMI/USB.

Niektóre kody przycisków mogą nie być obsługiwane w zależności od modelu.

Kod (w postaci szesnastkowej)	Funkcja	Uwagi
08	 POWER	Przycisk pilota zdalnego sterowania
C4	MONITOR ON (WYŁ.)	Przycisk pilota zdalnego sterowania
C5	MONITOR OFF (WYŁ.)	Przycisk pilota zdalnego sterowania
95	Oszczędzanie energii	Przycisk pilota zdalnego sterowania
0B	INPUT	Przycisk pilota zdalnego sterowania
10	Przycisk numeryczny 0	Przycisk pilota zdalnego sterowania
11	Przycisk numeryczny 1	Przycisk pilota zdalnego sterowania
12	Przycisk numeryczny 2	Przycisk pilota zdalnego sterowania
13	Przycisk numeryczny 3	Przycisk pilota zdalnego sterowania
14	Przycisk numeryczny 4	Przycisk pilota zdalnego sterowania
15	Przycisk numeryczny 5	Przycisk pilota zdalnego sterowania
16	Przycisk numeryczny 6	Przycisk pilota zdalnego sterowania
17	Przycisk numeryczny 7	Przycisk pilota zdalnego sterowania
18	Przycisk numeryczny 8	Przycisk pilota zdalnego sterowania
19	Przycisk numeryczny 9	Przycisk pilota zdalnego sterowania
02	Głośność  (+)	Przycisk pilota zdalnego sterowania
03	Głośność  (-)	Przycisk pilota zdalnego sterowania
E0	BRIGHTNESS  (Następna strona)	Przycisk pilota zdalnego sterowania
E1	BRIGHTNESS  (Poprzednia strona)	Przycisk pilota zdalnego sterowania
DC	3D	Przycisk pilota zdalnego sterowania
32	1/a/A	Przycisk pilota zdalnego sterowania
2F	CLEAR	Przycisk pilota zdalnego sterowania
7E	 SIMPLINK	Przycisk pilota zdalnego sterowania
79	ARC (MARK) (Proporcje obrazu)	Przycisk pilota zdalnego sterowania
4D	PSM (Tryb obrazu)	Przycisk pilota zdalnego sterowania
09	MUTE	Przycisk pilota zdalnego sterowania
43	SETTINGS (Menu)	Przycisk pilota zdalnego sterowania
99	Auto Config. (Automatyczna konfiguracja)	Przycisk pilota zdalnego sterowania
40	W górę 	Przycisk pilota zdalnego sterowania
41	W dół 	Przycisk pilota zdalnego sterowania
06	W prawo 	Przycisk pilota zdalnego sterowania
07	W lewo 	Przycisk pilota zdalnego sterowania
44	OK	Przycisk pilota zdalnego sterowania
28	BACK	Przycisk pilota zdalnego sterowania

Kod (w postaci szesnastkowej)	Funkcja	Uwagi
7B	TILE	Przycisk pilota zdalnego sterowania
5B	EXIT	Przycisk pilota zdalnego sterowania
72	ID ON (CZERWONY)	Przycisk pilota zdalnego sterowania
71	ID OFF (ZIELONY)	Przycisk pilota zdalnego sterowania
63	ŻÓŁTY	Przycisk pilota zdalnego sterowania
61	NIEBIESKI	Przycisk pilota zdalnego sterowania
B1	■	Przycisk pilota zdalnego sterowania
B0	▶	Przycisk pilota zdalnego sterowania
BA		Przycisk pilota zdalnego sterowania
8F	◀◀	Przycisk pilota zdalnego sterowania
8E	▶▶	Przycisk pilota zdalnego sterowania
5F	W.BAL	Przycisk pilota zdalnego sterowania
3F	S. MENU	Przycisk pilota zdalnego sterowania
7C	HOME	Przycisk pilota zdalnego sterowania

ABY STEROWAĆ WIELOMA PRODUKTAMI

Do jednego komputera można podłączyć wiele produktów. Sterować można jednocześnie wieloma produktami podłączonymi do pojedynczego komputera.

W menu Option (Opcje) należy dla opcji Set ID (Identyfikator urządzenia) wybrać wartość od 1 do 255 (identyfikatory nie mogą się powtarzać).

Podłączanie przewodu

Przewód RS-232C należy podłączyć w sposób pokazany na rysunku.

Protokół RS-232C służy do komunikacji między komputerem a produktem. Za pośrednictwem komputera można włączać lub wyłączać produkt, wybierać źródło sygnału wejściowego i regulować ustawienia menu ekranowego.

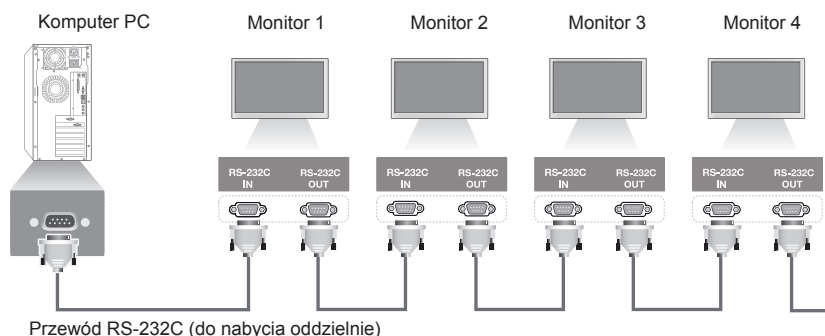

Konfiguracje przewodu RS-232C

Konfiguracja 8-przewodowa (standardowy przewód RS-232C)

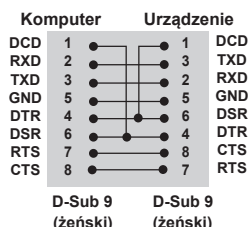

Parametry komunikacji

Szybkość transmisji: 9600 b/s

Długość danych: 8 bitów

Bit parzystości: brak

Bit stopu: 1 bit

Sterowanie przepływem: brak

Kod komunikacji: ASCII

Wymaga zastosowania przewodu krosowego

! UWAGA

- W przypadku korzystania z konfiguracji 3-przewodowej (niestandardowej) korzystanie z łańcuchowego połączenia do sterowania podświetleniem jest niemożliwe.

! UWAGA

- W przypadku włączania i wyłączania kolejno monitorów połączonych łańcuchowo (sterowanie wieloma monitorami) niektóre z nich mogą się nie włączyć. Monitory te można włączyć poprzez naciśnięcie przycisku **MONITOR ON**, a nie przycisku **POWER (Zasilanie)**.

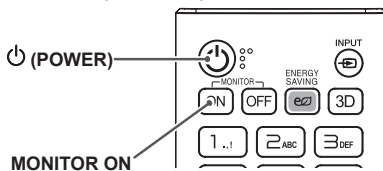

Wykaz poleceń

		POLECENIE		DANE (szesnastkowe)
		1	2	
01	Power (Zasilanie)	k	a	Od 00 do 01
02	Select input (Wybór sygnału wejściowego)	x	b	Patrz „Wybór sygnału wejściowego”
03	Aspect Ratio (Proporcje ekranu)	k	c	Patrz „Proporcje ekranu”
04	Oszczędzanie energii	j	q	Patrz „Oszczędzanie energii”
05	Picture Mode (Tryb obrazu)	d	x	Patrz „Tryb obrazu”
06	Contrast (Kontrast)	k	g	Od 00 do 64
07	Brightness (Jasność)	k	h	Od 00 do 64
08	Sharpness (Ostrość)	k	k	Od 00 do 32
09	Color (Kolor)	k	i	Od 00 do 64
10	Tint (Odcień)	k	j	Od 00 do 64
11	Color temperature (Temp. barw)	x	u	Od 00 do 64
12	Balance (Balans)	k	t	Od 00 do 64
13	Sound Mode (Tryb dźwięku)	d	y	Patrz „Tryb dźwięku”
14	Mute (Wyciszenie)	k	e	Od 00 do 01
15	Volume Control (Regulacja głośności)	k	f	Od 00 do 64
16	Time 1 (year/month/day) (Czas 1 (rok/miesiąc/dzień))	f	a	Patrz „Czas 1”
17	Time 2 (hour/minute/second) (Czas 2 (godzina/minuta/sekunda))	f	x	Patrz „Czas 2”
18	Off time schedule (Harmonogram czasu wyłączenia)	f	c	Od 00 do 01
19	On Time Schedule (Harmonogram czasu włączenia)	f	b	Od 00 do 01
20	Off Timer (Repeat/Time) (Timer wyl. (tryb powtarzania/godzina))	f	e	Patrz „Timer wyl.”
21	On Timer (Repeat/Time) (Timer wł. (tryb powtarzania/godzina))	f	d	Patrz „Timer wł.”
22	On Timer Input (Sygnał wejściowy programatora włączenia)	f	u	Patrz sekcja „On Timer Input (Sygnał wejściowy programatora włączenia)”
23	No Signal Power Off (15Min) (Wyłączenie z powodu braku sygnału)	f	g	Od 00 do 01
24	Auto power off (Automatyczne wyłączenie)	m	n	Od 00 do 01
25	Language (Język)	f	i	Patrz „Język”
26	Reset	f	k	00, 02
27	Current Temperature (Bieżąca temperatura)	d	n	FF
28	Key (Przycisk)	m	c	Patrz „Przycisk”
29	Time elapsed (Czas od początku)	d	l	FF
30	Product serial number (Numer seryjny produktu)	f	y	FF
31	Software Version (Wersja oprogramowania)	f	z	FF
32	White Balance Red Gain (Wzmocnienie koloru czerwonego balansu bieli)	j	m	Od 00 do FE

		POLECENIE		DANE (szesnastkowe)
		1	2	
33	White Balance Green Gain (Wzmocnienie koloru zielonego balansu bieli)	j	n	Od 00 do FE
34	White Balance Blue Gain (Wzmocnienie koloru niebieskiego balansu bieli)	j	o	Od 00 do FE
35	White Balance Red Offset (Przesunięcie koloru czerwonego balansu bieli)	s	x	Od 00 do FE
36	White Balance Green Offset (Przesunięcie koloru zielonego balansu bieli)	s	y	Od 00 do FE
37	White Balance Blue Offset (Przesunięcie koloru niebieskiego balansu bieli)	s	z	Od 00 do FE
38	Backlight (Podświetlenie)	m	g	Od 00 do 64
39	Screen off (Wył. ekran)	k	d	Od 00 do 01
40	Tryb segmentów	d	d	Od 00 do FF
41	Check Tile Mode (Sprawdź tryb kafelków)	d	z	FF
42	ID segmentu	d	i	Patrz „ID segmentu”
43	Natural Mode (Tryb naturalny)	d	j	Od 00 do 01
44	DPM Select (Wybór DPM)	f	j	Od 00 do 07
45	Remote Control/Local Key Lock (Blokada pilota zdalnego sterowania/przycisków)	k	m	Od 00 do 01
46	Power On Delay (Opóźnienie włączania zasilania)	f	h	Od 00 do 64
47	Fail Over Select (Automatyczne przełączanie sygnału)	m	i	Od 00 do 02
48	Fail Over Input Select (Automatyczne przełączanie sygnału wejściowego)	m	j	Patrz „Automatyczne przełączanie sygnału wejściowego”
49	IR Operation (Sterowanie podczerwienią)	t	p	Od 00 do 02
50	Local Key Operation (Przyciski lokalne)	t	o	Od 00 do 02
51	Check the status (Sprawdzanie stanu)	s	v	Patrz „Sprawdzanie stanu”
52	Check Screen (Sprawdzanie ekranu)	t	z	Od 00 do 01
53	Głośniki	d	v	Od 00 do 01

* Uwaga: W trakcie odtwarzania plików multimedialnych z urządzenia USB lub pamięci wewnętrznej/ zewnętrznej można korzystać wyłącznie z poleceń zasilania i przycisków. Polecenia inne niż polecenia zasilania i przycisków będą traktowane jako nieprawidłowe. Niektóre polecenia nie są obsługiwane w zależności od modelu.

Protokół transmisji/odbioru

Transmission

[Command1][Command2][][Set ID][][Data][Cr]

- * Polecenie [Command1]: rozróżnienie trybów ustawień fabrycznych i ustawień użytkownika.
- * Polecenie [Command2]: sterowanie monitorami.
- * Polecenie [Set ID]: wybór monitora, którym chcesz sterować. Każdemu monitorowi można przypisać inny identyfikator od 1 do 255 (od 01H do FFH) za pomocą opcji Settings (Ustawienia) w menu ekranowym.
Wybór wartości „00H” w przypadku opcji Identyfikator urządzenia umożliwia jednocześnie sterowanie wszystkimi połączonymi monitorami.
- *Polecenie [Data]: przesyłanie danych polecenia.
Ilość przesyłanych danych może wzrosnąć w zależności od polecenia.
- * [Cr]: znak powrotu karetki. Odpowiada wartości „0x0D” kodu ASCII.
- * []: znak odstępu. Odpowiada wartości „0x20” kodu ASCII.

Acknowledgement

[Command2][][Set ID][][OK/NG][Data][x]

- * Produkt transmittuje sygnał ACK (potwierdzenie) w tym formacie, gdy odbiera normalne dane. Aktualna wartość danych FF informuje o bieżącym stanie. Jeśli tryb zapisu danych jest aktywny, kod ten zwraca dane komputera.
Jeśli polecenie zostanie przesłane z wartością identyfikatora urządzenia „00” (=0x00), dane zostaną przesłane do wszystkich monitorów, ale żaden monitor nie wysyła potwierdzenia (ACK).
- * W przypadku wysłania wartości danych „FF” w trybie kontroli za pośrednictwem złącza RS-232C sprawdzona zostanie bieżąca wartość ustawienia funkcji (dotyczy wybranych funkcji).
- *Niektóre polecenia nie są obsługiwane w zależności od modelu.

01. Power (Zasilanie) (Command: k a)

Kontrola włączania/wyłączania urządzenia.

Transmission

[k][a][][Set ID][][Data][Cr]

Dane 00: Wyl.

01: Wł.

Acknowledgement

[a][][Set ID][][OK/NG][Data][x]

*Sygnał potwierdzenia jest zwracany prawidłowo tylko wtedy, gdy monitor jest w pełni włączony.

* Sygnał potwierdzenia może zostać nadany z opóźnieniem w stosunku do sygnału transmisji.

02. Select Input (Wybór sygnału wejściowego)**(Command: x b)**

Wybór sygnału wejściowego.

Transmission

[x][b][][Set ID][][Data][Cr]

Dane 70: DVI (PC)

80: DVI (DTV)

90: HDMI1 (DTV)

A0: HDMI1 (PC)

91: HDMI2 (DTV)

A1: HDMI2 (PC)

C0: DisplayPort (DTV)

D0: DisplayPort (PC)

Acknowledgement

[b][][Set ID][][OK/NG][Data][x]

** Niektóre sygnały wejściowe mogą nie być obsługiwane w zależności od modelu.

03. Aspect Ratio (Proporcje ekranu) (Command: k c)

Dostosowanie proporcji ekranu.

Transmission

[k][c][][Set ID][][Data][Cr]

Dane 01: 4:3

02: 16:9

04: Zbliżenie

06: Ustawianie programowe

09: 1:1 Piksel (720p lub więcej)

Od 10 do 1F: zbliżenie kinowe od 1 do 16

* Dostępne typy danych są różne w zależności od typu sygnału wejściowego. Więcej informacji można znaleźć w części Proporcje ekranu w instrukcji obsługi.

* Proporcje ekranu mogą się różnić w zależności od konfiguracji sygnałów wejściowych modelu.

Acknowledgement

[c][][Set ID][][OK/NG][Data][x]

04. Energy Saving (Oszczędzanie energii) (Command: j q)

Ustawianie funkcji oszczędzania energii.

Transmission

[j][q][][Set ID][][Data][Cr]

Dane 00: Wyl.

01: Minimum (Poziom minimalny)

02: Medium (Poziom średni)

03: Maximum (Poziom maksymalny)

04: Automatic (Automatyczny)

05: Screen off (Wyl. ekran)

Acknowledgement

[q][][Set ID][][OK/NG][Data][x]

** Polecenie może nie być obsługiwane w zależności od modelu.

05. Picture Mode (Tryb obrazu) (polecenie: d x)

Wybór trybu obrazu.

Transmission

[d][x][][Set ID][][Data][Cr]

Dane 00: Żywy

01: Standard (Standardowa)

02: Cinema (Kino)

03: Sports (Sport)

04: Game (Gra)

05: Expert 1 (Ekspert 1)

06: Expert 2 (Ekspert 2)

08: APS

Acknowledgement

[x][][Set ID][][OK/NG][Data][x]

06. Contrast (Kontrast) (Command: k g)

Dostosowanie kontrastu ekranu.

Transmission

[k][g][][Set ID][][Data][Cr]

Dane 00 do 64: kontrast od 0 do 100

Acknowledgement

[g][][Set ID][][OK/NG][Data][x]

07. Brightness (Jasność) (Command: k h)

Dostosowanie jasności ekranu.

Transmission

[k][h][][Set ID][][Data][Cr]

Dane 00 do 64: jasność od 0 do 100

Acknowledgement

[h][][Set ID][][OK/NG][Data][x]

10. Tint (Odcień) (Command: k j)

Dostosowanie odcienia ekranu.

Transmission

[k][j][][Set ID][][Data][Cr]

Dane 00 do 64: odcień czerwony 50 na zielony 50

Acknowledgement

[j][][Set ID][][OK/NG][Data][x]

08. Sharpness (Ostrość) (Command: k k)

Dostosowanie ostrości ekranu.

Transmission

[k][k][][Set ID][][Data][Cr]

Dane 00 do 32: ostrość od 0 do 50

Acknowledgement

[k][][Set ID][][OK/NG][Data][x]

11. Color Temperature (Temp. barw) (Command: x u)

Regulacja temperatury kolorów na ekranie.

Transmission

[x][u][][Set ID][][Data][Cr]

Dane 00 do 64: ciepły 50 do zimny 50

Acknowledgement

[u][][Set ID][][OK/NG][Data][x]

09. Color (Kolor) (Command: k i)

Regulacja koloru na ekranie.

Transmission

[k][i][][Set ID][][Data][Cr]

Dane 00 do 64: kolor od 0 do 100

Acknowledgement

[i][][Set ID][][OK/NG][Data][x]

12. Balance (Balans) (Command: k t)

Regulacja balansu dźwięku.

Transmission

[k][t][][Set ID][][Data][Cr]

Dane 00 do 64: lewy 50 do prawy 50

Acknowledgement

[t][][Set ID][][OK/NG][Data][x]

13. Sound Mode (Tryb dźwięku) (Command: d y)

Wybór trybu dźwięku.

Transmission
[d][y][][Set ID][][Data][Cr]

Dane 01: Standard
02: Music (Muzyka)
03: Cinema (Kino)
04: Sports (Sport)
05: Game (Gra)
07: News (Wiadomości)

Acknowledgement
[y][][Set ID][][OK/NG][Data][x]

14. Mute (Wyciszenie) (Command: k e)

Wyciszenie/anulowanie wyciszenia dźwięku.

Transmission
[k][e][][Set ID][][Data][Cr]

Dane 00: Mute (Wyciszenie)
01: Unmute (Anulowanie wyciszenia)

Acknowledgement
[e][][Set ID][][OK/NG][Data][x]

15. Volume Control (Kontrola głośności) (Command: k f)

Regulacja głośności odtwarzania.

Transmission
[k][f][][Set ID][][Data][Cr]

Dane 00 do 64: głośność od 0 do 100

Acknowledgement
[f][][Set ID][][OK/NG][Data][x]

16. Time 1 (year/month/day) (Czas 1 (rok/miesiąc/dzień)) (Command: f a)

Ustawienie wartości Time 1 (year/month/day) (Czas 1 (rok/miesiąc/dzień)).

Transmission
[f][a][][Set ID][][Data1][][Data2][][Data3][Cr]

Dane1 04 do 1B: rok od 2014 do 2037
Dane2 01 do 0C: od stycznia do grudnia
Dane3 01 do 1F: od 1 do 31

* Wpisz polecenie „fa [Set ID] ff”, aby wyświetlić ustawienie Time 1 (year/month/day) (Czas 1 (rok/miesiąc/dzień)).

Acknowledgement
[a][][Set ID][][OK/NG][Data1][Data2][Data3][x]

17. Time 2 (hour/minute/second) (Czas 2 (godziny/minute/sekundy)) (Command: f x)

Ustawianie wartości Adjusts the Time 2 (hour/minute/second) (Czas 2 (godziny/minute/sekundy)).

Transmission
[f][x][][Set ID][][Data1][][Data2][][Data3][Cr]

Dane1 00 do 17: od 00 do 23 godzin
Dane2 00 do 3B: 00 do 59 minut
Dane3 00 do 3B: 00 do 59 sekund

* Wpisz polecenie „fx [Set ID] ff”, aby wyświetlić ustawienie Time 2 (hour/minute/second) (Czas 2 (godziny/minute/sekundy)).

** Funkcja jest dostępna tylko w przypadku ustawienia Time 1 (year/month/day) (Czas 1 (rok/miesiąc/dzień)).

Acknowledgement
[x][][Set ID][][OK/NG][Data1][Data2][Data3][x]

18. Off Time Schedule (Harmonogram czasu wyłączenia) (Command: f c)

Włączanie i wyłączanie harmonogramu czasu wyłączenia.

Transmission
[f][c][][Set ID][][Data][Cr]

Dane 00: Wyl.
01: Wł.

Acknowledgement
[c][][Set ID][][OK/NG][Data][x]

19. On Time Schedule (Harmonogram czasu włączania) (Command: f b)

Włączanie i wyłączanie harmonogramu czasu włączania.

Transmission
[f][b][][Set ID][][Data][Cr]

Dane 00: Wyl.
01: Wł.

Acknowledgement
[b][][Set ID][][OK/NG][Data][x]

20. Off Timer (Repeat/Time) (Timer wył. (powtórz/czas)) (Command: f e)

Konfiguracja ustawień timera wyłączenia (powtórz/godzina).

Transmission

[f][e][][Set ID][][Data1][][Data2][][Data3][Cr]

Dane1

1. f1h do f7h (odczyt danych)

F1: odczyt pierwszego elementu danych funkcji Timer wył.

F2: odczyt drugiego elementu danych funkcji Timer wył.

F3: odczyt trzeciego elementu danych funkcji Timer wył.

F4: odczyt czwartego elementu danych funkcji Timer wył.

F5: odczyt piątego elementu danych funkcji Timer wył.

F6: odczyt szóstego elementu danych funkcji Timer wył.

F7: Odczyt siódmego elementu danych funkcji Timer wył.

2. e1h-e7h (usuwanie jednego indeksu), e0h (usuwanie wszystkich indeksów)

E0: usunięcie wszystkich ustawień funkcji Timer wył.

E1: usunięcie pierwszego ustawienia funkcji Timer wył.

E2: usunięcie drugiego ustawienia funkcji Timer wył.

E3: usunięcie trzeciego ustawienia funkcji Timer wył.

E4: usunięcie czwartego ustawienia funkcji Timer wył.

E5: usunięcie piątego ustawienia funkcji Timer wył.

E6: usunięcie szóstego ustawienia funkcji Timer wył.

E7: usunięcie siódmego ustawienia funkcji Timer wył.

3. 01h do 0Ch (ustawienie dnia tygodnia funkcji Timer wył.)

01: Jeden raz

02: Codziennie

03: pon. - pt.

04: pon. - sob.

05: sob. - nie.

06: Co niedzielę

07: Co poniedziałek

08: Co wtorek

09: Co środę

0A: Co czwartek

0B: Co piątek

0C: Co sobotę

Dane2 00 do 17: od 00 do 23 godzin

Dane3 00 do 3B: od 00 do 59 minut

* Aby odczytać lub usunąć listę harmonogramów funkcji Timer wył., ustaw dane FFH dla parametrów [Data2][Data3].

Przykład 1: fe 01 f1 ff ff – odczyt pierwszego elementu danych indeksu funkcji Timer wył.

Przykład 2: fe 01 e1 ff ff – usunięcie pierwszego elementu danych indeksu funkcji Timer wył.

Przykład 3: fe 01 04 02 03 – ustawienie funkcji Timer wył. na 02:03 od poniedziałku do soboty.

* Funkcja jest dostępna tylko w przypadku wyboru ustawień Time 1 (year/month/day) (Czas 1 (rok/miesiąc/dzień)) i Time 2 (hour/minute/second) (Czas 2 (godzina/minuty/sekundy)).

Acknowledgement

[e][][Set ID][][OK/NG][Data1][Data2][Data3][x]

21. On timer (Repeat/Time) (Timer wł. (powtórz/czas)) (Command: f d)

Konfiguracja ustawień Timera włączenia (powtórz/czas).

Transmission

[f][d][][Set ID][][Data1][][Data2][][Data3][Cr]

Dane1

1. f1h do f7h (odczyt danych)

F1: odczyt pierwszego elementu danych Timera wł.

F2: odczyt drugiego elementu danych Timera wł.

F3: odczyt trzeciego elementu danych Timera wł.

F4: odczyt czwartego elementu danych Timera wł.

F5: odczyt piątego elementu danych Timera wł.

F6: odczyt szóstego elementu danych Timera wł.

F7: odczyt siódmego elementu danych Timera wł.

2. e1h-e7h (usuwanie jednego indeksu), e0h (usuwanie wszystkich indeksów)

E0: usunięcie wszystkich ustawień Timera wł.

E1: usunięcie pierwszego ustawienia Timera wł.

E2: usunięcie drugiego ustawienia Timera wł.

E3: usunięcie trzeciego ustawienia Timera wł.

E4: usunięcie czwartego ustawienia Timera wł.

E5: usunięcie piątego ustawienia Timera wł.

E6: usunięcie szóstego ustawienia Timera wł.

E7: usunięcie siódmego ustawienia Timera wł.

3. 01h do 0Ch (ustawienie dnia tygodnia Timera wł.)

01: Jeden raz

02: Codziennie

03: pon. - pt.

04: pon. - sob.

05: sob. - nie.

06: Co niedzielę

07: Co poniedziałek

08: Co wtorek

09: Co środę

0A: Co czwartek

0B: Co piątek

0C: Co sobotę

Dane2 00 do 17: od 00 do 23 godzin

Dane3 00 do 3B: od 00 do 59 minut

* Aby odczytać lub usunąć listę harmonogramów funkcji Timer wł., ustaw dane FFH dla parametrów [Data2][Data3].

Przykład 1: fd 01 f1 ff ff – odczyt pierwszego elementu danych indeksu funkcji Timer wł.

Przykład 2: fd 01 e1 ff ff – usunięcie pierwszego elementu danych indeksu funkcji Timer wł.

Przykład 3: fd 01 04 02 03 – ustawienie funkcji Timer wł. na 02:03 od poniedziałku do soboty.

* Funkcja jest dostępna tylko w przypadku wyboru ustawień Time 1 (year/month/day) (Czas 1 (rok/miesiąc/dzień)) i Time 2 (hour/minute/second) (Czas 2 (godzina/minuty/sekundy)).

Acknowledgement

[d][][Set ID][][OK/NG][Data1][Data2][Data3][x]

22. On Timer Input (Sygnał wejściowy programatora włączania) (Polecenie: f u)

Wybór źródła sygnału zewnętrznego dla bieżącego ustawienia On Time (Czas wł.) oraz dodanie nowego terminu.

Transmisja

[f][u][][Set ID][][Data1][Cr]

[f][u][][Set ID][][Data1][][Data2][Cr]

Dane (Dodaj zadania)

70: DVI

90: HDMI1 (DTV)

91: HDMI2 (DTV)

C0: Display Port (DTV)

Dane1 (odczyt zadania)

1. f1h do f7h (odczyt danych)

F1: Wybór pierwszego źródła dla zadania

F2: Wybór drugiego źródła dla zadania

F3: Wybór trzeciego źródła dla zadania

F4: Wybór czwartego źródła dla zadania

F5: Wybór piątego źródła dla zadania

F6: Wybór szóstego źródła dla zadania

F7: Wybór siódmego źródła dla zadania

Dane2 (odczyt zadania)

FF

* Aby o

dczytać sygnał wejściowy dla zadania, wprowadź dane FF dla parametru [Dane2].

Jeśli podczas próby odczytu danych zaplanowanego zadania nie ma dostępnego zadania dla pozycji [Data1], zostanie wyświetlony komunikat „NG” i operacja się nie powiedzie.

(Przykład 1: fu 01 90 — Przesunięcie każdego wejścia dla zadania o jeden wiersz w dół i zapis pierwszego wejścia dla zadania w trybie HDMI.)

(Przykład 2: fu 01 f1 ff — Odczyt pierwszego źródła dla zadania.)

Jeśli nie ma trzeciego zaplanowanego zadania, zostanie wyświetlony komunikat NG (Nieprawidłowe) i operacja się nie powiedzie.

* Ta funkcja jest obsługiwana tylko w przypadku wyboru ustawień Time 1 (Year/ Month/ Day) (Czas 1 (rok/miesiąc/dzień)), Time 2 (Hour/ Minute/ Second) (Czas 2 (Godzina/ Minute/ Sekundy)) i On Time (Czas włączenia): Repeat Mode/Time (Tryb powtarzania/Godzina).

** Polecenie może nie być obsługiwane w zależności od modelu.

Potwierdzenie

[u][][Set ID][][OK/NG][Data][x]

[u][][Set ID][][OK/NG][Data1][Data2][x]

23. No Signal Power Off (15Min)(Wyłączenie z powodu braku sygnału) (Command: f g)

Konfiguracja ustawień automatycznego czuwania.

Transmission

[f][g][][Set ID][][Data][Cr]

Dane 00: Off (Wyt.)

01: On (Wł.)

Acknowledgement

[g][][Set ID][][OK/NG][Data][x]

24. Auto power off (Auto. wyłączenie) (Command: m n)

Konfiguracja ustawień automatycznego wyłączenia.

Transmission

[m][n][][Set ID][][Data][Cr]

Dane 00: Off (Wyt.)

01: 4 Hours (4 godziny)

Acknowledgement

[n][][Set ID][][OK/NG][Data][x]

25. Language (Język) (Command: f i)

Wybór języka menu ekranowego.

Transmission

[f][i][][Set ID][][Data][Cr]

Dane 00: Czech (Czeski)

01: Danish (Duński)

02: German (Niemiecki)

03: English (Angielski)

04: Spanish (Hiszpański, Europa)

05: Greek (Grecki)

06: French (Francuski)

07: Italian (Włoski)

08: Dutch (Holenderski)

09: Norwegian (Norweski)

0A: Portuguese (Portugalski)

0B: Portuguese (Portugalski, Brazylia)

0C: Russian (Rosyjski)

0D: Finnish (Fiński)

0E: Swedish (Szwedzki)

0F: Korean (Koreański)

10: Chinese (Chiński, kantoński)

11: Japanese (Japoński)

12: Chinese (Chiński, mandaryński)

Acknowledgement

[i][][Set ID][][OK/NG][Data][x]

26. Reset (Command: f k)

Wykonanie funkcji resetowania ustawień obrazu i przywracania ustawień fabrycznych.

Transmission

[f][k][][Set ID][][Data][Cr]

Dane 00: Resetuj obraz
02: Początkowe ustawienia (przywracanie ustawień fabrycznych)

Acknowledgement

[k][][Set ID][][OK/NG][Data][x]

29. Time elapsed (Czas od początku) (Command: d l)

Odczyt upływającego czasu.

Transmission

[d][l][][Set ID][][Data][Cr]

Dane FF: Odczyt stanu

Acknowledgement

[l][][Set ID][][OK/NG][Data][x]

* Odebrane dane są wyświetlane jako wartość szesnastkowa.

27. Current temperature (Bieżąca temperatura) (Command: d n)

Sprawdzenie temperatury wewnętrznej.

Transmission

[d][n][][Set ID][][Data][Cr]

Dane FF: Sprawdzenie stanu

Acknowledgement

[n][][Set ID][][OK/NG][Data][x]

* Temperatura jest wyświetlana jako wartość szesnastkowa.

30. Product serial number (Numer seryjny produktu) (Command: f y)

Sprawdzenie numeru seryjnego urządzenia.

Transmission

[f][y][][Set ID][][Data][Cr]

Dane FF: Sprawdzenie numeru seryjnego urządzenia

Acknowledgement

[y][][Set ID][][OK/NG][Data][x]

* Dane w formacie ASCII.

28. Key (Przycisk) (Command: m c)

Przesyłanie kodu IR przycisku pilota zdalnego sterowania.

Transmission

[m][c][][Set ID][][Data][Cr]

Dane IR_KEY_CODE

Acknowledgement

[c][][Set ID][][OK/NG][Data][x]

Kody przycisków można znaleźć w sekcji Kody IR.

* Niektóre kody przycisków nie są obsługiwane w zależności od modelu.

31. Software Version (Wersja oprogramowania) (Command: f z)

Sprawdzenie wersji oprogramowania produktu.

Transmission

[f][z][][Set ID][][Data][Cr]

Dane FF: Sprawdzanie wersji oprogramowania

Acknowledgement

[z][][Set ID][][OK/NG][Data][x]

32. White balance red gain (Wzmocnienie koloru czerwonego balansu bieli) (Command: j m)

Regulacja wartości wzmocnienia koloru czerwonego balansu bieli.

Transmission

[j][m][][Set ID][][Data][Cr]

Dane Od 00 do FE: Red gain (Wzmocnienie koloru czerwonego) od 0 do 254

FF: sprawdzenie wartości wzmocnienia koloru czerwonego

Acknowledgement

[m][][Set ID][][OK/NG][Data][x]

33. White Balance Green Gain (Wzmocnienie koloru zielonego balansu bieli) (Command: j n)

Regulacja wartości wzmocnienia koloru zielonego balansu bieli.

Transmission

[j][n][][Set ID][][Data][Cr]

Dane Od 00 do FE: Green gain (Wzmocnienie koloru zielonego) od 0 do 254

FF: sprawdzenie wartości wzmocnienia koloru zielonego

Acknowledgement

[n][][Set ID][][OK/NG][Data][x]

34. White Balance Blue Gain (Wzmocnienie koloru niebieskiego balansu bieli) (Command: j o)

Regulacja wartości wzmocnienia koloru niebieskiego balansu bieli.

Transmission

[j][o][][Set ID][][Data][Cr]

Dane Od 00 do FE: Blue gain (Wzmocnienie koloru niebieskiego) od 0 do 254

FF: sprawdzenie wartości wzmocnienia koloru niebieskiego

Acknowledgement

[o][][Set ID][][OK/NG][Data][x]

35. White Balance Red Offset (Przesunięcie koloru czerwonego balansu bieli) (Command: s x)

Regulacja wartości przesunięcia koloru czerwonego balansu bieli.

Transmission

[s][x][][Set ID][][Data][Cr]

Dane Od 00 do FE: Red Offset (Przesunięcie koloru czerwonego) od 0 do 254

FF: sprawdzenie wartości przesunięcia koloru czerwonego

Acknowledgement

[x][][Set ID][][OK/NG][Data][x]

36. White Balance Green Offset (Przesunięcie koloru zielonego balansu bieli) (Command: s y)

Regulacja wartości przesunięcia koloru zielonego balansu bieli.

Transmission

[s][y][][Set ID][][Data][Cr]

Dane Od 00 do FE: Green Offset (Przesunięcie koloru zielonego) od 0 do 254

FF: sprawdzenie wartości przesunięcia koloru zielonego

Acknowledgement

[y][][Set ID][][OK/NG][Data][x]

37. White Balance Blue Offset (Przesunięcie koloru niebieskiego balansu bieli) (Command: s z)

Regulacja wartości przesunięcia koloru niebieskiego balansu bieli.

Transmission

[s][z][][Set ID][][Data][Cr]

Dane Od 00 do FE: Blue Offset (Przesunięcie koloru niebieskiego) od 0 do 254

FF: sprawdzenie wartości przesunięcia koloru niebieskiego

Acknowledgement

[z][][Set ID][][OK/NG][Data][x]

38. Backlight (Podświetlenie) (Command: m g)

Regulacja jasności podświetlenia.

Transmission

[m][g][][Set ID][][Data][Cr]

Dane Od 00 do 64: Podświetlenie od 0 do 100

Acknowledgement

[g][][set ID][][OK/NG][Data][x]

39. Screen Off (Wyłączenie ekranu) (Command: k d)

Włączanie lub wyłączenie ekranu.

Transmission

[k][d][][Set ID][][Data][Cr]

Dane 00: włączenie ekranu

01: wyłączenie ekranu

Acknowledgement

[d][][Set ID][][OK/NG][Data][x]

40. Tile Mode (Tryb kafelków) (Command: d d)

Ustawienie trybu Tile Mode (Tryb kafelków) i wartości dla wierszy i kolumn.

Transmission

[d][d][][Set ID][][Data][Cr]

Dane 00 do FF: pierwszy bajt – kolumna kafelka
Drugi bajt – wiersz kafelka

* Wartości 00, 01, 10 i 11 oznaczają, że tryb kafelków jest wyłączony

Acknowledgement

[d][][Set ID][][OK/NG][Data][x]

41. Check Tile Mode (Sprawdzenie trybu kafelków) (Command: d z)

Sprawdzenie trybu kafelków

Transmission

[d][z][][Set ID][][Data][Cr]

Dane FF: sprawdzenie trybu kafelków

Acknowledgement

[z][][Set ID][][OK/NG][Data1][Data2][Data3][x]

Dane1 00: wyłączenie trybu kafelków
01: włączenie trybu kafelków

Dane2 00 do 0F: kolumna kafelka

Dane3 00 do 0F: wiersz kafelka

42. Tile ID (ID segmentu) (Command: d i)

Konfiguracja wartości ID kafelka produktu.

Transmission

[d][i][][Set ID][][Data][Cr]

Dane Od 01 do E1: Identyfikator kafelka

z zakresu od 1 do 225**

FF: sprawdzenie ID kafelka

** Wartości danych nie mogą przekraczać odpowiednio wartości liczby wierszy i liczby kolumn.

Acknowledgement

[i][][Set ID][][OK/NG][Data][x]

* W przypadku wprowadzenia wartości danych przekraczającej wartość wiersza x kolumny (z wyjątkiem 0xFF),

ACK zmienia się na NG.

43. Natural Mode (in Tile mode) (Tryb Natural (w trybie w trybie kafelków) (Command: d j)

Podczas wyświetlania obrazu w naturalny sposób część obrazu przypadająca na przerwę dzielącą monitory jest pomijana.

Transmission

[d][j][][Set ID][][Data][Cr]

Dane 00: Wył.

01: Wł.

Acknowledgement

[j][][Set ID][][OK/NG][Data][x]

44. DPM Select (Wybór DPM) (Command: f j)

Ustawianie funkcji DPM (zarządzanie zasilaniem wyświetlacza, Display Power Management).

Transmission

[f][j][][Set ID][][Data][Cr]

Dane 00: Wyl.
01: 5 sekund
02: 10 sekund
03: 15 sekund
04: 1 minuta
05: 3 minuty
06: 5 minut
07: 10 minut

Acknowledgement

[j][][Set ID][][OK/NG][Data][x]

45. Remote Control/Local Key Lock (Blokada pilota zdalnego sterowania/przycisków) (Command: k m)

Dostosowanie blokady pilota/przycisków (z przodu).

Transmission

[k][m][][Set ID][][Data][Cr]

Dane 00: Wyl. (Wyłączenie blokady)
01: Wł. (Włączenie blokady)

* Po zablokowaniu pilota i przycisków z przodu w trybie Standby (Gotowość) nie można włączyć zasilania za pomocą pilota przycisku zasilania z przodu.

Acknowledgement

[m][][Set ID][][OK/NG][Data][x]

46. Power On Delay (Opóźnienie włączania zasilania) (Command: f h)

Ustawianie opóźnienia harmonogramu po włączeniu zasilania (jednostka: sekunda).

Transmission

[f][h][][Set ID][][Data][Cr]

Dane 00 do 64: min. 0 do maks. 100 (sekund)

Acknowledgement

[h][][Set ID][][OK/NG][Data][x]

47. Fail Over Select (Automatyczne przełączenie sygnału) (Command: m i)

Wybór trybu sygnału wejściowego do automatycznego przełączania.

Transmission

[m][i][][Set ID][][Data][Cr]

Dane 00: Wyl.
01: Auto (Automatycznie)
02: Manual (Ręcznie)

Acknowledgement

[i][][Set ID][][OK/NG][Data][x]

48. Fail Over Input Select (Automatyczne przełączenie sygnału wejściowego) (Command: m j)

Wybór źródła sygnału wejściowego do automatycznego przełączania.

* To polecenie jest obsługiwane tylko w przypadku wyboru ustawienia Niestandardowego dla trybu Fail Over (Auto).

Transmission

[m][j][][Set ID][][Data1][][Data2][][Data3][Cr][][Data4][][Data5][Cr]

Dane 1 do 4 (priorytet wejścia: od 1 do 4)
70: DVI
90: HDMI1
91: HDMI2
C0: DisplayPort

Acknowledgement

[j][][Set ID][][OK/NG][Data1][Data2][Data3][Data4][][Data5][x]

Dane 1 do 4 (priorytet wejścia: od 1 do 4)
70: DVI
90: HDMI1
91: HDMI2
C0: DisplayPort

49. IR Operation (Sterowanie podczerwienią) (Command: t p)

Konfiguracja ustawień podczerwieni produktu.

Transmission

[t][p][][Set ID][][Data][Cr]

Dane 00: blokuje wszystkie przyciski
01: blokada wszystkich przycisków oprócz przycisku zasilania
02: blokada wszystkich przycisków

Acknowledgement

[x][][Set ID][][OK/NG][Data][x]

50. Local Key Operation (Działanie przycisków lokalnych) (Command: t o)

Konfiguracja ustawień działania przycisków lokalnych produktu.

Transmission

[t][o][][Set ID][][Data][Cr]

Dane 00: wszystkie przyciski odblokowane
 01: blokada wszystkich przycisków oprócz przycisku zasilania
 02: blokada wszystkich przycisków

Acknowledgement

[o][][Set ID][][OK/NG][Data][x]

53. Speaker (Głośnik) (Command: d v)

Ustawianie funkcji głośnika.

Transmission

[d][v][][Set ID][][Data][Cr]

Dane 00: Wył.
 01: Wł.

Acknowledgement

[v][][Set ID][][OK/NG][Data][x]

51. Status (Stan) (Command: s v)

Sprawdzenie bieżącego stanu sygnału produktu.

Transmission

[s][v][][Set ID][][Data][][FF][Cr]

Dane 02: sprawdzenie obecności sygnału
 10: RGB sensing OK/NG (Czujnik RGB OK/ nieprawidłowe (ekran kontrolny))

Acknowledgement

[v][][Set ID][][OK/NG][Data][Data1][x]

Dane: 02 (po znalezieniu sygnału)
 Dane1 00: brak sygnału
 01: obecność sygnał

Dane: 10 (ekran kontrolny)

Dane1 00: wynik ekranu kontrolnego nieprawidłowy
 07: wynik ekranu kontrolnego OK

* Traktowane jako nieprawidłowe, jeśli ekran kontrolny jest wyłączony

52. Check Screen (Ekran kontrolny) (Command: t z)

Ustawienie ekranu kontrolnego.

Transmission

[t][z][][Set ID][][Data][Cr]

Dane 00: Wył.
 01: Wł.

Acknowledgement

[z][][Set ID][][OK/NG][Data][x]



UWAGA

- Standard ENERGY STAR (EPA) nie dotyczy modelu 65LS53A.

ENERGY STAR is a set of power-saving guidelines issued by the U.S. Environmental Protection Agency(EPA).



As an ENERGY STAR Partner LGE U. S. A.,Inc. has determined that this product meets the ENERGY STAR guidelines for energy efficiency. Refer to ENERGYSTAR.gov for more information on the ENERGY STAR program.

Przed rozpoczęciem korzystania z produktu należy się zapoznać z zasadami bezpieczeństwa.

Instrukcja obsługi (na dysku CD) powinna zawsze znajdować się w dostępnym miejscu.

Nazwa modelu i numer seryjny urządzenia są umieszczone z tyłu i na jednym z boków. Warto zapisać je poniżej na wypadek, gdyby należało oddać urządzenie do naprawy.

MODEL _____

NUMER SERYJNY _____

Zawarty w tym produkcie kod źródłowy podlegający licencjom GPL, LGPL, MPL i innym licencjom open source można pobrać ze strony internetowej <http://opensource.lge.com>.

Oprócz kodu źródłowego ze strony można pobrać warunki wszystkich wymienionych licencji, zastrzeżenia gwarancyjne i informacje o prawach autorskich.

Firma LG Electronics może udostępnić kod źródłowy na płycie CD-ROM za opłatą pokrywającą koszty takiej dystrybucji (w tym koszty nośników, transportu i obsługi) na wniosek przesłany na adres opensource@lge.com. Oferta jest ważna przez okres trzech (3) lat od daty zakupu produktu.

OSTRZEŻENIE – To urządzenie jest produktem klasy A. W środowisku domowym ten produkt może powodować zakłócenia fal radiowych. W takim przypadku użytkownik może być zobowiązany do podjęcia odpowiednich środków zaradczych.

Podczas włączania i wyłączenia urządzenie może okresowo emitować dźwięki. To normalne zjawisko.