

GEbruikersHANDLEIDING

MONITOR SIGNAGE

Lees deze handleiding zorgvuldig door voordat u het apparaat bedient en bewaar de handleiding om deze in de toekomst te kunnen raadplegen.

MONITOR SIGNAGE-MODELLEN

32LS33A	42LS35A
42LS33A	47LS35A
47LS33A	55LS35A
55LS33A	
65LS33A	

INHOUD

3 LICENTIES

- 32 - Naar muziek luisteren
- 35 - De inhoudsopgave tonen

4 MONTEREN EN VOORBEREIDEN

- 4 Uitpakken
- 5 Optionele accessoires
- 6 Onderdelen en knoppen
- 7 De standaard monteren
- 8 De luidsprekers aansluiten
- 9 IR-ontvanger
- 9 Portretstand
- 10 Aan een muur monteren

36 INSTELLINGEN AANPASSEN

- 36 Toegang tot de hoofdmenu's
- 37 - Instellingen voor Beeld
- 40 - Instellingen voor Geluid
- 41 - Instellingen voor Tijd
- 42 - Instellingen voor OPTIE
- 43 - Instellingen voor NETWERK

12 AFSTANDSBEDIENING

46 SPECIFICATIES

14 AANSLUITEN

- 15 RGB-verbinding
- 16 HDMI-verbinding
- 16 Verbinding IR-ontvanger
- 17 Aansluiten via USB
- 17 Verbinding maken met een LAN

62 IR-CODES

18 DE MONITOR GEBRUIKEN

- 18 De invoerlijst gebruiken
- 18 De beeldverhouding aanpassen

63 MEERDERE PRODUCTEN BEDIENEN

- 63 De kabel aansluiten
- 63 RS-232C-configuraties
- 63 Communicatieparameter
- 64 Commandoreferentielijst
- 66 Protocol voor versturen/ontvangen

20 ENTERTAINMENT

- 20 Het netwerk gebruiken
- 20 - Aansluiten op een bekabeld netwerk
- 21 - Netwerkstatus
- 22 Mijn Media gebruiken
- 22 - Een USB-opslagapparaat aansluiten
- 24 - Bladeren door bestanden
- 27 - Films kijken
- 30 - Foto's bekijken

LICENTIES

Ondersteunde licenties kunnen verschillen per model. Ga voor meer informatie over de licenties naar www.lg.com.



De begrippen HDMI en HDMI High-Definition Multimedia Interface, en het HDMI Logo zijn handelsmerken of geregistreerde handelsmerken van HDMI Licensing, LLC in de Verenigde Staten en andere landen.



OVER DIVX VIDEO: DivX® is een digitale video-indeling gemaakt door DivX, LLC, een dochtermaatschappij van de Rovi Corporation. Dit is een officieel DivX® -gecertificeerd apparaat dat heeft voldaan aan de strenge testcriteria voor het afspelen van DivX-video's. Ga naar divx.com voor meer informatie en hulpprogramma's om uw bestanden om te zetten naar DivX-video's.

OVER DIVX VIDEO-ON-DEMAND: dit DivX Certified®-apparaat moet zijn geregistreerd om DivX VOD-films (Video-on-Demand) te kunnen afspelen. Ga in het instellingenmenu van het apparaat naar het onderdeel DivX VOD om de registratiecode te achterhalen. Ga naar vod.divx.com voor meer informatie over het voltooien van de registratie.

DivX Certified® om DivX®-video tot HD 1080p af te spelen, inclusief premium-inhoud.

DivX®, DivX Certified® en de bijbehorende logo's zijn handelsmerken van de Rovi Corporation of de dochtermaatschappijen en worden onder licentie gebruikt.

Van toepassing zijn een of meer van de volgende Amerikaanse patenten: 7,295,673; 7,460,668; 7,515,710; 7,519,274



Geproduceerd onder licentie van Dolby Laboratories. Dolby en het dubbele-D-symbool zijn handelsmerken van Dolby Laboratories.

MONTEREN EN VOORBEREIDEN

Uitpakken

Controleer de doos op de aanwezigheid van de onderstaande items. Als een van de accessoires ontbreekt, neem dan contact op met de winkelier bij wie u het product hebt gekocht. De afbeeldingen in deze handleiding kunnen verschillen van het werkelijke product en de bijbehorende accessoires.

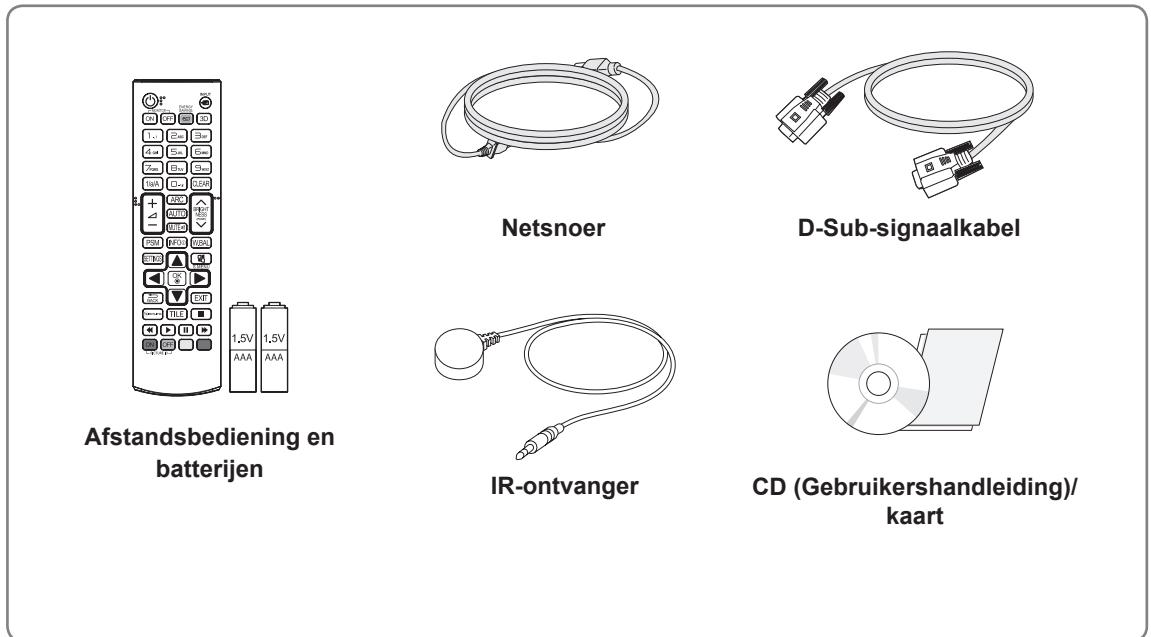

**Afstandsbediening en
batterijen**

Netsnoer

D-Sub-signaalkabel

IR-ontvanger

**CD (Gebruikershandleiding)/
kaart**



WAARSCHUWING

- Gebruik geen namaakitems om de veiligheid en levensduur van het product te garanderen.
- Eventuele beschadiging en letsel door gebruik van namaakitems wordt niet gedekt door de garantie.



OPMERKING

- Welke accessoires bij uw product worden geleverd, is afhankelijk van het model.
- Productspecificaties kunnen of inhoud van deze handleiding kan worden gewijzigd zonder voorafgaande kennisgeving als gevolg van doorgevoerde verbeteringen in het product.
- SuperSign-software en -handleiding
 - Downloaden van de LG Electronics-website.
 - Bezoek de LG Electronics website (<http://www.lgcommercial.com/supersign>) en download de nieuwste software voor uw model.

Optionele accessoires

Optionele accessoires kunnen zonder melding vooraf worden gewijzigd om de prestaties van het product te verbeteren. Ook kunnen nieuwe accessoires worden toegevoegd. De afbeeldingen in deze handleiding kunnen verschillen van het werkelijke product en de bijbehorende accessoires.

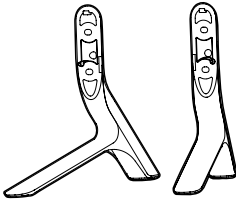

Standaard

ST-321T	32LS33A
ST-421T	42LS33A/ 42LS35A
ST-471T	47LS33A/ 47LS35A 55LS33A/ 55LS35A
ST-651T	65LS33A



Schroeven

diameter 4,0 mm x spoed 0,7 mm x lengte 14 mm
(inclusief veerring)

Steunset

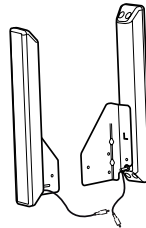

**Luidspreker
SP-2100**



Schroeven

diameter 4,0 mm
x spoed 0,7 mm x
lengte 8 mm (inclusief
veerring)



**Kabelhouder/
kabelbinder**

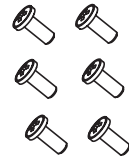

Schroeven

diameter 4,0 mm x
spoed 1,6 mm x lengte
10 mm

Luidsprekerkit

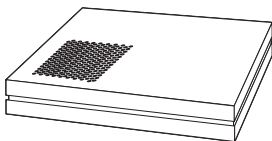

**Mediaspeler
MP500/ MP700**



Schroeven



**CD
(Gebruikershandleiding)/
Kaart**

Mediaspeler-kit

! OPMERKING

- Kabelhouder/kabelbinder is mogelijk niet overal of niet bij alle modellen verkrijgbaar.
- Optionele accessoires worden niet bij alle modellen geleverd.

Onderdelen en knoppen

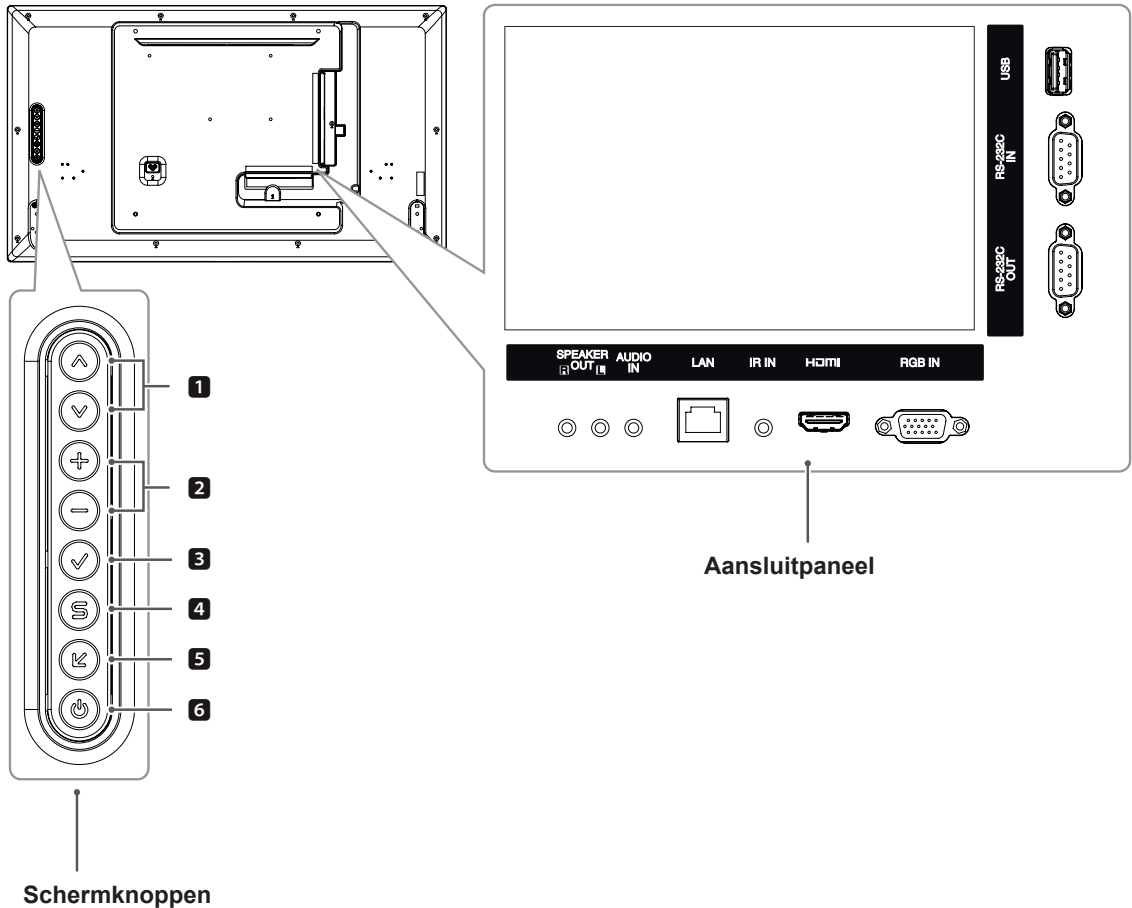

Nr.	Beschrijving
1	Hiermee stelt u naar boven of beneden bij.
2	Hiermee regelt u volumenniveau.
3	Geeft huidig signaal en modus weer. Druk op deze knop om het scherm automatisch aan te passen (alleen beschikbaar in RGB-modus)
4	Hiermee worden de hoofdmenu's opgeroepen, of de invoer opgeslagen en het menu verlaten.
5	Hiermee wordt de invoerbron veranderd.
6	Hiermee wordt het apparaat in- of uitgeschakeld.

De standaard monteren

- Niet voor alle modellen van toepassing.

- 1 Leg een zachte doek op de tafel en leg het product met het scherm naar beneden neer. Monteer de standaard zoals getoond in de onderstaande afbeelding.

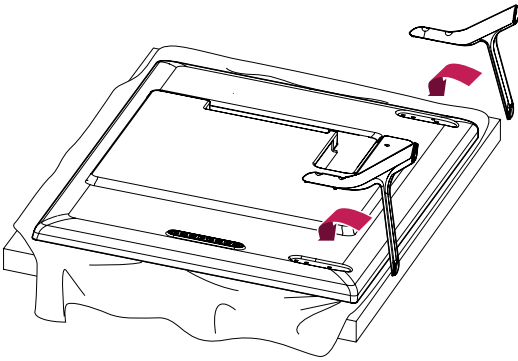

- 2 Gebruik de schroeven om de standaard stevig aan de achterzijde van het product te bevestigen, zoals getoond in onderstaande tekening.

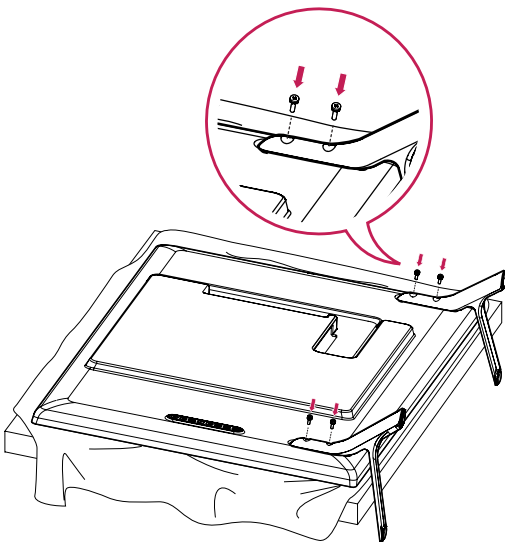

De luidsprekers aansluiten

- Niet voor alle modellen van toepassing.

32LS33A

- 1 Sluit een signaalinvoer kabel aan voordat u de luidsprekers installeert. Gebruik een kabelbinder om de kabels te rangschikken en vast te maken.

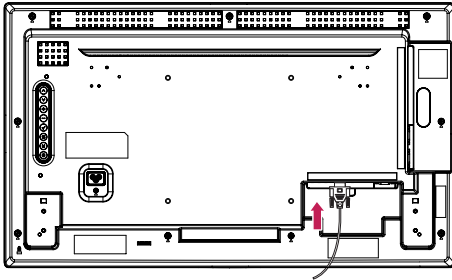

- 2 Bevestig de luidspreker met behulp van schroeven aan de monitor, zoals in onderstaande afbeelding. Sluit vervolgens de luidsprekerkabel aan. Controleer of de stroomkabel is losgekoppeld.

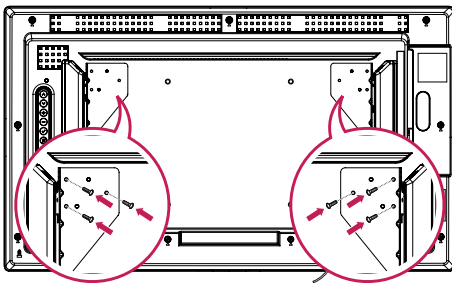

- 3 Let bij het aansluiten van de luidsprekers op de polen.

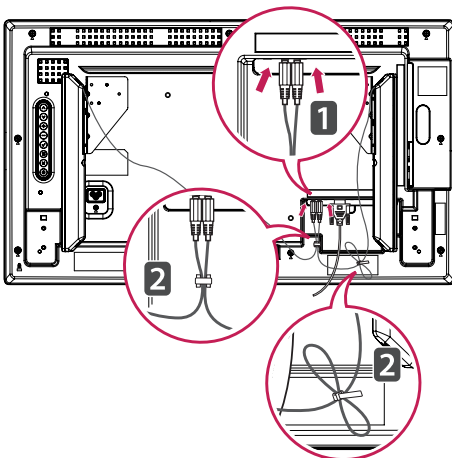

42LS33A

47LS33A

55LS33A

42LS35A

47LS35A

55LS35A

65LS33A

- 1 Sluit een signaalinvoer kabel aan voordat u de luidsprekers installeert. Gebruik een kabelbinder om de kabels te rangschikken en vast te maken.

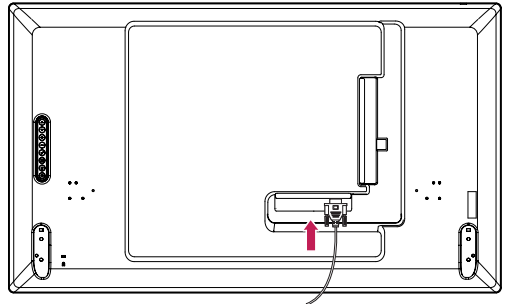

- 2 Bevestig de luidspreker met behulp van schroeven aan de monitor, zoals in onderstaande afbeelding. Sluit vervolgens de luidsprekerkabel aan. Controleer of de stroomkabel is losgekoppeld.

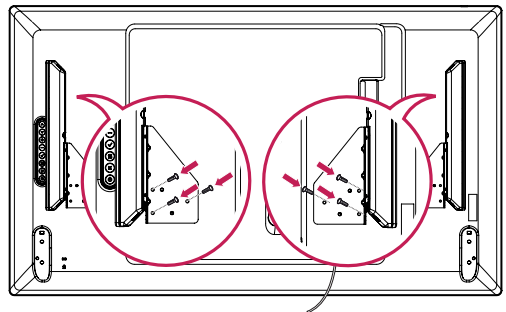

- 3 Let bij het aansluiten van de luidsprekers op de polen.

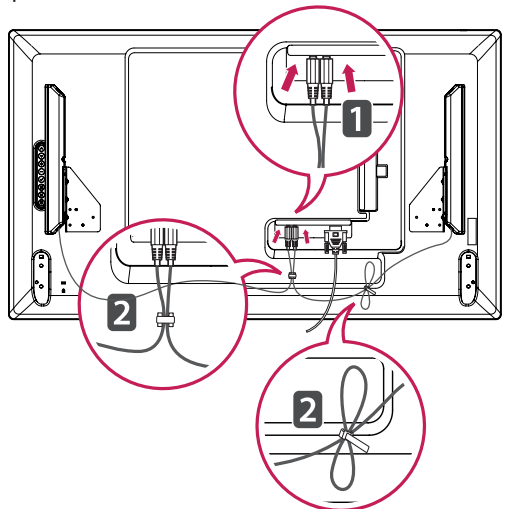

IR-ontvanger

Hiermee kunt u zelf bepalen waar u de sensor voor de afstandsbediening plaatst. De IR-ontvanger is magnetisch. Bevestig de magneetfolie op de gewenste positie op het product. Deze kunt u aan de rand van de monitor bevestigen.



Het Kensington-veiligheidssysteem gebruiken

De aansluiting voor het Kensington-veiligheidssysteem bevindt zich aan de achterkant van de monitor. Voor meer informatie over de installatie en het gebruik hiervan raadpleegt u de handleiding die is geleverd bij het Kensington-veiligheidssysteem of gaat u naar <http://www.kensington.com>.

Sluit de kabel van het Kensington-veiligheidssysteem aan op de monitor en een tafel.

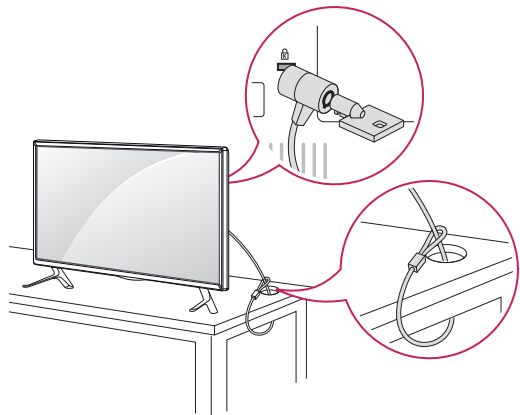

Portretstand

Als u de monitor in de Portretstand installeert, draait deze monitor met het scherm naar u toe 90 graden naar rechts (met de klok mee).

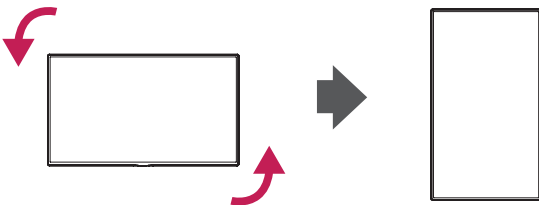

! OPMERKING

- Het Kensington-veiligheidssysteem is optioneel. Extra accessoires zijn verkrijgbaar bij de meeste elektronikawinkels.

Aan een muur monteren

Laat aan de zijkanten en de achterzijde een ventilatieruimte van 10 cm vrij. Gedetailleerde installatie-instructies zijn verkrijgbaar bij uw dealer; zie de installatiehandleiding voor de optionele muurbevestigingssteun.

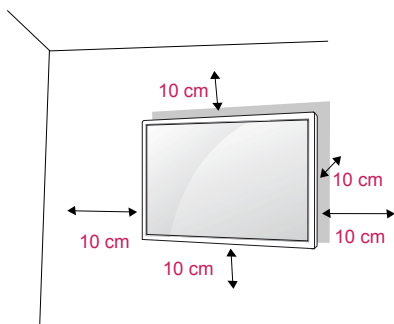

Als u de monitor aan een muur wilt monteren, monteert u de muurbevestigingssteun (optionele onderdelen) aan de achterzijde van de monitor. Als u de monitor met behulp van de muurbevestigingssteun (optionele onderdelen) monteert, moet u dit zorgvuldig doen zodat de monitor niet van de wand kan loskomen.

- 1 Gebruik schroeven en een muurbevestigingssteun die voldoen aan de VESA-normen.
- 2 Als u een schroef gebruikt die langer is dan een standaardschroef, kunt u de monitor aan de binnenzijde beschadigen.
- 3 Als u een verkeerde soort schroef gebruikt, kunt u het product beschadigen en kan het van zijn plek vallen. LG Electronics is in deze gevallen niet verantwoordelijk voor enige schade.
- 4 Houd de volgende specificaties voor de VESA-normen aan:
 - 785 mm of groter
 - * Schroef: diameter 6,0 mm x spoed 1,0 mm x lengte 12 mm

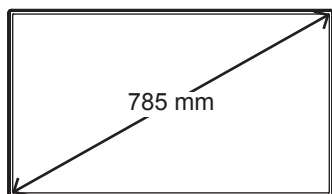

ATTENTIE

- Koppel eerst het netsnoer los en plaats of monteer daarna de monitor. Als u dat niet doet, kunt u een elektrische schok krijgen.
- Als u de monitor aan een plafond of schuine wand monteert, kan de monitor vallen en ernstig letsel veroorzaken.
- Gebruik een goedgekeurde muurbevestigingssteun van LG en neem contact op met uw plaatselijke winkelier of een vakman.
- Draai de schroeven niet te vast omdat hierdoor schade kan ontstaan aan de monitor en uw garantie kan komen te vervallen.
- Gebruik schroeven en een muurbevestiging die voldoen aan de VESA-norm. Eventuele beschadiging of eventueel letsel door verkeerd gebruik of het gebruik van een ongeschikte accessoire valt niet onder de garantie.



OPMERKING

- De muurbevestigingsset bevat een montagehandleiding en alle benodigde onderdelen.
- De muurbevestigingssteun is optioneel. Extra accessoires zijn verkrijgbaar bij uw plaatselijke winkelier.
- De lengte van de schroeven kan verschillen afhankelijk van de muurbevestiging. Zorg ervoor dat u schroeven van de juiste lengte gebruikt.
- Zie voor meer informatie de instructies die bij de muurbevestiging zijn geleverd.
- Eventuele beschadiging van het product door gebruik in extreem stoffige omstandigheden wordt niet gedekt door de garantie.

Het product aan een muur bevestigen (optioneel)

(Afhankelijk van het model)

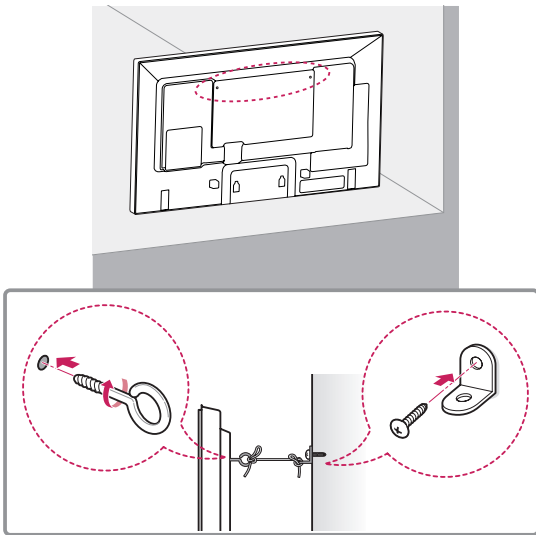

- 1 Bevestig de oogbouten of de productbeugels met schroeven aan de achterkant van het product.
- Als in de gaten voor de oogbouten andere bouten zijn geplaatst, verwijdert u deze eerst.
- 2 Monteer de muurbeugels met bouten aan de muur.
Lijn de positie van de muurbeugels uit met de oogbouten op de achterkant van het product.
- 3 Gebruik een stevige draad om de oogbouten en muurbeugels aan elkaar te bevestigen.
Zorg ervoor dat de draad horizontaal loopt aan het platte oppervlak.

! ATTENTIE

- Zorg ervoor dat kinderen niet op het product klimmen of eraan gaan hangen.

! OPMERKING

- Gebruik een platform of kast die sterk en groot genoeg is om het product veilig te dragen.
- Beugels, bouten en touwen zijn optioneel. Extra accessoires zijn verkrijgbaar bij uw plaatselijke winkelier.

! WAARSCHUWING

- Een product op een onstabiele ondergrond kan omvallen, wat voor gevaarlijke situaties kan zorgen. Vaak kan letsel, vooral bij kinderen, worden voorkomen door de volgende eenvoudige maatregelen te nemen:
 - » gebruik behuizingen en standaards die worden aanbevolen door de fabrikant van het product.
 - » gebruik alleen meubilair dat het product kan dragen.
 - » laat het product volledig rusten op het meubilair waarop het staat.
 - » plaats het product niet op hoog meubilair (bijvoorbeeld (boeken)kasten) zonder te zorgen voor een stabiele ondergrond voor zowel het product als de kast.
 - » plaats het product niet op stof of op ander materiaal tussen het product en het meubilair waar het op staat.
 - » breng kinderen de gevaren bij van het klimmen op meubilair om bij een product of de bediening te komen.

AFSTANDSBEDIENING

De beschrijvingen in deze handleiding gaan uit van de toetsen op de afstandsbediening. Lees deze handleiding aandachtig door en bedien de monitor op de juiste wijze.

Om de batterijen te vervangen, opent u het klepje van het batterijvak, vervangt u de batterijen (1,5 V AAA-formaat) waarbij u let op de juiste richting van de ⊕- en ⊖-polen op de sticker in het batterijvak, en sluit u het klepje van het batterijvak.

Voer de installatiehandelingen in omgekeerde richting uit om de batterijen te verwijderen.



ATTENTIE

- Gebruik geen nieuwe en oude batterijen door elkaar omdat hierdoor de afstandsbediening kan worden beschadigd.
- Zorg ervoor dat u de afstandsbediening richt op de sensor voor de afstandsbediening op de monitor.

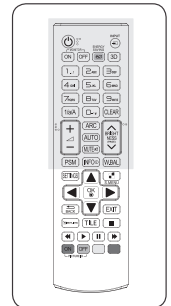
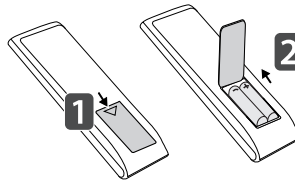

(POWER) (Aan/uit-toets)
Hiermee schakelt u de monitor in of uit.

MONITOR ON
Schakel de monitor in.

MONITOR OFF
Schakel de monitor uit.

1/a/A-toets
Hiermee schakelt u tussen numeriek en alfabetisch.

ARC
Hiermee kiest u de Aspect Ratio-modus (Beeldverhouding).

(VOLUME)
Hiermee past u het volume aan.

PSM
Hiermee kiest u de Picture Status-modus (Beeldstatus).

MUTE
Hiermee wordt het geluid gedempt.

ENERGY SAVING (eZ)
STROOMBESPARING
Hiermee stelt u de helderheid van het scherm in om het energieverbruik te verlagen.

INPUT (INGANGSIGNAL)
Hiermee kiest u de invoermodus.

3D
Deze toets is niet van toepassing.

Numerieke en alfabetische toetsen
Hiermee voert numerieke of alfabetische tekens in, afhankelijk van de instelling.

CLEAR
Hiermee wist u het ingevoerde numerieke of alfabetische tekens.

Brightness-knop (Helderheid)
U kunt de helderheid aanpassen door op de afstandsbediening te drukken op de toetsen Up (naar boven) en Down (naar beneden). In de USB-modus heeft het OSD-menu de functie Page (Pagina) waarmee u doorgaat naar de volgende bestandenlijst.

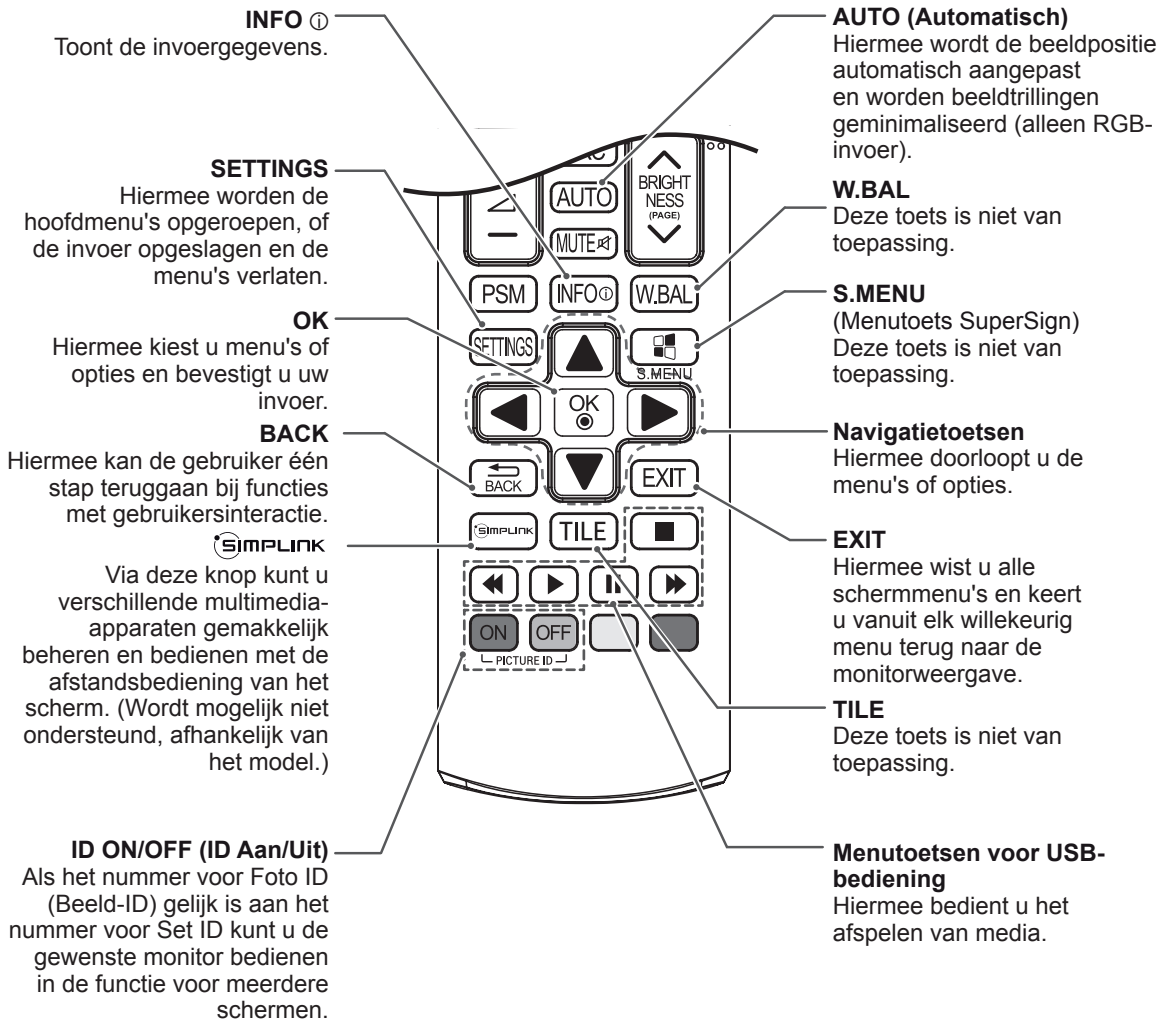
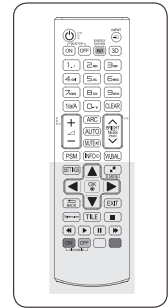

AANSLUITEN

U kunt diverse externe apparaten aansluiten op de poorten op het achterpaneel van de monitor.

- 1 Neem een extern apparaat dat u op de monitor wilt aansluiten, zoals aangegeven in de onderstaande afbeelding.
- 2 Controleer het verbindingstype van het externe apparaat.
- 3 Ga naar de toepasselijke afbeelding en lees de informatie over het aansluiten.

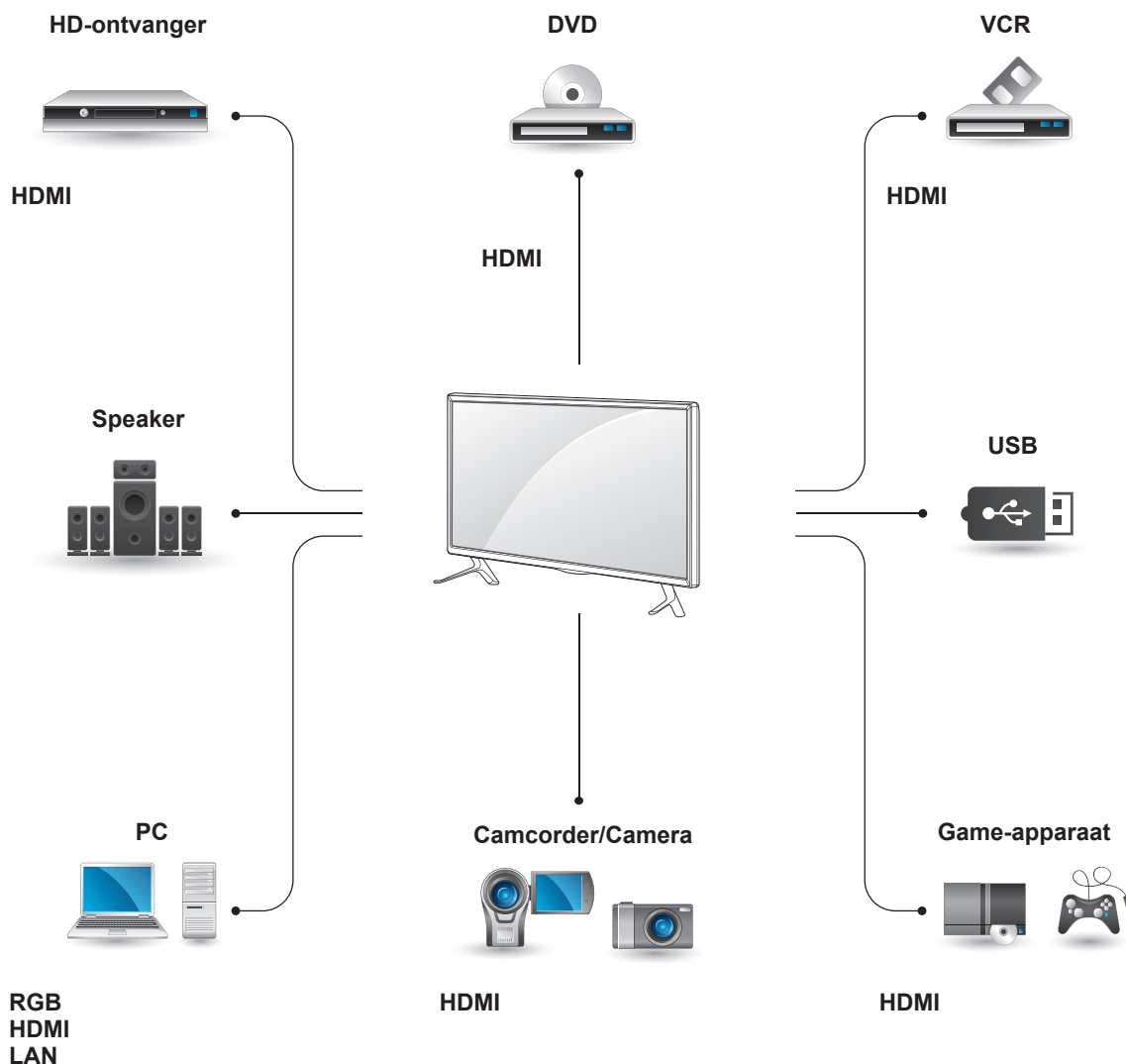

! OPMERKING

- Als u een gaming-apparaat aansluit op de monitor, gebruikt u de kabel die bij het gaming-apparaat is geleverd.
- Het wordt aangeraden de meegeleverde optionele luidspreker te gebruiken.

Instructies voor aansluiten op een PC

Uw monitor ondersteunt de Plug & Play*-functie.

* Plug & Play: dankzij deze functie kan een PC gebruikmaken van de monitor zonder dat u een stuurprogramma hoeft te installeren.

OPMERKING

- Wij raden u aan de monitor aan te sluiten door middel van een HDMI-verbinding voor de hoogste beeldkwaliteit.
- Gebruik een interfacekabel waarvoor het signaal is afgeschermd, zoals een 15-pins D-sub-signaalkabel en DVI-kabel met een ferrietkern waarmee wordt voldaan aan de productstandaarden.
- Als u de monitor inschakelt wanneer deze koud is, kan het scherm flikkeren. Dit is normaal.
- Er kunnen enkele rode, groene of blauwe stippen op het scherm verschijnen. Dit is normaal.
- Sommige beelden kunnen onscherp worden weergegeven als u een kabel gebruikt die langer is dan de meegeleverde 15-pins D-sub-signaalkabel.

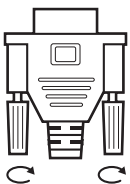
ATTENTIE

- Sluit de kabel voor signaalinput aan en zet deze vast door de schroeven rechtsonder te draaien.

- Druk niet te lang met uw vinger op het scherm omdat dit tijdelijke vervormingseffecten op het scherm kan veroorzaken.
- Voorkom dat een stilstaand beeld lang op het scherm wordt weergegeven om inbranden van het beeld op het scherm te voorkomen. Gebruik indien mogelijk een schermbeveiliging.

RGB-verbinding

U kunt het analoge videosignaal vanaf uw PC naar de monitor zenden. Sluit de PC en de monitor zoals in de volgende afbeeldingen aangegeven met de 15-pins D-sub-kabel op elkaar aan. Kies RGB invoerbron

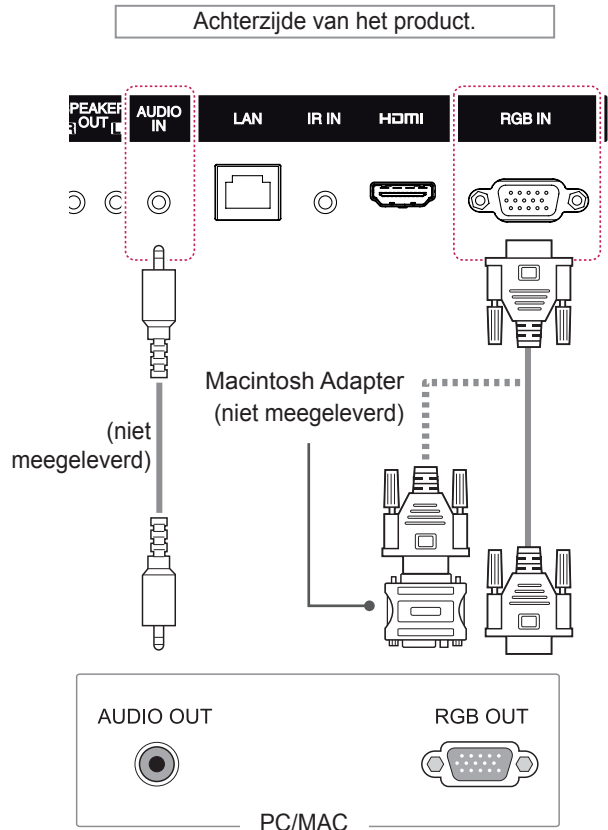
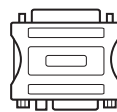
**OPMERKING**

- Gebruik de standaard Macintosh-adapter en niet de incompatibele adapter die tevens beschikbaar is. (Ander signaalsysteem)
- Apple-computers hebben mogelijk een adapter nodig voor verbinding met deze monitor. Neem voor meer informatie contact op met Apple of ga naar de website.

HDMI-verbinding

Verzendt digitale video- en audiosignalen vanaf uw PC of externe apparaat naar de monitor.
Sluit de PC of het externe apparaat en de monitor op elkaar aan met behulp van de HDMI-kabel, zoals aangegeven in de volgende afbeelding. Selecteer de HDMI-invoer nadat u de apparaten op elkaar hebt aangesloten.

Achterzijde van het product.

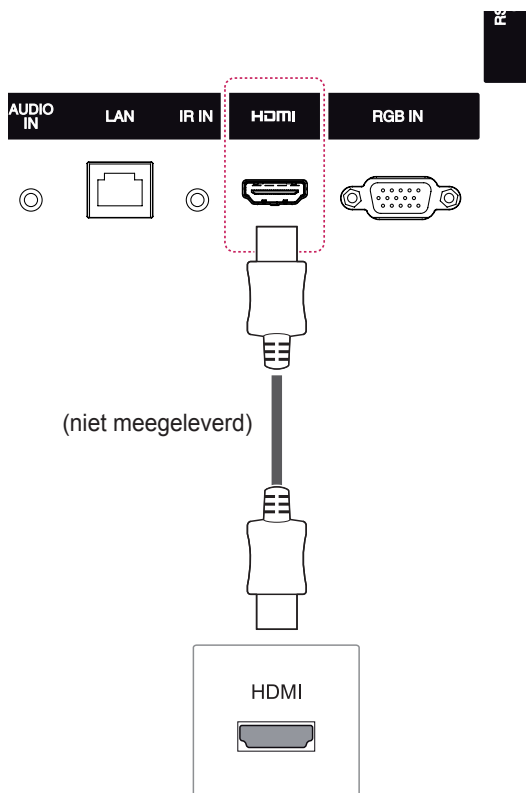

! OPMERKING

- Gebruik een High Speed HDMI™-kabel.
- Controleer de PC-omgeving als u geen geluid hoort in de HDMI-modus. Bij bepaalde PC's dient u handmatig de standaardaudio-uitvoer om te zetten naar HDMI.
- Als u de HDMI-PC-modus wilt gebruiken, moet u PC/DTV instellen op de PC-modus.
- Als HDMI PC wordt gebruikt, kan een compatibiliteitsprobleem optreden.

Verbinding IR-ontvanger

Hiermee kunt u een afstandsbediening met kabel of een verlengsnoer voor de IR-ontvanger gebruiken.

Achterzijde van het product.

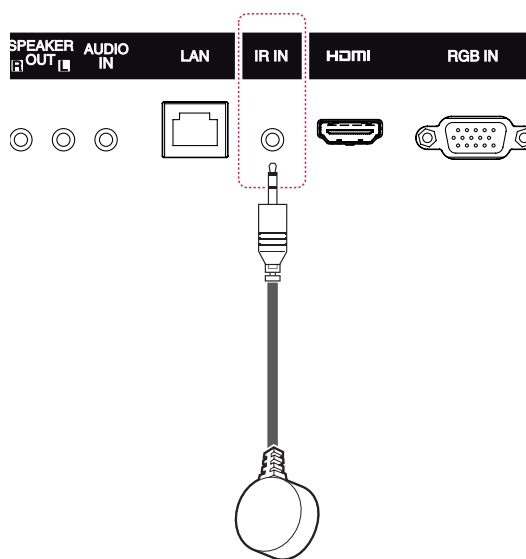

! OPMERKING

- Controleer of de stroomkabel is losgekoppeld.

Aansluiten via USB

Sluit een USB-opslagapparaat, zoals een USB-flashgeheugen, externe harde schijf, MP3-speler of een USB-geheugenkaartlezer, aan op de monitor en open het USB-menu om diverse multimediate bestanden te kunnen gebruiken.

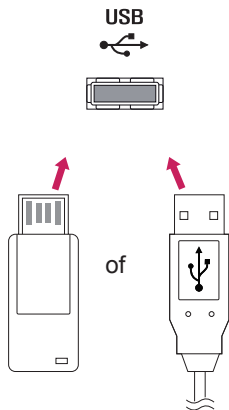

Verbinding maken met een LAN

A Met een router (Switch)

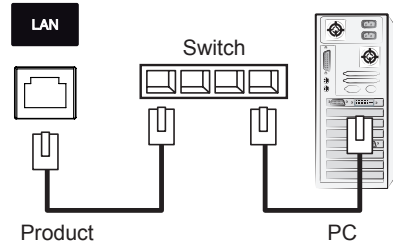

B Via internet.

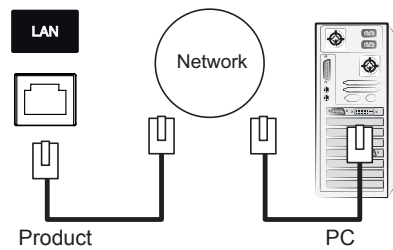

DE MONITOR GEBRUIKEN

De invoerlijst gebruiken

- 1 Druk op **INPUT (Invoer)** om de lijst met invoerbronnen weer te geven.
- 2 Druk op de navigatietoetsen om naar een van de invoerbronnen te gaan en druk op **OK**.

Invoerbron	Beschrijving
RGB	Hiermee kunt u naar een PC-weergave op het scherm kijken.
HDMI	Hiermee kunt u naar de inhoud van een PC, DVD, een digitale Set-Top Box of andere high-definition apparaten kijken.
USB	Speelt het multimediatebestand af dat is opgeslagen op de USB.

De beeldverhouding aanpassen

Pas de grootte van het beeld aan om het op optimale grootte te bekijken door op **ARC** te drukken terwijl u naar de monitor kijkt.

MODUS	RGB	HDMI	
	PC	DTV	PC
Beeldverhouding			
16:9	o	o	o
Just Scan	x	o	x
Origineel	x	o	x
4:3	o	o	o
Zoom	x	o	x
Bioscoopzoom	x	o	x



OPMERKING

- U kunt het beeldformaat ook wijzigen via de hoofdmenu's.
- De modus Alleen scannen werkt alleen als een videosignaal een resolutie van 720 pixels of meer heeft.



ATTENTIE

- Als een stilstaand beeld lang op het monitorscherm wordt weergegeven, kan het beeld inbranden en het scherm permanent beschadigd raken. Dit 'inbranden' wordt niet gedekt door de garantie.
- Zorg dat een stilstaand beeld niet langer dan twee uur op het scherm wordt weergegeven om beeldretentie te voorkomen.
- Als de beeldverhouding gedurende een lange tijd is ingesteld op 4:3, kan beeldbranden optreden op het 'letterbox'-gedeelte van het scherm.

- **16:9:** met de volgende selectie kunt u de afbeelding in verhouding horizontaal aanpassen, zodat het scherm volledig wordt gevuld (handig wanneer u naar DVD's in 4:3-formaat kijkt).

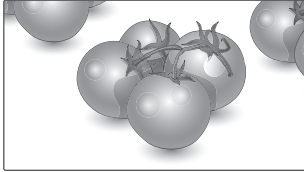

- **4:3:** met de volgende selectie kunt u naar het beeld kijken in de oorspronkelijke beeldverhouding 4:3. Er verschijnen grijze balken aan de linker- en rechterkant van het scherm.

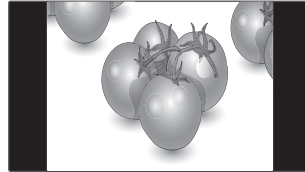

- **Alleen Scannen:** met de volgende selectie kunt u met de beste beeldkwaliteit naar het beeld kijken, zonder verlies van het oorspronkelijke hoge-resolutiebeeld.
Opmerking: als het originele beeld ruis bevat, ziet u ruis aan de beeldranden.

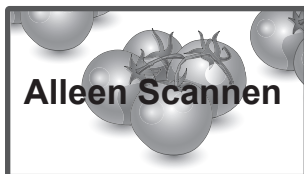

- **Zoom:** met de volgende selectie kunt u zonder enige aanpassingen naar het beeld kijken, waarbij het scherm volledig wordt gevuld. De boven- en onderkant van het beeld worden echter bijgesneden.

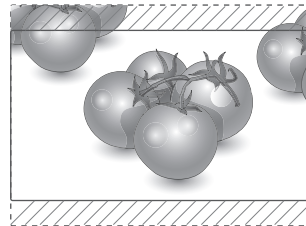

- **Origineel:** Afhankelijk van hetingangssignaal wordt de beeldverhouding gewijzigd van 4:3 in 16:9.

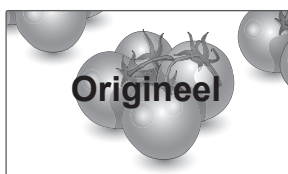

- **Bioscoopzoom1:** kies Bioscoopzoom als u het beeld in de juiste verhouding wilt vergroten. Opmerking: wanneer het beeld wordt vergroot of verkleind, kan het beeld vervormd raken.

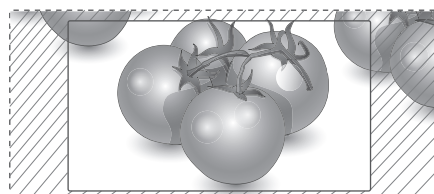

ENTERTAINMENT

Het netwerk gebruiken

Aansluiten op een bekabeld netwerk

Sluit het scherm via de LAN-poort aan op een LAN (Local Area Network), zoals aangegeven in de volgende afbeelding, en stel de netwerkinstellingen in.

Ondersteunt alleen een bekabelde netwerkverbinding.

Na het tot stand brengen van een fysieke verbinding is het bij een klein aantal thuisnetwerken mogelijk nodig om de netwerkinstellingen voor het scherm aan te passen. Het scherm zal bij de meeste thuisnetwerken zonder enige aanpassingen automatisch worden verbonden.

Neem voor meer informatie contact op met uw internetprovider of raadpleeg de handleiding van uw router.

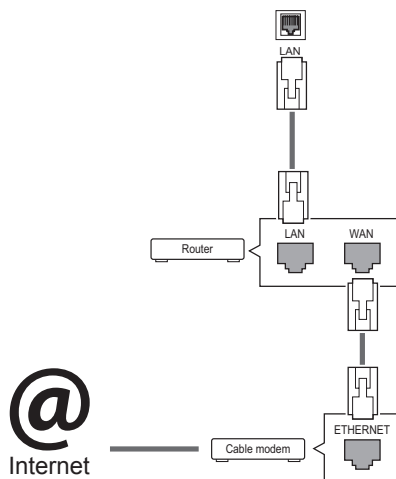

ATTENTIE

- Verbind geen modulaire telefoonkabel met de LAN-poort.
- Omdat er verschillende verbindingsmethoden bestaan, moet u de specificaties opvolgen van uw telecomleverancier of internetprovider.

De netwerkinstellingen instellen (ook als uw scherm reeds automatisch is verbonden, kan het opnieuw instellen van de instellingen geen kwaad):

- 1 Druk op **SETTINGS** voor toegang tot de hoofdmenu's.
- 2 Druk op de navigatietoetsen om naar **NETWERK** te gaan en druk op **OK**.
- 3 Druk op de navigatietoetsen om naar **Network Setting** te gaan en druk op **OK**.
- 4 Als u de netwerkinstellingen al hebt ingesteld, kiest u **Resetting (Terugzetten)**. Met de nieuwe verbindinginstellingen worden de huidige netwerkinstellingen opnieuw ingesteld.
- 5 **Kies Automatisch instellen van IP of IP Manual Setting (Handmatig instellen van IP)**.
 - **Handmatig instellen van IP** : druk op de navigatie- en cijfertoetsen. IP-adressen moeten handmatig worden ingevoerd.
 - **Automatisch instellen van IP** : kies deze optie als er een DHCP-server (Router) op het LAN (Local Area Network) via een bekabelde verbinding bestaat, waardoor automatisch een IP-adres aan het scherm wordt toegewezen. Als u een breedbandrouter of een breedbandmodem met een DHCP-serverfunctie (Dynamic Host Configuration Protocol) gebruikt. Het IP-adres wordt automatisch bepaald.
- 6 Als u klaar bent, drukt u op **EXIT (Afsluiten)**.



ATTENTIE

- Het menu voor netwerkinstellingen is pas beschikbaar als het scherm met het netwerk is verbonden.
- Omdat er verschillende verbindingsmethoden bestaan, moet u de specificaties opvolgen van uw telecomleverancier of internetprovider.

! OPMERKING

- Als u rechtstreeks internet wilt weergeven op uw scherm, moet de internetverbinding altijd open staan.
- Als u geen toegang tot internet hebt, controleer dan de netwerkomstandigheden vanaf een PC in uw netwerk.
- Als u **Network Setting** gebruikt, controleert u de LAN-kabel en controleert u of DHCP is ingeschakeld in de router.
- Als u de netwerkinstellingen niet voltooit, werkt het netwerk mogelijk niet correct.

Tips voor het instellen van het netwerk

- Gebruik een standaard LAN-kabel bij dit scherm. Cat5 of beter met een RJ45-connector.
- Netwerkverbindingsproblemen tijdens het instellen kunnen vaak worden opgelost door de router of modem te resetten. Nadat u het scherm op het thuisnetwerk hebt aangesloten, schakelt u snel de router of de kabelmodem van het thuiswerk uit. Vervolgens schakelt u de apparatuur weer in.
- Afhankelijk van de internetprovider (IPS) kan het aantal apparaten dat internetservice kan ontvangen, worden beperkt door de van toepassing zijnde servicevoorwaarden. Neem voor meer informatie contact op met uw provider.
- LG is niet verantwoordelijk voor defecten aan het scherm en/of de internetverbinding die het gevolg zijn van communicatiefouten/defecten die betrekking hebben op uw internetverbinding of andere verbonden apparatuur.
- LG is niet verantwoordelijk voor problemen met uw internetverbinding.
- Als de snelheid van de netwerkverbinding niet voldoet aan de vereisten voor de inhoud die wordt geopend, kan dit ongewenste resultaten opleveren.
- Sommige internetverbindingsbewerkingen zijn wellicht niet mogelijk vanwege bepaalde beperkingen die zijn ingesteld door de internetprovider die uw internetverbinding levert.
- U bent verantwoordelijk voor eventuele kosten die door een internetprovider worden berekend, inclusief, zonder beperking, verbindingskosten.

- Er is een 10 Base-T- of 100 Base-TX-LAN-poort vereist wanneer een bekabelde verbinding wordt gemaakt met dit scherm. Als uw internet-service een dergelijke verbinding niet toestaat, kunt u het scherm niet aansluiten.
- Er is een DSL-modem vereist om een DSL-service te kunnen gebruiken en er is een kabelmodem vereist om een kabelmodemservice te kunnen gebruiken. Afhankelijk van de toegangsmethode en de abonnementsovereenkomst met uw internetprovider is het mogelijk dat u de internetverbindingsfunctie van dit scherm niet kunt gebruiken of kan er een beperking gelden voor het aantal apparaten dat u gelijktijdig kunt verbinden. (Als uw internetprovider het abonnement heeft beperkt tot één apparaat, is het wellicht niet toegestaan om dit scherm te verbinden als er al een PC is verbonden.)
- Het gebruik van een router is wellicht niet toegestaan of het gebruik ervan kan beperkt zijn afhankelijk van het beleid en de beperkingen van uw internetprovider. Neem voor meer informatie rechtstreeks contact op met uw internetprovider.

Netwerkstatus

- 1 Druk op **SETTINGS** voor toegang tot de hoofdmenu's.
- 2 Druk op de navigatietoetsen om naar **NETWERK** te gaan en druk op **OK**.
- 3 Druk op de navigatietoetsen om **Netwerkstatus** te kiezen.
- 4 Druk op **OK** om de netwerkstatus te controleren.
- 5 Als u klaar bent, drukt u op **EXIT (Afsluiten)**.

Optie	Beschrijving
Setting (Instelling)	Ga terug naar het menu met netwerkinstellingen.
Test	Test de huidige netwerkstatus nadat u het netwerk hebt ingesteld.
Close (Sluiten)	Ga terug naar het vorige menu.

Mijn Media gebruiken

Een USB-opslagapparaat aansluiten

Sluit een USB-opslagapparaat, zoals een USB-flashgeheugen of een externe harde schijf, aan op het scherm en gebruik de multimediafuncties. Sluit een USB-flashgeheugen of USB-geheugenkaartlezer aan op het scherm, zoals aangegeven in de volgende afbeelding. Het scherm My Media (Mijn media) wordt weergegeven.

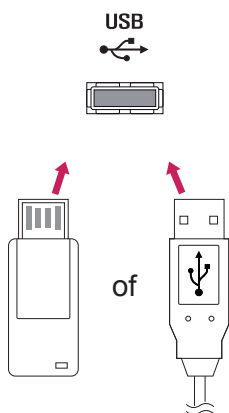

ATTENTIE

- Schakel het scherm niet uit en verwijder het USB-opslagapparaat niet terwijl het menu My Media actief is. Hierdoor kunnen bestanden verloren gaan of kan het USB-opslagapparaat worden beschadigd.
- Maak regelmatig een reservekopie van de bestanden die zijn opgeslagen op het USB-opslagapparaat, omdat de bestanden verloren kunnen gaan of beschadigd kunnen worden zonder dat dit door de garantie wordt gedekt.

Tips voor het gebruik van USB opslagapparaten

- Alleen USB-opslagapparaten worden herkend.
- Als u een USB-opslagapparaat via een USB-hub aansluit, is het apparaat onherkenbaar.
- Een USB-opslagapparaat dat gebruik maakt van een automatisch herkenningsprogramma wordt misschien niet herkend.
- USB-opslagapparaten die een eigen stuurprogramma gebruiken, worden meestal niet herkend.
- De snelheid waarmee USB-opslagapparaten andere onderwerpen herkennen is afhankelijk van elk apparaat afzonderlijk.
- Schakel het scherm niet uit, en verwijder het USB-opslagapparaat niet indien het aangesloten USB-opslagapparaat actief is. Als u een USB-opslagapparaat opeens losmaakt of afkoppelt, kunnen de opgeslagen bestanden of het USB-opslagapparaat beschadigd raken.
- Sluit geen USB-opslagapparaat aan dat met behulp van een PC kunstmatig is aangepast. Een dergelijk apparaat kan de monitor beschadigen of niet bruikbaar zijn. Gebruik alleen een USB opslagapparaat met normale muziek-, afbeelding- of filmbestanden.
- Gebruik alleen een USB-opslagapparaat dat is geformatteerd als een FAT32- of NTFS-bestandensysteem dat is meegeleverd met het Windows-besturingssysteem. Indien een opslagapparaat is geformatteerd als een ander hulpprogramma dat niet wordt ondersteund door Windows, wordt het apparaat mogelijk niet herkend.
- Sluit de stroomvoorziening aan als een USB-opslagapparaat (meer dan 0,5 A) een externe stroomvoorziening nodig heeft. Als u dit nalaat, wordt het apparaat mogelijk niet herkend.
- Sluit een USB-opslagapparaat aan met de kabel die door de fabrikant van het toestel geleverd is.
- Sommige USB-apparaten worden niet ondersteund en werken dan niet goed.
- De bestandsindeling van USB-geheugensticks is vergelijkbaar met die van Windows XP. De bestandsnaam mag uit maximaal 100 tekens bestaan.

- Zorg dat u back-ups maakt van belangrijke bestanden, aangezien data die worden opgeslagen in een USB-geheugen beschadigd kunnen raken. We zijn niet verantwoordelijk voor verlies van data.
- Indien de USB-schijf geen externe voeding heeft, kan het voorkomen dat het USB-apparaat niet wordt ontdekt. Zorg dus dat u de externe voeding aansluit.
 - Gebruik een stroomadapter voor een externe krachtbron. Wij geven geen garanties voor het gebruik van een USB-kabel als krachtbron.
- Als uw USB-geheugenstick meerdere partities heeft of als u een USB-multicardlezer gebruikt, kunt u maximaal vier partities of USB-geheugensticks gebruiken.
- Indien een USB-geheugenapparaat is aangesloten op een USB-multicardlezer, kan het voorkomen dat de data niet worden gedetecteerd.
- Als het door u gebruikte USB-geheugenapparaat niet goed werkt, kunt u proberen het probleem op te lossen door het geheugenapparaat te ontkoppelen en opnieuw aan te sluiten.
- Hoe snel een USB-geheugenapparaat wordt gedetecteerd, verschilt per apparaat.
- Indien de USB is aangesloten in de standbymodus, zal de specifieke harde schijf automatisch worden geladen als het scherm wordt ingeschakeld.
- De aanbevolen capaciteit is 1 TB of minder voor een externe USB-schijf en 32 GB of minder voor USB-geheugen.
- Apparaten met een hogere capaciteit dan de aanbevolen capaciteit werken meestal niet naar behoren.
- Als een externe harde USB-schijf met een energiebesparingsfunctie niet werkt, kunt u proberen het probleem op te lossen door de harde schijf uit te schakelen en weer in te schakelen.
- USB-opslagapparaten lager dan USB 2.0 worden eveneens ondersteund. Het is echter mogelijk dat deze in de filmlijst niet goed werken.
- Er kunnen maximaal 999 mappen of bestanden in één map worden geplaatst.
- Het wordt aanbevolen om een USB-opslagapparaat en -kabel met certificering te gebruiken. Anders wordt het USB-apparaat mogelijk niet herkend of treedt er een weergavefout op.
- U kunt alleen een USB-geheugenstick gebruiken om de bestanden af te spelen die met SuperSign Manager zijn gedistribueerd en opgeslagen. U kunt geen USB harde schijf of USB-multicardlezer gebruiken.
- Alleen met SuperSign Manager gedistribueerde en opgeslagen bestanden op opslagapparaten met het FAT32-bestandssysteem kunnen worden afgespeeld.
- Een USB 3.0-opslagapparaat werkt mogelijk niet.

Bladeren door bestanden

Blader door bestanden die op een USB-opslagapparaat zijn opgeslagen.

- 1 Druk op **SETTINGS** (Instellingen) voor toegang tot het hoofdmenu.
- 2 Druk op de knop Zoeken om naar **MIJN MEDIA** te gaan en druk op **OK**.
- 3 Druk de knop Zoeken om naar de gewenste **Filmlijst, Fotolijst, Muzieklijst** of **Inhoudsopgave** te gaan en druk op **OK**.

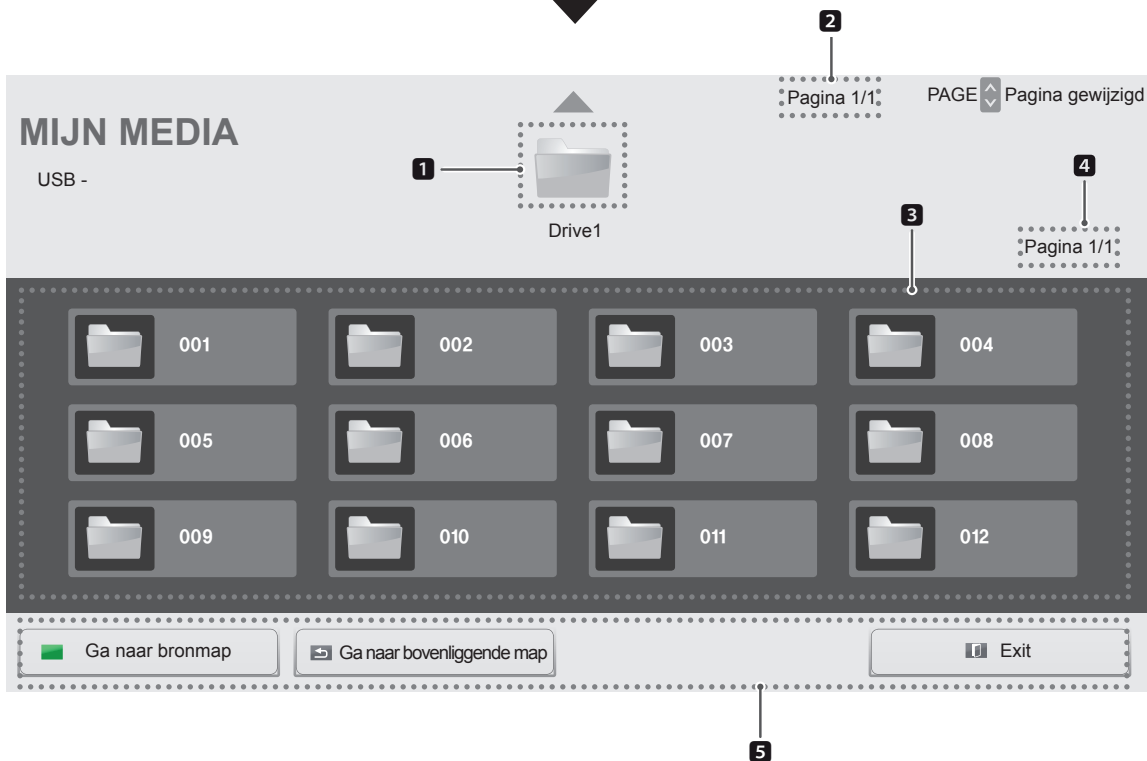
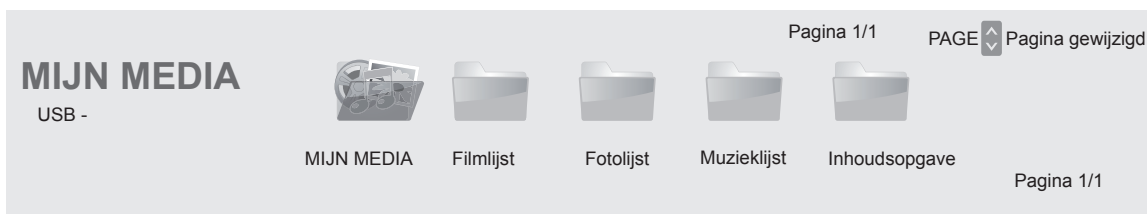

Nr.	Beschrijving
1	Hiermee keert u terug naar het vorige niveau
2	Huidige pagina/totaal aantal pagina's in de bovenliggende map
3	Onderliggend item van 1
4	Huidige pagina/totaal aantal pagina's van 3
5	Knop van afstandsbediening

Ondersteunde bestandsindeling

Type	Ondersteunde bestandsindeling			
Film		Codec	Media Container	Profiel
	Video	MPEG1 / MPEG2	DAT, MPG, MPEG, DVD, TS, TP	1080P @ 30 fps
		MPEG4 (DivX 3.11, DivX 4, DivX 5, DivX 6, Xvid 1.01, Xvid 1.02, Xvid 1.03, Xvid 1.10-beta1/2)	AVI, DIVX, MP4, MKV, TS, TRP	1080P @ 30 fps
		H.264	AVI, MP4, MKV, TS, TRP, TP	1080P @ 60 fps
	Audio	MP3	MP3	8 kbps tot 320 kbps(Bit rate) 16 kHz tot 48 kHz(Sample rate)
		AC3	AC3	32 kbps tot 640 kbps(Bit rate) 32 kHz, 44,1 kHz, 48 kHz(Sample rate)
		MPEG	MP3	32 kbps tot 448 kbps(Bit rate) 16 kHz tot 48 kHz(Sample rate)
		AAC, HEAAC	MP4	8 kHz tot 48 kHz(Sample rate)
		LPCM	AIF, WAV	64 kbps tot 1,5 Mbps(Bit rate) 8 kHz tot 48 kHz(Sample rate)
	Bitsnelheid: 32 kbps tot 320 kbps (MP3) Externe ondertitelingsindeling: *.smi/*.srt/*.sub (MicroDVD, Subviewer1.0/2.0)/*.ass/*.ssa/*.txt (TMPlayer)/*.psb (PowerDivX) Interne ondertitelingsindeling: alleen XSUB (dit is het ondertitelingsformaat dat in DivX6-bestanden wordt gebruikt)			

Type	Ondersteunde bestandsindeling
Foto	JPEG Baseline: 64 x 64 tot 15360 x 8640 Progressief: 64 x 64 tot 1920 x 1440 PNG Interlace : 1200 x 800 BMP 9600 x 6400 <ul style="list-style-type: none"> • Niet-ondersteunde bestanden worden als pictogram getoond.
Muziek	MP3 Bitsnelheid 8 tot 320 kbps <ul style="list-style-type: none"> • Bemonsteringsfrequentie MPEG-1/2 laag 3: 16 kHz tot 48 kHz.
Inhoud (bij gebruik van Super-Sign Manager)	Bestandsextensies: *.cts/ *.cse Film Bestandsextensies: *.mpg/*.mpeg/*.dat/*.ts/*.trp/*.tp/*.mp4/*.mkv/*.avi/*.avi(motion JPEG)/*.mp4(motion JPEG)/*.mkv(motion JPEG) Video-indeling: MPEG1, MPEG2, MPEG4,H.264, DivX 3.11, DivX 4, DivX 5, DivX 6, Xvid 1.00,Xvid 1.01, Xvid 1.02, Xvid 1.03,Xvid 1.10-beta1/2, JPEG Geluidsindeling: MP3, Dolby Digital, LPCM, AAC, HE-AAC

Films kijken

Hiermee speelt u filmbestanden af die op een USB-opslagapparaat zijn opgeslagen.

- 1 Druk op **SETTINGS** (Instellingen) voor toegang tot het hoofdmenu.
- 2 Druk op de navigatieknop om naar **MIJN MEDIA** te gaan en druk op **OK**.
- 3 Druk op de navigatieknop om naar **Movie List (Filmlijst)** te gaan en druk op **OK**.
- 4 Druk op de navigatietoetsen om naar de gewenste map te gaan en druk op **OK**.
- 5 Druk op de navigatietoetsen om naar het gewenste bestand te gaan en druk op **OK**.

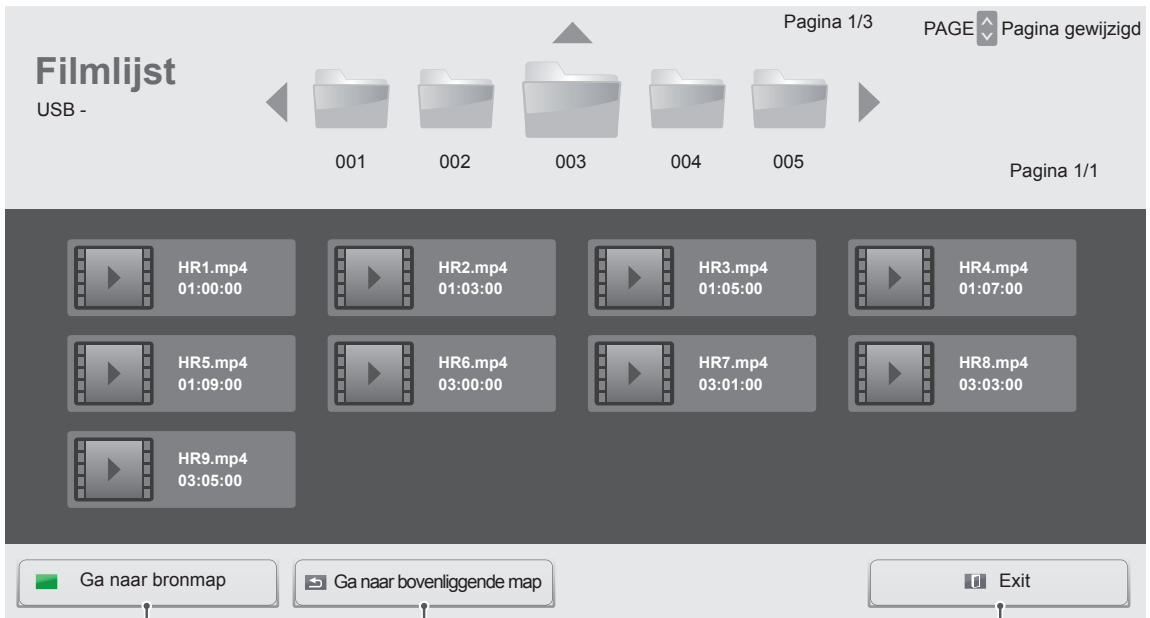

Hiermee keert u terug naar het startscherm van My Media (Mijn media).

Hiermee keert u terug naar het vorige scherm.

Hiermee wordt My Media (Mijn media) afgesloten.

- 6 Druk tijdens het afspelen van films op **OK** voor toegang tot de volgende instellingen.

Selecteert het gewenste punt en speelt af.

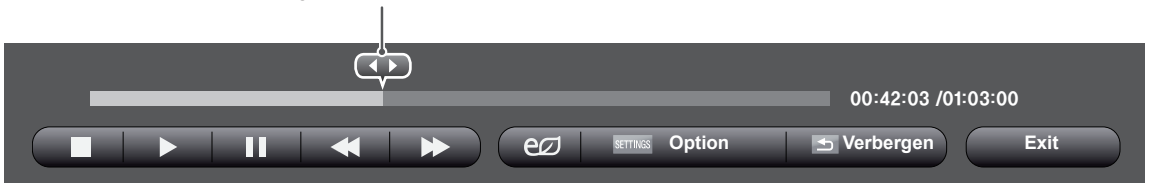

Afstandsbediening toets	Functie
■	Afspelen stoppen.
▶	Afspelen van een video starten.
⏸	Afspelen onderbreken of hervatten.
◀◀	Achteruit in een bestand scannen.
▶▶	Vooruit in een bestand scannen.
⌂	Druk herhaaldelijk op de knop om de helderheid van het scherm te verhogen.
SETTINGS	Hiermee geeft u het menu Optie weer.
↶	Het menu op het schermvullende beeld verbergen.
BACK	
EXIT	Terugkeren naar de Filmlijst .
◀ of ▶	Tijdens weergave naar bepaalde punten in een bestand gaan. Het tijdstip van een bepaald punt weergegeven op de statusbalk. In bepaalde bestanden werkt deze functie mogelijk niet goed.

Tips voor het afspelen van videobestanden

- Bepaalde door de gebruiker gemaakte ondertitels werken mogelijk niet correct.
- Bepaalde bijzondere tekens worden in ondertitels niet ondersteund.
- HTML-tags worden in ondertitels niet ondersteund.
- Ondertitels in andere dan de ondersteunde talen zijn niet beschikbaar.
- Mogelijk vertoont het beeldscherm tijdelijke storingen (beeldstilstand, sneller afspelen, enz.) wanneer de taal voor audio wordt gewijzigd.
- Een beschadigd filmbestand wordt mogelijk niet correct afgespeeld of sommige functies van de speler zijn mogelijk niet beschikbaar.
- Filmbestanden die met bepaalde codeerders gemaakt zijn, worden mogelijk niet correct afgespeeld.
- Als de video- en audiostructuur van het opgenomen bestand niet "interleaved" is, wordt uitsluitend het video- of audiosignaal uitgevoerd.
- HD-video's met een maximum van 1920x1080@25/30P of 1280x720@50/60P worden ondersteund, afhankelijk van het frame.
- Video's met een hogere resolutie dan 1920X1080@25/30P of 1280x720@50/60P werken misschien niet goed, afhankelijk van het frame.
- Het is mogelijk dat andere filmbestanden dan de gespecificeerde typen niet correct worden afgespeeld.
- De maximale bitsnelheid van een afspeelbaar filmbestand is 20 Mbps. (alleen Motion JPEG: 10 Mbps)
- We garanderen het soepel afspelen van profielen die gecodeerd zijn met niveau 4.1 of hoger in H.264/AVC niet.
- DTS-audiocodec wordt niet ondersteund.
- Het afspelen van een filmbestand dat groter is dan 30 GB wordt niet ondersteund.
- DivX-filmbestanden en de bijbehorende ondertitelingsbestanden moeten in dezelfde map zijn opgeslagen.
- De videobestandsnaam en de naam van het bijbehorende ondertitelingsbestand moeten identiek zijn, anders wordt het niet getoond.

Video-opties

- 1 Druk op **SETTINGS** (Instellingen) voor toegang tot de pop-upmenu's.
- 2 Druk op de navigatietoetsen om naar **Stel video afspelen in > Stel video in te gaan** . of **Set Audio (Audio instellen)** en druk op **OK**.

! OPMERKING

- De opties die zijn gewijzigd in de **Filmlijst** hebben geen invloed op de **Fotolijst** of de **Muzieklijst**. Deze opties worden dus ook niet beïnvloed als er opties worden gewijzigd in de **Fotolijst** of de **Muzieklijst**.
- Gewijzigde opties in de **Fotolijst** en de **Muzieklijst** hebben wel invloed op elkaar.
- Als u het videobestand opnieuw afspeelt nadat u dit hebt gestopt, kunt u het afspelen hervatten vanaf de plek waar het bestand is gestopt.

Selecteer **Stel video afspelen in**. om toegang te krijgen tot de volgende menu's:

Menu	Beschrijving
Picture Size (Beeldgrootte)	Hiermee kiest u het gewenste beeldformaat tijdens het afspelen van een film.
Audio Language (Taal voor audio)	Hiermee wijzigt u de Language Group (Taalgroep) van de geluidsweergave tijdens het afspelen van films. Bestanden met één audiotrack kunnen niet worden gekozen.
Subtitle Language (Ondertiteling)	Hiermee schakelt u de ondertiteling in of uit.
Language (Taal)	Geactiveerd voor SMI-ondertiteling en mogelijkheid om de taal van de ondertiteling te kiezen.
Code Page (Codepagina)	Hiermee kunt u het lettertype van de ondertiteling kiezen. Als deze optie is ingesteld op de standaardinstelling, wordt hetzelfde lettertype als in het algemene menu gebruikt.

Menu	Beschrijving
Sync (Synchro nisatie)	Hiermee past u de synchronisatietijd van de ondertiteling tijdens het afspelen van films aan van -10 sec tot +10 sec, in stappen van 0,5 sec.
Position (Positie)	Hiermee wijzigt u de positie van de ondertiteling omhoog of omlaag tijdens het afspelen van films.
Size (Grootte)	Hiermee kiest u bij het afspelen van films de gewenste lettergrootte voor ondertiteling.
Repeat (Herhalen)	Hiermee kunt u de herhaalfunctie bij het afspelen van films in- en uitschakelen. Bij inschakeling wordt het bestand in de map herhaaldelijk afgespeeld. Zelfs wanneer de herhaalde weergave is uitgeschakeld, kan het bestand worden afgespeeld indien de bestandsnaam gelijk is aan die van het vorige bestand.

! OPMERKING

- Er kunnen maximaal 10.000 (synchronisatieblokken) in het ondertitelingsbestand worden ondersteund.
- Tijdens het afspelen van een video kunt u de Picture Size (Beeldgrootte) aanpassen door op de toets **ARC** te drukken.
- Ondertitels voor uw taal worden alleen ondersteund als het schermmenu ook beschikbaar is in uw taal.
- De opties voor de codepagina zijn mogelijk uitgeschakeld, afhankelijk van de taal van de ondertitelingsbestanden.
- Kies de juiste codepagina voor de ondertitelingsbestanden.

Voor meer informatie over het Stel video in.-menu, raadpleegt u het gedeelte CUSTOMIZE SETTINGS (Instellingen aanpassen). Zie pag.37

Voor meer informatie over het Stel audio in.-menu, raadpleegt u het gedeelte CUSTOMIZE SETTINGS (Instellingen aanpassen). Zie pag.40

Foto's bekijken

Bekijk fotobestanden die op een USB-opslagapparaat zijn opgeslagen.

- 1 Druk op **SETTINGS** (Instellingen) voor toegang tot het hoofdmenu.
- 2 Druk op de navigatieknop om naar **MIJN MEDIA** te gaan en druk op **OK**.
- 3 Druk op de navigatieknop om naar **Photo List (Fotolijst)** en druk op **OK**.
- 4 Druk op de navigatietoetsen om naar de gewenste map te gaan en druk op **OK**.
- 5 Druk op de navigatietoetsen om naar het gewenste bestand te gaan en druk op **OK**.

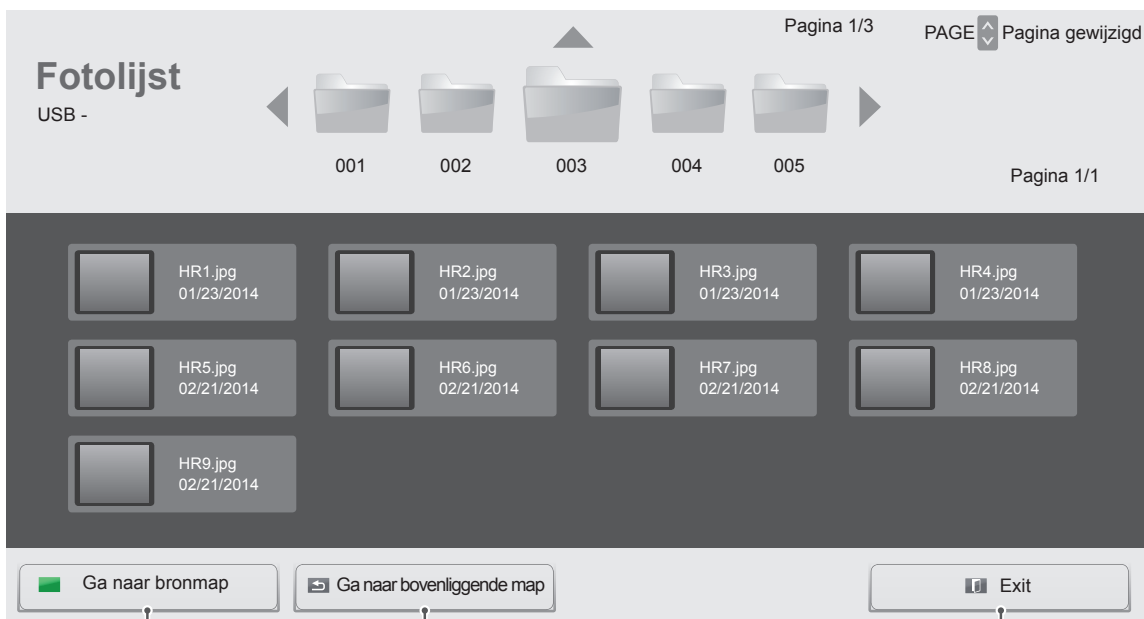

Hiermee keert u terug naar het startscherm van My Media (Mijn media).

Hiermee keert u terug naar het vorige scherm.

Hiermee wordt My Media (Mijn media) afgesloten.

6 Tijdens het bekijken van foto's hebt u toegang tot de volgende instellingen.



Optie	Beschrijving
Slideshow (Diavoorstelling)	Hiermee start en stopt u een diavoorstelling van de gekozen foto's. Als geen foto's zijn gekozen, worden alle foto's die in de huidige map zijn opgeslagen weergegeven in de diavoorstelling. Om de snelheid van de diavoorstelling in te stellen, kiest u Option (Optie).
BGM	Hiermee schakelt u de achtergrondmuziek in en uit. Om de map voor de achtergrondmuziek in te stellen, kiest u Option (Optie). U kunt Option (Optie) aanpassen met de toets MENU op de afstandsbediening.
	Hiermee kunt u de foto's rechtsom roteren (90 °, 180 °, 270 °, 360 °). <div style="border: 1px solid black; padding: 5px; margin-top: 10px;"> <p>OPMERKING</p> <ul style="list-style-type: none"> De fotoformaten die worden ondersteund zijn beperkt. U kunt een foto niet roteren wanneer de resolutie van de geroteerde breedte groter is dan de maximaal ondersteunde resolutie. </div>
	Vergroot foto's met 100 %, 200 % of 400 %. <div style="border: 1px solid black; padding: 5px; margin-top: 10px;"> <p>OPMERKING</p> <ul style="list-style-type: none"> Foto's met een resolutie van 100 x 100 of minder kunnen niet worden vergroot. </div>
	Druk herhaaldelijk op de knop om de helderheid van het scherm te verhogen.
Option	Hiermee geeft u het menu Optie weer.
Verbergen	Hiermee verbergt u het venster met opties. Druk op OK als u de opties wilt weergeven.
Exit	Hiermee keert u terug naar Photo List (Fotolijst).

Foto-opties

- 1 Druk op **SETTINGS** om het menu **Optie** weer te geven.
- 2 Druk op de navigatietoetsen om te bladeren naar **Set Photo View (Fotoweergave instellen)**, **Set Video (Video instellen)** of **Set Audio (Audio instellen)** en druk op **OK**.

OPMERKING

- De opties die zijn gewijzigd in de **Filmlijst** hebben geen invloed op de **Fotolijst** of de **Muziekljst**. Deze opties worden dus ook niet beïnvloed als er opties worden gewijzigd in de **Fotolijst** of de **Muziekljst**.
- Gewijzigde opties in de **Fotolijst** en de **Muziekljst** hebben wel invloed op elkaar.

Selecteer Setting Photo View (Fotoweergave instellen) voor toegang tot de volgende menu's:

Menu	Beschrijving
Slideshow (Diavoorstelling)	Selecteer de snelheid van de diavoorstelling. (Opties: Fast (Snel), Medium (Gemiddeld) of Slow (Langzaam).)
BGM	Hiermee kiest u een muziekmap voor de achtergrondmuziek.

Voor meer informatie over het Stel video in.-menu, raadpleegt u het gedeelte CUSTOMIZE SETTINGS (Instellingen aanpassen). Zie pag.37

Voor meer informatie over het Stel audio in.-menu, raadpleegt u het gedeelte CUSTOMIZE SETTINGS (Instellingen aanpassen). Zie pag.40

Naar muziek luisteren

Hiermee speelt u muziekbestanden af die op een USB-opslagapparaat zijn opgeslagen.

- 1 Druk op **SETTINGS** (Instellingen) voor toegang tot het hoofdmenu.
- 2 Druk op de navigatieknop om naar **MIJN MEDIA** te gaan en druk op **OK**.
- 3 Druk op de navigatieknop om naar **Music List (Muzieklijst)** en druk op **OK**.
- 4 Druk op de navigatietoetsen om naar de gewenste map te gaan en druk op **OK**.
- 5 Druk op de navigatietoetsen om naar het gewenste bestand te gaan en druk op **OK**.

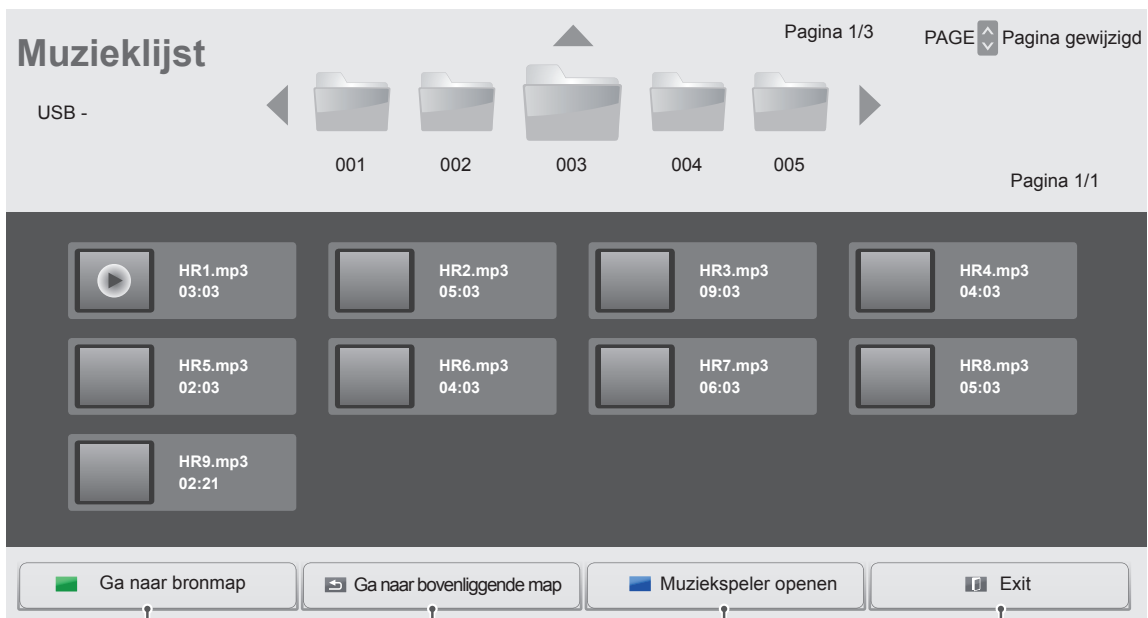

Hiermee keert u terug naar het startscherm van My Media (Mijn media).

Hiermee keert u terug naar het vorige scherm.

Hiermee wordt het instellingenvenster voor muziek geopend. Deze functie wordt alleen tijdens het afspelen ingeschakeld.

Hiermee wordt My Media (Mijn media) afgesloten.

- 6 Druk tijdens het afspelen van muziek op OK of de blauwe knop (■) voor toegang tot de volgende instellingen.

Selecteert het gewenste punt en speelt af.









Afstandsbediening toets	Functie
■	Stopt het afspelen van het bestand en gaat terug naar de Muzieklijst .
▶	Hiermee speelt u een muziekbestand af.
⏸	Afspelen onderbreken of hervatten.
◀	Het huidige bestand overslaan en naar het vorige bestand gaan.
▶	Het huidige bestand overslaan en naar het volgende bestand gaan.
e	Druk herhaaldelijk op de knop om de helderheid van het scherm te verhogen.
SETTINGS	Het menu Optie tonen.
↶	Hiermee verbergt u het venster met opties.
BACK	Druk op OK als u de opties wilt weergeven.
EXIT	Terug naar Muzieklijst .
◀ of ▶	Tijdens weergave naar bepaalde punten in een bestand gaan. Het tijdstip van een bepaald punt weergeven op de statusbalk. In bepaalde bestanden werkt deze functie mogelijk niet goed.

Tips voor het afspelen van muziekbestanden

- Dit apparaat ondersteunt de ID3-tag in MP3-bestanden niet.

OPMERKING

- Een beschadigd muziekbestand wordt niet afgespeeld, en 00:00 wordt getoond.
- Een muziekdownload van een betaalservice met auteursrechtbescherming wordt niet gestart, maar er wordt onjuiste informatie getoond in de afspeeltijd.
- De schermbeveiliging wordt gestopt als u op de toets OK of  drukt.
- De toetsen PLAY (Afspelen ) , PAUSE (Pauzeren ) ,  en  op de afstandsbediening zijn ook beschikbaar in deze modus.
- U kunt de toets  gebruiken om het volgende muzieknummer te kiezen en de toets  om het vorige nummer te kiezen.

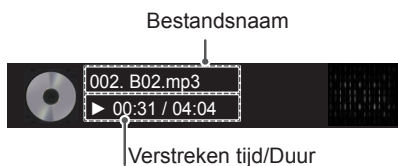
**Muziekopties**

- 1 Druk op **SETTINGS** voor toegang tot de **pop-up**menu's.
- 2 Druk op de navigatietoetsen om naar **Set Audio Play** (Stel audio afspelen in) of **Set Audio** (Stel audio in) te gaan en druk op **OK**.

OPMERKING

- Optiewaarden die in **Movie List** (Filmlijst) worden gewijzigd, hebben geen invloed op **Photo List (Fotolijst)** en **Music List (Muzieklijst)**.
- Optiewaarden die in **Photo List (Fotolijst)** en **Music List (Muzieklijst)** worden gewijzigd, worden ook in **Photo List (Fotolijst)** en **Music List (Muzieklijst)** maar niet in **Movie list (Filmlijst)** gewijzigd.

Als u **Set Audio Play (Stel audio afspelen in)** kiest:

Menu	Beschrijving
Repeat (Herhalen)	Hiermee wordt het nummer herhaald.
Random (Willekeurig)	Hiermee worden de nummers op willekeurige volgorde afgespeeld.

Voor meer informatie over het Stel audio in.-menu, raadpleegt u het gedeelte CUSTOMIZE SETTINGS (Instellingen aanpassen). Zie pag.40

De inhoudsopgave tonen

De opgeslagen bestanden afspelen door de **Export**-optie (Exporteren) in **SuperSign Manager** te gebruiken.

- 1 Druk op **SETTINGS** (Instellingen) voor toegang tot het hoofdmenu.
- 2 Druk op de navigatieknop om naar **MIJN MEDIA** te gaan en druk op **OK**.
- 3 Druk op de navigatieknop om naar **Inhoudsopgave** en druk op **OK**.
- 4 Druk op de navigatietoetsen om naar de gewenste map te gaan en druk op **OK**.
- 5 Druk op de navigatietoetsen om naar het gewenste bestand te gaan en druk op **OK**.

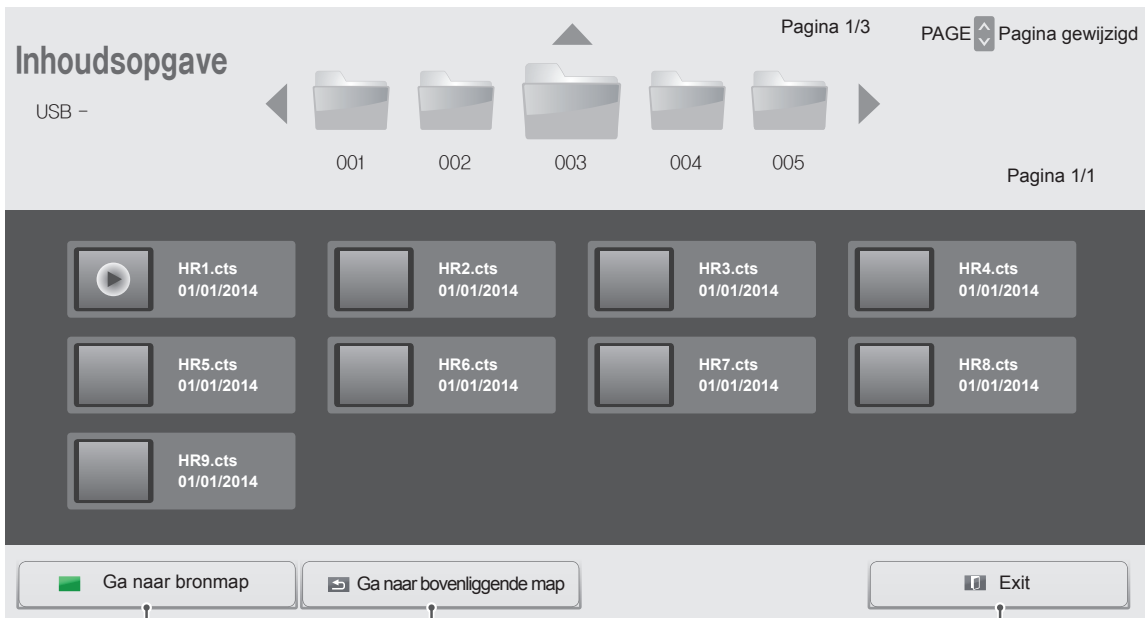

Hiermee keert u terug naar het startscherm van My Media (Mijn media).

Hiermee keert u terug naar het vorige scherm.

Hiermee wordt My Media (Mijn media) afgesloten.

! OPMERKING

- Bij het afspelen van mediabestanden uit de **Inhoudsopgave** zijn alleen de knoppen **BACK(TERUG)**, **EXIT** en Volume beschikbaar. Als u op de knop **BACK(TERUG)** of **EXIT** drukt, stopt het afspelen van de mediabestanden en gaat u terug naar de **Inhoudsopgave**.
- Als zich op het USB-apparaat een map AutoPlay (Automatisch afspelen) bevindt en de bestanden in een ondersteunde indeling zijn opgeslagen, kunnen deze automatisch worden afgespeeld wanneer het USB-apparaat met het scherm is verbonden.

INSTELLINGEN AANPASSEN

Toegang tot de hoofdmenu's

- 1 Druk op **SETTINGS** voor toegang tot de hoofdmenu's.
- 2 Druk op de navigatietoetsen om naar een van de volgende menu's te gaan en druk op **OK**.
- 3 Druk op de navigatietoetsen om naar de gewenste instelling of optie te gaan en druk op **OK**.
- 4 Als u klaar bent, drukt u op **EXIT (Afsluiten)**.
Als u wilt terugkeren naar het volgende menu, drukt u op **BACK (Terug)**.

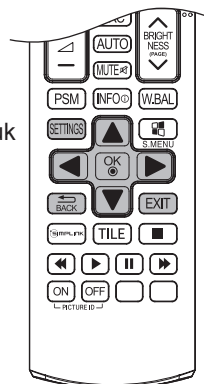

BEELD

Hiermee stelt u het beeldformaat, de beeldkwaliteit of het beeldeffect in

GELUID

Hiermee stelt u de functies van GELUID in.

TIJD

Hiermee stelt u de tijd, de datum of de timer in.



OPTIE

Hiermee stelt u de functies van OPTIE in.

NETWORK

Hiermee stelt u de functies van NETWORK in.

MIJN MEDIA

Hiermee geeft u film-, foto- en muziek inhoud weer die is opgeslagen op een USB-apparaat.

Instellingen voor Beeld

- 1 Druk op **SETTINGS** voor toegang tot de hoofdmenu's.
- 2 Druk op de navigatietoetsen om naar **BEELD** te gaan en druk op **OK**.
- 3 Druk op de navigatietoetsen om naar de gewenste instelling of optie te gaan en druk op **OK**.
- Om terug te keren naar het vorige niveau, drukt u op **BACK (Terug)**.
- 4 Als u klaar bent, drukt u op **EXIT (Afsluiten)**.
Als u wilt terugkeren naar het volgende menu, drukt u op **BACK (Terug)**.



De beschikbare beeldinstellingen worden hieronder beschreven:

Instelling	Beschrijving	
Stroombesparing	Hiermee wordt de schermhelderheid automatisch aan de omgeving aangepast.	
	Optie	
	Uit	Schakelt de functie Stroombesparing uit
	Minimaal/ Medium/ Maximaal	Hiermee kunt u het helderheidsniveau van het tegenlicht kiezen.
	Scherm uit Het scherm wordt na 3 seconden uitgeschakeld.	
Smart energy saving	Hiermee past u het tegenlicht en het contrast aan, afhankelijk van de helderheid van het scherm.	
	Optie	
	Uit	Schakelt de slimme stroombesparingsfunctie uit.
	Aan Schakelt de slimme stroombesparingsfunctie in om energieverbruik te besparen volgens de ingestelde waarde.	
Beeldmodus	Hiermee selecteert u de optimale beeldmodus voor de kijkomgeving of het programma.	
	Optie	
	Levendig	Contrast, helderheid en scherpste worden verhoogd voor de weergave van levendige beelden.
	Standaard	Beelden worden weergegeven met het standaardniveau contrast, helderheid en scherpste.
	APS	De functie Energy Saver (Stroombesparing) bespaart stroom door bepaalde instellingen van de monitor te wijzigen.
	Bioscoop	Hiermee optimaliseert u het videobeeld voor een bioscoopgevoel, om van films te genieten alsof u in een bioscoop zit.
	Sport	Hiermee optimaliseert u het videobeeld voor snelle en dynamische acties door de primaire kleuren, zoals wit of bijvoorbeeld van gras of blauwe lucht, te benadrukken.
	Game	Hiermee optimaliseert u het videobeeld voor het spelen van snelle games, zoals op een PC-scherm.
Expert1, 2	Menu voor het aanpassen van beeldkwaliteit waarmee experts en amateurs kunnen profiteren van de beste beeldweergave. Dit menu is ISF-gecertificeerd en wordt aangeboden voor experts op het gebied van beeldafstemming. (Het ISF-logo mag alleen bij ISF-gecertificeerde schermen worden gebruikt.) ISFccc: Imaging Science Foundation Certified Calibration Control	
Beeldverhouding	Hiermee verandert u het beeldformaat om naar de beelden op hun optimale formaat te kijken.	

Instelling	Beschrijving	
Scherm (alleen in de modus RGB-PC)	Hiermee kunt u de opties voor PC-weergave in de RGB-modus aanpassen.	
	Optie	
	Resolutie	Hiermee kiest u de juiste resolutie. Raadpleeg "Opties voor PC-weergave aanpassen".
	Auto config.	Hiermee worden de positie, het formaat en de fase van het scherm automatisch aangepast. Het weergegeven beeld kan enige seconden instabiel zijn terwijl de configuratie wordt uitgevoerd.
	Positie/Formaat/Fase	Hiermee worden de opties aangepast als het beeld niet helder is, met name wanneer tekens gaan trillen na de automatische configuratie.
Resetten	Hiermee kunt u de standaardinstellingen van de opties herstellen.	

Opties voor Beeldmodus

Instelling	Beschrijving
Tegenlicht	Hiermee stelt u de helderheid van het scherm in door de LCD-achtergrondverlichting te regelen. Als u het helderheidsniveau verlaagt, wordt het scherm donkerder en wordt het stroomverbruik verlaagd zonder verlies van videosignaal.
Contrast	Hiermee verhoogt of verlaagt u het bereik van het videosignaal. U kunt Contrast gebruiken wanneer het heldere deel van het beeld verzadigd is.
Helderheid	Past het basisniveau van het signaal in het beeld aan. U kunt Brightness (Helderheid) gebruiken wanneer het donkere deel van het beeld verzadigd is.
Scherpte	Past het scherpteniveau in de randen tussen de lichte en donkere gebieden van het beeld aan. Hoe lager het niveau, hoe zachter het beeld.
Kleur	Past de intensiteit van alle kleuren aan.
Tint	Past de balans tussen de rode en groene niveaus aan.
Kleurtemp.	Stel in op warm om de warmere kleuren zoals rood te verbeteren of op koel om het beeld blauwer te maken.
Geavanceerde besturing / Expert besturing	U kunt het beeld voor elke Beeldmodus aanpassen of de beeldinstellingen voor een specifiek beeld aanpassen. Selecteer eerst de gewenste Beeldmodus . * Deze optie is niet beschikbaar als de Beeldmodus is ingesteld op Levendig .
Afbeeldingsoptie	Hiermee kunt u aanvullende beeldopties instellen.
Reset beeldinstellingen	Hiermee kunt u de standaardinstellingen van de opties herstellen.

! OPMERKING

- Als u een Picture Mode (Beeldmodus) selecteert, worden de gerelateerde menu's automatisch ingesteld.
- Bij gebruik van de functie Smart Energy Saving ziet het scherm er mogelijk verzadigd uit in het witte gedeelte van een stilstaand beeld.
- Als Stroombesparing op Minimaal, Medium of Maximaal is ingesteld, is de functie Smart Energy Saving uitgeschakeld.

Geavanceerde besturing - Beeldmodus (Standaard/ APS/ Sport/ Game)

Instelling	Beschrijving
Dynamisch Contrast	Het spectrum voor de huidskleur wordt afzonderlijk ingesteld om de huidskleur weer te geven volgens de instellingen van de gebruiker.
Dynamische Kleuren	Hiermee past u kleuren aan om het beeld in natuurlijke kleuren weer te geven.
Kleurbereik	Hiermee stelt u het kleurbereik in dat kan worden weergegeven.
Kleur van huid	Het spectrum voor de huidskleur wordt afzonderlijk ingesteld om de huidskleur weer te geven volgens de instellingen van de gebruiker.
Hemelkleur	De kleur van lucht wordt afzonderlijk ingesteld.
Graskleur	Het natuurlijk kleurspectrum (weidevelden, heuvels en dergelijke) kan afzonderlijk worden ingesteld.
Gamma	Hiermee stelt u de overgangskromme in op basis van de uitvoer van het beeldsignaal ten opzichte van het ingangssignaal.

Expert besturing - Beeldmodus (Bioscoop/ Expert1/ Expert2)

Instelling	Beschrijving
Dynamisch Contrast	Het spectrum voor de huidskleur wordt afzonderlijk ingesteld om de huidskleur weer te geven volgens de instellingen van de gebruiker.
Kleurbereik	Hiermee stelt u het kleurbereik in dat kan worden weergegeven.
Randen verbeteren	De randen van het beeld worden duidelijker en scherper, maar blijven natuurlijk.
Kleurenfilter	Hiermee filtert u een specifiek kleurspectrum in RGB-kleuren om de kleurverzadiging en -tint correct te finetunen.
Kleurtemp.	Hiermee past u de algehele instelling van het scherm naar wens aan. In de modus Expert kunt u details finetunen via Gammamethode enz.
Kleur Management systeem	Dit is een systeem dat experts gebruiken wanneer ze kleur aanpassen met een testpatroon. Ze kunnen kiezen uit zes kleurvlakken (rood, groen, blauw, cyaan, magenta en geel) zonder andere kleuren te beïnvloeden. Aanpassingen in normale beelden leiden mogelijk niet tot waarneembare kleurveranderingen.

Afbeeldingsoptie - Modus voor HDMI (DTV)

Instelling	Beschrijving
Ruisonderdrukking	Hiermee wordt ruis in de weergave onderdrukt.
MPEG Geluidsreductie	Hiermee wordt ruis onderdrukt die ontstaat bij het comprimeren van digitale video.
Zwartniveau	Hiermee past u de helderheid of de donkerheid van het scherm aan het zwartniveau van de beeldinvoer aan met behulp van de mate van of donkerheid (zwartniveau) van het scherm.
Echte bioscoop	Hiermee optimaliseert u de instellingen van het scherm voor het bekijken van films.
Motion Eye Care	Hiermee past u de helderheid van het scherm aan om glinstering te voorkomen. (Afhankelijk van het model)
TruMotion (Alleen voor model 65LS33A)	<p>Hiermee worden beelden gecorrigeerd, zodat bewegende beelden beter worden weergegeven.</p> <ul style="list-style-type: none"> • Uit: Schakel de TruMotion. • Vloeiend/ Wissen: De-Judder/De-Blur-waarde wordt ingesteld op "Auto". • Gebruiker : De-Judder/De-Blur kan handmatig worden ingesteld. <ul style="list-style-type: none"> - De-Judder: met deze functie worden trillingen op het scherm gecorrigeerd. - De-Blur: met deze functie worden wazige beelden aangepast en verwijderd.

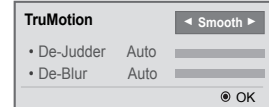

Instellingen voor Geluid

- 1 Druk op **SETTINGS** voor toegang tot de hoofdmenu's.
- 2 Druk op de navigatietoetsen om naar **GELUID** te gaan en druk op **OK**.
- 3 Druk op de navigatietoetsen om naar de gewenste instelling of optie te gaan en druk op **OK**.
 - Om terug te keren naar het vorige niveau, drukt u op **BACK (Terug)**.
- 4 Als u klaar bent, drukt u op **EXIT (Afsluiten)**. Als u wilt terugkeren naar het volgende menu, drukt u op **BACK (Terug)**.



De beschikbare geluidsopties worden hieronder beschreven:

Instellen	Beschrijving										
Geluidsmodus	Hiermee optimaliseert u het geluid voor een aangepaste scherminstallatie.										
	Optie										
	<table border="1"> <tr> <td>Standaard</td> <td>Geschikt voor alle soorten video.</td> </tr> <tr> <td>Nieuws/ Muziek/ Bioscoop/ Sport/ Game</td> <td>Hiermee wordt het geluid geoptimaliseerd voor een bepaald genre.</td> </tr> </table>	Standaard	Geschikt voor alle soorten video.	Nieuws/ Muziek/ Bioscoop/ Sport/ Game	Hiermee wordt het geluid geoptimaliseerd voor een bepaald genre.						
Standaard	Geschikt voor alle soorten video.										
Nieuws/ Muziek/ Bioscoop/ Sport/ Game	Hiermee wordt het geluid geoptimaliseerd voor een bepaald genre.										
Geluidseffect	Kan de gebruiker diverse geluidseffecten selecteren. - De functie Geluidseffect is alleen beschikbaar in de modus Standaard in het menu Geluidsmodus .										
	Optie										
	<table border="1"> <tr> <td>Heldere stem II</td> <td>Helderder stemgeluid.</td> </tr> <tr> <td>Virtual Surround</td> <td>Dankzij LG's eigen geluidstechnologie kan met twee luidsprekers surround sound worden geproduceerd dat vergelijkbaar is aan een 5.1-systeem. - Als Heldere stem II is ingesteld op Aan, wordt Virtuele surround niet ingeschakeld.</td> </tr> <tr> <td>Equalizer</td> <td>Hiermee past u het volume aan naar een gewenst niveau met behulp van de Equalizer.</td> </tr> <tr> <td>Balans</td> <td>Hiermee past u de geluidsbalans aan de linker- en rechterkant aan.</td> </tr> <tr> <td>Resetten</td> <td>Initialiseer het geselecteerde geluidseffect in het menu Geluidseffect.</td> </tr> </table>	Heldere stem II	Helderder stemgeluid.	Virtual Surround	Dankzij LG's eigen geluidstechnologie kan met twee luidsprekers surround sound worden geproduceerd dat vergelijkbaar is aan een 5.1-systeem. - Als Heldere stem II is ingesteld op Aan , wordt Virtuele surround niet ingeschakeld.	Equalizer	Hiermee past u het volume aan naar een gewenst niveau met behulp van de Equalizer.	Balans	Hiermee past u de geluidsbalans aan de linker- en rechterkant aan.	Resetten	Initialiseer het geselecteerde geluidseffect in het menu Geluidseffect.
	Heldere stem II	Helderder stemgeluid.									
	Virtual Surround	Dankzij LG's eigen geluidstechnologie kan met twee luidsprekers surround sound worden geproduceerd dat vergelijkbaar is aan een 5.1-systeem. - Als Heldere stem II is ingesteld op Aan , wordt Virtuele surround niet ingeschakeld.									
	Equalizer	Hiermee past u het volume aan naar een gewenst niveau met behulp van de Equalizer.									
	Balans	Hiermee past u de geluidsbalans aan de linker- en rechterkant aan.									
Resetten	Initialiseer het geselecteerde geluidseffect in het menu Geluidseffect.										
AV-sync. aanp.	Hiermee kunt u het beeld en het geluid rechtstreeks synchroniseren als beeld en geluid niet met elkaar overeenkomen. Als u AV Sync. instelt op AAN, kunt u de geluidsuitvoer aanpassen aan het schermbeeld. <ul style="list-style-type: none"> • Luidspreker: hiermee past u de synchronisatie van het geluid van de luidsprekers aan. Met de knop - versnelt u de geluidsuitvoer ten opzichte van de standaardwaarde. Met de knop + vertraagt u de geluidsuitvoer. • Bypass: het geluid van een extern apparaat zonder audiovertraging. Audio kan soms vóór video worden uitgevoerd, omdat het even duurt voordat video-invoer via het scherm wordt verwerkt. 										



OPMERKING

- Sommige modellen hebben mogelijk geen ingebouwde luidsprekers. In dat geval moet u externe luidsprekers aansluiten om naar geluid te kunnen luisteren.

Instellingen voor Tijd

- 1 Druk op **SETTINGS** voor toegang tot de hoofdmenu's.
- 2 Druk op de navigatietoetsen om naar **TIJD** te gaan en druk op **OK**.
- 3 Druk op de navigatietoetsen om naar de gewenste instelling of optie te gaan en druk op **OK**.
 - Om terug te keren naar het vorige niveau, drukt u op **BACK (Terug)**.
- 4 Als u klaar bent, drukt u op **EXIT (Afsluiten)**. Als u wilt terugkeren naar het volgende menu, drukt u op **BACK (Terug)**.



De beschikbare tijdsinstellingen worden hieronder beschreven:

Instelling	Beschrijving
Klok	Hiermee stelt u de timer in.
Tijd uit/ aan	Hiermee stelt u de tijd in waarop de monitor moet worden in- of uitgeschakeld.
Automatisch uit (15 min.)	Als Auto-off (Automatisch uit) is geactiveerd, wordt het apparaat automatisch uitgeschakeld wanneer er 15 minuten geen invoersignaal is.
Automatisch stand-by	De stand-bymodus wordt automatisch ingeschakeld als de monitor gedurende een bepaalde ingestelde tijd niet wordt gebruikt.



OPMERKING

- Tijd Aan/Uit kan worden opgeslagen voor maximaal zeven geplande taken. Op de tijd die vooraf is ingesteld in de schemalist wordt de monitor dan in- of uitgeschakeld. Als meerdere vooraf ingestelde tijden zijn opgeslagen in de schemalist zal de optie worden ingeschakeld op het eerstvolgende opgeslagen tijdstip.
- Wanneer de tijd voor in- of uitschakelen is ingesteld, wordt deze functie dagelijks op de vooraf ingestelde tijd ingeschakeld.
- Wanneer de ingestelde tijd voor het in- en uitschakelen overeenkomt, geldt de uitschakeltijd als het apparaat is ingeschakeld, en geldt de inschakeltijd als het apparaat is uitgeschakeld.

Instellingen voor OPTIE

- 1 Druk op **SETTINGS** voor toegang tot de hoofdmenu's.
- 2 Druk op de navigatietoetsen om naar **OPTIE** te gaan en druk op **OK**.
- 3 Druk op de navigatietoetsen om naar de gewenste instelling of optie te gaan en druk op **OK**.
 - Om terug te keren naar het vorige niveau, drukt u op **BACK**.
- 4 Als u klaar bent, drukt u op **EXIT (Afsluiten)**. Als u wilt terugkeren naar het volgende menu, drukt u op **BACK (Terug)**.

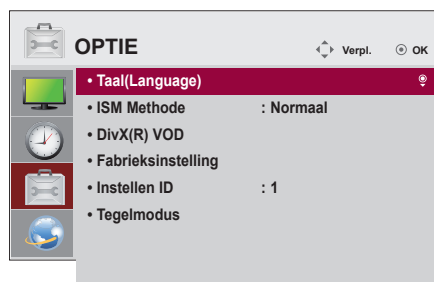

De beschikbare optie-instellingen worden hieronder beschreven:

Instellen	Beschrijving
Taal	Hiermee selecteert u een taal voor het scherm.
ISM-methode	Deze functie voorkomt beeldretentie, die wordt veroorzaakt door langdurige weergave van stilstaande beelden. Optie Normaal Beeldretentie wordt geminimaliseerd door de helderheid geleidelijk te verlagen bij de weergave van stilstaande beelden en de helderheid geleidelijk te verhogen bij de weergave van bewegende beelden. Color Wash Beeldretentie wordt verwijderd door elke pixel gedurende een bepaalde tijd in een bepaald patroon te verplaatsen op het scherm. Gebruik deze functie om tijdelijke beeldretentie te verwijderen.
DivX® VOD	Registreert DivX of heft DivX op. Hier controleert u de DivX-registratiecode voor het afspelen van video's met DivX-beveiliging. Registreer op http://vod.divx.com . Gebruikt de registratiecode om films te huren of aan te schaffen via www.divx.com/vod . * Gehuurde/gekochte DivX-bestanden kunnen niet worden afgespeeld als u de DivX-registratiecode van een ander apparaat gebruikt. Gebruik uitsluitend de DivX-registratiecode behorende bij dit apparaat. * Geconverteerde bestanden die niet aan de DivX-codec-standaard voldoen, kunnen mogelijk niet worden afgespeeld of produceren mogelijk abnormale beelden.
Fabrieksinstelling	Hiermee verwijdert u alle optionele instellingen en herstelt u de fabrieksinstelling.
Instellen ID	Als er meerdere weergaveproducten zijn aangesloten, kunt u aan elk product een unieke set-id toewijzen. Geef het nummer op (1 - 255, of van 1 tot 1000) met behulp van de toetsen en sluit af. Gebruik de ingestelde set-id om elk product individueel te bedienen via het productbedieningsprogramma.
Tegelmodus	Tegelmodus Om deze functie te kunnen gebruiken - moeten beelden worden getoond met verschillende andere producten. - Selecteer Tile Mode (Tegelmodus), stel rijen en kolommen in en voer vervolgens de tegel-ID in om de locatie in te stellen. - Tile Mode (Tegelmodus): rij (1-15) x kolom (1-15). - 5 x 5 beschikbaar. Auto config. Hiermee worden de schermpositie, de klok en de fase van het scherm automatisch aangepast. Het getoonde beeld kan enige seconden instabiel zijn terwijl de configuratie wordt uitgevoerd Positie De schermpositie horizontaal en verticaal verplaatsen. Formaat Hiermee past u het horizontale en verticale beeldformaat aan, waarbij rekening wordt gehouden met de andere tegels. Natuurlijk Om een natuurlijke weergave van het beeld te verkrijgen, wordt het deel van het beeld dat onder de aansluiting tussen de schermen valt niet getoond. Resetten Met deze functie worden de instellingen hersteld. Alle tegelinstellingen worden opgeheven als Tile recall (Tegel herstellen) wordt gekozen. Het scherm keert terug naar volledige weergave.

Instellingen voor NETWERK

- 1 Druk op **SETTINGS** voor toegang tot de hoofdmenu's.
- 2 Druk op de navigatietoetsen om naar **NETWORK (Netwerk)** te gaan en druk op **OK**.
- 3 Druk op de navigatietoetsen om naar de gewenste instelling of optie te gaan en druk op **OK**.
 - Om terug te keren naar het vorige niveau, drukt u op **BACK (Terug)**.
- 4 Als u klaar bent, drukt u op **EXIT (Afsluiten)**.
 Als u wilt terugkeren naar het vorige menu, drukt u op **BACK (Terug)**.

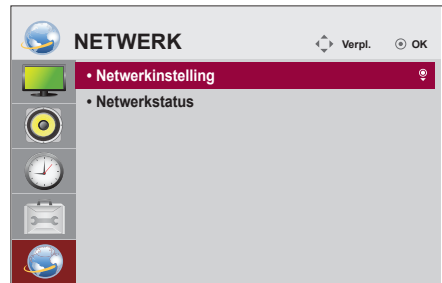

De beschikbare optie-instellingen worden hieronder beschreven:

Instellen	Beschrijving
Netwerkinstelling	Hier kunt u de netwerkinstellingen configureren.
Netwerkstatus	De netwerkstatus weergeven.

PROBLEMEN OPLOSSEN

Er is geen beeld

Probleem	Resolutie
Is het netsnoer van het product aangesloten?	<ul style="list-style-type: none"> Controleer of het netsnoer goed is aangesloten op het stopcontact.
Verschijnt het bericht "Out of range" (buiten bereik)?	<ul style="list-style-type: none"> Het signaal van de PC (videokaart) bevindt zich buiten het verticale of horizontale frequentiebereik van het product. Pas het frequentiebereik aan met behulp van de Specificaties in deze handleiding. * Maximale resolutie : 1920 x 1080 bij 60 Hz
Wordt het bericht "Check signal cable" (Signaalkabel controleren) getoond?	<ul style="list-style-type: none"> De signaalkabel tussen de PC en het product is niet aangesloten. Controleer de signaalkabel. Druk op de toets INPUT (Invoer) op de afstandsbediening om het invoersignaal te controleren.

Het bericht "Unknown Product" (Onbekend product) verschijnt wanneer het product is aangesloten.

Probleem	Resolutie
Hebt u het stuurprogramma geïnstalleerd?	<ul style="list-style-type: none"> Controleer of de functie Plug & Play wordt ondersteund. Raadpleeg hiervoor de gebruikershandleiding van de videokaart.

Het beeld op het scherm ziet er niet normaal uit.

Probleem	Resolutie
Klopt de positie van het scherm?	<ul style="list-style-type: none"> Analoog signaal D-Sub-invoer: druk op de toets "AUTO" op de afstandsbediening om automatisch de optimale schermstatus te kiezen die past bij de huidige modus. Wijzig instelling bij [BEELD] - [Scherm] - [Positie] in het OSD-menu. Controleer of de videokaartresolutie en -frequentie worden ondersteund door het product. Als de frequentie buiten bereik is, dient u deze in te stellen op de aanbevolen resolutie via Configuratiescherm, Beeldscherm, Instellingen.
Verschijnen er dunne lijnen op het achtergrondvenster?	<ul style="list-style-type: none"> Analoog signaal D-Sub-invoer: druk op de toets "AUTO" op de afstandsbediening om automatisch een optimale schermstatus te kiezen die past bij de huidige modus. Wijzig instelling bij [BEELD] - [Scherm] - [Formaat] in het OSD-menu.
Er is horizontale storing of de tekens zien er onscherp uit.	<ul style="list-style-type: none"> Analoog signaal D-Sub-invoer: druk op de toets "AUTO" op de afstandsbediening om automatisch een optimale schermstatus te kiezen die past bij de huidige modus. Wijzig instelling bij [BEELD] - [Scherm] - [Fase] in het OSD-menu.
Het beeld ziet er niet normaal uit.	<ul style="list-style-type: none"> De juiste invoersignaalkabel is niet aangesloten op de signaalpoort. Controleer of de signaalkabel overeenkomt met het signaal van de invoerbron.

Er verschijnt een nabeeld op het product.

Probleem	Resolutie
Er verschijnt een nabeeld wanneer het product is uitgeschakeld.	<ul style="list-style-type: none"> • Indien u een vast beeld langere tijd gebruikt, kunnen de pixels snel beschadigd raken. Gebruik de schermbeveiliging. • Weergave van een donker beeld na een beeld met hoog contrast (zwart-wit of grijs) heeft mogelijk beeldretentie tot gevolg. Dit is normaal voor een LCD-scherm.

De audiofunctie werkt niet.

Probleem	Resolutie
Geen geluid?	<ul style="list-style-type: none"> • Controleer of de audiokabel correct is aangesloten. • Pas het volumeniveau aan. • Controleer of het geluid correct is ingesteld.
Het geluid klinkt te dof.	<ul style="list-style-type: none"> • Kies de juiste geluidsinstelling.
Het geluid is te zacht.	<ul style="list-style-type: none"> • Pas het volumeniveau aan.

De kleur van het scherm wijkt af.

Probleem	Resolutie
Het scherm heeft een lage resolutie (16-bits kleuren).	<ul style="list-style-type: none"> • Stel het aantal kleuren in op meer dan 24-bits (ware kleuren). Ga in Windows naar Configuratiescherm - Beeldscherm - Instellingen - Kleurentabel.
Schermkleur is instabiel of zwart-wit.	<ul style="list-style-type: none"> • Controleer de verbindingstatus van de signaalkabel. Of plaats de PC-videokaart opnieuw.
Verschijnen er zwarte plekken op het scherm?	<ul style="list-style-type: none"> • Op het scherm kunnen verschillende pixels verschijnen (rood, groen, wit of zwart) die kunnen worden toegeschreven aan de unieke kenmerken van het LCD-scherm. Dit is geen defect van het LCD-scherm.

Het product werkt niet normaal.



Probleem	Resolutie
De stroom wordt plotseling uitgeschakeld.	<ul style="list-style-type: none"> • Is Off Time (Tijd uit) ingesteld? • Controleer de instellingen voor stroomvoorziening. Stroomonderbreking.

SPECIFICATIES

32LS33A

LCD-scherm	Type scherm	80 cm breedbeeld TFT (Thin Film Transistor) LCD-scherm (Liquid Crystal Display). Zichtbare diagonale afmeting : 80 cm
	Pixel-pitch	0,36375 mm (h) x 0,36375 mm (v)
Videosaal	Maximale resolutie	1920 x 1080 bij 60 Hz - Afhankelijk van besturingssysteem of videokaartsoort wordt dit mogelijk niet ondersteund.
	Aanbevolen resolutie	1920 x 1080 bij 60 Hz - Afhankelijk van besturingssysteem of videokaartsoort wordt dit mogelijk niet ondersteund.
	Horizontale frequentie (kHz)	RGB: 30 kHz tot 83 kHz HDMI: 30 kHz tot 83 kHz
	Verticale frequentie (Hz)	RGB: 50 Hz tot 75 Hz HDMI: 56 Hz tot 60 Hz
	Type synchronisatie	Afzonderlijke synchronisatie, Digitaal
Invoerverbinding		15-pins D-Sub type, HDMI, Audio In, Speaker Out, IR, USB, RS-232C IN/OUT, LAN
Stroomvoorziening	Nominale spanning	AC 100-240 V; 50 - 60 Hz; 1,3 A
	Energieverbruik	Ingeschakeld: 45 W normaal Slaapmodus (RGB): ≤ 0,5 W Slaapmodus (HDMI) : ≤ 0,7 W Uitgeschakeld: ≤ 0,5 W
Omgevingsvereisten	Gebruikstemperatuur Vochtigheid bij gebruik	0 °C tot 40 °C 10 % tot 80 %
	Opslagtemperatuur Vochtigheid bij opslag	-20 °C tot 60 °C 5 % tot 95 %

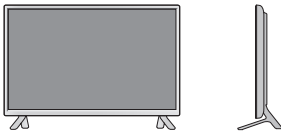
De bovenstaande productspecificaties kunnen worden gewijzigd zonder voorafgaande kennisgeving als gevolg van doorgevoerde verbeteringen in het product.

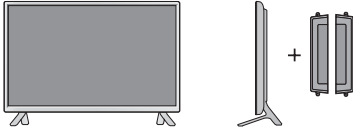
Afmetingen (breedte x hoogte x diepte)/Gewicht		
		730,9 mm x 430,1 mm x 55,5 mm / 5,6 kg
		
		730,9 mm x 480,2 mm x 213,8 mm / 5,8 kg
		
		730,9 mm x 430,1 mm x 105,1 mm / 6,4 kg
		
		730,9 mm x 480,2 mm x 213,8 mm / 6,6 kg

*** Alleen van toepassing op modellen met ondersteuning voor luidsprekers**

Geluid	RMS-audio-uitvoer	10 W + 10 W (R + L)
	Gevoeligheid van de invoer	0,7 Vrms
	Luidsprekerimpedantie	8 Ω



De bovenstaande productspecificaties kunnen worden gewijzigd zonder voorafgaande kennisgeving als gevolg van doorgevoerde verbeteringen in het product.

42LS33A

42LS35A

LCD-scherm	Type scherm	106 cm breedbeeld TFT (Thin Film Transistor) LCD-scherm (Liquid Crystal Display). Zichtbare diagonale afmeting : 106 cm
	Pixel-pitch	0,4833 mm (h) x 0,4833 mm (v)
Videosignaal	Maximale resolutie	1920 x 1080 bij 60 Hz - Afhankelijk van besturingssysteem of videokaartsoort wordt dit mogelijk niet ondersteund.
	Aanbevolen resolutie	1920 x 1080 bij 60 Hz - Afhankelijk van besturingssysteem of videokaartsoort wordt dit mogelijk niet ondersteund.
	Horizontale frequentie (kHz)	RGB: 30 kHz tot 83 kHz HDMI: 30 kHz tot 83 kHz
	Verticale frequentie (Hz)	RGB: 50 Hz tot 75 Hz HDMI: 56 Hz tot 60 Hz
	Type synchronisatie	Afzonderlijke synchronisatie, Digitaal
Invoerverbinding	15-pins D-Sub type, HDMI, Audio In, Speaker Out, IR, USB, RS-232C IN/OUT, LAN	
Stroomvoorziening		
42LS33A	Nominale spanning	AC 100-240 V; 50 - 60 Hz; 1,2 A
	Energieverbruik	Ingeschakeld: 70 W normaal Slaapmodus (RGB): ≤ 0,5 W Slaapmodus (HDMI) : ≤ 0,7 W Uitgeschakeld: ≤ 0,5 W
42LS35A	Nominale spanning	AC 100-240 V; 50 - 60 Hz; 1,2 A
	Energieverbruik	Ingeschakeld: 75 W normaal Slaapmodus (RGB): ≤ 0,5 W Slaapmodus (HDMI) : ≤ 0,7 W Uitgeschakeld: ≤ 0,5 W
Omgevingsvereisten	Gebruikstemperatuur	0 °C tot 40 °C
	Vochtigheid bij gebruik	10 % tot 80 %
	Opslagtemperatuur	-20 °C tot 60 °C
	Vochtigheid bij opslag	5 % tot 95 %

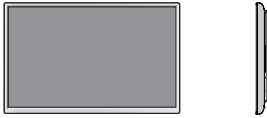
De bovenstaande productspecificaties kunnen worden gewijzigd zonder voorafgaande kennisgeving als gevolg van doorgevoerde verbeteringen in het product.

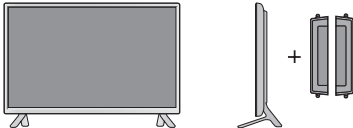
Afmetingen (breedte x hoogte x diepte)/Gewicht		
	959,5 mm x 559 mm x 55,5 mm / 9,1 kg	
		
	959,5 mm x 610,8 mm x 218 mm / 9,3 kg	
		
959,5 mm x 559 mm x 91 mm / 9,9 kg		
		
959,5 mm x 610,8 mm x 218 mm / 10,1 kg		

*** Alleen van toepassing op modellen met ondersteuning voor luidsprekers**

Geluid	RMS-audio-uitvoer	10 W + 10 W (R + L)
	Gevoeligheid van de invoer	0,7 Vrms
	Luidsprekerimpedantie	8 Ω



De bovenstaande productspecificaties kunnen worden gewijzigd zonder voorafgaande kennisgeving als gevolg van doorgevoerde verbeteringen in het product.

47LS33A

47LS35A

LCD-scherm	Type scherm	119 cm breedbeeld TFT (Thin Film Transistor) LCD-scherm (Liquid Crystal Display). Zichtbare diagonale afmeting : 119 cm
	Pixel-pitch	0,5415 mm (h) x 0,5415 mm (v)
Videosignaal	Maximale resolutie	1920 x 1080 bij 60 Hz - Afhankelijk van besturingssysteem of videokaartsoort wordt dit mogelijk niet ondersteund.
	Aanbevolen resolutie	1920 x 1080 bij 60 Hz - Afhankelijk van besturingssysteem of videokaartsoort wordt dit mogelijk niet ondersteund.
	Horizontale frequentie (kHz)	RGB: 30 kHz tot 83 kHz HDMI: 30 kHz tot 83 kHz
	Verticale frequentie (Hz)	RGB: 50 Hz tot 75 Hz HDMI: 56 Hz tot 60 Hz
	Type synchronisatie	Afzonderlijke synchronisatie, Digitaal
Invoerverbinding	15-pins D-Sub type, HDMI, Audio In, Speaker Out, IR, USB, RS-232C IN/OUT, LAN	
Stroomvoorziening		
47LS33A	Nominale spanning	AC 100-240 V; 50 - 60 Hz; 1,3 A
	Energieverbruik	Ingeschakeld: 73 W normaal Slaapmodus (RGB): ≤ 0,5 W Slaapmodus (HDMI) : ≤ 0,7 W Uitgeschakeld: ≤ 0,5 W
47LS35A	Nominale spanning	AC 100-240 V; 50 - 60 Hz; 1,3 A
	Energieverbruik	Ingeschakeld: 80 W normaal Slaapmodus (RGB): ≤ 0,5 W Slaapmodus (HDMI) : ≤ 0,7 W Uitgeschakeld: ≤ 0,5 W
Omgevingsvereisten	Gebruikstemperatuur	0 °C tot 40 °C
	Vochtigheid bij gebruik	10 % tot 80 %
	Opslagtemperatuur	-20 °C tot 60 °C
	Vochtigheid bij opslag	5 % tot 95 %

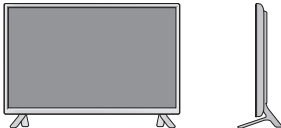
De bovenstaande productspecificaties kunnen worden gewijzigd zonder voorafgaande kennisgeving als gevolg van doorgevoerde verbeteringen in het product.

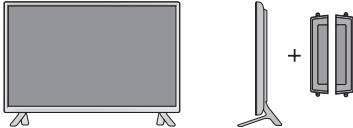
Afmetingen (breedte x hoogte x diepte)/Gewicht		
		1071 mm x 621,6 mm x 55,8 mm / 12,2 kg
		
		1071 mm x 675,1 mm x 247 mm / 12,5 kg
		
	1071 mm x 621,6 mm x 90,4 mm / 13,0 kg	
		
	1071 mm x 675,1 mm x 247 mm / 13,3 kg	

*** Alleen van toepassing op modellen met ondersteuning voor luidsprekers**

Geluid	RMS-audio-uitvoer	10 W + 10 W (R + L)
	Gevoeligheid van de invoer	0,7 Vrms
	Luidsprekerimpedantie	8 Ω



De bovenstaande productspecificaties kunnen worden gewijzigd zonder voorafgaande kennisgeving als gevolg van doorgevoerde verbeteringen in het product.

55LS33A

55LS35A

LCD-scherm	Type scherm	139 cm breedbeeld TFT (Thin Film Transistor) LCD-scherm (Liquid Crystal Display). Zichtbare diagonale afmeting : 139 cm
	Pixel-pitch	0,630 mm (h) x 0,630 mm (v)
Videosignaal	Maximale resolutie	1920 x 1080 bij 60 Hz - Afhankelijk van besturingssysteem of videokaartsoort wordt dit mogelijk niet ondersteund.
	Aanbevolen resolutie	1920 x 1080 bij 60 Hz - Afhankelijk van besturingssysteem of videokaartsoort wordt dit mogelijk niet ondersteund.
	Horizontale frequentie (kHz)	RGB: 30 kHz tot 83 kHz HDMI: 30 kHz tot 83 kHz
	Verticale frequentie (Hz)	RGB: 50 Hz tot 75 Hz HDMI: 56 Hz tot 60 Hz
	Type synchronisatie	Afzonderlijke synchronisatie, Digitaal
Invoerverbinding	15-pins D-Sub type, HDMI, Audio In, Speaker Out, IR, USB, RS-232C IN/OUT , LAN	
Stroomvoorziening		
55LS33A	Nominale spanning	AC 100-240 V; 50 - 60 Hz 1,5 A
	Energieverbruik	Ingeschakeld: 92 W normaal Slaapmodus (RGB): ≤ 0,5 W Slaapmodus (HDMI) : ≤ 0,7 W Uitgeschakeld: ≤ 0,5 W
55LS35A	Nominale spanning	AC 100-240 V; 50 - 60 Hz 1,5 A
	Energieverbruik	Ingeschakeld: 95 W normaal Slaapmodus (RGB): ≤ 0,5 W Slaapmodus (HDMI) : ≤ 0,7 W Uitgeschakeld: ≤ 0,5 W
Omgevingsvereisten	Gebruikstemperatuur	0 °C tot 40 °C
	Vochtigheid bij gebruik	10 % tot 80 %
	Opslagtemperatuur	-20 °C tot 60 °C
	Vochtigheid bij opslag	5 % tot 95 %

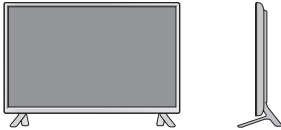
De bovenstaande productspecificaties kunnen worden gewijzigd zonder voorafgaande kennisgeving als gevolg van doorgevoerde verbeteringen in het product.

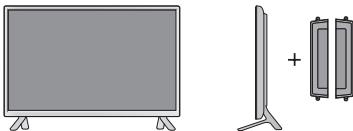
Afmetingen (breedte x hoogte x diepte)/Gewicht		
		1240,9 mm x 717,2 mm x 56,8 mm / 17,8 kg
		
		1240,9 mm x 770,8 mm x 247 mm / 18,1 kg
		
	1240,9 mm x 717,2 mm x 91,4 mm / 18,6 kg	
		
	1240,9 mm x 770,8 mm x 247 mm / 18,9 kg	

*** Alleen van toepassing op modellen met ondersteuning voor luidsprekers**



Geluid	RMS-audio-uitvoer	10 W + 10 W (R + L)
	Gevoeligheid van de invoer	0,7 Vrms
	Luidsprekerimpedantie	8 Ω

De bovenstaande productspecificaties kunnen worden gewijzigd zonder voorafgaande kennisgeving als gevolg van doorgevoerde verbeteringen in het product.

65LS33A

LCD-scherm	Type scherm	164 cm breedbeeld TFT (Thin Film Transistor) LCD-scherm (Liquid Crystal Display). Zichtbare diagonale afmeting : 164 cm
	Pixel-pitch	0,744 mm (h) x 0,744 mm (v)
Videosaal	Maximale resolutie	1920 x 1080 bij 60 Hz - Afhankelijk van besturingssysteem of videokaartsoort wordt dit mogelijk niet ondersteund.
	Aanbevolen resolutie	1920 x 1080 bij 60 Hz - Afhankelijk van besturingssysteem of videokaartsoort wordt dit mogelijk niet ondersteund.
	Horizontale frequentie (kHz)	RGB: 30 kHz tot 83 kHz HDMI: 30 kHz tot 83 kHz
	Verticale frequentie (Hz)	RGB: 50 Hz tot 75 Hz HDMI: 56 Hz tot 60 Hz
	Type synchronisatie	Afzonderlijke synchronisatie, Digitaal
Invoerverbinding		15-pins D-Sub type, HDMI, Audio In, Speaker Out, IR, USB, RS-232C IN/OUT, LAN
Stroomvoorziening	Nominale spanning	AC 100-240 V; 50 - 60 Hz 2,0 A
	Energieverbruik	Ingeschakeld: 145 W normaal Slaapmodus (RGB): ≤ 0,5 W Slaapmodus (HDMI) : ≤ 0,7 W Uitgeschakeld: ≤ 0,5 W
Omgevingsvereisten	Gebruikstemperatuur Vochtigheid bij gebruik	0 °C tot 40 °C 10 % tot 80 %
	Opslagtemperatuur Vochtigheid bij opslag	-20 °C tot 60 °C 5 % tot 95 %

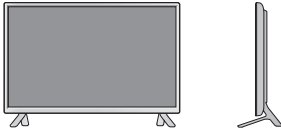
De bovenstaande productspecificaties kunnen worden gewijzigd zonder voorafgaande kennisgeving als gevolg van doorgevoerde verbeteringen in het product.

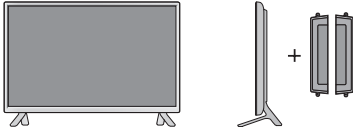
Afmetingen (breedte x hoogte x diepte)/Gewicht		
	1461,6 mm x 843 mm x 57,6 mm / 30,9 kg	
		
	1461,6 mm x 900,6 mm x 313 mm / 32,3 kg	
		
1461,6 mm x 843 mm x 92,6 mm / 31,7 kg		
		
1461,6 mm x 900,6 mm x 313 mm / 33,1 kg		

*** Alleen van toepassing op modellen met ondersteuning voor luidsprekers**

Geluid	RMS-audio-uitvoer	10 W + 10 W (R + L)
	Gevoeligheid van de invoer	0,7 Vrms
	Luidsprekerimpedantie	8 Ω

De bovenstaande productspecificaties kunnen worden gewijzigd zonder voorafgaande kennisgeving als gevolg van doorgevoerde verbeteringen in het product.

Afmetingen

De afbeeldingen in deze handleiding kunnen verschillen van het werkelijke product en de bijbehorende accessoires. Raadpleeg de sectie Aan een muur monteren voor informatie over schroefmaten.

32LS33A

(Eenheid: mm)

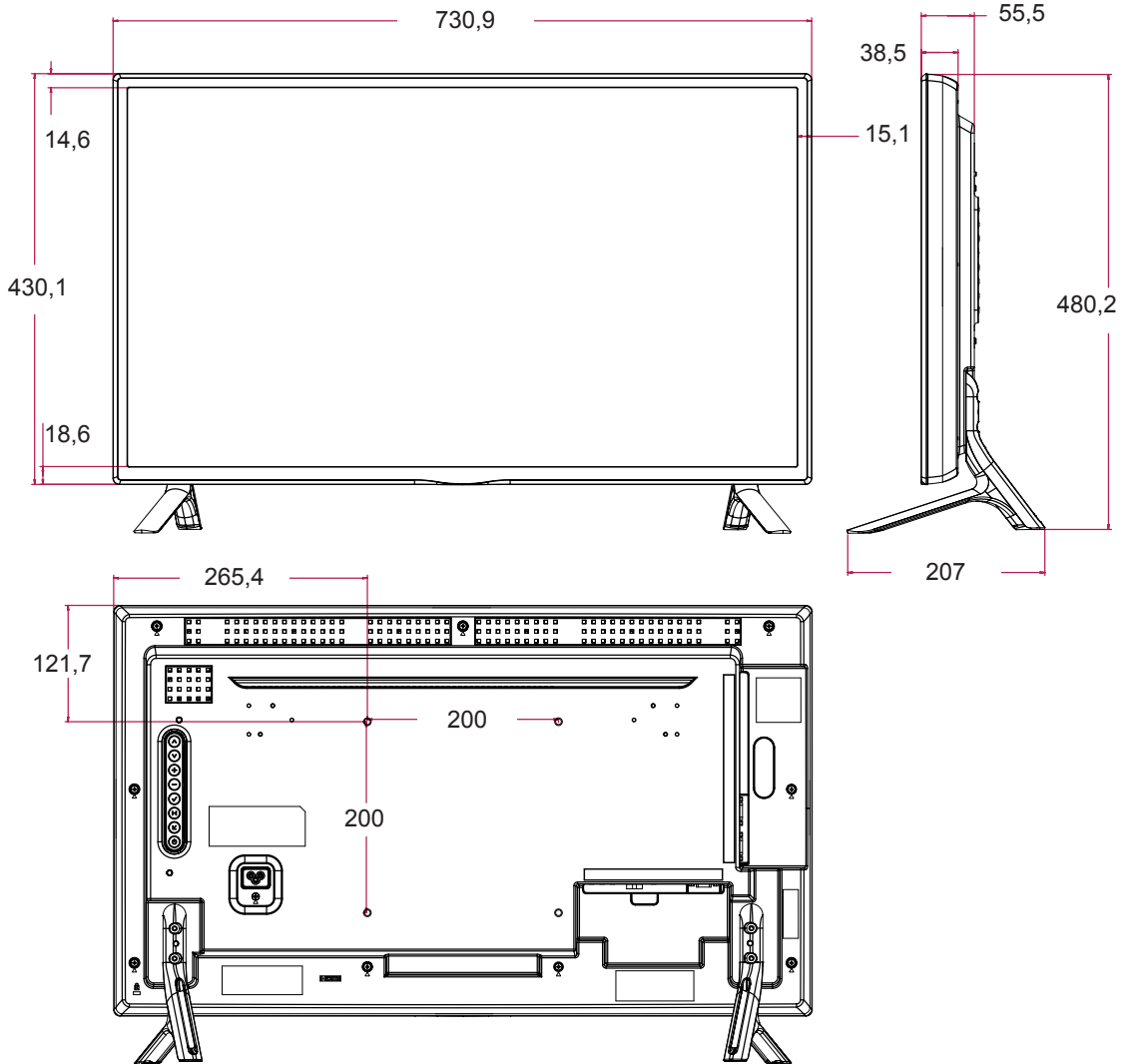

De bovenstaande productspecificaties kunnen worden gewijzigd zonder voorafgaande kennisgeving als gevolg van doorgevoerde verbeteringen in het product.

Afmetingen

De afbeeldingen in deze handleiding kunnen verschillen van het werkelijke product en de bijbehorende accessoires. Raadpleeg de sectie Aan een muur monteren voor informatie over schroefmaten.

42LS33A

42LS35A

(Eenheid: mm)

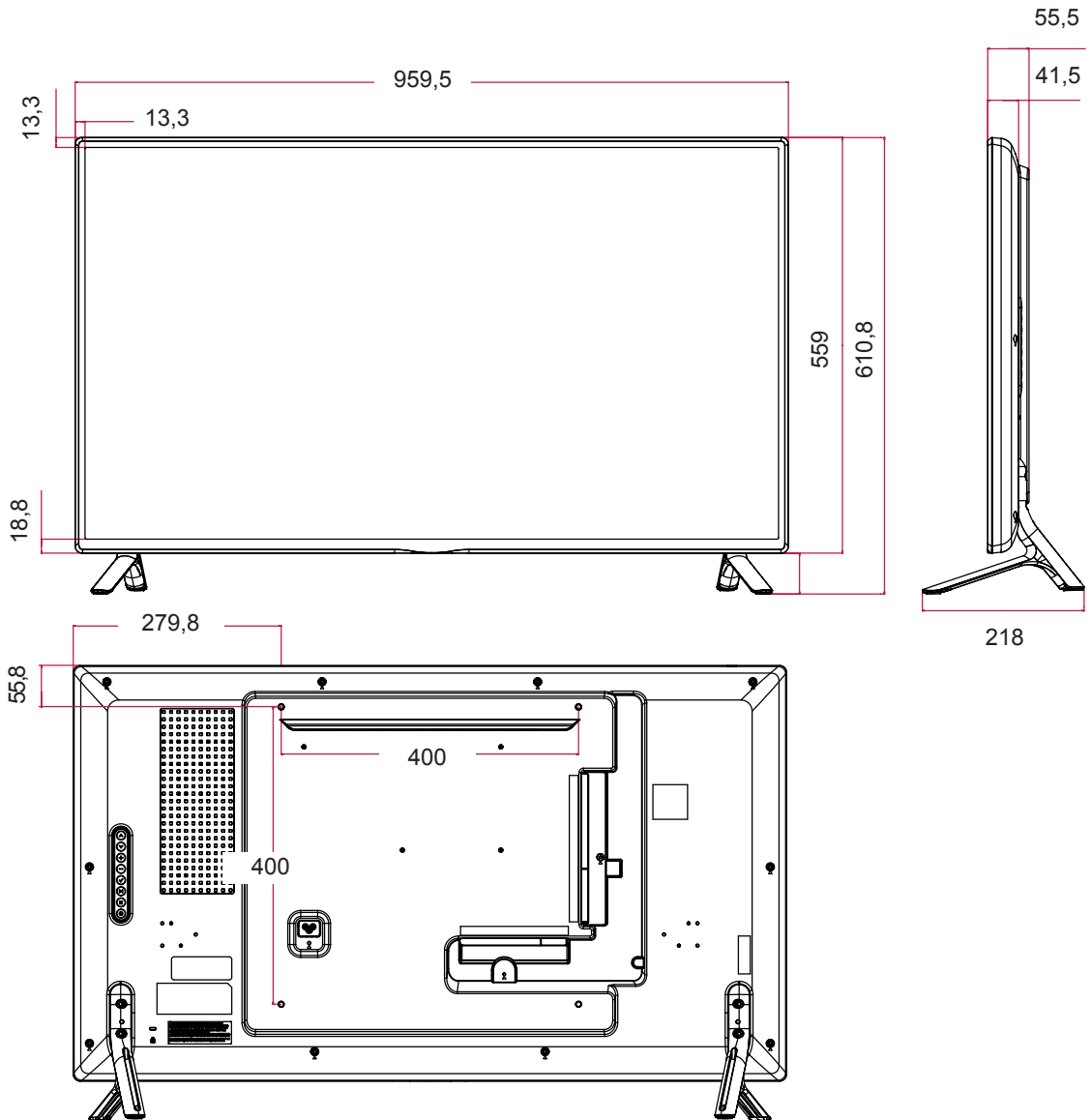

De bovenstaande productspecificaties kunnen worden gewijzigd zonder voorafgaande kennisgeving als gevolg van doorgevoerde verbeteringen in het product.

Afmetingen

De afbeeldingen in deze handleiding kunnen verschillen van het werkelijke product en de bijbehorende accessoires. Raadpleeg de sectie Aan een muur monteren voor informatie over schroefmaten.

47LS33A

47LS35A

(Eenheid: mm)

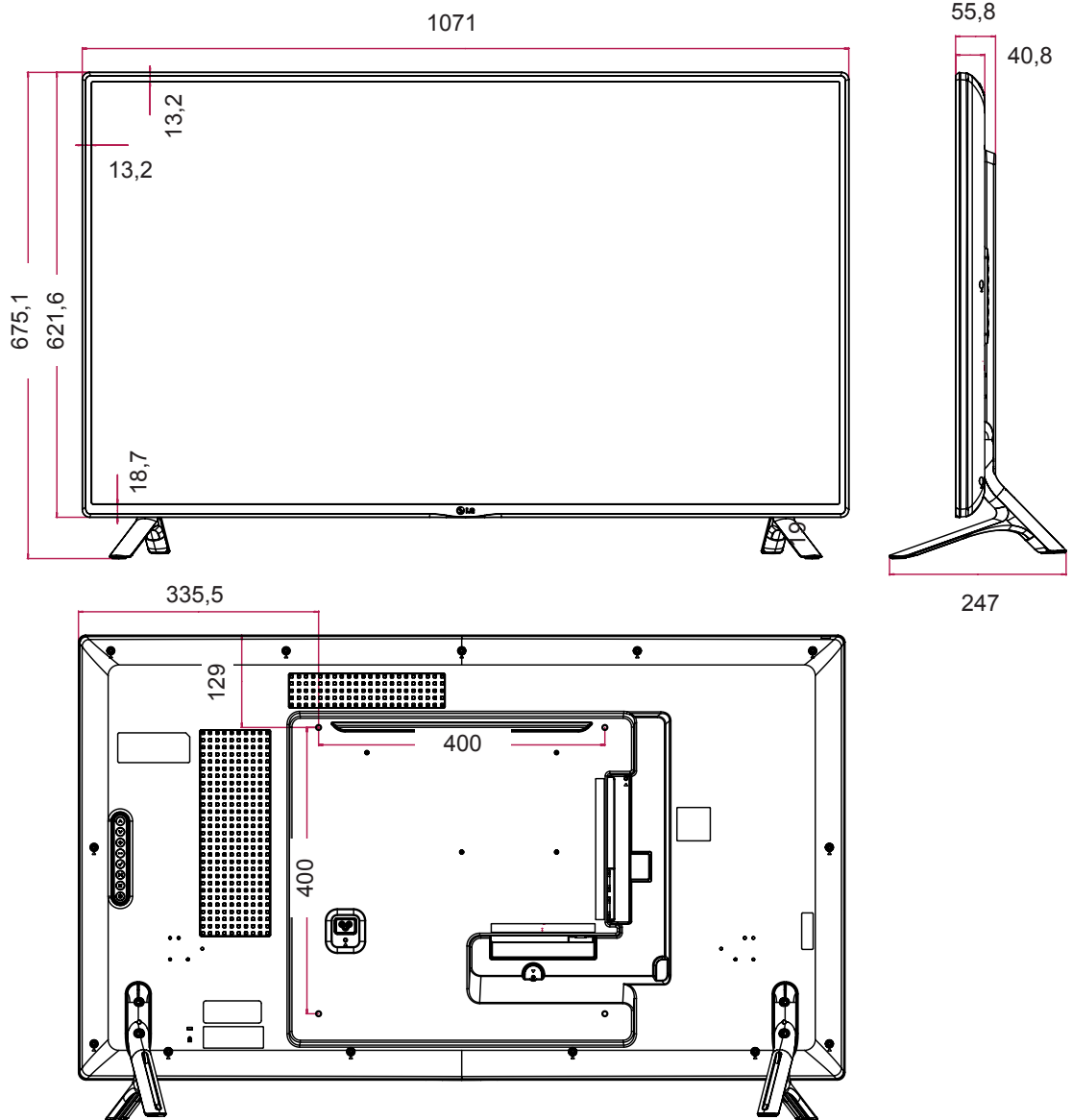

De bovenstaande productspecificaties kunnen worden gewijzigd zonder voorafgaande kennisgeving als gevolg van doorgevoerde verbeteringen in het product.

Afmetingen

De afbeeldingen in deze handleiding kunnen verschillen van het werkelijke product en de bijbehorende accessoires. Raadpleeg de sectie Aan een muur monteren voor informatie over schroefmaten.

55LS33A

55LS35A

(Eenheid: mm)

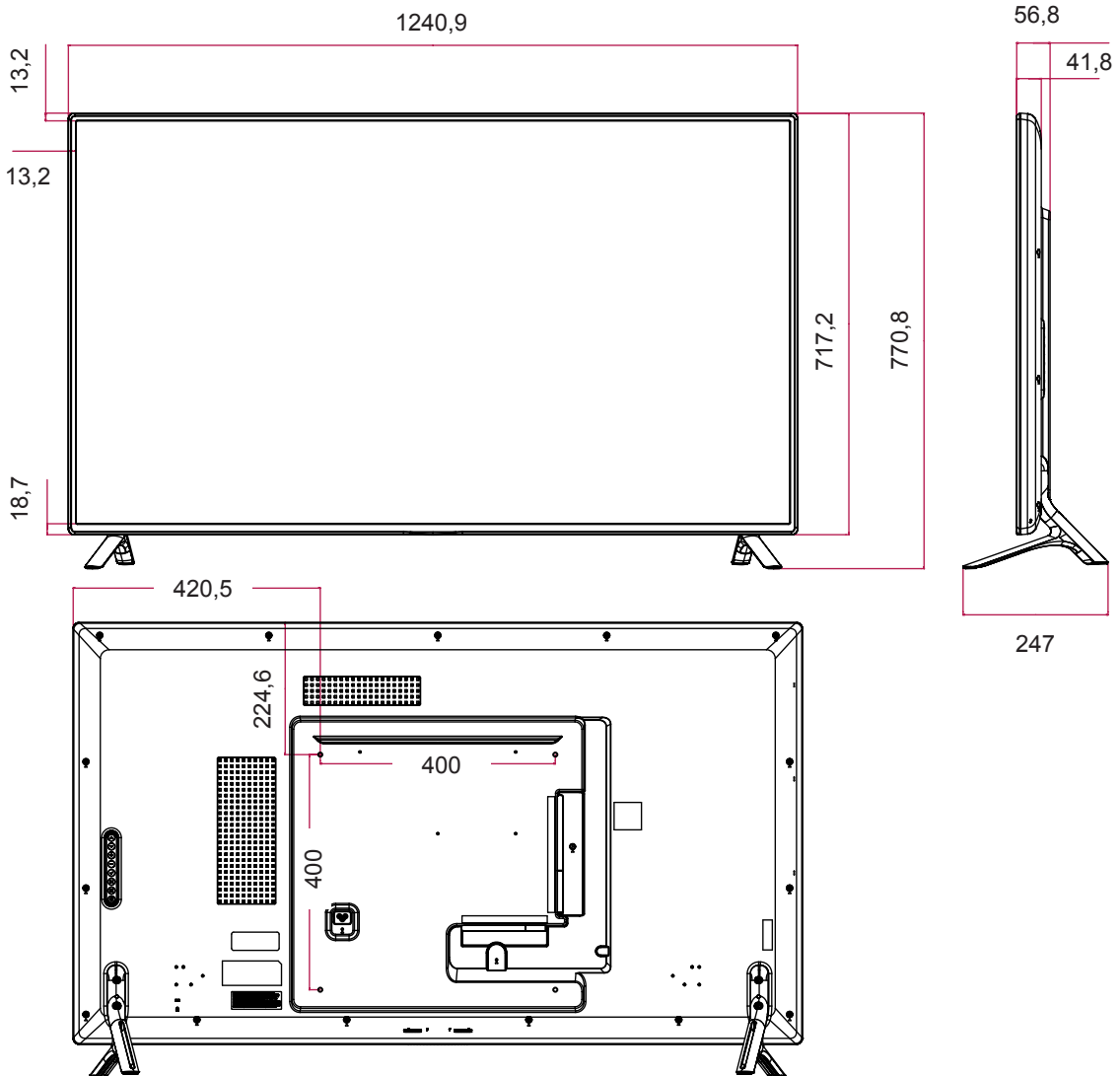

De bovenstaande productspecificaties kunnen worden gewijzigd zonder voorafgaande kennisgeving als gevolg van doorgevoerde verbeteringen in het product.

Afmetingen

De afbeeldingen in deze handleiding kunnen verschillen van het werkelijke product en de bijbehorende accessoires. Raadpleeg de sectie Aan een muur monteren voor informatie over schroefmaten.

65LS33A

(Eenheid: mm)

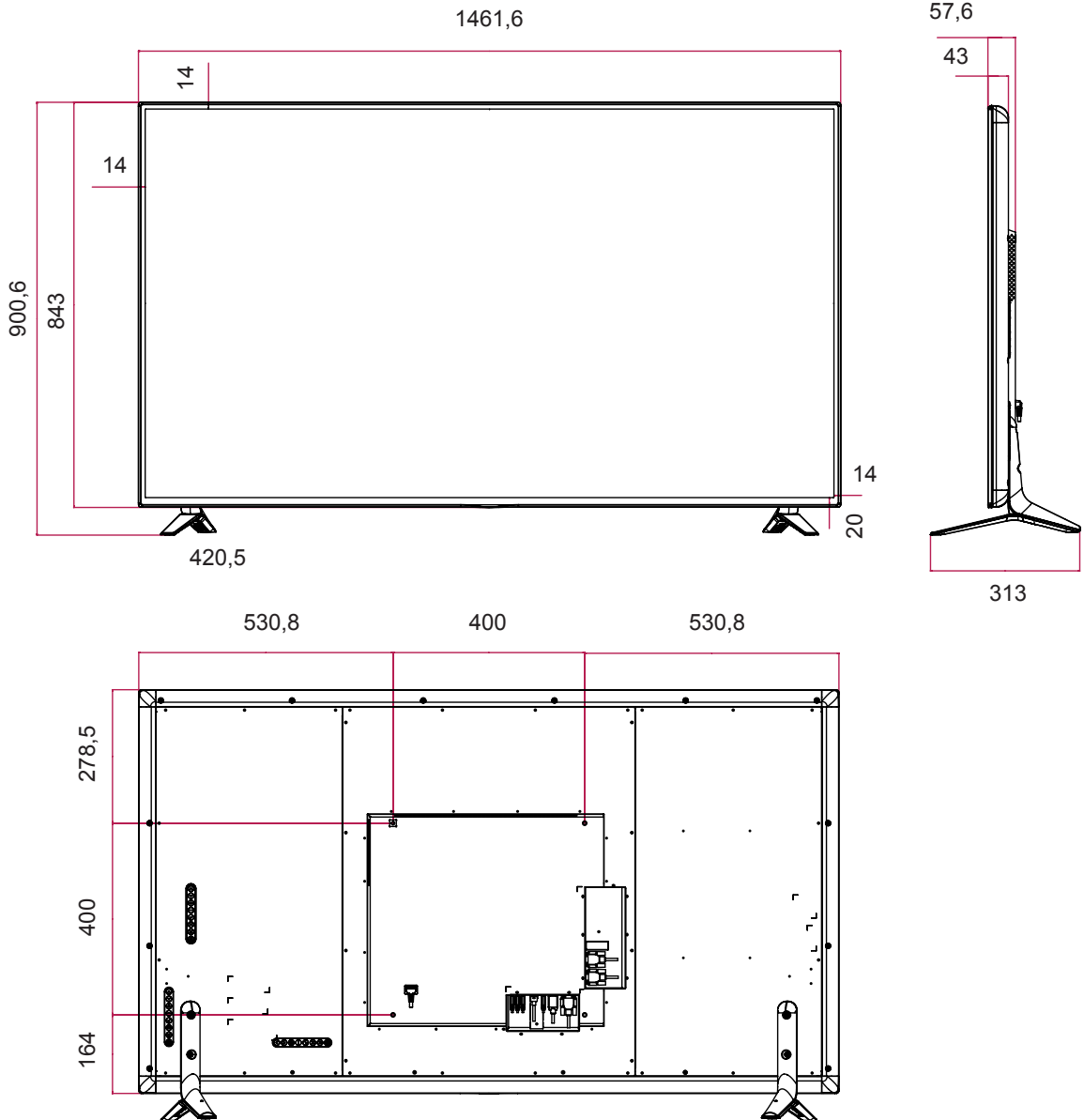

De bovenstaande productspecificaties kunnen worden gewijzigd zonder voorafgaande kennisgeving als gevolg van doorgevoerde verbeteringen in het product.

Ondersteunde modus voor RGB (PC)

Resolutie	Horizontale Frequentie kHz	Verticale Frequentie (Hz)
720 x 400	31,468	70,8
640 x 480	31,469	59,94
800 x 600	37,879	60,317
1024 x 768	48,363	60
1280 x 720	44,772	59,855
1280 x 960	60	60
1152 x 864	57,717	59,934
1280 x 1024	63,981	60,02
1920 x 1080	67,5	60

HDMI (PC) ondersteunde modus

Resolutie	Horizontale Frequentie kHz	Verticale Frequentie (Hz)
640 x 480	31,469	59,94
800 x 600	37,879	60,317
1024 x 768	48,363	60
1280 x 720	44,772	59,855
1366 x 768	47,7	60
1280 x 1024	63,981	60,02
1680 x 1050	65,290	59,954
1920 x 1080	67,5	60

Ondersteunde modus voor HDMI (DTV)

Resolutie	Horizontale Frequentie kHz	Verticale Frequentie (Hz)
480/60P	31,5	60
576/50P	31,25	50
720/50P	37,5	50
720/60P	45	60
1080/50i	28,1	50
1080/60i	33,75	60
1080/50P	56,25	50
1080/60P	67,5	60

! OPMERKING









- PC-resoluties beschikbaar als optie
Ingangslabel in RGB en HDMI invoermodus:
640 x 480 / 60 Hz, 1280 x 720 / 60 Hz, 1920 x 1080 / 60 Hz en DTV resoluties: 480p, 720p, 1080p.

! OPMERKING

- Verticale frequentie: het scherm moet als een fluorescentielamp tientallen keren per seconde worden vernieuwd om de gebruiker in staat te stellen het beeld te zien. De verticale frequentie, of de vernieuwingsfrequentie is het aantal keer dat het beeld per seconde wordt vernieuwd. De eenheid die hiervoor wordt gebruikt is Hz.
- Horizontale frequentie: De horizontale frequentie is de tijd die benodigd is om één horizontale lijn te tonen. Door 1 te delen door de horizontale frequentie kan het aantal horizontale lijnen dat per seconde wordt getoond worden geclassificeerd. De eenheid die hiervoor wordt gebruikt is kHz.

IR-CODES

- Deze functie is niet op alle modellen beschikbaar.
- Sommige toetscodes worden niet ondersteund afhankelijk van het model.

Code (Hexa)	Functie	Opmerking
08	⏻ Power	Toets op de afstandsbediening
0B	INPUT	Toets op de afstandsbediening
C4	MONITOR ON	Toets op de afstandsbediening
C5	MONITOR OFF	Toets op de afstandsbediening
95	ENERGY SAVING (e)	Toets op de afstandsbediening
DC	3D	Toets op de afstandsbediening
10 tot 19	Cijfertoets 0 tot 9	Toets op de afstandsbediening
32	1/a/A	Toets op de afstandsbediening
2F	CLEAR	Toets op de afstandsbediening
02	Volume  (+)	Toets op de afstandsbediening
03	Volume  (-)	Toets op de afstandsbediening
79	ARC	Toets op de afstandsbediening
99	AUTO	Toets op de afstandsbediening
09	MUTE	Toets op de afstandsbediening
E0	BRIGHTNESS  (Pagina omhoog)	Toets op de afstandsbediening
E1	BRIGHTNESS  (Pagina omlaag)	Toets op de afstandsbediening
4D	PSM	Toets op de afstandsbediening
AA	INFO ⓘ	Toets op de afstandsbediening
5F	W.BAL	Toets op de afstandsbediening
43	SETTINGS	Toets op de afstandsbediening
40	Omhoog 	Toets op de afstandsbediening
41	Omlaag 	Toets op de afstandsbediening
07	Links 	Toets op de afstandsbediening
06	Rechts 	Toets op de afstandsbediening
3F	S.MENU	Toets op de afstandsbediening
44	OK	Toets op de afstandsbediening
28	BACK	Toets op de afstandsbediening
5B	EXIT	Toets op de afstandsbediening
7E	 SIMPLINK	Toets op de afstandsbediening
7B	TILE	Toets op de afstandsbediening
B1	■	Toets op de afstandsbediening
B0	▶	Toets op de afstandsbediening
BA		Toets op de afstandsbediening
8F	◀◀	Toets op de afstandsbediening
8E	▶▶	Toets op de afstandsbediening
72	Rode toets	Toets op de afstandsbediening
71	Groene toets	Toets op de afstandsbediening
63	Gele toets	Toets op de afstandsbediening
61	Blauwe toets	Toets op de afstandsbediening

MEERDERE PRODUCTEN BEDIENEN

- Gebruik deze methode om meerdere producten op één PC aan te sluiten. U kunt verschillende producten tegelijk bedienen door deze op één PC aan te sluiten.
- In het menu Option (Optie) moet de Set-ID liggen tussen 1 en 255 (of van 1 tot 1000) en moet uniek zijn.

De kabel aansluiten

Sluit de RS-232C-kabel aan zoals getoond in de afbeelding.

- Het RS-232C-protocol wordt gebruikt voor communicatie tussen de PC en het product. U kunt het product aan-/uitzetten, een invoerbron selecteren of het OSD-menu aanpassen vanaf uw PC.

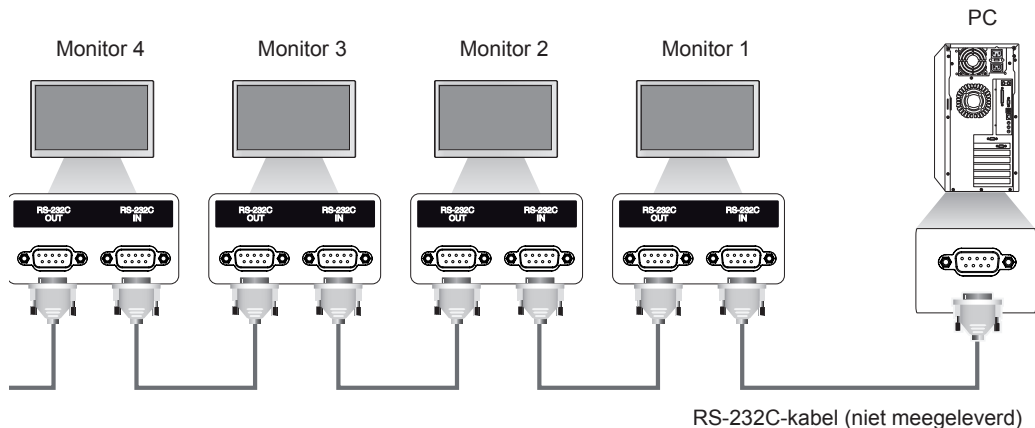

RS-232C-configuraties

Configuraties met 8 draden (Standaard RS-232C-kabel)

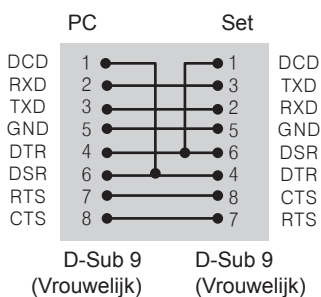

! OPMERKING

- Bij gebruik van een aansluiting met drie draden (niet standaard) kan er geen seriekoppeling via IR worden gebruikt.

Communicatieparameter

- Baud-snelheid: 9600 BPS
- Datalengte: 8 bits
- Pariteitsbit: geen
- Stopbit: 1 bit
- Flow-control: geen
- Communicatiecode: ASCII
- Gebruik een gekruiste (omgekeerde) kabel.

Commandoreferentielijst

		COMMANDO		DATA (Hexa)
		1	2	
01	Stroomvoorziening	k	a	00 tot 01
02	Ingangskeuze	x	b	Zie [Ingangskeuze]
03	Beeldverhouding	k	c	Zie [Beeldverhouding]
04	Stroombesparing	j	q	Zie [Stroombesparing]
05	Beeldmodus	d	x	Zie [Beeldmodus]
06	Contrast	k	g	00 tot 64
07	Helderheid	k	h	00 tot 64
08	Scherpte	k	k	00 tot 32
09	Kleur	k	i	00 tot 64
10	Tint	k	j	00 tot 64
11	Kleurtemperatuur	x	u	00 tot 64
12	H-positie	f	q	00 tot 64
13	V-positie	f	r	00 tot 64
14	H-grootte	f	s	00 tot 64
15	Automatische configuratie	j	u	01
16	Balans	k	t	00 tot 64
17	Geluidsmodus	d	y	Zie [Geluidsmodus]
18	Volume	k	e	00 tot 01
19	Volumeregeling	k	f	00 tot 64
20	Tijd 1 (Jaar/ Maand/ Dag)	f	a	Zie [Hora 1]
21	Tijd 2 (Uur/ Minuut/ Seconde)	f	x	Zie [Hora 2]
22	Schema Tijd uit	f	c	00 tot 01
23	Schema Tijd aan	f	b	00 tot 01
24	Uit-timer (modus Herhalen/Tijd)	f	e	Zie [Off timer]
25	Aan-timer (modus Herhalen/Tijd)	f	d	Zie [On timer]
26	Invoer Aan-timer	f	u	Zie [On timer input]
27	Automatische stand-by	m	n	00 tot 01
28	Automatisch uit	f	g	00 tot 01
29	Taal	f	i	Zie [Idioma]
30	ISM-modus	j	p	Zie [Modo ISM]
31	Reset	f	k	00 tot 02
32	Temperatuurwaarde	d	n	FF
33	Toets	m	c	Zie [Clave]
34	Verstreken tijd	d	l	FF
35	Softwareversie	f	y	FF
36	Versión de SW	f	z	FF
37	Witbalans kleurdiepte rood	j	m	00 tot FE
38	Witbalans kleurdiepte groen	j	n	00 tot FE
39	Witbalans kleurdiepte blauw	j	o	00 tot FE
40	Tegenlicht	m	g	00 tot 64
41	Scherm in-/uitschakelen	k	d	00 tot 01

		COMMANDO		DATA (Hexa)
		1	2	
42	Tegelmodus	d	d	00 tot 01
43	Tegelmodus controleren	d	z	FF
44	Tegel ID	d	i	Zie 'Tegel ID'.
45	H-positie (horizontaal) tegel	d	e	00 tot 32
46	V-positie (verticaal) tegel	d	f	00 tot 32
47	H-grootte (horizontaal) tegel	d	g	00 tot 32
48	V-grootte (verticaal) tegel	d	h	00 tot 32
49	Natuurlijke modus (in Tegelmodus)	d	j	00 tot 01

OPMERKING

- Tijdens USB-bewerkingen, zoals DivX of EMF, worden alle commando's behalve Stroomvoorziening (k a) en Toets (m c) niet uitgevoerd en beschouwd als fout.
- Sommige commando's worden niet ondersteund afhankelijk van het model.
- Het commando 'f f', waarmee de status van een bepaald commando wordt weergegeven, geeft geen schermteksten weer vanwege compatibiliteit met het SuperSign-programma.

Protocol voor versturen/ontvangen

Transmission (Verzenden)

[Command1][Command2][][Set ID][][Data][Cr]

- * [Command1] Hiermee wordt onderscheid gemaakt tussen de modus voor de fabrieksinstellingen en voor de gebruikersinstellingen.
- * [Command2] Hiermee bedient u de monitoren.
- * [Set ID] Hiermee selecteert u een monitor die u wilt bedienen. U kunt aan elke monitor een Set-ID van 1 tot 255 toewijzen (01H tot FFH), of van 1 tot 1000 (001H tot 3e8H) op bepaalde modellen, onder OPTION in het OSD-menu. Als u '00H' of '000H' selecteert voor de Set-ID, kunt u alle aangesloten monitoren tegelijk bedienen. (Wordt mogelijk niet ondersteund afhankelijk van het model.)
- * [Data] Hiermee verzendt u command-data.
Afhankelijk van de command kan het aantal data toenemen.
- * [Cr] Carriage Return. Komt overeen met '0x0D' in ASCII-code.
- * [] Spatie. Komt overeen met '0x20' in ASCII-code.

Acknowledgement (Acknowledgement)

[Command2][][Set ID][][OK/NG][Data][x]

- * Het product verzendt een ACK (acknowledgement of kennisgeving) gebaseerd op dit formaat wanneer normale data worden ontvangen. Als de waarde voor data op dit ogenblik gelijk is aan 'FF', dan toont deze de huidige datastatus. Als de data in dataschrijfmodus staan, worden de data van de PC teruggestuurd.
- * Als er een command wordt verzonden met Set-ID '00' (=0x00) of '000' (=0x000), worden de data naar alle monitoren gestuurd; deze verzenden geen bevestiging (ACK).
- * Als de datawaarde 'FF' wordt verzonden in de bedieningsmodus via RS-232C, kan de huidige ingestelde waarde worden gecontroleerd (voor een aantal functies).
- * Sommige commands worden op sommige modellen mogelijk niet ondersteund.

01. Stroomvoorziening (Commando: k a)

Hiermee kunt u het apparaat in- of uitschakelen.

Transmissie

[k][a][][Set ID][][Data][Cr]

Data 00: Uit

01: Aan

Bevestiging

[a][][Set ID][][OK/NG][Data][x]

* Het bevestigingssignaal wordt alleen correct teruggestuurd als de monitor volledig is ingeschakeld.

* Er kan een vertraging bestaan tussen het transmissiesignaal en het bevestigingssignaal.

02. Ingangskeuze (Commando: x b)

Hiermee kunt u de ingangsbron voor het scherm selecteren.

Transmissie

[x][b][][Set ID][][Data][Cr]

Data 60: RGB

90: HDMI (HDMI1) (DTV)

A0: HDMI (HDMI1) (PC)

Bevestiging

[b][][Set ID][][OK/NG][Data][x]

* Sommige ingangssignalen worden niet ondersteund afhankelijk van het model.

03. Beeldverhouding (Commando: k c)

Om het formaat van het scherm aan te passen.

Transmissie

[k][c][][Set ID][][Data][Cr]

Data 01: 4:3

02: 16:9

04: Zoom (HDMI DTV)

09: Alleen scannen (720p of meer) (HDMI DTV)

10 tot 1F: bioscoopzoom 1 tot 16 (HDMI DTV)

* Afhankelijk van hetingangssignaal kunnen beschikbare soorten data verschillen. Kijk voor meer informatie over de beeldverhouding in de gebruikershandleiding.

* De beeldverhouding kan verschillen afhankelijk van de invoerconfiguratie van het model.

Bevestiging

[c][][Set ID][][OK/NG][Data][x]

04. Stroombesparing (Commando: j q)

Hiermee kunt u de stroombesparingsfunctie instellen.

Transmissie

[j][q][][Set ID][][Data][Cr]

Data 00: Uit

01: Minimaal

02: Medium

03: Maximaal

04: Automatisch

05. Scherm uit

Bevestiging

[q][][Set ID][][OK/NG][Data][x]

** Wordt mogelijk niet ondersteund afhankelijk van het model.

05. Beeldmodus (Commando: d x)

Hiermee kunt u een beeldmodus selecteren.

Transmissie

[d][x][][Set ID][][Data][Cr]

Data 00: Levendig

01: Standaard

02: Cinema

03: Sport

04: Game

05: Expert1

06: Expert2

08: APS

Bevestiging

[x][][Set ID][][OK/NG][Data][x]

06. Contrast (Commando: k g)

Hiermee kunt u het schermcontrast aanpassen.

Transmissie

[k][g][][Set ID][][Data][Cr]

Data 00 tot 64: Contrast 0 tot 100

Bevestiging

[g][][Set ID][][OK/NG][Data][x]

07. Helderheid (Commando: k h)

Hiermee kunt u de schermhelderheid aanpassen.

Transmissie

[k][h][][Set ID][][Data][Cr]

Data 00 tot 64: Helderheid 0 tot 100

Bevestiging

[h][][Set ID][][OK/NG][Data][x]

10. Tint (Commando: k j)

Hiermee kunt u de tint van het scherm aanpassen.

Transmissie

[k][j][][Set ID][][Data][Cr]

Data 00 tot 64: Tint R50 tot G50

Bevestiging

[j][][Set ID][][OK/NG][Data][x]

08. Scherpste (Commando: k k)

Hiermee kunt u de scherpste van het scherm aanpassen.

* Deze functie is alleen beschikbaar voor AV/Component-invoer.

Transmissie

[k][k][][Set ID][][Data][Cr]

Data 00 tot 32: Scherpste 0 tot 50

Bevestiging

[k][][Set ID][][OK/NG][Data][x]

11. Kleurtemperatuur (Commando: x u)

Hiermee kunt u de kleurtemperatuur op het scherm aanpassen.

Transmissie

[x][u][][Set ID][][Data][Cr]

Data 00 tot 64: warm 50 tot koel 50

Bevestiging

[u][][Set ID][][OK/NG][Data][x]

09. Kleur (Commando: k i)

Hiermee kunt u de kleur van het scherm aanpassen.

Transmissie

[k][i][][Set ID][][Data][Cr]

Data 00 tot 64: Kleur 0 tot 100

Bevestiging

[i][][Set ID][][OK/NG][Data][x]

12. H-positie (Commando: f q)

De horizontale positie van het scherm aanpassen.

* Deze functie is alleen beschikbaar als de Tegelmodus is uitgeschakeld.

* Het bereik is afhankelijk van de resolutie van de RGB-invoer.

(Alleen beschikbaar voor RGB-PC-invoer.)

Transmissie

[f][q][][Set ID][][Data][Cr]

Data 00 tot 64: min. -50 (Links) tot max. 50 (Rechts)

Bevestiging

[q][][Set ID][][OK/NG][Data][x]

13. V-positie (Verticaal) (Commando: f r)

Hiermee kunt u de verticale positie van het scherm aanpassen.

* Deze functie is alleen beschikbaar als de Tegelmodus is uitgeschakeld.

* Het bereik is afhankelijk van de resolutie van de RGB-invoer.

(Alleen beschikbaar voor RGB-PC-invoer.)

Transmissie

[f][r][][Set ID][][Data][Cr]

Data 00 tot 64: min. -50 (Onder) tot max. 50 (Boven)

Bevestiging

[r][][Set ID][][OK/NG][Data][x]

14. H-grootte (Commando: f s)

Hiermee kunt u het horizontale formaat van het scherm aanpassen.

* Deze functie is alleen beschikbaar als de Tegelmodus is uitgeschakeld.

* Het bereik is afhankelijk van de resolutie van de RGB-invoer.

(Alleen beschikbaar voor RGB-PC-invoer.)

Transmissie

[f][s][][Set ID][][Data][Cr]

Data

00 - 64: Min. -50 (Verkleinen) - Max. 50 (Vergroten)

Bevestiging

[s][][Set ID][][OK/NG][Data][x]

15. Automatische configuratie (Commando: j u)

Hiermee kunt u de beeldpositie automatisch aanpassen en wordt het trillen van het beeld automatisch geminimaliseerd.

(Alleen beschikbaar voor RGB-PC-invoer.)

Transmissie

[j][u][][Set ID][][Data][Cr]

Data 01: Set

Bevestiging

[u][][Set ID][][OK/NG][Data][x]

16. Balans (Commando: k t)

Hiermee kunt u de geluidsbalans aanpassen.

Transmissie

[k][t][][Set ID][][Data][Cr]

Data 00 tot 64: Links 50 naar Rechts 50

Bevestiging

[t][][Set ID][][OK/NG][Data][x]

17. Geluidsmodus (Commando: d y)

Hiermee kunt u de geluidsmodus selecteren.

Transmissie

[d][y][][Set ID][][Data][Cr]

Data 01: Standaard

02: Muziek

03: Bioscoop

04: Sport

05: Game

07: News

Bevestiging

[y][][Set ID][][OK/NG][Data][x]

18. Volume (Commando: k e)

Hiermee kunt u het dempen van het geluid in- en uitschakelen.

Transmissie

[k][e][][Set ID][][Data][Cr]

Data 00: Mute (Volume Uit)

01: Huidig volume (Volume Aan)

Bevestiging

[e][][Set ID][][OK/NG][Data][x]

19. Volumeregeling (Commando: k f)

Hiermee kunt u het afspeelvolume instellen.

Transmissie

[k][f][][Set ID][][Data][Cr]

Data 00 tot 64: Volume 0 tot 100

Bevestiging

[f][][Set ID][][OK/NG][Data][x]

22. Schema Tijd uit (Commando: f c)

Schakelt Off Time Schedule (Schema Tijd uit) in/uit.

Transmissie

[f][c][][Set ID][][Data][Cr]

Data 00: Uit

01: Aan

Bevestiging

[c][][Set ID][][OK/NG][Data][x]

20. Tijd 1 (Jaar/ Maand/ Dag) (Commando: f a)

Hiermee kunt u waarden van Tijd 1 (jaar/maand/dag) instellen.

Transmissie

[f][a][][Set ID][][Data1][][Data2][][Data3][Cr]

Data1 00 tot 1E: 2010 tot 2040

Data2 01 tot 0C: januari tot december

Data3 01 tot 1F: 1 tot 31

* Voer "fa [Set ID] ff" in om de waarden van Tijd 1 (jaar/maand/dag) te controleren.

Bevestiging

[a][][Set ID][][OK/NG][Data1][Data2][Data3][x]

23. Schema Tijd aan (Commando: f b)

Schakelt On Time Schedule (Schema Tijd aan) in/uit.

Transmissie

[f][b][][Set ID][][Data][Cr]

Data 00: Uit

01: Aan

Bevestiging

[b][][Set ID][][OK/NG][Data][x]

21. Tijd 2 (Uur/ Minuut/ Seconde) (Commando: f x)

Hiermee kunt u de waarden van Tijd 2 instellen (uur/ minuut/seconde).

Transmissie

[f][x][][Set ID][][Data1][][Data2][][Data3][Cr]

Data1 00 tot 17: 00 tot 23 uur

Data2 00 tot 3B: 00 tot 59 minuten

Data3 00 tot 3B: 00 tot 59 seconden

* Voer "fa [Set ID] ff" in om de waarden van Tijd 2 (uur/ minuut/seconde) te controleren.

** Dit commando werkt niet als Tijd 1 (jaar/maand/ dag) niet eerst is ingesteld.

Bevestiging

[x][][Set ID][][OK/NG][Data1][Data2][Data3][x]

24. Uit-timer (modus Herhalen/Tijd) (Commando: f e)

Hiermee kunt u de functie Uit-timer (Modus Herhalen/Tijd) instellen.

Transmissie

[f][e][][Set ID][][Data1][][Data2][][Data3][Cr]

Data1

1. F1 tot F7 (data lezen)
- F1: Data eerste 'Tijd uit' lezen
- F2: Data tweede 'Tijd uit' lezen
- F3: Data derde 'Tijd uit' lezen
- F4: Data vierde 'Tijd uit' lezen
- F5: Data vijfde 'Tijd uit' lezen
- F6: Data zesde 'Tijd uit' lezen
- F7: Data zevende 'Tijd uit' lezen
2. E1 - E7 (één index verwijderen), E0 (alle indexen verwijderen)
- E0: Alle data van 'Tijd uit' verwijderen
- E1: Data eerste 'Tijd uit' verwijderen
- E2: Data tweede 'Tijd uit' verwijderen
- E3: Data derde 'Tijd uit' verwijderen
- E4: Data vierde 'Tijd uit' verwijderen
- E5: Data vijfde 'Tijd uit' verwijderen
- E6: Data zesde 'Tijd uit' verwijderen
- E7: Data zevende 'Tijd uit' verwijderen
3. 01 tot 0C (dag van de week instellen voor 'Tijd uit')
- 00: Uit
- 01: Eenmaal
- 02: Dagelijks
- 03: maandag t/m vrijdag
- 04: maandag t/m zaterdag
- 05: zaterdag en zondag
- 06: Zondag
- 07: Maandag
- 08: Dinsdag
- 09: Woensdag
- 0A: Donderdag
- 0B: Vrijdag
- 0C: Zaterdag

Data2 00 tot 17: 00 tot 23 uur

Data3 00 tot 3B: 00 tot 59 minuten

* Stel FFH in voor [Data2] en [Data3] om de Tijd uitlijst te lezen of te verwijderen.

(Voorbeeld 1: fe 01 f1 ff ff - Data eerste 'Tijd uit' lezen.)

(Voorbeeld 2: fe 01 f1 ff ff - Data eerste 'Tijd uit' verwijderen.)

(Voorbeeld 3: fe 01 04 02 03 - Stel 'Tijd uit' in op "maandag t/m zaterdag, 02:03".)

* Deze functie wordt alleen ondersteund als 1 (jaar/maand/dag) en 2 (uur/minuut/seconde) zijn ingesteld.

Bevestiging

[e][][Set ID][][OK/NG][Data1][Data2][Data3][x]

25. Aan-timer (modus Herhalen/Tijd) (Commando: f d)

Hiermee kunt u de functie Aan-timer (modus Herhalen/Tijd) instellen.

Transmissie

[f][d][][Set ID][][Data1][][Data2][][Data3][Cr]

Data1

1. F1 tot F7 (data lezen)
- F1: Data eerste 'Tijd aan' lezen
- F2: Data tweede 'Tijd aan' lezen
- F3: Data derde 'Tijd aan' lezen
- F4: Data vierde 'Tijd aan' lezen
- F5: Data vijfde 'Tijd aan' lezen
- F6: Data zesde 'Tijd aan' lezen
- F7: Data zevende 'Tijd aan' lezen
2. E1 - E7 (één index verwijderen), E0 (alle indexen verwijderen)
- E0: Alle data van 'Tijd aan' verwijderen
- E1: Data eerste 'Tijd aan' verwijderen
- E2: Data tweede 'Tijd aan' verwijderen
- E3: Data derde 'Tijd aan' verwijderen
- E4: Data vierde 'Tijd aan' verwijderen
- E5: Data vijfde 'Tijd aan' verwijderen
- E6: Data zesde 'Tijd aan' verwijderen
- E7: Data zevende 'Tijd aan' verwijderen
3. 01 tot 0C (dag van de week instellen voor 'Tijd aan')
- 00: Uit
- 01: Eenmaal
- 02: Dagelijks
- 03: maandag t/m vrijdag
- 04: maandag t/m zaterdag
- 05: zaterdag en zondag
- 06: Zondag
- 07: Maandag
- 08: Dinsdag
- 09: Woensdag
- 0A: Donderdag
- 0B: Vrijdag
- 0C: Zaterdag

Data2 00 tot 17: 00 tot 23 uur

Data3 00 tot 3B: 00 tot 59 minuten

* Stel FFH in voor [Data2] en [Data3] om de Tijd uitlijst te lezen of te verwijderen.

(Voorbeeld 1: fd 01 f1 ff ff - Data eerste 'Tijd aan' lezen.)

(Voorbeeld 2: fd 01 e1 ff ff - Data eerste 'Tijd aan' verwijderen.)

(Voorbeeld 3: fd 01 04 02 03 - Stel 'Tijd aan' in op "maandag t/m zaterdag, 02:03".)

* Deze functie wordt alleen ondersteund als 1 (jaar/maand/dag) en 2 (uur/minuut/seconde) zijn ingesteld.

Bevestiging

[d][][Set ID][][OK/NG][Data1][Data2][Data3][x]

26. Invoer Aan-timer (Commando: f u)

Voegt een nieuw schema toe door invoer voor de huidige instelling voor On Time (Tijd aan) te selecteren.

Transmissie

[f][u][][Set ID][][Data1][Cr]

[f][u][][Set ID][][Data1][Data2][Cr]

Data (Schema toevoegen)

60: RGB

90: HDMI (HDMI1)

Data1 (Schema wijzigen)

1. F1 tot F7 (data lezen)

F1: Selecteer de eerste geplande invoer

F2: Selecteer de tweede geplande invoer

F3: Selecteer de derde geplande invoer

F4: Selecteer de vierde geplande invoer

F5: Selecteer de vijfde geplande invoer

F6: Selecteer de zesde geplande invoer

F7: Selecteer de zevende geplande invoer

Data2

1. FF (data lezen)

* Voer FFH in bij [Data2] om de geplande invoer te lezen.

Als er tijdens het lezen of veranderen van de schemagegevens geen schema beschikbaar is voor [Data1], dan wordt de tekst NG weergegeven en mislukt de bewerking.

(Voorbeeld 1: fu 01 60 - Plaats iedere geplande invoer een rij naar beneden en sla de eerste geplande invoer op in de RGB-modus.)

(Voorbeeld 2: fu 01 f1 ff - De eerste geplande invoer lezen.)

* Deze functie wordt alleen ondersteund als 1 (jaar/maand/dag), 2 (uur/minuut/seconde), Tijd aan (modus Herhalen/Tijd) zijn ingesteld.

** Wordt mogelijk niet ondersteund afhankelijk van het model.

Bevestiging

[u][][Set ID][][OK/NG][Data][x]

[u][][Set ID][][OK/NG][Data1][Data2][x]

27. Automatische stand-by (Commando: m n)

Hiermee kunt u de functie Automatische stand-by instellen.

Transmissie

[m][n][][Set ID][][Data][Cr]

Data 00: Uit (Niet uitschakelen na 4 uur)

01: 4 Uur (Uitschakelen na 4 uur)

02: 6 Uur (Uitschakelen na 6 uur)

03: 8 Uur (Uitschakelen na 8 uur)

Bevestiging

[n][][Set ID][][OK/NG][Data][x]

28. Automatisch uit (Commando: f g)

Hiermee kunt u de functie Automatisch Uit instellen.

Transmissie

[f][g][][Set ID][][Data][Cr]

Data 00: Uit (Niet uitschakelen na 15 minuten)

01: Aan (Uitschakelen na 15 minuten)

Bevestiging

[g][][Set ID][][OK/NG][Data][x]

29. Taal (Commando: f i)

Hiermee kunt u de taal voor het schermmenu instellen.

Transmissie

[f][i][][Set ID][][Data][Cr]

Data 00: Tsjechisch

01: Deens

02: Duits

03: Engels

04: Spaans (EU)

05: Grieks

06: Frans

07: Italiaans

08: Nederlands

09: Noors

0A: Portugees

0B: Portugees (BR)

0C: Russisch

0D: Fins

0E: Zweeds

0F: Koreaans

10: Chinees (Mandarijn)

11: Yue Chinees (Kantonees)

Bevestiging

[i][][Set ID][][OK/NG][Data][x]

30. ISM-modus (Commando: j p)

Hiermee kunt u de ISM-methode selecteren om te voorkomen dat een stilstaand beeld te lang op het scherm wordt getoond.

Transmissie

[j][p][][Set ID][][Data][Cr]

Data 08: Normaal

20: Color Wash

Bevestiging

[p][][Set ID][][OK/NG][Data][x]

31. Reset (Commando: f k)

Functies voor resetten van beeld-, scherm-, geluid- en fabrieksinstellingen uitvoeren. (Scherminstellingen herstellen kan alleen worden uitgevoerd in de RGB-invoermodus.)

Transmissie

[f][k][][Set ID][][Data][Cr]

Data 00: Beeldinstellingen herstellen
01: Scherminstellingen herstellen
02: Fabrieksinstellingen herstellen

Bevestiging

[k][][Set ID][][OK/NG][Data][x]

32. Temperatuurwaarde (Commando: d n)

Hiermee kunt u de binnentemperatuur controleren.

Transmissie

[d][n][][Set ID][][Data][Cr]

Data FF: De status controleren

Bevestiging

[n][][Set ID][][OK/NG][Data][x]

[n][][Set ID][][OK/NG][Data1][Data2][Data3][x]

* Temperatuur wordt weergegeven in hexadecimaal.

33. Toets (Commando: m c)

Hiermee kunt u met de IR-afstandsbediening een toetscode verzenden.

Transmissie

[m][c][][Set ID][][Data][Cr]

Data IR_KEY_CODE

Bevestiging

[c][][Set ID][][OK/NG][Data][x]

Zie de IR-code voor een toetscode.

* Sommige toetscodes worden niet ondersteund afhankelijk van het model.

34. Verstreken tijd (Commando: d l)

Hiermee kunt u de verbruikte tijd van het paneel controleren.

Transmissie

[d][l][][Set ID][][Data][Cr]

Data FF: De status lezen

Bevestiging

[l][][Set ID][][OK/NG][Data][x]

* Geretourneerde data zijn uren in hexadecimaal.

35. Controle serienr. (Commando: f y)

Hiermee kunt u de serienummers controleren.

Transmissie

[f][y][][Set ID][][Data][Cr]

Data

FF: Het serienummer van het product controleren

Bevestiging

[y][][Set ID][][OK/NG][Data][x]

* Data is ASCII-code.

36. Softwareversie (Commando: f z)

Hiermee kunt u de softwareversie opvragen.

Transmissie

[f][z][][Set ID][][Data][Cr]

Data FF: De softwareversie opvragen.

Bevestiging

[z][][Set ID][][OK/NG][Data][x]

37. Witbalans kleurdiepte rood (Commando: j m)

Hiermee kunt u de Witbalans kleurdiepte rood instellen.

Transmissie

[j][m][][Set ID][][Data][Cr]

Data 00 tot FE: kleurdiepte rood 0 tot 254

Bevestiging

[m][][Set ID][][OK/NG][Data][x]

38. Witbalans kleurdiepte groen (Commando: j n)

Hiermee kunt u de Witbalans kleurdiepte groen instellen.

Transmissie

[j][n][][Set ID][][Data][Cr]

Data 00 tot FE: kleurdiepte groen 0 tot 254

Bevestiging

[n][][Set ID][][OK/NG][Data][x]

39. Witbalans kleurdiepte blauw (Commando: j o)

Hiermee kunt u de Witbalans kleurdiepte blauw instellen.

Transmissie

[j][o][][Set ID][][Data][Cr]

Data 00 tot FE: kleurdiepte blauw 0 tot 254

Bevestiging

[o][][Set ID][][OK/NG][Data][x]

40. Tegenlicht (Commando: m g)

Hiermee kunt u het tegenlicht van het scherm aanpassen.

Transmissie

[m][g][][Set ID][][Data][Cr]

Data 00 tot 64: Tegenlicht 0 tot 100

Bevestiging

[g][][set ID][][OK/NG][Data][x]

** Wordt mogelijk niet ondersteund afhankelijk van het model.

41. Scherm in-/uitschakelen (Commando: k d)

Hiermee wordt het scherm in- of uitgeschakeld.

Transmissie

[k][d][][Set ID][][Data][Cr]

Data 00: Hiermee wordt het scherm ingeschakeld.

01: Hiermee wordt het scherm uitgeschakeld.

Bevestiging

[d][][Set ID][][OK/NG][Data][x]

42. Tegelmanus (Commando: d d)

Hiermee kunt u de waarden voor een Tegelmanus en Tegelmanus instellen.

Transmissie

[d][d][][Set ID][][Data][Cr]

Data 00 tot FF: 1ste byte - Tegelmanus

2de byte - Tegelmanus

*00, 01, 10, 11 betekent Tegelmanus Uit.

** Wordt mogelijk niet ondersteund afhankelijk van het model.

Bevestiging

[d][][Set ID][][OK/NG][Data][x]

43. Tegelmanodus controleren (Commando: d z)

Hiermee kunt u de status van de Tegelmanodus controleren.

Transmissie

[d][z][][Set ID][][Data][Cr]

Data

FF: de status van de Tegelmanodus controleren.

** Wordt mogelijk niet ondersteund afhankelijk van het model.

Bevestiging

[z][][Set ID][][OK/NG][Data1][Data2][Data3][x]

Data1 00: Tegelmanodus uit

01: Tegelmanodus aan

Data2 00 tot 0F: Tegelmanrij

Data3 00 tot 0F: Tegelmankolom

44. Tegelman ID (Commando: d i)

Hiermee kunt u het Tegelman ID instellen.

Transmissie

[d][i][][Set ID][][Data][Cr]

Data 01 tot E1: Tegelman ID 01 tot 225**

FF: Tegelman ID controleren

** Data kan niet worden ingesteld op meer dan (tegelmanrij) x (tegelmankolom).

** Wordt mogelijk niet ondersteund afhankelijk van het model.

Bevestiging

[i][][Set ID][][OK/NG][Data][x]

*NG wordt geretourneerd wanneer data groter is dan (tegelmanrij) x (tegelmankolom), met uitzondering van 0 x FF.

45. H-positie (horizontaal) tegelman (Commando: d e)

Hiermee kunt u de horizontale positie van de tegelman aanpassen.

* Deze functie is alleen beschikbaar als de optie Natuurlijk van de Tegelmanodus is uitgeschakeld terwijl de Tegelmanodus is ingeschakeld.

Transmissie

[d][e][][Set ID][][Data][Cr]

Data 00 tot 32: -50 (Links) naar 0 (Rechts)

*Waarden voor links/rechts zijn afhankelijk van H-formaat tegels.

** Wordt mogelijk niet ondersteund afhankelijk van het model.

Bevestiging

[e][][Set ID][][OK/NG][Data][x]

46. V-positie (verticaal) tegelman (Commando: d f)

Hiermee kunt u de verticale positie van de tegelman aanpassen.

* Deze functie is alleen beschikbaar als de optie Natuurlijk van de Tegelmanodus is uitgeschakeld terwijl de Tegelmanodus is ingeschakeld.

Transmissie

[d][f][][Set ID][][Data][Cr]

Data 0 tot 32: 0 (Onder) tot 50 (Boven)

* Waarden voor onder/boven zijn afhankelijk van de verticale afmeting van de tegelman.

** Wordt mogelijk niet ondersteund afhankelijk van het model.

Bevestiging

[f][][Set ID][][OK/NG][Data][x]

47. H-grootte (horizontaal) tegelman (Commando: d g)

Hiermee kunt u de horizontale afmeting van de tegelman aanpassen.

*Stel H-positie tegelman in op 0x32 voor u het H-formaat van de tegelman instelt.

* Deze functie is alleen beschikbaar als de optie Natuurlijk van de Tegelmanodus is uitgeschakeld terwijl de Tegelmanodus is ingeschakeld.

Transmissie

[d][g][][Set ID][][Data][Cr]

Data 00 tot 32: 0 tot 50

** Wordt mogelijk niet ondersteund afhankelijk van het model.

Bevestiging

[g][][Set ID][][OK/NG][Data][x]

48. V-grootte (verticaal) tegelman (Commando: d h)

Hiermee kunt u de verticale afmeting van de tegelman aanpassen.

*Stel de V-positie van de tegelman in op 0x00 voordat u het V-formaat van de tegelman instelt.

* Deze functie is alleen beschikbaar als de optie Natuurlijk van de Tegelmanodus is uitgeschakeld terwijl de Tegelmanodus is ingeschakeld.

Transmissie

[d][h][][Set ID][][Data][Cr]

Data 00 tot 32: 0 tot 50

** Wordt mogelijk niet ondersteund afhankelijk van het model.

Bevestiging

[h][][Set ID][][OK/NG][Data][x]

49. Natuurlijke modus (In Tegelmodus) (Commando: d j)

Voor de natuurlijke weergave van het beeld, wordt het deel van het beeld dat normaal gesproken zou worden weergegeven op de ruimte tussen de monitoren, weggelaten.

Transmissie

[d][j][][Set ID][][Data][Cr]

Data 00: Uit

01: Aan

Bevestiging

[j][][Set ID][][OK/NG][Data][x]



LG
Life's Good



OPMERKING

- ENERGY STAR(EPA) wordt niet ondersteund op het model 65LS33A.

ENERGY STAR is a set of power-saving guidelines issued by the U.S. Environmental Protection Agency(EPA).



As an ENERGY STAR Partner LGE U. S. A.,Inc. has determined that this product meets the ENERGY STAR guidelines for energy efficiency. Refer to ENERGYSTAR.gov for more information on the ENERGY STAR program.

Lees de Veiligheidsmaatregelen voordat u dit product gebruikt.

Houd de Gebruikershandleiding (CD) bij de hand zodat u deze later kunt raadplegen.

Het model en serienummer van de SET vindt u op de achterzijde en één zijde van de SET. Noteer deze hieronder voor het geval u onderhoudswerkzaamheden moet laten uitvoeren.

MODEL _____

SERIENR. _____

Ga naar <http://opensource.lge.com> om de broncode onder GPL, LGPL, MPL en andere licenties voor open sources in dit product te achterhalen.

Naast de broncode zijn alle licentievoorwaarden, beperkingen van garantie en auteursrechtenaanduidingen beschikbaar om te downloaden.

LG Electronics verleent u de open source-code op cd-rom tegen een vergoeding die de kosten van een dergelijke levering dekt, zoals de kosten van de media, de verzending en de verwerking. Een dergelijk verzoek kunt u per e-mail richten aan: opensource@lge.com. Dit aanbod is drie (3) jaar geldig vanaf de dag van aankoop van het product.

WAARSCHUWING - Dit is een klasse A product. Dit product kan in een huiselijke omgeving voor radio verstoring zorgen, in welk geval de gebruiker extra maatregelen dient te nemen.

Tijdelijke ruis is normaal bij het in- en uitschakelen van dit apparaat.