



LG

Life's Good

ESPAÑOL

Guía del usuario

LG-V500

MFL68263801 (1.0)

www.lg.com



ESPAÑOL

Guía del usuario

- Las imágenes y las ilustraciones de la pantalla pueden ser diferentes a las que verá en el dispositivo.
- Parte del contenido de esta guía puede no ser aplicable al dispositivo, depende del software y del proveedor de servicios. Toda la información de este documento está sujeta a cambios sin previo aviso.
- Esta tableta no es adecuada para personas con alguna discapacidad visual ya que cuenta con un teclado de pantalla táctil.
- Copyright ©2 014 LG Electronics, Inc. Reservados todos los derechos. LG y el logotipo de LG son marcas comerciales registradas de LG Group y las entidades relacionadas. Las demás marcas comerciales son propiedad de sus respectivos propietarios.
- Google™, Google Maps™, Gmail™, YouTube™, Hangouts™ y Play Store™ son marcas comerciales de Google, Inc.

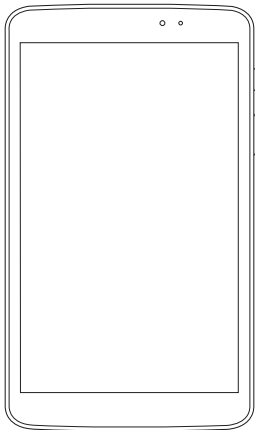

Contenido

Sobre esta guía para el usuario.....	5	Pantalla principal.....	22
Sobre esta guía para el usuario.....	5	Personalizar la pantalla principal.....	24
Marcas comerciales.....	6	Cómo personalizar iconos de	
DivX HD.....	6	aplicaciones en la pantalla principal.....	24
Dolby Digital Plus.....	7	Ver el fondo de pantalla sin iconos.....	26
Aviso importante.....	8	Acceso rápido.....	26
Familiarizarse con el dispositivo.....	12	Cómo volver a aplicaciones utilizadas	
Información general sobre la tableta.....	12	recientemente.....	27
Cargar la tableta.....	14	Notificaciones.....	27
Optimizar la duración de la batería.....	15	Acceder a las notificaciones.....	27
Para aumentar la duración de su batería..	16	Ajustes Rápidos en el Panel de	
Para ver el nivel de carga de la batería.....	16	notificaciones.....	28
Para supervisar y controlar qué está		Para reorganizar las opciones de Ajustes	
haciendo uso de la batería.....	16	Rápidos en el Panel de notificaciones.....	28
Insertar la tarjeta microSD.....	17	Aplicaciones QSlide en el Panel de	
Extraer la tarjeta microSD.....	18	notificaciones.....	29
Formatear la tarjeta microSD.....	18	Usar las aplicaciones QSlide.....	29
Bloqueo y desbloqueo de la pantalla.....	19	Iconos de notificación en la Barra de	
Pantalla principal.....	20	estado.....	29
Sugerencias sobre la pantalla táctil.....	20	Múltiples Usuarios.....	31
Presione o toque.....	20	Deslice hacia lateral (Cambio de tarea	
Tocar y mantener presionado.....	20	rápido con TRES dedos).....	33
Arrastrar.....	20	Plug & Pop.....	33
Deslizar o desplazar.....	21	Capturas de pantalla.....	34
Tocar dos veces.....	21	Usar QuickMemo para capturar una	
Unir y separar los dedos para acercar o		pantalla.....	34
alejar la imagen.....	21	Usar Captura plus para capturar una	
Girar la pantalla.....	21	pantalla.....	35
KnockON.....	21	Introducir texto.....	35
		Introducción de caracteres especiales.....	36
		Configuración de la cuenta de Google...37	

Conexión a redes y dispositivos.....	38	E-mail	47
Wi-Fi.....	38	Administrar una cuenta de correo electrónico.....	47
Conectar a redes Wi-Fi.....	38	Trabajo con las carpetas de cuenta	48
Activar la conexión Wi-Fi y conectar a una red Wi-Fi.....	38	Redactar y enviar correos electrónicos.....	48
Bluetooth.....	39	Recepción de correos electrónicos.....	48
Activar Bluetooth y vincular la tableta con un dispositivo Bluetooth.....	39	Cámara	49
Enviar datos a través de Bluetooth.....	40	Conocer el visor.....	49
Recibir datos a través de Bluetooth.....	40	Utilizar la configuración avanzada.....	50
SmartShare.....	41	Cómo tomar una foto	52
Disfrute el contenido mediante una variedad de dispositivos.....	41	Después de realizar una fotografía	52
Play/envío	41	Ver las fotos guardadas	53
Disfrute del contenido de dispositivos cercanos	42	Videocámara	55
Cómo conectar dispositivos	42	Conocer el visor.....	55
Búsqueda de otros dispositivos.....	42	Utilizar la configuración avanzada.....	56
Usar el contenido desde la nube.....	42	Cómo grabar un video.....	57
Uso de la nube.....	42	Después de grabar un video.....	57
Conectar a una computadora con un cable USB.....	43	Ajustar el volumen mientras reproduce un video	58
Transferir música, fotos y videos mediante el modo Almacenamiento USB masivo.....	43	Multimedia	59
Sincronización con Windows Media Player.....	43	Galería.....	59
Contactos.....	45	Ver las imágenes	59
Buscar un contacto.....	45	Acercar y alejar mediante el zoom.....	60
Agregar un contacto nuevo	45	Reproducción de videos.....	60
Contactos favoritos.....	45	Borrar imágenes y videos.....	60
Crear un grupo	46	Establecer como fondo de pantalla	61
		Presentación	61
		Videos.....	61
		Reproducción de un video.....	61
		Música	63
		Reproducir una canción.....	63

Herramientas	66	Ajustes	86
QPair.....	66	Acceso al menú Ajustes.....	86
QSlide.....	68	REDES INALÁMBRICAS.....	86
QuickMemo.....	69	DISPOSITIVO.....	89
QuickRemote.....	71	PERSONAL.....	94
Quick Translator.....	73	SISTEMA.....	96
Alarmas.....	75	LG Backup	100
Calculadora.....	75	Acerca de la copia de respaldo y restauración de los datos del dispositivo.....	100
Calendario.....	76	Copia de respaldo de los datos de su tableta.....	101
Tareas.....	77	Programar copias de respaldo automáticas.....	101
Admin. de archivos.....	77	Restaurar datos de la tableta.....	102
Grabador de voz.....	78	Actualización de software de la tableta	103
Adm. de tareas.....	78	Actualización de software de la tableta ..	103
POLARIS Office 5.....	79	Actualización inalámbrica del software de Tableta LG.....	103
Google+.....	80	Accesorios	105
Búsqueda por voz.....	80	Resolución de problemas	106
Descargas.....	81	Para su seguridad	108
Box.....	81	Indicaciones de seguridad	116
La Web	82		
Internet	82		
Abrir una página.....	83		
Búsqueda por voz en la web.....	83		
Favoritos.....	83		
Último(s) acceso(s).....	83		
Usar QSlide.....	83		
Chrome	84		
Ver páginas Web.....	84		
Abrir una página.....	84		
Búsqueda por voz en la web.....	84		
Sincronizar con otros dispositivos.....	84		
Agregar y ver marcadores.....	85		
Menú Opciones de Chrome.....	85		

Sobre esta guía para el usuario

Sobre esta guía para el usuario

- Antes de utilizar el dispositivo, por favor lea atentamente este manual. De esta forma, se asegurará de utilizar el dispositivo correctamente y de forma segura.
- Algunas de las imágenes y capturas de pantalla indicadas en esta guía pueden diferir con respecto a su tableta.
- Su contenido puede ser diferente del producto final, o del software proporcionado por los proveedores de servicio. Este contenido puede estar sujeto a cambios sin previo aviso. Para obtener la última versión de este manual, por favor visite el sitio web de LG en www.lg.com.
- Las aplicaciones y funciones de su dispositivo pueden variar en función de su país, su región o sus especificaciones de hardware. LG no se hace responsable de ningún problema de rendimiento resultante del uso de aplicaciones desarrolladas por proveedores distintos de LG.
- LG no se hace responsable de ningún problema de rendimiento o incompatibilidad resultante de la edición de los ajustes del registro o de la modificación del software del sistema operativo. Cualquier intento de modificación del sistema operativo puede producir un funcionamiento inesperado del dispositivo o de sus aplicaciones.
- La licencia del software, audio, fondo de pantalla, imágenes y demás medios suministrados con su dispositivo es de uso limitado. Si extrae y utiliza estos materiales para uso comercial o de cualquier otro tipo, es posible que esté incurriendo en una infracción de los derechos de autor. Como usuario, es el único responsable del uso ilícito del material multimedia.

- Es posible que se apliquen cargos adicionales por los servicios de datos, como mensajería, carga y descarga, sincronización automática o los servicios de ubicación. Para evitar el cobro de dichos cargos, seleccione un plan de datos adecuado a sus necesidades. Póngase en contacto con su proveedor de servicios para obtener más información.

Marcas comerciales

- LG y el logotipo de LG son marcas comerciales registradas de LG Electronics.
- Las demás marcas comerciales y copyright son propiedad de sus respectivos propietarios.



SOBRE DIVX VIDEO: DivX® es un formato digital de video creado por DivX, LLC, una compañía subsidiaria de Rovi Corporation. Este dispositivo cuenta con la certificación oficial DivX Certified®, que obtienen solo dispositivos que superan las rigurosas pruebas de reproducción de video DivX. Visite divx.com para obtener más información y herramientas de software para convertir sus archivos a video DivX.

ACERCA DE DIVX VIDEO-ON-DEMAND: Este dispositivo DivX Certified® deberá registrarse para poder reproducir películas DivX Video-on-Demand (VOD) que haya comprado. Para obtener el código de registro, localice la sección DivX VOD en el menú de configuración del dispositivo. Visite vod.divx.com para obtener más información sobre cómo completar el registro.

Con DivX Certified® puede reproducir video DivX® hasta HD 720 progresivo, incluido el contenido premium.

DivX®, DivX Certified® y los logotipos asociados son marcas comerciales de Rovi Corporation o sus empresas subsidiarias y se utilizan con licencia.

Aviso: Software de código abierto

Para obtener el correspondiente código fuente de GPL, LGPL, MPL y otras licencias de código abierto, por favor visite <http://opensource.lge.com/>
Todos los términos de licencias, las exenciones de responsabilidad y los avisos mencionados están disponibles para su descarga con el código fuente.

Dolby Digital Plus



**DOLBY.
DIGITAL PLUS**

Fabricado bajo licencia de Dolby Laboratories. Dolby, Dolby Digital Plus y el símbolo de la doble D son marcas comerciales de Dolby Laboratories.

Aviso importante



Lea esta información antes de comenzar a usar su tableta.

Antes de llamar al servicio de atención al cliente o llevar la tableta al servicio técnico, compruebe si los problemas de su tableta se describen en esta sección.

1. Memoria de tableta

Es necesario comprobar la memoria de la tableta y eliminar algunos datos, como aplicaciones, para disponer de más espacio en la memoria.

Para desinstalar aplicaciones:

- 1 Toque  >  > pestaña **Aplicaciones** > **Ajustes**  > **Aplicaciones**.
- 2 Cuando se muestren todas las aplicaciones, seleccione la aplicación que desea desinstalar.
- 3 Presione **Desinstalar** y **OK** para confirmar.

2. Antes de instalar una aplicación o un sistema operativo de fuente abierta



¡ADVERTENCIA!:

Si instala y utiliza un sistema operativo diferente al proporcionado por el fabricante, puede hacer que la tableta no funcione correctamente. Además, la garantía de su tableta se anulará.

¡ADVERTENCIA!:

Para proteger la tableta y sus datos personales, descargue sólo aplicaciones que procedan de fuentes seguras, como Play Store. Si se han instalado aplicaciones de forma incorrecta en su tableta, es posible que esta no funcione normalmente o que se produzca un error grave. Debe desinstalar de la tableta dichas aplicaciones y todos sus datos y ajustes.

3. Uso de un bloqueo de pantalla

Permite establecer un bloqueo de pantalla para proteger la tableta. Toque  >  > pestaña **Aplicaciones** > **Ajustes**  > **Pantalla** > **Bloqueo de pantalla** > **Seleccionar bloqueo de pantalla** y seleccione entre **Ninguno**, **Deslizar**, **Reconocimiento de rostro**, **Patrón**, **PIN** o **Contraseña**. Como medida de seguridad por si olvida su patrón de desbloqueo, crea un PIN de respaldo.

Precaución: Antes de establecer un bloqueo de pantalla, debe crear una cuenta de Google. No olvide el PIN de respaldo que estableció al crear el bloqueo de pantalla.

¡ADVERTENCIA!:

Precauciones al utilizar el bloqueo de pantalla.

Es muy importante que recuerde el bloqueo de pantalla que ha establecido. No podrá acceder a la tableta si utiliza un bloqueo de pantalla incorrecto 5 veces. Tiene 5 oportunidades para introducir el patrón PIN o contraseña. Si ha agotado las cinco oportunidades, puede volver a intentarlo después de 30 segundos.

Si no puede recordar el patrón PIN o contraseña:

< Si ha olvidado el patrón >

Si ha iniciado sesión en su cuenta de Google desde la tableta pero ha cometido cinco errores al introducir el patrón, toque el botón **¿Ha olvidado el patrón?** de la parte inferior de la pantalla. A continuación, se le solicitará que inicie sesión en su cuenta de Google o que escriba el PIN de respaldo que introdujo al crear el patrón de bloqueo.

Si no ha creado una cuenta de Google en la tableta o ha olvidado la PIN de respaldo, necesitará realizar un restablecimiento completo.

< Si ha olvidado el PIN o la contraseña >

Si olvida su PIN o contraseña, deberá hacer un restablecimiento completo.

Precaución: Si hace un restablecimiento completo, se eliminarán todas las aplicaciones y los datos de usuario.

NOTA: Si no ha iniciado sesión en su cuenta de Google y ha olvidado el patrón de desbloqueo, deberá introducir su PIN de respaldo.

4. Uso del restablecimiento completo (restablecimiento a los ajustes de fábrica)

Toque  > pestaña **Aplicaciones** > **Ajustes** > **Copia de respaldo y restauración** en el menú PERSONAL > **Restaurar datos de fábrica.**

¡ADVERTENCIA!:

Si realiza un restablecimiento completo, se eliminarán todas las aplicaciones y los datos del usuario, así como la licencia DRM. Recuerde realizar una copia de seguridad de todos los datos importantes antes de realizar un reinicio completo.

5. Abrir y alternar aplicaciones

Realizar varias tareas resulta sencillo con Android porque es posible ejecutar más de una aplicación a la vez. No hay necesidad de salir de una aplicación para abrir otra.

Puede utilizar varias aplicaciones abiertas y cambiar de una a otra. Android administra cada aplicación, deteniéndola e iniciándola según sea necesario, para garantizar que las aplicaciones inactivas no consumen recursos innecesariamente.

- 1 Toque y mantenga presionada la **Tecla Inicio** . Aparecerá una lista de las aplicaciones utilizadas recientemente.
 - 2 Presione la aplicación a la que desee acceder. Esto no detiene la ejecución en segundo plano de la aplicación anterior en la tableta. Asegúrese de tocar la **Tecla Atrás**  para salir de una aplicación después de utilizarla.
- Para detener las aplicaciones, toque el **Administrador de tareas** desde la lista de aplicaciones recientes y luego toque **Detener** o **Parar todo**.
 - Para eliminar una aplicación de la lista de aplicaciones recientes, deslice la vista previa de la aplicación hacia la izquierda o hacia la derecha. Para borrar todas las aplicaciones, toque **Borrar todo**.

6. Cuando la pantalla se bloquea

Si la pantalla se bloquea o si la tableta no responde cuando trata de utilizarla: Presione sin soltar la **Tecla Encender/Apagar/Bloquear**  por 8 segundos para reiniciar la tableta. Si sigue sin funcionar, póngase en contacto con el centro de servicio.

Familiarizarse con el dispositivo

Información general sobre la tableta

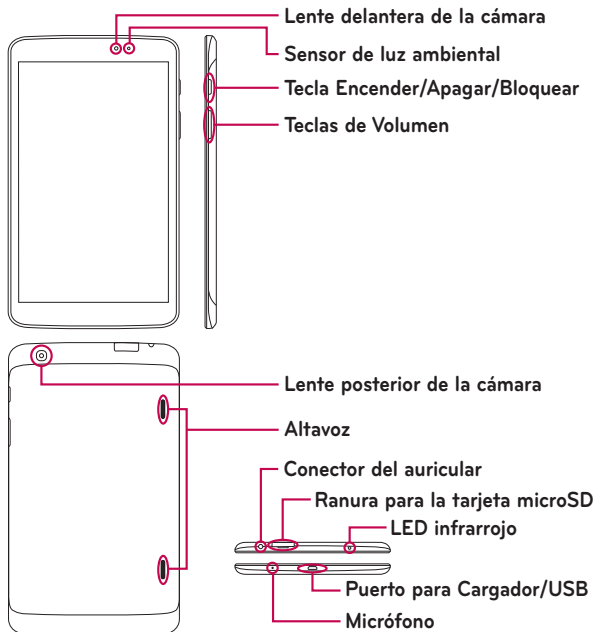

NOTA: Asegúrese de que el micrófono no está bloqueado al grabar audio o video.



Lente delantera de la cámara	Útil para tomarse fotos o grabar videos de usted mismo. También podrá utilizarlo para mantener conversaciones por video. Manténgalo limpio para conseguir un rendimiento óptimo.
Ranura para la tarjeta microSD	Inserte una tarjeta microSD para guardar archivos como música, video y fotos.
Conector del auricular	Le permite conectar auriculares para mantener conversaciones con el manos libres. También puede conectar unos auriculares para escuchar música.
Sensor de luz ambiental	Mide la luz de su entorno y ajusta el brillo de la pantalla LCD para que muestre colores vivos.
Tecla Encender/ Apagar/ Bloquear	Presione para bloquear/desbloquear la pantalla. Mantenga presionado para apagar o prender la tableta, reiniciarla, activar o desactivar el modo avión y cambiar los ajustes de sonido.
Teclas de Volumen	Le permite ajustar el volumen del contenido multimedia. Mantenga presionada ambas teclas a la misma vez para acceder a la función QuickMemo.
Puerto para Cargador/USB	Le permite conectar la tableta y el cable USB para usarlo con el adaptador de carga, su computadora u otros accesorios compatibles.
Lente posterior de la cámara	Útil para tomar fotos y grabar videos. Manténgalo limpio para conseguir un rendimiento óptimo.
Altavoz	Se usa para escuchar el audio de la función seleccionada (p. ej., música, videos, clips de sonido, etc.).

Micrófono	Graba su voz y se usa para funciones que se activen con la voz.
LED infrarrojo	Se utiliza como sensor para la aplicación QuickRemote.

¡ADVERTENCIA!:

Si coloca un objeto pesado sobre la tableta o se sienta sobre ella, puede dañar la pantalla LCD y las funciones de la pantalla táctil. No cubra el sensor de proximidad de la pantalla LCD con una cobertura de protección. Esto podría hacer que el sensor no funcionara correctamente.

SUGERENCIA:

- Toque la **Tecla Menú**  cuando abra una aplicación para ver las opciones disponibles.
- Si el dispositivo está bloqueado y no funciona, mantenga presionada la **Tecla Encender/Apagar/Bloquear**  por 8 segundos para apagarlo.

Cargar la tableta

La tableta utiliza una batería recargable de iones de litio. Para cargarla, se usa un adaptador USB incluido con la tableta. Antes de usar la tableta por primera vez, asegúrese de que la batería está completamente cargada.

NOTA: El dispositivo tiene una batería interna recargable. Por su seguridad, no extraiga la batería incorporada en el producto.

¡Aviso! Si la pantalla táctil no funciona mientras la tableta está en proceso de carga, puede deberse a un suministro eléctrico inestable. Por lo tanto, desconecte el cable USB del dispositivo o desconecte el adaptador USB de la toma de corriente.

- 1 Conecte el adaptador USB y el cable USB.
- 2 Conecte el cable USB (tal y como se muestra a continuación) en el Puerto para Cargador/USB de la tableta.
- 3 Enchufe el cargador en una toma de corriente.

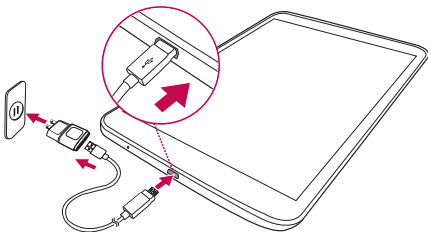

NOTA: Para aumentar la vida útil de la batería, debe cargar la batería completamente al usarla por primera vez.



Optimizar la duración de la batería

Puede aumentar la duración de la batería entre cargas si desactiva las funciones que no necesita ejecutar de forma constante en segundo plano. También puede supervisar cómo las aplicaciones y recursos del sistema consumen la energía de la batería.



Para aumentar la duración de su batería

- Desactive las comunicaciones por radio que no esté utilizando, como Wi-Fi, Bluetooth o GPS.
- Reduzca el brillo de la pantalla y establezca un tiempo de espera de pantalla más breve.
- Desactive la sincronización automática de Gmail™, Calendario, Contactos y otras aplicaciones.
- Algunas aplicaciones descargadas pueden provocar la reducción de la carga de la batería.
- Compruebe el nivel de carga de la batería mientras utiliza aplicaciones descargadas.

Para ver el nivel de carga de la batería

- 1 En la pantalla principal, toque **Aplicaciones**  > **Ajustes**  > **Acerca del tablet** > **Batería**.
- 2 El estado (Cargando o Descargando) y el nivel de la batería se muestran en el menú superior de la pantalla.

Para supervisar y controlar qué está haciendo uso de la batería

- 1 En la pantalla principal, toque **Aplicaciones**  > **Ajustes**  > **Acerca del tablet** > **Batería** > **Uso de la batería**.
- 2 La parte inferior de la pantalla muestra el tiempo de uso de la batería y también indica las aplicaciones o servicios que usan energía de la batería de mayor a menor consumo.

Insertar la tarjeta microSD

El dispositivo es compatible con el uso de las tarjetas de memoria microSD con capacidad de hasta 64 GB

El contenido multimedia se puede guardar en la tarjeta microSD.

- 1 Coloque su uña en la abertura y tire la bandeja de la tarjeta de memoria hacia afuera.

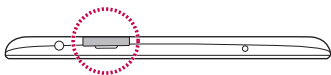

- 2 Inserte la tarjeta microSD en la ranura con los contactos orientados hacia abajo. Empuje suavemente la bandeja hacia dentro de la tableta.

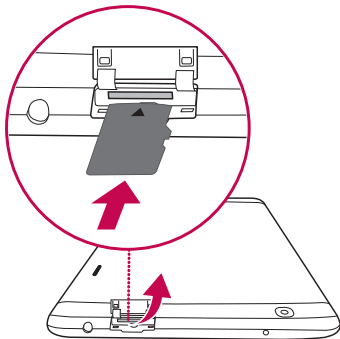

Extraer la tarjeta microSD



Para quitar la tarjeta microSD de la tableta con seguridad, primero debe desactivarla.

- 1 En la pantalla principal, toque **Aplicaciones**  > **Ajustes**  > **Almacenamiento** > **Desactivar la microSD**.
- 2 Abra la bandeja de la tarjeta microSD y empuje la tarjeta hacia adentro suavemente para liberarla.
- 3 Suavemente tire la tarjeta microSD de la ranura.

¡Aviso!: No quite la tarjeta microSD sin desactivarla primero. De lo contrario, podría dañarse la tarjeta microSD así como la tableta, además de corromperse los datos almacenados en la tarjeta microSD.

Formatear la tarjeta microSD

¡Aviso!: Se borrarán todos los archivos de la tarjeta microSD al formatearla.

- 1 En la pantalla principal, toque **Aplicaciones**  > **Ajustes**  > **Almacenamiento**.
- 2 Toque **Formatear la microSD** (dos veces).
- 3 Si ha establecido un patrón de desbloqueo, introdúzcalo y toque **Borrar todo**. La tarjeta se formateará y estará lista para su uso.

NOTA: Si ya hay contenido en la tarjeta microSD, la estructura de carpetas puede ser distinta después del formateo, ya que todos los archivos se habrán eliminado.

Bloqueo y desbloqueo de la pantalla

Si no utiliza la tableta durante un tiempo, la pantalla se apaga y se bloquea automáticamente. Esto contribuye a evitar toques accidentales y ahorra energía de la batería. Si no está utilizando la tableta, presione la **Tecla Encender/Apagar/Bloquear**  para bloquearla.

Si hay algún programa ejecutándose cuando se bloquea la pantalla, es posible que siga ejecutándose en el modo de bloqueo. Se recomienda salir de todos los programas antes de entrar en el modo de bloqueo, para evitar cargas innecesarias (por ejemplo, acceso Web, comunicaciones de datos).

Para activar de nuevo la tableta, presione la **Tecla Encender/Apagar/Bloquear** .

Aparecerá la pantalla de bloqueo. Toque la pantalla de bloqueo y deslice el dedo en cualquier dirección para desbloquear la pantalla principal.

Aparecerá la última pantalla que tenía abierta.

Pantalla principal

Sugerencias sobre la pantalla táctil

A continuación, le presentamos algunas sugerencias sobre cómo navegar por la tableta.

NOTA:

- Para seleccionar un elemento, toque la parte central del icono.
- No ejerza una presión excesiva. La pantalla táctil es lo suficientemente sensible como para detectar un toque ligero pero firme.
- Utilice la punta del dedo para tocar la opción que desee. Intente no tocar ninguna otra tecla.

Presione o toque

Un único toque con un dedo para seleccionar elementos, enlaces, accesos directos y letras en el teclado en pantalla.

Tocar y mantener presionado

Mantenga un elemento presionado en la pantalla sin levantar el dedo hasta que se produzca una acción. Por ejemplo, para abrir las opciones disponibles de un contacto, mantenga presionado el contacto en la lista Contactos hasta que se abra el menú contextual.

Arrastrar

Para arrastrar un elemento, manténgalo presionado un momento y, a continuación, mueva el dedo por la pantalla sin levantarlo hasta que llegue a la posición de destino. Puede arrastrar elementos en la pantalla principal para recolocarlos.

Deslizar o desplazar

Para deslizar o desplazarse, mueva rápidamente el dedo sobre la superficie de la pantalla sin detenerse desde el momento en que ha tocado la pantalla (para no arrastrar el elemento). Por ejemplo, puede deslizar el dedo sobre la pantalla hacia arriba o hacia abajo para desplazarse por una lista, o navegar por las diferentes pantallas deslizando el dedo de izquierda a derecha (y viceversa).

Tocar dos veces

Toque dos veces para ampliar una página Web o un mapa. Por ejemplo, toque dos veces rápidamente una zona de la página Web para ajustarla al ancho de la pantalla. También puede tocar dos veces para acercar y alejar mientras mira una foto y al utilizar mapas. Toque dos veces una palabra para resaltarla. Al tocar dos veces también puede activar la función KnockON para encender y apagar la pantalla.

Unir y separar los dedos para acercar o alejar la imagen

Utilice los dedos índice y pulgar juntándolos y separándolos para acercar o alejar la imagen cuando utilice el navegador, Mapas o examine fotografías.

Girar la pantalla

En muchas aplicaciones y menús, la orientación de la pantalla se ajusta a la orientación física del dispositivo.

KnockON

La función KnockON le permite tocar dos veces la pantalla para encenderla o apagarla de forma rápida.

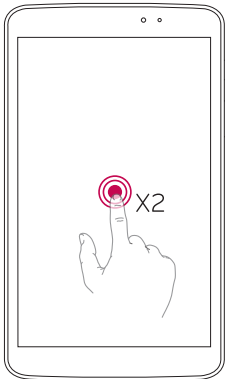

- Toque el centro de la pantalla dos veces rápidamente para encenderla.
- Toque la Barra de estado, un área vacía en la pantalla principal o la pantalla de bloqueo dos veces rápidamente para apagar la pantalla.

NOTA:

- Puede desactivar esta función en los ajustes de Pantalla.
En la pantalla principal, toque **Aplicaciones**  > **Ajustes**  > **Pantalla** > **KnockON** > toque la casilla de verificación de **KnockON**.

Pantalla principal

Deslice el dedo hacia la izquierda o la derecha para ver las pantallas. Puede personalizar cada pantalla con aplicaciones, descargas, widgets y fondos de pantalla.

Las Teclas Rápidas están disponibles en la parte inferior de la pantalla principal y permiten acceder a las funciones más habituales fácilmente, con un solo toque.



Barra de estado – Muestra información sobre el estado del dispositivo, incluidos la hora, potencia de la señal Wi-Fi, estado de la batería e iconos de notificación.

Iconos de aplicación – Toque en un icono (de aplicación, widget, carpeta, etc.) para abrirlo y utilizarlo.

Teclas Rápidas – Permiten acceder fácilmente a las funciones más habituales con un solo toque.

Tecla Menú – Abre un menú de opciones con opciones que afectan a la pantalla o a la aplicación actual. Esto sólo se aplica cuando está disponible, dependiendo de la pantalla o la aplicación.

Tecla Inicio – Permite regresar a la pantalla principal. Mantener presionada para mostrar las aplicaciones usadas recientemente con acceso a la aplicación del Administrador de tareas.

Tecla Atrás – Vuelve a la pantalla anterior. También cierra elementos emergentes como los menús, los diálogos y el teclado en pantalla.

Personalizar la pantalla principal

Puede editar la pantalla principal agregando aplicaciones, descargas, widgets o fondos de pantalla. Para utilizar la tableta de una forma más cómoda, añada sus aplicaciones y widgets favoritos a la pantalla principal.

Para añadir elementos a la pantalla principal:

- 1 Toque y mantenga presionada una parte vacía de la pantalla principal.
- 2 Toque la pestaña **Aplicaciones** o **Widgets**.
- 3 Arrastre el elemento que desee a la ubicación elegida y levante el dedo.

Para eliminar un elemento de la pantalla principal:

Mantenga presionado el icono que desee eliminar, arrástrelo a  y levante el dedo.

SUGERENCIA: Para añadir el icono de una aplicación a la pantalla principal desde la pantalla de aplicaciones, mantenga presionada la aplicación que desee añadir y arrástrela a la ubicación deseada.

SUGERENCIA: Puede añadir varios iconos de aplicaciones en una carpeta. Suelte el icono de una aplicación encima de otro en la pantalla principal para crear una carpeta.

Cómo personalizar iconos de aplicaciones en la pantalla principal

Puede crear sus propios iconos personalizados para las aplicaciones usando las imágenes de su Galería.

- 1 Toque y mantenga presionado un icono de aplicación hasta que se desbloquee de su posición actual. A continuación, suéltelo en la pantalla. El icono de edición  aparecerá en la esquina superior derecha de la aplicación.



- 2 Toque el icono de la aplicación de nuevo y seleccione el diseño y tamaño deseado de la pestaña **Tema del ícono**. O toque la pestaña **Imagen del ícono** para tomar una foto o seleccionarla de la Galería.

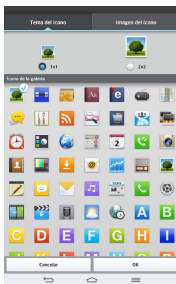

Ver el fondo de pantalla sin iconos

Para ver el fondo de pantalla sin iconos en la pantalla principal, coloque el dedo índice y pulgar en la pantalla y sepárelos. Junte los dedos para acercar o toque la **Tecla Atrás**  para volver a ver las aplicaciones y widgets.



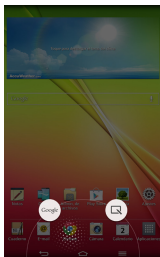

Acceso rápido

Para ver los elementos de Acceso rápido, toque en cualquier parte del área de las teclas frontales y arrastre hacia arriba.



Cómo volver a aplicaciones utilizadas recientemente

- 1 Toque y mantenga presionada la **Tecla Inicio** . Aparecerá una ventana emergente con los iconos de las aplicaciones utilizadas recientemente.
- 2 Toque un icono para abrir su aplicación. También puede tocar la **Tecla Atrás**  para volver a la pantalla anterior.

Notificaciones

Las notificaciones le avisan de la llegada de nuevos mensajes, eventos de calendario o alarmas, así como de eventos que se estén realizando en ese momento como por ejemplo, descargas.

En el Panel de notificaciones puede ver el estado actual de la tableta y las notificaciones pendientes. Cuando se recibe una notificación, se muestra el icono correspondiente en la parte superior de la pantalla. Los iconos de notificaciones pendientes se muestran a la izquierda, mientras que los iconos del sistema, que muestran la intensidad de la batería o de la red Wi-Fi, se muestran a la derecha.

Notificaciones pendientes

Notificaciones de sistema

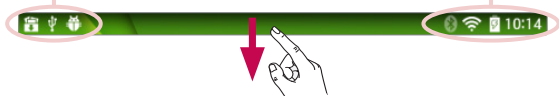

Acceder a las notificaciones

Deslice la Barra de estado hacia abajo para abrir el Panel de notificaciones y acceda a las notificaciones. Para cerrar el Panel de notificaciones, deslice hacia arriba la barra que se encuentra en la parte inferior de la pantalla.

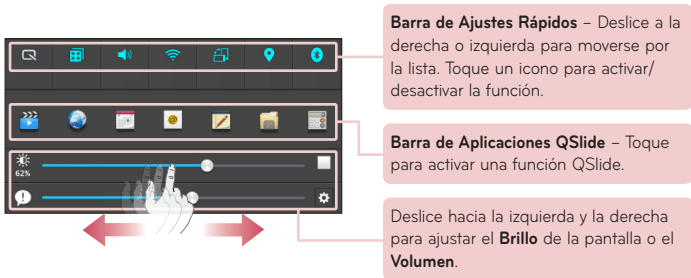

Ajustes Rápidos en el Panel de notificaciones

Use los Ajustes Rápidos para cambiar rápidamente funciones como la conectividad Wi-Fi. Los Ajustes Rápidos se encuentra en la parte superior del Panel de notificaciones.

NOTA: Toque y mantenga presionado un ícono de la barra de ajustes rápidos para ver el menú de ajustes de la función.

Para reorganizar las opciones de Ajustes Rápidos en el Panel de notificaciones

Abra el panel de notificaciones, deslice los Ajustes Rápidos hacia la izquierda y toque . Para organizar los elementos, arrastre hasta la ubicación deseada. Para agregar más íconos, seleccione la casilla de verificación al lado de las funciones deseadas.

Aplicaciones QSlide en el Panel de notificaciones

Las aplicaciones QSlide se muestran en una barra en el Panel de notificaciones debajo de la barra de Ajustes Rápidos. Estos iconos proporcionan una manera rápida y conveniente para realizar varias tareas en la misma pantalla (similar a la "pantalla en pantalla" en una TV). QSlide muestra una pequeña ventana de aplicaciones en la pantalla que se puede mover, cambiar su tamaño o hacer transparente.

Usar las aplicaciones QSlide

















Toque cualquiera de las aplicaciones QSlide de la barra para activarla. Al activarla, la función de QSlide abre la aplicación en una ventana en primer plano, lo que le permite acceder a otras aplicaciones en segundo plano. Puede abrir hasta dos ventanas QSlide de una vez.

Iconos de notificación en la Barra de estado

En la tabla siguiente se muestran algunos de los iconos más comunes.



Icono	Descripción
	Modo avión
	Conectado a una red Wi-Fi
	Auriculares alámbricos
	Bluetooth está activado
	Advertencia del sistema
	Modo vibración activado

	Modo silencioso activado
	Batería completamente cargada
	Cargando batería
	DLNA activado
	Descargando datos
	Cargando datos
	Alarma activada
	Reproduciendo música a través de DLNA
	GPS activado
	Los datos se están sincronizando
	Nuevo mensaje de Gmail
	Nuevo mensaje de Hangouts
	Se está reproduciendo la canción
	La tableta está conectada a la PC a través de un cable USB o está activa la función Módem USB
	Modo de ahorro de energía activado
	Deslice hacia lateral (Slide Aside) activado

Múltiples Usuarios

Solo es posible crear un ID de propietario de tableta, pero es posible agregar varios ID de usuario para que otros usuarios puedan iniciar sesión y utilizar la tableta de forma independiente.

Cada usuario puede configurar sus propios ajustes de la tableta, usar su propio espacio de almacenamiento y disponer de sus propios privilegios de actualización de aplicaciones.

Privilegios del propietario de la tableta



- Solo el ID del propietario de la tableta puede agregar un nuevo ID de inicio de sesión de usuario y eliminar ID de usuario.
- Solo el ID del propietario de la tableta puede acceder a la tarjeta microSD y utilizarla.
- El propietario de la tableta puede desinstalar las aplicaciones de todos los usuarios.

Limitaciones al usar la tableta entre varios usuarios



- Todos los usuarios comparten la misma batería, memoria interna y uso de datos con el resto de usuarios.
- Los ajustes de idioma configurados por un usuario se aplican al resto de usuarios.
- Cada usuario puede configurar y utilizar solo su propio contenido y sus datos (p. ej., configuración de pantalla de inicio, configuración de sonido, etc.).
- Cualquier usuario puede aceptar permisos de aplicaciones actualizados en nombre del resto de usuarios.

- Las alarmas sonarán a la hora establecida, sea cual sea el usuario que las activara.
- Los mensajes y los eventos de calendario programados se enviarán únicamente para notificar al ID de usuario especificado.
- Cuando un usuario imprima un documento con la función Impresión móvil, el trabajo de impresión continuará incluso si se cambia el ID de usuario.
- La transferencia de datos, las descargas, la reproducción de contenido multimedia y los servicios de comunicación se detendrán si se cambia el ID de usuario.

Agregar un nuevo usuario en su tableta

- 1 En la pantalla principal, toque **Aplicaciones**  > **Ajustes**  > **Usuario** > **Agregar usuario**.
- 2 Se abrirá un asistente de configuración que lo guiará para configurar un nuevo usuario. Toque **Configurar ahora**.
 - Cuando inicie sesión en su tableta como nuevo usuario, debe seguir las instrucciones del asistente de configuración.
- 3 Ahora puede escoger un nombre de usuario cuando inicie sesión en su tableta.

Para cambiar usuarios

- 1 Presione la **Tecla Encender/Apagar/Bloquear**  para bloquear la pantalla de la tableta.
- 2 Presione la **Tecla Encender/Apagar/Bloquear**  una vez más para encender la pantalla de la tableta.
- 3 Toque uno de los iconos de color en la parte inferior de la pantalla. Elija entre Owner (Dueño), Nuevo usuario o un usuario creado previamente.

Deslice hacia lateral (Cambio de tarea rápido con TRES dedos)

La función Deslice hacia lateral (Slide Aside) le permite alternar rápidamente entre tres aplicaciones abiertas (o tareas) mediante el uso de un gesto de tres dedos.

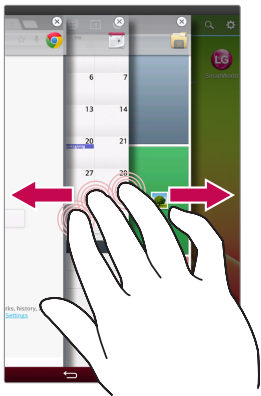

- 1 Mientras una aplicación está abierta, ubique tres dedos sobre la pantalla y deslícelos hacia la izquierda. La pantalla actual se guarda y aparece la pantalla principal.
- 2 Para volver a abrir las aplicaciones guardadas, ubique tres dedos sobre la pantalla y deslícelos hacia la derecha. Toque la aplicación que desea abrir.

SUGERENCIA: La función **Deslice hacia lateral** no reconoce menos dedos, dedos adicionales o la palma de la mano.

Plug & Pop



Plug & Pop le permite seleccionar rápidamente las aplicaciones que usará al conectar un auricular o un dispositivo OTG (On-the-Go), como un mouse o un teclado.

- 1 Conecte el auricular o el dispositivo OTG (On-the-Go) (por ejemplo, mouse, teclado, etc.).
- 2 Se muestra el panel de aplicaciones y podrá seleccionar la aplicación que desea ejecutar.

NOTA: Puede editar las aplicaciones que desea que se muestren en el panel, así como configurar el panel de aplicaciones para que no se muestre.

En la pantalla principal, toque **Aplicaciones**  > **Ajustes**  > **Accesorio**.

Capturas de pantalla

Mantenga presionada la **Tecla de Volumen Inferior**  y la **Tecla Encender/Apagar/Bloquear**  al mismo tiempo por 2 segundos para tomar una captura de la pantalla actual.

Para ver la imagen capturada, vaya a **Aplicaciones**  > **Galería**  > álbum **Screenshots**.

SUGERENCIA: No se pueden capturar pantallas de la cámara o videocámara.

Usar QuickMemo para capturar una pantalla

En la pantalla que quiera capturar, arrastre la Barra de estado hacia abajo y seleccione **QuickMemo** .

O
Mantenga presionada ambas **Teclas de Volumen**  al mismo tiempo.

Usar Captura plus para capturar una pantalla







Esta función le permite capturar una porción de la pantalla en el navegador de Internet predeterminado.

- 1 Abra la aplicación **Internet** y toque la **Tecla Menú**  > **Capture plus**.
- 2 Ajuste el rectángulo azul al tamaño deseado y luego toque **OK**. La área seleccionada se guardará en la Galería.

Introducir texto

Puede escribir texto utilizando el teclado en pantalla. El teclado en pantalla aparece automáticamente en la pantalla cuando necesita introducir texto. Para mostrar manualmente el teclado, sólo tiene que tocar el campo de texto en el que desea introducir texto.

Uso del teclado e introducción de texto

-  Toque una vez para poner en mayúsculas la próxima letra que se va a escribir. Toque dos veces para escribir siempre en mayúscula.
-  Toque para pasar al teclado numérico y de símbolos.
-  Toque para usar la función de escritura a mano.
-  Toque para introducir un espacio.
-  Toque para crear una nueva línea en el campo de mensaje.
-  Toque para eliminar el carácter anterior.

Introducción de caracteres especiales

El teclado en pantalla permite introducir caracteres especiales (p. ej., "á"). Mantenga presionada la tecla deseada (por ejemplo, la tecla "a"). Después de que aparezca el carácter deseado, deslice el dedo por encima y levántelo para introducirlo.

NOTA: Un símbolo en la esquina superior izquierda de la tecla indica que existen caracteres adicionales disponibles.

Configuración de la cuenta de Google

Al encender la tableta por primera vez, podrá activar la red, acceder a su cuenta de Google y configurar la manera en que desea utilizar algunos servicios de Google.

Cómo configurar la cuenta de Google

- Inicie sesión en una cuenta de Google desde la pantalla de configuración que aparece.

O

- En la pantalla principal, toque **Aplicaciones**  > pestaña **Aplicaciones** > **Ajustes**  > **Cuentas y sincronización** > **Agregar cuenta** > **Google**.

Si tiene una cuenta de Google, toque **Usar cuenta**, introduzca su dirección de correo electrónico y contraseña y, a continuación, toque . También puede tocar **Crear cuenta** e introducir la información necesaria para crear una nueva cuenta de Google.

Una vez que ha configurado su cuenta de Google en la tableta, esta se sincronizará automáticamente con su cuenta de Google de la Web.

Sus contactos, mensajes de Gmail, eventos de calendario y otra información de estas aplicaciones y servicios de la Web se sincronizan con su tableta. (Esto dependerá de sus ajustes de sincronización).

Después de iniciar sesión, puede utilizar Gmail™ y los servicios de Google incluidos en la tableta.

Conexión a redes y dispositivos



Wi-Fi

Con Wi-Fi, puede utilizar el acceso a Internet de alta velocidad con la cobertura del punto de acceso inalámbrico. Disfrute de Internet sin cables utilizando una red Wi-Fi, sin cargos adicionales.

Conectar a redes Wi-Fi

Para utilizar la conexión Wi-Fi de la tableta se debe acceder a un punto de acceso inalámbrico o "zona Wi-Fi". Algunos puntos de acceso están abiertos y basta con conectarse a ellos. Otros están ocultos o utilizan funciones de seguridad, por lo que es necesario configurar la tableta para poder conectarse a ellos. Desconecte la conexión Wi-Fi cuando no la esté utilizando para aumentar la duración de la batería.

Activar la conexión Wi-Fi y conectar a una red Wi-Fi

- 1 En la pantalla principal, toque **Aplicaciones**  > pestaña **Aplicaciones** > **Ajustes**  > **Wi-Fi**.
- 2 Toque  para activar Wi-Fi y comenzar a buscar redes Wi-Fi disponibles.
- 3 Toque **Buscar** para ver una lista de redes Wi-Fi activas y dentro del radio de alcance.
 - Las redes seguras se muestran con un icono de candado.
- 4 Toque una red para conectarse a la misma.
 - Si la red está protegida, se le solicitará que introduzca la contraseña u otras credenciales. (Solicite al administrador de la red los detalles).
- 5 La Barra de estado muestra iconos que indican el estado de Wi-Fi.

Bluetooth



Puede utilizar la tecnología Bluetooth para enviar datos ejecutando la aplicación correspondiente, pero no desde el menú Bluetooth, como en la mayoría de las tabletas.

NOTA:

- LG no se hace responsable de la pérdida, interceptación o uso indebido de los datos enviados o recibidos a través de la funcionalidad inalámbrica Bluetooth.
- Asegúrese siempre de que los dispositivos con los que comparte información, o de los que recibe datos, son fiables y seguros. Si hay obstáculos entre los dispositivos, la distancia de funcionamiento puede reducirse.
- Algunos dispositivos, especialmente los que no cuentan con la certificación de Bluetooth SIG, pueden ser incompatibles con su tableta.

Activar Bluetooth y vincular la tableta con un dispositivo Bluetooth

Debe vincular los dispositivos para poder conectarse.

- 1 En la pantalla principal, toque **Aplicaciones**  > pestaña **Aplicaciones** > **Ajustes**  > **Bluetooth**.
- 2 Toque el selector Bluetooth  para activarlo.
- 3 Toque la casilla de verificación que aparece al costado del nombre de su tableta para que otros dispositivos con Bluetooth puedan verla.
- 4 Se mostrará una lista de los dispositivos disponibles. Toque en la lista el dispositivo con el que desea vincularlo.

NOTA: Es posible que, en función del tipo de dispositivo, tenga que introducir códigos iguales, confirmar códigos iguales o los dispositivos podrían emparejarse automáticamente.

Cuando se termine de vincular, la tableta se conectará al dispositivo.

NOTA: Su tableta no es compatible con el perfil de manos libres. Por esa razón, es posible que el uso de las funciones de llamada con algunos accesorios, como auriculares Bluetooth o dispositivos que se activen mediante conexión Bluetooth, no esté disponible.

Enviar datos a través de Bluetooth

1 Abra el elemento y toque .

○

Mantenga presionado el elemento y seleccione **Compartir**.

○

Abra el elemento y toque la **Tecla Menú**  > **Compartir**.

2 Toque **Bluetooth** para compartir vía Bluetooth.

NOTA: El método para seleccionar una opción dependerá del tipo de dato.

3 Buscar y vincularse a un dispositivo Bluetooth.

Recibir datos a través de Bluetooth

1 En la pantalla principal, toque **Aplicaciones**  > pestaña **Aplicaciones** > **Ajustes**  > **Bluetooth**.

2 Toque  para activar Bluetooth y marque la casilla de verificación al lado del nombre de la tableta para que la tableta sea visible en otros dispositivos.

NOTA: Para seleccionar el tiempo que estará visible el dispositivo, toque la **Tecla Menú**  > **Tiempo visible**.

- 3 Vincule los dispositivos y toque **Aceptar** cuando reciba una Solicitud de autorización Bluetooth para aceptar los archivos.

SmartShare

Puede usar la función SmartShare fácilmente en las aplicaciones Galería, Música, Videos, etc.

Disfrute el contenido mediante una variedad de dispositivos

Puede compartir el contenido de la tableta con diversos dispositivos. Toque  para compartir el contenido en **Galería, Música, Videos** y **POLARIS Office 5**.

Play/envío

Play – Puede reproducir el contenido vía TV, un altavoz con Bluetooth, entre otros.

Beam – Puede enviar el contenido al dispositivo compatible con Bluetooth y SmartShare Beam.

- **SmartShare Beam** – Esta función permite transferir el contenido rápidamente a través de Wi-Fi Direct.



Disfrute del contenido de dispositivos cercanos

Puede disfrutar del contenido de dispositivos cercanos (por ejemplo, PC, NAS, móvil) en las aplicaciones **Galería**, **Música** y **Videos**.

Cómo conectar dispositivos

Conecte su dispositivo y otros dispositivos compatibles con DLNA en la misma red Wi-Fi.

Búsqueda de otros dispositivos

Toque los dispositivos cercanos y luego podrá ver los que son compatibles con DLNA.

Conéctese al dispositivo para ver el contenido.

Usar el contenido desde la nube

Puede usar el contenido desde la nube (por ejemplo, Dropbox) en las aplicaciones **Galería**, **Música**, **Videos**, etc.

Uso de la nube

NOTA: las funciones compatibles pueden variar dependiendo de la nube. La recuperación de datos puede demorar un poco dependiendo de la nube.

- 1 Seleccione **Nube** en las aplicaciones **Galería**, **Música**, **Videos**, etc.
- 2 Seleccione la nube que desea usar e inicie sesión.
- 3 Puede usar el contenido de la nube luego de iniciar sesión.
- 4 Configure los ajustes de la nube para seleccionar la aplicación a usar en la nube.

Conectar a una computadora con un cable USB

Puede conectar la tableta a su computadora para cargarla, transferir elementos de la computadora a la tableta y viceversa.

Transferir música, fotos y videos mediante el modo Almacenamiento USB masivo

- 1 Conecte la tableta a la PC por medio de un cable USB.
- 2 Si no ha instalado el controlador de la plataforma Android de LG en la PC, tendrá que cambiar los ajustes manualmente. En la pantalla principal, toque la **Tecla Menú**  > **Ajustes del sistema** > **Conexión de PC** > **Tipo de conexión USB** > **Sincronización multimedia (MTP)**.
- 3 Ahora puede ver el contenido de almacenamiento masivo en la PC y transferir los archivos.

Sincronización con Windows Media Player

Compruebe que Windows Media Player está instalado en su PC.

- 1 Utilice el cable USB para conectar la tableta a un PC que tenga instalado Windows Media Player.
- 2 Seleccione la opción **Sincronización multimedia (MTP)**.
- 3 Una vez conectado, aparecerá una ventana emergente en la PC. Seleccione la opción de Windows Media Player para sincronizar los archivos de música.
- 4 Edite o introduzca el nombre del dispositivo en la ventana emergente (si es necesario).
- 5 Seleccione y arrastre los archivos de música que desee a la lista de sincronización.

6 Comience la sincronización.

- Para la sincronización con Windows Media Player deben cumplirse los siguientes requisitos.

Elementos	Requisito
Sistema Operativo	Microsoft Windows XP SP2, Vista o después
Versión de Windows Media Player	Windows Media Player 10 o después

- Si la versión instalada de Windows Media Player es más antigua de 10, instale la versión 10 o después.





Contactos

Puede añadir contactos a la tableta y sincronizarlos con los contactos de la cuenta de Google u otras cuentas que sean compatibles con la sincronización de contactos.

Buscar un contacto

- 1 En la pantalla de inicio, toque **Contactos**  para abrir la lista de contactos.
- 2 Toque el cuadro **Buscar contactos** e introduzca el nombre del contacto. También puede tocar una letra en el costado izquierdo de la pantalla para acceder a nombres que comiencen con la letra indicada.



Agregar un contacto nuevo

- 1 En la pantalla principal, toque **Contactos** .
- 2 Toque . Seleccione la cuenta que desee (si es necesario).
- 3 Si desea agregar una imagen al nuevo contacto, toque . Escoja entre **Tomar una foto** para tomar una fotografía usando la cámara o **Seleccionar desde la galería**. A continuación busque una imagen y selecciónela.
- 4 Toque  para introducir información más específica del nombre.
- 5 Introduzca los detalles sobre el contacto.
- 6 Toque **Guardar**.

Contactos favoritos

Puede clasificar los contactos a los que llama con frecuencia como favoritos.



Para añadir un contacto a la lista de favoritos

- 1 En la pantalla principal, toque **Contactos**  para acceder a los contactos.
- 2 Toque un contacto para ver los detalles.
- 3 Toque la estrella  a la derecha del nombre del contacto. La estrella se vuelve dorada y el contacto se añade a los favoritos.

Para eliminar un contacto de la lista de favoritos

- 1 En la pantalla principal, toque **Contactos**  para acceder a los contactos.
- 2 Toque la pestaña **Favoritos** para ver sus contactos favoritos.
- 3 Toque un contacto para ver los detalles.
- 4 Toque la estrella dorada a la derecha del nombre del contacto. La estrella se vuelve gris y el contacto se elimina de los favoritos.

Crear un grupo

- 1 En la pantalla principal, toque **Contactos**  para acceder a los contactos.
- 2 Toque la pestaña **Grupos**  y luego .
- 3 Introduzca un nombre para el nuevo grupo.
 - Toque **Agregar miembros** para agregar entradas de contacto al nuevo grupo.
 - Toque el campo **CUENTA** para cambiar las cuentas en las que desea guardar el nuevo grupo.
- 4 Toque **Guardar** para guardar el grupo.

NOTA: Si elimina un grupo, no se borran los contactos asignados a ese grupo. Continuarán almacenados en la lista de contactos.

E-mail

Puede utilizar la aplicación E-mail para leer los correos electrónicos de servicios como Yahoo!, MSN y AOL. La aplicación E-mail admite los siguientes tipos de cuenta: POP3, IMAP y Exchange.

Su proveedor de servicios o administrador del sistema puede proporcionarle los ajustes de cuenta que necesite.

Administrar una cuenta de correo electrónico

Toque el ícono de E-mail  en la pantalla de inicio. La primera vez que abra la aplicación E-mail, se abrirá un asistente de configuración para ayudarle a configurar una cuenta de correo electrónico.

Tras la configuración inicial, se muestra el contenido de su Buzón de entrada. Si ha añadido más de una cuenta, puede cambiar de cuenta.

Para añadir otra cuenta de correo electrónico:

- Abra la aplicación **E-mail** y toque la **Tecla Menú**  > **Ajustes** > .



Para cambiar de cuenta:

Si ha agregado más de una cuenta, puede cambiar entre ellas fácilmente. Desde cualquier carpeta del correo electrónico, toque la cuenta actual (en la parte superior de la pantalla), luego toque la cuenta a la que desee acceder.

Para cambiar los ajustes de una cuenta de correo electrónico:

Abra la aplicación **E-mail** y toque la **Tecla Menú**  > **Ajustes** > **Ajustes generales** para ajustar los parámetros que se apliquen a todas sus cuentas. O bien, toque una cuenta individual para configurar los ajustes solo de esa cuenta.

Para eliminar una cuenta de correo electrónico:



- Abra la aplicación **E-mail** y toque la **Tecla Menú**  > **Ajustes** > **Tecla Menú**  > **Remover cuenta** > toque la cuenta que desee eliminar > **Borrar** > **Sí**.

Trabajo con las carpetas de cuenta

Abra la aplicación **E-mail**, toque la **Tecla Menú**  y seleccione **Carpetas**.

Cada cuenta tiene las siguientes carpetas: Buzón de entrada, Buzón de salida, Enviados y Borradores. Dependiendo de las funciones que admita el proveedor de servicios de la cuenta, puede contar con carpetas adicionales.

Redactar y enviar correos electrónicos

- 1 Desde la aplicación **E-mail**, toque **Escribir** .
- 2 Introduzca una dirección para el destinatario del mensaje. A medida que introduzca el texto, aparecerán las direcciones de sus contactos que coincidan. Separe las distintas direcciones con punto y coma.
- 3 Toque **Adjuntar**  para adjuntar archivos, si es necesario.
- 4 Introduzca el asunto y el texto del mensaje.
- 5 Toque **Enviar**  para enviar el mensaje.

Si no está conectado a una red, por ejemplo, si está trabajando en modo avión, los mensajes que envíe se guardarán en el Buzón de salida hasta que vuelva a estar conectado a la red. Si contiene algún mensaje pendiente, el Buzón de salida se mostrará en la pantalla Cuentas.

Recepción de correos electrónicos

Cuando llega un nuevo mensaje de correo electrónico a la Bandeja de entrada, se le notificará con un sonido o una vibración (según los ajustes de sonido o vibración), y su ícono de notificación aparece en la barra de estado.

Cámara

Para abrir la aplicación Cámara, toque **Cámara**  en la pantalla principal.



Conocer el visor











- 1 Cambiar cámara** – Cambie entre la lente de la cámara posterior y la lente de la cámara delantera.
- 2 Modo disparo** – Permite elegir un modo de disparo para definir cómo se toma la foto.
- 3 Ajustes** – Toque para abrir el menú de ajustes. Consulte **Utilizar la configuración avanzada** en la página siguiente.
- 4 Modo video** – Toque (o arrastre) para alternar entre el modo cámara y video.
- 5 Capturar** – Captura una foto.
- 6 Galería** – Toque para ver la última foto que ha capturado. Esto le permite acceder a su Galería y ver las fotos guardadas mientras está en el modo de cámara.

NOTA: Antes de tomar una fotografía, asegúrese de que la lente de la cámara está limpia.

Utilizar la configuración avanzada

En el visor, toque  para abrir las opciones avanzadas. Después de seleccionar la opción deseada, toque la **Tecla Atrás** .

	Permite tomar fotos por comando de voz.
	Define y controla la cantidad de luz solar que recibe la foto.
	Establece el modo de enfoque.
	Selecciona la resolución de la foto. Si elige una alta resolución, el tamaño del archivo aumentará, lo que significa que podrá almacenar menos fotos en la memoria.
	El valor ISO determina la sensibilidad del sensor de luz de la cámara. Lo más grande que sea el valor ISO, más sensible será la cámara. Resulta útil en entornos oscuros en los que no es posible utilizar el flash.
	Mejora la calidad de color en distintas condiciones lumínicas.
	Aplica efectos artísticos a sus imágenes.
	Establece el retraso que se aplica después de tocar el botón Capturar. Es útil si usted desea ser parte de la foto.



Active esta opción para utilizar los servicios de ubicación de la tableta. Realice fotografías desde cualquier lugar y etiquételas con la ubicación. Si carga imágenes etiquetadas en un blog compatible con etiquetas geográficas, podrá ver las imágenes presentadas en un mapa.

NOTA: Esta función sólo está disponible cuando el GPS está encendido.



Ajuste un sonido de obturador.



Permite usar las Teclas de Volumen para capturar fotos o utilizar el zoom.



Establece la ubicación de almacenamiento para las imágenes. Elija entre Almacenamiento interno y MicroSD.



Abre una guía de ayuda en la que se explican las funciones.



Restablece todos los ajustes predeterminados de la cámara.

SUGERENCIA:

- Cuando salga de la cámara, algunos ajustes volverán a sus valores predeterminados, como el balance de blancos, el tono de color y el temporizador. Compruébelos antes de realizar la siguiente fotografía.
- El menú Ajustes se muestra sobre el visor, por lo que al cambiar el color de la foto o los elementos de calidad, verá una vista previa de la imagen modificada detrás del menú Ajustes.

Cómo tomar una foto

- 1 Abra la aplicación **Cámara**.
- 2 Apunte con la lente hacia el objetivo que desee fotografiar.
- 3 Aparecerá un cuadro de enfoque en el centro de la pantalla del visor. También puede tocar en cualquier punto de la pantalla para enfocar allí.
- 4 Cuando el cuadro de enfoque se vuelva verde, significará que la cámara ha enfocado el tema.
- 5 Toque  para capturar la foto.

Después de realizar una fotografía

- 1 Toque la vista previa de la imagen en la esquina inferior derecha de la pantalla para ver la última foto que capturó.
- 2 Toque **Galería**, luego toque **Siempre** o **Solo una vez**.



Toque para compartir su foto a través de SmartShare.



Toque para tomar otra foto inmediatamente.



Toque para enviar su foto a otros o para compartirla a través de servicios de redes sociales.



Toque para borrar la foto.

SUGERENCIA: Si dispone de una cuenta de una red social y la configura en la tableta, puede compartir sus fotos con la comunidad de dicha red social.

Toque la **Tecla Menú**  para abrir las siguientes opciones.

Fijar imagen como – Toque para utilizar la foto como **Fondo de la pantalla principal**, **Fondo de pantalla**, **Foto de contacto** o **Pantalla de bloqueo**.

Mover – Toque para mover la foto a otro lugar.

Copiar – Toque para copiar la foto seleccionada y guardarla en otro álbum.

Copiar en el portapapeles – Toque esta opción para copiar la foto y guardarla en el portapapeles.

Renombrar – Toque esta opción para editar el nombre de la foto seleccionada.

Girar a la izquierda/derecha – Toque para girar la foto a la izquierda o la derecha.

Recortar – Permite recortar la foto. Desplace el dedo por la pantalla para seleccionar el área que desee recortar.

Editar – Permite editar la foto.

Presentación – Muestra una presentación de todas sus fotos automáticamente.

Agregar ubicación – Agrega información de ubicación.

Detalles – Muestra más información sobre la foto.

Ver las fotos guardadas

Puede acceder a las fotos guardadas en el modo de cámara. Solo toque la vista previa de la imagen en la parte inferior de la pantalla y se mostrará su Galería.

- 1 Elija la aplicación que desea usar para ver o editar las fotografías. Toque **Galería** o **Fotos**.
- 2 Toque **Siempre** o **Solo una vez**.
 - Para ver más fotos, desplácese hacia la izquierda o hacia la derecha.
 - Para ampliar o reducir la imagen, puede tocar dos veces la pantalla con dos dedos y juntarlos o separarlos, respectivamente.

Videocámara

Para abrir la videocámara, toque **Cámara**  en la pantalla de inicio, luego toque el ícono **Modo de Video**  (en el visor) para cambiar al modo de video.

Conocer el visor

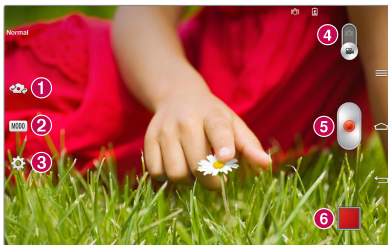











- 1 Cambiar cámara** – Cambie entre la lente de la cámara posterior y la lente de la cámara delantera.
- 2 Modo de grabación** – Permite elegir un modo de grabación para definir como se grabará el video.
- 3 Ajustes** – Toque para abrir el menú de ajustes. Consulte **Utilizar la configuración avanzada** en la página siguiente.
- 4 Modo de cámara** – Toque y deslice el icono hacia arriba para cambiar al modo de cámara.
- 5 Grabar** – Toque para comenzar a grabar un video.
- 6 Galería** – Toque para ver el último video grabado. Le permite acceder a la Galería y ver los videos guardados en el modo de video.

SUGERENCIA: Cuando esté grabando un video, coloque dos dedos sobre la pantalla y júntelos para utilizar la función de zoom.



NOTA: Asegúrese de que el micrófono no está bloqueado al grabar audio o video.

Utilizar la configuración avanzada

En el visor, toque  para abrir todas las opciones avanzadas.





	Presione para configurar el tamaño (en píxeles) del video que va a grabar.
	Define y controla la cantidad de luz solar que entra en el video.
	Evita el movimiento al grabar para conseguir una calidad de video elevada.
	Mejora la calidad de color en distintas condiciones lumínicas.
	Seleccione un tono de color para utilizarlo en su nueva vista.
	Active esta opción para utilizar los servicios de ubicación de la tableta.
	Permite usar las Teclas de Volumen para grabar videos o utilizar el zoom.
	Esta opción establece la ubicación donde quiere guardar sus videos. Elija entre Almacenamiento interno y MicroSD.
	Abre una guía de ayuda en la que se explican las funciones.
	Restablece todos los ajustes predeterminados de la cámara.

Cómo grabar un video

- 1 Abra la aplicación **Cámara** y toque el icono **Modo de Video** .
- 2 El visor de la videocámara aparece en la pantalla.
- 3 Mientras mantiene la tableta, oriente la lente hacia el objeto o sujeto que desee grabar en video.
- 4 Toque  una vez para iniciar la grabación.
- 5 Aparecerá un temporizador en el que se mostrará la duración del video.
- 6 Toque  en la pantalla para detener la grabación.

Después de grabar un video

Toque la vista previa del video en la parte inferior de la pantalla para ver el último video que tomó.

	Toque para compartir su video a través de SmartShare.
	Toque para grabar otro video inmediatamente.
	Toque para enviar su video a otros o para compartirlo a través de servicios de redes sociales.
	Toque para borrar el video.

Ver los videos guardados

Acceda a los videos guardados cuando se encuentre en el modo videocámara presionando la vista previa en la esquina inferior derecha del visor.

- 1 En el visor, toque la vista previa de la imagen en la esquina inferior derecha de la pantalla.

- 2 La Galería aparecerá en la pantalla, mostrando el último video grabado. Deslice hacia la izquierda para desplazarse al resto de videos.
- 3 Toque el ícono Reproducir  de un video para reproducirlo automáticamente

NOTA: También puede ver sus videos en la aplicación Galeria o en la aplicación Videos.

NOTA: No presione demasiado fuerte. La pantalla es lo suficientemente sensible como para detectar un toque ligero pero firme.

Ajustar el volumen mientras reproduce un video

Para ajustar el volumen de un video mientras se está reproduciendo, utilice las Teclas de Volumen en el lado derecho de la tableta.

Multimedia

Galería

Puede almacenar archivos multimedia en una memoria interna para acceder fácilmente a todos sus archivos multimedia. Utilice esta aplicación para ver archivos multimedia como fotografías y videos.

En la pantalla principal, toque **Aplicaciones**  > pestaña **Aplicaciones** > **Galería** .

Puedes administrar y compartir todos tus archivos de imagen y video con la Galería.

NOTA:

- Dependiendo del software que se haya instalado en el dispositivo, algunos formatos de archivo no son compatibles.
- Dependiendo de su codificación, puede que algunos archivos no se muestren correctamente.
- Si el tamaño de archivo es superior a la capacidad de memoria disponible, puede producirse un error al abrir los archivos.

Ver las imágenes

Al abrir la Galería se muestran todas las carpetas disponibles. Cuando otra aplicación, como E-mail, guarda una imagen, se crea automáticamente la carpeta Download, en la que se guardará la fotografía. Del mismo modo, al realizarse una captura de pantalla, se crea la carpeta Screenshots. Toque la carpeta que desee abrir.





Las fotos se muestran Screenshots ordenadas de creación. Seleccione una fotografía para verla en pantalla completa. Desplácese a la derecha o a la izquierda para ver la imagen anterior o siguiente.

Acercar y alejar mediante el zoom

Para ampliar una imagen, utilice uno de los métodos siguientes:

- Toque cualquier parte que desea ampliar dos veces. Toque dos veces de nuevo para regresar a la vista de pantalla completa.
- Coloque dos dedos sobre cualquier parte de la imagen y sepárelos para acercar la imagen. Para alejarla, únalos o toque la pantalla dos veces.

Reproducción de videos



Abra la aplicación **Galería**  y seleccione un álbum. El ícono Reproducir  se muestra en los archivos de video. Toque una imagen para seleccionarla. Seleccione la aplicación para reproducirlo (toque la aplicación Fotos  o la aplicación Videos ) , luego toque **Siempre** o **Solo una vez** y comenzará la reproducción del video.

NOTA:

- Mientras se reproduce un video, deslice hacia arriba o abajo por el lado derecho de la pantalla para ajustar el volumen.
- Mientras se reproduce un video, deslice hacia arriba o abajo por el lado izquierdo de la pantalla para ajustar el brillo.
- Cuando esté en modo de reproducción de video, deslice la pantalla hacia la izquierda o la derecha para retroceder o avanzar.

Borrar imágenes y videos

Utilice uno de los métodos siguientes:



- En una carpeta, toque  y seleccione las fotografías y los videos que desee eliminar. A continuación, toque **Borrar**.
- Cuando esté viendo una foto o un video, toque  y luego toque **Sí** para confirmar.

Establecer como fondo de pantalla

Cuando visualice una foto, toque la **Tecla Menú**  > **Fijar imagen como** y seleccione **Fondo de la pantalla principal**, **Fondo de pantalla**, **Foto de contacto** o **Pantalla de bloqueo**.

Presentación

Puede ver sus fotografías en una presentación de diapositivas por álbum, o al seleccionar todas sus fotos. En la pantalla de inicio, toque **Galería** .

- Toque el álbum que contiene las fotos que desea ver, luego toque la **Tecla Menú**  > **Presentación** > compruebe los ajustes de la presentación de diapositivas > **Iniciar**.
- Toque la **Tecla Menú**  > Ver todos los archivos > **Tecla Menú**  > **Presentación** > verifique los ajustes de la presentación de diapositivas > **Iniciar**.











Toque la **Tecla Atrás**  para detener la reproducción de la presentación de diapositivas.

Videos

La tableta cuenta con un reproductor de video para que pueda reproducir sus videos favoritos.

Reproducción de un video

- 1 En la pantalla principal, toque **Aplicaciones**  > pestaña **Aplicaciones** > **Videos** .
- 2 Seleccione el video que desea reproducir.



	Toque para pausar la reproducción de video.
	Toque para continuar con la reproducción de video.
	Toque y mantenga presionado para avanzar rápidamente en incrementos de 3 segundos. Toque esta opción una vez para adelantar 10 segundos.
	Toque y mantenga presionado para retroceder en incrementos de 3 segundos. Toque esta opción una vez para retroceder 10 segundos.
	Toque para controlar el volumen del video.
	Toque para cambiar el tamaño de la pantalla de video.
	Toque para acceder a QSlide y mostrar el video en una ventana pequeña.
	Toque para compartir su video a través de SmartShare.
	Toque esta opción para capturar una imagen vista durante el reproducción de un video.
	Toque para bloquear/desbloquear una pantalla de video.

Para cambiar el volumen mientras está viendo un video, presione las Teclas de Volumen en el lado derecho de la tableta.



Mantenga presionado un video de la lista para acceder a las opciones siguientes: **Compartir**, **Borrar**, **Cortar** y **Detalles**.







SUGERENCIA: Mientras visualiza un video, deslice hacia arriba y hacia abajo por el lado izquierdo de la pantalla para ajustar el brillo de la pantalla. Deslice hacia arriba y hacia abajo por el lado derecho de la pantalla para ajustar el volumen.







Música

La tableta cuenta con un reproductor de música para que pueda escuchar todas sus canciones favoritas. Para acceder al reproductor de música, en la pantalla principal, toque **Aplicaciones**  > pestaña **Aplicaciones** > **Música** .

Reproducir una canción

- 1 En la pantalla principal, toque **Aplicaciones**  > pestaña **Aplicaciones** > **Música** .
- 2 Toque la pestaña **Canciones**.
- 3 Seleccione la canción que desea reproducir.

	Toque para encontrar la canción en YouTube.
	Toque para ver la lista de reproducción actual.
	Toque para establecer la canción actual como favorita
	Toque para compartir su música a través de la función SmartShare.
	Toque para ajustar el modo de aleatorio.
	Toque para ajustar el modo de repetición.

	Toque para controlar el volumen de la música.
	Toque para pausar la reproducción.
	Toque para reanudar la reproducción.
	Toque para pasar a la siguiente canción del álbum o de la lista de reproducción. Toque y mantenga presionada para avanzar 3 segundos.
	Toque para volver al principio de la canción. Toque dos veces para volver a la canción anterior. Toque y mantenga presionada para retroceder 3 segundos.
	Toque para establecer el efecto de audio.

Para cambiar el volumen mientras está escuchando música, toque las Teclas de Volumen en el lado derecho de la tableta.

Mantenga presionada cualquier canción de la lista para acceder a las siguientes opciones: **Reproducir, Agregar a la lista de reproducción, Compartir, Borrar, Detalles y Buscar.**

NOTA:

- Algunos formatos de archivo no son compatibles dependiendo del software instalado en el dispositivo.
- Si el tamaño de archivo es superior a la capacidad de memoria disponible, puede producirse un error al abrir los archivos.
- Los derechos de autor de los archivos de música pueden estar protegidos por tratados internacionales y leyes nacionales. Por lo tanto, puede que sea necesario obtener permiso o una licencia para reproducir o copiar música. En algunos países, las leyes nacionales prohíben la realización de copias de material protegido con derechos de autor. Antes de descargar o copiar el archivo, infórmese sobre la legislación relativa a este tipo de material en el país correspondiente.

Herramientas

QPair

Conectando su tableta y teléfono a través de QPair permite sincronizar las notificaciones de llamadas entrantes, mensajes y redes sociales entre la tableta y el teléfono.



- 1 Abra **QPair**  y toque **Ajustes iniciales > Iniciar** primero en su tableta y luego siga los mismos pasos en su teléfono.

SUGERENCIA: Es posible que QPair no esté instalada en el teléfono. Vaya a Google Play Store, busque QPair e instálelo.

NOTA: QPair funciona con teléfonos que tengan Android 4.1 o una versión actualizada. Es posible que exista una limitación dependiendo en las funciones de acuerdo al modelo de su teléfono.

- 2 La conexión Bluetooth se enciende automáticamente.

Funciones QPair

Notificación de llamada – Envía una notificación a la tableta cuando el teléfono recibe una llamada. La notificación muestra el número de la persona que llama y le permitirá rechazar esa llamada.

Notificación de mensaje – Envía una notificación a la tableta cuando el teléfono recibe un mensaje.

Redes sociales – Muestra las notificaciones de redes sociales en la Barra de estado de la tableta cuando la recibe en su teléfono.

NOTA: Para activar esta función, encienda la opción **Notificaciones de red social QPair** en su teléfono (**Ajustes** > **Accesibilidad** > **Notificaciones de red social QPair**). Esta opción permite que el teléfono le notifique en la tableta de notificaciones de redes sociales.

Transferir QuickMemo – Guarda su QuickMemo actual en la Galería de la tableta y luego sincroniza esta Galería con la Galería de su teléfono.

Internet vía teléfono – Conecta su tableta a Internet automáticamente a través de su teléfono móvil (como punto de acceso Wi-Fi). Si usa esta función, es posible que perciba gastos de transmisión de datos. Para ahorrar en el uso de datos, el teléfono automáticamente se conecta a cualquier punto de acceso Wi-Fi confiable que esté dentro de su alcance.

Aplicación adhesivo reciente – Cuando la pantalla del dispositivo emparejado esté desbloqueada, una nota adhesiva mostrará la última aplicación usada en el otro dispositivo si la aplicación está instalada en la tableta y en el teléfono.

QSlide

La función QSlide permite superponer una ventana translúcida a la pantalla que está usando en su tableta lo que le permite realizar varias tareas a la vez fácilmente. Las ventanas QSlide se pueden abrir desde la barra de aplicaciones QSlide en el Panel de notificaciones o directamente desde las aplicaciones que son compatibles con la función QSlide.





- 1 Abra el Panel de notificaciones y toque la aplicación que desee desde la sección **Aplicaciones QSlide**.

○

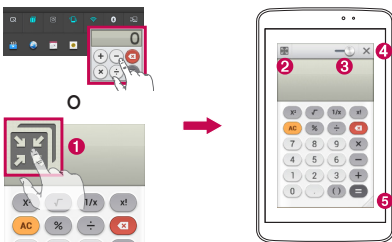
Mientras use una aplicación que es compatible con QSlide, toque . La función se mostrará de forma continua en una pequeña ventana en la pantalla.

- 2 Deslice  para ajustar el nivel de transparencia. Arrastre la barra de título QSlide para moverla hacia otra posición en la pantalla.



1		Toque para ejecutar QSlide.
2		Toque para salir de QSlide y volver al modo de ventana a tamaño completo.
3		Toque para ajustar la transparencia.
4		Toque para finalizar la función QSlide.
5		Toque para ajustar el tamaño.

NOTA: La función QSlide admite hasta dos ventanas a la vez.

QuickMemo

La función QuickMemo le permite tomar notas y hacer capturas de pantalla. Podrá capturar pantallas, dibujar en las mismas y compartirlas con familiares y amigos con la función QuickMemo.

Creación de un QuickMemo



- 1 Para acceder a la función QuickMemo, deslice la Barra de estado hacia abajo y toque .



O bien

Presione las dos **Teclas de volumen** al mismo tiempo durante un segundo.



- 2 Seleccione la opción de menú deseada entre **Tipo Bolígrafo**, **Color** y **Borrador**. A continuación, cree una nota.









- 3 Toque  para guardar la nota. Para salir de QuickMemo en cualquier momento, toque la **Tecla Atrás** .

NOTA: Use la punta del dedo mientras usa la función QuickMemo. No utilice la uña.



Uso de las opciones de QuickMemo

Las siguientes opciones están disponibles en la barra de herramientas QuickMemo de la parte superior de la pantalla.

	Toque para conservar la nota actual en pantalla y utilizar la tableta a la vez.
	Seleccione si desea utilizar la pantalla actual como fondo de pantalla o una imagen de página de cuaderno.
	Le permite deshacer y rehacer acciones anteriores.

	Seleccione el tipo de bolígrafo y el color.
	Borra la nota creada.
	Toque para enviar su nota a otros o para compartirla a través de los servicios de redes sociales.
	Guarda la nota en el Cuaderno o en la Galería .

Visualización de las notas rápidas

En la pantalla principal, toque **Aplicaciones**  > **Galería**  o **Cuaderno**  y seleccione el álbum **QuickMemo**.

QuickRemote

QuickRemote convierte su tableta en un mando universal para controlar su TV y DVD/Blu-ray.

NOTA: Es posible que QuickRemote no esté disponible para algunos dispositivos y áreas.

Para acceder a la aplicación QuickRemote y configurarla

- 1 En la pantalla de inicio, toque **Aplicaciones**  > pestaña **Aplicaciones** > **QuickRemote** . También puede realizar la configuración inicial de su QuickRemote desde el panel de notificaciones. Deslice la barra de estado hacia abajo y toque el ícono de **QuickRemote** .
- 2 Toque  para seleccionar un tipo de cuarto y toque  para añadir el dispositivo.

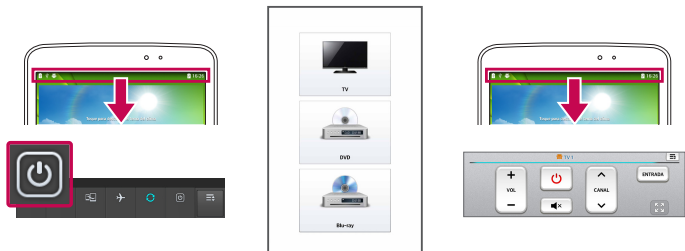

- 3 Seleccione el tipo y el fabricante del dispositivo, a continuación siga las instrucciones en pantalla para configurar el dispositivo.

NOTA: QuickRemote funciona de la misma forma que las señales de un control remoto infrarrojo (IR) normal. Trate de no cubrir el sensor infrarrojo en el extremo de la tableta cuando use la función de QuickRemote. Esta función puede no estar habilitada según el modelo, el fabricante o la empresa de servicio.

Para usar QuickRemote

- 1 Abra **QuickRemote**  y elija el cuarto donde configurará el control remoto.
- 2 Toque el tipo/nombre del control remoto en la barra al borde izquierdo de la pantalla para seleccionar el control remoto.
- 3 Toque los botones en el control remoto.

NOTA: Al añadir un control remoto, QuickRemote puede usar el botón ENTRADA para configurar el control remoto adecuado. La fuente de entrada se puede cambiar al configurar el botón ENTRADA. Para restablecer la fuente de entrada de su TV, toque el botón ENTRADA de QuickRemote varias veces (dependiendo del número de dispositivos conectados a la TV).

Opciones de QuickRemote

Para acceder al menú de opciones de QuickRemote, toque la **Tecla Menú**  para seleccionar la opción que desee.

NOTA: Si toca un botón del QuickRemote durante la reproducción de música en segundo plano, se silenciará por un segundo.



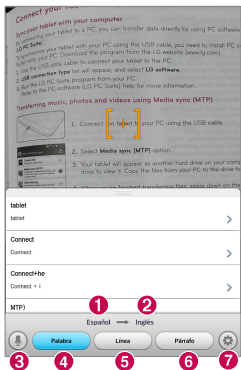

Quick Translator

Apunte con la cámara de su tableta inteligente a la frase que desee traducir a su idioma. Puede obtener una traducción en tiempo real en cualquier momento y lugar.

Puede comprar más diccionarios en Google Play Store para realizar traducciones cuando esté desconectado.



- 1 Idioma de origen.
- 2 Idioma de destino.
- 3 Cambia al modo Voz. Toque el botón de idioma y después hable.
- 4 Traducción de palabra escrita.
- 5 Traducción de oración escrita.
- 6 Traducción de un párrafo.
- 7 Accede a los ajustes de QuickTranslator. Aquí puede definir los idiomas de origen y de destino.



- 1 En la pantalla principal, toque **Aplicaciones**  > pestaña **Aplicaciones** > **Quick Translator** .
- 2 Toque el formato de traducción que desee. Elija entre , **Palabra**, **Línea** o **Párrafo**.
- 3 Toque el ícono **Ajustes**  y ajuste los idiomas de origen y de destino.
- 4 Apunte la tableta unos segundos hacia el objetivo que desee traducir.

NOTA: Sólo se proporciona un diccionario de forma gratuita. Si desea diccionarios adicionales, deberá comprarlos por separado. En la lista. Seleccione el diccionario que desea instalar como diccionario complementario.

NOTA: Dependiendo del tamaño, el color, el brillo y el ángulo de las letras del texto que se desee traducir puede que exista alguna diferencia en la tasa de reconocimiento.

Alarmas



Establecer una alarma

- 1 En la pantalla principal, toque **Aplicaciones**  > pestaña **Aplicaciones** > **Reloj/Alarmas**  > .
- 2 Establezca la hora de la alarma que desee.
- 3 Establezca **Repetir**, **Posponer por**, **Vibración**, **Tono de alarma**, **Volumen de alarma**, **Aplicación de ejecución autom.**, **Bloqueo de rompecabezas** y **Notas**.
- 4 Toque **Guardar**.



NOTA: Para cambiar los ajustes de alarma en la pantalla de lista de alarmas, toque la **Tecla Menú**  y seleccione **Ajustes**.

Calculadora

Uso de la calculadora



- 1 En la pantalla principal, toque **Aplicaciones**  > pestaña **Aplicaciones** > **Calculadora** .
- 2 Toque las teclas numéricas para insertar números.
- 3 Para cálculos simples, toque la función que desee realizar (**+**, **-**, **x** o **÷**) seguido de **=**.

NOTA:

- Para cálculos más complejos, toque la **Tecla Menú** , seleccione **Calculadora científica** y luego seleccione la función que desee.
- Para ver el historial de la calculadora, toque la **Tecla Menú**  > **Historial de los cálculos**.

Calendario



Adición de eventos al calendario

- 1 En la pantalla principal, toque **Aplicaciones**  > pestaña **Aplicaciones** > **Calendario** .
- 2 Toque el botón de la esquina superior izquierda para cambiar la vista de calendario (Día, Semana, Mes, Año, Agenda, Life Square).
- 3 Toque la fecha en la que desea agregar un evento y toque .
- 4 Toque el campo **Nombre del evento** e introduzca el nombre del evento.
- 5 Toque el campo **Ubicación** e introduzca la ubicación. Compruebe la fecha e indique la hora a la que desea que empiece y finalice el evento.
- 6 Si desea añadir una nota al evento, toque el campo **Descripción** y escriba los detalles.
- 7 Si desea repetir la alarma, seleccione **REPETIR** y establezca **RECORDATORIOS** si es necesario.
- 8 Toque **Guardar** para guardar el evento en el calendario.

NOTA: Toque y mantenga presionado un punto del calendario para guardar rápidamente un evento de calendario en dicha fecha. Simplemente ingrese el nombre y la hora del evento, y luego toque Guardar. Puede tocar Detalles e ingresar más información, o actualizar el evento con detalles adicionales posteriormente.

Tareas

La aplicación Tareas se puede sincronizar con la cuenta de MS Exchange. Puede crear y gestionar las tareas desde su tableta o desde MS Outlook o MS Office Outlook Web Access.

- 1 En la pantalla de inicio, toque **Aplicaciones** > **Tareas** .
- 2 Toque el ícono **Agregar** tarea  (en la esquina superior derecha de la pantalla).
- 3 Introduzca el **Asunto**, **FECHA FINAL**, **DESCRIPCIÓN**, **REPETIR** y **RECORDATORIO** según necesite.
- 4 Toque **Guardar**.

Admin. de archivos

La aplicación Administrador de archivos le permite administrar archivos en su almacenamiento interno/externo.





Para abrir la aplicación Administrador de archivos

- En la pantalla principal, toque **Aplicaciones**  > **Admin. de archivos** .

Grabador de voz

Utilice la grabadora de voz para grabar notas de voz u otros archivos de audio.

Grabar sonido o voz

- 1 En la pantalla principal, toque **Aplicaciones**  > pestaña **Aplicaciones** > **Grabador de voz** .
- 2 Toque  para empezar la grabación.
- 3 Toque  para finalizar la grabación.
- 4 Toque  para escuchar la grabación.

NOTA: Toque  para acceder a su lista de grabaciones. Podrá escuchar las grabaciones guardadas. El tiempo de grabación disponible diferir de tiempo de grabación real.

Enviar la grabación de voz

- 1 Una vez finalizada la grabación, puede enviar el clip de audio tocando .
- 2 Elija entre cualquiera de los métodos disponible de uso compartido.

Adm. de tareas

Puede administrar sus aplicaciones por medio del Administrador de tareas. Puede comprobar fácilmente el número de aplicaciones que se están ejecutando actualmente y cerrar las que desee.



Opciones del Administrador de tareas

- Toque **Detener** para detener aplicaciones individuales.
- Toque **Parar todo** para detener todas las aplicaciones que se están ejecutando actualmente.
- Toque la **Tecla Menú**  para acceder a **Ayuda**, **Ordenar por** y **Ajustes**.



POLARIS Office 5

POLARIS Office 5 es una solución profesional de oficina móvil que permite a los usuarios ver varios tipos de documentos de de MS Office cómodamente, incluidos archivos de Word, Excel y PowerPoint, en cualquier momento y lugar a través de su dispositivo móvil.

Para crear un documento nuevo

- 1 En la pantalla principal, toque **Aplicaciones**  > pestaña **Aplicaciones** > **POLARIS Office 5** .
- 2 Registre su dirección de correo electrónico en la página de registro.

NOTA: Puede tocar **Saltar** para ignorar la información de registro.

- 3 Toque  para iniciar un documento nuevo.
- 4 Toque un tipo de documento en la lista desplegable y luego seleccione una plantilla.
- 5 Introduzca el contenido en el documento con las herramientas de la parte superior de la pantalla y con el teclado en pantalla.
- 6 Cuando haya terminado de trabajar con un documento, toque  (en la esquina superior izquierda de la pantalla), y luego toque **Guardar** (o **Guardar como** para introducir un nuevo nombre de documento) para guardar.
- 7 Introduzca el nombre del documento y toque **Guardar**.

Para ver y editar un documento en el dispositivo

Ahora puede ver y editar fácilmente muchos tipos de archivos diferentes, incluyendo documentos de Microsoft Office y Adobe PDF desde su dispositivo.

- 1 Abra **POLARIS Office 5** y busque un documento.
- 2 Toque el documento que quiere ver o editar.
Al visualizar documentos con POLARIS Office 5, los objetos y el diseño son idénticos a los del documento original.
- 3 Para editar el documento, .

Google+



Utilice la aplicación Google+ para mantener el contacto con otras personas a través del servicio de red social de Google.

En la pantalla principal, toque **Aplicaciones**  > pestaña **Aplicaciones** > **Google+** .

NOTA: Dependiendo de su región y de su proveedor de servicios, es posible que esta aplicación no esté disponible.

Búsqueda por voz

La aplicación Búsqueda de voz le permite buscar páginas web con la voz, en lugar de tener que escribir.

- 1 En la pantalla principal, toque **Aplicaciones**  > pestaña **Aplicaciones** > **Búsqueda por voz** .
- 2 Diga una palabra o una frase cuando se muestre **Hablar ahora** en la pantalla. Seleccione una de las palabras clave sugeridas que se muestran.

NOTA: Dependiendo de su región y de su proveedor de servicios, es posible que esta aplicación no esté disponible.

Descargas

Use la aplicación Descargas para ver qué archivos se han descargado.

En la pantalla principal, toque **Aplicaciones**  > pestaña **Aplicaciones** > **Descargas** .

Box

La aplicación Box le facilita la tarea de acceder a sus archivos y editarlos, compartir contenido y mantenerse conectado a sus archivos, desde cualquier lugar y con cualquier dispositivo.









Para abrir la aplicación Box

- En la pantalla de inicio, toque **Aplicaciones**  > pestaña **Aplicaciones** > **Box** .

Internet

Utilice esta aplicación para navegar por Internet. Gracias al navegador podrá acceder rápidamente desde su tableta a un mundo a todo color de juegos, música, noticias, deporte, entretenimiento y mucho más, en cualquier lugar y sobre cualquier tema.

En la pantalla principal, toque **Aplicaciones**  > pestaña **Aplicaciones** > **Internet** .

	Toque para regresar a la página previa.
	Toque para ir a la siguiente página a la que se haya conectado después de la página actual. Esto es lo contrario de lo que ocurre cuando toca la Tecla Atrás  , que le devuelve a la página anterior.
	Toque para acceder a la página de inicio.
	Toque para añadir una nueva pestaña.
	Toque para acceder a los favoritos.
	Toque para ejecutar QSlide.
	Toque para cerrar la pestaña actual.
	Toque para actualizar o detener la página actual.

Abrir una página

- Para abrir una nueva página, toque  en la parte superior del navegador.
- Para ir a otra página, toque la pestaña en la parte superior de la pantalla para ver la página.

Búsqueda por voz en la web



Toque el campo de dirección Web, toque , diga una palabra clave y seleccione una de las que se le sugieren.

NOTA: Dependiendo de su región y de su proveedor de servicios, es posible que esta función no esté disponible.



Favoritos

Para abrir una página Web favorita, toque  en la barra de herramientas del navegador y seleccione una.

Último(s) acceso(s)



Toque  en la barra de herramientas del navegador y seleccione la pestaña **Último(s) acceso(s)** para abrir una página Web de la lista de páginas Web visitadas recientemente. Para borrar el historial, toque la **Tecla Menú**  > **Borrar el historial**.

Usar QSlide

Utilice esta función para acceder a Internet sin cerrar la aplicación actual. Mientras visualiza el contenido en el navegador, toque . A continuación, puede buscar otra información en la tableta. Para ver el navegador en pantalla completa, toque .

Chrome

Utilice Chrome para buscar información y navegar por páginas Web.

En la pantalla principal, toque **Aplicaciones**  > pestaña **Aplicaciones** > **Chrome** .

NOTA: Dependiendo de su región y su proveedor de servicios, es posible que esta aplicación no esté disponible.

Ver páginas Web

Toque el campo de dirección, ingrese una dirección web o criterios de búsqueda y toque **Ir** en el teclado.

Abrir una página

- Para abrir una nueva página, toque  en la parte superior del navegador.
- Para ir a otra página, toque la pestaña en la parte superior de la pantalla para ver la página.

Búsqueda por voz en la web

Toque en el campo de dirección, toque , diga una palabra clave y seleccione una de las que se le sugieren.

NOTA: Esta característica puede no estar disponible, según la región o el proveedor de servicio.

Sincronizar con otros dispositivos

Sincronice las fichas abiertas y los favoritos para utilizarlos con Chrome en otro dispositivo después de haber iniciado sesión en la misma cuenta de Google.

Para ver las fichas abiertas en otros dispositivos, toque la **Tecla Menú**  > **Otros dispositivos**. Puede iniciar sesión en la misma cuenta de Google en todos los dispositivos. Seleccione la página Web que desee abrir.

Agregar y ver marcadores

Para agregar un marcador, toque  en la barra de dirección URL.

Para abrir una página favorita, toque la **Tecla Menú**  > **Marcadores** y seleccionar la página deseada.

Menú Opciones de Chrome

- **Nueva pestaña** – Toque esta opción para crear una nueva pestaña de página web.
- **Nueva pestaña incógnito** – Toque esta opción para crear una nueva pestaña de navegación de incógnito.
- **Marcadores** – Muestra las páginas que se han añadido a Marcadores.
- **Otros dispositivos** – Muestra las páginas web abiertas en otros dispositivos.
- **Historial** – Muestra los datos de navegación (páginas web que ha visitado).
- **Compartir...** – Permite compartir la URL.
- **Imprimir...** – Toque para imprimir la imagen. Elija si desea buscar automáticamente una impresora en su red, o introduzca manualmente la que desee usar.
- **Buscar en la página** – Le permite buscar texto en la página web actual.
- **Ver como en un orde...** – Marque esta opción para acceder a la versión de ordenador cuando visite páginas web desde su tableta.
- **Ajustes** – Le permite cambiar ajustes específicos de la aplicación Chrome.
- **Ayuda** – Muestra información sobre el uso de la aplicación Chrome en su tableta.

Acceso al menú Ajustes

1 En la pantalla principal, toque **Aplicaciones**  > pestaña **Aplicaciones** > **Ajustes** .

O

En la pantalla principal, toque la **Tecla Menú**  > **Ajustes del sistema**.

2 Seleccione una categoría de ajustes y, a continuación, una opción.

REDES INALÁMBRICAS

Wi-Fi

Wi-Fi – Con esta opción se activa la función Wi-Fi para conectarse a las redes Wi-Fi disponibles.

La lista de todas las redes Wi-Fi a las que se ha accedido. Toque una de ellas para conectarse.

NOTA: Toque Buscar (en la parte inferior de la pantalla) para buscar las redes Wi-Fi disponibles.

Toque la tecla Menú  en el menú de Wi-Fi para acceder al menú Opciones de Wi-Fi:

Botón del WPS – Información para conectarse a una red Wi-Fi protegida mediante el botón WPS.

Ingresar el PIN del WPS – Información para conectarse a una red Wi-Fi protegida mediante un PIN WPS.

Agregar red – Le permite ingresar manualmente el nombre de una nueva red Wi-Fi.



Wi-Fi Direct – Le permite conectarse directamente a dispositivos Wi-Fi sin ningún punto de acceso.

Wi-Fi avanzado – Accede a los siguientes ajustes de Wi-Fi avanzados.

Tutorial interactivo – Muestra tutoriales útiles para la función Wi-Fi.

SUGERENCIA: Cómo obtener la dirección MAC

Para configurar una conexión en algunas redes inalámbricas con filtro MAC, tendrá que introducir la dirección MAC de la tableta en el router.

Puede encontrar la dirección MAC en la siguiente interfaz de usuario: desde la pantalla principal, toque **Aplicaciones**  > **Ajustes**  > **Wi-Fi** > **Tecla Menú**  > **Wi-Fi avanzado** > **Dirección MAC**.

Bluetooth

Active y desactive la funcionalidad inalámbrica Bluetooth. **Activado** le permite vincularse y conectarse a otros dispositivos Bluetooth.

Toque la tecla Menú  en el menú Bluetooth para acceder al menú Opciones de Bluetooth.

Editar nombre del tablet – Permite cambiar el nombre de la tableta para identificarla fácilmente al vincularse y conectarse. Introduzca el nombre de la nueva tableta, y toque Guardar.

Tiempo visible – Ajusta la cantidad de tiempo durante el que otros dispositivos Bluetooth pueden ver su tableta para vincular y conexión. Elija entre **2 minutos**, **5 minutos**, **1 hora** y **Siempre visible**.

Exhibir archivos recibidos – Muestra una lista de los archivos recibidos por Bluetooth.

Tutorial interactivo – Muestra tutoriales de utilidad sobre las características Bluetooth.

Uso de datos

Muestra el uso de los datos.

Más...

Permite compartir carpetas con otros dispositivos a través de una conexión inalámbrica.

Modo avión – Permite establecer el modo avión. Al activar el Modo avión, se deshabilitarán todas las conexiones inalámbricas.

Almacenamiento inalámbrico – Permite administrar los archivos de la tableta en la computadora o copiar archivos de la computadora a la tableta sin conexión USB. Asegúrese de que la tableta y la computadora estén conectadas a la misma red. Luego, ingrese las direcciones web mostradas en su tableta en la barra de direcciones del navegador de su computadora.

Miracast – Puede reflejar la pantalla y el sonido de la tableta en la llave Miracast o en el televisor en forma inalámbrica.

SmartShare Beam – Permite recibir contenido multimedia de otros teléfonos o tabletas LG a través de SmartShare Beam.

Servidor de medios – Le permite compartir contenido de medios con dispositivos cercanos mediante DLNA.

VPN – Muestra la lista de redes privadas virtuales (VPN) que se han configurado anteriormente. Permite agregar distintos tipos de VPN.

NOTA: Debe establecer un PIN de bloqueo de pantalla o una contraseña antes de poder usar el almacenamiento de credenciales.

DISPOSITIVO

Sonido

Perfil de sonido – Permite establecer el perfil de sonido a **Sonido**, **Solamente vibrar** o **Silencioso**.

Volúmenes – Puede administrar el sonido para **Notificaciones, Respuesta táctil del teléfono y sistema** y **Música, videos, juegos y otros medios**.

Sonido de notificaciones – Le permite ajustar el tono de notificación predeterminado.

Toque con sonido – Permite configurar la tableta para que reproduzca un sonido cuando toque los botones, iconos u otros elementos en pantalla que reaccionan al toque.

Bloqueo y desbloqueo con sonido – Le permite configurar la tableta para que reproduzca un sonido al bloquear y desbloquear la pantalla.

Vibrar al tocar – Le permite establecer vibraciones para los toques de la pantalla de la tableta.

Pantalla

Pantalla principal

Tema – Establece el tema de la pantalla de su dispositivo.

Fondo de pantalla – Establece el fondo de pantalla que se usará en su pantalla principal.

Efectos de la pantalla – Establece el efecto cuando deslice para cambiar pantallas.

Desplazar pantallas circularmente – Seleccione para permitir desplazar la pantalla principal continuamente, eliminando la necesidad de desplazar en la dirección opuesta cuando llega al fin.

Copia de respaldo y restauración de pantalla – Le permite realizar una copia de respaldo y restaurar las configuraciones y temas de aplicaciones y widgets.

Do you know? – Active esta opción para mostrar la página de ayuda Do you know? mostrar una panel adicional de la pantalla principal.

Ayuda – Muestra información sobre el funcionamiento de la pantalla principal.

Bloqueo de pantalla

Seleccionar bloqueo de pantalla – Establece un tipo de bloqueo de pantalla para proteger la tableta.

Efecto de pantalla – Establece las opciones de efecto de pantalla.

Animación del Clima – Active esta opción para mostrar animaciones de clima para la ubicación actual o la ciudad principal establecida en Clima de acuerdo con las actualizaciones de datos.

Fondo de pantalla – Establece el fondo de pantalla de la pantalla de bloqueo. Selecciónelo de **Galería** o **Galería de fondos de pantalla**.

Atajos – Le permite cambiar los atajos en la pantalla de bloqueo de deslizar.

Info. del propietario – Active esta opción para mostrar el nombre del propietario en la pantalla de bloqueo. Toque  para introducir el texto que se mostrará como información del propietario.

Solo vista vertical – Active esta opción para siempre mostrar la pantalla de bloqueo en la vista vertical.

Temporizador de bloqueo – Establece el tiempo que transcurrirá hasta que la pantalla se bloquee automáticamente una vez se exceda el tiempo de espera.

La tecla Encender/Apagar/Bloquear bloquea inmediatamente – Active esta opción para bloquear la pantalla al instante cuando se presiona la Tecla Encender/Apagar/Bloquear. Este ajuste anula el ajuste Temporizador de bloqueo.

Brillo – Permite ajustar el brillo de la pantalla. Toque **Automático** para establecer que el brillo cambie automáticamente.

Límite de tiempo de pantalla – Establece el límite de tiempo antes de que la pantalla se apague.

KnockON – Esta función le permite encender y apagar la pantalla. Toque el centro de la pantalla dos veces rápidamente para encenderla. Toque la Barra de estado, un área vacía en la pantalla principal o la pantalla de bloqueo dos veces rápidamente para apagar la pantalla. Para obtener mejores resultados, no mueva la tableta al usar esta función.

Efecto al apagar la pantalla – Establece el efecto que se usa al apagar la pantalla.

Pantalla giratoria – Establece la orientación automática al rotar la tableta.

Protector de pantalla – Toque el botón  para activar o desactivar la función. Cuando está activado, se muestra el salvapantalla cuando la tableta está en modo reposo mientras está acoplada o cargando. Elija entre **Reloj**, **Colores**, **Foto en tabla**, **Google Fotos** y **Marco de la foto**.

NOTA: La carga puede ser lenta mientras que el protector de pantalla está activado.

Tipo de fuente – Cambia el tipo de fuente.

Tamaño de fuente – Cambia el tamaño de fuente.

Pantalla inteligente – Mantiene la pantalla encendida mientras el dispositivo detecta que sus ojos están mirando la pantalla.

Smart video – Active esta opción para pausar el video cuando no detecte sus ojos mirando a la pantalla.

Teclas frontales táctiles – Establezca las teclas táctiles frontales mostradas en la parte inferior de todas las pantallas. Establezca las teclas que se mostrarán, su posición en la barra y su aspecto. También puede seleccionar el tema y el fondo.

Calibración del sensor de movimiento – Le permite mejorar la precisión de la inclinación y la velocidad del sensor.

Almacenamiento

ALMACENAMIENTO INTERNO – Muestra la cantidad total de espacio en la memoria del dispositivo y enumera qué tipo de datos están usando espacio.

MICROSD – Muestra la cantidad total de espacio en la memoria en la tarjeta microSD.

Espacio total

Activar/Desactivar la MicroSD – Activa y desactiva la tarjeta microSD de su tableta para que pueda acceder a los datos almacenados en ella, formatear la tarjeta o quitarla de forma segura. Este ajuste aparece atenuado si no hay ninguna tarjeta microSD instalada, si ya la ha desactivado o si ha activado la tarjeta microSD en su teléfono.

Formatear la MicroSD – Esta opción borra permanentemente todo el contenido de la tarjeta microSD y la prepara para usarla con la tableta.

Batería

INFORMACIÓN SOBRE LA BATERÍA – Consulte cuánta alimentación de la batería se usa para las actividades del dispositivo. El nivel de batería se muestra en un porcentaje. También se muestra el tiempo de uso restante.

Porcentaje de la batería en la barra de estado – Muestra el porcentaje de la batería en la Barra de estado.

AHORRO DE ENERGÍA – Administra la batería para ahorrar energía con los elementos. Toque el botón  para activar esta función. Toque **Ahorro de energía** para las opciones siguientes.

- **Activar ahorro de energía:** Permite establecer que el ahorro de energía se encienda a cierto nivel de carga de la batería.
- **Sincronización automática:** Seleccione esta opción para desactivar la sincronización automática.
- **Wi-Fi:** Desactiva la conexión Wi-Fi si no está utilizando datos.
- **Bluetooth:** Desactiva el Bluetooth si no está conectado.
- **Vibrar al tocar:** Permite desactivar la respuesta al toque.
- **Brillo:** Permite ajustar el brillo.
- **Límite de tiempo de pantalla:** Ajusta el tiempo de espera de la pantalla.

Ayuda – Toque esta opción para consultar consejos sobre el ahorro de energía.

Aplicaciones

Le permite ver detalles acerca de las aplicaciones instaladas en el teléfono, administrar los datos y hacer que se detengan.

Deslice la pantalla a la izquierda y a la derecha para ver una de las tres pestañas en la parte superior de la pantalla para ver información detallada de las aplicaciones **DESCARGADAS**, **EN EJECUCIÓN** y **TODAS**.

Toque una entrada para ver más información, toque **Forzar detención**, luego **OK** para detener su ejecución.

Deslice hacia lateral

La función Deslice hacia lateral (Slide Aside) le permite alternar rápidamente entre tres aplicaciones abiertas (o tareas) mediante el uso de un gesto de tres dedos. Para encender la función, toque el botón .

PERSONAL

Cuentas y sincronización

Permite que las aplicaciones sincronicen datos en un segundo plano, tanto si está trabajando con ellas como si no. Si desactiva **Sincronización automática de datos**, puede ahorrar batería y reducir (aunque no eliminar) el uso de datos.

Nube

Toque **Agregar cuenta** para usar la función de nube.

Usuario

Active esta opción para mostrar el nombre del propietario en la pantalla de bloqueo. Toque  para introducir el texto que se mostrará como mensaje personal.

Agregar usuario – Le permite agregar nuevos usuarios a la tableta y usar la función de múltiples usuarios.

Ubicación

Modo

Alta precisión – Usar GPS, Wi-Fi y redes móviles para estimar la ubicación.

Ahorro de batería – Usar Wi-Fi y redes celulares para estimar la ubicación.

Sensores del dispositivo solamente – Usar GPS para detectar la ubicación.

SOLICITUD DE UBICACIÓN RECIENTE – Muestra aplicaciones que han solicitado recientemente su información de ubicación.

SERVICIOS DE UBICACIÓN

Informes de Ubicación de Google – Le permite ver los ajustes de ubicación de Google.

Seguridad

Encriptar tablet – Le permite encriptar datos en la tableta a efectos de seguridad. Se le solicitará que introduzca un PIN o contraseña para descifrar su tableta cada vez que lo encienda.

Encriptar almacenamiento de tarjeta MicroSD – Le permite encriptar datos en la tarjeta MicroSD para seguridad.

Hacer visible la contraseña – Muestra el último carácter de la contraseña oculta a medida que la escribe.

Administradores de dispositivos – Permite ver o desactivar administradores de tabletas.

Orígenes desconocidos – Permite instalar aplicaciones distintas de Play Store.

Revisar las aplicaciones – Revisa las aplicaciones antes de instalarlas y avisa si pueden causar daños.

Tipo de almacenamiento – Muestra el tipo de almacenamiento.

Credenciales de confianza – Muestra certificados de autenticación de confianza.

Instalar desde el almacenamiento – Permite instalar certificados encriptados.

Borrar credenciales – Elimina todos los certificados.

Idioma y teclado

Utilice los ajustes de Idioma y teclado para seleccionar el idioma y la región del texto de la tableta y para configurar el teclado en pantalla, incluidas las palabras que ha añadido al diccionario.

Copia de respaldo y restauración

Copia de respaldo de datos – Establezca este valor para hacer una copia de respaldo de sus ajustes y datos de aplicaciones en el servidor de Google.

Cuenta de copia de respaldo – Establezca la cuenta en la que desea realizar la copia de respaldo de los datos.

Restauración automática – Establezca esta opción para restaurar sus ajustes y datos de aplicación, cuando tenga que reinstalar las aplicaciones en el dispositivo.

Servicio de copia de respaldo LG – Realiza una copia de respaldo de toda la información del dispositivo y la restaura en caso de que se pierdan o se sustituyan los datos.

Restaurar datos de fábrica – Restablece los ajustes con los valores de fábrica y elimina todos sus datos. Si restablece la tableta de esta forma, se le solicitará que vuelva a introducir la misma información que la primera vez que inició Android.

SISTEMA

Fecha y hora

Utilice los ajustes de Fecha y hora para establecer cómo se muestran las fechas. También puede utilizar estos ajustes para establecer su propia hora y zona horaria en vez de obtener la hora actual de la red móvil.

Accesibilidad

Utilice los ajustes de Accesibilidad para configurar cualquier complemento de accesibilidad que haya instalado en la tableta.

NOTA: Requiere complementos adicionales para poder seleccionarlo.

TalkBack – Le permite configurar la función TalkBack, que ayuda a las personas con deficiencia visual mediante la proporción de instrucciones orales. Toque el botón  situado en la esquina superior derecha de la pantalla para activarla. Toque **Ajustes** en la parte inferior de la pantalla para ajustar la configuración de TalkBack.

Texto grande – Marque esta opción para aumentar el tamaño del texto.

Inversión de color – Establece el contraste de color para ver mejor la pantalla. Toque el botón  en la esquina superior derecha de la pantalla para activarlo.

Ajuste de color – Permite mostrar la pantalla con un contraste de color más alto. Toque el selector  para activar esta función. Luego toque la pantalla y arrastre a través de la pantalla en cualquier dirección hasta que vea el color de contraste que desea usar.



Toque zoom – Le permite acercar y alejar tocando la pantalla tres veces.

Sombras de pantalla – Establezca la pantalla para que muestre una sombra en negro.

Audio mono – Marque esta opción para permitir que el sonido de los auriculares se enrute hacia los canales derecho e izquierdo. Para configurar manualmente la ruta del audio, mueva la barra de deslizamiento de la barra de audio mono.

Subtítulos – Permite personalizar los ajustes de subtítulos para los discapacitados auditivos. Toque el selector  para activar esta función.

Tiempo de respuesta táctil – Ajusta el control y la respuesta táctiles. Elija entre **Corto**, **Mediano** y **Largo**.

Universal touch – Toque el botón  para encender o apagar la función. Encendiendo la función le permite reemplazar las teclas de hardware con un tablero de toque universal . Toque el icono  para acceder a **Estado**, **Inicio**, **Bajar volumen**, **Subir volumen** y **Pinzar**. Dibuje una "W" en el tablero para iniciar automáticamente la aplicación de navegador.

Pantalla giratoria – Marque esta opción para permitir que el dispositivo gire la pantalla en función de su orientación (vertical u horizontal).

Leer contraseñas – Active esta opción para tener una confirmación verbal durante el ingreso de contraseñas.

Atajo de Ajustes de accesibilidad – Define un acceso rápido y sencillo a las funciones seleccionadas cuando presiona la tecla Inicio tres veces.

Salida de síntesis de voz – Ofrece una lectura audible del texto, por ejemplo, el contenido de mensajes de texto.

Conexión de PC

Tipo de conexión USB – Abre un cuadro de diálogo para elegir el modo de conexión predeterminado al conectar su teléfono con una PC a través de un USB. Puede elegir entre las siguientes opciones: **Cargar tablet**, **Sincronización multimedia (MTP)**, **Software de LG** o **Enviar imágenes (PTP)**.

Preguntar al conectar – Se le pedirá que elija qué modo de conexión USB desea usar para conectarse a una PC.

Ayuda – Toque para obtener información de los diferentes tipos de conexiones USB.

PC Suite – Permite la conexión Wi-Fi para transferir música e imágenes entre la computadora y la tableta.

Ayuda – Muestra información de ayuda para la función PC Suite.

Accesorio

Quick Cover – Active Quick Cover para encender o apagar la pantalla automáticamente.

Memoria USB tipo Plug & Pop – Establece la función Plug & Pop para el almacenamiento USB. Active cada opción deseada para mostrar la aplicación en el panel de aplicaciones. Arrastre  para cambiar la ubicación de los iconos.

Audífono Plug & Pop – Establece la función Plug & Pop para auriculares. Active cada opción deseada para mostrar la aplicación en el panel de aplicaciones. Arrastre ☰ para cambiar la ubicación de los iconos.

Dock Plug & Pop – Establece la función Plug & Pop para la base. Active cada opción deseada para mostrar la aplicación en el panel de aplicaciones. Arrastre ☰ para cambiar la ubicación de los iconos.

Impresión

Le permite imprimir el contenido de determinadas pantallas (como páginas web mostradas en Chrome) en una impresora conectada a la misma red Wi-Fi que su dispositivo Android.

Acerca del tablet

Este menú le permite administrar las actualizaciones del software y ver distinta información relacionada con su tableta.

Nombre del tablet – Le permite establecer el nombre de la tableta.

Centro de actualización – le permite verificar actualizaciones de aplicaciones y software.

Batería – Le permite ver el estado de la batería, el nivel de la batería y la información de uso de la batería.

Información del hardware – Le permite ver el número de modelo, la dirección IP, el tiempo activo, el CSN, la dirección MAC de Wi-Fi y la dirección Bluetooth.

Información de Software – Le permite ver la versión de Android, la versión de kernel, el número de compilación y la versión de software.

Información legal – Le permite ver las licencia de software libre y la información legal de Google.

Reglamentación y Seguridad – Le permite ver información sobre seguridad y normativas.

Acerca de la copia de respaldo y restauración de los datos del dispositivo

Se recomienda crear y guardar regularmente un archivo de copia de respaldo en el medio de almacenamiento interno, especialmente antes de actualizar cualquier software. El mantenimiento de un archivo de copia de respaldo actualizado en la memoria de almacenamiento puede permitir recuperar los datos del dispositivo si lo pierde, se lo roban o resulta dañado por un problema imprevisto.



La aplicación LG Backup es compatible entre smartphones y tabletas de LG. Por eso, al comprar tabletas y smartphones nuevos de LG, puede realizar una copia de respaldo de los datos que tenga en su dispositivo antiguo en el nuevo.

Si ha precargado la aplicación LG Backup en sus smartphones y tabletas, podrá realizar una copia de respaldo y restaurar la mayoría de los datos, incluidas las aplicaciones preinstaladas y descargadas, marcadores, entradas del calendario, contactos, ajustes de la pantalla principal y ajustes del sistema. También puede:

- Realizar una copia de respaldo manual de los datos del dispositivo.
- Planificar las copias de respaldo automáticas de los datos del dispositivo.
- Restaurar los datos del dispositivo.



¡Aviso! Para evitar que se apague el dispositivo de forma inesperada por falta de energía durante las operaciones de copia de seguridad o restauración, asegúrese de que la batería esté completamente cargada.

Copia de respaldo de los datos de su tableta

- 1 En la pantalla principal, toque **Aplicaciones**  > pestaña **Aplicaciones** > **LG Backup**  > **Copia de respaldo**.
- 2 Active la casilla de verificación para realizar la copia de respaldo y toque **Siguiente**.
- 3 En la pantalla de ubicación de la copia de respaldo, toque **Almacenamiento interno** o **MicroSD** y luego toque **Siguiente**, seguido por **Iniciar**.
- 4 Cuando haya finalizado la copia de seguridad de los archivos seleccionados, se mostrará el mensaje **Se completó la copia de respaldo**.



Programar copias de respaldo automáticas

También puede programar copias de respaldo automáticas de los datos de la tableta según sus ajustes de programación. Para hacerlo, realice los siguientes pasos:

- 1 En la pantalla principal, toque **Aplicaciones**  > pestaña **Aplicaciones** > **LG Backup**  > **Copia de respaldo programada**.
- 2 Toque **Ítems de la copia de respaldo** y seleccione la casilla que está junto al elemento del que quiera realizar la copia de respaldo.
- 3 Toque **Ubicación de la copia de respaldo** y luego toque **Almacenamiento interno** o **MicroSD**.
- 4 Configure la hora y un intervalo de repetición entre **Todos los días**, **Semanalmente**, **Cada dos semanas** o **Mensual** y toque **Listo**.
- 5 Toque el botón  al lado de la hora para activar las copias de respaldo automáticas.

Restaurar datos de la tableta

NOTA: Todos los archivos que estén almacenados en la tableta se borrarán antes de que se restaure el archivo de copia de respaldo.

- 1 En la pantalla principal, toque **Aplicaciones**  > pestaña **Aplicaciones** > **LG Backup**  > **Restauración y gestión de archivo**.
- 2 En la pantalla **Restaurar**, seleccione el archivo de copia de seguridad que contenga los datos que desea restaurar.
- 3 Active la casilla de verificación que está junto al elemento que desee restaurar y, a continuación, seleccione **Siguiente** para restaurarlo en la tableta.

NOTA: Tenga en cuenta que los datos de la tableta se sobrescribirán con el contenido de la copia de respaldo.

- 4 Si el archivo de copia de seguridad está encriptado, escriba la contraseña que creó para encriptarlo.
- 5 Cuando haya finalizado la restauración de los archivos seleccionados, la tableta se reiniciará automáticamente.

NOTA: Puede establecer la opción de bloquear sus copias de respaldo para codificar los archivos para protección adicional.

En la pantalla principal de la aplicación LG Backup, toque la **Tecla Menú**  > **Cambiar contraseña** e introduzca su contraseña y una pista en caso que olvide la contraseña. Una vez configurada una contraseña, tendrá que introducirla cada vez que desee crear una copia de respaldo/restaurar.

Actualización de software de la tableta

Actualización de software de la tableta

Esta opción le permite actualizar cómodamente el firmware de la tableta con la última versión desde Internet sin necesidad de visitar ningún centro de servicio. Para obtener más información sobre cómo usar esta función, visite: <http://www.lg.com>

El programa de actualización del firmware del dispositivo móvil requiere la atención del usuario durante todo el proceso de actualización. Antes de realizar alguna acción, asegúrese de entender todas las instrucciones y notas de cada paso. Si extrae el cable USB o la batería durante la actualización puede causar daños en la tableta.

Actualización inalámbrica del software de Tableta LG

Esta función le permite actualizar cómodamente el software de la tableta a una nueva versión de forma inalámbrica sin tener que conectar un cable USB. Esta función sólo está disponible cuando LG pone la versión más reciente del firmware a disposición de su dispositivo. En primer lugar, debe comprobar la versión del software de la tableta:

En la pantalla principal, toque la **Tecla Menú**  > **Ajustes del sistema** > **Acerca del tablet** > **Información de Software**.

Para actualizar el software de la tableta, en la pantalla principal, toque la **Tecla Menú**  > **Ajustes del sistema** > **Acerca del tablet** > **Centro de actualización** > **Actualización de software** > **Comprobar ahora para actualizar**.

NOTA: LG se reserva el derecho de ofrecer actualizaciones de firmware únicamente para modelos seleccionados según lo estime oportuno, y no garantiza la disponibilidad de una versión actualizada del firmware para todos los modelos de tabletas.

NOTA: Los datos personales, incluida la información sobre la cuenta de Google y cualquier otra cuenta, los datos y ajustes del sistema y de las aplicaciones, cualquier aplicación descargada y la licencia DRM podrían eliminarse en el proceso de actualización del software del dispositivo. Por tanto, LG le recomienda que realice una copia de seguridad de sus datos personales antes de actualizar el software de la tableta. LG no se responsabiliza de las posibles pérdidas de datos personales.

Accesorios

Estos accesorios están disponibles para usarse con esta tableta. **(Los elementos que se describen a continuación pueden ser opcionales.)**

Adaptador de viaje

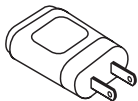

Cable de datos

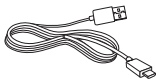

Guía de inicio rápido



NOTA:

- Utilice siempre accesorios LG originales. Si no lo hace, la garantía puede quedar anulada.
- Los accesorios pueden variar en las distintas regiones.

Resolución de problemas

En este capítulo se describen algunos problemas que se pueden producir cuando use la tableta. Para solucionar algunos de ellos, deberá llamar a su proveedor de servicios, aunque la mayoría de problemas podrá solucionarlos usted mismo.

Mensaje	Causas posibles	Soluciones posibles
No se pueden establecer aplicaciones.	El proveedor de servicios no admite la función o requiere registrarse.	Póngase en contacto con su proveedor de servicios.
Error al cargar	La batería no está cargada.	Cargue la batería.
	La temperatura exterior es demasiado alta o baja.	Asegúrese de que la tableta se carga a temperatura normal.
	Problema de contacto	Compruebe la conexión del cargador a la tableta.
	Sin voltaje	Enchufe el cargador en una toma distinta.
	Cargador defectuoso	Cambie el cargador.
	Cargador erróneo	Utilice solo accesorios de LG originales.

Mensaje	Causas posibles	Soluciones posibles
No se pueden recibir/enviar fotos	Memoria llena	Borre algunas imágenes de la tableta.
Los archivos no se abren	Formato de archivo no compatible	Compruebe los formatos de archivo admitidos.
Sin sonido	Modo de vibración	Compruebe el estado de configuración del menú de sonido para asegurarse de que no está en modo silencio o de vibración.

Para su seguridad

Información importante

Esta guía del usuario contiene información importante sobre el uso y funcionamiento de esta tableta. Lea toda la información con detenimiento para lograr un desempeño óptimo y para evitar cualquier daño o uso incorrecto de la tableta. Cualquier cambio o modificación no expresamente aprobados en esta guía del usuario podría anular la garantía de este equipo.

Antes de comenzar

Indicaciones de seguridad

¡ADVERTENCIA!

Aviso de cambio de batería

- Por su seguridad, no extraiga la batería incorporada en el producto. Si necesita sustituir la batería, lleve el dispositivo al proveedor o punto de servicio autorizado más cercano de LG Electronics para obtener asistencia.
- La batería de ión-litio es un componente peligroso que puede causar lesiones.
- El cambio de batería realizado por profesionales no calificados puede causar daños en su dispositivo.

¡ADVERTENCIA!

Para reducir la posibilidad de sufrir descargas eléctricas, no exponga el producto a áreas de mucha humedad, como el baño o una piscina.

Mantenga la tableta lejos del calor. Nunca almacene la tableta en un entorno donde pueda quedar expuesto a temperaturas bajo 0 °C o sobre 40 °C como en exteriores durante tormentas de nieve o dentro del auto en días calurosos. La exposición al frío o calor excesivos causará mal funcionamiento, daños y posiblemente fallas permanentes. Sea cuidadoso al usar su tableta cerca de otros dispositivos electrónicos. Las emisiones de radiofrecuencia de la tableta pueden afectar los equipos electrónicos cercanos que no estén adecuadamente blindados. Debe consultar con los fabricantes de cualquier dispositivo médico personal, como sería el caso de marcapasos o audífonos para determinar si son susceptibles de recibir interferencia de la tableta.

Apague la tableta cuando esté en instalaciones médicas o gasolineras. Nunca coloque la tableta en un microondas, ya que esto haría estallar la batería.

¡IMPORTANTE!:

Antes de usar tableta, lea la INFORMACIÓN DE SEGURIDAD DE LA ASOCIACIÓN DE LA INDUSTRIA DE LAS TELECOMUNICACIONES (TIA, por sus siglas en inglés).

Información de seguridad

Lea estas sencillas instrucciones. Romper las reglas puede ser ilegal o peligroso.

Esta guía del usuario ofrece información detallada adicional.

- No use nunca una batería no aprobada que pueda dañar la tableta o la batería, o incluso causar que estalle.
- Nunca coloque la tableta dentro de un horno microondas porque la batería estallará.

- No deseche la batería cerca del fuego o con materiales peligrosos o inflamables.
- Asegúrese de que la batería no entre en contacto con elementos punzantes, como los dientes o las garras de un animal. Podría causar un incendio.
- Almacene la batería en un sitio alejado del alcance de los niños.
- Tenga cuidado para que los niños no traguen partes de la tableta, como los conectores de goma (como un auricular, las partes que se conectan a la tableta, etc.). Esto podría causar asfixia o ahogo.
- Desconecte el conector y el cargador del tomacorriente cuando la tableta indique que la batería está completamente cargada, porque puede provocar descargas eléctricas o incendios.
- Cuando se encuentre en el auto, no deje la tableta ni instale un kit manos libres cerca de una bolsa de aire. Si el equipo inalábrico está mal instalado, puede ocasionar graves lesiones al activarse la bolsa de aire.
- No use la tableta mientras conduce.
- No use la tableta en áreas donde esté prohibido hacerlo. (Por ejemplo: en aviones).
- No exponga el cargador de baterías o el adaptador a la luz directa del sol, ni lo utilice en sitios con elevada humedad, como por ejemplo el baño.
- Nunca almacene la tableta a temperaturas inferiores a $-20\text{ }^{\circ}\text{C}$ o superiores a $50\text{ }^{\circ}\text{C}$
- No use sustancias químicas fuertes (como alcohol, benceno, solventes, etc.) o detergentes para limpiar la tableta. Podría causar un incendio.
- No deje caer la tableta, ni lo golpee o agite fuertemente. Tales acciones pueden dañar las tarjetas de circuitos internos de la tableta.
- No use la tableta en áreas altamente explosivas, ya que puede generar chispas.

- No dañe el cable de alimentación doblándolo, retorciéndolo, tirándolo o calentándolo. No use el conector si está suelto, ya que esto puede ocasionar incendios o descargas eléctricas.
- No manipule la tableta con las manos húmedas cuando se esté cargando. Esto puede provocar descargas eléctricas o dañar gravemente la tableta.
- No desarme la tableta.
- Solo use las baterías y los cargadores provistos por LG. Esta garantía no se aplica a los productos proporcionados por otros proveedores.
- Solo personal autorizado debe darle servicio a la tableta y sus accesorios. La instalación o servicio pueden ocasionar accidentes y en consecuencia invalidar la garantía.
- Use con precaución los accesorios como los auriculares o audífonos, asegurando que los cables están conectados correctamente y que no toquen la antena innecesariamente.

Información de la FCC sobre la exposición a las radiofrecuencias

¡ADVERTENCIA!:

Lea esta información antes de hacer funcionar la tableta.

En agosto de 1996 la Comisión Federal de Comunicaciones (FCC) de los Estados Unidos, con su acción en el informe y orden FCC 96-326, adoptó una norma de seguridad actualizada para la exposición humana a la energía electromagnética de radiofrecuencias (RF) que emiten los transmisores regulados por la FCC. Esos lineamientos son coherentes con la norma de seguridad establecida previamente por las normas tanto de los EE.UU. como internacionales.

El valor de SAR más elevado para este modelo de tableta probado por FCC para su uso en el cuerpo es de 1,02 W/kg.

El diseño de esta tableta cumple con los lineamientos de la FCC y normas internacionales.

Precaución

Use solo la antena suministrada. El uso de antenas no autorizadas o modificaciones no autorizadas puede afectar funcionamiento de la conexión inalámbrica, dañar a la tableta, anular su garantía o dar como resultado una violación de los reglamentos de la FCC.

No utilice la tableta con una antena dañada.

Una antena dañada en contacto con la piel puede producir quemaduras. Comuníquese con su distribuidor local para obtener un reemplazo de antena.

Efectos en el cuerpo

Este dispositivo fue probado para el funcionamiento típico de uso en el cuerpo, manteniendo una distancia de 0 cm (0 pulgadas) entre el cuerpo del usuario y la parte posterior de la tableta. Para cumplir con los requisitos de exposición a RF de los estándares de la FCC, debe mantenerse una distancia mínima de 0 cm (0 pulgadas) entre el cuerpo del usuario y la parte posterior de la tableta.

No deben utilizarse clips para cinturón, fundas y accesorios similares que tengan componentes metálicos.

Es posible que los accesorios que se usen cerca del cuerpo, sin mantener una distancia de 0 cm (0 pulgadas) entre el cuerpo del usuario y la parte posterior de la tableta y que no hayan sido probados para el funcionamiento típico de uso en el cuerpo, no cumplan con los límites de exposición a RF de la FCC, y deben evitarse.

Antena externa montada sobre el vehículo (opcional, en caso de estar disponible)

Debe mantener una distancia mínima de 20 cm (8 pulgadas) entre el usuario o transeúnte y la antena externa montada sobre el vehículo para cumplir con los requisitos de exposición a RF de la FCC.

Para obtener más información sobre la exposición a RF, visite el sitio web de la FCC en www.fcc.gov

Cumplimiento de clase B según el artículo 15 de la FCC

Este dispositivo y sus accesorios cumplen con el artículo 15 de los reglamentos de la FCC.

El funcionamiento está sujeto a las siguientes condiciones: (1) Este dispositivo y sus accesorios no pueden causar interferencia dañina y (2) este dispositivo y sus accesorios deben aceptar cualquier interferencia que reciban, incluida la que provoque un funcionamiento no deseado.

Precauciones para la batería

- No la desarme
- No le provoque un corto circuito.
- No la exponga a altas temperaturas, sobre 60 °C (140 °F).
- No la incinere.

Desecho de la batería

- Deseche la batería correctamente o llévela a su proveedor de servicios inalámbricos para que sea reciclada.
- No deseche la batería cerca del fuego o con materiales peligrosos o inflamables.

Precauciones para el adaptador (cargador)

- El uso del cargador de batería incorrecto podría dañar su tableta y anular la garantía.
- El adaptador o cargador de baterías está diseñado solo para el uso en interiores.
- No exponga el cargador de baterías o el adaptador a la luz directa del sol, ni lo utilice en sitios con elevada humedad, como, por ejemplo, el baño.

Precauciones con la batería

- No desarme, abra, aplaste, doble, deforme, perforo ni ralle la batería.
- No modifique ni vuelva a armar la batería, no intente insertar objetos extraños, no la sumerja ni exponga al agua u otros líquidos, no la exponga al fuego, explosión u otro peligro.
- Solo use la batería para el sistema especificado.
- Sólo use la batería con un sistema de carga que haya sido certificado con el sistema en función de este estándar. El uso de una batería o un cargador no calificado puede presentar peligro de incendio, explosión, escape u otro riesgo.
- No le provoque un cortocircuito a la batería ni permita que objetos metálicos conductores entren en contacto con los terminales de la batería.

- Sólo reemplace la batería con otra que haya sido certificada con el sistema según este estándar, IEEE-Std-1725-200x. El uso de una batería no calificada puede presentar peligro de incendio, explosión, escape u otro riesgo.
- Deseche de inmediato las baterías usadas conforme las regulaciones locales.
- Si los niños usan la batería, se les debe supervisar.
- Evite dejar caer la tableta o la batería. Si la tableta o la batería se cae, en especial en una superficie rígida, y el usuario sospecha que se han ocasionado daños, lleve la tableta o la batería a un centro de servicio para revisión.
- El uso inadecuado de la batería puede resultar en un incendio, una explosión u otro peligro.
- El manual del usuario de los dispositivos host que utilizan un puerto USB como fuente de carga debe incluir una declaración en la que se mencione que la tableta solo debe conectarse a productos que tienen el logotipo USB-IF o que completaron el programa de conformidad USB-IF.

Evite daños en el oído

- Los daños en los oídos pueden ocurrir debido a la constante exposición a sonidos demasiado fuertes. Por lo tanto, recomendamos que no encienda o apague la tableta cerca del oído. También recomendamos que la música y el nivel de volumen sean razonables.
- Si escucha música, asegúrese de que el nivel de volumen sea adecuado, de modo que esté consciente de lo que ocurre a su alrededor. Esto es particularmente importante cuando intenta cruzar una calle.

Indicaciones de seguridad

Información de seguridad de TIA

Se incluye información de seguridad completa sobre las tabletas de TIA (Asociación de la industria de las telecomunicaciones).

Para obtener la certificación de la CTIA, es obligatorio incluir en el manual del usuario el texto referente a marcapasos, audífonos y otros dispositivos médicos. Se recomienda el uso del lenguaje restante de la TIA cuando resulte pertinente.

Exposición a las señales de radiofrecuencia

Su tableta es un transmisor y receptor de radio de baja energía. Cuando está encendido, recibe y también envía señales de radiofrecuencia (RF).

En agosto de 1 996 la Comisión federal de comunicaciones (FCC) de los EE. UU. adoptó lineamientos de exposición a RF con niveles de seguridad para las tabletas. Esos lineamientos se corresponden con la norma de seguridad establecida previamente por los organismos de normas tanto de los EE. UU. como internacionales:

ANSI C95.1 (1 992) *

Informe NCRP 86 (1 986)

ICNIRP (1 996)

Estos estándares se basaron en evaluaciones amplias y periódicas de la literatura científica pertinente. Por ejemplo, más de 120 científicos, ingenieros y médicos de universidades, instituciones de salud gubernamentales y la industria analizaron el corpus de investigación disponible para desarrollar el estándar ANSI (C95.1).

* Instituto de estándares nacionales de los EE.UU., Consejo nacional para las mediciones y la protección contra la radiación, Comisión internacional de protección contra la radiación no ionizante.

El diseño de su tableta cumple los lineamientos de la FCC (y esas normas internacionales).

Cuidado de la antena

Utilice solamente la antena incluida o una antena de reemplazo aprobada. Las antenas, modificaciones o accesorios no autorizados pueden dañar la tableta y violar los reglamentos de la FCC.

Sugerencias para obtener un funcionamiento más eficiente

Para que su tableta funcione con la máxima eficiencia:

- No toque la antena innecesariamente cuando esté usando la tableta.

Manejo

Compruebe las leyes y los reglamentos referidos al uso de tabletas en las áreas donde maneja. Obedezca siempre estos reglamentos. Además, si usa la tableta mientras maneja, asegúrese de lo siguiente:

- Preste toda su atención al manejo; manejar con seguridad es su primera responsabilidad.
- Use la operación de manos libres, si la tiene.
- Salga del camino y estacionese antes de hacer o recibir una llamada si las condiciones de manejo así lo demandan.

Dispositivos electrónicos

La mayoría del equipo electrónico moderno está blindado contra las señales de RF.

Sin embargo, algunos equipos electrónicos pueden no estar blindados contra las señales de RF de su tableta.

Marcapasos

La Asociación de fabricantes del sector de la salud recomienda mantener al menos quince (15) centímetros, o seis (6) pulgadas de distancia entre tabletas y el marcapasos, para evitar posibles interferencias entre ambos.

Estos consejos son coherentes con las investigaciones independientes y las recomendaciones basadas en la investigación en tecnología inalámbrica.

Las personas con marcapasos deben:

- Mantener SIEMPRE a la tableta al menos a quince centímetros (seis pulgadas) del marcapasos cuando la tableta esté encendida.
- No deben llevar la tableta en un bolsillo de la camisa.
- Si tiene cualquier motivo para sospechar que está ocurriendo una interferencia, apague la tableta inmediatamente.

Audífonos

Es posible que algunos tabletas digitales interfieran con algunos audífonos. En caso de tal interferencia, recomendamos que se comunique con el proveedor de servicios.

Otros dispositivos médicos

Si usa cualquier otro dispositivo médico personal, consulte al fabricante de dicho dispositivo para saber si está adecuadamente blindado contra la energía de RF externa. Su médico puede ayudarlo a obtener esta información.

Centros de atención médica

Apague la tableta cuando se encuentre en instalaciones de atención médica siempre que haya letreros que lo soliciten. Los hospitales o las instalaciones de atención médica pueden emplear equipos que podrían ser sensibles a la energía de RF externa.

Vehículos

Las señales de RF pueden afectar a los sistemas electrónicos mal instalados o blindados de manera inadecuada en los vehículos automotores.

Compruebe con el fabricante o con su representante respecto de su vehículo. También debe consultar al fabricante si existe algún equipo que se le haya agregado a su vehículo.

Instalaciones con letreros

Apague la tableta en cualquier instalación donde haya letreros que lo soliciten.

Aviones

Los reglamentos de la FCC prohíben el uso de tableta en el aire. Apague la tableta antes de abordar un avión.

Áreas de explosivos

Para evitar la interferencia con operaciones de cargas explosivas, apague la tableta cuando esté en un "área de explosiones" o en áreas con letreros que indiquen: "Apague las radios de dos vías". Obedezca todos los letreros e instrucciones.

Atmósfera potencialmente explosiva

Apague la tableta cuando esté en un área con una atmósfera potencialmente explosiva y obedezca todos los letreros e instrucciones.

En esos lugares, las chispas podrían ocasionar una explosión o un incendio y, como consecuencia, lesiones o incluso la muerte.

Por lo general, las áreas con una atmósfera potencialmente explosiva están claramente marcadas, pero no siempre. Entre las áreas potencialmente peligrosas están las siguientes:

Áreas de abastecimiento de combustible (como las gasolineras), áreas bajo cubierta en embarcaciones, instalaciones para transferencia o almacenamiento de productos químicos, vehículos que usan gas de petróleo licuado (como propano o butano), áreas donde el aire contiene sustancias o partículas químicas (como granos, polvo o polvillos metálicos) y cualquier otra área donde normalmente se le indicaría que apague el motor del vehículo.

Para vehículos equipados con bolsas de aire

Las bolsas de aire se inflan con gran fuerza. No coloque objetos en el área que está sobre la bolsa de aire o donde se activa, incluidos los equipos inalámbricos, ya sean instalados o portátiles.

Pueden producirse lesiones graves si el equipo inalámbrico está mal instalado en el auto cuando se infla la bolsa de aire.

Información de seguridad

Lea y revise la siguiente información para usar la tableta de manera segura y adecuada, y para evitar daños.

Además, después de leer la guía del usuario, manténgala siempre en un lugar accesible.

Seguridad del cargador, el adaptador y la batería

- El cargador y el adaptador están diseñados solo para ser usados en interiores.
- Deseche la batería correctamente o llévela a su proveedor de servicios inalámbricos para que sea reciclada.
- La batería no necesita estar totalmente descargada para cargarse.
- Use solo cargadores aprobados por LG y fabricados específicamente para el modelo de la tableta, ya que están diseñados para maximizar la vida útil de la batería.
- No la desarme ni le provoque un cortocircuito.
- Mantenga limpios los contactos metálicos de la batería.
- Reemplace la batería cuando ya no tenga un desempeño aceptable. La batería puede recargarse varios cientos de veces antes de necesitar ser reemplazada. Si necesita reemplazar la batería, solicite asesoramiento al distribuidor o al centro de servicio técnico autorizado de LG Electronics más cercano a su domicilio.
- Cargue la batería después de períodos prolongados sin usarla para maximizar su vida útil.

- La vida útil de la batería dependerá de los patrones de uso y las condiciones medioambientales.
- El uso intensivo de la luz de fondo, el navegador y la conectividad de datos en paquete afectan la vida útil de la batería y los tiempos de conversación y espera.
- La función de autoprotección interrumpe el funcionamiento de la tableta cuando se encuentra en un estado anormal. En este caso acuda al proveedor o punto de servicio autorizado más cercano de LG Electronics para obtener asistencia.

Peligros de explosión, descargas eléctricas e incendio

- No coloque la tableta en un lugar expuesto a exceso de polvo y mantenga la distancia mínima necesaria entre el cable de alimentación y las fuentes de calor.
- Desenchufe el cable de alimentación antes de limpiar la tableta y limpie el conector de alimentación siempre que esté sucio.
- Al usar el conector de alimentación, asegúrese de que esté conectado firmemente. De lo contrario, puede sobrecalentarse y provocar un incendio.
- Si se coloca la tableta en un bolsillo o bolso sin cubrir el receptáculo (clavija del conector de alimentación), los artículos metálicos (como las monedas, clips o bolígrafos) pueden provocar un cortocircuito. Siempre cubra el receptáculo cuando no se esté usando.
- No le provoque un corto circuito a la batería. Los elementos metálicos como monedas, clips o bolígrafos en el bolsillo o bolso, al moverse, pueden causar un cortocircuito en las terminales + y - de la batería (las tiras de metal de la batería). El cortocircuito de las terminales podría dañar la batería y ocasionar una explosión.

Aviso general

- Usar una batería dañada o insertar esta en la boca puede causar graves lesiones.
- No coloque la tableta en la proximidad de elementos con componentes magnéticos, como tarjetas de crédito, tarjetas telefónicas, libretas de banco o boletos de metro. El magnetismo de la tableta puede dañar los datos almacenados en la cinta magnética.
- Cuando la tableta no se use durante mucho tiempo, almacénelo en un lugar seguro con el cable de alimentación desconectado.
- Usar la tableta cerca de un equipo receptor (como un televisor o radio) puede provocar interferencia.
- No use la tableta si la antena está dañada. Si una antena dañada toca la piel, puede causar una ligera quemadura. Comuníquese con un Centro de servicio autorizado LG para que reemplacen la antena dañada.
- No sumerja la tableta en agua. Si esto ocurre, apáguelo de inmediato y acuda al proveedor o punto de servicio autorizado más cercano de LG Electronics para obtener asistencia.
- La fuente de alimentación contiene elementos que pueden ser dañinos para la salud, si los componentes se manipulan directamente. Si esto ocurre, recomendamos lavarse las manos inmediatamente.
- No pinte la tableta.
- Los datos guardados en la tableta se pueden borrar al utilizarlo de manera incorrecta, al reparar el hardware o al actualizar el software. Realice una copia de seguridad de los números de tableta importantes (también podrían borrarse los tonos, imágenes y videos). El fabricante no se hace responsable de los daños ocasionados por la pérdida de datos.

- Cuando esté en lugares públicos, puede establecer el tono en vibración para no molestar a otras personas.
- No encienda ni apague la tableta cerca del oído.
- Las reparaciones cubiertas por la garantía, según lo considere LG, pueden incluir piezas de repuesto o paneles que sean nuevos o reacondicionados, siempre que cuenten con la misma funcionalidad que las piezas que se reemplazarán.

Temperatura ambiente

Utilice la tableta a temperaturas entre 0 °C y 40 °C, si es posible. La exposición de su tableta a temperaturas extremadamente altas o bajas puede resultar en daños, o incluso explosiones.

Cómo actualizar su tableta

Acceda a las últimas versiones de firmware y a nuevas funciones y características del software.

- **Actualice su tableta sin una PC. Seleccione Aplicaciones > Centro de actualización > Actualización de software.**
- **Actualice su tableta conectándola a la PC.**

Para obtener más información sobre esta función, visite

<http://www.lg.com/common/index.jsp> seleccione país e idioma

Información sobre seguridad y normativas

Para ver información sobre seguridad y normativas, toque **Aplicaciones > Ajustes > Acerca del tablet > Reglamentación y Seguridad.**

