

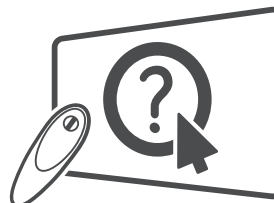

OWNER'S MANUAL LED TV*

* LG LED TVs are LCD TVs with LED backlighting.



Click! User Guide

Please read this manual carefully before operating your set and retain it for future reference.

UB85** UB98** UG88**
UB93** UC97**
UB95** UC9*



* M F L 6 8 0 6 6 6 0 5 *

www.lg.com

P/NO : MFL68066605 (1410-REV05)

Printed in Korea

TABLE OF CONTENTS

A-3 SETTING UP THE TV

- A-3 Attaching the stand
- A-9 Tidying cables
- A-11 Assembling the AV cover

A-12 MAKING CONNECTIONS

- A-12 Antenna Connection
- A-12 Satellite dish Connection
- A-13 HDMI Connection
- A-14 - ARC (Audio Return Channel)
- A-15 DVI to HDMI Connection
- A-16 Component Connection
- A-17 Composite Connection
- A-18 MHL Connection
- A-19 Audio Connection
- A-19 - Digital optical audio Connection
- A-20 Headphone Connection
- A-20 USB Connection
- A-21 CI module Connection
- A-22 Euro Scart Connection

COMMON

LANGUAGE LIST

- English
- Türkçe

LANGUAGE

B-1 SPECIFICATIONS

COMMON

SETTING UP THE TV

Image shown may differ from your TV.

Attaching the stand

UB85**-ZA, UB93**, UB95**-ZA

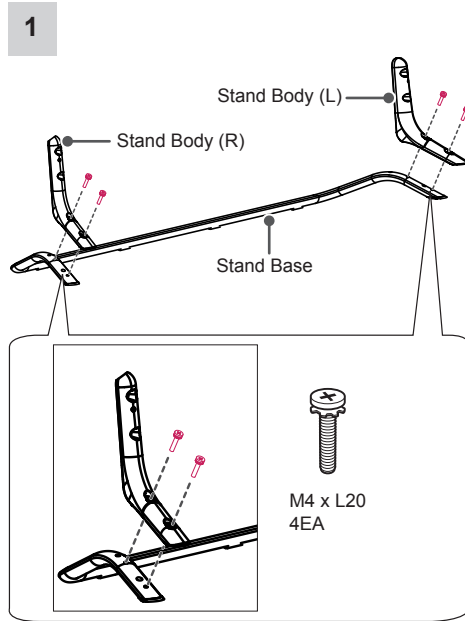

NOTE

- Be sure to check the Stand Body (L), (R), when installing on the stand base.

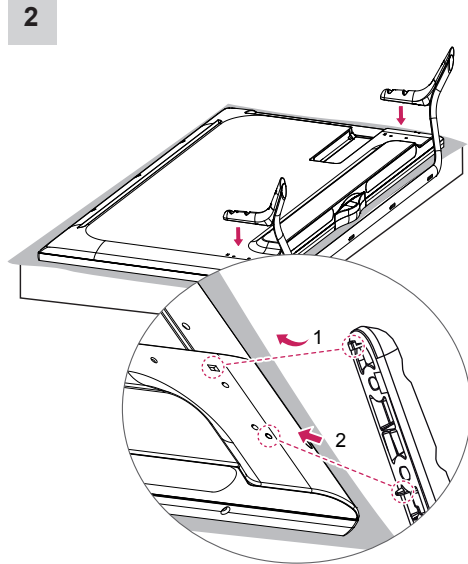

- 1 Attach the stand to the TV using the upper mounting hole on the back of the TV.
- 2 Attach the stand to the TV using the lower connection on the back of the TV.

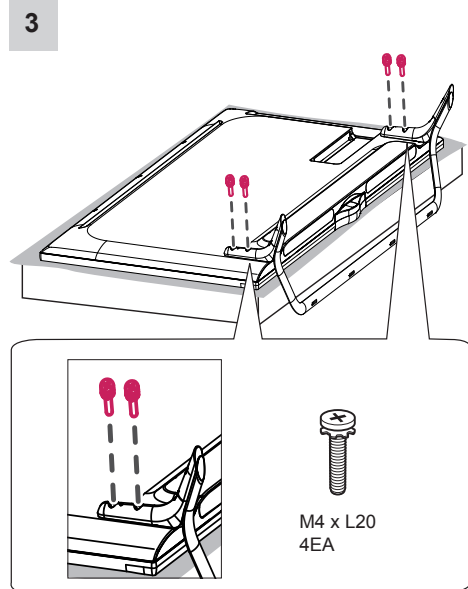

UB85**-ZD, UB95**-ZB

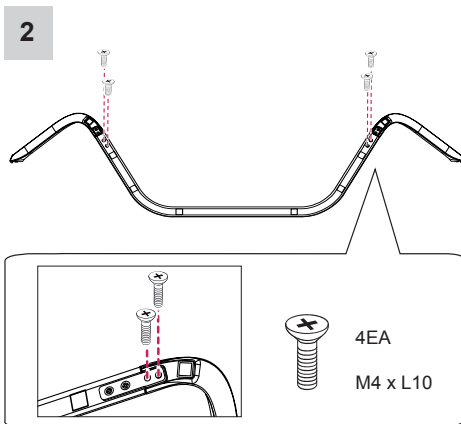
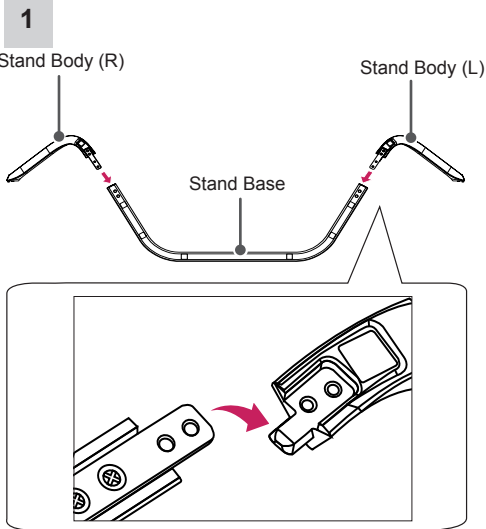

NOTE

- Be sure to check the Stand Body (L), (R), when installing on the stand base.

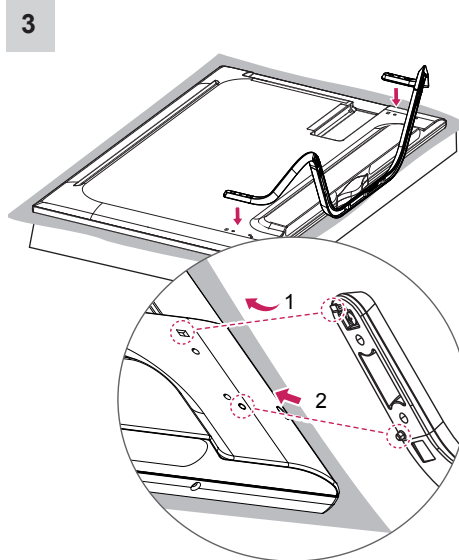

- 1 Attach the stand to the TV using the upper mounting hole on the back of the TV.
- 2 Attach the stand to the TV using the lower connection on the back of the TV.

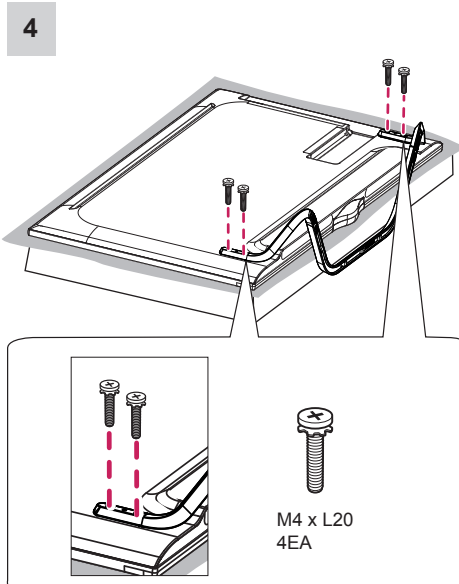

65/79/84UB98**

1

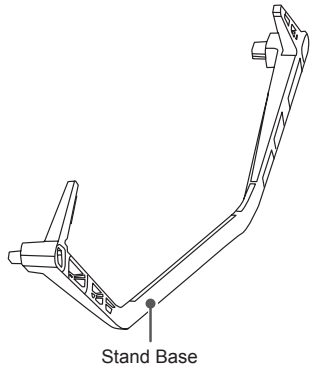

2

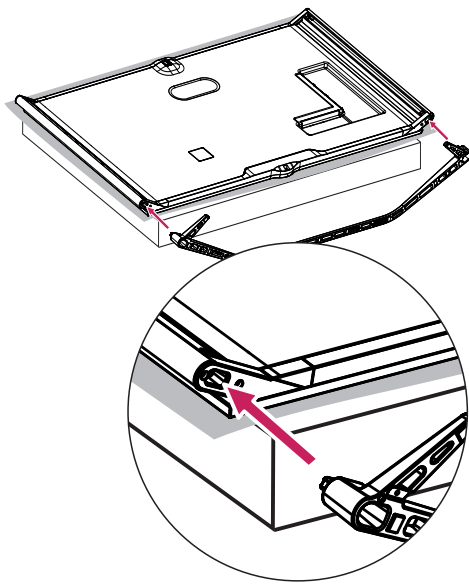

3

(Only 65/79UB98**)

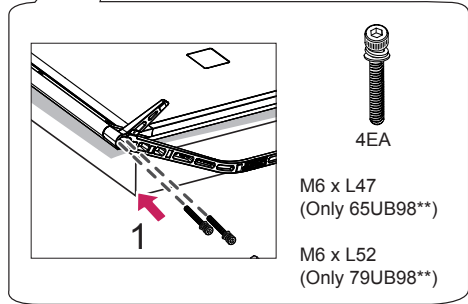
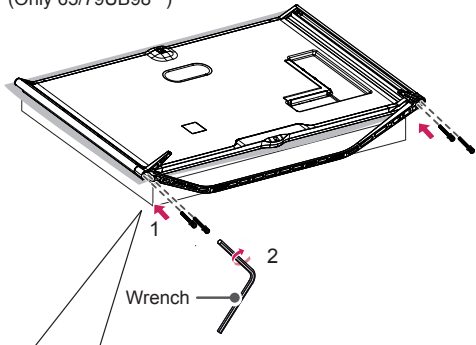

(Only 84UB98**)

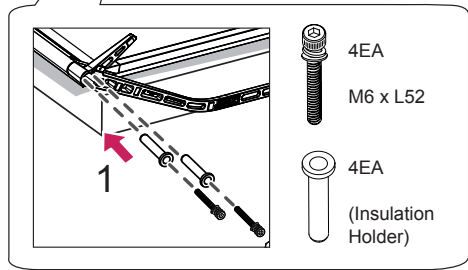
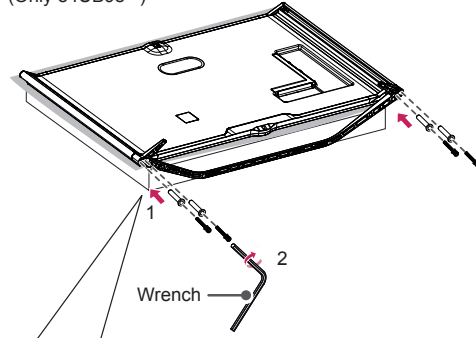

CAUTION

- Make sure that the screws are inserted correctly and fastened securely. (If they are not fastened securely enough, the TV may tilt forward after being installed.)

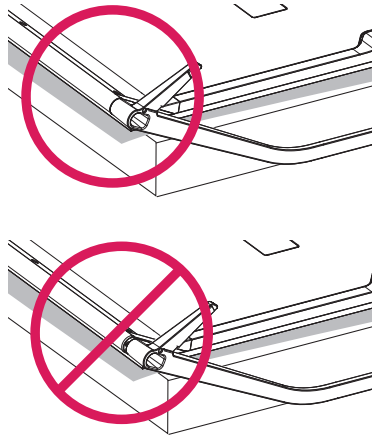

98UB98**

1

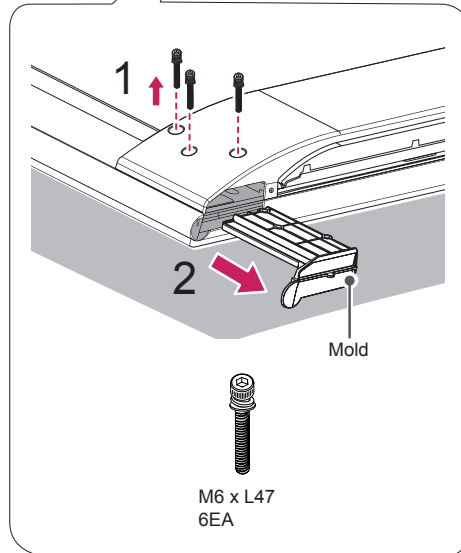
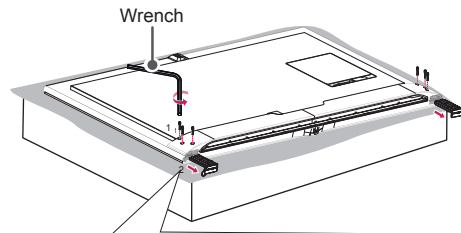

NOTE

- The stand screws are already attached at the back of the TV. Please use these attached screw to assemble the TV and stand. (Only 98UB98**)

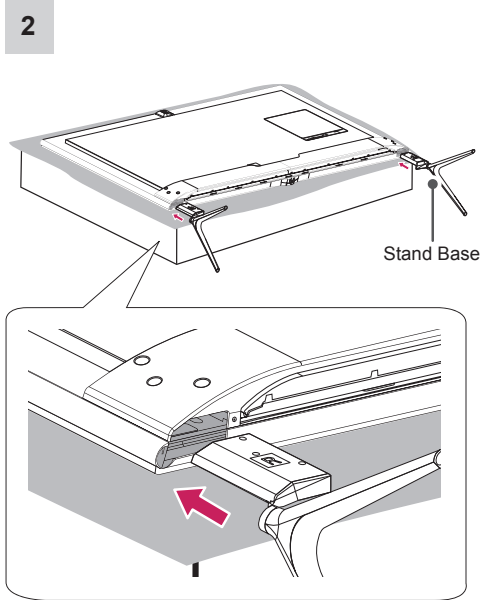

UC97**

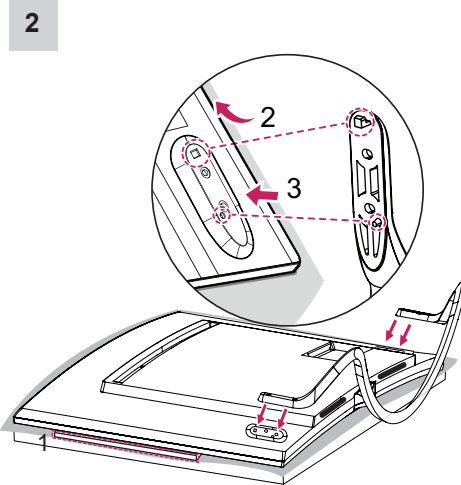
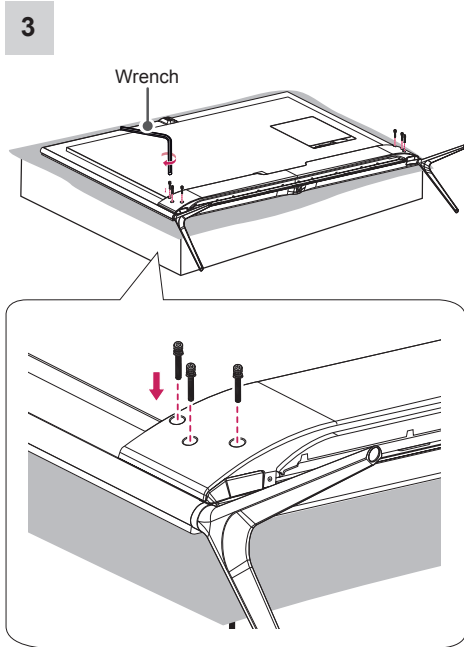
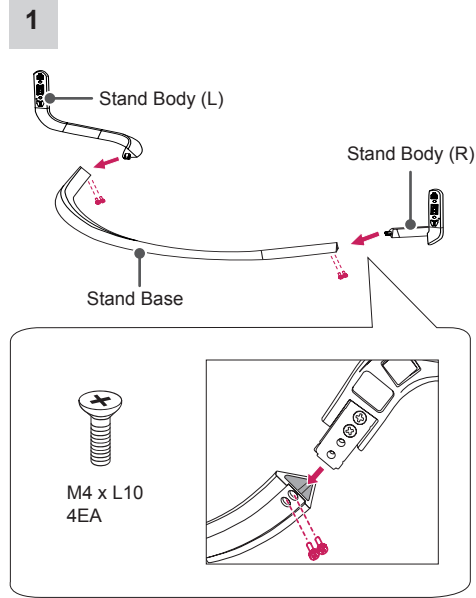

- 1 When assembling the stand, lay the front screen protective package included in the product box on a table or flat surface and then place the TV screen face down on the protective package.
- 2 Attach the stand to the TV using the upper mounting hole on the back of the TV.
- 3 Attach the stand to the TV using the lower connection on the back of the TV.

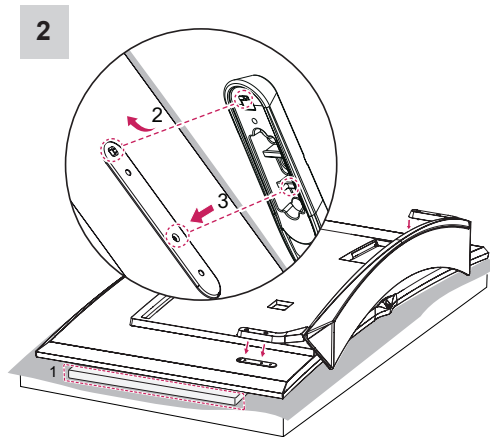
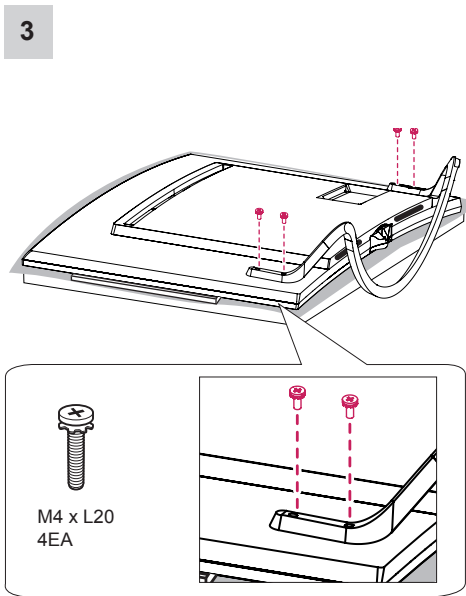

- 1 When assembling the stand, lay the front screen protective package included in the product box on a table or flat surface and then place the TV screen face down on the protective package.
- 2 Attach the stand to the TV using the upper mounting hole on the back of the TV.
- 3 Attach the stand to the TV using the lower connection on the back of the TV.

UG88**

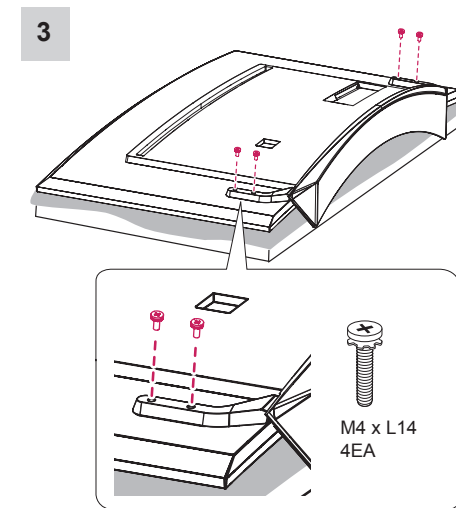
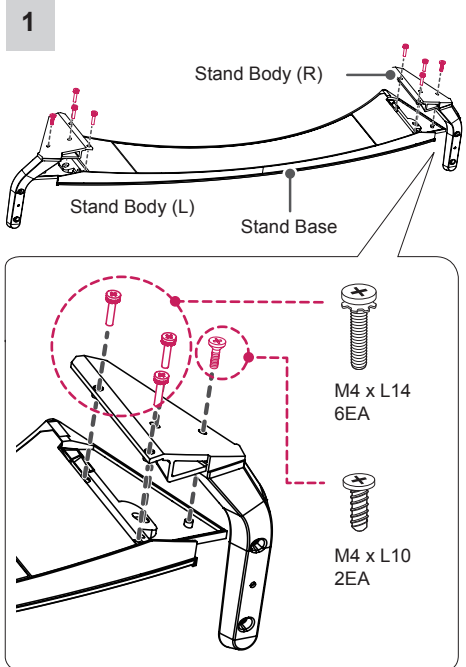

CAUTION

- When attaching the stand to the TV set, place the screen facing down on a cushioned table or flat surface to protect the screen from scratches. (Only UB85**, UB93**, UB95**, UB98**)
- Make sure that the screws are inserted correctly and fastened securely. (If they are not fastened securely enough, the TV may tilt forward after being installed.)
Do not use too much force and over tighten the screws; otherwise screw may be damaged and not tighten correctly.

NOTE

- Remove the stand before installing the TV on a wall mount by performing the stand attachment in reverse.
- Remove the protective film from the stand base and then attach the stand body to the stand base. (Only UC97**, UG88**)

Tidying cables

Image shown may differ from your TV.

- 1 Gather and bind the cables with the Cable Holder and the Cable Management.
- 2 Fix the Cable Management firmly to the TV.

(Only UB85**-ZA, UB93**, UB95**-ZA)

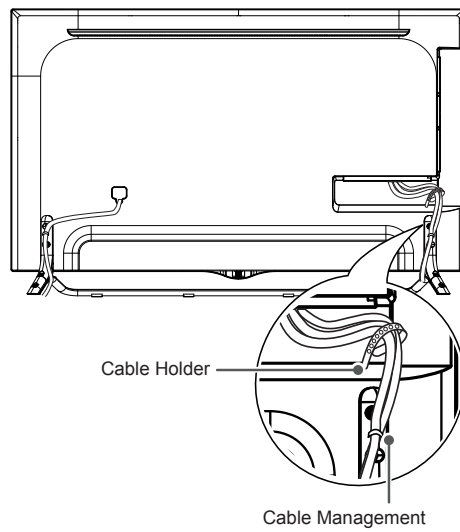

(Only UB85**-ZD, UB95**-ZB)

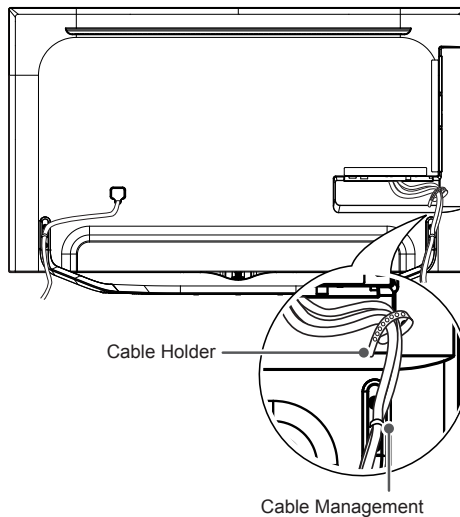

(Only UC97**, UG88**)

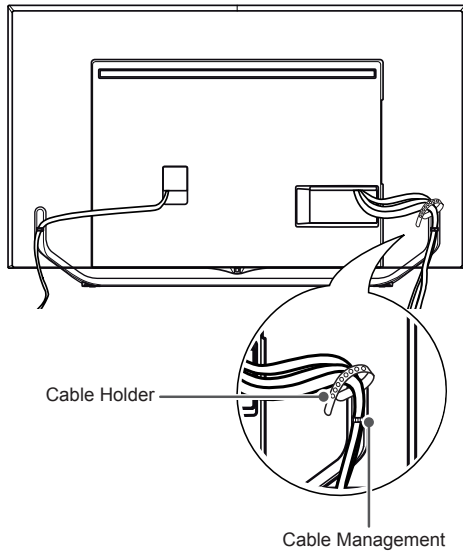

1 Gather and bind the cables with the Cable Holder.

(Only 65/79/84UB98**)

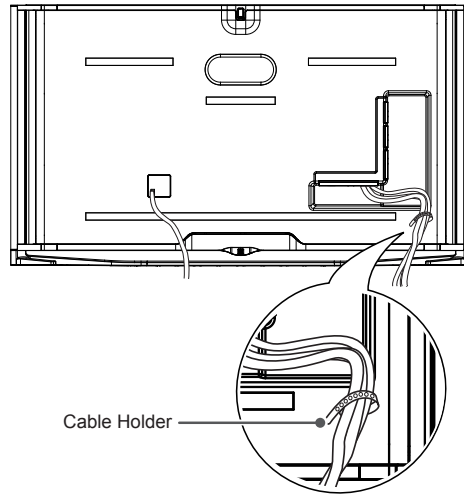

(Only 98UB98**)

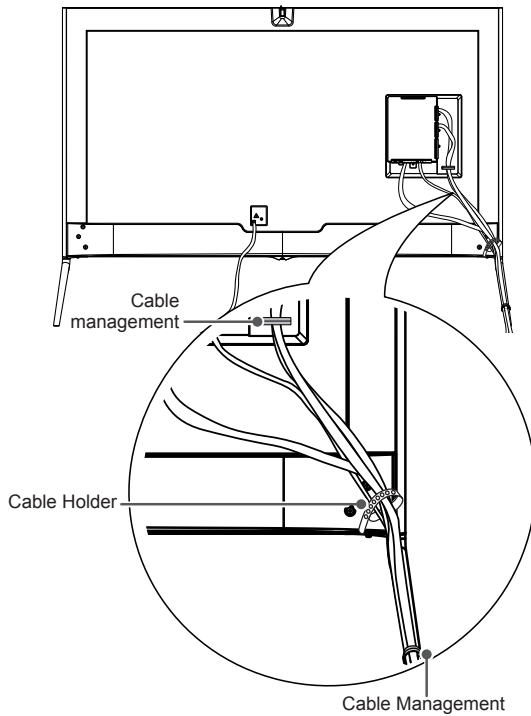

1 Fix the Cable Management firmly to the TV.

(Only UC9*)

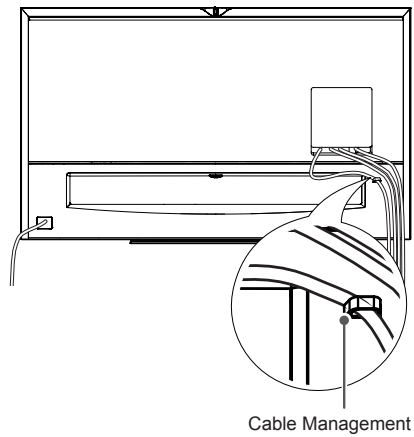

CAUTION

- Do not move the TV by holding the cable holders, as the cable holders may break, and injuries and damage to the TV may occur.

Assembling the AV cover

(Only 98UB98**)

- 1 Insert the cover holder attached to the AV port cover into the hole of the main body of the product as illustrated.
- 2 Attach the port cover onto the AV port part. (The cover remains attached through the use of a magnet.)

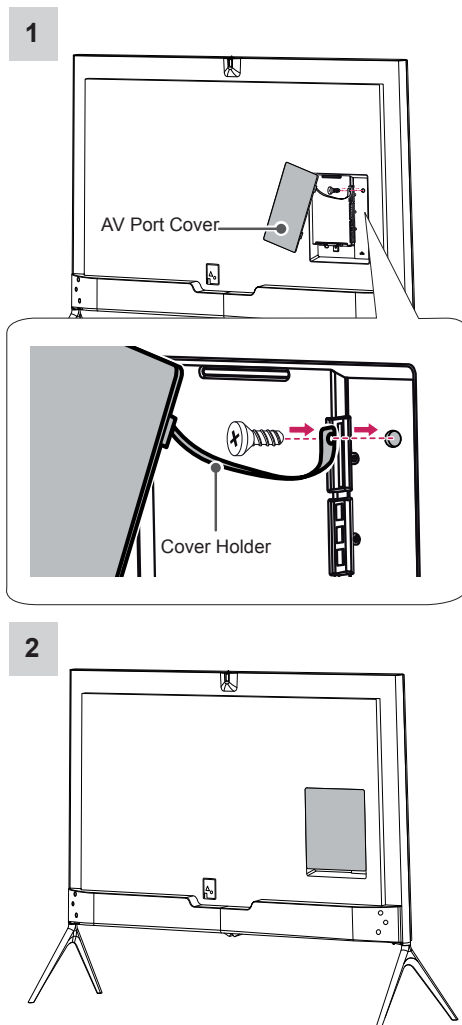

(Only UC9*)

- 1 Insert the cover holder attached to the AV port cover into the hole of the main body of the product as illustrated.
- 2 Attach the AV port cover by inserting it into the left hole of the port. (The cover remains attached through the use of a magnet.)

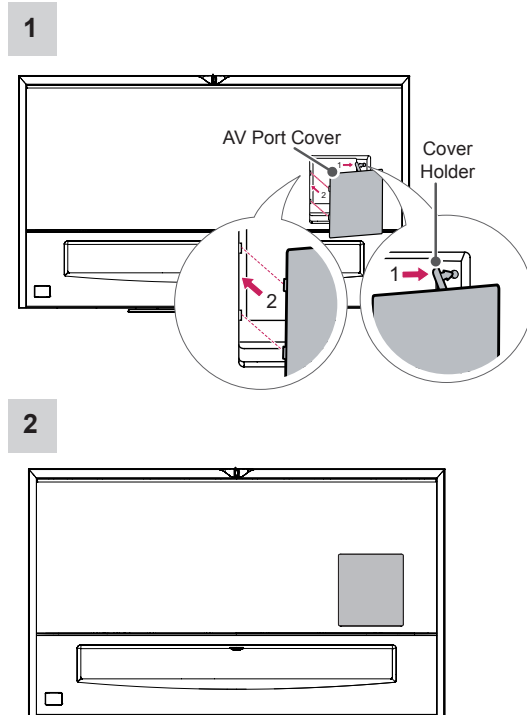

CAUTION

- If you do not attach the cover holder, the cover may fall off and cause injury.

MAKING CONNECTIONS

This section on **MAKING CONNECTIONS** mainly uses diagrams for the UB85** models.

Antenna Connection

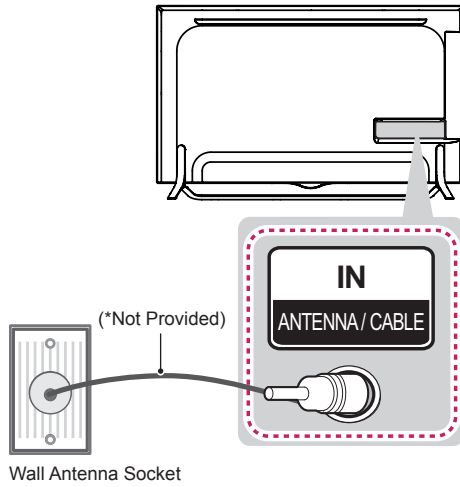

Wall Antenna Socket

English

Connect the TV to a wall antenna socket with an RF cable (75 Ω).

! NOTE

- Use a signal splitter to use more than 2 TVs.
- If the image quality is poor, install a signal amplifier properly to improve the image quality.
- If the image quality is poor with an antenna connected, try to realign the antenna in the correct direction.
- An antenna cable and converter are not supplied.
- Supported DTV Audio: MPEG, Dolby Digital, Dolby Digital Plus, HE-AAC

Türkçe

TV'yi RF kablosu (75 Ω) ile duvar anten soketine bağlayın.

! NOT

- İki'den fazla TV'de kullanmak için bir sinyal ayırıcısı kullanın.
- Görüntü kalitesinin kötü olması durumunda görüntü kalitesini artırmak üzere bir sinyal güçlendiricisi kullanın.
- Anten bağlıyken görüntü kalitesinin kötü olması durumunda anteni doğru yönde yeniden hizalamayı deneyin.
- Anten kablosu ve dönüştürücü ürünle birlikte verilmemektedir.
- Desteklenen DTV Ses: MPEG, Dolby Digital, Dolby Digital Plus, HE-AAC

Satellite dish Connection

(Only satellite models)

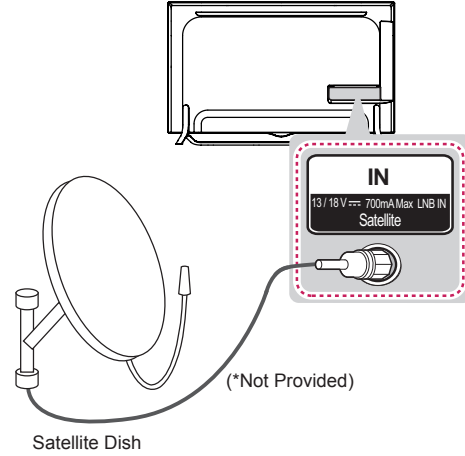

Satellite Dish

English

Connect the TV to a satellite dish to a satellite socket with a satellite RF cable (75 Ω).

Türkçe

TV'yi uydu RF kablosu (75 Ω) kullanarak çanak antene ve uydu soketine bağlayın.

HDMI Connection

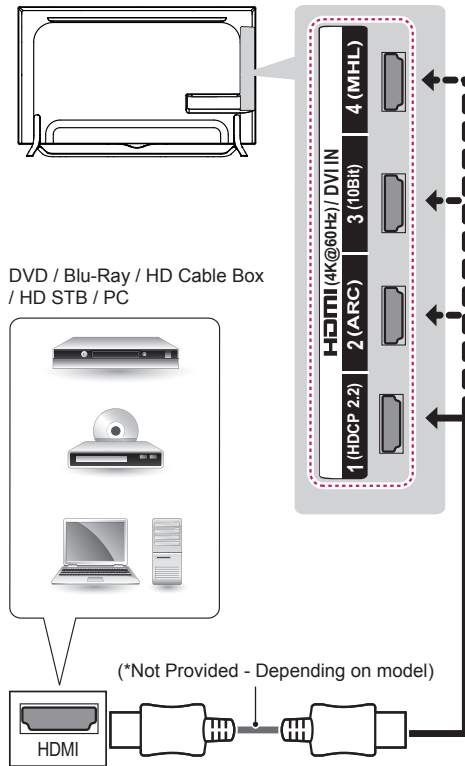

English

Transmits the digital video and audio signals from an external device to the TV. Connect the external device and the TV with the HDMI cable as shown.

NOTE

- It is recommended to use the TV with the HDMI connection for the best image quality.
- Use the latest High Speed HDMI™ Cable with CEC (Customer Electronics Control) function.
- High Speed HDMI™ Cables are tested to carry an HD signal up to 1080p and higher.
- Supported HDMI Audio format : Dolby Digital(32Khz, 44.1Khz, 48Khz), DTS(44.1Khz, 48Khz), PCM(32Khz, 44.1Khz, 48Khz, 96Khz, 192Khz)
- When you use HDMI port 3, it is recommended that you use the cable provided. If you want to use a regular HDMI cable, use one that is a high-speed HDMI cable (3m or less). (Depending on model)

- 1) HDMI specifications may be different for each input port, so make sure to check the device specifications before connecting.
- 2) The **HDMI IN 3** port is especially suitable for the specifications to enjoy UHD Video (4:4:4, 4:2:2) of 4K @ 50/60 Hz. However, video or audio may not be supported depending on the specifications of the external equipment. In that case, use any other HDMI IN port.
- 3) Contact customer service for more information on the HDMI specifications of each input port.

4K @ 50/60 Hz Support Format

Resolution	Frame rate (Hz)	Colour Depth / Chroma Sampling		
		8 bit	10 bit	12 bit
3840 x 2160p 4096 x 2160p	50.00 59.94	YCbCr 4:2:0	YCbCr 4:2:0 ¹	
		YCbCr 4:2:2 ¹		
	60.00	YCbCr 4:4:4 ¹	-	-
		RGB 4:4:4 ¹	-	-

1: Only Supported at **HDMI IN 3** Port

Türkçe

Harici cihazdan TV'ye dijital video ve ses sinyalleri gönderir. Harici cihaz ile TV'yi HDMI kablosuyla aşağıdaki şekilde gösterildiği gibi bağlayın.

! NOT

- En iyi görüntü kalitesi için, TV'nin HDMI bağlantısıyla kullanılması önerilir.
- CEC (Tüketici Elektronik Kontrolü) fonksiyonlu en son Yüksek Hızlı HDMI™ Kablosunu kullanın.
- Yüksek Hızlı HDMI™ Kablolarının 1080p ve üzerine kadar HD sinyalini taşıyabildiği test edilmiştir.
- Desteklenen HDMI Ses biçimi: Dolby Dijital(32Khz, 44.1Khz, 48Khz), DTS(44.1Khz, 48Khz), PCM(32Khz, 44.1Khz, 48Khz, 96Khz, 192Khz)
- HDMI kablosu kullanmanız gerektiğinde (HDMI bağlantı noktası 3) birlikte verilen kabloyu kullanmanız önerilir. Normal bir HDMI kablosu kullanacaksanız yüksek hızlı HDMI kablosu (3 metre veya daha kısa) kullanın (modele bağlı olarak).

- 1) HDMI teknik özellikleri her bir giriş bağlantı noktası için farklı olabilir, bu yüzden bağlantı kurmadan önce cihaz teknik özelliklerini kontrol ettiğinizden emin olun.
- 2) **HDMI IN 3** bağlantı noktası özellikle 4K @ 50/60 Hz kalitesinde UHD Videonun (4:4:4, 4:2:2) keyfini çıkarmanızı sağlayacak teknik özellikler için uygundur.
- 3) Her bir giriş bağlantı noktasının HDMI teknik özellikleriyle ilgili daha fazla bilgi için müşteri hizmetleri ile iletişime geçin.

4K @ 50/60 Hz Destek Formatı

Çözünürlük	Kare hızı (Hz)	Renk Derinliği / Renk Örnekleme		
		8 bit	10 bit	12 bit
3840 x 2160p 4096 x 2160p	50.00 59.94	YCbCr 4:2:0	YCbCr 4:2:0 ¹	
		YCbCr 4:2:2 ¹		
	60.00	YCbCr 4:4:4 ¹	-	-
		RGB 4:4:4 ¹	-	-

1: Yalnızca **HDMI IN 3** Bağlantı Noktasında Desteklenir

ARC (Audio Return Channel)**English**

- An external audio device that supports SIMPLINK and ARC must be connected using **HDMI(4K @ 60 Hz)/DVI IN 2 (ARC)** port.
- When connected with a high-speed HDMI cable, the external audio device that supports ARC outputs optical SPDIF without additional optical audio cable and supports the SIMPLINK function.

Türkçe

- **HDMI(4K @ 60 Hz)/DVI IN 2 (ARC)** bağlantı noktası kullanılarak SIMPLINK ve ARC'yi destekleyen harici bir ses cihazının bağlanması gerekir.
- ARC'yi destekleyen harici ses cihazı, yüksek hızlı bir HDMI kablosuyla bağlandığında ek optik ses kablosu eklemeye gerek kalmadan optik SPDIF çıkışı sağlar ve SIMPLINK fonksiyonunu destekler.

DVI to HDMI Connection

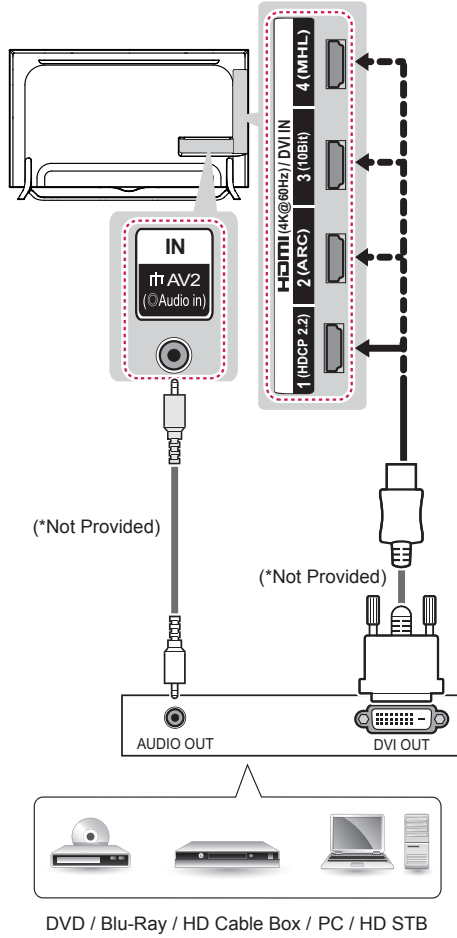

English

Transmits the digital video signal from an external device to the TV. Connect the external device and the TV with the DVI-HDMI cable as shown. To transmit an audio signal, connect an audio cable.

! NOTE

- Depending on the graphics card, DOS mode may not work if a HDMI to DVI Cable is in use.
- When using the DVI/HDMI cable, single link is supported.

Türkçe

Harici cihazdan TV'ye dijital video sinyali gönderir. Harici cihaz ile TV'yi DVI-HDMI kablosuyla aşağıdaki şekilde gösterildiği gibi bağlayın. Ses sinyali göndermek için bir ses kablosu bağlayın.

! NOT

- Grafik kartına bağlı olarak, HDMI-DVI Kablosu kullanılıyorsa DOS modu çalışmayabilir.
- HDMI/DVI kablosunu kullanırken yalnızca tek bağlantıya izin verilir.

Component Connection

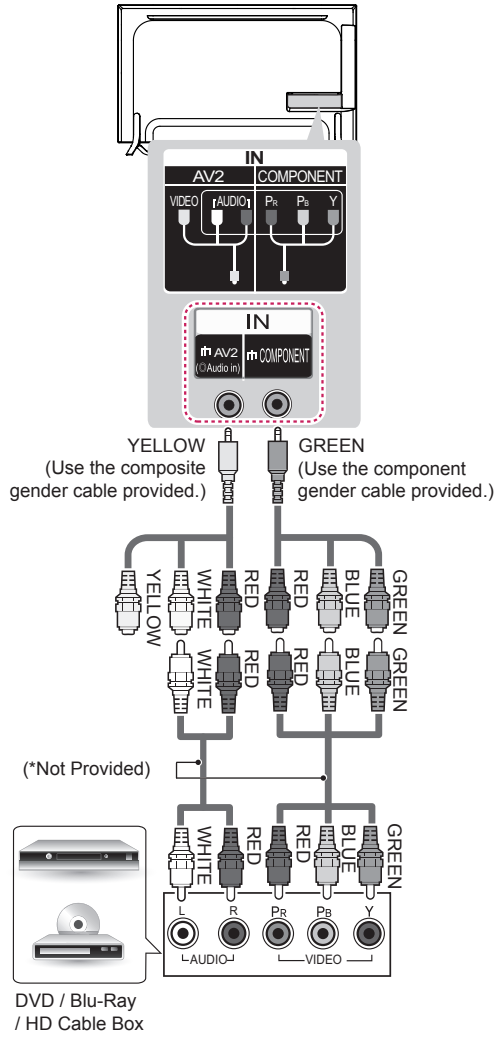

English

Transmits analogue video and audio signals from an external device to the TV. Connect the external device and the TV with a component cable(or component gender cable) as shown.

NOTE

- If cables are not installed correctly, it could cause this image to display in black and white or with distorted colours.

Türkçe

Harici cihazdan TV'ye analog video ve ses sinyalleri gönderir. Harici aygıt ile TV'yi gösterildiği gibi komponent kablосуyla bağlayın.

NOT

- Kabloların yanlış takılması, görüntünün siyah beyaz veya bozuk renklerle gösterilmesine neden olabilir.

Composite Connection

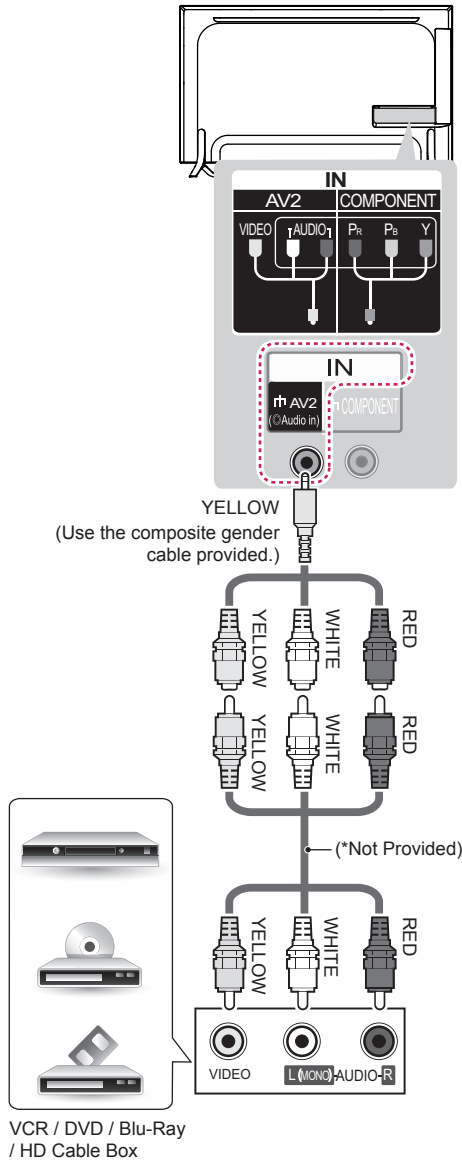

English

Transmits analog video and audio signals from an external device to the TV. Connect the external device and the TV with the composite cable(or composite gender cable) as shown.

Türkçe

Harici cihazdan TV'ye analog video ve ses sinyalleri gönderir. Harici aygıt ile TV'yi gösterildiği gibi kompozit kablosuyla bağlayın.

MHL Connection

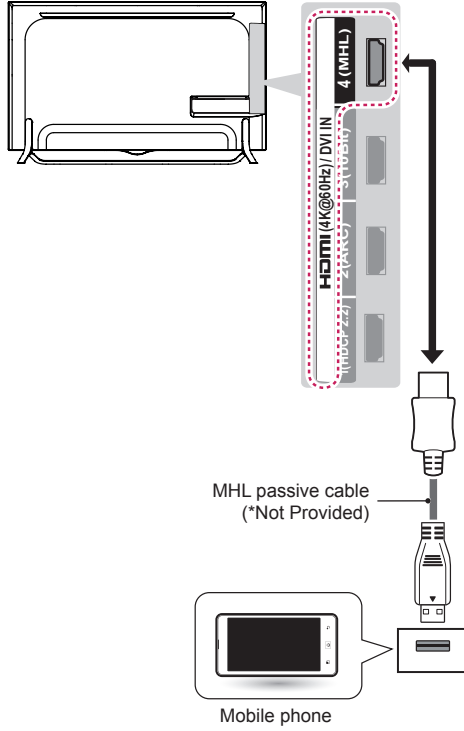

Türkçe

Mobil Yüksek Tanımlı Bağlantı (MHL) dijital görsel işitsel sinyalleri cep telefonlarından televizyon setlerine iletmek için kullanılan bir arabirimdir.

! NOT

- TV'de telefon ekranını görüntülemek için cep telefonunu **HDMI(4K @ 60 Hz)/DVI IN 4 (MHL)** bağlantı noktasına bağlayın.
- TV ile cep telefonunu birbirine bağlamak için MHL pasif kablo gereklidir.
- Bu yalnızca MHL etkin telefonlarda çalışır.
- Bazı uygulamalar uzaktan kumanda ile çalıştırılabilir.
- MHL desteği olan bazı cep telefonlarını sihirli uzaktan kumanda olarak kullanabilirsiniz.
- MHL pasif kablosunu TV'den çıkarın:
 - » MHL işlevi devre dışı bırakıldığında
 - » Mobil cihazınız bekleme modunda tamamen şarj edildiğinde

English

Mobile High-definition Link (MHL) is an interface for transmitting digital audiovisual signals from mobile phones to television sets.

! NOTE

- Connect the mobile phone to the **HDMI(4K @ 60 Hz)/DVI IN 4 (MHL)** port to view the phone screen on the TV.
- The MHL passive cable is needed to connect the TV and a mobile phone.
- This only works for the MHL-enabled phone.
- Some applications can be operated by the remote control.
- For some mobile phones supporting MHL, you can control with the magic remote control.
- Remove the MHL passive cable from the TV when:
 - » the MHL function is disabled
 - » your mobile device is fully charged in standby mode

Audio Connection

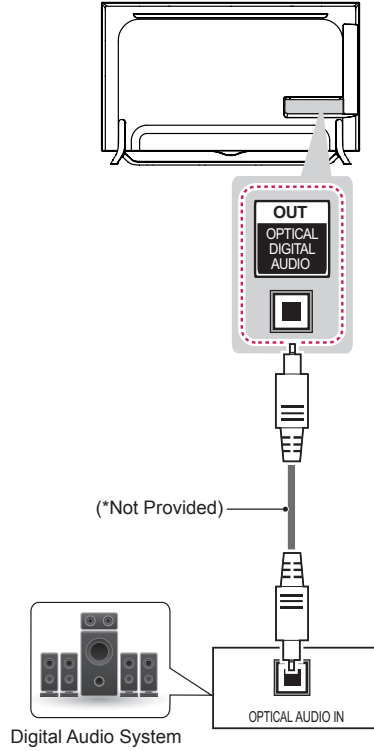

Türkçe

Dahili hoparlör yerine isteğe bağlı bir harici ses sistemi kullanabilirsiniz.

Dijital optik ses bağlantısı

TV'den harici cihaza dijital ses sinyali gönderir. Harici cihaz ile TV'yi optik ses kablosuyla aşağıdaki şekilde gösterildiği gibi bağlayın.

! NOT

- Optik çıkış bağlantı noktasına doğru bakmayın. Lazer ışınına bakmak gözlerinize zarar verebilir.
- ACP (Ses Kopyalama Koruması) özelliğine sahip sesler dijital ses çıkışını engelleyebilir.

English

You may use an external audio system instead of the built-in speaker.

Digital optical audio Connection

Transmits a digital audio signal from the TV to an external device. Connect the external device and the TV with the optical audio cable as shown.

! NOTE

- Do not look into the optical output port. Looking at the laser beam may damage your vision.
- Audio with ACP (Audio Copy Protection) function may block digital audio output.

Headphone Connection

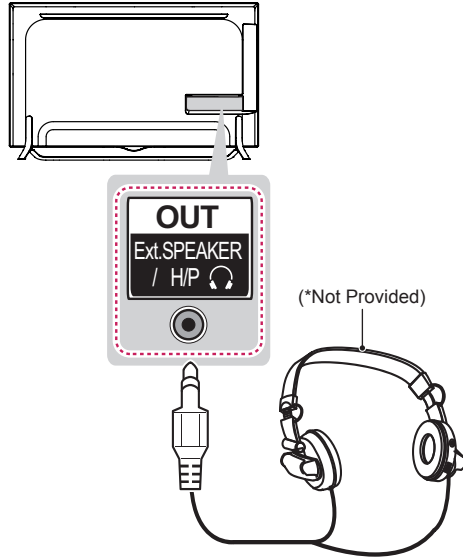

English

Transmits the headphone signal from the TV to an external device. Connect the external device and the TV with the headphone as shown.

! NOTE

- **AUDIO** menu items are disabled when connecting a headphone.
- **OPTICAL DIGITAL AUDIO OUT** is not available when connecting a headphone.
- Headphone impedance: 16 Ω
- Max audio output of headphone : 0.627 mW to 1.334 mW
- Headphone jack size: 0.35 cm

Türkçe

TV'den harici bir cihaza kulaklık sinyali gönderir. Harici cihaz ile TV'yi kulaklıkla aşağıdaki şekilde gösterildiği gibi bağlayın.

! NOT

- Kulaklık bağlandığında **SES** menüsü öğeleri devre dışı bırakılır.
- Optik Dijital Ses Çıkışı kulaklık takılı olduğunda kullanılamaz.
- Kulaklık empedansı: 16 Ω
- Kulaklığın maks. ses çıkışı: 0,627 mW - 1,334 mW
- Kulaklık jakı boyutu: 0,35 cm

USB Connection

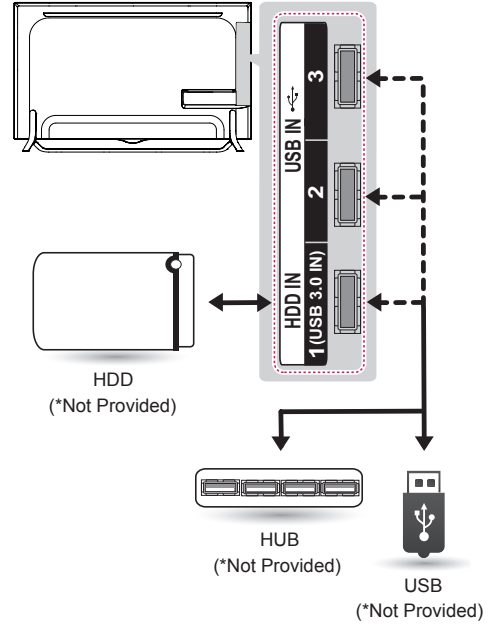

English

Connect a USB storage device such as a USB flash memory, external hard drive or a USB memory card reader to the TV and access the SmartShare menu to use various multimedia files.

! NOTE

- Some USB Hubs may not work. If a USB device connected using a USB Hub is not detected, connect it to the USB IN port on the TV directly.
- Connect the external power source if your USB is needed.
- Connecting via USB 3.0 : Some USB device may not work if it does not meet USB 3.0 standard. In case, connect it to **USB IN 2** or **USB IN 3** port.

Türkçe

Çeşitli multimedya dosyalarını kullanmak için TV'ye USB flaş bellek, harici sabit disk ya da USB bellek kartı okuyucu gibi bir USB depolama aygıtı bağlayın ve SmartShare menüsüne gidin.

! NOT

- Bazı USB Hubları çalışmayabilir. USB Hubı ile bağlanan bir USB aygıtı çalışmazsa, doğrudan TV üzerindeki USB IN bağlantı noktasına bağlayın.
- USB kullanmanız gerekiyorsa harici güç kaynağını bağlayın.
- USB 3.0 için bağlanma kılavuzu : USB 3.0 standardını karşılamayan bazı USB cihazları çalışmayabilir. Böyle bir durumda cihazı **USB IN 2** veya **USB IN 3** bağlantı noktasına bağlayın.

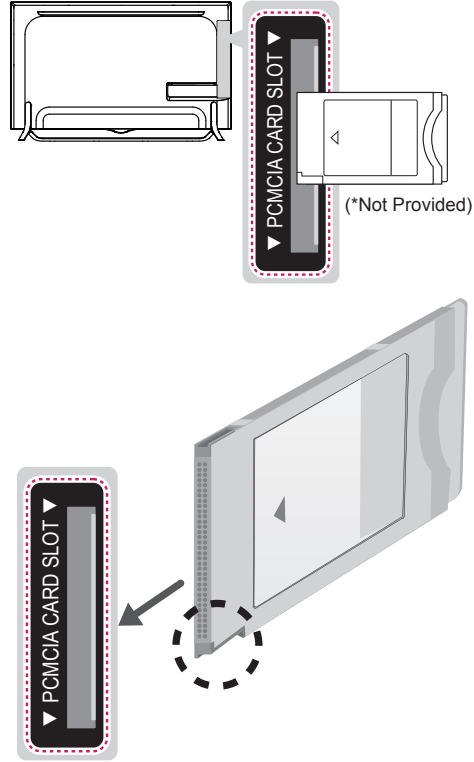
CI module Connection**English**

View the encrypted (pay) services in digital TV mode.
This feature is not available in all countries.

! NOTE

- Check if the CI module is inserted into the PCMCIA CARD SLOT in the right direction. If the module is not inserted properly, this can cause damage to the TV and the PCMCIA CARD SLOT.
- If the TV does not display any video and audio when CI+ CAM is connected, please contact to the Antenna/Cable/Satellite Service Operator.

Türkçe

Dijital TV modunda şifreli (ücretli) servisleri görüntüler. Bu özellik her ülkede mevcut değildir.

! NOT

- CI modülünün PCMCIA kart yuvasına doğru yönde takıldığından emin olun. Modül doğru takılmadığında, TV'nin ve PCMCIA kart yuvasının zarar görmesine neden olabilir.
- CI+ CAM bağlandığında TV'de herhangi bir görüntü ve ses yoksa, lütfen Karasal/Kablo/Uydu Servis Operatörü ile iletişime geçin.

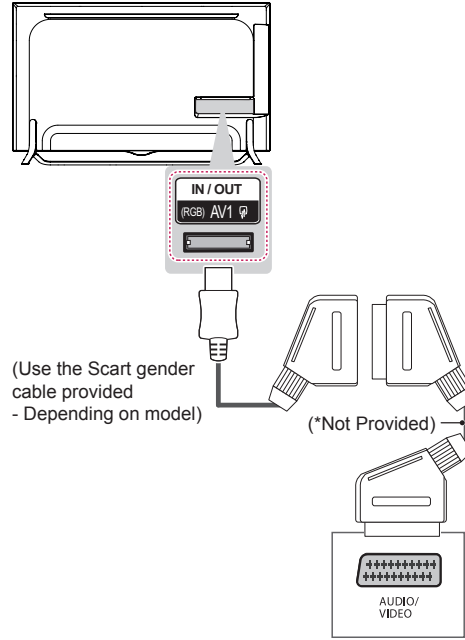
Euro Scart Connection**English**

Transmits the video and audio signals from an external device to the TV set. Connect the external device and the TV set with the euro scart cable (or Scart gender cable) as shown.

Output Type	AV1 (TV Out ¹)
Current input mode	
Digital TV	Digital TV
Analogue TV, AV	Analogue TV
Component	
HDMI	

1 TV Out : Outputs Analogue TV or Digital TV signals.

! NOTE

- Any Euro scart cable used must be signal shielded.
- When watching digital TV in 3D imaging mode, only 2D out signals can be output through the SCART cable. (Only 3D models)

Türkçe

Harici cihazdan TV setine video ve ses sinyalleri gönderir. Harici aygıt ile TV setini gösterildiği gibi euro scart kablosuyla (ya da Scart kablosu) bağlayın.

Çıkış tipi	AV1 (TV Çıkışı ¹)
Geçerli giriş modu	
Dijital TV	Dijital TV
Analog TV, AV	Analog TV
Komponent	
HDMI	

1 TV Çıkışı: Analog TV veya Dijital TV sinyal çıkışı sağlar.

! NOT

- Kullanılacak Euro Scart kablosu sinyal korumalı olmalıdır.
- 3D görüntü modunda dijital TV izlerken, yalnızca 2D çıkış sinyallerinin SCART kablosu aracılığıyla çıkışı sağlanabilir. (Yalnızca 3D modeller)

English

Connect various external devices to the TV and switch input modes to select an external device. For more information on external device's connection, refer to the manual provided with each device. Available external devices are: HD receivers, DVD players, VCRs, audio systems, USB storage devices, PC, gaming devices, and other external devices.

! NOTE

- The external device connection may differ from the model.
- Connect external devices to the TV regardless of the order of the TV port.
- If you record a TV program on a DVD recorder or VCR, make sure to connect the TV signal input cable to the TV through a DVD recorder or VCR. For more information of recording, refer to the manual provided with the connected device.
- Refer to the external equipment's manual for operating instructions.
- If you connect a gaming device to the TV, use the cable supplied with the gaming device.
- In PC mode, there may be noise associated with the resolution, vertical pattern, contrast or brightness. If noise is present, change the PC output to another resolution, change the refresh rate to another rate or adjust the brightness and contrast on the PICTURE menu until the picture is clear.
- In PC mode, some resolution settings may not work properly depending on the graphics card.
- If Ultra HD content is played via PC, the video or audio may have disruptions intermittently depending on your PC's performance.

Türkçe

TV'ye çeşitli harici cihazlar bağlayın ve bir harici cihaz seçmek için giriş modlarına geçin. Harici cihaz bağlantısı hakkında daha fazla bilgi için cihazlarla birlikte verilen kılavuza bakın.
Kullanılabilir harici cihazlar şunlardır: HD alıcılar, DVD oynatıcılar, VCR cihazları, ses sistemleri, USB depolama aygıtları, PC, oyun cihazları ve diğer harici cihazlar.



NOT

- Harici cihaz bağlantısı modele göre değişiklik gösterebilir.
- Harici cihazları TV'ye, TV bağlantı noktalarını dikkate almaksızın bağlayın.
- DVD kayıt cihazına ya da VCR cihazına bir TV programı kaydederken TV sinyal giriş kablosunun DVD kayıt cihazı ya da VCR üzerinden TV'ye bağlandığından emin olun. Kayıt hakkında daha fazla bilgi için, bağlanan cihazla birlikte verilen kılavuza bakın.
- Kullanım talimatları için harici cihazın kullanım kılavuzuna başvurun.
- TV'ye bir oyun cihazı bağlarsanız, oyun cihazıyla birlikte verilen kabloyu kullanın.
- PC modunda, çözünürlük, dikey desen, kontrast veya parlaklığa bağlı parazit görülebilir. Parazit varsa PC çıkışını başka bir çözünürlüğe ayarlayın, yenileme hızını değiştirin veya net bir görüntü elde edene kadar RESİM menüsünden parlaklık ve kontrast ayarlarını değiştirin.
- PC modunda bazı çözünürlük ayarları grafik kartına bağlı olarak çalışmayabilir.
- Bilgisayarınızda Ultra HD içerik oynatılıyorsa bilgisayarınızın performansına göre video veya ses aralıklı olarak bozulabilir.



OWNER'S MANUAL LED TV*

* LG LED TVs are LCD TVs with
LED backlighting.



Please read this manual carefully before operating your set
and retain it for future reference.

www.lg.com

TABLE OF CONTENTS

3	LICENSES	30	MAGIC REMOTE FUNCTIONS
3	OPEN SOURCE SOFTWARE NOTICE	31	Registering Magic Remote
3	EXTERNAL CONTROL DEVICE SETUP	31	How to use Magic Remote
4	SAFETY INSTRUCTIONS	32	Precautions to Take when Using the Magic Remote
11	- Viewing 3D Imaging (Only 3D models)	33	USING THE USER GUIDE
13	INSTALLATION PROCEDURE	33	MAINTENANCE
13	ASSEMBLING AND PREPARING	33	Cleaning your TV
13	Unpacking	33	- Screen, frame, cabinet and stand
17	Separate purchase	33	- Power cord
18	Parts and buttons	34	TROUBLESHOOTING
21	- Using the joystick button	34	SPECIFICATIONS
22	Lifting and moving the TV		
22	Mounting on a table		
24	Mounting on a wall		
25	Sliding Speaker		
26	Using Built-in Camera		
27	- Preparing Built-in Camera		
27	- Name of Parts of Built-in Camera		
27	- Checking the Camera's Shooting Range		
28	REMOTE CONTROL		



WARNING

- If you ignore the warning message, you may be seriously injured or there is a possibility of accident or death.



CAUTION

- If you ignore the caution message, you may be slightly injured or the product may be damaged.



NOTE

- The note helps you understand and use the product safely. Please read the note carefully before using the product.

LICENSES

Supported licenses may differ by model. For more information about licenses, visit www.lg.com.



ENGLISH

OPEN SOURCE SOFTWARE NOTICE

To obtain the source code under GPL, LGPL, MPL and other open source licenses, that is contained in this product, please visit <http://opensource.lge.com>.

In addition to the source code, all referred license terms, warranty disclaimers and copyright notices are available for download.

LG Electronics will also provide open source code to you on CD-ROM for a charge covering the cost of performing such distribution (such as the cost of media, shipping and handling) upon email request to opensource@lge.com. This offer is valid for three (3) years from the date on which you purchased the product.

EXTERNAL CONTROL DEVICE SETUP

To obtain the external control device setup information, please visit www.lg.com.

SAFETY INSTRUCTIONS

Please read these safety precautions carefully before using the product.



WARNING



- Do not place the TV and/or remote control in the following environments:
 - A location exposed to direct sunlight
 - An area with high humidity such as a bathroom
 - Near any heat source such as stoves and other devices that produce heat
 - Near kitchen counters or humidifiers where they can easily be exposed to steam or oil
 - An area exposed to rain or wind
 - Near containers of water such as vases

Otherwise, this may result in fire, electric shock, malfunction or product deformation.



- Do not place the product where it might be exposed to dust. This may cause a fire hazard.



- Mains Plug is the TV connecting/disconnecting device to AC mains electric supply. This plug must remain readily attached and operable when TV is in use.



- Do not touch the power plug with wet hands. Additionally, if the cord pin is wet or covered with dust, dry the power plug completely or wipe dust off. You may be electrocuted due to excess moisture.



- Make sure to connect Mains cable to compliant AC mains socket with Grounded earth pin. (Except for devices which are not grounded on earth.) Otherwise possibility you may be electrocuted or injured.

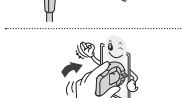

- Insert power cable plug completely into wall socket otherwise if not secured completely into socket, fire ignition may break out.



- Ensure the power cord does not come into contact with hot objects such as a heater. This may cause a fire or an electric shock hazard.



- Do not place a heavy object, or the product itself, on power cables. Otherwise, this may result in fire or electric shock.





- Bend antenna cable between inside and outside building to prevent rain from flowing in. This may cause water damaged inside the Product and could give an electric shock.



- When mounting TV onto wall make sure to neatly install and isolate cabling from rear of TV as to not create possibility of electric shock/fire hazard.

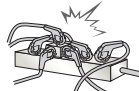

- Do not plug too many electrical devices into a single multiple electrical outlet. Otherwise, this may result in fire due to over-heating.

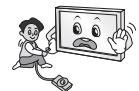

- Do not drop the product or let it fall over when connecting external devices. Otherwise, this may result in injury or damage to the product.



- Keep the anti-moisture packing material or vinyl packing out of the reach of children. Anti-moisture material is harmful if swallowed. If swallowed by mistake, force the patient to vomit and visit the nearest hospital. Additionally, vinyl packing can cause suffocation. Keep it out of the reach of children.



- Do not let your children climb or cling onto the TV. Otherwise, the TV may fall over, which may cause serious injury.



- Dispose of used batteries carefully to ensure that a small child does not consume them. Please seek Doctor- Medical Attention immediately if child consumes batteries.



- Do not insert any metal objects/conductors (like a metal chopstick/cutlery/screwdriver) between power cable plug and input Wall Socket while it is connected to the input terminal on the wall. Additionally, do not touch the power cable right after plugging into the wall input terminal. You may be electrocuted. (Depending on model)



- Do not put or store flammable substances near the product. There is a danger of combustion/explosion or fire due to careless handling of the flammable substances.



- Do not drop metallic objects such as coins, hair pins, chopsticks or wire into the product, or flammable objects such as paper and matches. Children must pay particular attention. Electrical shock, fire or injury can occur. If a foreign object is dropped into the product, unplug the power cord and contact the service centre.

ENGLISH



- Do not spray water on the product or scrub with an inflammable substance (thinner or benzene). Fire or electric shock accident can occur.



- Do not allow any impact, shock or any objects to fall into the unit, and do not drop anything onto the screen. You may be injured or the product can be damaged.



- Never touch this product or antenna during a thunder or lightning storm. You may be electrocuted.



- Never touch the wall outlet when there is leakage of gas, open the windows and ventilate. It may cause a fire or a burn by a spark.



- Do not disassemble, repair or modify the product at your own discretion. Fire or electric shock accident can occur. Contact the service centre for check, calibration or repair.



- If any of the following occur, unplug the product immediately and contact your local service centre.
 - The product has been impacted by shock
 - The product has been damaged
 - Foreign objects have entered the product
 - The product produced smoke or a strange smell
 This may result in fire or electric shock.



- Unplug the TV from AC mains wall socket if you do not intend to use the TV for a long period of time. Accumulated dust can cause fire hazard and insulation deterioration can cause electric leakage/shock/fire.



- Apparatus shall not be exposed to dripping or splashing and no objects filled with liquids, such as vases, shall be placed on the apparatus.

- Do not install this product on a wall if it could be exposed to oil or oil mist. This may damage the product and cause it to fall.

CAUTION

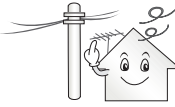

- Install the product where no radio wave occurs.



- There should be enough distance between an outside antenna and power lines to keep the former from touching the latter even when the antenna falls. This may cause an electric shock.

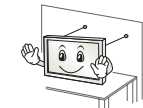

- Do not install the product on places such as unstable shelves or inclined surfaces. Also avoid places where there is vibration or where the product cannot be fully supported. Otherwise, the product may fall or flip over, which may cause injury or damage to the product.



- If you install the TV on a stand, you need to take actions to prevent the product from overturning. Otherwise, the product may fall over, which may cause injury.

- If you intend to mount the product to a wall, attach VESA standard mounting interface (optional parts) to the back of the product. When you install the set to use the wall mounting bracket (optional parts), fix it carefully so as not to drop.

- Only use the attachments / accessories specified by the manufacturer.



- When installing the antenna, consult with a qualified service technician. If not installed by a qualified technician, this may create a fire hazard or an electric shock hazard.

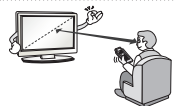

- We recommend that you maintain a distance of at least 2 to 7 times the diagonal screen size when watching TV. If you watch TV for a long period of time, this may cause blurred vision.

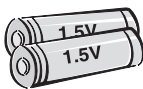

- Only use the specified type of battery. This could cause damage to the remote control.

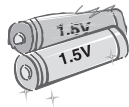

- Do not mix new batteries with old batteries. This may cause the batteries to overheat and leak.

- Batteries should not be exposed to excessive heat. For example, keep away from direct sunlight, open fireplace and electric heaters.

- Do not place non-rechargeable batteries in charging device.



- Make sure there are no objects between the remote control and its sensor.



- Signal from Remote Control can be interrupted due to external/internal lighting eg Sunlight, fluorescent lighting.
If this occurs turn off lighting or darken viewing area.



- When connecting external devices such as video game consoles, make sure the connecting cables are long enough.
Otherwise, the product may fall over, which may cause injury or damage the product.



- Do not turn the product On/Off by plugging-in or unplugging the power plug to the wall outlet. (Do not use the power plug for switch.)
It may cause mechanical failure or could give an electric shock.



- Please follow the installation instructions below to prevent the product from overheating.
 - The distance between the product and the wall should be more than 10 cm.
 - Do not install the product in a place with no ventilation (e.g., on a bookshelf or in a cupboard).
 - Do not install the product on a carpet or cushion.
 - Make sure the air vent is not blocked by a tablecloth or curtain.
 Otherwise, this may result in fire.

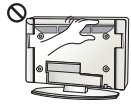

- Take care not to touch the ventilation openings when watching the TV for long periods as the ventilation openings may become hot. This does not affect the operation or performance of the product.

- Periodically examine the cord of your appliance, and if its appearance indicates damage or deterioration, unplug it, discontinue use of the appliance, and have the cord replaced with an exact replacement part by an authorized servicer.



- Prevent dust collecting on the power plug pins or outlet.
This may cause a fire hazard.



- Protect the power cord from physical or mechanical abuse, such as being twisted, kinked, pinched, closed in a door, or walked upon. Pay particular attention to plugs, wall outlets, and the point where the cord exits the appliance.



- Do not press strongly upon the panel with a hand or sharp object such as nail, pencil or pen, or make a scratch on it, as it may cause damage to screen.



- Avoid touching the screen or holding your finger(s) against it for long periods of time. Doing so may produce some temporary or permanent distortion/damage to screen.



- When cleaning the product and its components, unplug the power first and wipe it with a soft cloth. Applying excessive force may cause scratches or discolouration. Do not spray with water or wipe with a wet cloth. Never use glass cleaner, car or industrial shiner, abrasives or wax, benzene, alcohol etc., which can damage the product and its panel. Otherwise, this may result in fire, electric shock or product damage (deformation, corrosion or breakage).

- As long as this unit is connected to the AC wall outlet, it is not disconnected from the AC power source even if you turn off this unit by SWITCH.



- When unplugging the cable, grab the plug and unplug it, by pulling at the plug. Don't pull at the cord to unplug the power cord from the power board, as this could be hazardous.



- When moving the product, make sure you turn the power off first. Then, unplug the power cables, antenna cables and all connecting cables. The TV set or power cord may be damaged, which may create a fire hazard or cause electric shock.



- When moving or unpacking the product, work in pairs because the product is heavy. Otherwise, this may result in injury.



- Contact the service centre once a year to clean the internal parts of the product. Accumulated dust can cause mechanical failure.



- Refer all servicing to qualified service personnel. Servicing is required when the apparatus has been damaged in any way, such as power supply cord or plug is damaged, liquid has been spilled or objects have fallen into the apparatus, the apparatus has been exposed to rain or moisture, does not operate normally, or has been dropped.



- If the product feels cold to the touch, there may be a small "flicker" when it is turned on. This is normal, there is nothing wrong with product.



- The panel is a high technology display product with resolution of two million to six million pixels. You may see tiny black dots and/or brightly coloured dots (red, blue or green) at a size of 1 ppm on the panel. This does not indicate a malfunction and does not affect the performance and reliability of the product. This phenomenon also occurs in third-party products and is not subject to exchange or refund.



- You may find different brightness and colour of the panel depending on your viewing position(left/right/top/down). This phenomenon occurs due to the characteristic of the panel. It is not related with the product performance, and it is not malfunction.



- Displaying a still image (e.g., broadcasting channel logo, on-screen menu, scene from a video game) for a prolonged time may cause damage to the screen, resulting in retention of the image, which is known as image sticking. The warranty does not cover the product for image sticking. Avoid displaying a fixed image on your television's screen for a prolonged period (2 or more hours for LCD, 1 or more hours for Plasma). Also, if you watch the TV at a ratio of 4:3 for a long time, image sticking may occur on the borders of the panel. This phenomenon also occurs in third-party products and is not subject to exchange or refund.
- Generated Sound**
 "Cracking" noise: A cracking noise that occurs when watching or turning off the TV is generated by plastic thermal contraction due to temperature and humidity. This noise is common for products where thermal deformation is required. Electrical circuit humming/panel buzzing: A low level noise is generated from a high-speed switching circuit, which supplies a large amount of current to operate a product. It varies depending on the product. This generated sound does not affect the performance and reliability of the product.
- Do not use high voltage electrical goods near the TV (e.g. electric mosquito-swatter). This may result in product malfunction.

Viewing 3D Imaging (Only 3D models)



Viewing Environment

- Viewing Time
 - When watching 3D contents, take 5 - 15 minute breaks every hour. Viewing 3D contents for a long period of time may cause headache, dizziness, fatigue or eye strain.

Those that have a photosensitive seizure or chronic illness

- Some users may experience a seizure or other abnormal symptoms when they are exposed to a flashing light or particular pattern from 3D contents.
- Do not watch 3D videos if you feel nausea, are pregnant and/ or have a chronic illness such as epilepsy, cardiac disorder, or blood pressure disease, etc.
- 3D Contents are not recommended to those who suffer from stereo blindness or stereo anomaly. Double images or discomfort in viewing may be experienced.
- If you have strabismus (cross-eyed), amblyopia (weak eyesight) or astigmatism, you may have trouble sensing depth and easily feel fatigue due to double images. It is advised to take frequent breaks than the average adult.
- If your eyesight varies between your right and left eye, revise your eyesight prior to watching 3D contents.

Symptoms which require discontinuation or refraining from watching 3D contents

- Do not watch 3D contents when you feel fatigue from lack of sleep, overwork or drinking.
- When these symptoms are experienced, stop using/watching 3D contents and get enough rest until the symptom subsides.
 - Consult your doctor when the symptoms persist. Symptoms may include headache, eyeball pain, dizziness, nausea, palpitation, blurriness, discomfort, double image, visual inconvenience or fatigue.

**CAUTION****Viewing Environment**

- Viewing Distance
 - Maintain a distance of at least twice the screen diagonal length when watching 3D contents. If you feel discomfort in viewing 3D contents, move further away from the TV.

Viewing Age

- Infants/Children
 - Usage/ Viewing 3D contents for children under the age of 6 are prohibited.
 - Children under the age of 10 may overreact and become overly excited because their vision is in development (for example: trying to touch the screen or trying to jump into it. Special monitoring and extra attention is required for children watching 3D contents.
 - Children have greater binocular disparity of 3D presentations than adults because the distance between the eyes is shorter than one of adults. Therefore they will perceive more stereoscopic depth compared to adults for the same 3D image.
- Teenagers
 - Teenagers under the age of 19 may react with sensitivity due to stimulation from light in 3D contents. Advise them to refrain from watching 3D contents for a long time when they are tired.
- Elderly
 - The elderly may perceive less 3D effect compared to the youth. Do not sit closer to the TV than the recommended distance.

Cautions when using the 3D glasses

- Make sure to use LG 3D glasses. Otherwise, you may not be able to view 3D videos properly.
- Do not use 3D glasses instead of your normal glasses, sunglasses or protective goggles.
- Using modified 3D glasses may cause eye strain or image distortion.
- Do not keep your 3D glasses in extremely high or low temperatures. It will cause deformation.
- The 3D glasses are fragile and are easily scratched. Always use a soft, clean piece of cloth when wiping the lenses. Do not scratch the lenses of the 3D glasses with sharp objects or clean/wipe them with chemicals.

NOTE

- Image shown may differ from your TV.
- Your TV's OSD (On Screen Display) may differ slightly from that shown in this manual.
- The available menus and options may differ from the input source or product model that you are using.
- New features may be added to this TV in the future.
- The TV can be placed in standby mode in order to reduce the power consumption. And the TV should be turned off if it will not be watched for some time, as this will reduce energy consumption.
- The energy consumed during use can be significantly reduced if the level of brightness of the picture is reduced, and this will reduce the overall running cost.

INSTALLATION PROCEDURE

- 1 Open the package and make sure all the accessories are included.
- 2 Attach the stand to the TV set.
- 3 Connect an external device to the TV set.
- 4 Make sure the network connection is available.

You can use the TV network functions only when the network connection is made.

* If the TV is turned on for the first time after it was shipped from the factory, initialization of the TV may take a few minutes.

ASSEMBLING AND PREPARING

Unpacking

Check your product box for the following items. If there are any missing accessories, contact the local dealer where you purchased your product. The illustrations in this manual may differ from the actual product and item.

CAUTION

- Do not use any unapproved items to ensure the safety and product life span.
- Any damages or injuries by using unapproved items are not covered by the warranty.
- Some models have a thin film attached on to the screen and this must not be removed.

NOTE

- The items supplied with your product may vary depending on the model.
- Product specifications or contents of this manual may be changed without prior notice due to upgrade of product functions.
- For an optimal connection, HDMI cables and USB devices should have bezels less than 10 mm thick and 18 mm width. Use an extension cable that supports USB 2.0 if the USB cable or USB memory stick does not fit into your TV's USB port.

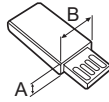
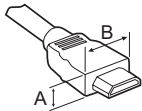

*A ≦ 10 mm

*B ≦ 18 mm

ENGLISH

NOTE

How to use the ferrite core (Depending on model)

- Use the ferrite core to reduce the electromagnetic interference in the LAN cable. Wind the LAN cable once on the ferrite core. Place the ferrite core close to the TV.



[Cross Section of Ferrite Core]

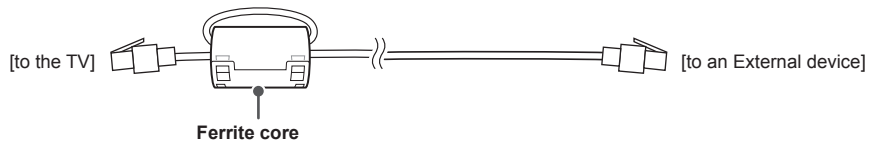

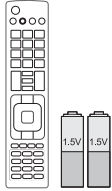

Remote Control, Batteries (AAA)
 (Depending on model)
 The remote control will not be included for all sales market.
 (See p. 28, 29)

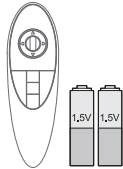

Magic remote, batteries (AA)
 (Only UB85**, UB93**, UB95**, UB98**, UC97**, UC9*, UG88**)
 (See p. 30)

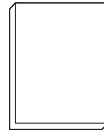

Owner's manual



Tag on
 (Depending on model)



Power Cord
 (Depending on model)

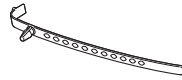

Cable holder
 (Depending on model)
 (See p. A-9, A-10)



Cinema 3D Glasses
 The number of 3D glasses may differ depending on the model or country.
 (Only UB85**, UB95**, UB98**, UC97**, UC9*, UG88**)

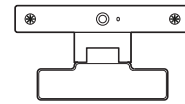

Video call camera
 (Depending on model)

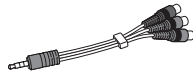

Component gender cable
 (See p. A-16)

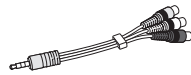

Composite gender cable
 (See p. A-16, A-17)



Scart gender cable
 (Depending on model)
 (See p. A-22)

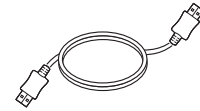

HDMI cable
 (Depending on model)
 (See p. A-13)



Stand Body / Stand Base
 (Only UB85**-ZA, UB93**, UB95**-ZA)
 (See p. A-3)



Stand Body / Stand Base
 (Only UB85**-ZD, UB95**-ZB)
 (See p. A-4)

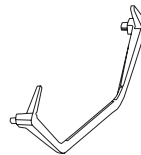

Stand Base
 (Only 65/79/84UB98**)
 (See p. A-5)

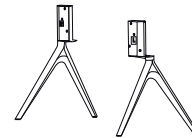

Stand Base
 (Only 98UB98**)
 (See p. A-7)

ENGLISH

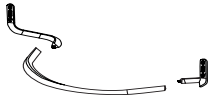

Stand Body / Stand Base
(Only UC97**)
(See p. A-7, A-8)

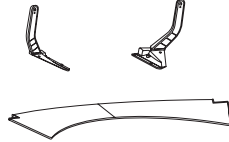

Stand Body / Stand Base
(Only UG88**)
(See p. A-8)



Stand Screws
8EA, M4 x L20
(Only UB85**-ZA,
UB93**, UB95**-ZA)
4EA, M4 x L20
(Only UB85**-ZD,
UB95**-ZB, UC97**)
(See p. A-3, A-4, A-8)



Stand Screws
4EA, M4 x L10
(Only UB85**-ZD,
UB95**-ZB, UC97**)
(See p. A-4, A-7)



Stand Screws
4EA, M6 x L47
(Only 65UB98**)
(See p. A-5)



Stand Screws
4EA, M6 x L52
(Only 79/84UB98**)
(See p. A-5)



Stand Screws
10EA, M4 x L14
(Only UG88**)
(See p. A-8)



Stand Screws
2EA, M4 X L10
(Only UG88**)
(See p. A-8)

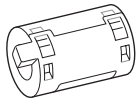

Ferrite core
(Depending on model)



Cable Managements
2EA
(Only UB85**-ZA,
UB93**, UB95**-ZA)
(See p. A-9)

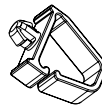

Cable Managements
2EA
(Only UB85**-ZD,
UB95**-ZB, UC97**,
UG88**)
(See p. A-9, A-10)



Cable Management
1EA
(Only 98UB98**)
(See p. A-10)

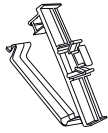

Cable Management
1EA
(Only 98UB98**)
(See p. A-10)

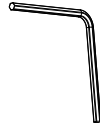

Wrench
(Only UB98**)
(See p. A-5, A-6, A-7)



Insulation Holders
4EA
(Only 84UB98**)
(See p. A-5)



Wall Mount Inner Spacers
4EA
(Only UC97**, UG88**)
(See p. 25)



AV Port Cover / Screw
 1EA, M3 x L8
 (Only 98UB98**)
 (See p. A-11)

AV Port Cover
 (Only UC9*)
 (See p. A-11)

Separate purchase

Optional extras can be changed or modified for quality improvement without any notification.
 Contact your dealer for buying these items.
 These devices only work with certain models.

AG-F*DP**
 Dual play glasses

AG-F***
 Cinema 3D glasses

AN-MR500
 Magic Remote

AN-VC5**
 Video call camera

LG Audio Device

Tag on

Compatibility	UB85**, UB95**, UC97**, UG88**	UB93**	UB98**, UC9*
AG-F***DP Dual play glasses	•		•
AG-F*** Cinema 3D glasses	•		•
AN-MR500 Magic Remote	•	•	•
AN-VC5** Video call camera	•	•	
LG Audio Device	•	•	•
Tag on	•	•	•

The model name or design may be changed depending on the upgrade of product functions, manufacturer's circumstances or policies.

ENGLISH

Parts and buttons

A type : UB85**-ZA

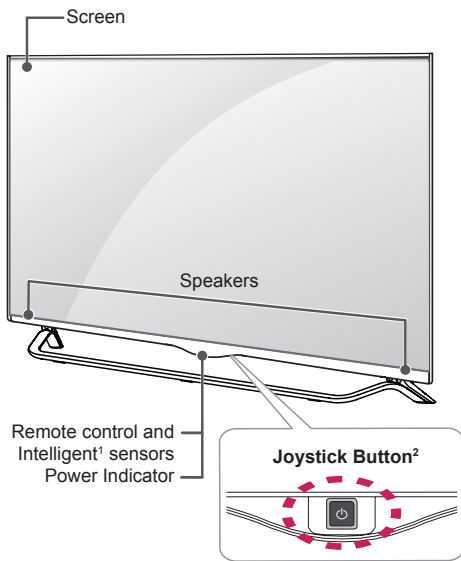

B type : UB85**-ZD

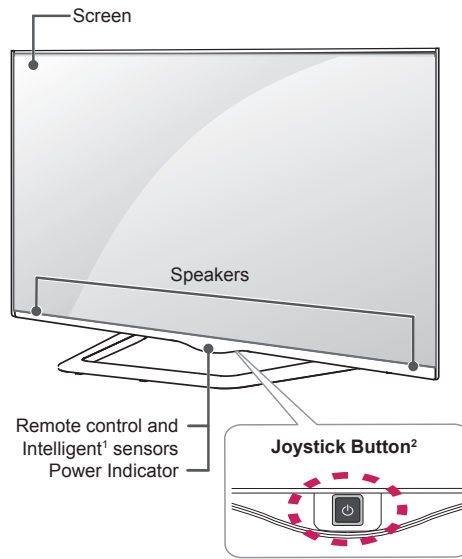

C type : UB93**, UB95**-ZA

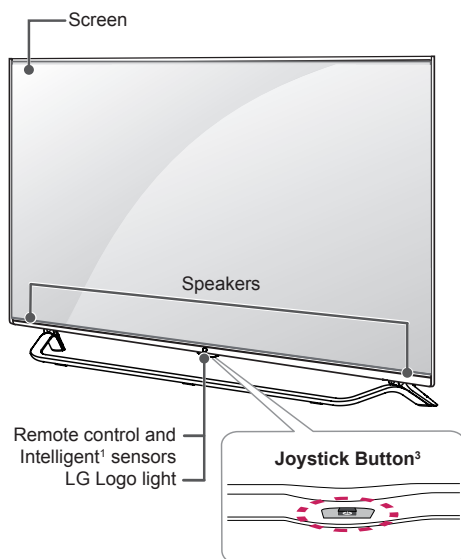

D type : UB95**-ZB

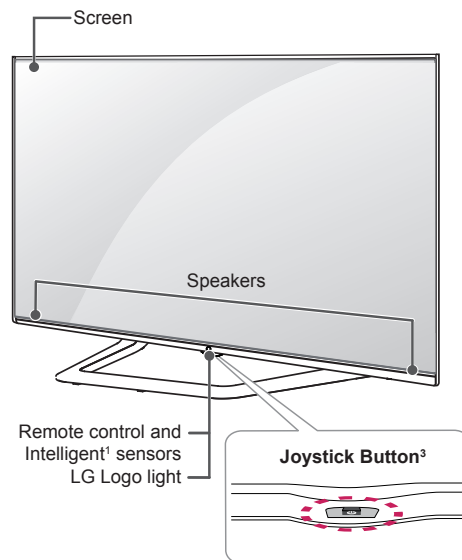

E type : 65/79UB98**

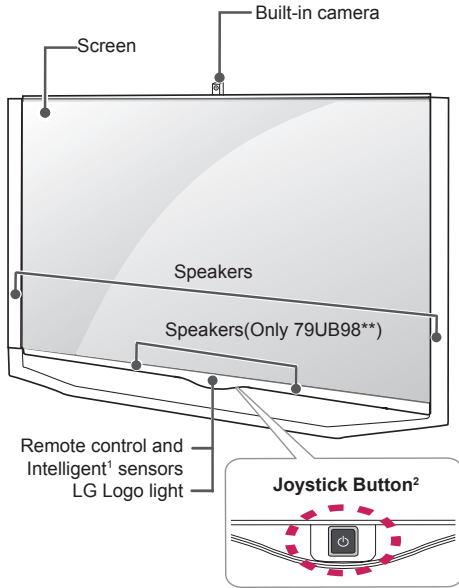

F type : 84UB98**

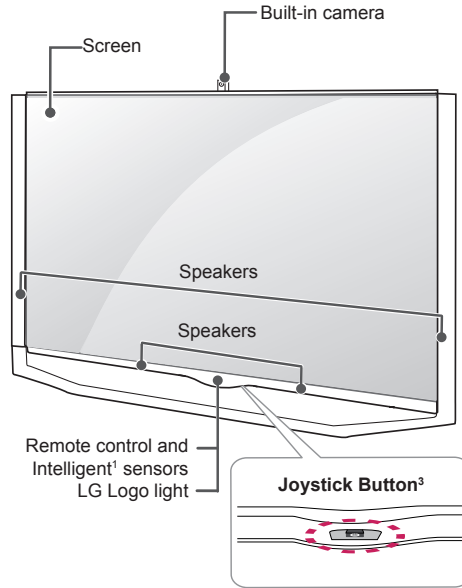

G type : 98UB98**

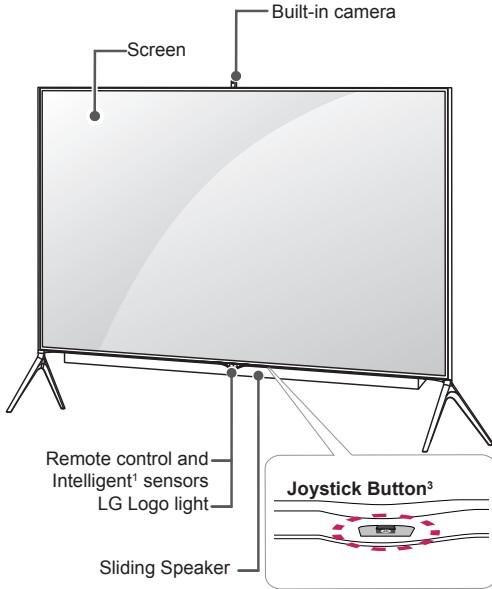

H type : UC97**

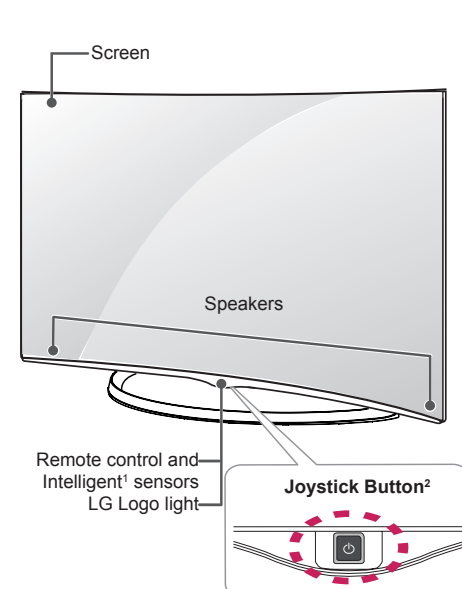

I Type : UC9*

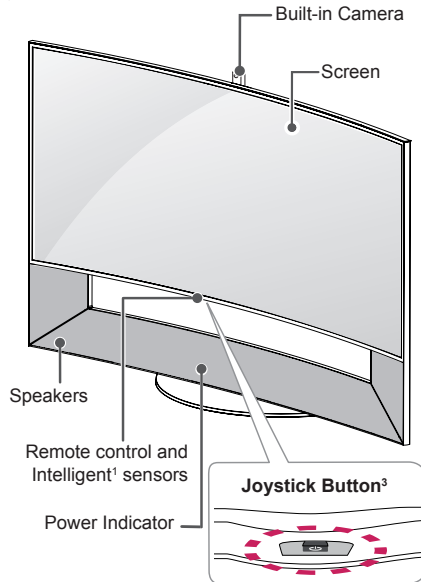

J Type : UG88**

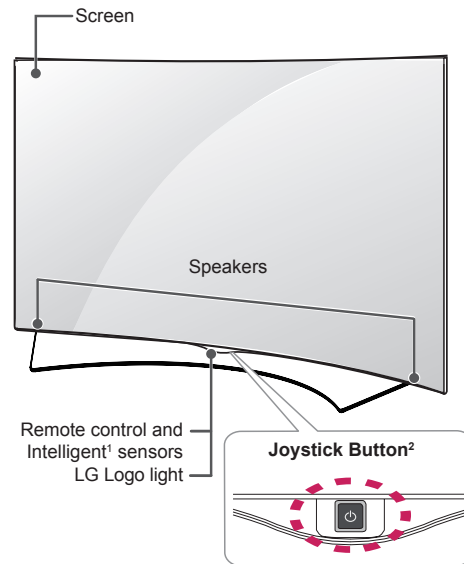

CAUTION

- Do NOT place any objects or body parts in area between TV Screen and Speaker Stand assembly. It could cause personal Injury or damage to product. (Only UC9*)

- 1 Intelligent sensor - Adjusts the image quality and brightness based on the surrounding environment.
- 2 Joystick Button - This button is located behind the TV screen.
- 3 Joystick Button - This button is located below the TV screen.

NOTE

- You can set the LG Logo Light or power indicator light to on or off by selecting **General** in the main menus. (Depending on model)

Using the joystick button

You can operate the TV by pressing the button or moving the joystick left, right, up, or down.

Basic Functions

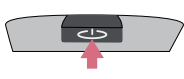
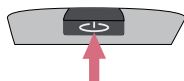
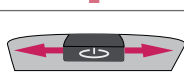
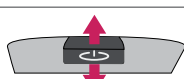
	Power On	When the TV is turned off, place your finger on the joystick button and press it once and release it.
	Power Off	When the TV is turned on, place your finger on the joystick button and press it once for a few seconds and release it.
	Volume Control	If you place your finger over the joystick button and move it left or right, you can adjust the volume level you want.
	Programmes Control	If you place your finger over the joystick button and push it to the up or down, you can scrolls through the saved programmes what you want.





NOTE

- When your finger over the joystick button and push it to the up, down, left or right, be careful not to press the joystick button. If you press the joystick button first, you may not be able to adjust the volume level and saved programmes.

Adjusting the Menu

When the TV is turned on, press the joystick button one time.

You can adjust the Menu items (⏻, ✕, 📶) moving the joystick button left or right.

		TV OFF	Turns the power off.
		CLOSE	Clears on-screen displays and returns to TV viewing.
		INPUT	Changes the input source.

ENGLISH

Lifting and moving the TV

Please note the following advice to prevent the TV from being scratched or damaged and for safe transportation regardless of its type and size.

CAUTION

- Avoid touching the screen at all times, as this may result in damage to the screen.

- It is recommended to move the TV in the box or packing material that the TV originally came in.
- Before moving or lifting the TV, disconnect the power cord and all cables.
- When holding the TV, the screen should face away from you to avoid damage.

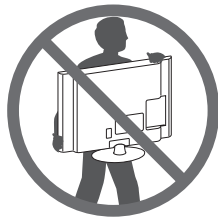

- Hold the top and bottom of the TV frame firmly. Make sure not to hold the transparent part, speaker, or speaker grill area.

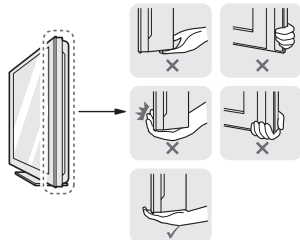

- When transporting a large TV, there should be at least 2 people.
- When transporting the TV by hand, hold the TV as shown in the following illustration.

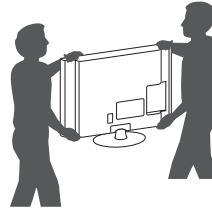

- When transporting the TV, do not expose the TV to jolts or excessive vibration.
- When transporting the TV, keep the TV upright, never turn the TV on its side or tilt towards the left or right.
- Do not apply excessive pressure to cause flexing / bending of frame chassis as it may damage screen.

Mounting on a table

- 1 Lift and tilt the TV into its upright position on a table.
 - Leave a 10 cm (minimum) space from the wall for proper ventilation.

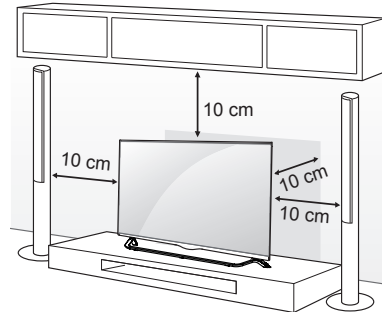

- 2 Connect the power cord to a wall outlet.

CAUTION

- Do not place the TV near or on sources of heat, as this may result in fire or other damage.

Using the Kensington security system

(This feature is not available for all models.)

- Image shown may differ from your TV.

The Kensington security system connector is located at the rear of the TV. For more information of installation and using, refer to the manual provided with the Kensington security system or visit <http://www.kensington.com>.

Connect the Kensington security system cable between the TV and a table.

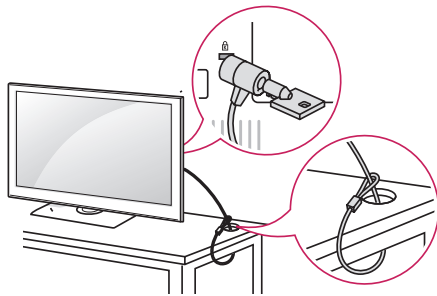

Securing the TV to a wall

(This feature is not available for all models.)

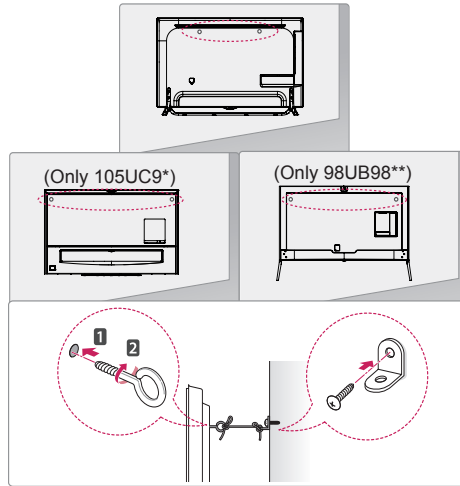

- 1 Insert and tighten the eye-bolts, or TV brackets and bolts on the back of the TV.
 - If there are bolts inserted at the eye-bolts position, remove the bolts first.
- 2 Mount the wall brackets with the bolts to the wall. Match the location of the wall bracket and the eye-bolts on the rear of the TV.
- 3 Connect the eye-bolts and wall brackets tightly with a sturdy rope. Make sure to keep the rope horizontal with the flat surface.

CAUTION

- Make sure that children do not climb on or hang on the TV.

NOTE

- Use a platform or cabinet that is strong and large enough to support the TV securely.
- Brackets, bolts and ropes are not provided. You can obtain additional accessories from your local dealer.

Mounting on a wall

Attach an optional wall mount bracket at the rear of the TV carefully and install the wall mount bracket on a solid wall perpendicular to the floor. When you attach the TV to other building materials, please contact qualified personnel.

LG recommends that wall mounting be performed by a qualified professional installer. We recommend the use of LG's wall mount bracket. When you do not use LG's wall mount bracket, please use a wall mount bracket where the device is adequately secured to the wall with enough space to allow connectivity to external devices.

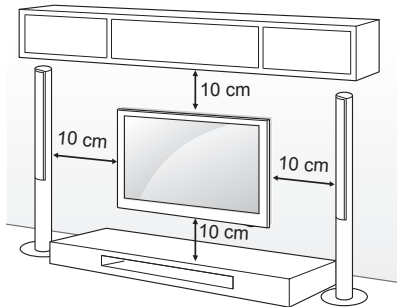

Make sure to use screws and wall mount bracket that meet the VESA standard. Standard dimensions for the wall mount kits are described in the following table.

Separate purchase (Wall Mounting Bracket)

Model	49/55UB85** 55UB95** 55UC97**	60UB85** 65UB93** 65UB95** 65UB98** 65UC97**
VESA (A x B)	400 x 400	400 x 400
Standard screw	M6	M6
Number of screws	4	4
Wall mount bracket	LSW440B MSW240	LSW440B

Model	79/84UB98** 79UG88**
VESA (A x B)	600 x 400
Standard screw	M8
Number of screws	4
Wall mount bracket	LSW640B

Wall mount bracket		
LSW440B	MSW240	LSW640B

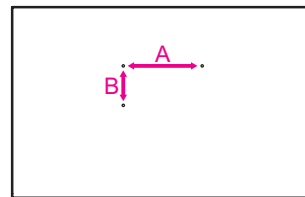

⚠ CAUTION

- Disconnect the power first, and then move or install the TV. Otherwise electric shock may occur.
- If you install the TV on a ceiling or slanted wall, it may fall and result in severe injury. Use an authorized LG wall mount and contact the local dealer or qualified personnel.
- Do not over tighten the screws as this may cause damage to the TV and void your warranty.
- Use the screws and wall mounts that meet the VESA standard. Any damages or injuries by misuse or using an improper accessory are not covered by the warranty.

! NOTE

- Use the screws that are listed on the VESA standard screw specifications.
- The wall mount kit includes an installation manual and necessary parts.
- The wall mount bracket is not provided. You can obtain additional accessories from your local dealer.
- The length of screws may differ depending on the wall mount. Make sure to use the proper length.
- For more information, refer to the manual supplied with the wall mount.
- When attaching a third-party wall mounting bracket to the TV, insert the wall mount inner spacers into the TV wall mount holes to move your TV in vertical angle. Please make sure not to use the spacers for LG wall mounting bracket. (Only UC97**, UG88**)

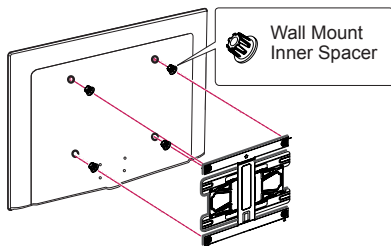

Sliding Speaker

(Only 98UB98**)

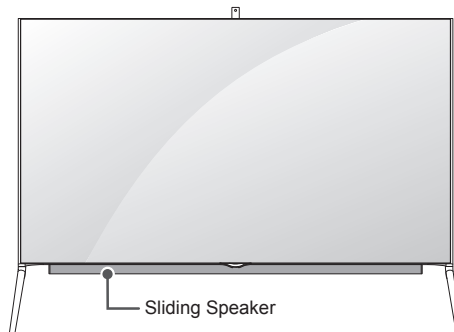

- 1 When TV is turned ON - the hidden speaker slides out from inside the TV.
- 2 Go to **Settings** ⇒ **Sound** ⇒ **Sound Out** ⇒ **Sliding speaker** to set Sliding Speaker.
 - Please Do Not use excessive force during operation of internal sliding Speaker as it may cause it to malfunction.
 - Make sure Speaker is in **OPEN** position when viewing TV as sound will be abnormal or distorted.
- 3 When transporting the TV, make sure that the Sliding Speaker is closed. If the Sliding Speaker is open when being transported, it may become damaged, resulting in malfunction.
 - To close the Sliding Speaker, go to **Sound** ⇒ **Sound Out** ⇒ **Sliding speaker**, select 'Opens when TV is turned on' and press the **⏻ (POWER)** button.

CAUTION

- When the Sliding Speaker is operating (when the TV is turned on/off), ensure that children do not put their hands near the operating part of the speaker (at the bottom of the TV) and that they do not crawl into the space below the TV.
 - Their hands may get caught and injured due to the operation of the speaker.

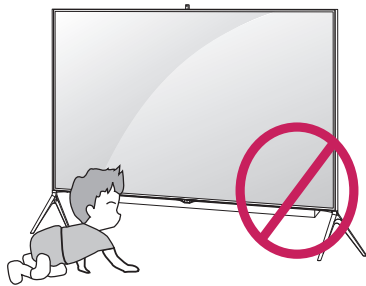

- Do not store objects below the TV.
 - This may cause a problem in the operating part of the speaker.

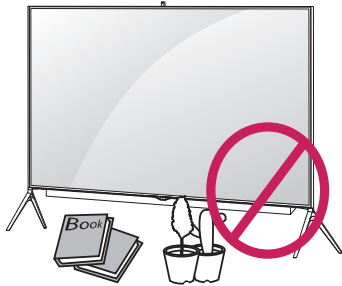
**Using Built-in Camera**

(Only UB98**, UC9*)

You can make a Skype video call or use the motion recognition function using the built-in camera of the TV. This TV does not support the use of an external camera.

NOTE

- Before using the built-in camera, you must recognize the fact that you are legally responsible for the use or misuse of the camera by the relevant national laws including the criminal law.
- The relevant laws include the Personal Information Protection law which regulates the processing and transferring of personal information and the law which regulates the monitoring by camera in a workplace and other places.
- When using the built-in camera, avoid questionable, illegal, or immoral situations. Other than at public places or events, consent to be photographed may be required. We suggest avoiding the following situations :
 - (1) Using the camera in areas where the use of camera is generally prohibited such as restroom, locker room, fitting room and security area.
 - (2) Using the camera while causing the infringement of privacy.
 - (3) Using the camera while causing the violation of the relevant regulations or laws.

Preparing Built-in Camera

(This feature is not available for all models.)

- 1 Pull up the slide at the back of the TV.

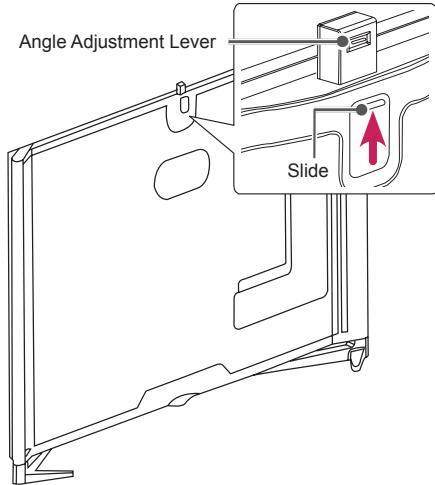

NOTE

- Remove the protective film before using the built-in camera.

- 2 You can adjust the angle of the camera with the angle adjustment lever on the back of the built-in camera.

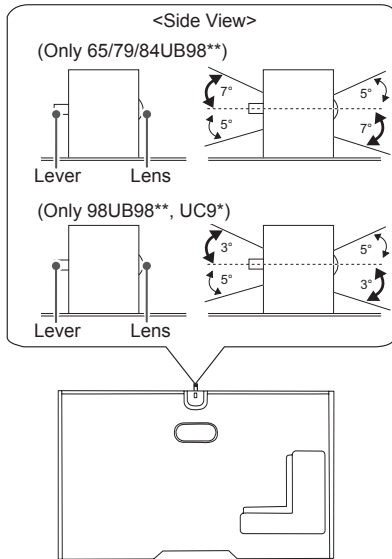

- 3 Push down the built-in camera when you are not using it.

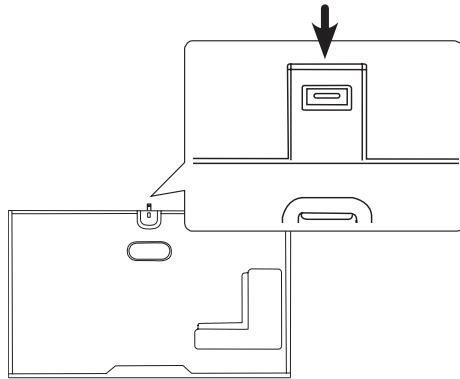

Name of Parts of Built-in Camera

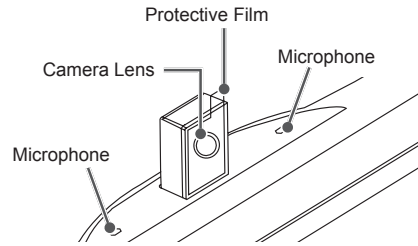

Checking the Camera's Shooting Range

- 1 Press the (Home) button to access the Home menu.
- 2 Select Camera and then press the Wheel(OK) button.

NOTE

- The optimal distance from the camera to use the motion recognition function is between 1.5 m and 4.5 m.

ENGLISH

REMOTE CONTROL

The descriptions in this manual are based on the buttons on the remote control. Please read this manual carefully and use the TV correctly. To replace batteries, open the battery cover, replace batteries (1.5 V AAA) matching the ⊕ and ⊖ ends to the label inside the compartment, and close the battery cover. To remove the batteries, perform the installation actions in reverse.

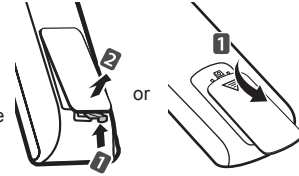

CAUTION

- Do not mix old and new batteries, as this may damage the remote control.
- The remote control will not be included for all sales market.

Make sure to point the remote control toward the remote control sensor on the TV.

(Depending on model)

	<p>⏻ (POWER) Turns the TV on or off.</p> <p>➔ INPUT Changes the input source.</p> <p>Q.MENU Accesses the quick menus.</p> <p>SETTINGS Accesses the main menus.</p> <p>INFO Views the information of the current programme and screen.</p> <p>📖 (User Guide) Sees User Guide.</p>
	<p>GUIDE Shows programme guide.</p> <p>␣ (Space) Opens an empty space on the screen keyboard.</p> <p>Q.VIEW Returns to the previously viewed programme.</p> <p>FAV Accesses your favourite programme list.</p> <p>3D Uses for viewing 3D video. (Depending on model)</p> <p>MUTE Mutes all sounds.</p> <p>+ - Adjusts the volume level.</p> <p>^ P v Scrolls through the saved programmes.</p> <p>← PAGE → Moves to the previous or next screen.</p>
	<p>RECENT Shows the previous history.</p> <p>🏠 SMART Accesses the Home menus.</p> <p>📺 MY APPS Shows the list of Apps.</p> <p>Navigation buttons (up/down/left/right) Scrolls through menus or options.</p> <p>OK Selects menus or options and confirms your input.</p> <p>↶ BACK Returns to the previous level.</p> <p>LIVE MENU Shows the list of Recommended, Programmes, Search and Recorded.</p> <p>EXIT Clears all on-screen display and returns to TV viewing.</p>
	<p>1 Coloured buttons These access special functions in some menus. (●: Red, ●: Green, ●: Yellow, ●: Blue)</p>
	<p>2 TELETEXT BUTTONS These buttons are used for teletext.</p> <p>APP/* Selects the MHP TV menu source. (Only Italy.) (Depending on model)</p> <p>LIVE TV Returns to LIVE TV.</p> <p>Control buttons (■, ▶, , ◀, ▶▶) Controls the Premium contents, Time Machine^{Ready} or SmartShare menus or the SIMPLINK compatible devices (USB or SIMPLINK or Time Machine^{Ready}).</p> <p>REC/* Starts to record and displays record menu. (only Time Machine^{Ready} support model)</p> <p>SUBTITLE Recalls your preferred subtitle in digital mode.</p> <p>AD By pressing the AD button, audio descriptions function will be enabled.</p> <p>TV/RAD Selects Radio, TV and DTV programme.</p>

(Depending on model)

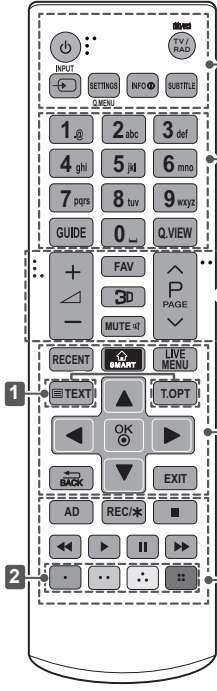

<p>POWER Turns the TV on or off.</p> <p>TV/RAD Selects Radio, TV and DTV programme.</p> <p>INPUT Changes the input source.</p> <p>SETTINGS Accesses the main menus.</p> <p>Q. MENU Accesses the quick menus.</p> <p>INFO Views the information of the current programme and screen.</p> <p>SUBTITLE Recalls your preferred subtitle in digital mode.</p>
<p>GUIDE Shows programme guide.</p> <p>(Space) Opens an empty space on the screen keyboard.</p> <p>Q.VIEW Returns to the previously viewed programme.</p> <p>FAV Accesses your favourite programme list.</p> <p>3D Uses for viewing 3D video. (Depending on model)</p> <p>MUTE Mutes all sounds.</p> <p>+ / - Adjusts the volume level.</p> <p>^ P v Scrolls through the saved programmes.</p> <p>^ PAGE v Moves to the previous or next screen.</p>
<p>RECENT Shows the previous history.</p> <p>SMART Accesses the Home menus.</p> <p>LIVE MENU Shows the list of Recommended, Programmes, Search and Recorded.</p> <p>TELETEXT BUTTONS These buttons are used for teletext.</p> <p>Navigation buttons (up/down/left/right) Scrolls through menus or options.</p> <p>OK Selects menus or options and confirms your input.</p> <p>BACK Returns to the previous level.</p> <p>EXIT Clears all on-screen display and returns to TV viewing.</p>
<p>AD By pressing the AD button, audio descriptions function will be enabled.</p> <p>REC/* Starts to record and displays record menu. (only Time Machine^{Ready} support model)</p> <p>Control buttons (■, ►, II, ◀, ▶) Controls the Premium contents, Time Machine^{Ready} or SmartShare menus or the SIMPLINK compatible devices (USB or SIMPLINK or Time Machine^{Ready}).</p> <p>Coloured buttons These access special functions in some menus.</p> <p>(●): Red, (●●): Green, (●●●): Yellow, (●●●●): Blue</p>

ENGLISH

MAGIC REMOTE FUNCTIONS

When the message "Magic Remote battery is low. Change the battery." is displayed, replace the battery.

To replace batteries, open the battery cover, replace batteries (1.5 V AA) matching \oplus and \ominus ends to the label inside the compartment, and close the battery cover. Be sure to point the remote control toward the remote control sensor on the TV.

To remove the batteries, perform the installation actions in reverse.

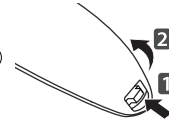

CAUTION

- Do not mix old and new batteries, as this may damage the remote control.

(Only UB85**, UB93**, UB95**, UB98**, UC97**, UC9*, UG88**)

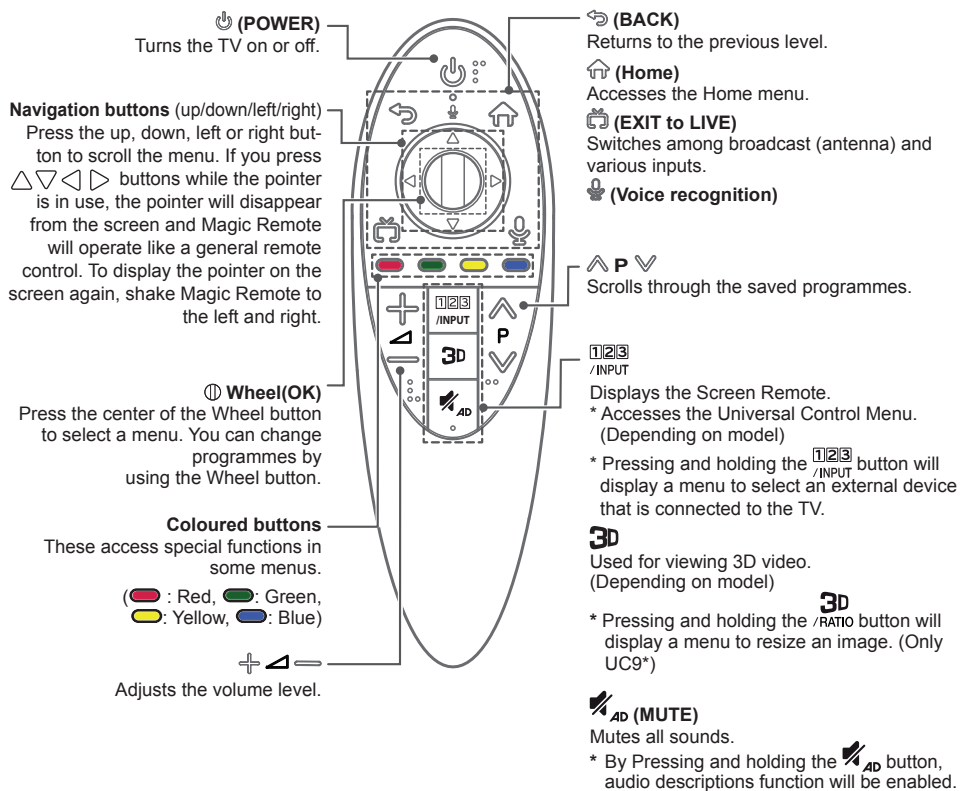



Voice recognition



Network connection is required to use the voice recognition function.

1. Press the Voice recognition button.
2. Speak when the voice display window appears on the left of the TV screen.
 - The voice recognition may fail when you speak too fast or too slow.
 - Use the Magic remote control no further than 10 cm from your face.
 - The recognition rate may vary depending on the user's characteristics (voice, pronunciation, intonation and speed) and the environment (noise and TV volume).



Registering Magic Remote**How to register the Magic Remote**

 (Wheel)	<p>To use the Magic Remote, first pair it with your TV.</p> <ol style="list-style-type: none"> 1 Put batteries into the Magic Remote and turn the TV on. 2 Point the Magic Remote at your TV and press the  Wheel (OK) on the remote control. <p>* If the TV fails to register the Magic Remote, try again after turning the TV off and back on.</p>
--	--

How to de-register the Magic Remote

 (BACK)	<p>Press the  (BACK) and  (Home) buttons at the same time, for five seconds, to unpair the Magic Remote with your TV.</p> <p>* Pressing and holding the  (EXIT to LIVE) button will let you cancel and re-register Magic Remote at once.</p>
 (Home)	

How to use Magic Remote



- Shake the Magic Remote slightly to the right and left or press  **(Home)**  **3D** buttons to make the pointer appear on the screen.
(In some TV models, The pointer will appear when you turn the Wheel button.)
- If the pointer has not been used for a certain period of time or Magic Remote is placed on a flat surface, then the pointer will disappear.
- If the pointer is not responding smoothly, you can reset the pointer by moving it to the edge of the screen.
- The Magic Remote depletes batteries faster than a normal remote due to the additional features.

Precautions to Take when Using the Magic Remote

- Use the Magic Remote within the maximum communication distance (10 m). Using the Magic Remote beyond this distance, or with an object obstructing it, may cause a communication failure.
- A communication failure may occur due to nearby devices. Electrical devices such as a microwave oven or wireless LAN product may cause interference, as these use the same bandwidth (2.4 GHz) as the Magic Remote.
- The Magic Remote may be damaged or may malfunction if it is dropped or receives a heavy impact.
- Take care not to bump into nearby furniture or other people when using the Magic Remote.
- Manufacturer and installer cannot provide service related to human safety as the applicable wireless device has possibility of electric wave interference.
- It is recommended that an Access Point (AP) be located more than 1 m away from the TV. If the AP is installed closer than 1 m, the Magic Remote may not perform as expected due to frequency interference.

USING THE USER GUIDE

User Guide allows you to more easily access the detailed TV information.

- 1 Press the  (**Home**) button to access the **Home** menu.
- 2 Select **User Guide** and press  (**Wheel(OK)**).

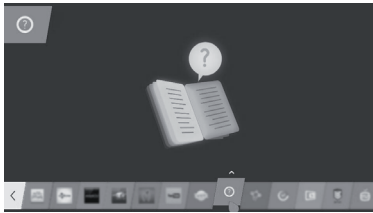

NOTE

- You can also access the User Guide by pressing  (**User Guide**) in the remote control. (Depending on model)

MAINTENANCE

Cleaning your TV

Clean your TV regularly to keep the best performance and to extend the product lifespan.

CAUTION

- Make sure to turn the power off and disconnect the power cord and all other cables first.
- When the TV is left unattended and unused for a long time, disconnect the power cord from the wall outlet to prevent possible damage from lightning or power surges.

Screen, frame, cabinet and stand

- To remove dust or light dirt, wipe the surface with a dry, clean, and soft cloth.
- To remove major dirt, wipe the surface with a soft cloth dampened in clean water or a diluted mild detergent. Then wipe immediately with a dry cloth.

CAUTION

- Avoid touching the screen at all times, as this may result in damage to the screen.
- Do not push, rub, or hit the screen surface with your fingernail or a sharp object, as this may result in scratches and image distortions.
- Do not use any chemicals as this may damage the product.
- Do not spray liquid onto the surface. If water enters the TV, it may result in fire, electric shock, or malfunction.

Power cord

Remove the accumulated dust or dirt on the power cord regularly.

TROUBLESHOOTING

Problem	Solution
Cannot control the TV with the remote control.	<ul style="list-style-type: none"> • Check the remote control sensor on the product and try again. • Check if there is any obstacle between the product and the remote control. • Check if the batteries are still working and properly installed (⊕ to ⊕, ⊖ to ⊖).
No image display and no sound is produced.	<ul style="list-style-type: none"> • Check if the product is turned on. • Check if the power cord is connected to a wall outlet. • Check if there is a problem in the wall outlet by connecting other products.
The TV turns off suddenly.	<ul style="list-style-type: none"> • Check the power control settings. The power supply may be interrupted. • Check if the Automatic Standby (Depending on model) / Sleep Timer / Timer Power Off feature is activated in the Timers settings. • If there is no signal while the TV is on, the TV will turn off automatically after 15 minutes of inactivity.
When connecting to the PC (HDMI / DVI), 'No signal' or 'Invalid Format' is displayed.	<ul style="list-style-type: none"> • Turn the TV off/on using the remote control. • Reconnect the HDMI cable. • Restart the PC with the TV on.

SPECIFICATIONS

(Only UB85**, UB93**, UB95**, UC97**, UG88**)

Wireless module (LGSBW41) specification			
Wireless LAN		Bluetooth	
Standard	IEEE 802.11a/b/g/n	Standard	Bluetooth Version 3.0
Frequency Range	2400 to 2483.5 MHz 5150 to 5250 MHz 5725 to 5850 MHz (for Non EU)	Frequency Range	2400 to 2483.5 MHz
Output Power (Max.)	802.11a: 13 dBm 802.11b: 15 dBm 802.11g: 14 dBm 802.11n - 2.4GHz: 16 dBm 802.11n - 5GHz: 16 dBm	Output Power (Max.)	10 dBm or lower
<ul style="list-style-type: none"> • Because band channel used by the country could be different, the user can not change or adjust the operating frequency and this product is set for the regional frequency table. • This device should be installed and operated with minimum distance 20 cm between the device and your body. And this phrase is for the general statement for consideration of user environment. 			
			

(Only UB98**, UC9*)

Wireless LAN module (LGSWF41) specification	
Standard	IEEE 802.11a/b/g/n/ac
Frequency Range	2400 to 2483.5 MHz 5150 to 5250 MHz 5725 to 5850 MHz (for Non EU)
Output Power (Max.)	802.11a: 14.5 dBm 802.11b: 16 dBm 802.11g: 13.5 dBm 802.11n - 2.4GHz: 14 dBm 802.11n - 5GHz: 15.5 dBm 802.11ac - 5GHz : 16 dBm
<ul style="list-style-type: none"> • Because band channel used by the country could be different, the user can not change or adjust the operating frequency and this product is set for the regional frequency table. • This device should be installed and operated with minimum distance 20 cm between the device and your body. And this phrase is for the general statement for consideration of user environment. 	
	
Bluetooth module (BM-LDS401) specification	
Standard	Bluetooth Version 3.0
Frequency Range	2400 to 2483.5 MHz
Output Power (Max.)	10 dBm or lower

—

|

|

—

—

|

|

—



KULLANIM KILAVUZU LED TV*

* LG LED TV, LED arka ışıkları olan
LCD ekrana sahiptir.

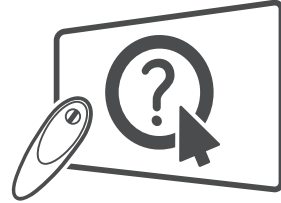

Tıklayın! Kullanıcı Kılavuzu

Setinizi çalıştırmadan önce bu kılavuzu lütfen dikkatle okuyun ve ileride başvurmak için saklayın.

www.lg.com

İÇİNDEKİLER

3 LİSANSLAR

3 AÇIK KAYNAKLI YAZILIM BİLDİRİMİ

3 HARİCİ KONTROL AYGITI KURULUMU

4 GÜVENLİK TALİMATLARI

11 - 3D Görüntü İzleme (Yalnızca 3D modelleri)

13 KURULUM PROSEDÜRÜ

13 MONTAJ VE HAZIRLIK

- 13 Paketin Açılması
- 17 Ayrı satılan öğeler
- 18 Parçalar ve düğmeler
- 21 - Joystick düğmesini kullanma
- 22 TV'nin kaldırılması ve taşınması
- 22 Sehpa üzerine montaj
- 24 Duvara montaj
- 25 Kayar Hoparlör
- 26 Dahili Kamerayı Kullanma
- 27 - Dahili Kamerayı Hazırlama
- 27 - Dahili Kamera Parçalarının Adları
- 27 - Kameranın Çekim Aralığını Kontrol Etme

28 UZAKTAN KUMANDA

30 SİHIRLI UZAKTAN KUMANDA FONKSİYONLARI

- 31 Sihirli Uzaktan Kumandanın Kaydettirilmesi
- 31 Sihirli Uzaktan Kumandanın kullanılması
- 32 Sihirli Uzaktan Kumandayı Kullanırken Alınacak Önlemler

33 KULLANICI KILAVUZUNUN KULLANILMASI

33 BAKIM

- 33 TV'nizin temizlenmesi
- 33 - Ekran, çerçeve, kabin ve ayaklık
- 33 - Güç kablosu

34 SORUN GİDERME

34 TEKNİK ÖZELLİKLER

36 ÇEVRESEL BİLGİLER

- 36 WEEE
- 36 Pili

UYARI

- Uyarı mesajını ciddiye almazsanız, ciddi şekilde yaralanabilir veya bir kaza ya da ölüme sebebiyet verebilirsiniz.

DİKKAT

- Dikkat mesajını ciddiye almazsanız, hafifçe yaralanabilir veya ürüne zarar verebilirsiniz.

NOT

- Notlar ürünü tanımanızı ve güvenli bir şekilde kullanmanızı sağlar. Lütfen ürünü kullanmadan önce notları dikkatli bir şekilde okuyun.

LİSANSLAR

Desteklenen lisanslar modele göre değişiklik gösterebilir. Lisanslar hakkında daha fazla bilgi için www.lg.com adresini ziyaret edin.



TÜRKÇE

AÇIK KAYNAKLI YAZILIM BİLDİRİMİ

GPL, LGPL, MPL ve bu ürünün içerdiği diğer açık kaynaklı lisanslar altında kaynak kodu elde etmek için lütfen <http://opensource.lg.com> adresini ziyaret edin.

Kaynak koduna ek olarak, adı geçen tüm lisans koşulları, garanti feragatnameleri ve telif hakkı bildirimleri indirilmek üzere mevcuttur.

LG Electronics, opensource@lg.com adresine e-posta atarak talep etmeniz durumunda dağıtım masrafları (medya, sevkiyat ve taşıma ücretleri gibi) size ait olmak üzere ürünün kaynak kodunu bir CD-ROM'a kayıtlı olarak da gönderecektir. Bu teklif, ürünü satın aldığınız tarihten itibaren üç (3) yıl süreyle geçerlidir.

HARİCİ KONTROL AYGITI KURULUMU

Harici kontrol aygıtı kurulumu hakkında bilgi almak için lütfen www.lg.com sayfasını ziyaret edin.

GÜVENLİK TALIMATLARI



Lütfen ürünü kullanmadan önce bu güvenlik önlemlerini dikkatlice okuyun.

UYARI

TÜRKÇE



- TV'yi ve uzaktan kumandayı aşağıdaki ortamlara koymayın:
 - Doğrudan güneş ışığına maruz kalan bir yer
 - Banyo gibi yüksek oranda nem içeren bir alan
 - Fırın gibi herhangi bir ısı kaynağının ya da ısı üreten diğer aygıtların çevresi
 - Ürünün buhara ve yağa kolaylıkla maruz kalabileceği mutfak tezgahları veya hava nemlendiricilerin çevresi
 - Yağmura veya rüzgara maruz kalan bir alan
 - Vazo gibi su içeren kapların çevresi

Aksi halde yangın, elektrik çarpması, arıza veya ürün bozulması gibi durumlar yaşanabilir.



- Ürünü toza maruz kalabileceği bir yere yerleştirmeyin. Bu durum yangın tehlikesi oluşturabilir.

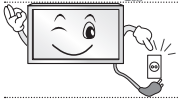

- Şebeke fişi bağlantıyı kesen cihazdır. Fişin her zaman kullanıma hazır durumda olması gerekir.



- Islak elle fişe dokunmayın. Ayrıca kablo pimi ıslaksa ya da tozlanmışsa fişi iyice kurutun ya da üzerindeki tozu alın. Aşırı nem nedeniyle elektrik çarptırabilirsiniz.



- Güç kablosunu topraklanmış bir elektrik tesisatına bağladığınızdan emin olun. (Topraklama yapılmış aygıtlar hariç.) Elektrik çarptırabilir veya yaralanabilirsiniz.



- Güç kablosunu tam olarak takın. Güç kablosu tam olarak takılmazsa yangın çıkabilir.



- Güç kablosunu ısıtıcı gibi sıcak nesnelere temas ettirmeyin. Bu durum, yangına veya elektrik çarpmasına neden olabilir.

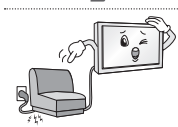

- Ürünün veya güç kablolarının üzerine ağır bir nesne koymayın. Aksi halde bu durum yangın veya elektrik çarpması ile sonuçlanabilir.



- Yağmur suyunun girmesini önlemek için binanın içi ile dışı arasındaki anten kablosunu bükün.
Bu durum suyun ürünün iç kısmına zarar vermesine sebep olabilir ve elektrik çarpmasına yol açabilir.



- TV'yi duvara monte ederken, TV'yi güç ve sinyal kabloları TV'nin arkasından sarkacak şekilde kurmayın.
Bu durum yangına ve elektrik çarpmasına yol açabilir.



- Tek bir çoklu elektrik prizine çok fazla elektrikli ağıt takmayın.
Aksi halde bu durum aşırı ısınmaya bağlı olarak yangına yol açabilir.



- Ürünü düşürmemeyi veya harici cihazlar bağlarken bu cihazların ürünün üzerine düşmesine dikkat edin.
Aksi halde bu durum yaralanmayla veya ürünün zarar görmesiyle sonuçlanabilir.



- Nem önleyici malzemeyi ya da vinil ambalajı çocukların erişemeyeceği yerde saklayın.
Nem önleyici malzemenin yutulması zararlıdır. Kazara yutulursa hastanını sağlayın ve en yakın hastaneye gidin. Ayrıca vinil ambalaj boğulmaya neden olabilir. Çocukların erişemeyeceği yerde saklayın.



- Çocuklarınızın TV üzerine çıkmasına veya TV'ye asılmasına izin vermeyin.
Aksi halde TV düşebilir ve ciddi yaralanmalara yol açabilir.



- Çocukların yemesini önlemek için kullanılmış pilleri dikkatli bir şekilde atın.
Çocukların pili yemesi halinde derhal bir doktora götürün.



- Bir ucu duvar prizine takılıyken güç kablosunun diğer ucuna bir iletken (metal çubuk gibi) takmayın. Ayrıca, duvar prizine taktıktan hemen sonra güç kablosuna dokunmayın.
Elektrik çarpılabilirsiniz.
(Modele bağlı olarak)



- Ürünün yakınlarında yanıcı maddeler bulundurmeyin veya saklamayın.
Alev alabilen maddelerin dikkatsiz kullanımı nedeniyle patlama veya yangın tehlikesi olabilir.



- Madeni para, metal toka, metal çubuk veya tel gibi metal nesnelere ya da kağıt veya kibrit gibi kolayca alev alabilen nesnelere ürünün içine düşürmeyin. Çocuklar özellikle dikkat etmelidir.
Elektrik çarpması, yangın veya yaralanma gibi durumlar oluşabilir. Ürünün içine yabancı bir nesne düşerse güç kablosunu prizden çekin ve servis merkeziyle temas kurun.



- Ürünün üzerine su püskürtmeyin veya alev alabilir maddelerle (tiner veya benzen) silmeyin. Yangın veya elektrik çarpması kazaları olabilir.



- Ürüne çarpmayın ya da içine bir şey düşürmeyin ve ekrana bir cisimle vurmeyin. Aksi takdirde yaralanabilirsiniz veya ürün zarar görebilir.



- Şimşekli havalarda bu ürüne ya da antene kesinlikle dokunmayın. Elektrik çarpılabilirsiniz.

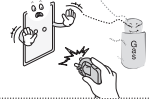

- Gaz kaçağı olduğu zaman duvar prizine kesinlikle dokunmayın ve camları açarak ortamı havalandırın. Aksi halde yangın çıkabilir veya kıvılcım sıçramasına bağlı yanıklar oluşabilir.



- Ürünü kendi başınıza sökmeyin, tamir veya tadil etmeyin. Yangın veya elektrik çarpması kazaları olabilir. Kontrol, kalibrasyon veya onarım için servis merkezi ile temasa geçin.



- Aşağıdaki durumlardan biri oluşursa derhal ürünün fişini çekin ve yerel servis merkezi-nizle temasa geçin.
 - Ürün darbelerden etkilendiyse
 - Ürün zarar gördüyse
 - Ürünün içine yabancı nesnelere girdiyse
 - Üründen duman veya garip bir koku çıkıyorsaBu durum yangın veya elektrik çarpması ile sonuçlanabilir.



- Ürünü uzun süre kullanmayı düşünmüyorsanız güç kablosunu üründen çıkarın. Ürünün tozlanması yangına neden olabilir veya kabloların bozulması elektrik kaçağına, elektrik çarpmasına veya yangına neden olabilir.



- Bu cihaz su ile (damlama veya sıçrama yoluyla) temas etmemelidir ve vazo gibi içi su dolu nesnelere cihazın üzerine yerleştirilmemelidir.

- Yağ veya yağ buharına maruz kalma ihtimali bulunuyorsa bu ürünü duvara monte etmeyin. Bu, ürünün hasar görmesine ya da düşmesine neden olabilir.

DİKKAT



- Ürünü radyo dalgasının bulunmadığı bir yere monte edin.



- Harici antenin düşmesi halinde elektrik hatlarına değmesini önlemek için harici antenle elektrik hatları arasında yeterli mesafe olmalıdır. Böyle bir durum elektrik çarpmasına yol açabilir.

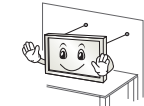

- Ürünü dengesiz raf veya eğimli yüzeyler üzerine kurmayın. Ayrıca titreşimli olan ve ürünün tam olarak desteklenmeyeceği yerlere monte etmekten kaçınınız. Aksi halde ürün düşebilir veya devrilebilir ve yaralanmaya ya da ürünün zarar görmesine yol açabilir.



- TV'yi bir ayaklığa monte ederseniz ürünün aşırı dönmesini önlemek için gerekli önlemleri almanız gerekir. Aksi halde ürün düşebilir ve yaralanmalara yol açabilir.

- Ürünü duvara monte etmeyi düşünüyorsanız ürünün arkasına VESA standart montaj aparatı (isteğe bağlı parçalar) takın. Seti duvara montaj braketine (isteğe bağlı parçalar) takarken düşmeyecek şekilde dikkatlice sabitleyin.

- Yalnızca, üreticinin onayladığı bağlantıları / aksesuarları kullanınız.



- Anteni kurarken kalifiye bir servis görevlisine danışın. Bu durum yangın tehlikesi veya elektrik çarpması tehlikesi oluşturabilir.

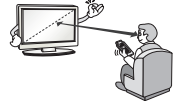

- TV izlerken en az ekranın çapraz boyutunun 2-7 katı kadar bir mesafe bırakmanızı öneririz. Uzun süre TV seyretmek görüşünüzün bulanıklaşmasına yol açabilir.

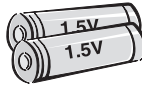

- Yalnızca belirtilen türde pil kullanınız. Aksi halde uzaktan kumanda zarar görebilir.

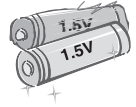

- Yeni pillerle eski pilleri bir arada kullanmayın. Bu durum pillerin aşırı ısınmasına ve sızıntı yapmasına neden olabilir.

- Piller aşırı ısıya maruz bırakılmamalıdır. Örneğin, doğrudan güneş ışığına, açık şömineye ve elektrikli ısıtıcılara maruz bırakmayın.
- Şarj edilebilir olmayan pilleri şarj cihazına koymayınız.

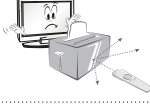

- Uzaktan kumanda ile sensörü arasında bir nesne bulunmamasına dikkat edin.



- Uzaktan kumandanın sinyali güneş ışığından veya başka güçlü ışıklardan etkilenebilir. Bu durumda odadaki ışığı azaltın.

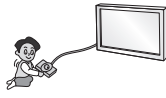

- Video oyun konsolu gibi harici aygıtlar bağlarken bağlantı kablolarının yeterli uzunlukta olmasına dikkat edin. Aksi halde ürün devrilebilir ve yaralanmaya ya da ürünün zarar görmesine yol açabilir.



- Ürünü elektrik fişini duvar prizine takarak veya prizden çıkartarak açıp kapatmayın. (Açıp kapatmak için fişi kullanmayın.) Bu durum mekanik arızaya veya elektrik çarpmasına yol açabilir.



- Ürünün aşırı ısınmasını önlemek için lütfen aşağıdaki kurulum talimatlarını izleyin.
 - Ürünle duvar arasındaki mesafe en az 10 cm olmalıdır.
 - Ürünü havalandırması olmayan bir yere kurmayın (örn., bir kitaplığa ya da dolaba).
 - Ürünü halı veya minderin üzerine kurmayın.
 - Havalandırma kapağının bir masa örtüsü veya perdeyle kapanmamasına dikkat edin.

Aksi halde yangın çıkabilir.

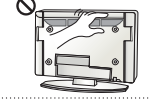

- Uzun süre boyunca TV izleyeceğiniz zaman, havalandırma açıklıkları sıcak hale gelebileceğinden havalandırma açıklıklarına dokunmamaya özen gösterin. Bu durum ürünün işleyişini veya performansını etkilemez.

- Cihazınızın kablolarını düzenli aralıklarla inceleyin ve kabloların görünümü hasara veya bozulmaya işaret ediyorsa, fişi prizden çekin, cihazı kullanmayın ve kabloların bir yetkili servis personeli tarafından aynıyla değiştirilmesini sağlayın.



- Elektrik fişi pimlerinde veya prizde toz birikmesini önleyin. Bu durum yangın tehlikesi oluşturabilir.



- Elektrik kablolarını bükülme, dolanma, sıkışma, kapağı sıkışma veya üzerine basılma gibi fiziksel veya mekanik zararlardan koruyun. Özellikle fişlere, duvar prizlerine ve kabloların cihazdan çıktığı noktaya dikkat edin.



- Panele elinizle veya tırnak, kurşun kalem ya da tükenmez kalem gibi keskin bir nesne ile bastırmayın veya üzerini çizmeyin.



- Ekranı dokunmayın veya uzun süre parmaklarınızla bastırmayın. Aksi halde ekran üzerinde geçici şekil bozuklukları ortaya çıkabilir.



- Ürünü ve bileşenlerini temizlerken öncelikle ürünü prizden çekin ve yumuşak bir bezle silin. Aşırı kuvvet uygulamak çizilmelere veya renk değişimine yol açabilir. Su püskürtmeyin veya ıslak bezle silmeyin. Ürüne ve paneline zarar verebilecek cam temizleyiciler, otomobil parlaticısı veya sanayi tipi parlaticı, aşındırıcı maddeler veya cila, benzen, alkol ve benzeri maddeler kesinlikle kullanmayın. Aksi halde yangın çıkabilir, elektrik çarptırabilir veya ürün zarar görebilir (deformasyon, aşınma veya kırılma).

- Bu ünite AC duvar prizine bağlı olduğu sürece, üniteyi DÜĞMESİNDEN kapatsanız bile AC güç kaynağı ile bağlantısı kesilmez.



- Kabloyu fişinden tutarak prizden çekin. Güç kablosunun içindeki teller koparsa yangın çıkabilir.



- Ürünü taşıırken öncelikle kapattığınızdan emin olun. Ardından güç kablolarını, anten kablolarını ve tüm bağlantı kablolarını çıkarın. TV seti veya güç kablosu zarar görerek yangın tehlikesine veya elektrik çarpmasına yol açabilir.



- Ürünü taşıırken veya paketini açarken, ürünün ağır olması sebebiyle bir kişiden daha yardım alın. Aksi halde yaralanabilirsiniz.



- Ürünün iç kısımlarını temizlemek için yılda bir kez servis merkezi ile temasa geçin. Biriken toz mekanik arızaya yol açabilir.



- Tüm servis işlemlerinin kalifiye servis personeli tarafından yapılmasını sağlayın. Elektrik kablosunun ya da fişinin hasar görmesi, üzerine sıvı dökülmesi ya da yabancı nesnelerin cihaza girmesi, cihazın yağmur ya da neme maruz kalması, normal çalışmaması veya bir yerden düşmesi gibi cihazın hasar gördüğü tüm durumlarda servis işlemi gereklidir.



- Cihaz dokunduğunuzda soğuksa, açıldığında küçük bir "titreşme" olabilir. Bu normal bir durumdur ve ürünle ilgili bir sorun yoktur.



- Panel, iki milyon ila altı milyon piksel çözünürlüğe sahip yüksek teknolojlili bir üründür. Panelin üzerinde 1 ppm boyutunda siyah ve/veya parlak renkli küçük noktalar görülebilir. Bu noktalar ürünün arızalı olduğunu göstermez ve performansını ve güvenilirliğini etkilemez. Bu durum üçüncü taraf ürünlerde de oluşmaktadır ve ürün değişimi veya para iadesine tabi değildir.



- İzleme konumunuza (sol/sağ/yukarı/aşağı) bağlı olarak panelin parlaklığında ve renginde farklılıklar olduğunu görebilirsiniz. Bu durum panelin özelliğine bağlı olarak oluşur. Ürün performansı ile ilgisi yoktur ve arıza değildir.

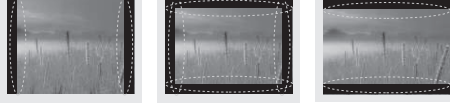

TÜRKÇE

- Hareketsiz görüntülerin (örn., kanal logosu, ekran üstü menü, bir video oyunu sahnesi) uzun süre görüntülenmesi ekrana zarar vererek görüntü yapışması adıyla bilinen görüntü tutulmasına yol açabilir. Görüntü yapışması garanti kapsamında değildir. Televizyonunuzun ekranında sabit bir görüntüyü uzun süre (LCD için 2 saat veya daha fazla, Plazma için 1 saat veya daha fazla) görüntülemekten kaçınınız. Ayrıca TV'nizi uzun süre boyunca 4:3 oranında izlerseniz panelin kenarlarında görüntü yapışması oluşabilir. Bu durum üçüncü taraf ürünlerde de oluşmaktadır ve ürün değişimi veya para iadesine tabi değildir.
- **Oluşan Sesler**
"Çatlama" sesi: TV izlerken veya kapatıldığında oluşan çatlama sesi, sıcaklık ve neme bağlı olarak termal plastik kasılmasından kaynaklanır. Bu ses termal deformasyon gerektiren ürünlerde yaygın olarak görülür. Elektrik devresi uçuştusu/panel cızırtısı: Ürünü çalıştırmak için yüksek miktarda akım sağlayan yüksek hızlı anahtar devresi düşük seviyeli bir gürültüye sebep olur. Bu ses ürüne bağlı olarak değişir. Oluşan ses ürünün performansını ve güvenilirliğini etkilemez.
- TV yakınında yüksek gerilimli elektrikli ürünler (örn. sivrisinek öldürücü elektrikli raket) kullanmayın. Aksi takdirde ürün arızalanabilir.

3D Görüntü İzleme (Yalnızca 3D modelleri)



UYARI

İzleme Ortamı

- İzleme Süresi
 - 3D içerik izlerken saatte bir 5 - 15 dakika ara verin. Uzun süre 3D içerik izlemek baş ağrısı, baş dönmesi, yorgunluk veya göz yorgunluğuna yol açabilir.

Fotosensitivite nöbetleri veya kronik hastalığı olan kişiler

- Bazı kullanıcılar 3D içeriklerdeki yanıp sönen ışığa veya belirli şekillere maruz kaldıklarında nöbet geçirebilir veya başka anormal semptomlar gösterebilir.
- Bulantı hissediyorsanız, hamileyseniz ve/veya sara, kalp bozukluğu, tansiyon hastalığı gibi kronik bir hastalığınız varsa 3D video izlemeyin.
- Stereo körlük veya stereo anomali yaşayan kişilerin 3D içerik izlemesi tavsiye edilmemektedir. Çift görme veya görme rahatsızlığı oluşabilir.
- Strabismus (şaşıklık), ambliyopi (zayıf görme) veya astigmatizminiz varsa çift görüntülerden dolayı derinliği algılamakta güçlü çekebilir ve kendini kolaylıkla yorgun hissedebilirsiniz. Ortalama bir yetişkinden daha sık ara vermeniz tavsiye edilir.
- Görme yeteneğiniz sağ ile sol gözünüz arasında farklılık gösteriyorsa 3D içerik izlemeden önce gözlerinizi kontrol ettirin.

3D içerik izlemekten vazgeçilmesini veya kaçınılmasını gerektiren semptomlar

- Uykusuzluk, aşırı çalışmak veya alkol almaktan kaynaklanan bir yorgunluk hissediyorsanız 3D içerik izlemeyin.
- Bu semptomlar görüldüğünde 3D içerik kullanmayı/izlemeyi bırakın ve semptomlar geçene kadar dinlenin.
 - Semptomlar devam ederse doktorunuza danışın. Bu semptomlar arasında baş ağrısı, göz küresinde acı, baş dönmesi, bulantı, çarpıntı, bulanık görme, rahatsızlık, çift görme, görme rahatsızlığı veya yorgunluk sayılabilir.

**DİKKAT****İzleme Ortamı**

- İzleme Uzaklığı
 - 3D içerik izlerken en az ekranın çapraz uzunluğunun iki katı kadar bir mesafe bırakın. 3D içerik izlerken kendinizi rahatsız hissederseniz TV'den uzaklaşın.

İzleme Yaşı

- Bebekler/Çocuklar
 - 6 yaşından küçük çocukların 3D içerik kullanması/izlemesi yasaktır.
 - 10 yaşından küçük çocuklar, görme duyuları gelişme aşamasında olduğundan aşırı tepki gösterebilir veya aşırı heyecanlanabilirler (örneğin, ekrana dokunmaya veya üzerine atlamaya çalışabilirler). Çocuklar 3D içerik izlerken özellikle takip edilmeli ve daha fazla dikkat gösterilmelidir.
 - Gözlerinin arasındaki uzaklık yetişkinlere göre daha kısa olduğu için çocuklar 3D sunumlara karşı daha fazla binoküler fark gösterirler. Bu nedenle aynı 3D görüntüyü izlerken yetişkinlere göre daha fazla stereoskopik derinlik algılarlar.
- Gençler
 - 19 yaşından küçük gençler 3D içeriklerdeki ışıktan kaynaklanan uyarımlara bağlı olarak duyarlılık gösterebilirler. Yorulduklarında uzun süre 3D içerik izlememelerini tavsiye edin.
- Yaşlılar
 - Yaşlılar, 3D efektini gençlere göre daha az algılayabilirler. TV'ye önerilen uzaklıktan daha yakın oturmayın.

3D gözlüklerin kullanımına ilişkin uyarılar

- LG 3D gözlüğü kullanmaya dikkat edin. Aksi halde 3D videoları düzgün bir şekilde izleyemeyebilirsiniz.
- 3D gözlüğü normal gözlük, güneş gözlüğü veya koruyucu gözlük yerine kullanmayın.
- Değiştirilmiş 3D gözlük kullanmak göz yorgunluğuna veya görüntülerin bozulmasına yol açabilir.
- 3D gözlüğünüzü aşırı yüksek veya düşük sıcaklıklarda bırakmayın. Aksi halde deformasyon oluşabilir.
- 3D gözlükler hassas nesnelere, kolaylıkla çizilirler. Gözlüğün camlarını silerken her zaman yumuşak, temiz bir bez kullanın. 3D gözlüğün camlarını keskin nesnelere çizmeyin veya kimyasal maddelerle temizlemeyin/silmeyin.

! NOT

- Gösterilen resim sizin TV'nizden farklı olabilir.
- TV'nizin OSD'si (Ekran Üstü Gösterim) bu kılavuzda gösterilenlerden farklı olabilir.
- Mevcut menü ve opsiyonlar kullanmakta olduğunuz ürün modelinden veya giriş kaynağından farklı olabilir.
- Gelecekte bu TV'ye yeni özellikler eklenebilir.
- TV, güç tüketimini azaltmak için bekleme moduna alınabilir. Enerji tasarrufu amacıyla, bir süre izlenmeyecekse TV kapatılmalıdır.
- Görüntü parlaklığı seviyesinin düşürülmesiyle, kullanım sırasında tüketilen enerji miktarı önemli ölçüde azaltılabilir; bu durum genel çalıştırma maliyetini düşürecektir.

TÜRKÇE

KURULUM PROSEDÜRÜ

- 1 Paketi açın ve tüm aksesuarların sağlandığından emin olun.
- 2 Ayaklığı TV setine takın.
- 3 Harici bir aygıtı TV setine bağlayın.
- 4 Ağ bağlantınızın olduğundan emin olun.

TV ağ fonksiyonlarını yalnızca ağ bağlantısı yapıldığında kullanabilirsiniz.

* Fabrikadan gönderildikten sonra TV'yi ilk kez çalıştırdığınızda açılması bir dakika kadar sürebilir.

MONTAJ VE HAZIRLIK**Paketin Açılması**

Ürün kutunuzda aşağıdaki öğelerin olup olmadığını kontrol edin. Aksesuarlarda herhangi bir eksiklik olması durumunda ürünü satın aldığınız yerel satıcıyla iletişime geçin. Bu kılavuzdaki resimler gerçek ürün ve öğeden farklı olabilir.

! DİKKAT

- Ürün kullanım ömrü ve güvenliğinizi için onaylanmamış öğeler kullanmayın.
- Onaylanmamış öğelerin kullanılmasından kaynaklanan hasar ve yaralanmalar garanti kapsamına girmez.
- Bazı modellerde ekrana yapıştırılmış ince bir film bulunur ve bu film sökülmemelidir.

! NOT

- Ürününüzle birlikte verilen öğeler modele göre değişiklik gösterebilir.
- Ürün özellikleri veya bu kılavuzun içeriği, ürün fonksiyonlarının yükseltilmesine bağlı olarak önceden haber verilmeksizin değiştirilebilir.
- Optimum bağlantı için, HDMI kabloları ve USB aygıtları 10 mm kalınlıktan ve 18 mm genişlikten az çıkıntıya sahip olmalıdır. USB kablo veya USB taşınabilir bellek TV'nizin USB bağlantı noktasına uymazsa, USB 2.0'ı destekleyen bir uzatma kablosu kullanın.

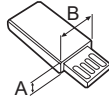
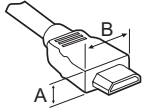

*A ≡ 10 mm

*B ≡ 18 mm

! NOT

Demir çekirdeğin kullanılması (Modele bağlı olarak)

- LAN kablosundaki elektromanyetik parazitlenmeyi azaltmak için demir çekirdeği kullanın. LAN kablosunu demir çekirdeğe bir kere dolayın. Demir çekirdeği TV'ye yakın bir yere koyun.



[Demir Çekirdeğin Kesiti]

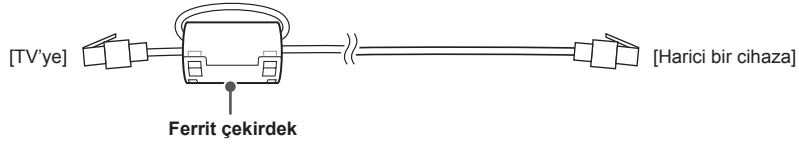

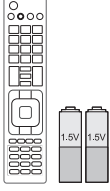

Uzaktan kumanda ve piller (AAA)
(Modele bağılı olarak)
Uzaktan kumanda, tüm satış piyasalarına dahil edilmeyecektir.
(Bkz. s. 28, 29)

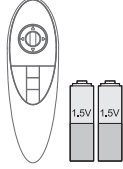

Sihirli Uzaktan Kumanda, Piller (AA)
(Yalnızca UB85**, UB93**, UB95**, UB98**, UC97**, UC9*, UG88**)
(Bkz. s. 30)

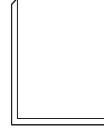

Kullanım kılavuzu



Tag on
(Modele bağılı olarak)



Güç Kablosu
(Modele bağılı olarak)

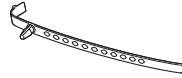

Kablo tutucu
(Modele bağılı olarak)
(Bkz. s. A-9, A-10)



Cinema 3D Gözlükleri
3D gözlük sayısı modele veya ülkeye göre değişebilir.
(Yalnızca UB85**, UB95**, UB98**, UC97**, UC9*, UG88**)

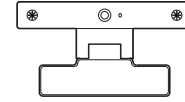

Görüntülü Çağrı Kamerası
(Modele bağılı olarak)

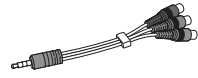

Komponent Kablosu
(Bkz. s. A-16)

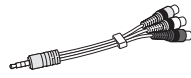

Kompozit Kablosu
(Bkz. s. A-16, A-17)



Scart Kablosu
(Modele bağılı olarak)
(Bkz. s. A-22)

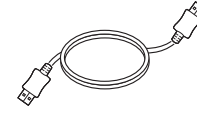

HDMI Kablosu
(Modele bağılı olarak)
(Bkz. s. A-13)



Ayaklık Gövdesi / Ayaklık Tabanı
(Yalnızca UB85**-ZA, UB93**, UB95**-ZA)
(Bkz. s. A-3)



Ayaklık Gövdesi / Ayaklık Tabanı
(Yalnızca UB85**-ZD, UB95**-ZB)
(Bkz. s. A-4)

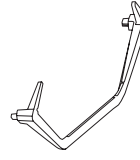

Ayaklık Tabanı
(Yalnızca 65/79/84UB98**)
(Bkz. s. A-5)

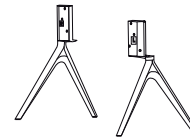

Ayaklık Tabanı
(Yalnızca 98UB98**)
(Bkz. s. A-7)

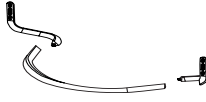

**Ayaklık Gövdesi /
Ayaklık Tabanı**
(Yalnızca UC97**)
(Bkz. s. A-7, A-8)

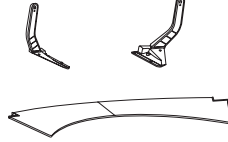

**Ayaklık Gövdesi /
Ayaklık Tabanı**
(Yalnızca UG88**)
(Bkz. s. A-8)



Ayaklık Vidaları
8EA, M4 x L20
(Yalnızca UB85**-ZA,
UB93**, UB95**-ZA)
4EA, M4 x L20
(Yalnızca UB85**-ZD,
UB95**-ZB, UC97**)
(Bkz. s. A-3, A-4, A-8)



Ayaklık Vidaları
4EA, M4 x L10
(Yalnızca UB85**-ZD,
UB95**-ZB, UC97**)
(Bkz. s. A-4, A-7)



Ayaklık Vidaları
4EA, M6 x L47
(Yalnızca 65UB98**)
(Bkz. s. A-5)



Ayaklık Vidaları
4EA, M6 x L52
(Yalnızca 79/84UB98**)
(Bkz. s. A-5)



Ayaklık Vidaları
10EA, M4 x L14
(Yalnızca UG88**)
(Bkz. s. A-8)



Ayaklık Vidaları
2EA, M4 x L10
(Yalnızca UG88**)
(Bkz. s. A-8)

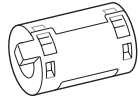

Ferrit çekirdek
(Modelle bağlı olarak)



Kablo Yönetimleri
2EA
(Yalnızca UB85**-ZA,
UB93**, UB95**-ZA)
(Bkz. s. A-9)

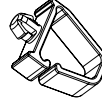

Kablo Yönetimleri
2EA
(Yalnızca UB85**-ZD,
UB95**-ZB, UC97**,
UG88**)
(Bkz. s. A-9, A-10)



Kablo Yönetimleri
1EA
(Yalnızca 98UB98**)
(Bkz. s. A-10)

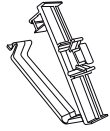

Kablo Yönetimleri
1EA
(Yalnızca 98UB98**)
(Bkz. s. A-10)



Anahtar
(Yalnızca UB98**)
(Bkz. s. A-5, A-6, A-7)



Yalıtım Tutucu
4EA
(Yalnızca 84UB98**)
(Bkz. s. A-5)



**Duvara montaj
aparati iç aralıkları**
4EA
(Yalnızca UC97**,
UG88**)
(Bkz. s. 25)



**AV Bağlantı Noktası
Kapağı / Vida**
1EA, M3 x L8
(Yalnızca 98UB98**)
(Bkz. s. A-11)



**AV Bağlantı Noktası
Kapağı**
(Yalnızca UC9*)
(Bkz. s. A-11)

TÜRKÇE

Ayrı satılan öğeler

Ayrı satılan öğeler haber verilmeksizin değiştirilebilir veya kalitesinin artırılması amacıyla üzerinde değişiklik yapılabilir.

Bu öğeleri satın almak için satıcınızla temas kurun. Bu cihazlar yalnızca belirli modellerle birlikte çalışır.

AG-F***DP

Dual Play gözlükleri

AG-F***

Cinema 3D Gözlükleri

AN-MR500

Sihirli Uzaktan
Kumanda

AN-VC5**

Görüntülü Çağrı
Kamerası

LG Ses cihazı

Tag on

Uyumluluk

	UB85**, UB95**, UC97**, UG88**	UB93**	UB98**, UC9*
AG-F***DP Dual Play gözlükleri	•		•
AG-F*** Cinema 3D Gözlükleri	•		•
AN-MR500 Sihirli Uzaktan Kumanda	•	•	•
AN-VC5** Görüntülü Çağrı Kamerası	•	•	
LG Ses cihazı	•	•	•
Tag on	•	•	•

Model adı veya tasarımı, ürün fonksiyonlarının yükseltilmesine, üreticinin koşullarına veya politikalarına bağlı olarak değiştirilebilir.

Parçalar ve düğmeler

A tipi : UB85**-ZA

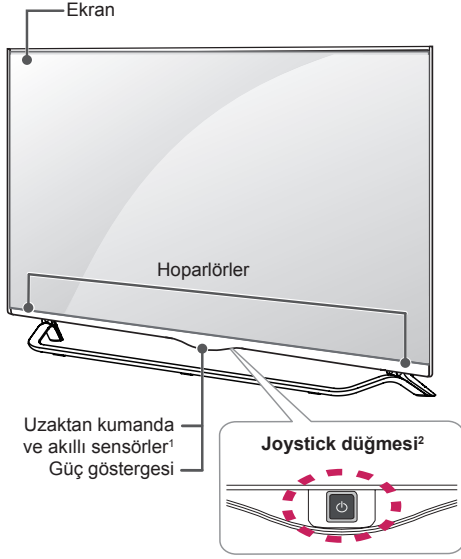

B tipi : UB85**-ZD

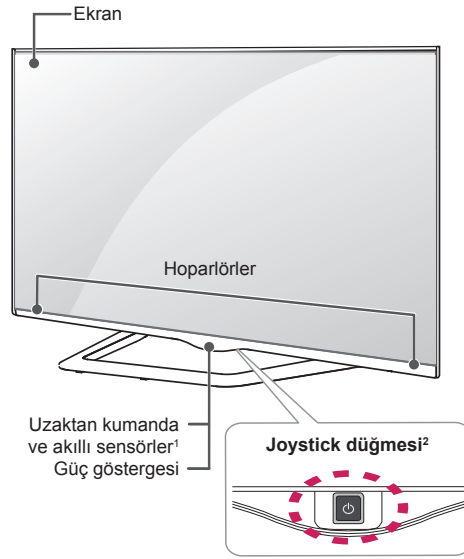

C tipi : UB93**, UB95**-ZA

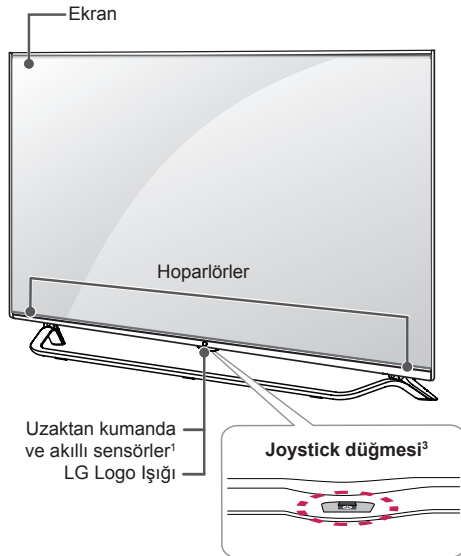

D tipi : UB95**-ZB

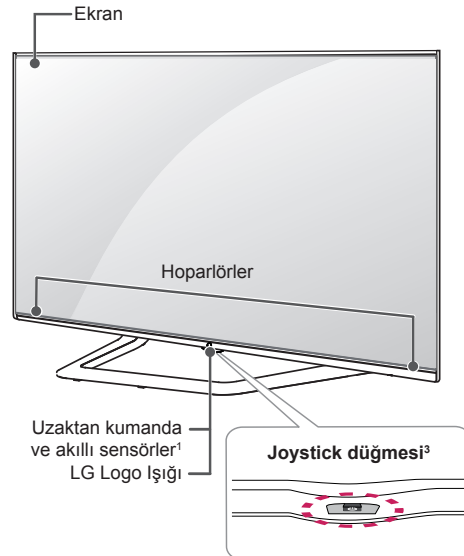

E tipi : 65/79UB98**

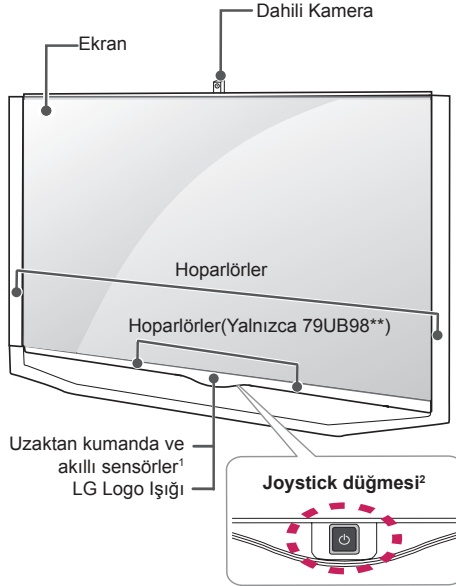

F tipi : 84UB98**

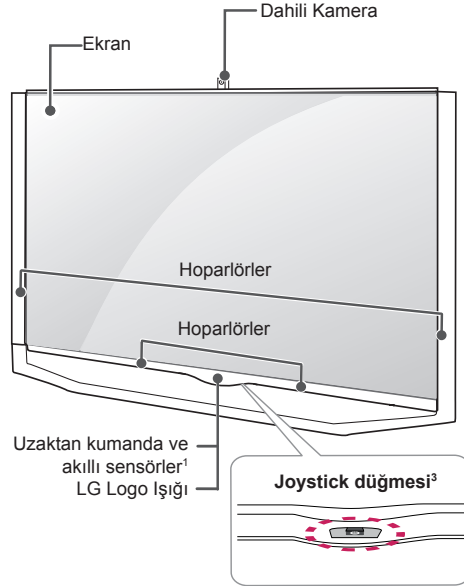

G tipi : 98UB98**

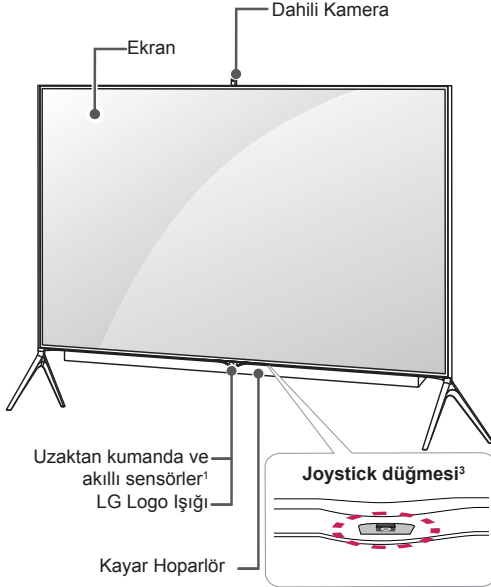

H tipi : UC97**

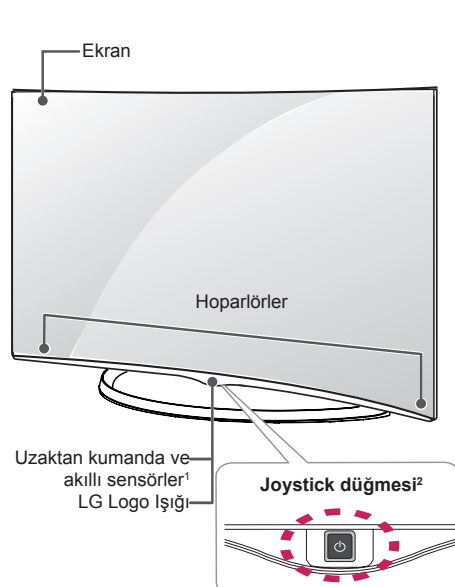

I tipi : UC9*

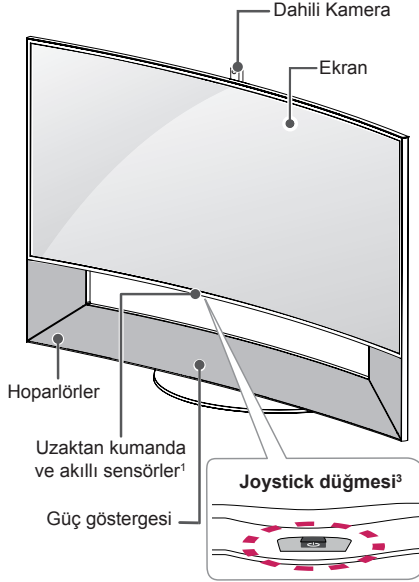

J tipi : UG88**

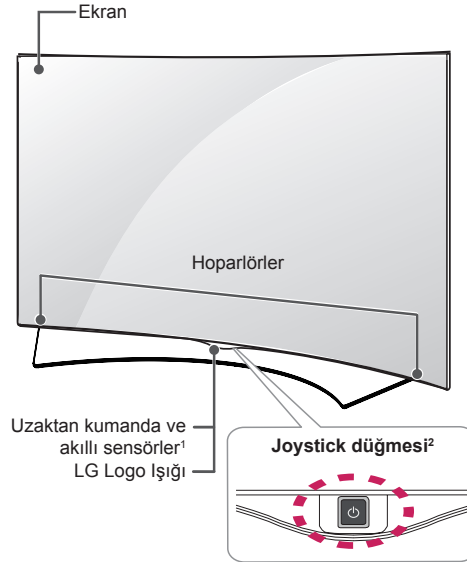
**⚠ DİKKAT**

- TV Ekranı ile Hoparlör Ayaklığı tertibatının arasındaki alana herhangi bir nesne yerleştirmeyin ve buraya elinizi koymayın. (Yalnızca UC9*)

- 1 Akıllı sensör - Çevreleyen alana göre görüntü kalitesini ve parlaklığını ayarlar
- 2 Joystick düğmesi - Bu düğme TV ekranının arkasında yer alır.
- 3 Joystick düğmesi - Bu düğme TV ekranının alt kısmında yer alır.

⚠ NOT

- Ana menüde **Genel** öğesini seçerek LG Logo ışığını veya güç göstergesi ışığını açıp kapatabilirsiniz. (Modele bağlı olarak)

Joystick düğmesini kullanma

Joystick düğmesine basarak ya da düğmeyi yukarı, aşağı, sola veya sağa hareket ettirerek TV fonksiyonlarını kolaylıkla kullanabilirsiniz.

Temel fonksiyonlar

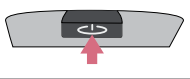
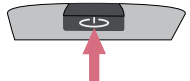
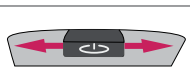
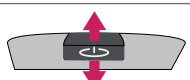
	Gücü Açma	TV kapalıyken parmağınızı joystick düğmesinin üstüne koyun ve düğmeye bir kez basıp bırakın.
	Gücü Kapatma	TV açıkken parmağınızı joystick düğmesinin üstüne koyun ve düğmeye bir kez birkaç saniyelikine basıp bırakın.
	Ses Seviyesi Kontrolü	Parmağınızı joystick düğmesinin üstüne koyup düğmeyi sola veya sağa iterseniz ses seviyesini istediğiniz gibi ayarlayabilirsiniz.
	Program Kontrolü	Parmağınızı joystick düğmesinin üstüne koyup düğmeyi aşağı veya yukarı iterseniz kayıtlı programlar arasında istediğiniz gibi gezinebilirsiniz.





! NOT

- Parmağınızı joystick düğmesinin üstüne koyup düğmeyi yukarı, aşağı, sola veya sağa iterken joystick düğmesine basmamaya dikkat edin. Önce joystick düğmesine basarsanız ses seviyesini ve kayıtlı programları ayarlayamazsınız.

Menüyü Ayarlama

TV açıkken joystick düğmesine bir kez basın.

Joystick düğmesini sola veya sağa hareket ettirerek Menü öğelerini (⏻, ✖, 📺) ayarlayabilirsiniz.

		TV KAPALI	Gücü kapatır.
		KAPAT	Ekran üstünde görüntüleneni silerek TV izleme moduna geri döner.
		GİRİŞ	Giriş kaynağını değiştirir.

TV'nin kaldırılması ve taşınması

TV'nin kaldırılırken veya taşınırken çizilmesini ya da hasar görmesini önlemek ve tipi ve boyutu ne olursa olsun emniyetli ve uygun şekilde taşınmasını sağlamak için aşağıdakileri okuyun.

⚠ DİKKAT

- Hasar görmesine yol açabileceğinden ekrana hiçbir koşulda dokunmayın.

- TV'nin kutuda ya da TV'nin orijinal ambalaj malzemesinde taşınması önerilir.
- TV kaldırılmadan ya da taşınmadan önce, güç kablosunu ve diğer tüm kabloları çıkarın.
- TV'yi tutarken hasar görmesini önlemek amacıyla ekran size doğru bakmamalıdır.

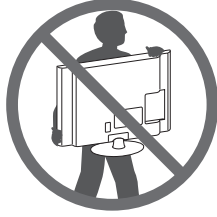

- TV çerçevesinin alt ve üst kısmını sıkıca tutun. Saydam kısım, hoparlör ve hoparlör ızgarası alanından tutmadığınızdan emin olun.

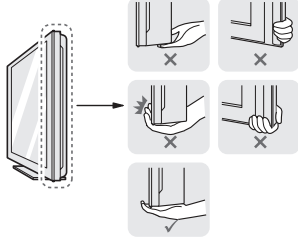

- Büyük bir TV taşınırken, en az 2 kişi hazır bulunmalıdır.
- TV'yi elde taşırken aşağıdaki şekilde gösterildiği gibi tutun.

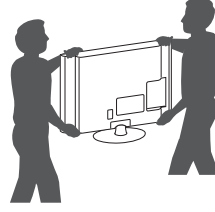

- Taşıma esnasında, TV'yi sarsmayın veya aşırı titreşime maruz bırakmayın.
- Taşıma esnasında, TV'yi dik tutun, kesinlikle yan döndürmeyin ya da sola veya sağa doğru yatırmayın.
- Aşırı basınç uygulanması gövde çerçevesinin katlanıp bükülmesine yol açabilir, bu durum ekrana hasar verebilir.

Sehpa üzerine montaj

- 1 TV'yi kaldırıp sehpa üzerinde dik konuma getirin.
 - Uygun havalandırma için duvarla arasında 10 cm (minimum) boşluk bırakın.

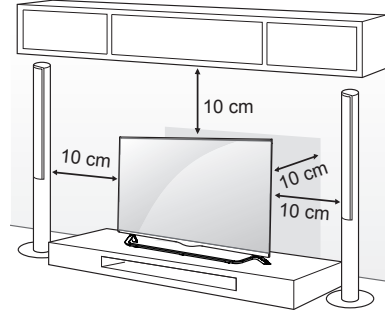

- 2 Güç kablosunu prize takın.

⚠ DİKKAT

- Yangına ya da başka hasarlara neden olabileceğinden TV'yi ısı kaynaklarının üzerine veya yakınına kurmayın.

Kensington güvenlik sisteminin kullanılması

(Bu özellik tüm modellerde mevcut değildir.)

- Gösterilen resim sizin TV'nizden farklı olabilir.

Kensington güvenlik sistemi konektörü TV'nin arka tarafında yer alır. Kurulum ve kullanıma ilişkin daha fazla bilgi için, Kensington güvenlik sistemiyle birlikte verilen kılavuza bakın ya da <http://www.kensington.com> adresini ziyaret edin.

Kensington güvenlik sistemi kablosunu TV ve sehpa arasına bağlayın.

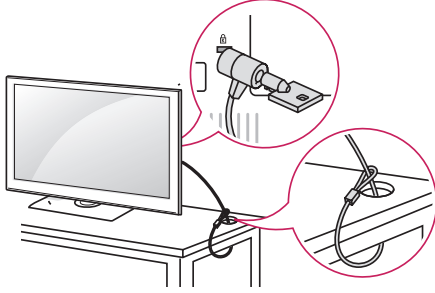
**TV'nin duvara sabitlenmesi**

(Bu özellik her modelde mevcut değildir.)

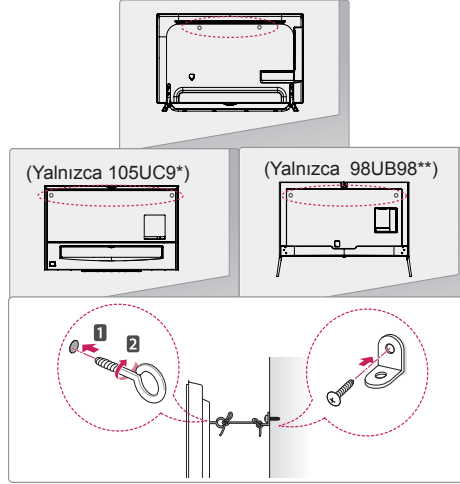

- 1 Delikli cıvataları ya da TV braketlerini ve cıvatalarını TV'nin arka tarafına takarak sıkın.
- Delikli cıvataların konumunda takılı cıvata varsa öncelikle bu cıvataları sökün.
- 2 Duvara montaj braketlerini cıvatalarla duvara monte edin.
Duvara montaj braketinin konumuyla TV'nin arkasındaki delikli cıvataları birbirine hizalayın.
- 3 Delikli cıvatalarla duvara montaj braketlerini sağlam bir iple sıkıca bağlayın.
İpin düz yüzeyle yatay konumda kalmasını sağlayın.

**DİKKAT**

- Çocukların TV üzerine çıkmamasına ve TV'ye asılmamasına dikkat edin.

**NOT**

- TV'yi emniyetli bir şekilde destekleyecek kadar büyük ve sağlam bir platform veya kabin kullanın.
- Braket, cıvata ve ipler ürünle birlikte verilmez. Yerel satıcınızdan ilave aksesuarlar alabilirsiniz.

Duvara montaj

TV'nin arka tarafına dikkatli bir şekilde isteğe bağlı bir duvara montaj braketi bağlayın ve duvara montaj braketi zemine dik ve sağlam bir duvara takın. TV'yi başka yapı malzemelerine bağlamanız durumunda, lütfen yetkili personelle temas kurun.

LG, duvar montajının kalifiye bir kurulum uzmanı tarafından yapılmasını önerir.

LG duvar montaj braketi kullanmanızı öneriyoruz.

LG duvar montaj braketi kullanmadığınızda lütfen yeterince güvenli bir duvar montaj braketi kullandığınızdan ve arkasında harici aygıt bağlantıları için yeterince boşluk bıraktığınızdan emin olun.

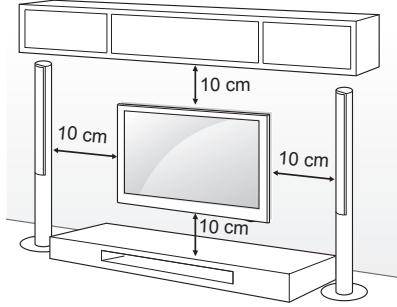

VESA standartlarını karşılayan duvara montaj braketi ve vidaları kullandığınızdan emin olun. Duvar montaj kitlelerinin standart ölçüleri aşağıdaki tabloda belirtilmiştir.

Ayrı satılır (Duvara Montaj Braketi)

Model	49/55UB85** 55UB95** 55UC97**	60UB85** 65UB93** 65UB95** 65UB98** 65UC97**
VESA (A x B)	400 x 400	400 x 400
Standart vida	M6	M6
Vida sayısı	4	4
Duvara montaj braketi	LSW440B MSW240	LSW440B
Model	79/84UB98** 79UG88**	
VESA (A x B)	600 x 400	
Standart vida	M8	
Vida sayısı	4	
Duvara montaj braketi	LSW640B	

Duvara montaj braketi		
LSW440B	MSW240	LSW640B

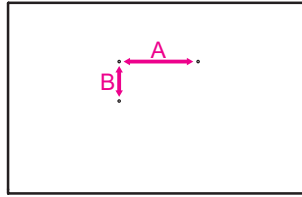

⚠ DİKKAT

- Öncelikle fişi çekin, ardından TV'yi taşıyın veya kurun. Aksi halde elektrik çarpabilir.
- TV'yi tavana veya eğimli bir duvara monte ederseniz TV düşerek ciddi yaralanmalara yol açabilir. LG tarafından onaylanmış bir duvara montaj aparatı kullanın ve yerel satıcınızla veya yetkili personelle temas kurun.
- TV'ye hasar verebileceği ve garantinizin geçersiz kalmasına yol açabileceğinden vidaları çok fazla sıkmayın.
- VESA standartlarını karşılayan vidaları ve duvar montaj aparatlarını kullanın. Hatalı kullanım veya uygun olmayan aksesuarların kullanılmasından kaynaklanan hasar ve yaralanmalar garanti kapsamına girmez.

! NOT

- VESA standart vida teknik özelliklerinde belirtilen vidaları kullanın.
- Duvara montaj kiti kurulum kılavuzunu ve gerekli parçaları içerir.
- Duvara montaj braketini isteğe bağlı bir aksesuardır. Yerel satıcınızdan ilave aksesuarlar alabilirsiniz.
- Vidaların boyları duvara montaj aparatına göre değişiklik gösterebilir. Uygun boyda vida kullandığınızdan emin olun.
- Daha fazla bilgi için duvara montaj aparatıyla birlikte verilen kılavuza bakın.
- LG duvar braketini TV'ye takarken LG duvar braketini ile sağlanan duvara montaj aralıkları ve duvara montaj vidalarını kullanmayın. Lütfen TV aksesuarı ile birlikte sağlanan duvara montaj aparatı iç aralıkları ve duvara montaj vidalarını kullanın. (Yalnızca UC97**, UG88**)

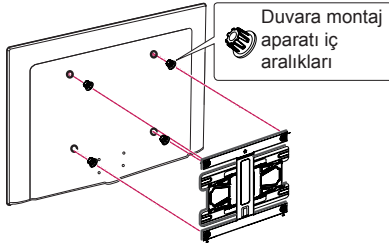

Kayar Hoparlör

(Yalnızca 98UB98**)

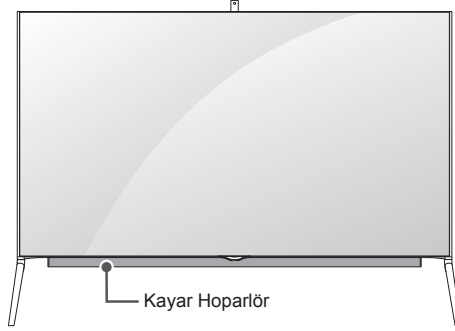

TÜRKÇE

- 1 TV açıldığında - gizli hoparlör TV'nin içerisinden dışarıya kayar.
- 2 Sürgülü Hoparlörü ayarlamak için Daha **Ayarlar** → **SES** → **Ses Çıkışı** → **Kayar Hoparlör** ögesine gidin.
 - Dahili sürgülü hoparlörün çalıştırılması sırasında lütfen aşırı güç kullanmayın, bu durum arızaya neden olabilir.
 - TV'yi izlerken Hoparlör'ün **AÇIK** konumda olduğundan emin olun, ses anormal veya bozuk olabilir.
- 3 TV'yi taşıırken Sürgülü Hoparlörün kapalı olduğundan emin olun. Taşıma sırasında Sürgülü Hoparlör açıksa, bu durum hoparlörün hasar görmesine ve arızalanmasına neden olabilir.
 - Sürgülü Hoparlörü kapatmak için **SES** → **Ses Çıkışı** → **Kayar Hoparlör**, '**TV açıldığı zaman aç.**' ögesini seçin ve **(GÜÇ)** düğmesine basın.

⚠ DİKKAT

- Kayan Hoparlör çalışırken (TV kapalı/açık olduğunda) çocukların hoparlörün çalışan kısmına (TV'nin alt kısmı) dokunmadıklarından ve TV'nin altındaki alana girmediklerinden emin olun.
- Hoparlör çalışırken elleri sıkışabilir ve yaralanabilirler.

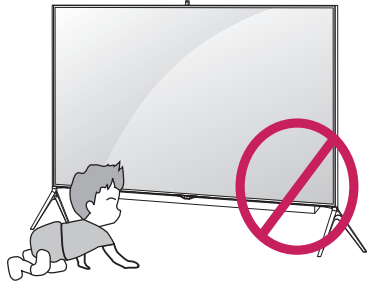

- TV'nin altına herhangi bir nesne koymayın.
- Bu durum hoparlörün çalışan kısmında sorun çıkmasına yol açabilir.

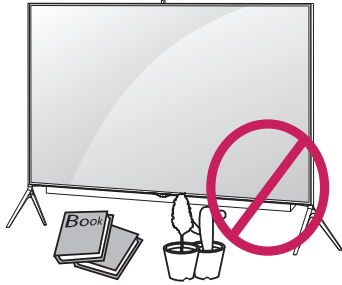
**Dahili Kamerayı Kullanma**

(Yalnızca UB98**, UC9*)

TV'nin dahili kamerasını kullanarak Skype'da görüntülü arama yapabilir ya da hareket tanıma işlevini kullanabilirsiniz. Bu TV, harici kamera kullanımını desteklemez.

⚠ NOT

- Dahili kamerayı kullanmadan önce, ceza hukuku da dahil olmak üzere konuya ilişkin ulusal kanunlara göre kameranın kullanımından veya kötüye kullanımından yasal olarak sorumlu olduğunuzu kabul etmelisiniz.
- Konuya ilişkin kanunlar kişisel bilgilerin işlenmesini ve aktarılmasını düzenleyen Kişisel Bilgilerin Korunması kanununu ve iş yerinde ve başka bir yerde kamera ile izleme yapılmasını düzenleyen kanunu içerir.
- Dahili kamerayı kullanırken şüpheli, yasa dışı veya ahlaka aykırı durumlardan kaçınınız. Halka açık olan yerler veya etkinlikler haricinde, fotoğraf çekmek için izin almanız gerekebilir. Aşağıdaki durumlardan kaçınmanızı öneririz. :
(1) Kamerayı kullanımının genel olarak yasak olduğu tuvalet, soyunma odaları, soyunma kabinleri ve güvenlik alanlarında kullanmak.
(2) Kamerayı kişisel gizliliğin ihlaline neden olacak şekilde kullanmak.
(3) Kamerayı konuya ilişkin kanunların veya yönetmeliklerin ihlaline neden olacak şekilde kullanmak.

Dahili Kamerayı Hazırlama

(Bu özellik her modelde mevcut değildir.)

- 1 TV'nin arkasındaki kapağı yukarıya doğru çekin.

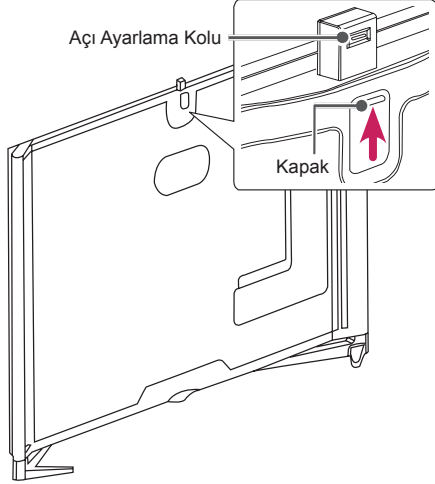

! NOT

- Dahili kamerayı kullanmadan önce koruyucu filmi kaldırın.

- 2 Dahili kameranın arkasındaki açı ayarlama kolu ile kamera açısını ayarlayabilirsiniz.

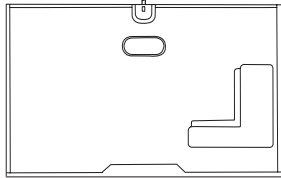
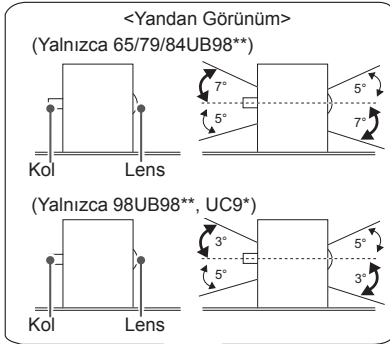

- 3 Kullanmadığınız zaman dahili kamerayı aşağıya doğru itin.

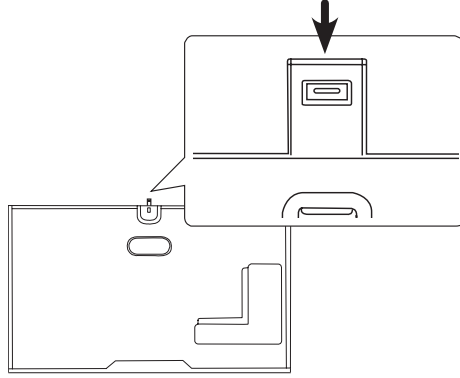

Dahili Kamera Parçalarının Adları

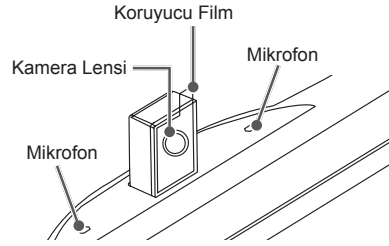

Kameranın Çekim Aralığını Kontrol Etme

- 1 (**Ev**) düğmesine basarak **Ev** menüsüne erişebilirsiniz.
- 2 **Camera**'yı (Kamera) seçin ve **Hareket** (**Tuşu**) (**OK**) düğmesine basın.

! NOT

- Hareket tanıma işlevini kullanmak için kameradan optimum uzaklık 1,5 - 4,5 m arasındır.

UZAKTAN KUMANDA

Bu kılavuzdaki açıklamalar uzaktan kumanda üzerinde bulunan düğmeler temel alınarak verilmiştir.

Lütfen bu kılavuzu dikkatlice okuyun ve TV'yi doğru şekilde kullanın.

Pilleri değiştirmek için pil kapağını açın, pilleri (1.5 V AAA) ⊕ ve ⊖ uçları pil yuvasındaki etiketle eşleşecek şekilde değiştirin ve pil kapağını kapatın.

Pilleri yerinden çıkarmak için pil takma işlemlerini ters sıra ile yapın.

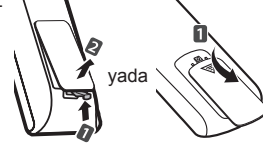

TÜRKÇE

⚠ DİKKAT

- Eski ve yeni pilleri birlikte kullanmayın, aksi halde uzaktan kumanda hasar görebilir.
- Uzaktan kumanda, tüm satış piyasalarına dahiledilmeyecektir.

Uzaktan kumandayı, TV üzerindeki uzaktan kumanda sensörüne doğru tuttuğunuzdan emin olun.

(Modele bağlı olarak)

	⏻ (GÜÇ) TV'yi açar veya kapatır.
	➔ INPUT Giriş kaynağını değiştirir.
	Q. MENU Hızlı menülere erişim sağlar.
	SETTINGS Ana menülere erişim sağlar.
	INFO Mevcut program ve ekran bilgilerini görüntüler.
	(Kullanıcı Kılavuzu) Kullanıcı kılavuzunu gösterir.
	GUIDE Program kılavuzunu gösterir.
	(Boşluk) Ekran klavyesinde bir boşluk açar.
	Q.VIEW İzlediğiniz bir önceki programa döner.
	FAV Favori kanal listenize erişim sağlar.
	3D 3D video izlemek için kullanılır. (Modele bağlı olarak)
	MUTE Tüm sesleri kapatır.
	+ / - Ses seviyesini ayarlar.
	⏺ Kaydedilen programlar veya kanallar arasında gezinmenizi sağlar.
	← PAGE → Bir önceki veya bir sonraki ekrana geçer.
	RECENT Önceki geçmişi gösterir.
	SMART Ev menüsüne erişim sağlar.
	MY APPS Uygulama listesini gösterir.
	Gezinti düğmeleri (yukarı/aşağı/sol/sağ) Menüler veya opsiyonlar arasında gezinmenizi sağlar.
	OK Menüleri ve opsiyonları seçer ve girişinizi onaylar.
	BACK Önceki seviyeye döner.
	LIVE MENU Önerilen, Program, Arama ve Kayıtlı listelerini gösterir.
	EXIT Ekran üstünde görüntüleneni silerek TV izleme moduna geri döner.
	1 Renkli düğmeler Bu düğmeler bazı menülerde bulunan özel fonksiyonlara erişim sağlar. (●): Kırmızı, (●●): Yeşil, (●●●): Sarı, (●●●●): Mavi
	2 TELETEXT DÜĞMELERİ Bu düğmeler teletext için kullanılır.
	APP/* MHP TV menü kaynağını seçmenizi sağlar. (Yalnızca İtalya) (Modele bağlı olarak)
	LIVE TV Canlı TV'ye geri dönmenizi sağlar.
	Kontrol düğmeleri (■, ▶, II, ◀, ▶) Premium içerikleri, Time Machine ^{Ready} ya da SmartShare menülerini ya da SIMPLINK uyumlu cihazları kontrol eder (USB ya da SIMPLINK ya da Time Machine ^{Ready}).
	REC/* Kaydetmeye ve kayıt menüsünü görüntülemeye başlayın. (yalnızca Time Machine ^{Ready} destek modeli)
	SUBTITLE Dijital moda tercih ettiğiniz altyazıyı çağırır.
	AD AD düğmesine bastığınızda ses açıklamaları işlevi etkinleştirilecektir.
	TV/RAD Radyo, TV ve DTV programını seçer.

(Modele bağlı olarak)

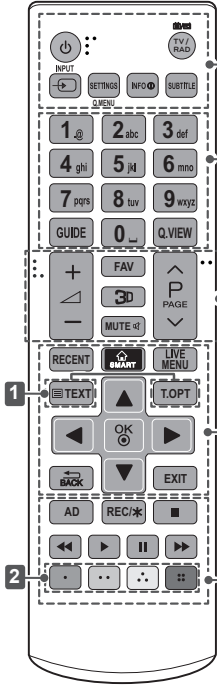

⏻ (GÜÇ) TV'yi açar veya kapatır.
TV/RAD Radyo, TV ve DTV programını seçer.
INPUT Giriş kaynağını değiştirir.
SETTINGS Ana menülere erişim sağlar.
Q. MENU Hızlı menülere erişim sağlar.
INFO Mevcut program ve ekran bilgilerini görüntüler.
SUBTITLE Dijital modda tercih ettiğiniz altyazıyı çağırır.
GUIDE Program kılavuzunu gösterir.
[Boşluk] Ekran klavyesinde bir boşluk açar.
Q.VIEW İzlediğiniz bir önceki programa döner.
FAV Favori kanal listenize erişim sağlar.
3D 3D video izlemek için kullanılır. (Modele bağlı olarak)
MUTE Tüm sesleri kapatır.
 + - Ses seviyesini ayarlar.
 ^ P v Kaydedilen programlar veya kanallar arasında gezinmenizi sağlar.
 ^ PAGE v Bir önceki veya bir sonraki ekrana geçer.
RECENT Önceki geçmişi gösterir.
SMART Ev menüsüne erişim sağlar.
LIVE MENU Önerilen, Program, Arama ve Kayıtlı listelerini gösterir.
1 **TELETEXT DÜĞMELERİ** Bu düğmeler teletext için kullanılır.
Gezinme düğmeleri (yukarı/aşağı/sol/sağ) Menüler veya opsiyonlar arasında gezinmenizi sağlar.
OK Menüleri ve opsiyonları seçer ve girişinizi onaylar.
BACK Önceki seviyeye döner.
EXIT Ekran üstünde görüntüleneni silerek TV izleme moduna geri döner.
AD AD düğmesine bastığınızda ses açıklamaları işlevi etkinleştirilecektir.
REC/* Kaydetmeye ve kayıt menüsünü görüntülemeye başlayın. (yalnızca Time Machine^{Ready} destek modeli)
Kontrol düğmeleri (■, ▶, II, ◀, ▶) Premium içerikleri, Time Machine^{Ready} ya da SmartShare menülerini ya da SIMPLINK uyumlu cihazları kontrol eder (USB ya da SIMPLINK ya da Time Machine^{Ready}).
2 **Renkli düğmeler** Bu düğmeler bazı menülerde bulunan özel fonksiyonlara erişim sağlar. (●): Kırmızı, (●●): Yeşil, (●●●): Sarı, (●●●●): Mavi

SIHIRLI UZAKTAN KUMANDA FONKSİYONLARI

"Sihirli Uzak Kumanda pili zayıf. Pili değiştirin." mesajı gösterildiğinde pili değiştirin. Pilleri değiştirmek için pil kapağını açın, pilleri (1,5 V AA) ⊕ ve ⊖ uçları pil yuvasındaki etiketle eşleşecek şekilde değiştirin ve pil kapağını kapatın. Uzaktan kumandayı, TV üzerindeki uzaktan kumanda sensörüne doğru tuttuğunuzdan emin olun. Pilleri yerinden çıkarmak için pil takma işlemlerini ters sıra ile yapın.



TÜRKÇE

⚠ DİKKAT

- Eski ve yeni pilleri birlikte kullanmayın, aksi halde uzaktan kumanda hasar görebilir.

(Yalnızca UB85**, UB93**, UB95**, UB98**, UC97**, UC9*, UG88**)

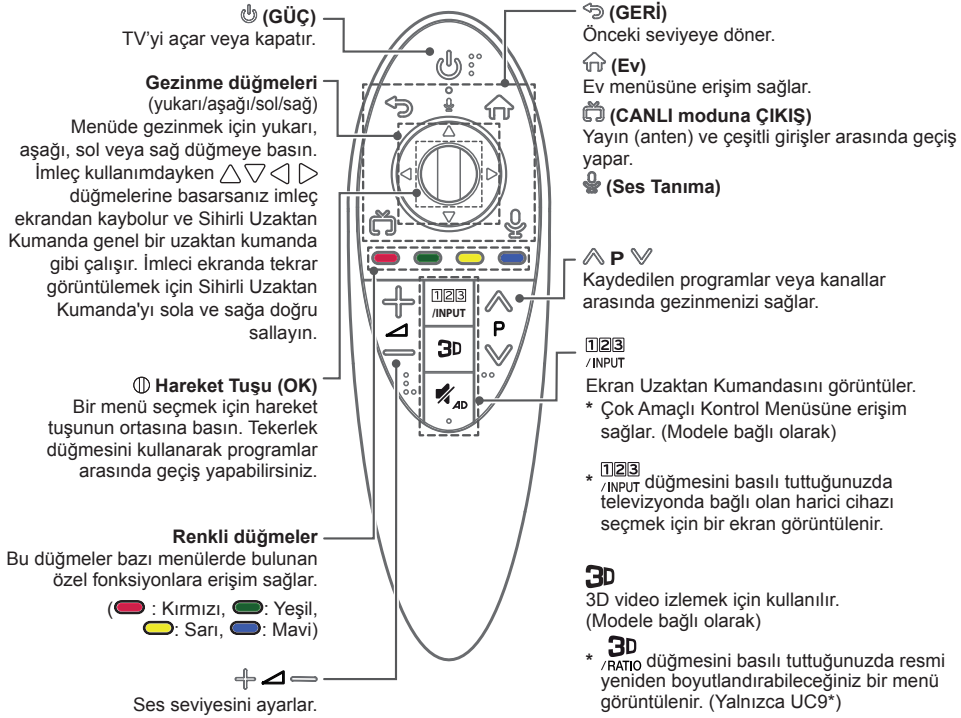

AD (SESSİZ)

Tüm sesleri kapatır.

- * **AD** düğmesini basılı tuttuğunuzda ses açıklamaları işlevi etkinleştirilecektir.



Ses Tanıma

Ses tanıma işlevini kullanmak için ağ bağlantısı gereklidir.





1. Ses Tanıma düğmesine basın.
2. Ses görüntüleme penceresi TV ekranının sol tarafında belirdiğinde istediğiniz sözü söyleyin.
 - Çok hızlı veya çok yavaş konuştuğunuzda ses tanıma özelliği başarısız olabilir.
 - Sihirli uzaktan kumandayı yüzünüzden en fazla 10 cm uzakta olacak şekilde kullanın.
 - Tanıma hızı, kullanıcının konuşma özelliklerine (ses, telaffuz, tonlama ve hız) ve ortama (gürültü ve TV ses seviyesi) göre değişiklik gösterir.

Sihirli Uzaktan Kumandanın Kaydettirilmesi



Sihirli Kumanda'nın kaydedilmesi

 <p>(Hareket Tuşu'na)</p>	<p>Sihirli Kumanda'yı kullanmak için öncelikle kumandayı TV'nizle eşleştirin.</p> <ol style="list-style-type: none"> 1 Sihirli Kumanda'ya pilleri yerleştirin ve TV'yi açın. 2 Sihirli Kumanda'yı TV'nize doğrultun ve uzaktan kumandanızda  Hareket Tuşu'na (OK) basın. <p>* TV'niz Sihirli Kumanda'yı kaydedemezse TV'yi kapatıp açtıktan sonra tekrar deneyin.</p>
---	---

Sihirli Kumanda kaydının silinmesi

 <p>(GERİ)</p>	<p>Sihirli Kumanda'nın TV'nizle eşleşmesini kaldırmak için  (GERİ) ve  (Ev) tuşuna beş saniye boyunca aynı anda basın.</p> <p>*  (CANLI moduna ÇIKIŞ) düğmesini basılı tutmak işlemi iptal etmenize ve Sihirli Kumanda'yı tek seferde tekrar kaydetmenize olanak tanır.</p>
 <p>(Ev)</p>	

Sihirli Uzaktan Kumandanın kullanılması



	<ul style="list-style-type: none"> • İmlecin ekranda görüntülenmesi için Sihirli Uzaktan Kumanda'yı yavaşça sağa ve sola sallayın veya  (Ev),  3D düğmelerine basın. (Bazı TV modellerinde imleç, Hareket Tuşu'nu döndürdüğünüzde belirir.) • İmleç belirli bir süre boyunca kullanılmazsa veya Sihirli Uzaktan Kumanda düz bir yüzeye yerleştirilmişse imleç kaybolur. • İmleç düzgün bir şekilde çalışmıyorsa imleci ekranın kenarına götürerek sıfırlayabilirsiniz. • Sihirli Kumanda, ek özellikleri sebebiyle pilleri normal bir uzaktan kumandaya göre daha hızlı bitirir.
---	---

Sihirli Uzaktan Kumandayı Kullanırken Alınacak Önlemler

- Uzaktan kumandayı maksimum iletişim uzaklığı dahilinde kullanın (10 m). Uzaktan kumanda bu uzaklığın ötesinde veya engelleyen bir nesne ile kullanıldığında bir iletişim arızası oluşabilir.
- Yakındaki cihazlar nedeniyle bir iletişim arızası oluşabilir. Sihirli Uzaktan Kumanda ile aynı bant genişliğini (2.4 GHz) kullandıkları için mikrodalga fırın veya kablosuz LAN ürünü gibi elektrikli cihazlar girişime neden olabilir.
- Sihirli Uzaktan Kumanda düşürülürse veya ağır bir darbe alırsa zarar görebilir veya arızalanabilir.
- Sihirli Uzaktan Kumandayı kullanırken mobilyaların kenarına veya diğer insanlara çarpmamaya dikkat edin.
- Söz konusu kablosuz cihazda elektrik dalgası girişimi olasılığı bulunduğu için üretici ya da kurulum uzmanı, insanların emniyetine ilişkin bir hizmet sunamaz.
- Erişim Noktasının (AP) TV'den en az 1 m uzaklıkta bulunması önerilir. AP 1 metreden daha yakındaysa frekans girişimi sebebiyle Sihirli Uzaktan Kumanda beklenen şekilde çalışmayabilir.

KULLANICI KILAVUZUNUN KULLANILMASI

Kullanıcı Kılavuzu ayrıntılı TV bilgilerine daha kolay erişmenizi sağlar.

- 1  (**Ev**) düğmesine basarak **Ev** menüsüne erişebilirsiniz.
- 2 **Kullanıcı Kılavuzu** opsiyonunu seçin ve  **Hareket Tuşuna(OK)** basın.

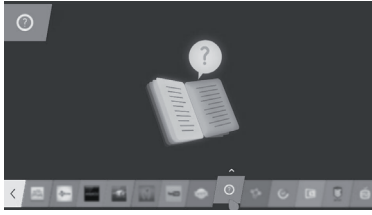

NOT

- Kullanıcı Kılavuzu'na uzaktan kumandadaki  (**Kullanıcı Kılavuzu**) düğmesine basarak da erişebilirsiniz. (Modele bağlı olarak)

BAKIM

TV'nizin temizlenmesi

Yüksek performansı korumak ve ürünün kullanım ömrünü uzatmak için TV'nizi düzenli olarak temizleyin.

⚠ DİKKAT

- Gücün kapandığından, güç kablosu ve diğer tüm kabloların çıkarıldığından emin olun.
- TV'nin uzun süre kullanılmayacaksa, olası yıldırım ve voltaj dalgalanmalarından dolayı hasar görmesini önlemek için güç kablosunu duvar prizinden çekin.

Ekran, çerçeve, kabin ve ayaklık

- Tozu ve hafif kirleri temizlemek için, yüzeyi kuru, temiz ve yumuşak bir bezle silin.
- Ağır kirleri temizlemek için, yüzeyi temiz su veya hafif deterjana batırılmış bir bezle silin. Ardından hemen kuru bir bezle kurulayın.

⚠ DİKKAT

- Hasar görmesine yol açabileceğinden ekrana hiçbir koşulda dokunmayın.
- Ekranda çiziklere ve görüntü bozulmalarına neden olabileceğinden dolayı, ekran yüzeyine tırnağınızla veya sivri bir nesneyle dokunmayın, bastırmayın ve vurmeyin.
- Yüzeye zarar verebileceğinden dolayı herhangi bir kimyasal madde kullanmayın.
- Yüzeye sıvı püskürtmeyin. TV'ye su girmesi durumunda, yangın, elektrik çarpması ya da arıza meydana gelebilir.

Güç kablosu

Güç kablosunda biriken toz ve kirleri düzenli olarak temizleyin.

SORUN GİDERME

Sorun	Çözüm
TV uzaktan kumandayla kontrol edilemiyor.	<ul style="list-style-type: none"> • Ürün üzerindeki uzaktan kumanda sensörünü kontrol edin ve tekrar deneyin. • Ürün ve uzaktan kumanda arasında engel olup olmadığını kontrol edin. • Pillerin hala çalışır durumda olduğunu ve düzgün takılıp takılmadığını kontrol edin (pilin ⊕ ucu yuvanın ⊕ ucuna, ⊖ ucu ise yuvanın ⊖ ucuna gelmelidir).
Görüntü ve ses gelmiyor.	<ul style="list-style-type: none"> • Ürünün açık olup olmadığını kontrol edin. • Güç kablosunun bir duvar prizine bağlı olup olmadığını kontrol edin. • Başka ürünler bağlayarak prizde bir sorun olup olmadığını kontrol edin.
TV aniden kapanıyor.	<ul style="list-style-type: none"> • Güç kontrol ayarlarını gözden geçirin. Güç kaynağı kesintiye uğramış olabilir. • Zamanlayıcılar ayarlarında Otomatik Bekleme (Modele bağlı olarak) / Uyuma Zamanlayıcısı / Güç Kapalı özelliğinin etkinleştirilip etkinleştirilmediğini kontrol edin. • TV açıkken sinyal yoksa 15 dakika sonra TV otomatik olarak kapanacaktır.
PC'ye (HDMI / DVI) bağladığımda 'Sinyal yok' veya 'Geçersiz Format' mesajı görüntüleniyor.	<ul style="list-style-type: none"> • Uzaktan kumandayı kullanarak TV'yi açıp kapatın. • HDMI kablosunu yeniden bağlayın. • TV açıkken PC'yi yeniden başlatın.

TEKNİK ÖZELLİKLER

(Yalnızca UB85**, UB93**, UB95**, UC97**, UG88**)

Kablosuz modül (LGSBW41) teknik özellikleri			
Kablosuz LAN		Bluetooth	
Standart	IEEE 802.11a/b/g/n	Standart	Bluetooth Sürüm 3.0
Frekans Aralığı	2400 - 2483.5 MHz 5150 - 5250 MHz 5725 - 5850 MHz (AB Dışındaki Ülkeler için)	Frekans Aralığı	2400 - 2483.5 MHz
Çıkış Gücü (Maks.)	802.11a: 13 dBm 802.11b: 15 dBm 802.11g: 14 dBm 802.11n - 2.4GHz: 16 dBm 802.11n - 5GHz: 16 dBm	Çıkış Gücü (Maks.)	10 dBm veya daha az
<ul style="list-style-type: none"> • Ülkede kullanılan bant kanalı farklı olabileceği için, kullanıcı çalışma frekansını değiştiremez veya ayarlayamaz ve bu ürün bölgesel frekans tablosuna göre ayarlanmıştır. • Bu cihaz, cihaz ve vücudunuz arasında en az 20 cm mesafe olacak şekilde monte edilmeli ve çalıştırılmalıdır. Bu talimat, kullanıcı ortamlarının dikkate alınması için genel bir beyandır. 			
<h1>CE 0197</h1>			

(Yalnızca UB98**, UC9*)

Kablosuz LAN modülü (LGSWF41) teknik özellikleri	
Standart	IEEE 802.11a/b/g/n/ac
Frekans Aralığı	2400 - 2483.5 MHz 5150 - 5250 MHz 5725 - 5850 MHz (AB Dışındaki Ülkeler İçin)
Çıkış Gücü (Maks.)	802.11a: 14.5 dBm 802.11b: 16 dBm 802.11g: 13.5 dBm 802.11n - 2.4GHz: 14 dBm 802.11n - 5GHz: 15.5 dBm 802.11ac - 5GHz : 16 dBm
<ul style="list-style-type: none"> • Ülkede kullanılan bant kanalı farklı olabileceği için, kullanıcı çalışma frekansını değiştiremez veya ayarlayamaz ve bu ürün bölgesel frekans tablosuna göre ayarlanmıştır. • Bu cihaz, cihaz ve vücudunuz arasında en az 20 cm mesafe olacak şekilde monte edilmeli ve çalıştırılmalıdır. Bu talimat, kullanıcı ortamlarının dikkate alınması için genel bir beyandır. 	
	
Bluetooth modülü (BM-LDS401) teknik özellikleri	
Standart	Bluetooth Sürüm 3.0
Frekans Aralığı	2400 ~ 2483.5 MHz
Çıkış Gücü (Maks.)	10 dBm veya daha az

ÇEVRESEL BİLGİLER

WEEE

TÜRKÇE



Eski cihazınızın atılması

Bir çarpı işaretli tekerlekli çöp tenekesi sembolü ürünün 2002/96/EC Avrupa Yönergesi kapsamında olduğunu gösterir.

Tüm elektrik ve elektronik ürünler hükümetin veya mahalli yetkililerin gösterdiği toplama tesislerine atılmalıdır.

Eski cihazınızın uygun biçimde atılması çevreye ve insan sağlığına zararlı potansiyel negatif sonuçları önler.

Eski cihazınızın atılmasıyla ilgili daha detaylı bilgi almak için lütfen mahalli yetkililerle, katı atık servisiyle ya da ürünü aldığınız mağaza ile irtibata geçiniz. EEE Yönetmeliğine uygundur.

Pil



Kullanılmış pil ve akümülatörlerin elden çıkarılması

Üstünde çarpı işareti bulunan tekerlekli çöp bidonu sembolünün ürünün üzerinde olması, bu ürünün Avrupa Birliği Yönergesi 2006/66/EC kapsamında olduğunu belirtir. Bu sembol pillerin %0,0005 oranında cıva, %0,002 oranında kadmiyum veya %0,004 oranında kurşun içermesi durumunda cıva (Hg), kadmiyum (Cd) veya kurşun (Pb) kimyasal sembolleri ile bir arada bulunabilir.

Tüm piller ve akümülatörler, normal atıl çöplerden ayrı olarak, hükümet veya yerel idareler tarafından belirlenmiş olan toplama merkezlerinde atılmalıdır.

Bu tip kullanılmış pil/akümülatörlerin doğru olarak atılması hem çevreye hem de hayvan ve insan sağlığına verilebilecek potansiyel olumsuz sonuçları önleyecektir.

Kullanılmış pillerinizi/akümülatörlerinizi atılması ile ilgili olarak, bulunduğunuz yerdeki belediye, çöp atım hizmeti veren kuruluşlara veya ürünü satın aldığınız yerlere başvurabilirsiniz.

Kullanım süresi 10 yıldır. (Ürünün fonksiyonlarını yerine getirebilmesi için gerekli yedek parça temin süresi).

NAKLİYE VE TAŞIMA SIRASINDA DİKKAT EDİLMESİ GEREKENLER

- 1- Cihazın fişini prizden çıkarınız
- 2- Taşıma sırasında ekranı düşürmeyin, sarsmayarak darbe görmesini önleyiniz.
- 3- Ürünü normal kullanma konumunda taşıyınız, mümkünse orjinal malzemesiyle paketlenerek taşıyın.
- 4- Taşıma sırasında cihazın üstüne ağır bir şey koymayınız.
- 5- Mümkünse iki kişi taşıyınız.
- 6- Kesinlikle cihazınızı panel üzerine yatırmayınız.

ENERJİ TASARRUF BİLGİLERİ

- 1- Plazma veya LCD TV nizi kullanmadığınız sürede kapalı tutun
- 2- Uzun süre kullanmayacaksınız cihazın fişini muhakkak çıkarın
- 3- Kısa aralıklarda cihazınızı stand-by konumunda bırakabilirsiniz

LG ELECTRONICS TİCARET A.Ş.

Kaptanpaşa Mah. Piyalepaşa Bulvarı No : 73
Ortadoğu Plaza Kat : 7
Şişli - İstanbul - Turkey

Tel: (0 212) 314 52 52

Fax: (0 212) 222 61 44

Yetkili Servisler

Değerli Müşterimiz,

LG Çağrı Yönetim Merkezi 444 6 543 (LGE) no.lu telefon numarası ile, 7 gün / 24 saat hizmet vermektedir (Saat 20:00 ile 09:00 saatleri arasında otomatik kayıt sistemi ile). Bu saatler dışında aradığınızda adınızı, soyadınızı ve telefon numaranızı alan kodu ile bıraktığınızda ilk mesai saatinde sizinle irtibata geçilecektir. Doğrudan bu numarayı çevirerek size en yakın Yetkili Servis telefonunu alabilir veya arzu ettiğiniz hizmeti talep edebilirsiniz.

Çağrı Merkezi

444 6 543 (LGE)

**ÇAĞRI MERKEZİMİZİ SABİT TELEFONLARDAN
VEYA CEP TELEFONLARINDAN ALAN KODU
ÇEVİRMEKSİZİN ARAYABİLİRSİNİZ.**

—

|

|

—

—

|

|

—

SPECIFICATIONS

Product specifications may be changed without prior notice due to upgrade of product functions.

MODELS		49UB85**	
		49UB850V-ZA	49UB850V-ZD 49UB856V-ZD
Dimensions (W x H x D)	With stand (mm)	1093 x 689 x 242	1093 x 681 x 237
	Without stand (mm)	1093 x 646 x 38.2	1093 x 646 x 38.2
Weight	With stand (kg)	18.2	18.5
	Without stand (kg)	17.5	17.5
Power requirement		AC 100-240 V ~ 50/60 Hz	AC 100-240 V ~ 50/60 Hz
Power consumption		180W	180W
MODELS		55UB85**	
		55UB850V-ZA	55UB850V-ZD 55UB856V-ZD
Dimensions (W x H x D)	With stand (mm)	1233 x 766 x 260	1233 x 760 x 242
	Without stand (mm)	1233 x 727 x 37.8	1233 x 727 x 37.8
Weight	With stand (kg)	21.2	21.6
	Without stand (kg)	20.5	20.5
Power requirement		AC 100-240 V ~ 50/60 Hz	AC 100-240 V ~ 50/60 Hz
Power consumption		190W	190W
MODELS		60UB85**	
		60UB850V-ZA	60UB850V-ZD 60UB856V-ZD
Dimensions (W x H x D)	With stand (mm)	1341 x 834 x 270	1341 x 827 x 268
	Without stand (mm)	1341 x 788 x 39.1	1341 x 788 x 39.1
Weight	With stand (kg)	26.7	27.1
	Without stand (kg)	25.8	25.8
Power requirement		AC 100-240 V ~ 50/60 Hz	AC 100-240 V ~ 50/60 Hz
Power consumption		200W	200W
MODELS		65UB93**	
		65UB930V-ZA	
Dimensions (W x H x D)	With stand (mm)	1452 x 914 x 300	
	Without stand (mm)	1452 x 858 x 37	
Weight	With stand (kg)	34.8	
	Without stand (kg)	33.7	
Power requirement		AC 100-240 V ~ 50/60 Hz	
Power consumption		230W	

B-2 SPECIFICATIONS

MODELS		55UB95**	
		55UB950V-ZA	55UB950V-ZB
Dimensions (W x H x D)	With stand (mm)	1232 x 782 x 260	1232 x 780 x 242
	Without stand (mm)	1232 x 734 x 37	1232 x 734 x 37
Weight	With stand (kg)	23.8	24.2
	Without stand (kg)	23.1	23.1
Power requirement		AC 100-240 V ~ 50/60 Hz	AC 100-240 V ~ 50/60 Hz
Power consumption		210W	210W
MODELS		65UB95**	
		65UB950V-ZA	65UB950V-ZB
Dimensions (W x H x D)	With stand (mm)	1452 x 914 x 300	1452 x 900 x 302
	Without stand (mm)	1452 x 858 x 37	1452 x 858 x 37
Weight	With stand (kg)	34.8	35.3
	Without stand (kg)	33.7	33.7
Power requirement		AC 100-240 V ~ 50/60 Hz	AC 100-240 V ~ 50/60 Hz
Power consumption		230W	230W
MODELS		65UB98**	79UB98**
		65UB980V-ZA	79UB980V-ZA
Dimensions (W x H x D)	With stand (mm)	1560 x 884 x 264	1874 x 1075 x 330.6
	Without stand (mm)	1560 x 849 x 75	1874 x 1030 x 86.8
Weight	With stand (kg)	39.9	60.6
	Without stand (kg)	37.6	57.1
Power requirement		AC 100-240 V ~ 50/60 Hz	AC 100-240 V ~ 50/60 Hz
Power consumption		250W	290W
MODELS		84UB98**	98UB98**
		84UB980V-ZA	98UB980V-ZB
Dimensions (W x H x D)	With stand (mm)	2024 x 1172 x 342	2303 x 1603 x 466.2
	Without stand (mm)	2024 x 1122 x 85.8	2212 x 1252 x 114.3
Weight	With stand (kg)	77.7	102.2
	Without stand (kg)	73.7	97.2
Power requirement		AC 100-240 V ~ 50/60 Hz	AC 100-240 V ~ 50/60 Hz
Power consumption		520W	610W

MODELS		55UC97**	65UC97**
		55UC970V-ZA	65UC970V-ZA
Dimensions (W x H x D)	With stand (mm)	1238.7 x 757.5 x 289.0	1456.9 x 888.0 x 316.4
	Without stand (mm)	1238.7 x 730 x 72.1	1456.9 x 853.2 x 71.5
Weight	With stand (kg)	27.7	34.6
	Without stand (kg)	26.2	32.9
Power requirement		AC 100-240 V ~ 50/60 Hz	AC 100-240 V ~ 50/60 Hz
Power consumption		240W	260W
MODELS		105UC9*	79UG88**
		105UC9V-ZA	79UG880V-ZA
Dimensions (W x H x D)	With stand (mm)	2494 x 1512 x 486	1769 x 1063 x 344
	Without stand (mm)	-	1769 x 1032 x 76
Weight	With stand (kg)	155	62.9
	Without stand (kg)	-	55.3
Power requirement		AC 100-240 V ~ 50/60 Hz	AC 100-240 V ~ 50/60 Hz
Power consumption		770W	290W
CI Module Size (W x H x D)		100.0 mm x 55.0 mm x 5.0 mm	
Environment condition	Operating Temperature	0 °C to 40 °C	
	Operating Humidity	Less than 80 %	
	Storage Temperature	-20 °C to 60 °C	
	Storage Humidity	Less than 85 %	
		Digital TV	Analogue TV
Television system		DVB-T/T2 DVB-C DVB-S/S2	PAL/SECAM B/G/I/D/K SECAM L/L'
Programme coverage		VHF, UHF C-Band, Ku-Band	VHF: E2 to E12, UHF : E21 to E69, CATV: S1 to S20, HYPER: S21 to S47
Maximum number of storable programmes		DVB-S/S2 : 6,000 DVB-T/T2/C & Analogue TV : 1,500	
External antenna impedance		75 Ω	

—

|

|

—

—

|

|

—

—

|

|

—

—

|

|

—



Record the model number and serial number of the TV.

Refer to the label on the back cover and quote this information to your dealer when requiring any service.

MODEL _____

SERIAL _____



Please contact LG First.

If you have any inquiries or comments, please contact LG customer information centre.

LG Customer Information Centre			
Country	LG Service ☎	Country	LG Service ☎
Österreich	0 810 144 131	Nederland	0900 543 5454
België	015 200 255	Norge	800 187 40
Luxembourg	0032 15 200255	Polska	801 54 54 54
България	07001 54 54	Portugal	808 78 54 54
Česká Rep.	810 555 810	România	031 228 3542
Danmark	8088 5758	Slovensko	0850 111 154
Suomi	0800 0 54 54	España	963 050 500
France	3220 dites LG ou tapez 54	Sverige	0770 54 54 54
Deutschland	01806 11 54 11 (0,20€ pro Anruf aus dem Festnetz der DTAG; Mobilfunk: max. 0,60€ pro Anruf)	Schweiz	0848 543 543
Ελλάδα	801 11 200 900, 210 4800 564	United Kingdom	0344 847 5454
Magyarország	06 40 54 54 54	Россия	8 800 200 7676
Éire	01 686 9454	Eesti	800 9990
Italia	199600099	Україна	0 800 303 000
Беларусь	8 820 0071 1111	Казахстан	8 8000 805 805, 2255(GSM)
Latvija	80200201	Узбекистан	8 800 120 2222
Lietuva	880008081	Кыргызстан	8 0000 710 005

www.lg.com