

ANVÄNDARHANDBOK
SIGNAGE –
BILDSKÄRM

Läs den här handboken noggrant innan du använder produkten och spara den för framtida bruk.

42LS75A 42LS73B

49LS75A 49LS73B

55LS75A 55LS73B

INNEHÅLLSFÖRTECKNING

3 LICENSER

4 MONTERING OCH FÖRBEREDELSE

- 4 Tillbehör
- 5 Valfria tillbehör
- 7 Delar och knappar
- 8 Ansluta stativet
- 8 Ansluta högtalarna
- 9 Ansluta IR- och ljussensor
- 9 Porträttvisning
- 10 Ansluta OPS
- 12 Ansluta och ta bort beslaget med LG-logotypen
- 13 Installera på en vägg

15 FJÄRRKONTROLL

17 ANSLUTNINGAR

- 17 Ansluta till en dator
- 18 Ansluta externa enheter
- 20 Kedjekoppla bildskärmar
- 21 - Använda Flerskärmsläget
- 22 Använda ingångslistan

22 UNDERHÅLLNING

- 22 Använda Mina medier
- 22 - Ansluta USB-lagringsenheter
- 24 - Filer som kan användas med Mina medier
- 27 - Spela upp videor
- 29 - Visa foton
- 29 - Lyssna på musik
- 30 - Inställningar

- 31 SuperSign innehåll
- 31 Information
- 31 FileManager
- 32 Inställningar för bild-ID

33 ANVÄNDARINSTÄLLNINGAR

- 33 Inställningar på huvudmenyn
- 33 - Inställningar under Snabb
- 34 - Bildinställningar
- 38 - Ljudinställningar
- 39 - Nätverksinställningar
- 41 - Allmänna inställningar

43 FELSÖKNING

45 PRODUKTSPECIFIKATIONER

55 IR-KODER

57 STYRA FLERA PRODUKTER

- 57 Ansluta kabeln
- 57 Kopplingsschema för RS-232C
- 57 Kommunikationsparameter
- 58 Referenslista för kommandon
- 60 Protokoll för överföring/mottagning

LICENSER

Vilka licenser som kan användas varierar beroende på modellen. Mer information om licenserna finns på www.lg.com.



The terms HDMI and HDMI High-Definition Multimedia Interface, and the HDMI logo are trademarks or registered trademarks of HDMI Licensing LLC in the United States and other countries.



Den här DivX Certified®-enheten har genomgått noggranna tester som visar att den kan spela upp DivX®-video. Om du vill spela upp köpta DivX-filmer måste du först registrera enheten på vod.divx.com. Registreringskoden hittar du i avsnittet DivX VOD i konfigureringsmenyn.

DivX Certified® för uppspelning av DivX®-video upp till HD 1080p, inklusive specialinnehåll.

DivX®, DivX Certified® och tillhörande logotyper är varumärken som tillhör DivX, LLC och används under licens.

Täcks av ett eller flera av följande patent i USA: 7,295,673; 7,460,668; 7,515,710; 7,519,274.



Tillverkad på licens från Dolby Laboratories. Dolby och den dubbla D-symbolen är varumärken som tillhör Dolby Laboratories.



For DTS patents, see <http://patents.dts.com>. Manufactured under license from DTS Licensing Limited. DTS, the Symbol, & DTS and the Symbol together are registered trademarks, and DTS 2.0 Channel is a trademark of DTS, Inc. © DTS, Inc. All Rights Reserved.



OBS!

- Garantien täcker inte skador som orsakats av att produkten använts i en väldigt dammig miljö.

MONTERING OCH FÖRBEREDELSE

Tillbehör

Kontrollera att alla komponenter finns i förpackningen innan du använder produkten. Om det saknas några komponenter kontakter du den återförsäljare som du köpte produkten av. Bilderna i den här handboken kan skilja sig från den faktiska produkten och de faktiska tillbehören.

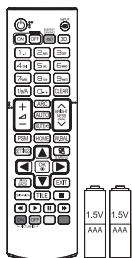

Fjärrkontroll,
batteri (AAA) 2EA

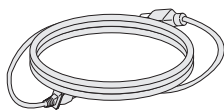

Nätsladd

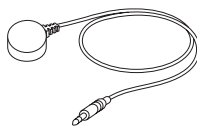

IR- och ljussensor



CD (Användarhandbok) /
kort

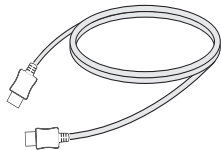

HDMI-kabel

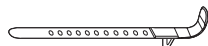

Monteringskabelsamlare



VARNING!

- Använd alltid originalkomponenter för att garantera säkerhet och produktprestanda.
- Skador eller personsador som orsakats av användning av piratkopierade produkter omfattas inte av garantin.



OBS!

- Vilka tillbehör som medföljer din produkt kan variera beroende på modell eller region.
- Produktspecifikationer och innehåll i den här handboken kan ändras utan föregående meddelande vid uppgradering av produktens funktioner.
- SuperSign – programvara och handbok
 - Hämtar från LG Electronics webbplats.
 - Besök LG Electronics webbplats (www.lgecommercial.com/supersign) och hämta den senaste programvaran för din modell.

Valfria tillbehör

Tillbehören kan komma att ändras utan förvarning för att förbättra produktens prestanda, och nya tillbehör kan tillkomma. Bilderna i den här handboken kan skilja sig från den faktiska produkten och de faktiska tillbehören.

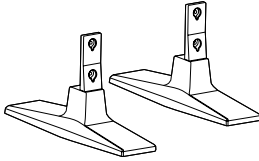

Stativ
ST-200T



Skrudar
Diameter 4,0 mm x gänga 0,7 mm x
längd 10 mm (inklusive fjäderbricka)

Stativpaket

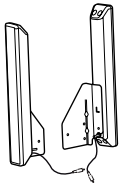

Högtalare
SP-2100



**Kabelhållare/
Kabelsamlare**



Skrudar
Diameter 4,0 mm x gänga
0,7 mm x längd 8 mm
(inklusive fjäderbricka)

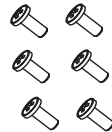

Skrudar
Diameter 4,0 mm x
gänga 1,6 mm x längd
10 mm

Högtalarpaket

! OBS!

- Kabelhållare/kabelsamlare kanske inte finns i vissa områden eller för vissa modeller.
- Det finns valfria tillbehör för vissa modeller. De kan köpas separat vid behov.

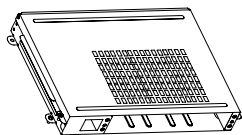

KT-OPSA



Skrudar

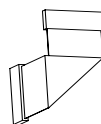

Anslutningskabel



Nätsladd



kort (Enkel
installationsguide)

OPS-paket

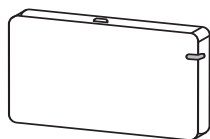

AN-WF500

Wi-Fi-dongelpaket

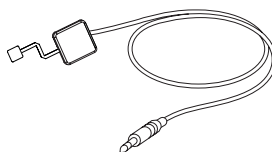

KT-SP0

Bildpunktssensorpaket

! OBS!

- Det finns valfria tillbehör för vissa modeller. De kan köpas separat vid behov.
- Bildpunktssensor säljs separat. Du kan köpa ytterligare tillbehör från din lokala återförsäljare.

Delar och knappar

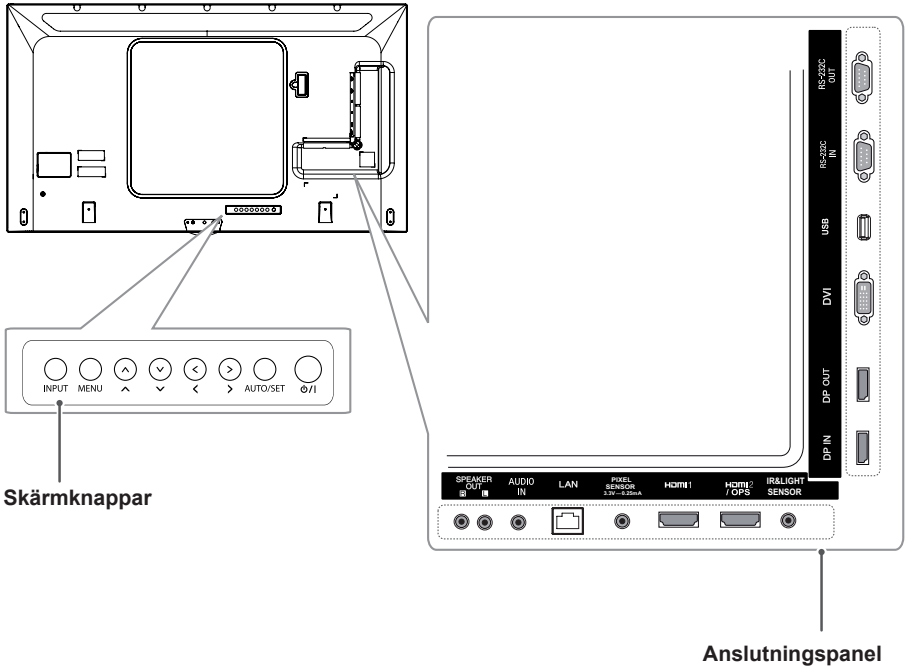

Skärmsknappar

Anslutningspanel

Skärmsknappar	Beskrivning
INPUT	Ändrar ingångskällan.
MENU	Ger åtkomst till huvudmenyn, eller sparar din ingång och går ur menyerna.
^ v	Justerar uppåt och nedåt.
<>	Flyttar bilden åt vänster och höger.
AUTO/SET	Visar aktuell signal och läge.
⏻ / I	Stänger av eller slår på strömmen.

Ansluta stativet

- Endast för vissa modeller.
- Bilden kan se olika ut beroende på modell.

- 1 Lägg en mjuk duk eller trasa på bordet och lägg produkten med skärmen nedåt, mot duken.

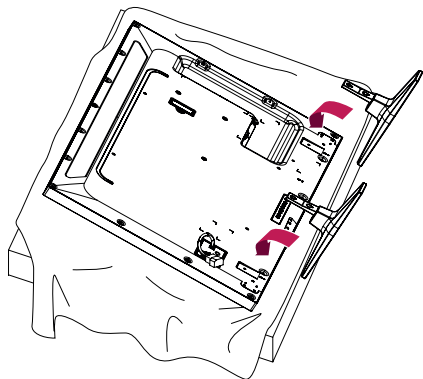

- 2 Använd skruvarna för att fästa stativet vid baksidan av produkten enligt bilden nedan.

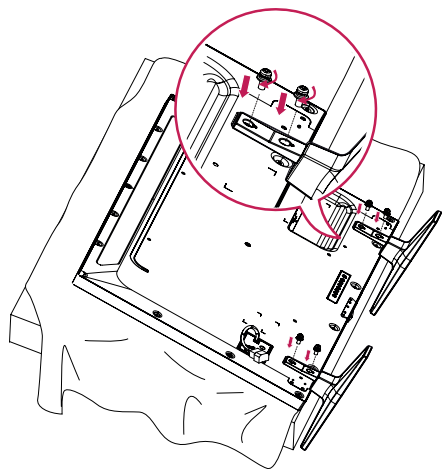

Ansluta högtalarna

- Endast för vissa modeller.
- Bilden kan se olika ut beroende på modell.

- 1 Anslut en ingångssignalkabel innan du installerar högtalarna.

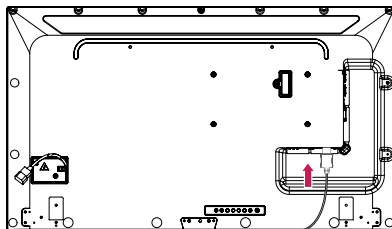

- 2 Montera högtalarna med skruvar enligt bilden nedan. Se till att strömkabeln är fränkopplad innan du upprättar anslutningen.

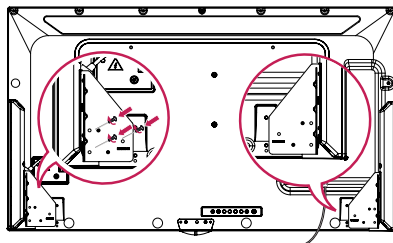

- 3 Anslut högtalarkablarna med rätt polaritet. Använd kabelhållare och kabelsamlare för att hålla ordning på högtalarkablarna.

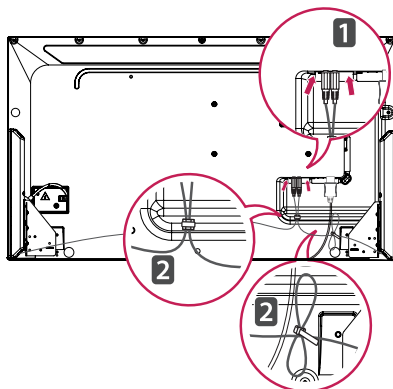

! OBS!

- Kensington-låset är ett valfritt tillbehör. Du kan köpa ytterligare tillbehör hos vanliga elektronikhandlare.

Porträttvisning

Vid installation för porträttvisning ska du vrida bildskärmen 90 grader medurs (med skärmen riktad mot dig).

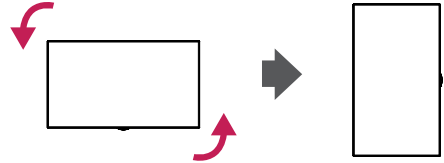
**Ansluta IR- och ljussensor**

När du ansluter kabeln till produkten aktiveras funktionen för mottagning av fjärrkontrollens signaler. IR- och ljussensorn är magnetisk. Fäst den på kanten på produktens framsida för användning.

[Framsida]

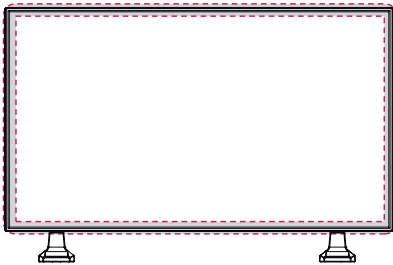

! VARNING! **! VARNING!**

Använda Kensington-lås

Fästpunkten för Kensington-låset finns på baksidan av bildskärmen. Mer information om installation och användning av låset finns i den användarhandbok som medföljer Kensington-låset, eller på <http://www.kensington.com>.

Anslut Kensington-låsets kabel till bildskärmen och bordet.

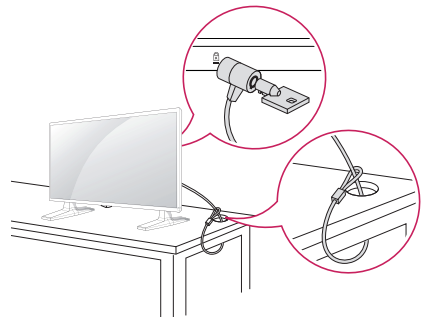
**! OBS!**

- Kensington-låset är ett valfritt tillbehör. Du kan köpa ytterligare tillbehör hos vanliga elektronikhandlare.

Ansluta OPS

- Endast för vissa modeller.
- Bilden kan se olika ut beroende på modell.

- 1 Lägg en ren duk på golvet, placera monitorn på den med skärmen nedåt och ta bort skruvarna från luckan till OPS-hålet på monitorns baksida med en skruvmejsel.

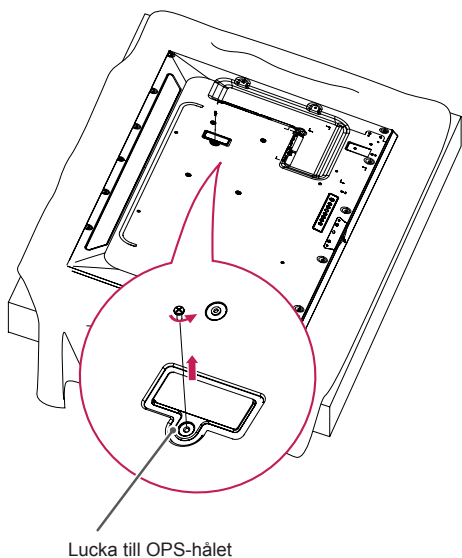

- 2 Lyft upp den vänstra sidan (den runda delen) av luckan till OPS-hålet. Ta bort luckan.

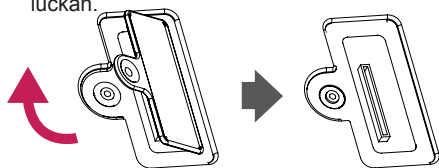

- 3 Rikta in KT-OPSA mot de fyra skruvhålen på baksidan av satsen och fäst enheten mot baksidan med de fyra medföljande skruvarna.

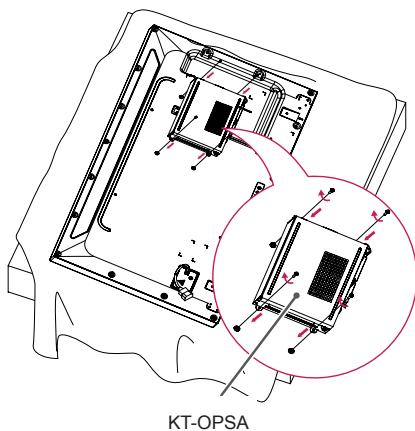

- 4 Öppna den övre luckan på KT-OPSA-enheten och anslut den medföljande kabeln mellan kontakten inuti satsen och kontakten på KT-OPSA-enheten.

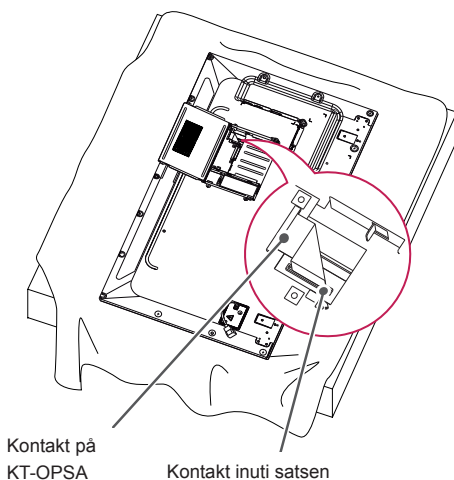

- 5 Stäng den övre luckan på KT-OPSA-enheten och dra åt den till höger och vänster med de två medföljande skruvarna.

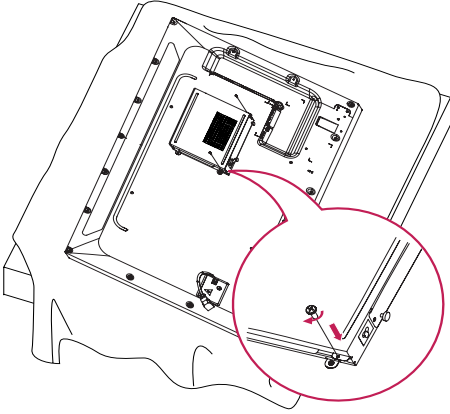

- 6 Sätt in OPS-spelaren (säljs separat) i det undre hålet på KT-OPSA-enheten och slutför installationen genom att dra åt de två medföljande skruvarna på undersidan.

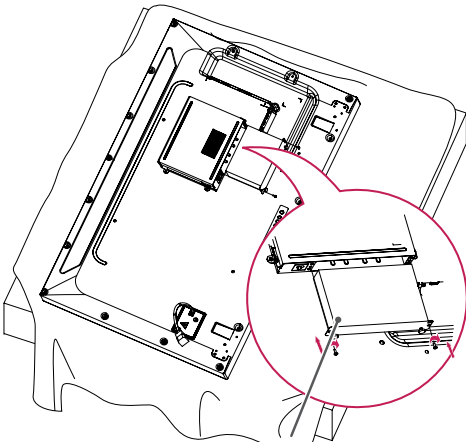

OPS-spelare

Ansluta och ta bort beslaget med LG-logotypen

- Endast för vissa modeller.
- Bilden kan se olika ut beroende på modell.

Ta bort LG-logotypen

- 1 Lägg ut en ren duk eller handduk på golvet. Placera sedan bildskärmen på den med skärmen nedåt. Lossa de två skruvarna som håller fast beslaget med LG-logotypen längst ner på skärmens baksida med en skruvmejsel.

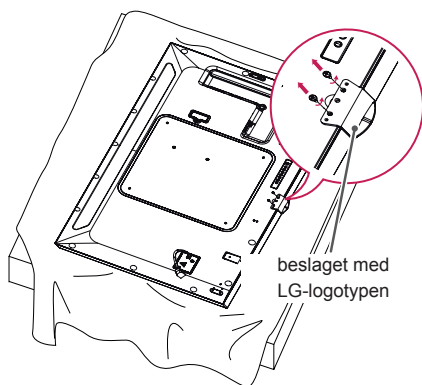

- 2 Ta bort skruvarna och sedan LG-logotypen. Gör ovanstående i omvänd ordning för att fästa LG-logotypen igen.

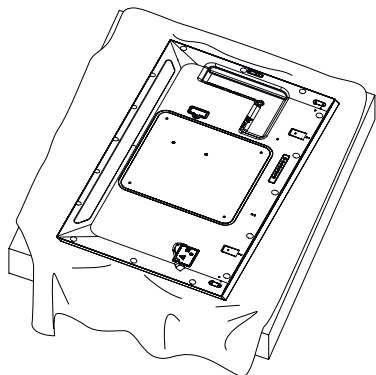

Fästa LG-logotypen på höger sida

- 1 Lägg ut en ren duk eller handduk på golvet. Placera sedan bildskärmen på den med skärmen nedåt. Lossa de två skruvarna som håller fast beslaget med LG-logotypen längst ner på skärmens baksida med en skruvmejsel.

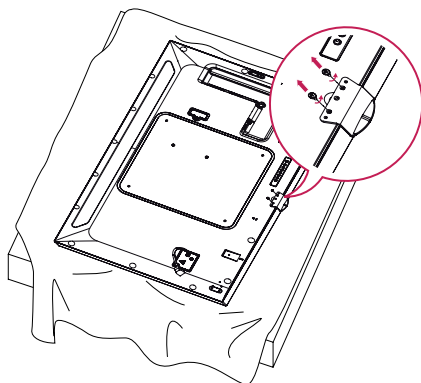

- 2 Ta bort skruvarna och sedan LG-logotypen. Sätt fast beslaget med LG-logotypen med de två skruvarna i jämnhöjd med hålen på höger sida.

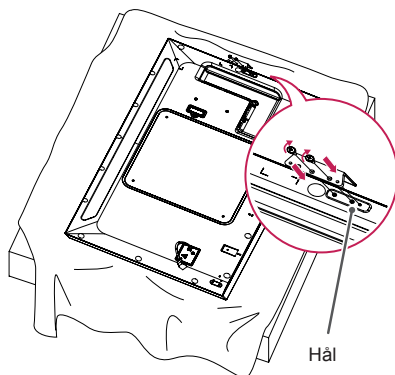

Installera på en vägg

Installera bildskärmen minst 10 cm från väggen och lämna minst 10 cm fritt utrymme runt bildskärmen så att ventilationen fungerar som den ska. Detaljerade installationsanvisningar finns att få från elektronikhandeln. Läs i handboken om du vill ha information om hur du installerar ett lutande väggmonteringsfäste.

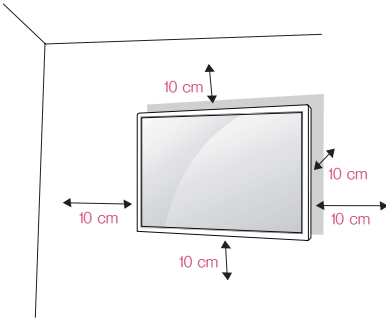

Ska du installera bildskärmen på en vägg sätter du fast väggmonteringsfästet (tillvalskomponent) på skärmens baksida.

Kontrollera att väggmonteringsfästet sitter fast ordentligt i bildskärmen och väggen.

- 1 Använd endast skruvar och väggmonteringsfästen som uppfyller VESA-standarden.
- 2 Skruvar som är längre än standardlängden kan skada insidan av skärmen.
- 3 Skruvar som inte uppfyller VESA-standarden kan skada skärmen och orsaka att den ramlar ned. LG Electronics ansvarar inte för skador som beror på användning av skruvar som inte uppfyller standarden.
- 4 Följ VESA-standard enligt nedan.

- 785 mm eller större

* Fästsruvar: 6,0 mm (diameter) x 1,0 mm (gänga) x 12 mm (längd)

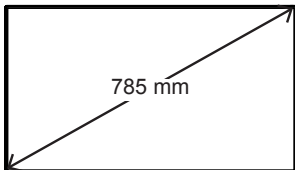

VARNING!

- Undvik elstötar genom att koppla från strömkabeln innan du flyttar eller installerar bildskärmen.
- Om du installerar bildskärmen i taket eller på en lutande vägg kan den falla och orsaka personskador. Använd ett godkänt väggmonteringsfäste från LG och kontakta en lokal återförsäljare eller kvalificerad personal för att få hjälp med installationen.
- Dra inte åt skruvarna alltför hårt eftersom det kan skada bildskärmen och medföra att garantin blir ogiltig.
- Använd endast skruvar och väggmonteringsfästen som uppfyller VESA-standarden. Skador eller personskador som orsakats av felaktig användning eller olämpliga tillbehör täcks inte av garantin.

OBS!

- I väggmonteringspaketet ingår en installationshandbok och alla nödvändiga delar.
- Väggmonteringsfästet är valfritt. Du kan köpa ytterligare tillbehör från din lokala återförsäljare.
- Vilken längd på skruvarna som behövs kan variera beroende på väggfästet. Se till att använda rätt längd.
- Mer information finns i användarhandboken som medföljde väggmonteringsfästet.

Fästa bildskärmen vid väggen (valfritt)

[Tillvägagångssättet kan variera beroende på modell.]

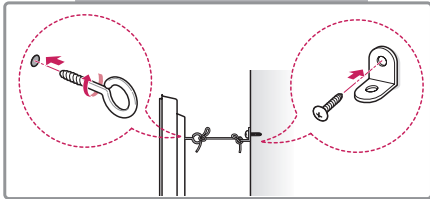
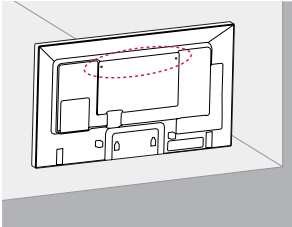

- 1 Sätt i och skruva åt skruvöglorna eller väggfästena och skruvarna på baksidan av bildskärmen.
- Om det redan sitter skruvar där skruvöglorna ska sättas fast tar du bort dem först.
- 2 Fäst väggfästena med skruvarna på väggen. Passa in väggfästena och skruvöglorna på baksidan av bildskärmen.
- 3 Fäst skruvöglorna och väggfästena ordentligt vid varandra med en kraftig lina. Se till att säkerhetslinan ligger vågrätt mot den plana ytan.

! VARNING!

- Se till att barn inte klättrar på bildskärmen eller hänger i den.

! OBS!

- Använd en yta eller bänk som är stabil och stor nog för att bära bildskärmens vikt på ett säkert sätt.
- Fästen, bultar och linor säljs separat. Du kan köpa ytterligare tillbehör från din lokala återförsäljare.
- På bilden visas ett vanligt sätt att installera, och det kan vara annorlunda när du ska installera din produkt.

! VARNING

- Om bildskärmen inte monteras på en tillräckligt stabil plats kan den falla. Många skador, särskilt skador på barn, kan undvikas genom att man vidtar några enkla försiktighetsåtgärder, t.ex. följande:
 - » Använd bänkar eller ställ som rekommenderas av tillverkaren.
 - » Använd endast möbler som bildskärmen står säkert på.
 - » Kontrollera att bildskärmen inte skjuter ut över kanten på möbeln den står på.
 - » Ställ inte bildskärmen på höga möbler (t.ex. skåp eller bokhyllor) utan att fästa både möbeln och bildskärmen vid ett lämpligt stöd.
 - » Lägg inte textilier eller andra material mellan bildskärmen och möbeln den står på.
 - » Förklara för barn att det är farligt att klättra på möbler för att nå bildskärmen eller dess kontroller.

FJÄRRKONTROLL

Beskrivningarna i den här användarhandboken utgår från knapparna på fjärrkontrollen. Läs handboken noga och använd bildskärmen på rätt sätt.

När du ska sätta i batterierna öppnar du luckan och sätter i batterierna (1,5 V AAA). Se till att \oplus - och \ominus -polerna är vända åt det håll som visas på etiketterna inuti batterifacket och stäng sedan luckan.

När du ska ta ur batterierna gör du precis som vid isättning, men tvärtom. Bilderna kan skilja sig något från de faktiska tillbehören.



VARNING!

- Blanda inte gamla och nya batterier, eftersom det kan skada fjärrkontrollen.
- Se till att rikta fjärrkontrollen mot fjärrkontrollsensorn på bildskärmen.

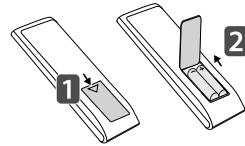

(POWER)(Strömknapp)

Slår på eller stänger av bildskärmen.

MONITOR ON

Slår på bildskärmen.

MONITOR OFF

Stänger av bildskärmen

1/a/A

Växlar mellan numeriskt och alfabetiskt. (Beroende på modellen kan den här funktionen saknas.)

ARC

Väljer läget Förhållande.

Volymknapp

Justerar volymen.

PSM

Väljer Picture Mode (bildläge).

MUTE

Stänger av allt ljud.

ENERGY SAVING (e)

Justerar skärmens ljusstyrka för att minska energiförbrukningen.

INPUT

Val av insignaläge.

3D

Den här modellen saknar den här funktionen.

Knappar med siffror och bokstäver

Anger numeriska eller alfabetiska tecken beroende på vilken inställning du har. Beroende på modellen kan den här funktionen saknas.

CLEAR

Tar bort det numeriska eller alfabetiska tecknet som du angett. (Beroende på modellen kan den här funktionen saknas.)

BRIGHTNESS

Justerar skärmens ljusstyrka. PAGE-funktionen stöds inte på den här modellen. (Beroende på modellen kan den här funktionen saknas.)

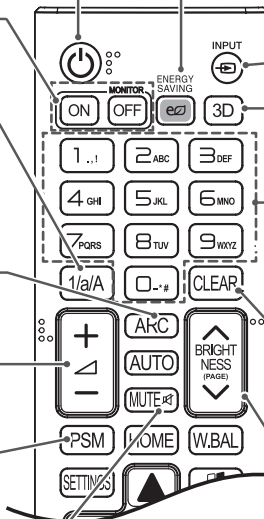

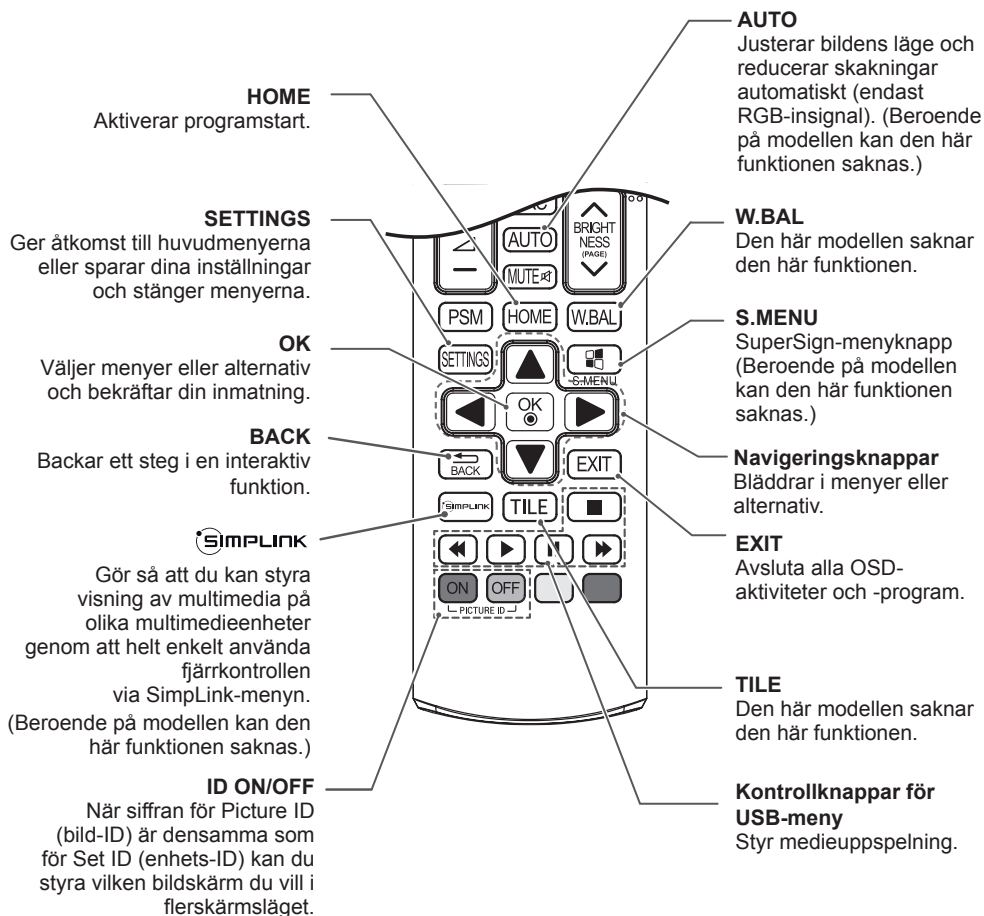

ANSLUTNINGAR

Du kan ansluta olika externa enheter till bildskärmen. Ändra ingångsläget och välj den externa enhet som du vill ansluta.

Det finns mer information om anslutningar för externa enheter i användarhandboken som medföljer varje enhet.

Ansluta till en dator

Bilderna kan skilja sig något från de faktiska tillbehören. Vissa av kablarna medföljer inte.

Bildskärmen har stöd för Plug & Play*-funktionen.

* Plug & Play: en funktion som gör att en dator kan känna igen enheter som användaren ansluter utan att enheterna behöver konfigureras och utan användaråtgärder under start.

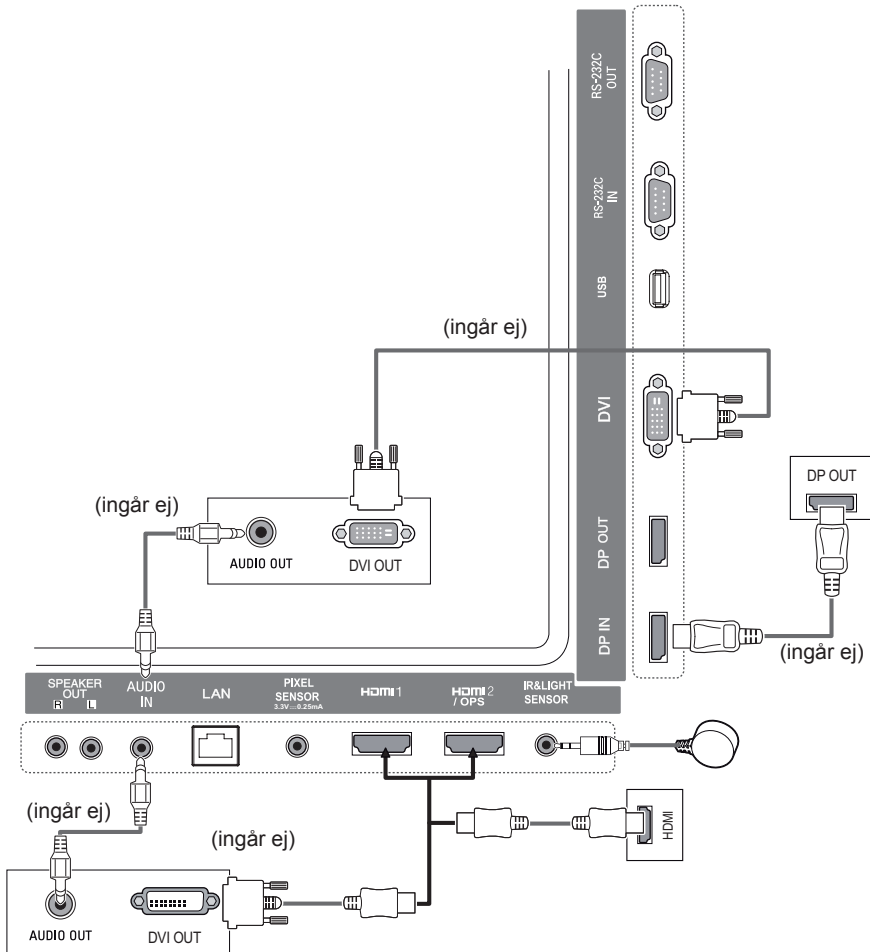

Ansluta externa enheter

Anslut en HD-mottagare, DVD-spelare eller en videospelare till bildskärmen och välj en lämplig ingångskälla.

Bilderna kan skilja sig något från de faktiska tillbehören. Vissa av kablarna medföljer inte. För bästa möjliga bild- och ljudkvalitet rekommenderar vi att du ansluter externa enheter till bildskärmen med hjälp av HDMI-kablar.

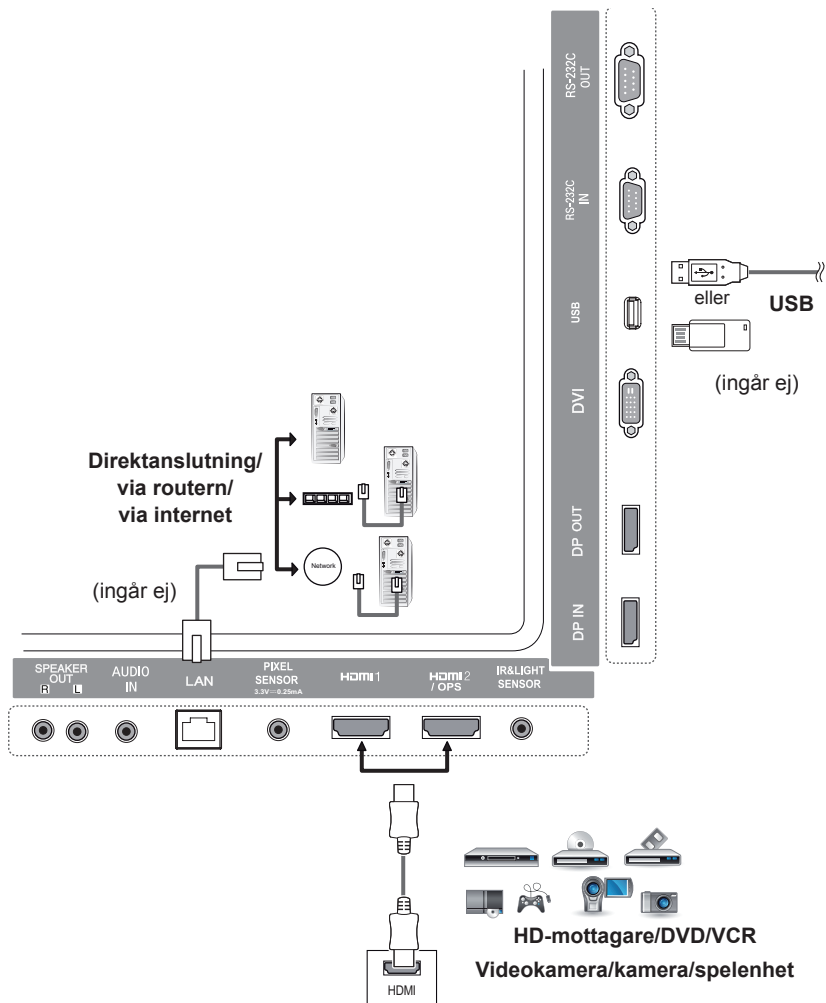

! OBS!

- För bästa möjliga bildkvalitet rekommenderar vi att bildskärmen används med HDMI-anslutning.
- För att följa standardspecifikationerna för produkten bör du använda en avskärmad gränssnittskabel med ferritkärna, t.ex. en DVI-kabel.
- Om du slår på bildskärmen när den har blivit kall kan skärmbilden flimra. Det är normalt.
- Ibland kan röda, gröna eller blå prickar visas på skärmen. Det är normalt.
- Använd en High Speed HDMI^{®/TM}-kabel.
- Använd en certifierad kabel med HDMI-logotypen på. Om du inte använder en certifierad HDMI-kabel kan det hända att skärmen inte visas eller att det uppstår anslutningsfel.
- Rekommenderade HDMI-kabeltyper
 - HDMI^{®/TM}-höghastighetskabel
 - HDMI^{®/TM}-höghastighetskabel med Ethernet
- Om du inte hör något ljud i HDMI-läget bör du kontrollera datorns inställningar. För vissa datorer krävs att du manuellt ändrar standardljudutgången till HDMI.
- Om du vill använda HDMI PC-läget måste du ställa din PC/DTV till PC-läge.
- Kompatibilitetsproblem kan uppstå när du använder HDMI PC-läget.
- Kontrollera att strömladden är bortkopplad.
- Om du ansluter en spelenhet till bildskärmen ska du använda kabeln som medföljde spelenheten.
- Vi rekommenderar att de medföljande högtalarna används som valfria tillbehör.
- High Speed HDMI^{®/TM}-kablar överför en HD-signal på upp till 1 080p och högre.



! VARNING!

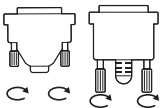

- Anslut signalkabeln och spänn fast den genom att vrida skruvarna medurs.
- Tryck inte länge med fingret på skärmen eftersom det kan orsaka en tillfällig störning på skärmen.
- Förhindra inbränd bild genom att inte visa statiska bilder länge på skärmen. Använd skärmsläckare om det går.
- Trådlösa kommunikationsenheter nära bildskärmen kan orsaka störningar i bilden.

Kedjekoppla bildskärmar

Om du vill använda olika produkter anslutna till varandra ansluter du ena änden av signalkabeln (DP-kabeln) till DP-utgången på bildskärm 1 och ansluter den andra änden till DP-ingången på den andra produkten.

* DP-kabel - Använd en DP-kabel som är certifierad enligt DP1.1a (SST), DP1.2 (MST) eller högre.

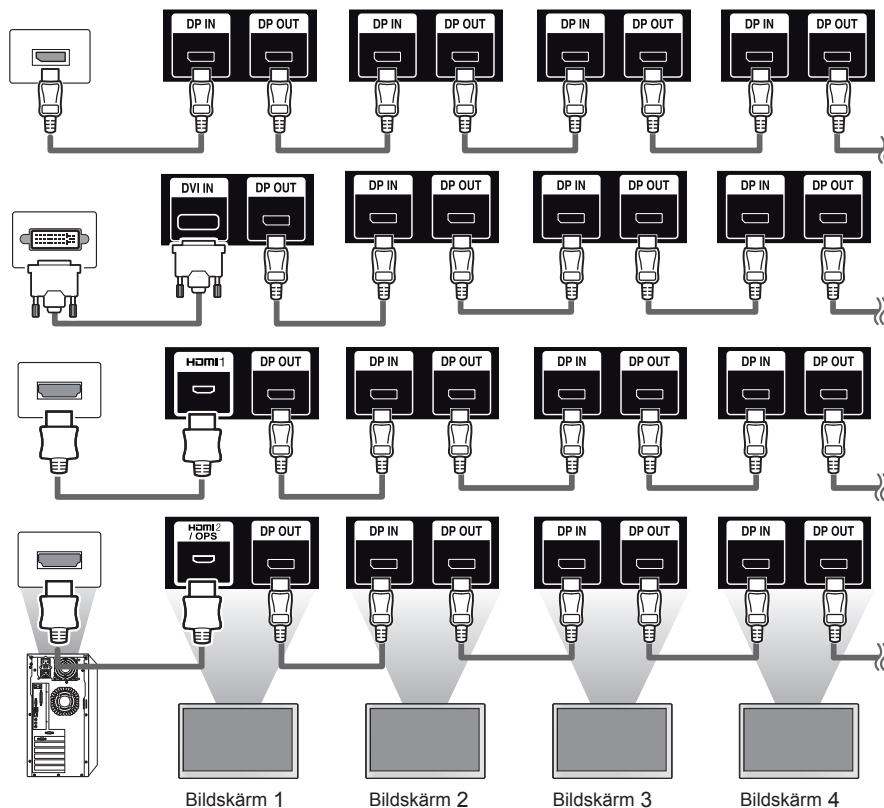

OBS!

- Om signalen är stabil och om det inte finns någon kabelförlust kan, i allmänhet, upp till 100 bildskärmar anslutas via DP-utgångsporten (i rekommenderad upplösning). Om du vill ansluta fler än det här antalet bildskärmar rekommenderar vi att du använder en fördelare.
- Om du ställer in sida vid sida-läget med DVI eller HDMI kan du inte titta på HDCP-krypterat innehåll.
- Om signalkabeln mellan produkten och datorn är för lång ska du använda förstärkaren eller den optiska kabeln.

Använda Flerskärmsläget

Multi Display Mode (Flerskärmsläget) visar en videosignal från DP-ingången i enkelt läge (SST: Single Stream Transport) eller multiläge (MST: Multi Stream Transport) via DP-utgången.

- Den här funktionen kan konfigureras i **installationsmenyn** (mer information finns i handboken för installationsmenyn).
- Om **On (På)** är inställt visas varje skärmbild i multiläge.
- Om **Off (Av)** är inställt visas varje skärmbild i enkelt läge.
- Multiläget är tillgängligt i en dator med funktioner för DISPLAYPORT 1.2.
- I multiläge kan endast fyra bildskärmar anslutas (i rekommenderad upplösning).
- När funktionen används kan det hända att skärmen inte fungerar som den ska beroende på vilket grafikkort du har. Säkerställ stadig skärmvisning när funktionen inte används genom att starta om datorn när du ställt in funktionen på Off (Av).
- Om du använder en DVI/HDMI-ingång för att kedjekoppla DP ska du stänga av "Multi Display mode" (Flerskärmsläget).

Använda ingångslistan

Fjärrkontroll (HOME) → 

Ingångsläge	Beskrivning
HDMI1	
HDMI2/OPS	Du kan titta på innehållet på en dator, DVD-spelare, digitalbox eller annan HD-enhet.
DISPLAYPORT	
DVI	



VARNING!

- Om OPS-paketet är anslutet till HDMI2/OPS-porten används HDMI2/OPS-porten som OPS-port.

UNDERHÅLLNING

Använda Mina medier

Ansluta USB-lagringsenheter

Anslut en USB-lagringsenhet, t.ex. ett USB-flashminne eller en extern hårddisk, till bildskärmen och använd multimediafunktioner.

Anslut ett USB-flashminne eller en USB-minneskortläsare till bildskärmen enligt bilden nedan.

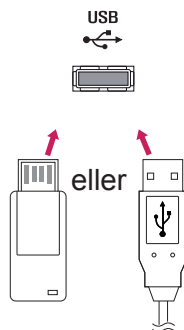

VARNING!

- Du ska inte stänga av bildskärmen eller ta bort en USB-lagringsenhet när skärmen **Mina medier** är aktiverad. Det här kan resultera i förlust av filer eller skador på USB-lagringsenheten.
- Säkerhetskopiera filerna som du har sparat på USB-lagringsenheten ofta, eftersom garantin kanske inte omfattar förlust eller skada av filerna.

Tips för användning av USB-lagringsenheter

- Endast USB-lagringsenheter kan identifieras.
- En USB-enhet fungerar inte bra när den är ansluten via en USB-hubb.
- En USB-lagringsenhet som använder ett program för automatisk identifiering kan kanske inte identifieras.
- Det går inte att använda en USB-lagringsenhet som använder en egen drivrutin.
- Identifieringshastigheten för en USB-lagringsenhet kan variera från enhet till enhet.
- Stäng inte av bildskärmen och ta inte ur USB-lagringsenheten medan den anslutna enheten används. Om USB-lagringsenheten kopplas från oväntat kan det orsaka skador på de lagrade filerna eller på själva enheten.
- Anslut inte en USB-lagringsenhet som har ändrats för att användas med en dator. Det kan orsaka att bildskärmen eller innehållet inte fungerar som de ska. Använd endast en USB-lagringsenhet som innehåller vanliga musik-, bild- eller videofiler.
- En USB-lagringsenhet som formaterats som ett verktygsprogram som inte kan användas med Windows kanske inte kan identifieras.
- En USB-lagringsenhet (över 0,5 A) som kräver en extern strömkälla måste anslutas till strömkällan separat. Om du inte gör det kanske enheten inte kan identifieras.
- Anslut USB-lagringsenheten med hjälp av kabeln som du fått av enhetens tillverkare.
- Vissa USB-lagringsenheter kan inte användas eller fungerar dåligt.
- Filanpassningsmetoden för USB-lagringsenheter liknar den som används i Windows XP, och filnamn kan innehålla upp till 100 engelska tecken.
- Säkerhetskopiera viktiga filer regelbundet eftersom data som lagrats på en USB-lagringsenhet kan skadas. Vi ansvarar inte för eventuella dataförluster.
- Om USB-hårddisken inte har någon extern strömkälla är det inte säkert att USB-enheten kan identifieras. Säkerställ att enheten kan identifieras genom att ansluta den externa strömkällan.
- Använd en nätadapter som extern strömkälla. Vi tillhandahåller inte en USB-kabel för en extern strömkälla.
- Om din USB-lagringsenhet har flera partitioner eller om du använder en USB-baserad flerkortsläsare kan du använda upp till fyra partitioner eller USB-lagringsenheter.
- Om ett USB-minne ansluts till en USB-baserad flerkortsläsare är det inte säkert att minnets volymdata kan identifieras.
- Om USB-minnet inte fungerar som det ska du koppla ifrån och återansluta det.
- Identifieringshastigheten varierar för olika enheter.
- Om USB-lagringsenheten ansluts i standbyläge, så kommer den specifika hårddisken att läsas in automatiskt när bildskärmen slås på.
- Rekommenderad kapacitet är högst 1 TB för externa USB-hårddiskar och högst 32 GB för USB-minnen.
- Eventuella enheter med högre kapacitet än den rekommenderade kanske inte fungerar som de ska.
- Om en extern USB-hårddisk med en energisparfunktion inte fungerar som den ska kan du pröva att stänga av hårddisken och slå på den igen.
- USB-lagringsenheter som är äldre än USB 2.0 kan också användas, men de kanske inte fungerar som de ska i Videor.
- Högst 999 undermappar eller filer kan identifieras i en och samma mapp.

Filer som kan användas med Mina medier

Externa undertextningsformat som kan användas

- *.smi, *.srt, *.sub (MicroDVD, SubViewer 1.0/2.0), *.ass, *.ssa, *.txt (TMPPlayer), *.psb (PowerDivX)

Så här använder du Spela upp markerat:

Fjärrkontroll (HOME) →  → Bilder/ Videor/ Musik → 

- **Spela upp markerat:** markerat innehåll spelas upp.

Så här ställer du in ENHETSVAL:

Fjärrkontroll (HOME) →  → Bilder/ Videor/ Musik → 

- **ENHETSVAL:** importera innehåll från den valda enheten.

Interna undertextningsformat som kan användas

- FULL HD-video
1 920 x 1 080: XSUB (har funktioner för interna undertextningsformat som kan användas i DivX6-filer)

Videocodec som kan användas

Filtillägg	Codec	
.asf .wmv	Videor	VC-1 avancerad profil (exklusive WMVA), VC-1 enkel profil och huvudprofil
	Ljud	WMA-standard (exklusive WMA v1/WMA Speech), WMA 9 Professional
.divx .avi	Videor	DivX3.11, DivX4, DivX5, DivX6, XViD (exklusive 3 warp-point GMC), H.264/AVC, Motion Jpeg, MPEG-4
	Ljud	MPEG-1 lager I, II, MPEG-1 lager III (MP3), Dolby Digital, Dolby Digital Plus, LPCM, ADPCM, DTS
.mp4 .m4v .mov	Videor	H.264/AVC, MPEG-4
	Ljud	AAC, MPEG-1 lager III (MP3)
.3gp .3g2	Videor	H.264/AVC, MPEG-4
	Ljud	AAC, AMR-NB, AMR-WB
.mkv	Videor	MPEG-2, MPEG-4, H.264/AVC, VP8
	Ljud	Dolby Digital, PCM, DTS, MPEG-1 lager I, II, MPEG-1 lager III (MP3), Vorbis, AAC
.ts .trp .tp .mts	Videor	H.264/AVC, MPEG-2
	Ljud	MPEG-1 lager I, II, MPEG-1 lager III (MP3), Dolby Digital, Dolby Digital Plus, AAC, PCM
.mpg .mpeg .dat	Videor	MPEG-1, MPEG-2
	Ljud	MPEG-1 lager I, II, MPEG-1 lager III (MP3)
.vob	Videor	MPEG-1, MPEG-2
	Ljud	Dolby Digital, MPEG-1 lager I, II, DVD-LPCM

Ljudfil som kan användas

Filformat	Objekt	Information
.MP3	Bithastighet	32 – 320 kbit/s
	Samplingsfrekvens	16 KHz – 48 KHz
	Fungerar med	MPEG1, MPEG2, lager 2, lager 3
.wav	Fungerar med	PCM
.ogg	Fungerar med	Vorbis
.wma	Fungerar med	WMA

Fotofil som kan användas

Filformat	Format	Objekt
2D (jpeg, jpg, jpe)	JPEG	<ul style="list-style-type: none"> • Minst: 64 x 64 • Högst: Normal typ: 15 360 (B) x 8 640 (H) Progressiv typ: 1 920 (B) x 1 440 (H)
2D (png)	PNG	<ul style="list-style-type: none"> • Minst: 64 x 64 • Högst: 1 920 (B) x 1 080 (H)
2D (bmp)	BMP	<ul style="list-style-type: none"> • Minst: 64 x 64 • Högst: 1 920 (B) x 1 080 (H)

Spela upp videor

Spela videofiler på skärmen. Alla sparade videofiler visas på bildskärmen.

Så här spelar du upp videofiler på bildskärmen:

Fjärrkontroll (HOME) →  → Videor

Tips för uppspelning av videofiler

- En del undertextningar som skapats av användare kanske inte visas på rätt sätt.
- Vissa specialtecken i undertextningarna kanske inte återges på rätt sätt.
- HTML-tagggar kan inte användas i undertextningar.
- Undertextningar finns endast tillgängliga för de språk som kan användas.
- Bilden kan störas (bildstopp, snabbare uppspelning osv.) när ljudspråket ändras.
- En skadad videofil kanske spelas upp felaktigt, och vissa uppspelningsfunktioner kanske inte går att använda.
- Videofiler som har skapats med vissa kodare kanske spelas upp på fel sätt.
- Om video- och ljudstrukturen på en inspelad fil inte är interfolierade, blir utsignalen antingen video eller ljud.
- Beroende på bildrutans storlek kan HD-videor visas med en maximal upplösning på 1 920 x 1 080 vid 25/30P eller 1 280 x 720 vid 50/60 P.
- Beroende på bildrutans storlek kan videor med upplösningar högre än 1 920 x 1 080 vid 25/30 P eller 1 280 x 720 vid 50/60 P eventuellt spelas upp felaktigt.
- Videofiler andra än de angivna typerna och formaten fungerar inte på rätt sätt.
- Den maximala bithastigheten för en spelbar videofil är 20 Mbit/s. (Motion JPEG: endast 10 Mbit/s)
- Vi garanterar inte felfri uppspelning av filer som kodats i nivå 4.1 eller högre i H.264/AVC.
- Videofiler som är större än 30 GB kan inte användas.
- En DivX-videofil och dess undertextfil måste ligga i samma mapp.
- Namnet på videofilen och den tillhörande undertextfilen måste vara identiska. I annat fall visas de inte.
- Det är inte säkert att videoupspelning via en USB-anslutning som inte stöder höghastighetsanslutningar fungerar som den ska.
- GMC-kodade filer (Global Motion Compensation) kanske inte kan spelas upp.

**OBS!**

- Alternativvärden som ändras i **Videor** påverkar inte **Bilder** och **Musik**. De påverkas i sin tur inte av alternativvärden som ändras i **Bilder** eller **Musik**.
- Alternativvärden som ändras i **Bilder** och **Musik** påverkar varandra.
- När du startar uppspelningen av videofilen igen efter att ha stoppat den, så kan du fortsätta uppspelningen från den punkt där den stoppades.
- Endast 10 000 synkroniseringsblock kan användas i undertextfilen.
- När du spelar upp en video kan du anpassa bildstorleken genom att trycka på knappen **ARC**.
- Koreansk undertextning kan endast användas när OSD-menyn visas på koreanska.
- Alternativen på kodsidan kan vara inaktiverade beroende på undertextfilernas språk.
- Välj en lämplig kodsida för undertextfilerna.

Visa foton

Visningen på skärmen kan skilja sig från exemplet.

Visa bildfiler:

Fjärrkontroll (HOME) →  → Bilder









Lyssna på musik

Visa musikfiler:

Fjärrkontroll (HOME) →  → Musik



OBS!

- Filer med filtillägg som inte kan användas visas inte.
- Om en fil är ogiltig visas en trasig bild och meddelandet "unrecognizable file" (filen kändes inte igen).
- Skadade musikfiler visas med längden 00:00, och går inte att spela upp.
- En musikfil som hämtats från en betalwebbplats med copyrightskydd kommer inte att gå att spela upp, och felaktig information kan visas under uppspelning.
- Du kan använda knapparna , , , ,  på fjärrkontrollen även i det här läget.
- Du kan använda knappen  för att välja nästa spår, och knappen  för att välja föregående spår.
- Om du trycker på  - knappen inom fem sekunder efter att du spelat en låt går du tillbaka till föregående låt. Om du trycker på knappen efter fem sekunder börjar låten om.

Inställningar

Du måste registrera produkten för att kunna spela DRM-skyddade DivX-videor.

För att kunna registrera/avregistrera köpt eller hyrt DivX® VOD-innehåll

Fjärrkontroll (HOME) →  → Inställningar → DivX® VOD

Om du vill spela upp DivX® VOD-material som du köpt eller hyrt bör du registrera enheten på www.divx.com/vod med DivX-registreringskoden på 10 siffror från enheten.

- **REGISTRERING:** visa registreringskoden för bildskärmen.
- **AVREGISTRERING:** avbryt registreringen.

OBS!

- Medan du kontrollerar registreringskoden kanske några av knapparna inte fungerar.
- Om du använder DivX-registreringskoden för någon annan enhet går det inte att spela upp de hyrda eller köpta DivX-filerna. Använd endast den DivX-registreringskod som tilldelats din produkt.
- Video- och ljudfiler som inte konverterats med en vanlig DivX-codec kan vara skadade eller inte gå att spela upp.
- Med DivX VOD-koden kan du aktivera upp till 6 enheter under ett konto.
- Efter avregistrering måste du registrera enheten igen för att kunna visa DivX® VOD-innehåll.

SuperSign innehåll

Spelar lagrade filer med alternativet Export i SuperSign Editor.

Så här spelar du upp de lagrade filerna med alternativet Export:

Fjärrkontroll (HOME) →



Endast innehåll som distribuerats med hjälp av SuperSign Manager visas och kan väljas.

! OBS!

- Om det finns en mapp för automatisk uppspelning på USB-lagringsenheten, och filerna är i något format som kan användas, så spelas de upp automatiskt när USB-lagringsenheten ansluts till bildskärmen.

FileManager

Du kan flytta, kopiera och ta bort filer.

Flytta, kopiera och ta bort filer.

Fjärrkontroll (HOME) →



- Du kan flytta eller kopiera filer och mappar från det interna minnet till ett externt minne.
- Du kan flytta eller kopiera filer och mappar från ett externt minne till det interna minnet.
- Du kan ta bort filer och mappar från ett internt eller externt minne.

! OBS!

- Den här appen används för att hantera filer och därför kan den inte spela upp mediefiler. Om du vill spela mediefiler kan du starta **Mina medier**.
- Filer som är större än det interna återstående minnet kan inte kopieras eller flyttas till internminnet.

Information

Så här kontrollerar du den grundläggande informationen om Signage-bildskärmen

Fjärrkontroll (HOME) →



Du kan se grundläggande information på Signage-bildskärmen.

Du kan även byta till **Smart energisparläge** eller konfigurera **Fail Over**-inställningarna. (Du kan bara byta till **Smart energisparläge** när **Sparar energi** är avstängt.)

Inställningar för bild-ID

bild-ID används för att ändra inställningarna för en viss enhet (bildskärm) med en enda IR-mottagare för multivision. En bildskärm med IR-mottagare kan kommunicera med andra bildskärmar via RS-232C-kablar. Varje bildskärm identifieras med ett **Ställ in ID**. Om du tilldelar **bild-ID** med hjälp av fjärrkontrollen så kommer endast bildskärmar med matchande **bild-ID** och **Ställ in ID** att kunna styras med fjärrkontrollen.

- 1 Tilldela **Ställ in ID** till de installerade bildskärmarna enligt anvisningarna nedan.

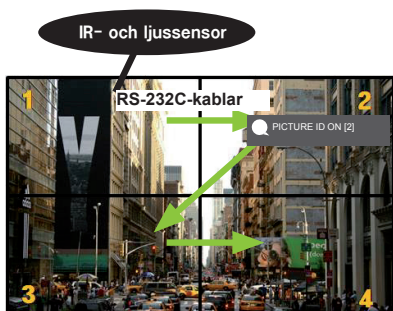

- 2 Tryck på den röda knappen **ON** på fjärrkontrollen för att tilldela **PICTURE ID (bild-ID)**.

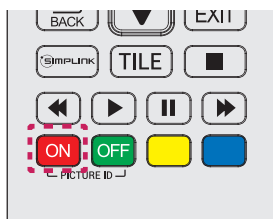

- 3 Tilldela **Ställ in ID** till ditt val.

- En bildskärm där **Ställ in ID** skiljer sig från **bild-ID** kan inte styras med IR-signaler.

! OBS!

- Om **bild-ID** är inställt på 2, så kan endast den övre högra bildskärmen, som har **Ställ in ID 2**, styras med IR-signaler.
- Om du trycker på den gröna knappen **OFF** för **PICTURE ID (BILD-ID)**, så stängs **bild-ID** av för alla bildskärmar. Om du sedan trycker på valfri knapp på fjärrkontrollen kan samtliga bildskärmar styras med IR-signaler, oavsett **Ställ in ID**.
- Med **PICTURE ID (BILD-ID) ON (PÅ)** kan du bara öka **bild-ID** med 1. Du kan inte minska det.

Användarinställningar

Inställningar på huvudmenyn

Inställningar under Snabb

Konfigurerar inställningsmenyer som används ofta.

Så här slår du på och stänger av bildskärmen automatiskt:

Fjärrkontroll (SETTINGS) → Snabb → Timer på/Timer av

Du kan ställa in timer på/av för bildskärmen. Om du inte vill ställa in **Timer på/av** kan du välja **Av** på menyn Repetera.

Så här ställer du in bakgrundsbelysning och kontrast automatiskt

Fjärrkontroll (SETTINGS) → Snabb → Smart energisparläge

Bildskärmens ljusstyrka justeras automatiskt beroende på bildens ljusstyrka för att spara energi.

- **Av:** inaktiverar funktionen **Smart energisparläge**.
- **På:** aktiverar funktionen **Smart energisparläge**.

Bildinställningar

Så här väljer du Bildläge:

Fjärrkontroll (SETTINGS) → Picture (bild) → Bildläge

Välj det bildläge som passar bäst för videotypen.

- **Intensiv:** justerar videobilden för detaljhandelsmiljöer genom att öka **kontrasten**, **ljusstyrkan** och **skärpan**.
- **Standard:** justerar videobilden för vanliga miljöer.
- **APS:** minskar energiförbrukningen genom att justera skärmens ljusstyrka.
- **Biosalong:** optimerar videobilden för visning av långfilmer.
- **Sports:** optimerar videobilden för visning av sport. Även snabba händelser som när spelarna sparkar eller kastar bollen återges tydligt på skärmen.
- **Spel:** optimerar videobilden för spel.
- **Expert 1/Expert 2:** med de här lägena kan en expert eller någon som är intresserad av att optimera bildinställningarna justera bilden manuellt för att få till bästa möjliga bildkvalitet.



OBS!

- De tillgängliga **bildlägena** kan variera beroende på indatasignalen.
- Med alternativet **Expert** kan en bildkvalitetsexpert finjustera bildkvaliteten med hjälp av en speciell bild. Därmed kanske det inte fungerar för en vanlig bild.

Så här finjusterar du bildläget:**Fjärrkontroll (SETTINGS) → Bild → Bildjustering**

- **Bakgrundsbelyst:** justerar skärmens ljusstyrka genom att reglera LCD-bakgrundsbelysningen. Ju närmare värdet är till 100, desto starkare lyser skärmen.
- **Kontrast:** justerar skillnaden mellan bildens ljusa och mörka områden. Ju närmare värdet är till 100, desto större är skillnaden.
- **Ljusstyrka:** justerar skärmens ljusstyrka överlag. Ju närmare värdet är till 100, desto starkare lyser skärmen.
- **Skärpa:** justerar skärpan för konturer i bilden. Ju närmare värdet är till 50, desto tydligare och skarpare blir konturerna.
- **H Skärpa:** justerar skärpan för kontrastrika konturer på skärmen i horisontell ledd.
- **V Skärpa:** justerar skärpan för kontrastrika konturer på skärmen i vertikal ledd.
- **Färg:** gör färgtonerna på skärmen mjukare eller djupare. Ju närmare värdet är till 100, desto djupare blir färgerna.
- **Nyanser:** justerar färgbalansen mellan de röda och gröna nivåerna som visas på skärmen. Ju närmare värdet är till röd 50, desto djupare blir de röda färgerna, och ju närmare värdet är till grön 50, desto djupare blir de gröna färgerna.
- **Färgtemperatur:** justerar färgtonerna på skärmen för att skapa en känsla av värme eller kyla.
- **Avancerad kontroll/ Expertkontroll:** anpassar de avancerade alternativen.

Dynamisk kontrast	Optimerar skillnaderna mellan de ljusa och mörka partierna på skärmen i enlighet med bildens ljusstyrka.
Superupplösning	Ökar skärpan i suddiga eller otydliga delar av bilden.
Färgskala	Anger den uppsättning med färger som ska visas.
Dynamisk färg	Justerar bildens färgton och färgmättnad för att få till en mer levande bild.
Kantförbättring	Ger mycket skarpare och tydligare kanter i bilden.
Färgfilter	Justerar färg och färgton genom att filtrera ett visst RGB-färgområde.
Önskad färg	Justerar färgerna på hud, gräs och himmel enligt dina personliga önskemål.
Gamma	Justerar de medelljusa områdena i bilden.
Vitbalans	Justerar bildens färgton överlag enligt dina preferenser. I Expert-läget kan du finjustera bilden med hjälp av alternativen Metod/Mönster.
Färghanteringssystem	Experter använder färghanteringssystemet när de justerar färgerna med hjälp av testmönstret. Med färghanteringssystemet kan du göra en justering genom att välja bland 6 olika färgområden (röd/gul/blå/cyan/magenta/grön) utan att det påverkar andra färger. Det är inte säkert att det går att se att färgtonerna har ändrats på en vanlig bild efter justeringen.

**OBS!**

- Beroende på ingångssignalen eller det valda bildläget, kan de tillgängliga alternativen skilja sig åt.

- **Bildalternativ:** anpassar bildalternativen.

Brusreducering	Tar bort små punkter som genererats oregelbundet, för att ge en klarare bild.
MPEG brusreducering	Minskar det brus som uppstår när digitala videosignaler skapas.
Svartnivå	Justerar svartnivån i bilden för att korrigera bildens ljusstyrka och kontrast.
Biosalong	Optimerar videobilden för en biografliknande känsla.
TruMotion	Visar bilder med snabba rörelser med optimerad bildkvalitet. -Av: Stänger av TruMotion. -Mjuk: visar bilder med snabba rörelser mjukt. -Rensa: visar bilder med snabba rörelser tydligt. -Användare: ställer in eliminering av hack manuellt. *De-judder (eliminera hack): justerar hackig uppspelning på skärmen.

**OBS!**

- De avancerade inställningarna kan bara ändras i läget **Användare**.

- **Återställ:** nollställer bildinställningarna.

Så här ställer du in bildförhållandet:**Fjärrkontroll (SETTINGS) → Bild → Bildformat**

Ändrar bildförhållandet så att bilden visas i optimerat format.

- **16:9:** visar bilden i förhållandet 16:9.
- **Skanna bara:** visar bilden i ursprunglig storlek utan att kanterna beskärs.
Original finns tillgängligt i HDMI-läge (minst 720p).
- **Set By Program:** ändrar automatiskt förhållandet till 4:3 eller 16:9 beroende på den ingående videosignalen.
- **4:3:** visar bilden i förhållandet 4:3.
- **Zoom:** förstorar bilden så att den passar för skärmens bredd. Bilden kan vara beskuren upp- och nedtill.
- **Biozoom:** förstorar bilden till bioförhållandet 2,35:1, utan någon bildförvrängning.

**VARNING!**

- Om en fast bild visas på bildskärmen under lång tid bränns den in och utgör en bestående störning på skärmen. Det här kallas "inbränd bild" eller "inbränning", och omfattas inte av garantin.
- Om bildförhållandet är inställt på **4:3** under lång tid kan det orsaka en inbränd bild i de svarta remsorna.
- Vilka alternativ som finns tillgängliga beror på modellen.
- De tillgängliga bildförhållandena kan variera beroende på indatasignalen.
- I signalsläget HDMI1-PC/ HDMI2(OPS)-PC/ DISPLAYPORT-PC/ DVI-PC kan du endast välja bildförhållandena **4:3** och **16:9**.

Så här använder du funktionen Sparar energi:

Fjärrkontroll (SETTINGS) → Bild → Sparar energi

Minskar energiförbrukningen genom att justera skärmens ljusstyrka.

- **Auto:** justerar bildskärmens ljusstyrka efter den omgivande belysningen. (Den här funktionen finns endast tillgänglig för vissa modeller.)
- **Av:** inaktiverar energisparläget.
- **Minimum/Medel/Max:** använder Sparar energi i enlighet med den energisparnivå som angetts för bildskärmen.
- **Skärm av:** stänger av skärmen. Du kommer endast att höra ljud. Du kan slå på skärmen igen genom att trycka på valfri knapp på fjärrkontrollen förutom strömknappen.

Så här använder du funktionen Smart energisparläge:

Fjärrkontroll (SETTINGS) → Bild → Smart energisparläge

Bildskärmens ljusstyrka justeras automatiskt beroende på bildens ljusstyrka för att spara energi.

- **Av:** inaktiverar funktionen **Smart energisparläge**.
- **På:** aktiverar funktionen **Smart energisparläge**.

Så här kör du ett bildtest:

Fjärrkontroll (SETTINGS) → Bild → Bildtest

Kör ett bildtest för att kontrollera att bildsignalerna överförs normalt, och lös sedan eventuella problem genom att välja det relevanta alternativet på skärmen. Om testbilden inte innehåller några problem ska du kontrollera de anslutna externa enheterna kontrolleras.

Ljudinställningar

Så här väljer du ljudläge:

Fjärrkontroll (SETTINGS) → Ljud → Ljudläge

Bästa möjliga ljudkvalitet väljs automatiskt beroende på den videotyp som visas för närvarande.

- **Standard:** det här ljudläget fungerar bra för innehåll av alla slag.
- **Nyheter:** optimerar ljudet för nyhetssändningar.
- **Musik:** optimerar ljudet för musikuppspelning.
- **Biosalong:** optimerar ljudet för visning av långfilmer.
- **Sport:** optimerar ljudet för sportsändningar.
- **Spel:** optimerar ljudet för spel.

Så här använder du funktionen Ljudeffekter:

Fjärrkontroll (SETTINGS) → Ljud → Ljudeffekter

- **Tydlig röst II:** få ett tydligare ljud med justering i tre nivåer.
- **Equalizer:** justera ljudet manuellt med hjälp av equalizern. .
- **Balans:** justerar den utgående volymen för vänster och höger högtalare.
- **Återställ:** nollställer ljudinställningarna.

Så här väljer du ett Volymökningshastighet:

Fjärrkontroll (SETTINGS) → Ljud → Volymökningshastighet

du kan ställa in volymintervallet genom att välja **Låg/ Medel/ Hög**.

Så här synkroniserar du ljud och video

Fjärrkontroll (SETTINGS) → Ljud → Justera AV-synk.

- **Högtalare:** justerar synkroniseringen mellan video och ljud som spelas upp med externa högtalare, t.ex. sådana som anslutits till den digitala ljudutgången, ljudutrustning från LG eller hörlurar. Med början vid standardvärdet gäller att ju närmare värdet är "0", desto snabbare spelas ljudet upp, och ju närmare värdet är "+", desto långsammare spelas ljudet upp.
- **Bypass:** Ljud som kommer från externa enheter utan fördröjning. Ljud kan komma att spelas upp före video på grund av behandlingstiden för videoinnehåll som överförs till bildskärmen.

Så här kör du ett ljudtest:**Fjärrkontroll (SETTINGS) → Ljud → Ljudtest**

Kör ett ljudtest för att kontrollera att ljudsignalerna överförs normalt, och lös sedan eventuella problem genom att välja det relevanta alternativet på skärmen. Om Ljudtestet inte uppvisar några problem ska de anslutna externa enheterna kontrolleras.

Nätverksinställningar

Så här anger du ett namn på Signage-bildskärmen:**Fjärrkontroll (SETTINGS) → Nätverk → Signage-BILDSKÄRM namn**

Du kan ange ett namn för en Signage-bildskärm som ska användas på nätverket med hjälp av tangentbordet på skärmen.

Så här ställer du in nätverket**Fjärrkontroll (SETTINGS) → Nätverk → Trådbunden (Ethernet)**

- **Connecting to a wired network (ansluta till ett kabelanslutet nätverk):** anslut bildskärmen till ett lokalt nätverk (LAN) via LAN-porten, på det sätt som visas på bilden nedan, och konfigurera nätverksinställningarna. Endast trådbundna nätverksinställningar kan användas. När den fysiska anslutningen har upprättats kan inställningarna för bildskärmsnätverket behöva justeras för ett fåtal nätverk. För de flesta nätverk kommer bildskärmen att ansluta automatiskt utan några justeringar. Om du vill ha detaljerad information kan du kontakta din internetleverantör eller läsa i routerhandboken.

Inställningar för trådlöst nätverk**Fjärrkontroll (SETTINGS) → Nätverk → Wi-Fi-anslutning**

Om du har ställt in skärmen för ett trådlöst nätverk kan du söka efter och ansluta till tillgängliga trådlösa nätverk för internet.

- **Lägg till dolt trådlöst nätverk:** Om du matar in nätverksinformationen direkt kan du ange ett trådlöst nätverk.
- **Anslut via WPS PBC:** Ansluts enkelt när du trycker på en knapp på en trådlös AP som har funktioner för PBC.
- **Anslut via WPS PIN:** Ansluts enkelt om PIN-koden till den trådlösa åtkomstpunkten du vill ansluta till anges på AP-webbplatsen.
- **Avancerade inställningar:** Om du matar in nätverksinformationen direkt kan du ange ett trådlöst nätverk. Om inget trådlöst nätverk finns tillgängligt klickar du på Advanced Settings (Avancerade inställningar). Du kan lägga till ett nätverk.

Tips för nätverksinställningar

- Använd en LAN-kabel av standardtyp (Cat5 eller högre med RJ45-kontakt) med den här bildskärmen.
- Många nätverksanslutningsproblem som uppstår vid installationen kan ofta lösas genom att man installerar om routern eller modem. När du har anslutit bildskärmen till hemnätverket ska du snabbt stänga av strömmen och/eller koppla från strömkabeln till hemnätverkets router eller kabelmodem, och sedan slå på strömmen och/eller ansluta strömkabeln igen.
- Beroende på vilken internetleverantör du har kan antalet enheter som kan ta emot internettjänsten begränsas av tjänstevillkoren. Kontakta din internetleverantör för mer information.
- LG är inte ansvariga för eventuella funktionsproblem hos bildskärmen och/eller internetanslutningen som beror på kommunikationsfel i din bredbandsanslutning eller annan ansluten utrustning.
- LG är inte ansvariga för problem med din internetanslutning.
- Du kan få sämre resultat om hastigheten för nätverksanslutningen inte motsvarar den hastighet som innehållet kräver.
- Vissa åtgärder som kräver internetanslutning kanske inte kan genomföras pga. vissa internetleverantörers restriktioner.
- Eventuella avgifter som internetleverantören tar ut, inklusive men inte begränsat till anslutningsavgifter, är ditt eget ansvar.

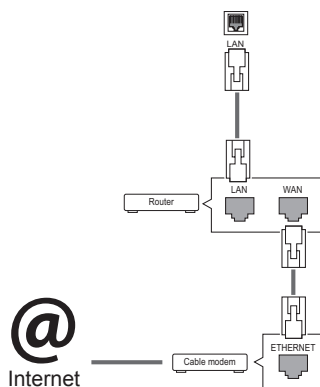

! OBS!

- En internetanslutning krävs för åtkomst till internet direkt från bildskärmen.
- Kontrollera nätverksförhållandena från en dator i nätverket om det inte går att ansluta till internet.
- När du använder **Nätverksinställning** ska du kontrollera att LAN-kabeln är ansluten och att DHCP i routern är på.
- Om du inte slutför nätverksinställningarna fungerar kanske inte nätverket som det ska.



! VARNING!

- Anslut inte en modulär telefonkabel till LAN-porten.
- Eftersom det finns olika anslutningsmetoder rekommenderar vi att du följer anvisningarna från ditt telefonbolag eller din internetleverantör.
- Meny Nätverksinställning är inte tillgänglig förrän bildskärmen har anslutits till ett fysiskt nätverk.

Tips för trådlös nätverksinställning

- Trådlösa nätverk kan drabbas av störningar från andra enheter som använder frekvensen 2,4 GHz (trådlösa telefoner, Bluetooth-enheter och mikrovågsugnar). Det kan även förekomma störningar från enheter som använder frekvensen 5 GHz, exempelvis andra Wi-Fi-enheter.
- Den omgivande trådlösa miljön kan orsaka att den trådlösa nätverkstjänsten körs långsamt.
- Om du inte stänger av hela det lokala hemnätverket, kanske nätverkstrafik förekommer på vissa enheter.
- För trådlös anslutning med åtkomstpunkt krävs en åtkomstpunkt som har funktioner för trådlös anslutning, och den trådlösa anslutningen måste vara aktiverad på enheten. Kontakta leverantören angående tillgång till trådlös anslutning via åtkomstpunkten.
- Kontrollera åtkomstpunktens SSID och säkerhetsinställningar för AP-anslutning. Läs i aktuell dokumentation för SSID och säkerhetsinställningar för AP.
- Ogiltiga inställningar på nätverksenheter (trådbunden/trådlös linjedelare, hubb) kan göra bildskärmen långsam eller göra att den inte fungerar som den ska. Installera enheterna på rätt sätt i enlighet med handboken och ställ in nätverket.
- Anslutningsmetod kan variera beroende på åtkomstpunktens tillverkare.

Allmänna inställningar

Så här konfigurerar du språkinställningarna:

Fjärrkontroll (SETTINGS) → Allmänt → Menyspråk

Välj något av språken som visas i menyn på skärmen.

- **Menyspråk:** anger ett språk för Signage.

Så här ställer du in datum/tid:

Fjärrkontroll (SETTINGS) → Allmänt → Tid och datum

Du kan kontrollera eller ändra tiden.

- **Tid:** du kan ställa in tiden manuellt.
- **Datum:** du kan ställa in datumet manuellt.

Ställa in Sommartid:**Fjärrkontroll (SETTINGS) → Allmänt → Sommartid**

Du kan ställa in perioden för Sommartid och aktivera eller stänga av funktionen med On/Off.

- **Starttid / Sluttid:** Du kan ställa in tiden genom att ändra inställningarna för månad/siffra/dag/tid.

! OBS!

- När du ställer in Daylight Sommartid kan du ändra inställningarna för vecka och veckodag.
- Om Sommartid till exempel börjar 7 juli, 2014, måndag, ställer du in tiden som juli/1:a/mån/00:00 eftersom det är den första måndagen i juli 2014.
- Beroende på månad kan antingen den fjärde eller femte veckan vara den "Senaste".

Så här slår du på och stänger av bildskärmen automatiskt:**Fjärrkontroll (SETTINGS) → Allmänt → Timers**

Du kan ställa in timer på/av för bildskärmen.

- **Timer på:** du kan ställa in tiden då bildskärmen ska slås på.
- **Timer av:** du kan ställa in tiden då bildskärmen ska stängas av.
- **Avstängning vid ingen signal (15 min):**
Om det inte finns någon ingångskälla stängs bildskärmen av automatiskt efter 15 minuter. Om du inte vill att den ska stängas av automatiskt kan du ställa in att funktionen Avstängning vid ingen signal ska vara Av.
- **Autoavstängning:** Om du inte gör någon knappmatning stängs bildskärmen av automatiskt.

! OBS!

- Avstängningstid/påslagningstid kan sparas för upp till sju scheman; bildskärmen slås på eller av på den förinställda tiden i schemalistan. Om flera förinställda tider är sparade i schemalistan fungerar funktionen vid den närmaste tidpunkten från
- Den schemalagda avstängningsfunktionen fungerar bara som den ska när enhetens tid är angiven på rätt sätt.
- När de schemalagda påslagnings- och avstängningstiderna är likadana har avstängningstiden prioritet över påslagningstiden om bildskärmen är påslagen, och vice versa om den är avstängd.
- När påslagnings- eller avstängningstiden har angetts används de här funktionerna dagligen på de förinställda tiderna.

Så här återställer du dina bildskärmsinställningar:**Fjärrkontroll (SETTINGS) → Allmänt → Återställ till ursprungliga inställningar**

Återställer alla bildskärmsinställningar.

FELSÖKNING

Ingen bild visas

Problem	Lösning
Är strömkabeln ansluten?	<ul style="list-style-type: none"> Kontrollera att strömkabeln är ordentligt ansluten till eluttaget.
Visas meddelandet "Out of range" (Utanför frekvensområdet)?	<ul style="list-style-type: none"> Signalen från datorn (grafikkortet) ligger utanför produktens vertikala eller horisontella frekvensintervall. Justera frekvensintervallet med hjälp av specifikationerna i den här handboken. * Maximal upplösning: 1 920 x 1 080 (60 Hz)
Visas meddelandet "Check signal cable" (Kontrollera signalkabeln)?	<ul style="list-style-type: none"> Signalkabeln mellan datorn och produkten är inte ansluten. Kontrollera signalkabeln. Kontrollera indatasignalen genom att trycka på INPUT på fjärrkontrollen.

Meddelandet "Unknown Product" (Okänd produkt) visas när produkten ansluts.

Problem	Lösning
Installerade du drivrutinen?	<ul style="list-style-type: none"> Läs i användarhandboken för grafikkortet för att kontrollera om Plug & Play-funktionen fungerar med enheten.

Bilden på skärmen ser inte normal ut.

Problem	Lösning
Är skärmens position felaktig?	<ul style="list-style-type: none"> Kontrollera att grafikkortets upplösning och frekvens kan användas med produkten. Om frekvensen ligger utanför intervallet kan du ställa upplösningen till det rekommenderade värdet under Kontrollpanel > Bildskärm > Inställningar.
Skärmbilden visas inte på rätt sätt.	<ul style="list-style-type: none"> Rätt insignal har inte anslutits till signalporten. Anslut signalkabeln som matchar källsignalen.

! OBS!

- Det programvarurelaterade innehållet kan ändras utan föregående meddelande på grund av uppdateringar av produktens funktioner.

Efterbilder visas på produkten.

Problem	Lösning
Efterbilder visas när produkten stängs av.	<ul style="list-style-type: none"> • Om du använder en stillbild länge kan bildpunkterna ta skada. Använd skärmsläckarfunktionen. • När en mörk bild visas på skärmen efter en bild med hög kontrast (svartvit eller grå), kan det resultera i en inbränd bild. Det är normalt för LCD-skärmprodukter.

Ljudfunktionen fungerar inte.

Problem	Lösning
Inget ljud?	<ul style="list-style-type: none"> • Kontrollera att ljudkabeln är ansluten på rätt sätt. • Justera volymen. • Kontrollera om ljudet är rätt inställt.
Ljudet är för dovt.	<ul style="list-style-type: none"> • Välj lämpliga equalizer-inställningar.
Ljudet är för lågt.	<ul style="list-style-type: none"> • Justera volymen.

Skärmens färger är inte normala.

Problem	Lösning
Skärmen har dålig färgupplösning (16 färger).	<ul style="list-style-type: none"> • Ange antalet färger till mer än 24 bitar (true color). Välj Kontrollpanelen > Bildskärm > Inställningar > Färgtabell i Windows.
Skärmens färger är ostadiga eller svartvita.	<ul style="list-style-type: none"> • Kontrollera signalkabelns anslutningsstatus. Alternativt sätt i datorns grafikkort igen.
Visas svarta fläckar på skärmen?	<ul style="list-style-type: none"> • Flera bildpunkter (röda, gröna, vita eller svarta) kan visas på skärmen. Det beror på LCD-panelens unika egenskaper. Det här är inte ett tillverkningsfel i LCD-panelen.

Åtgärden du vill utföra fungerar inte.

Problem	Lösning
Strömmen stängs plötsligt av.	<ul style="list-style-type: none"> • Är Timers inställd? • Kontrollera inställningarna för strömkontroll. Strömmen bryts.

PRODUKTSPECIFIKATIONER

42LS75A

42LS73B

SVENSKA

LCD-skärm	Skärmtyp	106 cm bred TFT (Thin Film Transistor) LCD-skärm (Liquid Crystal Display) Skärmens diagonal: 106 cm
	Bildpunktsstorlek	0,4833 mm (H) x 0,4833 mm (V)
Videosignal	Maximal upplösning	1 920 x 1 080 vid 60 Hz - Den här funktionen kanske inte kan användas med vissa operativsystem eller grafikortstyper.
	Rekommenderad upplösning	1 920 x 1 080 vid 60 Hz - Den här funktionen kanske inte kan användas med vissa operativsystem eller grafikortstyper.
	Horisontell frekvens	HDMI / DVI / DISPLAYPORT: 30 kHz till 83 kHz
	Vertikal frekvens	HDMI / DVI / DISPLAYPORT: 56 Hz till 60 Hz
	Synkronisering	Digital
Ingångar		Audio, LAN, HDMI1, HDMI2/OPS, IR & Light sensor, Pixel Sensor, DVI, DISPLAYPORT IN, USB, RS-232C IN
Utgångar		DISPLAYPORT OUT, RS-232C OUT, SPEAKER OUT
Ström	Uppmätt ström	AC 100–240 V, ca 50/60 Hz, 1,6 A
	Energiförbrukning	På-läge: 110 W (vanl.) Viloläge (DVI, HDMI): ≤ 1,0 W Viloläge (DISPLAYPORT): ≤ 0,7 W Av-läge: ≤ 0,5 W
Omgivningsförhållanden	Driftstemperatur	0 °C till 40 °C
	Luftfuktighet vid drift	10 % till 80 %
	Förvaringstemperatur	-20 °C till 60 °C
	Luftfuktighet vid förvaring	5 % till 95 %

Produktspecifikationerna ovan kan ändras utan föregående meddelande för att förbättra kvaliteten.

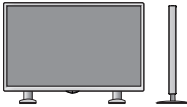
Mått (bredd x höjd x djup)/vikt	
	948,7 mm x 555,3 mm x 31,7 mm / 12,5 kg
	
	948,7 mm x 617,7 mm x 298,3 mm / 13,9 kg
	
948,7 mm x 555,3 mm x 81,3 mm / 13,3 kg	
	
948,7 mm x 617,7 mm x 298,3 mm / 14,7 kg	

* Kan endast användas på modeller som stöder högtalare

Ljud/LJUD	RMS-ljudutgång	10 W + 10 W (H + V)
	Insignalkänslighet	0,7 Vrms
	Högtalarimpedans	8 Ω

Produktspecifikationerna ovan kan ändras utan föregående meddelande för att förbättra kvaliteten.

49LS75A 49LS73B

LCD-skärm	Skärmtyp	123 cm bred TFT (Thin Film Transistor) LCD-skärm (Liquid Crystal Display) Skärmens diagonal: 123 cm
	Bildpunktsstorlek	0,55926 mm (H) x 0,55926 mm (V)
Videosignal	Maximal upplösning	1 920 x 1 080 vid 60 Hz - Den här funktionen kanske inte kan användas med vissa operativsystem eller grafikkortstyper.
	Rekommenderad upplösning	1 920 x 1 080 vid 60 Hz - Den här funktionen kanske inte kan användas med vissa operativsystem eller grafikkortstyper.
	Horisontell frekvens	HDMI / DVI / DISPLAYPORT: 30 kHz till 83 kHz
	Vertikal frekvens	HDMI / DVI / DISPLAYPORT: 56 Hz till 60 Hz
	Synkronisering	Digital
Ingångar		Audio, LAN, HDMI1, HDMI2/OPS, IR & Light sensor, Pixel Sensor, DVI, DISPLAYPORT IN, USB, RS-232C IN
Utgångar		DISPLAYPORT OUT, RS-232C OUT, SPEAKER OUT
Ström	Uppmätt ström	AC 100–240 V, ca 50/60 Hz, 1,8 A
	Energiförbrukning	På-läge: 125 W (vanl.) Viloläge (DVI, HDMI): ≤ 1,0 W Viloläge (DISPLAYPORT): ≤ 0,7 W Av-läge: ≤ 0,5 W
Omgivningsförhållanden	Drifttemperatur	0 °C till 40 °C
	Luftfuktighet vid drift	10 % till 80 %
	Förvaringstemperatur	-20 °C till 60 °C
	Luftfuktighet vid förvaring	5 % till 95 %

Produktspecifikationerna ovan kan ändras utan föregående meddelande för att förbättra kvaliteten.

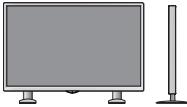
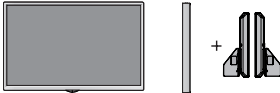
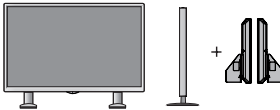
Mått (bredd x höjd x djup)/vikt	
	1094,6 mm x 637,4 mm x 31,7 mm / 15,6 kg
	
	1094,6 mm x 699,7 mm x 298,3 mm / 17,0 kg
	
1094,6 mm x 637,4 mm x 81,3 mm / 16,4 kg	
	
1094,6 mm x 699,7 mm x 298,3 mm / 17,8 kg	

*** Kan endast användas på modeller som stöder högtalare**

Ljud/LJUD	RMS-ljudutgång	10 W + 10 W (H + V)
	Insignalskänslighet	0,7 Vrms
	Högtalarimpedans	8 Ω

Produktspecifikationerna ovan kan ändras utan föregående meddelande för att förbättra kvaliteten.

55LS75A	55LS73B
---------	---------

LCD-skärm	Skärmtyp	139 cm bred TFT (Thin Film Transistor) LCD-skärm (Liquid Crystal Display) Skärmens diagonal: 139 cm
	Bildpunktsstorlek	0,630 mm (H) x 0,630 mm (V)
Videosignal	Maximal upplösning	1 920 x 1 080 vid 60 Hz - Den här funktionen kanske inte kan användas med vissa operativsystem eller grafikkortstyper.
	Rekommenderad upplösning	1 920 x 1 080 vid 60 Hz - Den här funktionen kanske inte kan användas med vissa operativsystem eller grafikkortstyper.
	Horisontell frekvens	HDMI / DVI / DISPLAYPORT: 30 kHz till 83 kHz
	Vertikal frekvens	HDMI / DVI / DISPLAYPORT: 56 Hz till 60 Hz
	Synkronisering	Digital
Ingångar		Audio, LAN, HDMI1, HDMI2/OPS, IR & Light sensor, Pixel Sensor, DVI, DISPLAYPORT IN, USB, RS-232C IN
Utgångar		DISPLAYPORT OUT, RS-232C OUT, SPEAKER OUT
Ström	Uppmätt ström	AC 100–240 V, ca 50/60 Hz, 1,8 A
	Energiförbrukning	På-läge: 140 W (vanl.) Viloläge (DVI, HDMI): ≤ 1,0 W Viloläge (DISPLAYPORT): ≤ 0,7 W Av-läge: ≤ 0,5 W
Omgivningsförhållanden	Drifttemperatur	0 °C till 40 °C
	Luffuktighet vid drift	10 % till 80 %
	Förvaringstemperatur	-20 °C till 60 °C
	Luffuktighet vid förvaring	5 % till 95 %

Produktspecifikationerna ovan kan ändras utan föregående meddelande för att förbättra kvaliteten.

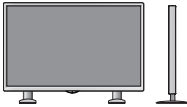
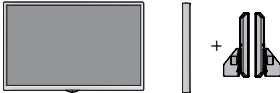
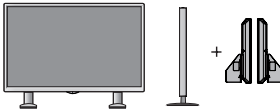
Mått (bredd x höjd x djup)/vikt	
	1230,4 mm x 713,7 mm x 31,7 mm / 20,7 kg
	
	1230,4 mm x 776,1 mm x 298,3 mm / 22,1 kg
	
1230,4 mm x 713,7 mm x 81,3 mm / 21,5 kg	
	
1230,4 mm x 776,1 mm x 298,3 mm / 22,9 kg	

*** Kan endast användas på modeller som stöder högtalare**

Ljud/LJUD	RMS-ljudutgång	10 W + 10 W (H + V)
	Insignalskänslighet	0,7 Vrms
	Högtalarimpedans	8 Ω

Produktspecifikationerna ovan kan ändras utan föregående meddelande för att förbättra kvaliteten.

Mått

Bilderna i den här handboken kan skilja sig från den verkliga produkten och tillbehören.

I avsnittet "Installera på en vägg" finns information om skruvstorlekar.

Produktspecifikationerna nedan kan ändras utan föregående meddelande på grund av uppgradering av produktens funktioner.

42LS75A

42LS73B

(Enhet: mm)

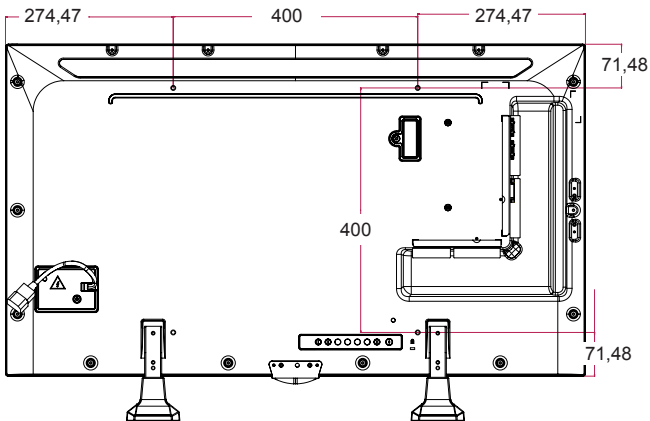
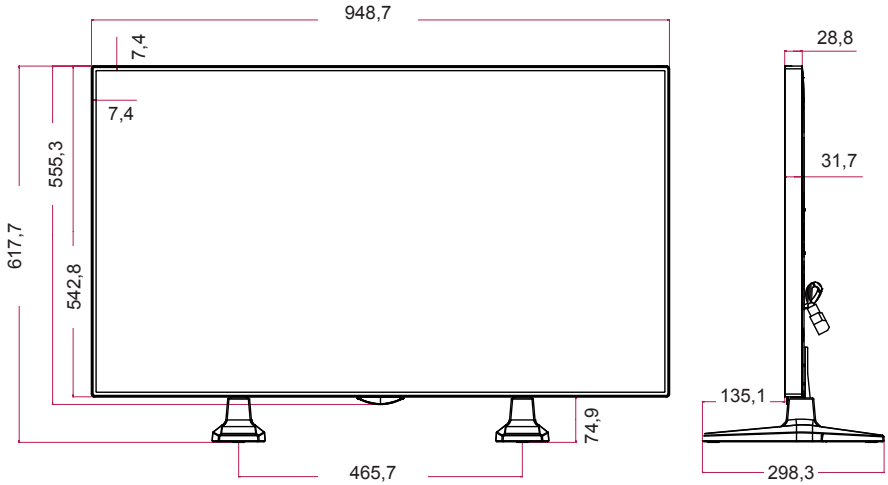

49LS75A

49LS73B

(Enhet: mm)

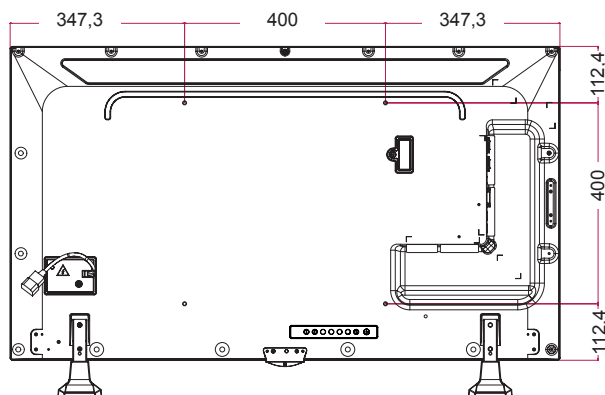
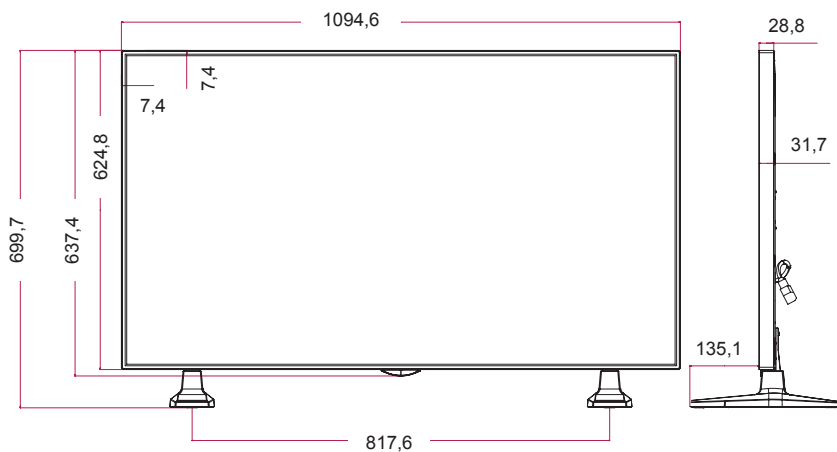

55LS75A 55LS73B

(Enhet: mm)

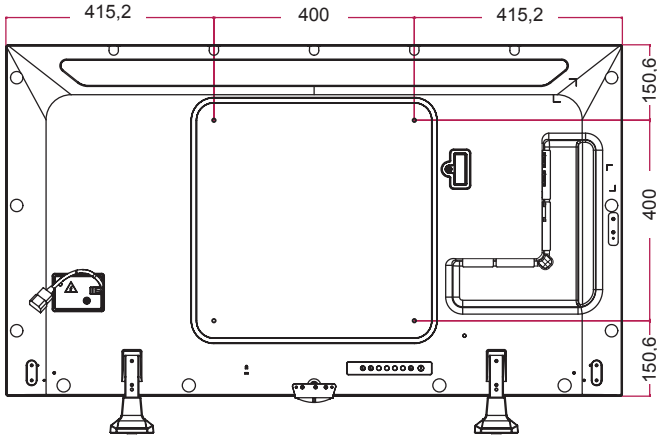
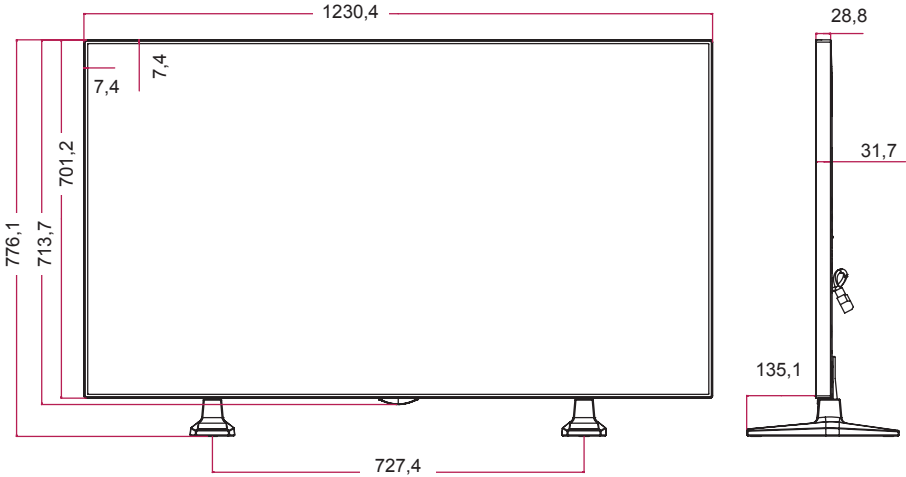

Läge med funktioner för HDMI (OPS) / DVI / DISPLAYPORT (PC)

Upplösning	Horisontell frekvens (kHz)	Vertikal frekvens (Hz)
640 x 480	31,469	59,94
800 x 600	37,879	60,317
1 024 x 768	48,363	60
1 280 x 720	44,772	59,855
1 366 x 768	47,7	60
1 280 x 1 024	63,981	60,02
1 680 x 1 050	65,290	59,954
1 920 x 1 080	67,5	60

DTV-läge

Upplösning	HDMI (OPS) / DISPLAYPORT (DTV)
480i	x
576i	x
480p	o
576p	o
720p (50 / 60 Hz)	o
1080i (50 / 60 Hz)	o
1080p (50 / 60 Hz)	o

! OBS!









- Datorupplösningar som är tillgängliga för ingångsetikettalternativet i HDMI (OPS) / DVI / DISPLAYPORT-ingångslägen: 640 × 480/60 Hz, 1 280 × 720/60 Hz, 1 920 × 1 080/60 Hz; DTV-upplösningar 480p, 720p och 1 080p.

! OBS!

- Vertikal frekvens: Produktens skärmvisning fungerar så att skärmbilden ändras dussintals gånger per sekund, som ett lysrör. Antalet bilder som visas per sekund kallas för vertikal frekvens eller uppdateringshastighet. Enheten är Hz.
- Horisontell frekvens: Det horisontella intervallet är den tid det tar att visa en horisontell linje. Den horisontella frekvensen är lika med 1 delat med det horisontella intervallet, och anger antalet horisontella linjer som visas per sekund. Enheten är kHz.

IR-KODER

Vissa modeller saknar stöd för HDMI/USB-funktionen.
Vissa koder kanske inte kan användas, beroende på modellen.

Kod (hexadecimal)	Funktion	Kommentar
08	POWER	Fjärrkontrollknapp
C4	MONITOR ON	Fjärrkontrollknapp
C5	MONITOR OFF	Fjärrkontrollknapp
95	ENERGY SAVING	Fjärrkontrollknapp
0B	INPUT	Fjärrkontrollknapp
10	Sifferknapp 0	Fjärrkontrollknapp
11	Sifferknapp 1	Fjärrkontrollknapp
12	Sifferknapp 2	Fjärrkontrollknapp
13	Sifferknapp 3	Fjärrkontrollknapp
14	Sifferknapp 4	Fjärrkontrollknapp
15	Sifferknapp 5	Fjärrkontrollknapp
16	Sifferknapp 6	Fjärrkontrollknapp
17	Sifferknapp 7	Fjärrkontrollknapp
18	Sifferknapp 8	Fjärrkontrollknapp
19	Sifferknapp 9	Fjärrkontrollknapp
02	Volym  (+)	Fjärrkontrollknapp
03	Volym  (-)	Fjärrkontrollknapp
E0	BRIGHTNESS  (sida upp)	Fjärrkontrollknapp
E1	BRIGHTNESS  (sida ned)	Fjärrkontrollknapp
DC	3D	Fjärrkontrollknapp
32	1/a/A	Fjärrkontrollknapp
2F	CLEAR	Fjärrkontrollknapp
7E	 SIMPLINK	Fjärrkontrollknapp
79	ARC(MARK) (bildförhållande)	Fjärrkontrollknapp
4D	PSM (bildläge)	Fjärrkontrollknapp
09	MUTE	Fjärrkontrollknapp
43	SETTINGS (meny)	Fjärrkontrollknapp
99	Auto. konfig.	Fjärrkontrollknapp
40	Upp 	Fjärrkontrollknapp
41	Ned 	Fjärrkontrollknapp
06	Höger 	Fjärrkontrollknapp
07	Vänster 	Fjärrkontrollknapp
44	OK	Fjärrkontrollknapp
28	BACK	Fjärrkontrollknapp

Kod (hexadecimal)	Funktion	Kommentar
7B	TILE	Fjärrkontrollknapp
5B	EXIT	Fjärrkontrollknapp
72	ID ON (RÖD)	Fjärrkontrollknapp
71	ID OFF (GRÖN)	Fjärrkontrollknapp
63	GUL	Fjärrkontrollknapp
61	BLÅ	Fjärrkontrollknapp
B1	■	Fjärrkontrollknapp
B0	▶	Fjärrkontrollknapp
BA		Fjärrkontrollknapp
8F	◀◀	Fjärrkontrollknapp
8E	▶▶	Fjärrkontrollknapp
5F	W.BAL	Fjärrkontrollknapp
3F	S.MENU	Fjärrkontrollknapp
7C	HOME	Fjärrkontrollknapp

* Vissa knappkoder kan inte användas, beroende på modellen.

STYRA FLERA PRODUKTER

Använd den här metoden när du ska ansluta flera produkter till en enda dator. Du kan styra flera produkter samtidigt genom att ansluta dem till en enda dator.

På menyn Option (alternativ) måste samtliga Set ID (enhets-ID) vara mellan 1 och 1000, utan dubletter.

Ansluta kabeln

Anslut RS-232C-kabeln enligt bilden.

RS-232C-protokollet används för kommunikation mellan datorn och produkten. Från datorn kan du slå på och stänga av produkten, välja en ingångskälla och justera OSD-menyen.

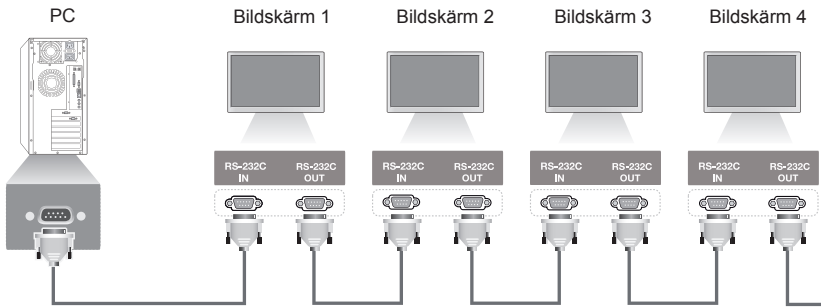

RS-232C-kabel (sälj separat)

Kopplingschema för RS-232C

Kabel med 8 ledare (standard RS-232C-kabel)

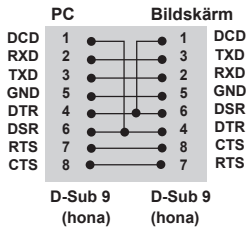

Kommunikationsparameter

Bandbredd: 9 600 bit/s

Datalängd: 8 bitar

Paritetsbit: ingen

Stoppbit: 1 bit

Flödeskontroll: ingen

Kommunikationskod: ASCII-kod

Använd korskabel (reverserad)

! OBS!

- När du använder anslutningar med tre trådar (icke-standard), går det inte att använda IR-kedjekoppling.

! OBS!

- När kedjekopplade bildskärmar (vilket innebär att flera bildskärmar kan styras) stängs av och sedan sätts på igen kan det hända att vissa bildskärmar inte startar. I sådana fall sätter du på dessa bildskärmar genom att trycka på knappen **MONITOR ON**, inte **POWER**-knappen (ström).

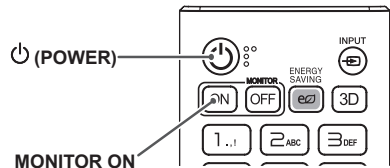

Referenslista för kommandon

		KOMMANDO		DATA (Hexadecimal)
		1	2	
01	Power (ström)	k	a	00 till 01
02	Select input (välj ingång)	x	b	Se "Select input (välj ingång)"
03	Aspect Ratio (Bildformat)	k	c	Se "Aspect Ratio (Bildformat)"
04	Energy Saving (Sparar energi)	j	q	Se "Energy Saving (Sparar energi)"
05	Picture Mode (bildläge)	d	x	Se "Picture Mode (bildläge)"
06	Contrast (kontrast)	k	g	00 till 64
07	Brightness (ljusstyrka)	k	h	00 till 64
08	Sharpness (skärpa)	k	k	00 till 32
09	Color	k	i	00 till 64
10	Tint (Nyanser)	k	j	00 till 64
11	Color Temperature (färgtemperatur)	x	u	00 till 64
12	Balance (balans)	k	t	00 till 64
13	Sound Mode (ljudläge)	d	y	Se "Sound Mode (ljudläge)"
14	Mute (tyst)	k	e	00 till 01
15	Volume Control (ljudvolym)	k	f	00 till 64
16	Time 1 (year/month/day) (tid 1 (år/månad/dag))	f	a	Se "Time 1 (tid 1)"
17	Time 2 (hour/minute/second) (tid 2 (timme/minut/sekund))	f	x	Se "Time 2 (tid 2)"
18	Off time schedule (schema för avstängningstid)	f	c	00 till 01
19	On time schedule (schema för påslagningstid)	f	b	00 till 01
20	Off Timer (Repeat/Time) (timer av (repetera/tid))	f	e	Se "Off Timer (timer av)"
21	On Timer (Repeat/Time) (timer på (repetera/tid))	f	d	Se "On Timer (timer på)"
22	Ingång för Timer på	f	u	Se "Ingång för Timer på"
23	No Signal Power Off (15Min) Avstängning vid ingen signal (15 min)	f	g	00 till 01
24	Auto power off (Autoavstängning)	m	n	00 till 01
25	Language (språk)	f	i	Se "Language (språk)"
26	Reset (Återställ)	f	k	00, 02
27	Current Temperature (nuvarande temperatur)	d	n	FF
28	Key (knapp)	m	c	Se "Key (knapp)"
29	Time Elapsed (förfluten tid)	d	l	FF
30	Product Serial Number (produktens serienummer)	f	y	FF
31	Software Version (programvaruversion)	f	z	FF
32	White Balance Red Gain (röd förstärkning för vitbalans)	j	m	00 till FE

		KOMMANDO		DATA (Hexadecimal)
		1	2	
33	White Balance Green Gain (grön förstärkning för vitbalans)	j	n	00 till FE
34	White Balance Blue Gain (blå förstärkning för vitbalans)	j	o	00 till FE
35	White Balance Red Offset (röd förskjutning för vitbalans)	s	x	00 till 7F
36	White Balance Green Offset (grön förskjutning för vitbalans)	s	y	00 till 7F
37	White Balance Blue Offset (blå förskjutning för vitbalans)	s	z	00 till 7F
38	Backlight (bakgrundsbelysning)	m	g	00 till 64
39	Screen off (skärm av)	k	d	00 till 01
40	Tile Mode (stapelläge)	d	d	00 till FF
41	Check Tile Mode (kontrollera stapelläge)	d	z	FF
42	Tile ID (stapel-ID)	d	i	Se "Tile ID (stapel-ID)"
43	Natural Mode (naturligt läge)	d	j	00 till 01
44	DPM Select (välj DPM)	f	j	00 till 07
45	Remote Control/Local Key Lock (lås för fjärrkontroll/knapplås)	k	m	00 till 01
46	Power On Delay (fördröjd strömtillförsel vid start)	f	h	00 till FA
47	Fail Over Select (välj otillräcklig)	m	i	00 till 02
48	Fail Over Input Select (välj ingång för otillräcklig)	m	j	Se "Fail Over Input Select (välj ingång för otillräcklig)"
49	IR Operation (IR-användning)	t	p	00 till 02
50	Local Key Operation (användning med lokala knappar)	t	o	00 till 02
51	Check the status (kontrollera status)	s	v	Se "Check the status (kontrollera status)"
52	Check Screen (kontrollera skärmen)	t	z	00 till 01
53	Speakers (högtalare)	d	v	00 till 01
54	Daylight Saving Time (Sommartid)	s	d	Se "Daylight Saving Time (Sommartid)"

* Obs! Bara ström- och knappkommandon kan användas när mediefiler spelas upp från en USB-enhet eller från det interna eller externa minnet. Kommandon utöver ström- och knappkommandon behandlas som NG. Vissa kommandon kanske inte kan användas, beroende på modellen.

Protokoll för överföring/mottagning

Transmission

[Command1][Command2][][Set ID][][Data][Cr]

- * [Command1]: skiljer mellan lägena för fabriksinställningar och användarinställningar.
- * [Command2]: styr bildskärmen.
- * [Set ID]: Används för att välja en bildskärm som du vill styra. Under Inställningar på OSD-menyn kan ett unikt Set ID (enhets-ID) tilldelas varje bildskärm, från 1 till 1000 (01H till 3E8H).
Om du väljer "00H" som Set ID (enhets-ID) kan du styra alla anslutna bildskärmar samtidigt.
- * [Data]: Överför kommandodata.
Beroende på kommandot kan datamängden öka.
- * [Cr]: Vagnretur. Motsvarar "0x0D" i ASCII-kod.
- * []: Blanksteg. Motsvarar "0x20" i ASCII-kod.

Acknowledgement

[Command2][][Set ID][][OK/NG][Data][x]

- * Produkten överför ACK (bekräftelse) i det här formatet när den tar emot normal information. Om informationen är FF anger den aktuella statusdata vid det här tillfället. Om informationen är i "data write mode" (dataskrivningsläge) returneras informationen från datorn.
Om ett kommando skickas med enhets-ID "00" (=0x00) får alla bildskärmarna informationen och de skickar ingen bekräftelse (ACK).
- * Om datavärdet "FF" skickas i kontrolläge via RS-232C kan en funktions aktuella inställningsvärde kontrolleras (endast för vissa funktioner).
- * Vissa kommandon kan inte användas, beroende på modellen.

01. Power (ström) (Command: k a)

Slår på och av strömmen till enheten.

Transmission

[k][a][][Set ID][][Data][Cr]

Data 00: Av
01: På

Acknowledgement

[a][][Set ID][][OK/NG][Data][x]

* Bekräftelse signalen returneras endast på rätt sätt när bildskärmen är helt påslagen.

* En viss försening kan uppstå mellan överförings- och bekräftelse signalerna.

04. Energy Saving (Sparar energi) (Command: j q)

Ställer in energisparfunktionen.

Transmission

[j][q][][Set ID][][Data][Cr]

Data 00: Av
01: Minimum
02: Medel
03: Max
04: Automatisk
05: Skärm av

Acknowledgement

[q][][Set ID][][OK/NG][Data][x]

** Det här kanske inte fungerar, beroende på modellen.

02. Select Input (välj ingång) (Command: x b)

Väljer en ingångssignal.

Transmission

[x][b][][Set ID][][Data][Cr]

Data 70: DVI (PC)
80: DVI (DTV)
90: HDMI1 (DTV)
A0: HDMI1 (PC)
91: HDMI2/OPS (DTV)
A1: HDMI2/OPS (PC)
C0: DISPLAYPORT (DTV)
D0: DISPLAYPORT (PC)

Acknowledgement

[b][][Set ID][][OK/NG][Data][x]

* Beroende på modell kan det hända att vissa insignaler inte kan användas.

05. Picture Mode (bildläge) (Command: d x)

Väljer ett bildläge.

Transmission

[d][x][][Set ID][][Data][Cr]

Data 00: Intensiv
01: Standard
02: Film
03: Sport
04: Spel
05: Expert 1
06: Expert 2
08: APS

Acknowledgement

[x][][Set ID][][OK/NG][Data][x]

03. Aspect Ratio (Bildformat) (Command: k c)

Justerar bildförhållandet.

Transmission

[k][c][][Set ID][][Data][Cr]

Data 01: 4:3
02: 16:9
04: Zoom
06: Set By Program
09: Hel bild (minst 720 p)
10 till 1F: Biozoom 1 till 16

* Tillgängliga datatyper varierar beroende på indatasignalen. Det finns mer information i avsnittet Bildformat i användarhandboken.

* Bildformatt kan variera beroende på modellens indatainställningar.

Acknowledgement

[c][][Set ID][][OK/NG][Data][x]

06. Contrast (kontrast) (Command: k g)

Justerar kontrasten på skärmen.

Transmission

[k][g][][Set ID][][Data][Cr]

Data 00 till 64: Kontrast 0 till 100

Acknowledgement

[g][][Set ID][][OK/NG][Data][x]

07. Brightness (ljusstyrka) (Command: k h)

Justerar ljusstyrkan på skärmen.

Transmission

`[k][h][][Set ID][][Data][Cr]`

Data 00 till 64: Ljusstyrka 0 till 100

Acknowledgement

`[h][][Set ID][][OK/NG][Data][x]`**08. Sharpness (skärpa) (Command: k k)**

Ställer in skärmens skärpa.

Transmission

`[k][k][][Set ID][][Data][Cr]`

Data 00 till 32: Skärpa 0 till 50

Acknowledgement

`[k][][Set ID][][OK/NG][Data][x]`**09. Color (Command: k i)**

Justerar skärmfärgen.

Transmission

`[k][i][][Set ID][][Data][Cr]`

Data 00 till 64: Färg 0 till 100

Acknowledgement

`[i][][Set ID][][OK/NG][Data][x]`**10. Tint (Nyanser) (Command: k j)**

Justerar färgtonen på skärmen.

Transmission

`[k][j][][Set ID][][Data][Cr]`

Data 00 till 64: Färgton röd 50 till grön 50

Acknowledgement

`[j][][Set ID][][OK/NG][Data][x]`**11. Color Temperature (färgtemperatur) (Command: x u)**

Justerar skärmens färgtemperatur.

Transmission

`[x][u][][Set ID][][Data][Cr]`

Data 00 till 64: varm 50 till kall 50

Acknowledgement

`[u][][Set ID][][OK/NG][Data][x]`**12. Balance (balans) (Command: k t)**

Justerar ljudbalansen.

Transmission

`[k][t][][Set ID][][Data][Cr]`

Data 00 till 64: vänster 50 till höger 50

Acknowledgement

`[t][][Set ID][][OK/NG][Data][x]`

13. Sound mode (ljudläge) (Command: d y)

Väljer ljudläge.

Transmission

[d][y][][Set ID][][Data][Cr]

Data 01: Standard
 02: Musik
 03: Film
 04: Sport
 05: Spel
 07: Nyheter

Acknowledgement

[y][][Set ID][][OK/NG][Data][x]

14. Mute (tyst) (Command: k e)

Slår av/på ljudet.

Transmission

[k][e][][Set ID][][Data][Cr]

Data 00: Stänger av ljudet
 01: Slår på ljudet

Acknowledgement

[e][][Set ID][][OK/NG][Data][x]

15. Volume Control (ljudvolym) (Command: k f)

Justerar uppspelningsvolymen.

Transmission

[k][f][][Set ID][][Data][Cr]

Data 00 till 64: Volym 0 till 100

Acknowledgement

[f][][Set ID][][OK/NG][Data][x]

16. Time 1 (year/month/day) (tid 1 (år/månad/dag)) (Command: f a)

Ställer in värdet för Time 1 (year/month/day) (tid 1 (år/månad/dag)).

Transmission

[f][a][][Set ID][][Data1][][Data2][][Data3][Cr]

Data1 04 till 1B: år 2014 till 2037
 Data2 01 till 0C: januari till december
 Data3 01 till 1F: 1 till 31

* Ange "fa [Set ID] ff" för att visa inställningarna för Time 1 (year/month/day) (tid 1 (år/månad/dag)).

Acknowledgement

[a][][Set ID][][OK/NG][Data1][Data2][Data3][x]

17. Time 2 (hour/minute/second) (tid 2 (timme/minut/sekund)) (Command: f x)

Ställer in värdet för Time 2 (hour/minute/second) (tid 2 (timme/minut/sekund)).

Transmission

[f][x][][Set ID][][Data1][][Data2][][Data3][Cr]

Data1 00 till 17: 00 till 23 timmar
 Data2 00 till 3B: 00 till 59 minuter
 Data3 00 till 3B: 00 till 59 sekunder

* Ange "fa [Set ID] ff" så visas inställningarna för Time 2 (hour/minute/second) (tid 2 (timme/minut/sekund)).

** Funktionen är tillgänglig först när Time 1 (year/month/day) (tid 1 (år/månad/dag)) har ställts in.

Acknowledgement

[x][][Set ID][][OK/NG][Data1][Data2][Data3][x]

18. Off time schedule (schema för avstängningstid) (Command: f c)

Aktivera/avaktivera Off time schedule (schema för avstängningstid).

Transmission

[f][c][][Set ID][][Data][Cr]

Data 00: Av
 01: På

Acknowledgement

[c][][Set ID][][OK/NG][Data][x]

19. On time schedule (schema för påslagningstid) (Command: f b)

Aktivera/avaktivera On time schedule (schema för påslagningstid).

Transmission

[f][b][][Set ID][][Data][Cr]

Data 00: Av
 01: På

Acknowledgement

[b][][Set ID][][OK/NG][Data][x]

20. Off Timer (Repeat/Time) (timer av (repetera/tid)) (Command: f e)

Konfigurerar inställningarna för Off Timer (Repeat/Time) (timer av (repetera/tid)).

Transmission

[f][e][][Set ID][][Data1][][Data2][][Data3][Cr]

Data1

1. f1h till f7h (läsa data)

F1: läser in den 1:a dataposten för Off Timer (timer av)

F2: läser in den 2:a dataposten för Off Timer (timer av)

F3: läser in den 3:e dataposten för Off Timer (timer av)

F4: läser in den 4:e dataposten för Off Timer (timer av)

F5: läser in den 5:e dataposten för Off Timer (timer av)

F6: läser in den 6:e dataposten för Off Timer (timer av)

F7: läser in den 7:e dataposten för Off Timer (timer av)

2. e1h–e7h (ta bort ett värde), e0h (ta bort alla värden)

E0: tar bort alla inställningar för Off Timer (timer av)

E1: tar bort den 1:a inställningen för Off Timer (timer av)

E2: tar bort den 2:a inställningen för Off Timer (timer av)

E3: tar bort den 3:e inställningen för Off Timer (timer av)

E4: tar bort den 4:e inställningen för Off Timer (timer av)

E5: tar bort den 5:e inställningen för Off Timer (timer av)

E6: tar bort den 6:e inställningen för Off Timer (timer av)

E7: tar bort den 7:e inställningen för Off Timer (timer av)

3. 01h till 0Ch (ställer in veckodag för Off Timer (timer av))

01: En gång

02: Dagligen

03: mån–fre

04: mån–lör

05: lör–sön

06: Varje söndag

07: Varje måndag

08: Varje tisdag

09: Varje onsdag

0A: Varje torsdag

0B: Varje fredag

0C: Varje lördag

Data2 00 till 17: 00 till 23 timmar

Data3 00 till 3B: 00 till 59 minuter

* Om du vill läsa in eller ta bort listan Off Time Schedule (schema för avstängningstid) måste [Data2][Data3] ställas in på FFH.

Exempel 1: fe 01 f1 ff ff – läser in den första dataposten i Off Timer (timer av).

Exempel 2: fe 01 e1 ff ff – tar bort den första dataposten i Off Timer (timer av).

Exempel 3: fe 01 04 02 03 – ställer in Off Timer (timer av) på 02:03 för måndag–lördag.

* Funktionen kan endast användas när Time 1 (year/month/day) (tid 1 (år/månad/dag)) och Time 2 (hour/minute/second) (tid 2 (timme/minut/sekund)) har ställts in.

Acknowledgement

[e][][Set ID][][OK/NG][Data1][Data2][Data3][x]

21. On Timer (Repeat/Time) (timer på (repetera/tid)) (Command: f d)

Konfigurerar inställningarna för On Timer (Repeat/Time) (timer på (repetera/tid)).

Transmission

[f][d][][Set ID][][Data1][][Data2][][Data3][Cr]

Data1

1. f1h till f7h (läsa data)

F1: läser in den 1:a posten för On Timer (timer på)

F2: läser in den 2:a posten för On Timer (timer på)

F3: läser in den 3:e posten för On Timer (timer på)

F4: läser in den 4:e posten för On Timer (timer på)

F5: läser in den 5:e posten för On Timer (timer på)

F6: läser in den 6:e posten för On Timer (timer på)

F7: läser in den 7:e posten för On Timer (timer på)

2. e1h–e7h (ta bort ett värde), e0h (ta bort alla värden)

E0: tar bort alla inställningar för On Timer (timer på)

E1: tar bort den 1:a inställningen för On Timer (timer på)

E2: tar bort den 2:a inställningen för On Timer (timer på)

E3: tar bort den 3:e inställningen för On Timer (timer på)

E4: tar bort den 4:e inställningen för On Timer (timer på)

E5: tar bort den 5:e inställningen för On Timer (timer på)

E6: tar bort den 6:e inställningen för On Timer (timer på)

E7: tar bort den 7:e inställningen för On Timer (timer på)

3. 01h till 0Ch (ställer in veckodag för On Timer (timer på))

01: En gång

02: Dagligen

03: mån–fre

04: mån–lör

05: lör–sön

06: Varje söndag

07: Varje måndag

08: Varje tisdag

09: Varje onsdag

0A: Varje torsdag

0B: Varje fredag

0C: Varje lördag

Data2 00 till 17: 00 till 23 timmar

Data3 00 till 3B: 00 till 59 minuter

* Om du vill läsa in eller ta bort listan On Time schedule (schema för påslagningstid) måste [Data2][Data3] ställas in på FFH.

Exempel 1: fd 01 f1 ff ff – läser in den första dataposten från On Timer (timer på).

Exempel 2: fd 01 e1 ff ff – tar bort den första dataposten från On Timer (timer på).

Exempel 3: fe 01 04 02 03 – ställer in On Timer (timer på) till 02:03 måndag–lördag.

* Funktionen kan endast användas när Time 1 (year/month/day) (tid 1 (år/månad/dag)) och Time 2 (hour/minute/second) (tid 2 (timme/minut/sekund)) har ställts in.

Acknowledgement

[d][][Set ID][][OK/NG][Data1][Data2][Data3][x]

22. Inmatning av Påslagningstid (Command: f u)

Välj en extern ingång för den aktuella On Time-inställningen (Påslagningstid) och lägg till ett nytt schema..

Transmission

```
[f][u][ ][Skärm-ID][ ][Data1][Cr]
```

```
[f][u][ ][Skärm-ID][ ][Data1][ ]
```

```
[Data2][Cr]
```

Data (Lägg till schema)

70: DVI

90: HDMI1

91: HDMI2/OPS

C0: DISPLAYPORT

Data1 (läsa schema)

1. f1h till f7h (läsa data)

F1: Väljer första schemainmatningen

F2: Väljer andra schemainmatningen

F3: Väljer tredje schemainmatningen

F4: Väljer fjärde schemainmatningen

F5: Väljer femte schemainmatningen

F6: Väljer sjätte schemainmatningen

F7: Väljer sjunde schemainmatningen

Data2 (läsa schema)

FF

* Läs av schemat genom att ange FF för [Data2].

Om det inte finns något schema för [Data1] när du försöker

läsa av schemat visas texten NG och åtgärden misslyckas.

(Exempel 1: fu 01 60 – Flyttar ned varje schemainmatning

en rad och sparar den första schemainmatningen i HDMI-läge.)

(Exempel 2: fu 01 f1 ff – Läser av den första

schemainmatningen.)

* Funktionen kan endast användas om 1 (år/månad/dag), 2

(timme/minut/sekund) och Påslagningstid (läget Upprepa/

tid) har ställts in.

** Funktionen kanske inte finns på alla modeller.

Acknowledgement

```
[u][ ][Skärm-ID][ ][OK/NG][Data][x]
```

```
[u][ ][Skärm-ID][ ][OK/NG][Data1][Data2][x]
```

23. No Signal Power Off (15Min) Avstängning vid ingen signal (15 min) (Command: f g)

Konfigurerar inställningarna för automatiskt standbyläge.

Transmission

```
[f][g][ ][Set ID][ ][Data][Cr]
```

Data 00: Av

01: På

Acknowledgement

```
[g][ ][Set ID][ ][OK/NG][Data][x]
```

24. Auto power off (Autoavstängning) (Command: m n)

Konfigurerar inställningarna för automatisk avstängning.

Transmission

```
[m][n][ ][Set ID][ ][Data][Cr]
```

Data 00: Av

01: 4 timmar

Acknowledgement

```
[n][ ][Set ID][ ][OK/NG][Data][x]
```

25. Language (språk) (Command: f i)

Ställer in OSD-språk.

Transmission

```
[f][i][ ][Set ID][ ][Data][Cr]
```

Data 00: Tjeckiska

01: Danska

02: Tyska

03: Engelska

04: Spanska (Europa)

05: Grekiska

06: Franska

07: Italienska

08: Nederländska

09: Norska

0A: Portugisiska

0B: Portugisiska (Brasilien)

0C: Ryska

0D: Finska

0E: Svenska

0F: Koreanska

10: Kinesiska (mandarin)

11: Japanska

12: Kinesiska (kantonesiska)

Acknowledgement

```
[i][ ][Set ID][ ][OK/NG][Data][x]
```

26. Reset (Återställ) (Command: f k)

Utför nollställningsfunktionerna för bild- och fabriksinställningar.

Transmission

[f][k][][Set ID][][Data][Cr]

Data 00: Bildåterställning
02: Ursprunginställningar (fabriksinst.)

Acknowledgement

[k][][Set ID][][OK/NG][Data][x]

27. Current temperature (nuvarande temperatur) (Command: d n)

Kontrollerar inomhustemperaturen.

Transmission

[d][n][][Set ID][][Data][Cr]

Data FF: Kontrollera status

Acknowledgement

[n][][Set ID][][OK/NG][Data][x]

* Temperaturen visas som ett hexadecimalt värde.

28. Key (Knapp) (Command: m c)

Sänder en knappkod för IR-fjärrkontrollen.

Transmission

[m][c][][Set ID][][Data][Cr]

Data IR_KEY_CODE

Acknowledgement

[c][][Set ID][][OK/NG][Data][x]

Du hittar knappkoder under IR-koder.

* Vissa knappkoder kan inte användas, beroende på modellen.

29. Time elapsed (förluten tid) (Command: d l)

Kontrollerar tiden som förlutit.

Transmission

[d][l][][Set ID][][Data][Cr]

Data FF: Avläsa status

Acknowledgement

[l][][Set ID][][OK/NG][Data][x]

* Mottagna data visas som ett hexadecimalt värde.

30. Product Serial Number (produktens serienummer) (Command: f y)

Kontrollerar produktens serienummer.

Transmission

[f][y][][Set ID][][Data][Cr]

Data FF: Kontrollera produktens serienummer

Acknowledgement

[y][][Set ID][][OK/NG][Data][x]

* Dataformatet är ASCII-kod.

31. Software Version (programvaruversion) (Command: f z)

Kontrollerar produktens programvaruversion.

Transmission

[f][z][][Set ID][][Data][Cr]

Data FF: Kontrollera programvaruversion

Acknowledgement

[z][][Set ID][][OK/NG][Data][x]

32. White balance red gain (röd förstärkning för vitbalans) (Command: j m)

Justerar värdet för röd förstärkning för vitbalans.

Transmission

[j][m][][Set ID][][Data][Cr]

Data 00 till FE: Röd förstärkning 0 till 254

FF: kontrollerar värdet för röd förstärkning

Acknowledgement

[m][][Set ID][][OK/NG][Data][x]

35. White Balance Red Offset (röd förskjutning för vitbalans) (Command: s x)

Justerar värdet för röd förskjutning för vitbalans.

Transmission

[s][x][][Set ID][][Data][Cr]

Data 00 till 7F: röd förskjutning 0 till 127

FF: kontrollerar värdet för röd förskjutning

Acknowledgement

[x][][Set ID][][OK/NG][Data][x]

33. White Balance Green Gain (grön förstärkning för vitbalans) (Command: j n)

Justerar värdet för grön förstärkning för vitbalans.

Transmission

[j][n][][Set ID][][Data][Cr]

Data 00 till FE: grön förstärkning 0 till 254

FF: kontrollerar värdet för grön förstärkning

Acknowledgement

[n][][Set ID][][OK/NG][Data][x]

36. White Balance Green Offset (grön förskjutning för vitbalans) (Command: s y)

Justerar värdet för grön förskjutning för vitbalans.

Transmission

[s][y][][Set ID][][Data][Cr]

Data 00 till 7F: grön förskjutning 0 till 127

FF: kontrollerar värdet för grön förskjutning

Acknowledgement

[y][][Set ID][][OK/NG][Data][x]

34. White Balance Blue Gain (blå förstärkning för vitbalans) (Command: j o)

Justerar värdet för blå förstärkning för vitbalans.

Transmission

[j][o][][Set ID][][Data][Cr]

Data 00 till FE: Blå förstärkning 0 till 254

FF: kontrollerar värdet för blå förstärkning

Acknowledgement

[o][][Set ID][][OK/NG][Data][x]

37. White Balance Blue Offset (blå förskjutning för vitbalans) (Command: s z)

Justerar värdet för blå förskjutning för vitbalans.

Transmission

[s][z][][Set ID][][Data][Cr]

Data 00 till 7F: blå förskjutning 0 till 127

FF: kontrollerar värdet för blå förskjutning

Acknowledgement

[z][][Set ID][][OK/NG][Data][x]

38. Backlight (bakgrundsbelysning) (Command: m g)

Justerar bakgrundsbelysningens ljusstyrka.

Transmission

[m][g][][Set ID][][Data][Cr]

Data 00 till 64: bakgrundsbelysning 0 till 100

Acknowledgement

[g][][set ID][][OK/NG][Data][x]

39. Screen off (skärm av) (Command: k d)

Slår på eller stänger av bildskärmen.

Transmission

[k][d][][Set ID][][Data][Cr]

Data 00: slår på bildskärmen

01: stänger av bildskärmen

Acknowledgement

[d][][Set ID][][OK/NG][Data][x]

40. Tile Mode (stapelläge) (Command: d d)

Ställer in stapelläge och anger värden för stapelns rader och kolumner.

Transmission

[d][d][][Set ID][][Data][Cr]

Data 00 till FF: Första byten – stapelkolumn

Andra byten – stapelrad

* 00, 01, 10 och 11 betyder att stapelläget är avstängt

Acknowledgement

[d][][Set ID][][OK/NG][Data][x]

41. Check Tile Mode (kontrollera stapelläge) (Command: d z)

Kontrollerar stapelläget.

Transmission

[d][z][][Set ID][][Data][Cr]

Data FF: kontrollerar stapelläget

Acknowledgement

[z][][Set ID][][OK/NG][Data1][Data2][Data3][x]

Data1 00: stapelläge av

01: stapelläge på

Data2 00 till 0F: stapelkolumn

Data3 00 till 0F: stapelrad

42. Tile ID (stapel-ID) (Command: d i)

Ställer in värdet för produktens stapel-ID.

Transmission

[d][i][][Set ID][][Data][Cr]

Data 01 till E1: stapel-ID 1 till 225**

FF: kontrollerar stapel-ID

** Datavärdet får inte överskrida värdet för rad x kolumn.

Acknowledgement

[i][][Set ID][][OK/NG][Data][x]

* När ett datavärde som överskrider värdet för rad x kolumn anges (förutom 0xFF), ändras ACK till NG.

43. Natural Mode (in Tile mode) (naturligt läge (i stapelläge)) (Command: d j)

När bilden visas i naturlig storlek utsluts den del av bilden som normalt skulle visas i mellanrummet mellan skärmarna.

Transmission

[d][j][][Set ID][][Data][Cr]

Data 00: Av

01: På

Acknowledgement

[j][][Set ID][][OK/NG][Data][x]

44. DPM Select (välj DPM) (Command: f j)

Ställer in funktionen DPM (Display Power Management).

Transmission**[f][j][][Set ID][][Data][Cr]**

Data 00: Av
 01: 5 sekunder
 02: 10 sekunder
 03: 15 sekunder
 04: 1 minut
 05: 3 minuter
 06: 5 minuter
 07: 10 minuter

Acknowledgement**[j][][Set ID][][OK/NG][Data][x]****45. Remote Control/Local Key Lock (lås för fjärrkontroll/knapplåsa) (Command: k m)**

Justerar låset för fjärrkontrollen/knapplåset (framsidan).

Transmission**[k][m][][Set ID][][Data][Cr]**

Data 00: Av (lås av)
 01: På (lås på)

* När fjärrkontrollen och knapparna på frontpanelen är låsta i standbyläge kan du inte slå på strömmen med hjälp av fjärrkontrollen eller den främre strömknappen.

Acknowledgement**[m][][Set ID][][OK/NG][Data][x]****46. Power On Delay (fördröjd strömtillförsel vid start) (Command: f h)**

Anger schemalagd fördröjning för när strömmen slås på. (enhet: sekunder).

Transmission**[f][h][][Set ID][][Data][Cr]**

Data 00 till FA: min. 0 till max. 250 (sekunder)

Acknowledgement**[h][][Set ID][][OK/NG][Data][x]****47. Fail Over Select (välj otillräcklig) (Command: m i)**

Väljer ett ingångsläge för automatiskt byte.

Transmission**[m][i][][Set ID][][Data][Cr]**

Data 00: Av
 01: Auto
 02: Manuellt

Acknowledgement**[i][][Set ID][][OK/NG][Data][x]****48. Fail Over Input Select (välj ingång för otillräcklig) (Command: m j)**

Väljer en ingångskälla för automatiskt byte.

* Kommandot kan endast användas om läget Fail Over (auto) (otillräcklig (auto)) är inställt på Custom (anpassad).

Transmission**[m][j][][Set ID][][Data1][][Data2][][Data3][][Data4][Cr]**

Data 1 till 4 (ingångsprioritet: 1 till 4)
 70: DVI
 90: HDMI1
 91: HDMI2/OPS
 C0: DISPLAYPORT

Acknowledgement**[j][][Set ID][][OK/NG][Data1][Data2][Data3][Data4][x]**

Data 1 till 4 (ingångsprioritet: 1 till 4)
 70: DVI
 90: HDMI1
 91: HDMI2/OPS
 C0: DISPLAYPORT

49. IR Operation (IR-användning) (Command: t p)

Konfigurerar produktens inställningar för IR-användning.

Transmission**[t][p][][Set ID][][Data][Cr]**

Data 00: lås av för alla knappar
 01: lås på för alla knappar förutom strömknappen
 02: lås på för alla knappar

Acknowledgement**[x][][Set ID][][OK/NG][Data][x]**

50. Local Key Operation (användning med lokala knappar) (Command: t o)

Konfigurerar inställningarna för lokala knappar på produkten.

Transmission

[t][o][][Set ID][][Data][Cr]

Data 00: läser upp alla knappar

01: läser alla knappar utom strömknappen

03: läser alla knappar

Acknowledgement

[o][][Set ID][][OK/NG][Data][x]

51. Status (Command: s v)

Kontrollerar produktens aktuella signalstatus.

Transmission

[s][v][][Set ID][][Data][][FF][Cr]

Data 02: kontrollerar huruvida det finns en signal

10: RGB känner av OK/NG (Check Screen (kontrollera skärmen))

Acknowledgement

[v][][Set ID][][OK/NG][Data][Data1][x]

Data: 02 (när en signal upptäcks)

Data1 00: ingen signal

01: det finns en signal

Data: 10 (Check Screen (kontrollera skärmen))

Data1 00: resultat NG för Check Screen (kontrollera skärmen)

07: resultat OK för Check Screen (kontrollera skärmen)

* Behandlas som NG om Check Screen (kontrollera skärmen) är inställt på Av

52. Check Screen (kontrollera skärmen) (Command: t z)

Ställer in Check Screen (kontrollera skärmen).

Transmission

[t][z][][Set ID][][Data][Cr]

Data 00: Av

01: På

Acknowledgement

[z][][Set ID][][OK/NG][Data][x]

53. Speaker (högtalare) (Command: d v)

Ställer in högtalarfunktionen.

Transmission

[d][v][][Set ID][][Data][Cr]

Data 00: Av

01: På

Acknowledgement

[v][][Set ID][][OK/NG][Data][x]

54. Daylight Saving Time (Sommartid) (Command: s d)

Ställer in sommartid.

Transmission

[s][d][][Set ID][][Data1][][Data2][][Data3][][Data4]

[][Data5][Cr]

Data 00: Av (Data2~5: FFH)

01: Starttid

02: Sluttid

Data2 01~0C: January to December

Data3 01~06: 1 ~ 6:e vecka

* Det maximala antalet [Data3] varierar beroende på datumet.

Data4 00~06 (Sön. ~ Lör.)

Data5 00~17: 00 ~ 23 timmar

* För att läsa av Starttid/Sluttid anger du FFH för [Data2]~[Data5].

(ex1: sd 01 01 ff ff ff ff – Läser av Starttid

ex2: sd 01 02 ff ff ff ff – Läser av Sluttid)

* Funktionen kan endast användas när 1 (år/månad/dag) och 2 (timme/minut/sekund) har ställts in.

Acknowledgement

[d][][Set ID][][OK/NG][Data1][Data2][Data3][Data4][Data5][x]

** Beroende på modell kan det hända att det inte fungerar.



ENERGY STAR is a set of power-saving guidelines issued by the U.S. Environmental Protection Agency(EPA).



As an ENERGY STAR Partner LGE U. S. A.,Inc. has determined that this product meets the ENERGY STAR guidelines for energy efficiency. Refer to ENERGYSTAR.gov for more information on the ENERGY STAR program.

Se till att du läser säkerhetsföreskrifterna innan du använder produkten.

Ha användarhandboken (CD:n) nära till hands så att du kan referera till den i framtiden.

Modell och serienummer för apparaten finns på baksidan av och på ena sidan av apparaten. Anteckna det nedan ifall du skulle behöva service i framtiden.

MODELL _____

SERIENUMMER _____

På webbplatsen <http://opensource.lge.com> kan du hämta källkoden för GPL, LGPL, MPL och andra öppna källkod-licenser som ingår för den här produkten.

Förutom källkoden kan du även hämta alla tillhörande licensvillkor, samt information om garantifriskrivning och upphovsrätt. Det finns en CD-ROM-skiva med öppen källkod som du kan köpa från LG Electronics till självkostnadspris (inkl. mediakostnad, frakt och hanteringskostnader). Gör din beställning till LG Electroncis via e-post på opensource@lge.com: Erbjudandet gäller i tre (3) år från produktens inköpsdatum.

VARNING – Detta är en klass A-produkt. I hemmamiljö kan denna produkt förorsaka radiostörningar i vilket fall användaren måste vidta lämpliga åtgärder.

Tillfälligt brus är normalt när enhetens ström sätts på och stängs av.