



# OWNER'S MANUAL KULLANMA KILAVUZU

VC74070NCAQ



MFL68480312

[www.lg.com](http://www.lg.com)

# NEW TYPE CYCLONE VACUUM CLEANER

This information contains important instructions for the safe use and maintenance of the vacuum cleaner. Especially, please read all of the information on page 4, 5, 6, 7, 8 for your safety. Please keep this manual in an easily accessible place and refer to it anytime.

## LG YENİ KABLOSUZ SÜPÜRGE

Bu bilgiler, elektrikli süpürge için güvenli kullanımı ve bakımı için önemli talimatlar içerir. Özellikle, 9, 10, 11, 12 ve 13. sayfalarda verilen bilgileri güvenliğinizi için okuyunuz. Lütfen bu kılavuzu dilediğiniz zaman başvurmak üzere kolayca ulaşabileceğiniz bir yerde saklayın.

# Table of contents

## İçindekiler

<b>Important safety instructions</b> .....	<b>4~8</b>
<b>Önemli güvenlik talimatları</b> .....	<b>9~13</b>
<b>How to use</b> .....	<b>14~25</b>
<b>Kullanım şekli</b>	
Assembling vacuum cleaner .....	14~15
Elektrikli süpürgein montajı	
Operating vacuum cleaner .....	16~17
Elektrikli süpürgein çalıştırılması	
Using carpet and floor nozzle and Hard floor nozzle.....	18
Halı ve zemin ağzının ve Sert zemin ağzının kullanılması	
Using accessory nozzles.....	19
Aksesuar ağzların kullanımı	
Charging the Vacuum Cleaner .....	20
Elektrikli Süpürgein şarj edilmesi	
Emptying dust tank .....	21
Toz haznesinin boşaltılması	
Cleaning dust tank .....	22
Toz haznesinin temizlenmesi	
Cleaning air filter and motor safety filter .....	23~24
Hava filtresinin ve motor güvenliği filtresinin temizlenmesi	
Cleaning exhaust filter .....	25
Egzoz filtresinin temizlenmesi	
<b>What to do if your vacuum cleaner does not work</b> .....	<b>26</b>
<b>Elektrikli süpürge çalışmazsa yapılması gerekenler</b>	
What to do when the vacuum cleaner does not work .....	26
Elektrikli süpürge çalışmadığında yapılması gerekenler	
What to do when the suction performance decreases .....	26
Emme performansı düştüğünde yapılması gerekenler	

## IMPORTANT SAFETY INSTRUCTIONS

Read and follow all instructions before using your vacuum cleaner to prevent the risk of fire, electric shock, personal injury, or damage when using the vacuum cleaner. This guide do not cover all possible conditions that may occur. Always contact your service agent or manufacturer about problems that you do not understand. This appliance complies with the following EC Directives :-2006/95/EC Low Voltage Directive -2004/108/EC EMC Directive.



This is the safety alert symbol.

This symbol alerts you to potential hazards that can kill or hurt you and others. All safety messages will follow the safety alert symbol and either the word “WARNING” or “CAUTION.”

These words mean:



This symbol will alert you to hazards or unsafe practices which could cause serious bodily harm or death.



This symbol will alert you to hazards or unsafe practices which could cause bodily injury or property damage.

### WARNING

1. This appliance is not intended for use by persons (including children) with reduced physical, sensory or mental capabilities, or lack of experience and knowledge, unless they have been given supervision or instruction concerning use of the appliance by a person responsible for their safety.
2. Children should be supervised to ensure that they do not play with the appliance.
3. If the supply cord is damaged, it must be replaced by LG Electronics Service Agent in order to avoid a hazard
4. This appliance can be used by children aged from 8 years and above and persons with reduced physical, sensory or mental capabilities or lack of experience and knowledge if they have been given supervision or instruction concerning use of the appliance in a safe way and understand the hazards involved. Children shall not play with the appliance. Cleaning and user maintenance shall not be made by children without supervision.

## IMPORTANT SAFETY INSTRUCTIONS

### ⚠ WARNING

#### 5. **CAUTION:** This hose contains electrical connections:

- do not use to suck up water ;
- do not immerse in water for cleaning;
- the hose should be checked regularly and must not be used if damaged.

### ⚠ WARNING

- **Disconnect electrical supply before servicing or cleaning the unit or when cleaner is not in use.**  
Failure to do so could result in electrical shock or personal injury.
- **Do not use vacuum cleaner to pick up anything that is burning or smoking such as cigarettes, or hot ashes.**  
Doing so could result in death, fire or electrical shock.
- **Do not vacuum flammable or explosive substances such as gasoline, benzene, thinners, propane (liquids or gases).**  
The fumes from these substances can create a fire hazard or explosion. Doing so could result in death or personal injury.
- **Do not handle plug or vacuum cleaner with wet hands.**  
Doing so could result in death or electrical shock.
- **Do not unplug by pulling on cord.**  
Doing so could result in product damage or electrical shock. To unplug, grasp the plug, not the cord.
- **Keep hair, loose clothing, fingers, and all parts of the body away from openings and moving parts.**  
Failure to do so could result in electrical shock or personal injury.
- **The hose contains electrical wires. Do not use it if it is damaged, cut punctured.**  
Failure to do so could result in death, or electrical shock.
- **Do not allow to be used as toy. Close attention is necessary when used by or near children.**  
Personal injury or product damage could result.
- **Do not use the vacuum cleaner if the power cord or plug is damaged or faulty.**  
Personal injury or product damage could result. In these cases, contact LG Electronics Service Agent to avoid hazard.
- **Do not use vacuum cleaner if it has been under water.**  
Personal injury or product damage could result. In these cases, contact LG Electronics Service Agent to avoid hazard.

## IMPORTANT SAFETY INSTRUCTIONS

### WARNING

- **Do not continue to vacuum if any parts appear missing or damaged.**  
Personal injury or product damage could result. In these cases, contact LG Electronics Service Agent to avoid hazard.
- **Do not use an extension cord with this vacuum cleaner.**  
Fire hazard or product damage could result.
- **Using proper voltage.**  
Using improper voltage may result in damage to the motor and possible injury to the user. Proper voltage is listed on the bottom of vacuum cleaner.
- **Turn off all controls before unplugging.**  
Failure to do so could result in electrical shock or personal injury.
- **Do not change the plug in any way.**  
Failure to do so could result in electrical shock or personal injury or product damage. Doing so result in death. If plug does not fit, contact a qualified electrician to install the proper outlet.  
If the supply cord is damaged, it must be replaced by the manufacturer, its service agent or similarly qualified persons in order to avoid a hazard.
- **Repairs to electrical appliances may only be performed by qualified service engineers.**  
Improper repairs may lead to serious hazards for the user.
- **Do not wash the body of the vacuum cleaner with water.**
- **Do not allow any metals to touch the charging terminal and the connecting joints of the body and hose.**
- **Before cleaning the body, unplug the power cord and turn off the main power. Always use a dry cloth to clean the body.**
- **Avoid placing the product, the battery in particular, near any heat source or direct sunlight.**  
There is danger of an explosion or a fire.
- **When disposing of batteries, please follow appropriate disposal methods.**  
There is danger of an explosion.
- **Do not use the product in bathrooms.**
- **When a problem occurs with the product, stop vacuuming and turn off the main power.**
- **Do not place the product near industrial oil fumes or metal particulates.**  
Doing so could result in fire or damage to the product.
- **If the battery has leaked, avoid contact with the skin or eyes. If the battery fluid gets on your skin or in your eyes, immediately rinse the affected part with plenty of water and seek medical attention.**  
Battery fluid may cause a burn on your skin or loss of eyesight.

## IMPORTANT SAFETY INSTRUCTIONS

### CAUTION

- **Do not put any objects into openings.**  
Failure to do so could result in product damage.
- **Do not use with any opening blocked: keep free of dust, lint, hair, and anything that may reduce air flow.**  
Failure to do so could result in product damage.
- **Do not use vacuum cleaner without the dust tank and/or filters in place.**  
Failure to do so could result in product damage.
- **Always clean the dust bin after vacuuming carpet cleaners or fresheners, powders and fine dust.**  
These products clog the filters, reduce airflow and can cause damage to the cleaner. Failure to clean the dust bin could cause permanent damage to the cleaner.
- **Do not use vacuum cleaner to pick up sharp hard objects, small toys, pins, paper clips, etc.**  
They may damage the cleaner or dust bin.
- **Store the vacuum cleaner indoors.**  
Put the vacuum cleaner away after use to prevent tripping over it.
- **The vacuum cleaner is not intended to use by young children or infirm people without supervision.**  
Failure to do so could result in personal injury or product damage.
- **Only use parts produced or recommended by LG Electronics Service Agents.**  
Failure to do so could result in product damage.
- **Use only as described in this manual. Use only with LG recommended or approved attachments and accessories.**  
Failure to do so could result in personal injury or product damage.
- **To avoid personal injury and to prevent the machine from falling when cleaning stairs, always place it at the bottom of stairs.**  
Failure to do so could result in personal injury or product damage.
- **Do not grasp the tank handle when you are moving the vacuum cleaner.**  
The vacuum cleaner's body may fall when separating tank and body. Personal injury or product damage could result. You should grasp the carrier handle when you are moving the vacuum cleaner. (Page 21)
- **Make sure the filters (motor safety filter and air filter) are completely dry before replacing in the machine.**  
Failure to do so could result in product damage.
- **Do not dry the filter in an oven or microwave.**  
Failure to do so could result in fire hazard.
- **Do not dry the filter in a clothes dryer.**  
Failure to do so could result in fire hazard.
- **Do not dry near an open flame.**  
Failure to do so could result in fire hazard.

## IMPORTANT SAFETY INSTRUCTIONS

### CAUTION

- Do not use filters that is not dried.
- If the power cord is damaged, it must be replaced by an approved LG Electronics Service Agent to avoid a hazard.
- This appliance is not intended for use by persons (including children) with reduced physical, sensory or mental capabilities, or lack of experience and knowledge, unless they have been given supervision or instruction concerning use of the appliance by a person responsible for their safety. Children should be supervised to ensure that they do not play with the appliance.
- The battery for the main body is designed for this vacuum cleaner only. Never use it for any other product. Doing so could result in fire or damage to the product.
- Do not use the floor nozzle to clean high areas.
- When you dry the filter, do not use a heating device such as a dryer or heater. Leave it in an airy place and let it dry completely.
- Do not carry the vacuum cleaner with the nozzle head connected to the body.
- Empty the dust bin frequently to keep it clean.
- Always use the vacuum cleaner with the filter unit assembled in the dust bin.
- Never remove the hose or pipe when the main power is On.
- Use this vacuum cleaner for household use only.

### **Thermal protector :**

This vacuum cleaner has a special thermostat that protects the vacuum cleaner in case of motor overheating. If the vacuum cleaner suddenly shuts off, turn off the main power switch. Check the vacuum cleaner for possible source of overheating such as a full dust tank, a blocked hose or clogged filter. If these conditions are found, fix them and wait at least 30 minutes before attempting to use the vacuum cleaner. After the 30 minute period, turn on the main power switch.

If the vacuum cleaner still does not run, contact a qualified electrician.



## ÖNEMLİ GÜVENLİK TALİMATI

Elektrikli süpürgeyi kullanırken yangın, elektrik çarpması, fiziksel yaralanma veya hasar riskini önlemek için elektrikli süpürgeyi kullanmadan önce tüm talimatları okuyun ve bu talimatlara uyun. Bu kılavuz muhtemel her olayı kapsamayabilir. Anlamadığınız herhangi bir problem için her zaman yetkili servisiniz veya üreticiniz ile temasa geçin. Bu cihaz, şu EC Direktiflerine uyar: -2006/95/EC Düşük Gerilim Direktifi -2004/108/EC EMC Direktifi.



Bu işaret güvenlik uyarı simgesidir.

Bu sembol sizi veya başkalarını öldürebilecek veya yaralayabilecek olası tehlikelere karşı uyarma amaçlıdır. Tüm güvenlik mesajları, güvenlik uyarısı sembolünün ve “UYARI” veya “DİKKAT” kelimesinin ardından verilecektir. Bu kelimelerin anlamı:

### UYARI

Bu sembol, sizi tehlikeli veya güvenli olmayan kullanımlardan dolayı ciddi yaralanma veya ölüme yol açabilecek uygulamalar konusunda uyarır.

### DİKKAT

Bu sembol, sizi tehlikeli veya güvenli olmayan kullanımlardan dolayı yaralanma veya maddi zararlara yol açabilecek uygulamalar konusunda uyarır.

### UYARI

1. Bu cihaz, güvenliklerinden sorumlu kişilerce gözetim altında olmadıkları veya cihazın kullanımı hakkında eğitim almadıkları sürece fiziksel, duyuşsal ve zihinsel algıları düşük olan (çocuklar dahil) veya kullanım için gerekli yetkinliğe veya bilgiye sahip olmayan kişilerce kullanılmamalıdır.
2. Çocukların, cihazla oynamalarının engellenmesi için gözetim altında tutulmaları gerekir.
3. Besleme kablosu hasar görmüşse tehlikeyi önlemek amacıyla, LG Electronics Servis Sorumlusu tarafından değiştirilmelidir.
4. Bu cihaz, cihazın güvenli bir şekilde kullanılması ve dahil olan tehlikelerin anlaşılması için gözetim altında olmaları ve talimatlar altında olmaları şartıyla, 8 yaşında ve daha büyük çocuklar ile azalmış fiziksel, duyuşsal veya zihinsel yetenekleri olan ya da deneyim ve bilgi sahibi olmayan kişiler tarafından kullanılabilir. Çocuklar cihazla oynamamalıdır. Cihazın temizlenmesi ve kullanıcı bakımı gözetim olmadan çocuklar tarafından yapılmamalıdır.

### ⚠ UYARI

5. UYARI: Bu hortumda elektrik bağlantıları yer almaktadır:

- su çekmek için kullanmayın;
- temizlemek için suya sokmayın;
- hortum düzenli olarak kontrol edilmeli ve hasarlıysa kullanılmamalıdır.

### ⚠ UYARI

- **Üniteye bakım yapmadan veya temizlemeden önce ya da süpürge kullanımında değilken elektrik kaynağından çıkartın.**  
Buna uymamanız elektrik çarpması veya fiziksel yaralanma ile sonuçlanabilir.
- **Sigara veya sıcak kül gibi yanan ya da dumanı çıkan herhangi bir şeyi almak için süpürgeyi kullanmayın.**  
Bunu yapmanız, ölüm, yangın veya elektrik çarpması ile sonuçlanabilir.
- **Benzin, benzen, tiner, propan (sıvı veya gaz) gibi alev alıcı ya da patlayıcı maddeleri süpürgeye çekmeyin.**  
Bu maddelerin dumanları, bir yangın tehlikesi veya patlamaya sebep olabilir. Bunu yapmanız, ölüm veya fiziksel yaralanma ile sonuçlanabilir.
- **Fişi veya elektrikli süpürgeyi ıslak ellerle tutmayın.**  
Bunu yapmanız, ölüm veya elektrik çarpması ile sonuçlanabilir.
- **Kabloyu çekerek çıkarmayın.**  
Bunu yapmanız, ürün hasarı veya elektrik çarpması ile sonuçlanabilir. Fişi çıkarmak için kabloyu değil fişi tutun.
- **Saçları, bol giysileri, parmakları ve vücudun tüm bölümlerini ağızlardan ve hareketli parçalardan uzak tutun.**  
Buna uymamanız elektrik çarpması veya fiziksel yaralanma ile sonuçlanabilir.
- **Hortumda elektrikli teller bulunur. Hortum hasar görmüşse kesilmişse veya delinmişse kullanmayın.**  
Buna uymamanız, ölüm veya elektrik çarpması ile sonuçlanabilir.
- **Oyuncak olarak kullanılmasına izin vermeyin. Çocuklar tarafından veya onların yakınında kullanıldığında tam dikkat gerekir.**  
Fiziksel yaralanma veya üründe hasar oluşabilir.
- **Elektrik kablosu veya fiş hasarlı ya da arızalıysa elektrikli süpürgeyi kullanmayın.**  
Fiziksel yaralanma veya üründe hasar oluşabilir. Bu durumlarda, tehlikeyi önlemek için LG Electronics Servis Temsilcisiyle görüşün.
- **Su altında kalırsa elektrikli süpürgeyi kullanmayın. Fiziksel yaralanma veya üründe hasar oluşabilir.**  
Bu durumlarda, tehlikeyi önlemek için LG Electronics Servis Temsilcisiyle görüşün.

## ⚠ UYARI

- **Bir parça kayıp veya hasarlıysa süpürmeye devam etmeyin. Fiziksel yaralanma veya üründe hasar oluşabilir.** Bu durumlarda, tehlikeyi önlemek için LG Electronics Servis Temsilcisiyle görüşün.
- **Bu elektrikli süpürgeyle birlikte uzatma kablosu kullanmayın. Yangın riski veya üründe hasar oluşabilir.**
- **Uygun olmayan gerilim kullanılması.** Uygun olmayan gerilim kullanılması, motorda hasara ve kullanıcıda olası bir yaralanmaya yol açabilir. Uygun gerilim, elektrikli süpürgeğin altında listelenmiştir.
- **Fişi çekmeden önce tüm kontrolleri kapatın.** Buna uymamanız elektrik çarpması veya fiziksel yaralanma ile sonuçlanabilir.
- **Fişi herhangi bir şekilde değiştirmeyin.** Buna uymamanız elektrik çarpması, fiziksel yaralanma veya üründe hasar ile sonuçlanabilir. Bunu yapmanız, ölüm ile sonuçlanabilir. Fiş yerine oturmuyorsa uygun prizi takması için uzman bir elektrikçi çağırın. Besleme kablosu hasar görmüşse tehlikeyi engellemek amacıyla imalatçı, servis sorumlusu veya benzeri şekilde kalifiye kişiler tarafından değiştirilmelidir.
- **Elektrikli cihazların tamiratları sadece uzman servis mühendisleri tarafından gerçekleştirilebilir.** Uygun olmayan tamiratlar kullanıcı için ciddi tehlikeler oluşturabilir.
- Elektrikli süpürgeğin gövdesini suyla temizlemeyin.
- Herhangi bir metalin şarj terminaline ve gövde ve hortumların bağlantı mafsallarına temas etmesine izin vermeyin.
- Gövdeyi temizlemeden önce güç kablosunu çıkarıp ana gücü kesin. Gövdeyi temizlemek için her zaman kuru bez kullanın.
- Ürünü ve özellikle pili ısı kaynağının yakınına koymayın veya doğrudan güneş ışığına maruz bırakmayın. Patlama veya yangın tehlikesi vardır.
- Pilleri imha ederken lütfen uygun imha yöntemlerini uygulayın. Patlama tehlikesi vardır.
- Ürünü banyolarda kullanmayın.
- Ürünle ilgili bir sorun olursa vakumlu temizlemeyi durdurun ve ana gücü kesin.
- Ürünü endüstriyel yağ dumanı veya metal parçacıkların yakınına koymayın. Bunu yaparsanız yangın çıkabilir veya ürün hasar görebilir.
- Pil sızdırma yaparsa cilt veya gözlere temastan kaçının. Pil sıvısı cildinize veya gözlerinize temas ederse etkilenen bölgeyi hemen bol suyla durulayın ve tıbbi yardım alın. Pil sıvısı cildinizin yanmasına ve görme duyunuzu kaybetmenize neden olabilir.

## ⚠ DİKKAT

- **Açık bölgelere herhangi bir nesne koymayın.** Buna uymamanız, üründe hasar ile sonuçlanabilir.
- **Herhangi bir ağız tıkalı iken kullanmayın: toz, tiftik, saç ve hava akışını azaltacak her şeyi temizleyin.** Buna uymamanız, üründe hasar ile sonuçlanabilir.
- **Toz haznesi ve/veya filtreleri yerinde değilken elektrikli süpürgeyi kullanmayın.** Buna uymamanız, üründe hasar ile sonuçlanabilir.
- **Halı temizleyicilerini veya parfümlerini, tozları ve ince tozu süpürgeye çektikten sonra toz kutusunu her zaman temizleyin.** Bu ürünler, filtreleri tıkar, hava akışını azaltır ve süpürge de hasara yol açabilir. Toz kutusunu temizlememeniz, süpürge de kalıcı hasara yol açabilir.
- **Keskin sert nesnelere, küçük oyuncakları, iğneleri, ataşları vb. toplamak için süpürgeyi kullanmayın.** Süpürgeye veya toz kutusuna zarar verebilirler.
- **Elektrikli süpürgeyi kapalı yerlerde saklayın.** Takılıp düşmeyi engellemek için kullandıktan sonra elektrikli süpürgeyi kaldırın.
- **Elektrikli süpürge, küçük çocuklar veya engelli kişiler tarafından gözetimsiz olarak kullanılmamalıdır.** Buna uymamanız, fiziksel yaralanma veya üründe hasar ile sonuçlanabilir.
- **Sadece LG Electronics Servis Temsilcileri tarafından üretilen veya önerilen parçaları kullanın.** Buna uymamanız, üründe hasar ile sonuçlanabilir.
- **Sadece bu kılavuzda açıklandığı şekilde kullanın. Sadece LG'nin önerdiği veya onayladığı aparatlar ve aksesuarlar ile kullanın.** Buna uymamanız, fiziksel yaralanma veya üründe hasar ile sonuçlanabilir.
- **Merdivenleri temizlerken fiziksel yaralanmaları ve makinenin düşmesini engellemek için süpürgeyi her zaman merdivenlerin altına koyun.** Buna uymamanız, fiziksel yaralanma veya üründe hasar ile sonuçlanabilir.
- **Elektrikli süpürgeyi hareket ettirirken hazne tutma yerini tutmayın.** Elektrikli süpürge nin gövdesi, hazne ve gövde ayrılırken düşebilir. Fiziksel yaralanma veya üründe hasar oluşabilir. Elektrikli süpürgeyi hareket ettirirken taşıyıcı tutma yerini tutmanız gerekir. (Sayfa 21)
- **Makinedeki filtreleri değiştirmeden önce (motor güvenlik filtresi ve hava filtresi) tamamen kuru olduklarından emin olun.** Buna uymamanız, üründe hasar ile sonuçlanabilir.

## ⚠ DİKKAT

- **Filtreyi bir fırında veya mikrodalgada kurutmayın.**  
Buna uymamanız, yangın tehlikesi ile sonuçlanabilir.
- **Filtreyi çamaşır kurutucusunda kurutmayın.**  
Buna uymamanız, yangın tehlikesi ile sonuçlanabilir.
- **Açık alevin yakınında kurutmayın.**  
Buna uymamanız, yangın tehlikesi ile sonuçlanabilir.
- **Kurutulmamış filtreleri kullanmayın.**
- **Elektrik kablosu hasar görmüşse tehlikeyi önlemek için onaylı bir LG Electronics Servis Temsilcisi tarafından değiştirilmelidir.**
- **Bu cihaz, güvenliklerinden sorumlu kişilerce gözetim altında olmadıkları veya cihazın kullanımı hakkında eğitim almadıkları sürece fiziksel, duyuşsal ve zihinsel algıları düşük olan (çocuklar dahil) veya kullanım için gerekli yetkinliğe veya bilgiye sahip olmayan kişilerce kullanılmamalıdır .**  
Çocukların, cihazla oynamalarının engellenmesi için gözetim altında tutulmaları gerekir.
- **Ana gövdenin pili yalnızca elektrikli süpürge için tasarlanmıştır. Başka bir ürün için kesinlikle kullanmayın.**  
Bunu yaparsanız yangın çıkabilir veya ürün hasar görebilir.
- **Yüksek alanları temizlemek için zemin ağzını kullanmayın.**
- **Filtreyi temizlerken kurutucu veya ısıtıcı gibi ısıtıcı cihazlar kullanmayın.**  
Ürünü hava alan bir bölgede bırakın ve tam olarak kurumasını sağlayın.
- **Ağız gövdeye takılıyken elektrikli süpürgeyi taşımayın.**
- **Temiz tutmak için toz haznesini sık sık boşaltın.**
- **Elektrikli süpürgeyi her zaman filtre ünitesi toz haznesine takılıyken kullanın.**
- **Ana güç Açıkken hortum veya boruyu asla çıkarmayın.**
- **Bu elektrikli süpürgeyi yalnızca ev işleri için kullanın.**

## Isıl koruyucu :

Bu elektrikli süpürge, motorun aşırı ısınması halinde elektrikli süpürgeyi koruyan özel bir termostata sahiptir. Elektrikli süpürge aniden kapanırsa ana güç anahtarını kapatın. Dolu toz haznesi, tıkanmış hortum veya tıkalı filtre gibi olası aşırı ısı kaynağı olup olmadığını kontrol etmek için elektrikli süpürgeyi inceleyin. Bu koşullarla karşılaşırsa bunları düzeltin ve elektrikli süpürgeyi kullanmak için en az 30 dakika bekleyin. 30 dakikalık sürenin ardından ana güç anahtarını açın. Elektrikli süpürge hala çalışmıyorsa uzman bir elektrikçiyle görüşün.

# How to use Assembling vacuum cleaner

## Kullanım şekli Elektrikli süpürgein montajı

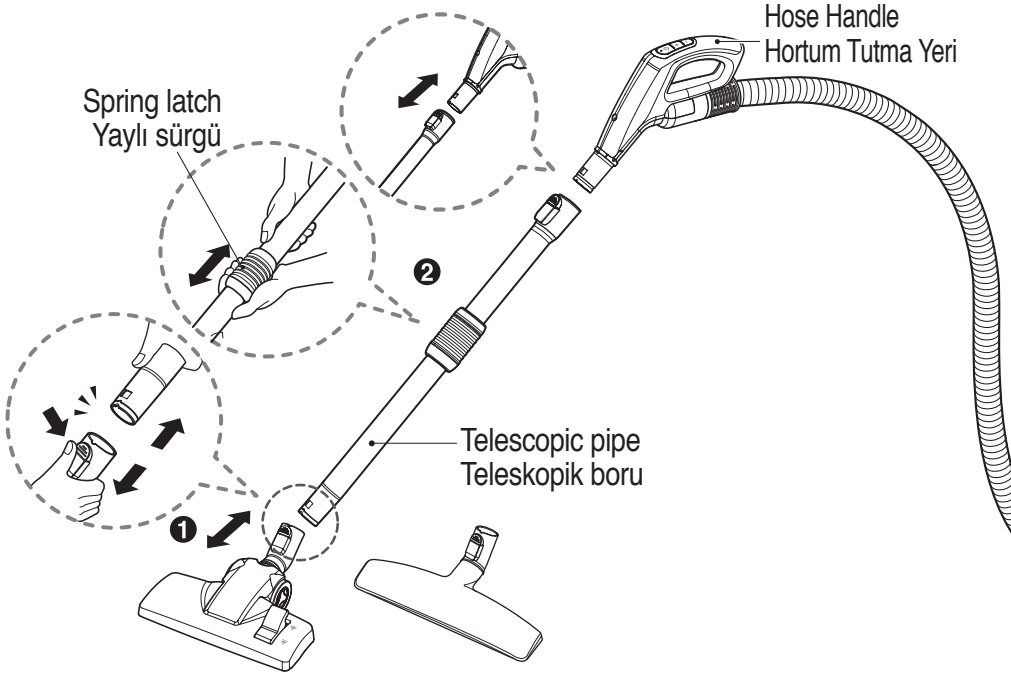

**1** Carpet and floor nozzle (depend on model)  
Halı ve zemin ağzı (modele bağlıdır)

Ağzı, teleskopik boruya iterek takın.

Teleskopik boruyu fırçanın içine doğru itin.

**2** Telescopic pipe  
Teleskopik boru

- Push telescopic pipe firmly into hose handle.
- Grasp the spring latch to expand.
- Pull out the pipe to desired length.

- Teleskopik boruyu hortum tutma yerine iterek sıkıca yerleştirin.
- Genişletmek için yaylı sürgüyü tutun.
- Boruyu istenen uzunluğa göre uzatın.

# How to use Assembling vacuum cleaner

## Kullanım şekli Elektrikli süpürgein montajı

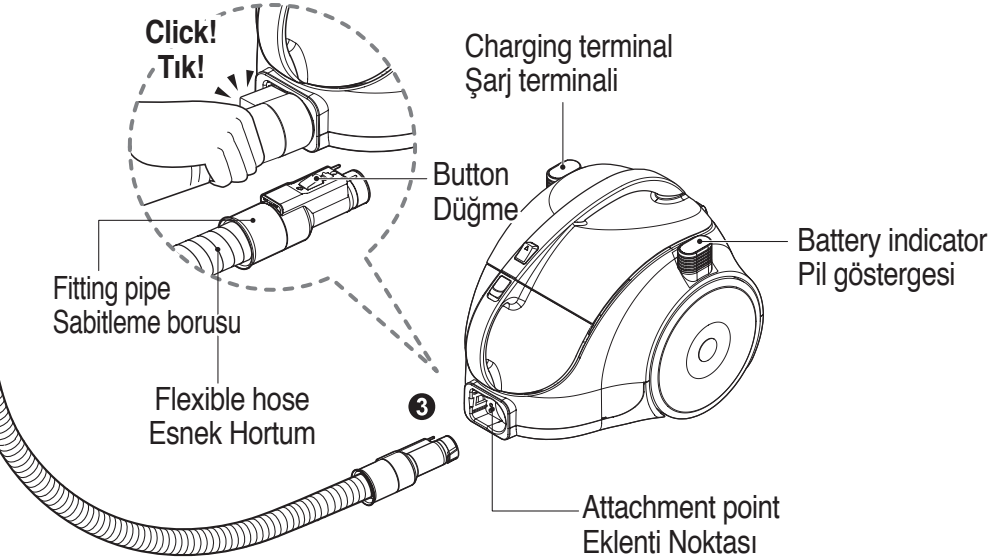

### 3 Connecting the hose to the vacuum cleaner

#### Hortumun elektrikli süpürgeye takılması

Push the fitting pipe on the flexible hose into the attachment point on the vacuum cleaner. To remove the flexible hose from the vacuum cleaner, press the button situated on the fitting pipe, then pull the fitting pipe out of the vacuum cleaner.

Esnek hortumdaki sabitleme borusunu elektrikli süpürgeye eklenti noktasına itin. Esnek hortumu elektrikli süpürgeye çıkarmak için sabitleme borusunda bulunan düğmeye basıp sabitleme borusunu elektrikli süpürgeye çekin.

# How to use Operating vacuum cleaner

## Kullanım şekli Elektrikli süpürgein çalıştırılması

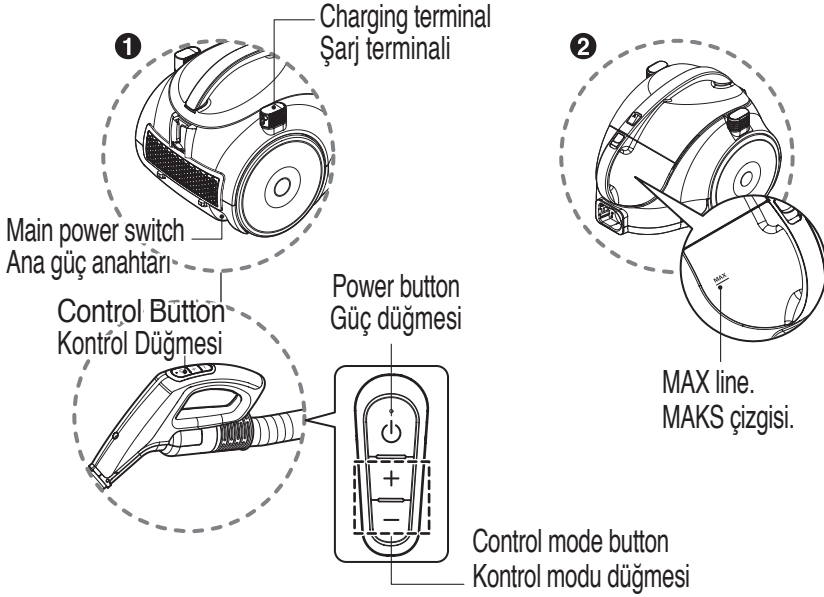

### 1 How to operate Çalıştırma

- Please disconnect the charging cord from the product.
- To operate the vacuum cleaner, press down the power button for about 1 second.
- When you turn it on, Mode is the Middle power.
- You can control Mode of the power using '+', '-' Button.
- To turn off, Push the power button.
- After the used, Please connect the charging cord to the product.

- Lütfen şarj kablosunu üründen çıkarın.
- Elektrikli süpürgeyi çalıştırmak için güç düğmesine 1 saniye boyunca basın.
- Süpürgeyi açtığınızda Mod Orta güçtedir.
- Güç modunu '+', '-' Düğmesini kullanarak kontrol edebilirsiniz.
- Kapatmak için güç düğmesine basın.
- Kullandıktan sonra lütfen şarj kablosunu üründen çıkarın.

### 2 Emptying the dust tank Toz haznesinin boşaltılması

- Always empty the dust tank when the dust tank level reaches the MAX line.
- Toz haznesi MAKS çizgisine ulaştığında toz haznesini her zaman boşaltın.



## How to use Operating vacuum cleaner

### Kullanım şekli Elektrikli süpürgein çalıştırılması

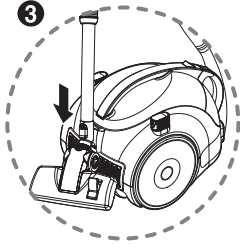

#### 3 Park mode Park modu

- Turn off the Main power switch before park.
- To store during vacuuming, for example to move a small piece of furniture or a rug, use park mode to support the flexible hose and nozzle.
  - Slide the hook on the nozzle into the slot on the side of vacuum cleaner.
- Park durumundan önce Ana güç anahtarını kapatın.
- Vakumlu temizleme sırasında örneğin bir mobilya ya da kilimdeki küçük bir parçayı almak için esnek hortum ve ağız desteklemek üzere park modunu kullanın.
  - Ağızdaki hortumu elektrikli süpürgein yan tarafındaki yuvanın içine doğru kaydırın.

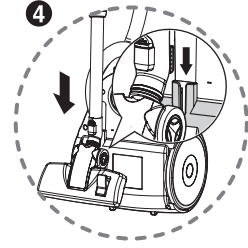

#### 4 Storage Kullanım Sonrası Saklama

- After the used product, please connect the charging cord to the product.
- You can store your vacuum cleaner in a vertical position by sliding the hook on the nozzle into the slot on the underside of the vacuum cleaner.
- Ürünü kullandıktan sonra lütfen şarj kablosunu üründen çıkarın.
- Elektrikli süpürgein diğer tarafındaki yuvada bulunan ağıza doğru kancayı kaydırarak elektrikli süpürgeyi dikey konumda tutun.

#### ⚠ WARNING, UYARI

No liquid suction.  
Liquid suction can cause defects.

Sıvı çekmeyin.  
Sıvı çekmek hasara neden olabilir.

# How to use Using carpet and floor nozzle and Hard floor nozzle

## Kullanım şekli Halı ve zemin ağzının ve Sert zemin ağzının kullanılması

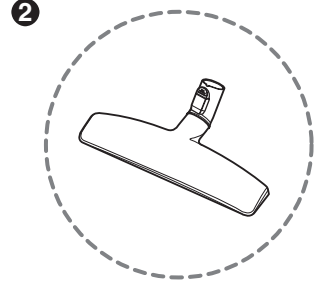
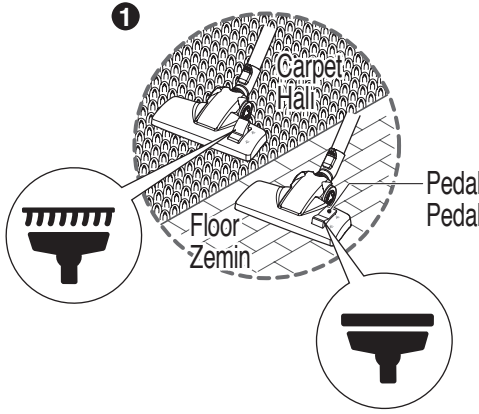

### 1 Carpet and floor nozzle (depend on model) Halı ve zemin ağzı (modele bağlıdır)

#### • The 2 position nozzle

This is equipped with a pedal which allows you to alter its position according to the type of floor to be cleaned.

#### • Carpet or rug position

Press the pedal (  ) to lower brush.

#### • Hard floor position (tiles, parquets floor)

Press the pedal (  ) to lift the brush up.

### 2 konumlu ağız

Bu ağız, konumunu temizlenecek zeminin türüne göre değiştirmenizi sağlayacak bir pedal ile donatılmıştır.

#### • Halı ve kilim konumu

Fırçayı indirmek için pedala (  ) basın.

#### • Sert zemin konumu (döşemeler, parkeler)

Fırçayı kaldırmak için pedala (  ) basın.

### 2 Hard floor nozzle (depend on model) Sert zemin ağzı (modele bağlıdır)

• Efficient cleaning of hard floors (wood, linoleum, etc)

• Sert zeminlerin (ahşap, muşamba vb.) etkili şekilde temizlenmesi

### • Cleaning carpet and floor nozzle • Halı ve zemin ağzının temizlenmesi

• Clean the hole and brush of nozzle.

• Deliği ve ağzın fırçasını temizleyin.

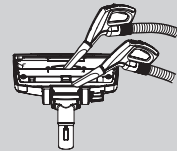

## How to use Using accessory nozzles

### Kullanım şekli Aksesuar ağızların kullanımı

Crevice tool  
Köşe Ağız

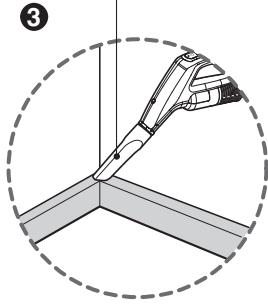

#### 3 Crevice tool Köşe Ağız

Crevice tool is for vacuuming in those normally hard-to-reach places such as reaching cobwebs or between the cushions of a sofa.

Köşe Ağız, örümcek ağları veya koltuk minderlerinin araları gibi normalde erişmesi zor yerlerde vakumlu temizlik yapmaya yöneliktir.

Dusting brush  
Toz alma fırçası

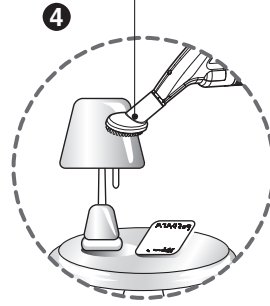

#### 4 Dusting brush Toz alma fırçası

Dusting brush is for vacuuming picture frames, furniture frames, books and other irregular surfaces.

Toz alma fırçası resim çerçevelerini, mobilya çerçevelerini, kitapları ve diğer düz olmayan yüzeyleri vakumlu temizlemeye yöneliktir.

#### NOTICE

Be cautious to use the product on TV, LCD, Monitor or furniture, it can cause small scratch.

#### DİKKAT

Ürünü TV, LCD, Monitör veya mobilyalarda kullanıma dikkat edin. Küçük çiziklere neden olabilir.

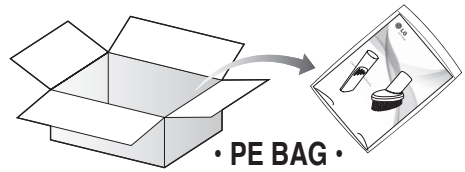

• PE BAG •  
• PE AMBALAJI •

- Accessory nozzles are included in the "PE BAG" with owner's manual.
- Aksesuar ağızları "PE AMBALAJINDA" kullanıcı kılavuzu ile birlikte bulunmaktadır.

## How to use Charging the Vacuum Cleaner

### Kullanım şekli Elektrikli Süpürge'nin şarj edilmesi

Charging terminal  
Şarj terminali

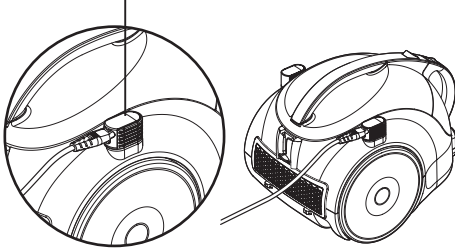

When the battery is low  
Pil düşükken

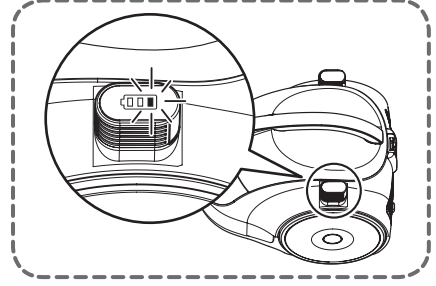

- When the battery is low, use the power cord to recharge the battery.
- Please insert the power cord all the way into the main charging terminal.
- When the battery is completely drained, the charging time is approximately 4 hours.
- To prevent mal-function, the vacuum cleaner will not operate during charging.

- Pil düşük olduğunda pili şarj etmek için güç kablosunu kullanın.
- Lütfen güç kablosunu ana şarj terminaline tam olarak takın.
- Pil tam olarak boşaldığında şarj süresi yaklaşık 4 saattir.
- Herhangi bir arıza meydana gelmemesi için, süpürge şarj esnasında çalışmayacaktır.

### Battery level indicator

The battery indicator shows the following battery power levels.

- ① When the battery power level is low, the battery indicator shows one blinking light.
- ② When the battery is fully charged, the vacuum cleaner runs for 17 minutes on high-powered mode.
- ③ In case of operating the protection circuit, You can charge & use the product after approximately one hour later.

### Pil şarj düzeyi göstergesi

Pil göstergesi aşağıdaki pil güç düzeylerini gösterir.

- ① Pil güç düzeyi düşük olduğunda pil göstergesi yanıp sönen bir ışık görüntüler.
- ② Pil tam olarak şarj olduğunda elektrikli süpürge 17 dakika boyunca yüksek güçlü moda çalışır.
- ③ Koruma devresini çalıştırdığınız halde ortalama bir saat sonra ürünü şarj edip kullanabilirsiniz.

## How to use Emptying dust tank

### Kullanım şekli Toz haznesinin boşaltılması

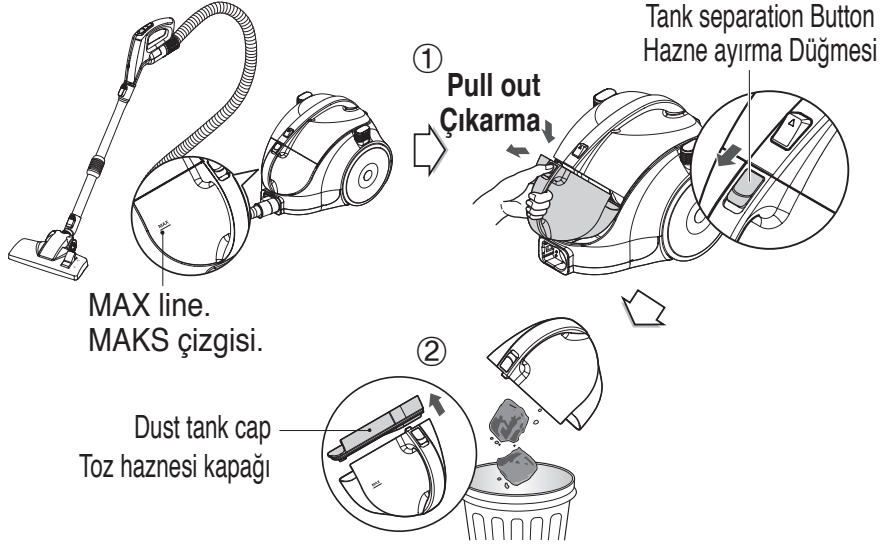

#### Cleaning the dust "tank"

- ① Grasp the handle of the tank and then press the tank separation button. Pull out the dust tank.
- ② Empty the tank and then assemble the dust tank as shown.

#### Toz "haznesinin" temizlenmesi

- ① Haznenin tutma yerini tutup hazne ayırma düğmesine basın. Toz haznesini çekerek çıkarın.
- ② Hazneyi boşaltın ve toz haznesini gösterilen şekilde takın.

#### NOTICE, DİKKAT

- If suction power decreases after emptying the dust tank, clean the dust tank → next page
- Toz haznesini temizledikten sonra emiş gücü azalır toz haznesini temizleyin → sonraki sayfa

#### Moving the vacuum cleaner

- Don't grasp the tank handle when you are moving the vacuum cleaner. The vacuum cleaner's body may fall when separating tank and body. You should grasp the carrier handle when you are moving the vacuum cleaner.

#### Elektrikli süpürge hareket ettirilmesi

- Elektrikli süpürgeyi hareket ettirirken hazne tutma yerini tutmayın. Elektrikli süpürge gövdesi, hazne ve gövde ayrılırken düşebilir. Elektrikli süpürgeyi hareket ettirirken taşıyıcı tutma yerini tutmanız gerekir.

#### Assembling the dust tank Toz haznesinin montajı

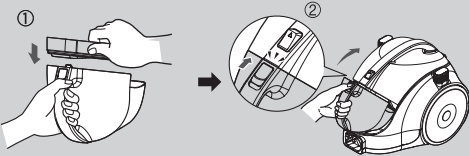

## How to use Cleaning dust tank

### Kullanım şekli Toz haznesinin temizlenmesi

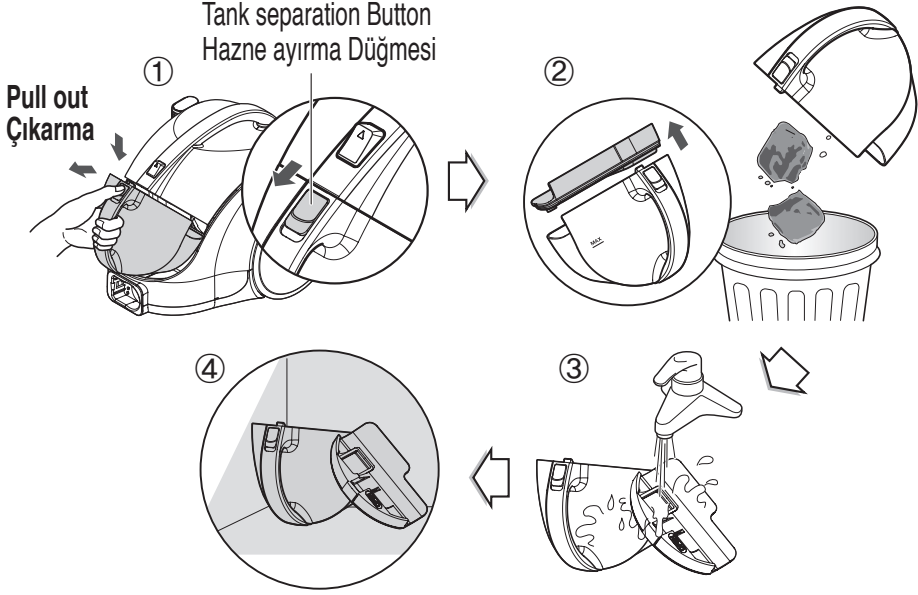

- ① Press tank separation button and pull out the dust tank.
- ② Raise the dust tank cap.
- ③ Wash the dust tank.
- ④ Dry fully in shade so that moisture is entirely removed.

- ① Hazne ayırma düğmesine basın ve toz haznesini çıkarın.
- ② Toz haznesinin kapağını kaldırın.
- ③ Toz haznesini yıkayın.
- ④ Nemin tamamen giderilmesi için gölgede tamamen kurutun.

#### NOTICE

If suction power decreases after cleaning the dust tank, clean the air filter and the motor safety filter. ➔ Next page

#### DİKKAT

Toz haznesini temizledikten sonra emiş gücü azalırsa hava filtresini ve motor güvenlik filtresini temizleyin ➔ Sonraki sayfa

# How to use Cleaning air filter and motor safety filter

## Kullanım şekli Toz haznesinin temizlenmesi

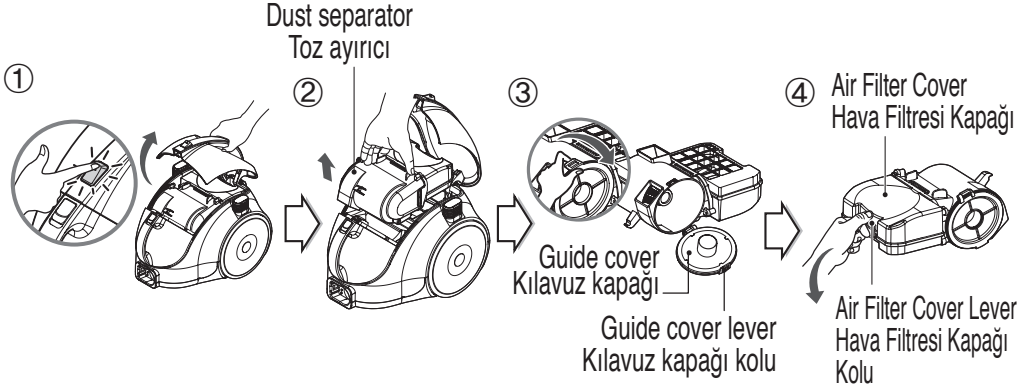

If suction power decreases after cleaning the dust tank clean the air filter and the motor safety filter. The air filter and the motor safety filter are located on the top of the vacuum cleaner as above the figure.

Toz haznesini temizledikten sonra emiş gücü azalırsa hava filtresini ve motor güvenlik filtresini temizleyin.

Hava filtresi ve motor güvenlik filtresi yukarıdaki şekilde görüntülediği gibi elektrikli süpürgeğin üst kısmında bulunur.

- ① Open the vacuum cleaner cover by pulling the button.
- ② Grasp the handle of the dust separator and take it out.
- ③ Open the guide cover by pulling the guide cover lever and remove the dust.
- ④ Open the air filter cover by pushing the air filter cover lever and take out the air filter.

- ① Düğmeyi çekerek elektrikli süpürgeğin kapağını açın.
- ② Toz ayırıcının tutma yerini tutup çıkarın.
- ③ Kılavuz kapağı kolunu çekerek kılavuz kapağını açın ve tozu çıkarın.
- ④ Hava filtresi kapağını itip hava filtresinin kapağını açın ve hava filtresini çıkarın.

### ⚠ WARNING, UYARI

Dry fully for more than 24 hours in shade.

24 saatten uzun bir süre boyunca gölgede tamamen kurutun.

### NOTICE, DİKKAT

If filters are damaged, do not use them. In this cases, contact LG Electronics Servic Agent. Wash filters at least every 1 months.

Filtreler hasar görürse kullanmayın. Bu durumda, LG Electronics Servis Temsilcisiyle görüşün. Filtreleri en az ayda 1 defa yıkayın.

# How to use Cleaning air filter and motor safety filter

## Kullanım şekli Toz haznesinin temizlenmesi

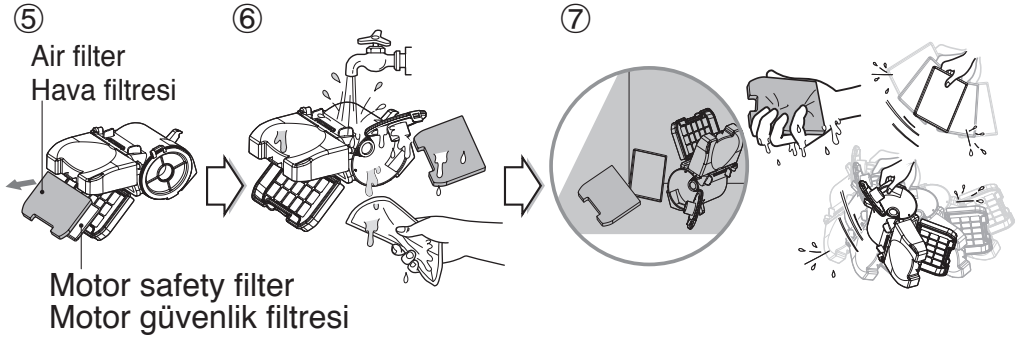

- ⑤ Separate the Air filter & Motor safety filter from the dust separate.
- ⑥ Wash the air filter and the motor safety filter.  
Do not wash filters with hot water.
- ⑦ Dry fully in shade so that moisture is entirely removed.  
The air filter and the motor safety filter should be cleaned as above the figure.

- ⑤ Hava filtresini ve Motor güvenlik filtresini toz ayırıcıdan ayırın.
- ⑥ Hava filtresini ve motor güvenlik filtresini yıkayın. Yıkama filtresini sıcak suyla yıkamayın.
- ⑦ Nemin tamamen giderilmesi için gölgede tamamen kurutun. Hava filtresi ve motor güvenlik filtresi yukarıdaki şekilde görüntülediği gibi temizlenmelidir.



## How to use Cleaning exhaust filter

### Kullanım şekli Egzoz filtresinin temizlenmesi

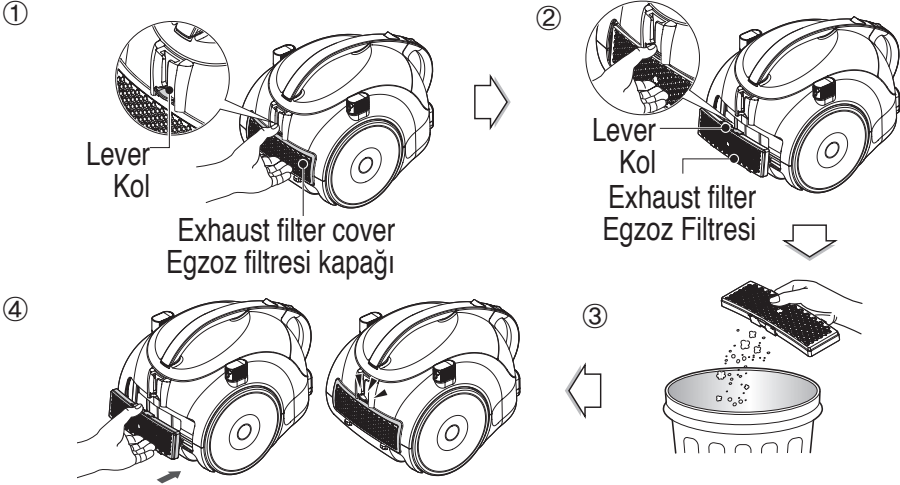

• The exhaust filter is reusable.

- ① To clean the exhaust filter, remove the exhaust filter cover on the body by pulling it out.
- ② Separate the exhaust filter.
- ③ Dust off filter. (Do not wash filter with water.)
- ④ Insert the projection of exhaust filter into the grooves on the body and push the exhaust filter.

• Egzoz filtresi tekrar kullanılabilir.

- ① Egzoz filtresini temizlemek için çekerek gövdedeki egzoz filtresi kapağını çıkarın.
- ② Egzoz filtresini çıkarın.
- ③ Filtreyi tozdan temizleyin. (Filtreyi suyla yıkamayın.)
- ④ Egzoz filtresinin çıkıntısını gövdedeki yuvalara takın ve egzoz filtresini itin.

#### Exhaust filter cover assembling

- Fit exhaust filter cover lugs to the grooves of vacuum cleaner body.
- Join it the body.

#### Egzoz filtresi kapağının montajı

- Egzoz filtresi kapağı uçlarını elektrikli süpürge gövdesinin yuvalarına takın.
- Gövdeyle birleştirin.

#### NOTICE

The exhaust filter should be cleaned at least a year.

#### DİKKAT

Egzoz filtresi en az yılda bir temizlenmelidir.

## **What to do if your vacuum cleaner does not work** **Elektrikli süpürge çalışmazsa yapılması gerekenler**

Check the charging cord is disconnected and please make sure that the main switch is turned on.

Şarj kablosunun takılı olup olmadığını kontrol edin ve lütfen ana anahtarın açık olduğundan emin olun.

### **What to do when the vacuum cleaner does not work**

- Check if the battery has been charged.
- Check if the main power switch is on.
- Disassemble the body and hose, and the reassemble them.

### **What to do when the suction performance decreases**

- Check nozzles, the hose, telescopic tube, dust separator, and dust bin to see if there are any large foreign objects and remove them using chopsticks or tweezers.
- Check if the motor-protecting filter or exhaust filter is dirty.
- Check if the dust separator is correctly attached to the body.

### **Elektrikli süpürge çalışmadığında yapılması gerekenler**

- Pilin şarj edildiğini doğrulayın.
- Ana güç anahtarının açık olup olmadığını kontrol edin.
- Gövde ve ağızı çıkarın ve tekrar takın.

### **Emme performansı düştüğünde yapılması gerekenler**

- Büyük yabancı maddeler olup olmadığını görmek için ağızları, hortumu, teleskopik boruyu ve toz ayırıcıyı kontrol edip varsa çubuk ya da cımbız ile çıkarın.
- Motor koruma filtresi veya egzoz filtresinin kirli olup olmadığını kontrol edin.
- Toz ayırıcının gövdeye düzgün şekilde takılı olup olmadığını kontrol edin.



### **Disposal of your old appliance**

1. All electrical and electronic products should be disposed of separately from the municipal waste stream via designated collection facilities appointed by the government or the local authorities.
2. The correct disposal of your old appliance will help prevent potential negative consequences for the environment and human health.
3. For more detailed information about disposal of your old appliance, please contact your city office, waste disposal service or the shop where you purchased the product.



### **Eski cihazınızın atılması**

1. Tüm elektrikli ve elektronik ürünler, belediye atığından ayrı olarak, hükümetin veya yerel yetkililerin görevlendirdiği toplama tesisleri aracılığıyla atılmalıdır.
2. Eski cihazınızın doğru şekilde atılması, çevre ve insan sağlığı için olası negatif sonuçların önlenmesine yardımcı olacaktır.
3. Eski cihazınızın atılması hakkında daha ayrıntılı bilgi için lütfen belediyenizle, atık döküm hizmetleriyle veya ürünü aldığınız mağazayla görüşün.

The equipment complies with requirements of the Technical Regulation, in terms of restrictions for the use of certain dangerous substances in electrical and electronic equipment.

Ekipman, elektrikli ve elektronik ekipmanlarda belirli tehlikeli maddelerin kullanılmasına ilişkin kısıtlamalar açısından, Teknik Mevzuatın gereksinimlerine uygundur.

## GARANTİ ŞARTLARI

1. Garanti süresi, malın teslim tarihinden itibaren başlar ve 3 yıldır.
  2. Malın bütün parçaları dahil olmak üzere tamamı firmamızın garantisi kapsamındadır.
  3. Malın garanti süresi içerisinde arızalanması durumunda, tamirde geçen süre garanti süresine eklenir. Malın tamir süresi en fazla 20 iş günüdür. Bu süre, mala ilişkin arızanın servis istasyonuna, servis istasyonunun olmaması durumunda, malın satıcısı, bayi, acentası, temsilciliği ithalatçısı veya imalatçısından-üreticisinden birisine bildirim tarihinden itibaren başlar. Sanayi malının arızasının 10 iş günü içerisinde giderilmemesi halinde, imalatçı-üretici veya ithalatçı; malın tamiri tamamlanıncaya kadar, benzer özelliklere sahip başka bir malını tüketicinin kullanımına tahsis etmek zorundadır.
  4. Malın garanti süresi içerisinde, gerek malzeme ve işçilik, gerekse montaj hatalarından dolayı arızalanması halinde, işçilik masrafı, değiştirilen parça bedeli ya da başka herhangi bir ad altında hiçbir ücret talep etmeksizin tamiri yapılacaktır.
  5. Garanti belgesi ile ilgili olarak çıkabilecek sorunlar için T.C. Gümrük ve Ticaret Bakanlığı, Tüketicinin Korunması ve Piyasa Gözetim Genel Müdürlüğü'ne başvurulabilir.
  6. Malın ayıplı olduğunun anlaşılması durumunda tüketici;
    - Satılanı geri vermeye hazır olduğunu bildirerek sözleşmeden dönme,
    - Satılanı alıkoyp ayıp oranında satış bedelinden indirim isteme,
    - Aşırı bir masraf gerektirmediği takdirde, bütün masrafları satıcıya ait olmak üzere satılanın ücretsiz onarılmasını isteme,
    - İmkan varsa, satılanın ayıpsız bir misli ile değiştirilmesini isteme, seçimlik haklarından birini kullanabilir. Satıcı, tüketicinin tercih ettiği bu talebi yerine getirmekle yükümlüdür. Ücretsiz onarım veya malın ayıpsız misli ile değiştirilmesi hakları üretici veya ithalatçıya karşı da kullanılabilir.
- Bu hakların yerine getirilmesi konusunda satıcı, üretici ve ithalatçı müteselsilen sorumludur.

Üretici veya ithalatçı, malın kendisi tarafından piyasaya sürülmesinden sonra ayıbın doğduğunu ispat ettiği takdirde sorumlu tutulmaz. Ücretsiz onarım veya malın ayıpsız misli ile değiştirilmesinin satıcı için orantısız güçlükleri beraberinde getirecek olması halinde tüketici, sözleşmeden dönme veya ayıp oranında bedelden indirim haklarından birini kullanabilir. Orantısızlığın tayininde malın ayıpsız değeri, ayıbın önemi ve diğer seçimlik haklara başvurmanın tüketici açısından sorun teşkil edip etmeyeceği gibi hususlar dikkate alınır. Ücretsiz onarım veya malın ayıpsız misli ile değiştirilmesi haklarından birinin seçilmesi durumunda bu talebin satıcıya, üreticiye veya ithalatçıya yöneltilmesinden itibaren azami 20 iş günü içinde yerine getirilmesi zorunludur. Ancak, 6502 sayılı kanununun 58'inci maddesi uyarınca çıkarılan yönetmelik eki listede yer alan mallara ilişkin, tüketicinin ücretsiz onarım talebi, yönetmelikte belirlenen azami tamir süresi içinde yerine getirilir. Aksi halde tüketici diğer seçimlik haklarını kullanmakta serbestir. Tüketicinin sözleşmeden dönme veya ayıp oranında bedelden indirim hakkını seçtiği durumlarda, ödemiş olduğu bedel tümü veya bedelden yapılan indirim tutarı derhal tüketiciye iade edilir. Seçimlik hakların kullanılması nedeniyle ortaya çıkan tüm masraflar, tüketicinin seçtiği hakkı yerine getiren tarafça karşılanır. Tüketici bu seçimlik haklarından biri ile birlikte 11/1/2011 tarihli ve 6098 sayılı Türk Borçlar Kanunu hükümleri uyarınca tazminat da talep edebilir.

#### 7. Kullanım hatalarına ilişkin bilgi.

• Tüketicinin malı tanıtma ve kullanma kılavuzunda yer alan hususlara aykırı olarak kullanmasından kaynaklanan arızalar garanti kapsamı dışındadır. Arızalarda kullanım hatasının bulunup bulunmadığının, Yetkili Servis İstasyonları, Yetkili Servis İstasyonu'nun mevcut olmaması halinde sırasıyla; malın satıcısı, ithalatçısı veya üreticisinden birisi tarafından mala ilişkin azami tamir süresi ferisinde düzenlenen raporla belirlenmesi ve bu raporun bir nüshasının tüketiciye verilmesi zorunludur.

8. Arızalarda kullanım hatasının bulunup bulunmadığının, Yetkili Servis İstasyonları, Yetkili Servis İstasyonu'nun mevcut olmaması halinde sırasıyla; malın satıcısı, ithalatçısı veya üreticisinden birisi tarafından mala ilişkin azami tamir süresi içerisinde düzenlenen rapora ilişkin olarak bilirkişi tarafından tespit yapılması talebiyle uyuşmazlığın parasal değerini dikkate alarak tüketici hakem heyetine veya tüketici mahkemesine başvurabilir.

# YETKİLİ SERVİSLER

## Değerli Müşterimiz

LG Çağrı Yönetim Merkezi **444 6 543 (LGE)** no.lu telefon numarası ile, 7 gün / 24 saat hizmet vermektedir (Saat 20:00 ile 09:00 arası otomatik kayıt sistemi ile). Bu saatler dışında aradığınızda adınızı, soyadınızı ve telefon numaranızı alan kodu ile bıraktığınızda ilk mesai saatinde sizinle irtibata geçilecektir. Doğrudan bu numarayı çevirerek size en yakın Yetkili Servis telefonunu alabilir veya arzu ettiğiniz hizmeti talep edebilirsiniz,

# Çağrı Merkezi

**444 6 543 (LGE)**

**ÇAĞRI MERKEZİMİZİ SABİT TELEFONLARDAN  
VEYA CEP TELEFONLARINDAN ALAN KODU  
ÇEVİRMEKSİZİN ARAYABİLİRSİNİZ.**

# YETKİLİ SERVİSLER

ŞEHİR	SERVİS İSMİ	TELEFON	ADRES
ADANA	DATA ELEKTRONİK BİLGİSAYAR PAZARLAMA VE TİCARET - MURAT YEŞİLDAĞ	0 322 456 25 72	REŞATBEY MAH. CUMHURİYET CADDESİ NO:5/A
ADANA	GÜRSES BEYAZ EŞYA ISITMA SOĞUTMA -SABİR GÜRSES	0 322 235 90	GUZEL YALI MAH 81196 SK DADAK AP NO 5/A ZAMIN KAT
ADANA	HAS ELEKTRONİK	0 322 458 15 24	KURTULUŞ MH.64010 SK. RUHİ ÇAMURDAN APT. NO:11 SEYHAN ADANA
ADANA	MERTKAN DAY. TÜK.	0 322 235 92 82	TOROS MAH 78003 SOK HAMİYET YOYGANÖZÜ APT N:4 ÇUKUROVA ADANA
ADIYAMAN	RIFAT ERDİNÇ-TEKNİK ELEKTRONİK	0 416 216 12 62	GÖLEBATMAZ CD. NO:32/A
ADIYAMAN	YASİN BOZAN - ELEKTRİKLİ EV ALETLERİ HASTANESİ	0 416 725 99 89	FATİH MAH. ZAFER CAD. NO: 20-B KAHTA
AĞRI	ÖZKAN ELEKTRONİK	0 472 312 82 07	AĞRI CAD. NO: 73
ANKARA	GÜNEŞ ELEKTRONİK EMİN GENÇOĞLU	0 312 359 62 32	ANADOLU BLV 2 CD ATB İŞ MERKEZİ I BLK NO.240 MACUNKÖY / ANKARA
ANKARA	SAVAŞ GEDİK GÜNEŞ TEKNİK	0 312 433 82 82	BULBUL DERESİ CAD NO 65/B
ANKARA	İKLİM SOĞUTMA - Deniz ÇAKMAKÇI	0 312 480 77 78	İLKADIM MH. SİNAN CD. NO:91/A DİKMEN ANKARA
ANKARA	İLKAY TEKNİK - TELHA BAŞ	0 312 356 16 96	19 MAYIS MAH. SANATORYUM CAD. 169 / D KEÇİÖREN
ANKARA	D-GRUP DAY.TÜK.MAL.İNŞ.TUR.	0 312 235 33 63	ÇAY YOLU 8. CAD. NO : 55 / E
ANTALYA	VİZYON ELEKTRONİK-MEHMET ÖZDEMİR	0 242 316 51 61	ŞİRINYALI MAH. 1486 SOK.MEHMET HAMURLU APT.NO. 16/1
ANTALYA	YILDIRIM ELEKTRONİK TİCARET SANAYİ LTD.ŞTİ.	0 242 244 02 42	KIŞLA MAH. 35.SK. NO:24 (UYSAK İŞ MERKEZİ) ANTALYA
ANTALYA	BAŞARANTEKNİK	0 242 722 05 48	ORTA MAH. İŞLER CAD. 1030 SOK. NO:2/F

# YETKİLİ SERVİSLER

ANTALYA	TIRYAKI SOĞUTMA VE DAYANIKLI TÜK.MAL.PAZ.LTD. ŞTİ.	0 242 322 33 01	ZERDALILIK MAH. CEBESOY CAD. GÜRSEL APT. NO:55/B
ANTALYA	UÇAK SOĞUTMA	0 242 511 74 55	ŞEKERHANE MAH. ÇAYBAŞI SOK. AŞCI APT. NO: 5 / B
AYDIN	MESUT ELEKTRONİK	0 256 3140482	ZAFER MAH. 102 SOK NO:60 A
AYDIN	ALAÇAM ELEKTRONİK	0 256 226 12 11	7 EYLÜL MAH. MEHMET AKİF ERSOY CAD. NO : 48
BALIKESİR	MERT ELEKTRONİK	0 266 714 81 45	17 EYLÜL MAH. 32. SOK. No: 21 / A
BALIKESİR	AYDIN SOĞUTMA-AYDIN ARSLANTAŞ	0 266 3742531	CAMİVASAT MAH.GAZİ CD.NO 59 EDREMIT BALIKESİR
BOLU	ERGÜN RÜZGAR -İKLİM ELEKTRİK - SOĞUTMA	0 374 212 23 32	KARAMANLI MAH STADYUM CAD NO7/A
BOLU	MURAT ELEKTRONİK	0 374 217 98 12	İZZET BAYSAL CAD. NO:201/A MERKEZ BOLU
BURSA	ULUDAĞ ELEKTRONİK ALİ ÖZDEMİR	0 224 224 06 68	ŞEHREKÜSTÜ MAH. DEĞİRMEN SOK. NO:7 HALICIOĞLU İŞ HANI NO:46
BURSA	MARMARA SOĞUTMA	0 224 326 43 55	NAMAZGAH MH NARLI SK N-17/B YILDIRIM/BURSA
ÇANAKKALE	ALKAR İKLİMLENDİRME - YÜKSEL ALDEMİR	0 286 213 15 15	İSMETPAŞA MAH. KAYAALP CAD. NO : 2
ÇORUM	MESUT ELEKTRONİK	0 364 213 63 63	ULUKAVAK MAH.AKPINAR CAD NO:4/ B ÇORUM (YAZI CARŞI HALK EĞTİM MERKEZİ YANI )
DENİZLİ	BUZTEKNİK TİCARET-HİKMET ÇAYLIOĞLU	0 258 261 80 46	BARIS CAD NO 24 DENIZLI
DİYARBAKIR	MAHSUM US-TELEVİZYON HASTANESİ	0 412 224 39 79	KURT ISMAILPAŞA 7. SOK. GENÇKALAN APT. ALTI NO:9
ELAZIĞ	SUAT HARDALAÇ GRUP ELEKTRONİK	0 424 237 27 80	İZZET PAŞA CAD HACİTEFİK EFENDİ SOK N:16



# YETKİLİ SERVİSLER

ESKİŞEHİR	EKSEN TEKNİK	0 222 234 33 32	ARIFIYE CAD. MUSTAFA KEMAL ATATÜRK CD. NO:10/D
GAZİANTEP	ÜNAL ŞENSÖYLER ELEKTRONİK SANAYİ VE TİCARET LİMİTED ŞİRKETİ	0 342 215 15 78	DEĞİRMİÇEM MAH. İMAM HÜSEYİN İNCIOĞLU CAD.NO:17/A
GAZİANTEP	KORKMAZ TEKNİK	0 342 230 65 43	KOLEJTEPE MAHALLESİ MEHMET DAİ SOKAK NO:9/A LEVENT APT. ALTI ŞAHİNBEY
GİRESUN	MUTLU ELEKTRONİK	0 454 216 27 12	GAZİ CAD.GÖNÜL SOK.DAŞBAŞI APT NO:1/B
HATAY	ÇEKMEN TEKNİK MUSTAFA ÇEKMEN -	0 326 212 43 45	SÜREYYA HALEFOĞLU CAD.NO:18
HATAY	ŞIK SOĞUTMA - MEHMET ÇÖMEZ	0 326 615 34 29	ULUCAMI CAD. NO:135/C
HATAY	BAŞKARLAR TEKNİK	0 326 461 25 28	GÖKÇEOĞLU MAH n:20
İÇEL	GAZİ SOĞUTMA	0 324 329 03 00	YENİ MH 171 SK NO:18/A MEZİTLİ MERSİN
İÇEL	GÜVENÇ KLİMA ISITMA-SOĞUTMA SERVİS TİCARET	0 324 326 63 75	PIRİREIS MAH SILIFKE CAD 1118 SOK NO 7
İĞDIR	MERT ELEKTRONİK	0 476 227 93 33	TOPCULAR MH. TOPCULAR CD. TOMURCUK SK. NO:34
İSTANBUL/ Asya	MTV ELEKTRONİK SAN. VE TİC. LTD. ŞTİ.	0 216 343 52 42	Şerifali mah. Alptekin Cad N:73/a Ümraniye
İSTANBUL/ Asya	MURAT ELEKTRONİK	0 216 396 04 20	FEVZİ ÇAKMAK CAD. BARBAROS SOK.NO:9 KAYNARCA / PENDİK
İSTANBUL/ Avrupa	GARANTİ SERVİS BEYAZ EŞYA ELEKTRİKLİ EV ALETLERİ TAMİR VE BAKIMI METİN ALP	0 212 427 23 33	ALİBEYKÖY GÜZELTEPE MAH. AVCI SOK. NO:8/B
İSTANBUL/ Avrupa	KARDEŞLER SOĞUTMA NEŞET TEMUR	0 212 546 57 36	SEYİT NİZAM MAH. ŞEHİT ERKAN ALYANAK SOK. NO:11
İSTANBUL/ Avrupa	RA - TEL ELEKTRONİK	0 212 434 43 23	SANCAKTEPE MAH.FATİH CAD. 8 / 4 SOK. NO:2

# YETKİLİ SERVİSLER

İSTANBUL/ Avrupa	EVSER ELEKTRONİK	0 212 284 51 61	KUBILAY CAD.NO:15 ÇELİKTEPE
İSTANBUL/ Avrupa	BAYGOP ELEKTRONİK	0 212 537 25 25	YENİDOĞAN MH. GÖÇMENLER SK. NO:80 G.OSMANPAŞA
İSTANBUL/ Avrupa	PROTEL ELEKTRONİK	0 212 534 80 05	HOCA ÜVEYZ MH.KOCASINAN CD. NO:43/AFATİH
İZMİR	MERKEZİ ELEKTRONİK	0 232 365 09 05	Üçok Mahallesi Zübeyde Hanım Caddesi No: 110/A Bahriye
İZMİR	TEKNİK ELEKTRONİK - RAŞİT ŞEN	0 232 448 19 91	347 SOKAK NO:101-D ADNAN KAHVECI CD.BUCA-İZMİR
İZMİR	ERSA EV GER.ELK.İNŞ.GIDA TEKS.TİC. VE SAN.LTD.ŞTİ.	0 232 339 41 43	8 SOK. 25/G MERKEZ
KAHRAMANMARAŞ	GÜNGÖR ELEKTRONİK-ERDAL GÜNGÖR	0 344 223 46 00	HAYRULLAH MAH. MALİK EJDER CAD. ARIKAN SITESİ B BLOK NO 24/C
KARABÜK	UZMAN ELEKTRONİK	0 370 424 58 50	ESENTEPE CD. YEŞİL MH. NO:2
KARS	KARAKAŞLAR ELEKTRONİK	0 474 223 87 32	Yusuf Paşa Mah Kazım Karabekir İşhanı Kaf1.No140 Karakaşlar Elektronik Kars / Merkez
KAYSERİ	MIZRAK ELEKTRONİK-MEHMET MIZRAK	0 352 233 65 85	MIMAR SİNAN MAH SUSURLUK SOK N65/A KOCASINAN
KAYSERİ	EFEM ELEKTRONİK	0 352 320 15 15	Kılıçarslan mah molla sok n11/b Melikgazi
KIRŞEHİR	FATİH SOĞUTMA - FATİH KIZILOK	0 386 213 71 41	AŞIKPAŞA MAH KAZIM KARABEKİR CAD GÖKCINAR AP ALTI
KONYA	ÖZCAN SOĞUTMA VE ISITMA BEYAZ EŞYA KLİMA SERVİS HİZMETLERİ SANAYİ VE TİCARET LTD. ŞTİ.	0 332 236 33 37	NIŞANTALI MAH.HULUSI BAYBAL CAD.ORKIDE SIT. NO:24/B
KONYA	PİKSEL İÇ VE DIŞ TİCARET	0 332 235 15 43	Muradiye Mh. Dr. Ahmet Özcan cd. Mustaş Menekşe sitesi altı no:100/B Meram Konya

# YETKİLİ SERVİSLER

KONYA	KONTEK SOĞUTMA ISITMA	0 332 245 00 80	Kumköprü Mah fetih cad n299 A-B Karatay
MALATYA	TAYFUN ALİ ÖZBEK-TAYFUN ELEKTRONİK	0 422 325 96 96	KANALBOYU KERNEK CAMII KARŞISI MISTOĞLU APT ALTI NO.9 A-B
MALATYA	İHSAN HANBAY-HANBAY TEKNİK	0 422 325 05 04	NASUHI CAD ATEPLİ SK NO 34/6
MALATYA	BAY TAMİR - SERKAN FIRAT	0 422 323 64 07	ZAVİYE MAH TEVFİK TEMELLİ CAD N:113
MANİSA	MEHMET BALABAN - BALABAN ELEKTRONİK	0 236 232 11 89	Kethuda mah. 22 sk no 20
MERSİN	LCD ELEKTRONİK	0 324 358 29 48	FATİH MAH. GMK. BULV. ÖZKAN APT.ALTİ 43/D (BORANLAR SERVİS KARŞISI)
MUĞLA	BİRCAN ELEKTRONİK - ABDULLAH BİRCAN	0 252 282 25 17	CUMHURİYET CAD. NO:137 ORTACA
ORDU	JAPON ELEKTRONİK	0 452 225 38 88	YENİ MAH KAHRAMAN SAĞRA CAD NO:77/A ORDU
RİZE	VİZYON İLETİŞİM-MUSTAFA ÖZGÜN VE ORTAKLARI	0 464 225 0001	MAREŞAL FEVZİ ÇAKMAK CAD. NO . 9 / 6
SAKARYA	ÖNER ELEK.	0 264 271 93 98	CUMHURİYET MAH. YAKIN SOK N:10/A
SAMSUN	KARDELEN SOĞUTMA	0 362 435 88 38	ULUGAZİ MAH. OSMANİYE CAD. NO : 42 İLKADIM/SAMSUN
ŞANLIURFA	CELAL BAYER-BAYER ELEKTRONİK	0 414 312 15 16	MARDIN YOLU CD.TİCARET LİSESİ KAR.ABUZEROĞULLARI APT.8/C
UŞAK	NURSEY ELEKTRONİK	0 276 223 97 16	İSLİCE MH. AVCILAR SK NO:3/A
ZONGULDAK	UZMAN ELEKTRONİK	0 372 316 59 60	ERDEMİR CD. NO:130 KDZ/EREĞLİ

"Servislerin zaman zaman değişebileceği için çağrı merkezi ile aradığınız servisi teyit edebilirsiniz."

# ÖNEMLİ UYARILAR

## NAKLIYE VE TAŞIMA SIRASINDA DİKKAT EDİLMESİ GEREKENLER

- 1 - Cihazın fişini prizden çıkarınız
- 2- Taşıma sırasında temizlik robotunuzu düşürmeyin ,sarsmayarak darbe görmesini önleyiniz.
- 3- Ürünü normal kullanma konumunda taşıyınız, mümkünse orjinal malzemesiyle paketleyerek taşıyın.
- 4- Taşıma sırasında cihazın üstüne ağır bir şey koymayınız.

## Bakım-Onarım ve Kullanımda Uyulması Gereken Kurallar:

 **Uyarı** Bu uyarı simgesi tehlike anlamına gelir. Bedensel olarak yaralanabileceğiniz bir durumdasınız, herhangi bir cihaz üzerinde çalışmadan önce elektrik devresinde bulunan tehlikelerin farkında olun ve kazaları önlemek için yapılması gereken standart uygulamaları gerçekleştirin.

**Uyarı** Sistemi güç kaynağına bağlamadan önce kurulum talimatlarını okuyun.

**Uyarı** Bu ürünün nihai imhası tüm ulusal yasalara ve düzenlemelere göre gerçekleştirilmiştir.

**Uyarı** Şimşek etkinliği sırasında sistem üzerinde çalışmayın ya da kabloları takıp çıkarmayın.

## Kullanım Sırasında İnsan Ve Çevre Sağlığı Açısından Tehlikeli Veya Dikkat Edilmesi Gereken Noktalar İle İlgili Uyarılar:

### Uyarılar

 **Uyarı** Bu uyarı simgesi tehlike anlamına gelir. Bedensel olarak yaralanabileceğiniz bir durumdasınız, herhangi bir cihaz üzerinde çalışmadan önce elektrik devresinde bulunan tehlikelerin farkında olun ve kazaları önlemek için yapılması gereken standart uygulamaları gerçekleştirin.

# ÖNEMLİ UYARILA

## **Kurulum Uyarısı**

Temizlik robotunuzu kullanmadan önce kurulum talimatlarını okuyun.

## **Uzman Personel Uyarısı**

**Uyarı** Yalnızca eğitimli ve uzman personel bu cihaz kurmalı ve yerini değiştirmelidir.

## **Ürün İmha Uyarısı**

**Uyarı** Bu ürünün nihai İmhası tüm ulusal yasalara ve düzenlemelere göre gerçekleştirilmiştir.

## **Şimşek Etkinliği Uyarısı**

**Uyarı** Şimşek etkinliği sırasında sistem üzerinde çalışmayın ya da kabloları takıp çıkarmayın.

## **Kullanım Hatalarına İlişkin Bilgiler:**

Cihaz için herhangi bir kullanım hatası çevrilen özgün belgede bulunamamıştır, bunun yerine aşağıdaki genel kurallar yazılmıştır:

- Cihazın tüm bağlantıları dikkatli yapılmalıdır.
- Cihaz darbelere maruz bırakılmamalıdır.
- Cihaz kullanımı için kullanma talimatı okunmalı ve uygulanmalıdır.
- Cihaz kullanılırken herhangi bir sıvıyla temas ettirilmemelidir.
- Uygun kullanım koşullarında kullanılmayan ürünlerde hasar meydana gelebilir.

## **Tüketicinin Yapabileceği, Bakım-Onarım veya Ürünün Temizliğine İlişkin Bilgiler:**

- Cihaz temiz tutulmalıdır. Toz, çeşitli sıvılar gibi yabancı maddelere maruz bırakılmamalıdır.
- Donanım sorunları için uzman teknik servisle bağlantı kurulmalıdır. Cihaz uzman personel tarafından kurulmalı ve bakımı yapılmalıdır

# NOTLAR



# NOTLAR





## **İTHALATÇI FİRMA**

### **LG Electronics Tic. A.Ş.**

Kaptanpaşa Mah. Piyalepaşa Bulvarı  
No: 73 Ortadoğu Plaza Kat: 7 34384  
Okmeydanı Şişli İstanbul  
Tel : (0 212) 314 52 52  
Fax: (0 212) 222 61 44

## **ÜRETİCİ FİRMA:**

### **LG Electronics Inc.**

84, Wanam-ro, Seongsan-gu,  
Changwon-si, Gyeongsangnam-do,  
642-713, Korea  
TEL: 82-2-3777-1114

**Çağrı Merkezi Telefonu : 444-6-543**

**Çağrı Merkezi Adresi :  
Kaptanpaşa Mah. Piyalepaşa  
Bulvarı No:73**

**Ortadoğu Plaza Kat:7 34384**

**Okmeydanı / Şişli / İstanbul**

**Tel : (0 212) 314 52 52**

**Fax: (0 212) 222 61 44**

**LG Çağrı Merkezi**

Made in Korea