



MANUALE UTENTE

TV LED*

* TV LED LG utilizza uno schermo LCD con retroilluminazione LED.

Leggere attentamente il presente manuale prima di utilizzare l'apparecchio e conservarlo come riferimento futuro.

LW75**

LW76**

LY75**

LY76**

LY96**

Indicazioni specifiche e avvertenze per l'utilizzo di occhiali 3D in ambito domestico

- L'utilizzo degli occhiali 3D è controindicato per i bambini al di sotto dei 6 anni di età.
- L'utilizzo continuativo degli occhiali 3D deve in ogni caso essere limitato a un tempo massimo orientativamente pari a quello della durata di uno spettacolo cinematografico.
- L'utilizzo degli occhiali 3D deve essere limitato esclusivamente alla visione di contenuti in 3D.
- Gli occhiali 3D devono essere utilizzati contestualmente agli strumenti correttivi della visione (ad es., occhiali da vista/lenti a contatto), qualora abitualmente utilizzati dall'utente.
- E' opportuno interrompere immediatamente la visione in 3D in caso di comparsa di disturbi agli occhi o di malessere generale e, nell'eventualità di persistenza degli stessi, consultare un medico.
- Gli occhiali 3D devono essere tenuti fuori dalla portata dei bambini qualora vi sia la presenza di piccole parti mobili ingeribili.
- La pulizia degli occhiali 3D deve essere fatta utilizzando un panno morbido, avendo cura di rimuovere eventuale polvere prima di utilizzare il panno. Non utilizzare strumenti appuntiti, materiali abrasivi o detergere le lenti con solventi chimici o aggressivi. Per gli occhiali 3D alimentati a batteria si raccomanda, altresì, di non utilizzare prodotti a base di acqua in quanto potrebbero danneggiare le componenti elettroniche.
- Nel caso si rendesse necessario procedere alla disinfezione degli occhiali, si raccomanda di procedere, quantomeno, ad un accurato lavaggio con detergenti e con disinfettanti che abbiano azione dimostrata sui microbi patogeni, anche attraverso, a titolo esemplificativo, l'utilizzo di salviette imbevibili con i più comuni disinfettanti che non presentino controindicazioni per l'occhio ed i relativi annessi. Per gli occhiali 3D alimentati a batteria, data la presenza di componenti elettroniche che potrebbero essere danneggiate dalle operazioni di disinfezione, si raccomanda di non procedere con le medesime sull'occhiale. È, pertanto, controindicato l'uso promiscuo di tali occhiali 3D in caso di infezioni oculari o altre affezioni trasmissibili per contatto (a titolo meramente esemplificativo: congiuntivite, infestazioni del capo ecc...) fino alla completa scomparsa dell'infezione stessa.

Le presenti indicazioni sono da intendersi quale aggiornamento dei manuali d'uso dei prodotti "LG" a tecnologia 3D fruibile tramite occhiali, come applicabile, e ne costituiscono parte integrante e sostanziale.

INDICE

4 LICENZE

4 INFORMAZIONI AVVISO SOFTWARE OPEN SOURCE

5 ISTRUZIONI DI SICUREZZA

- 5 - Visione di immagini 3D (Solo modelli 3D)

7 PROCEDURA DI INSTALLAZIONE

8 MONTAGGIO E PREPARAZIONE

- 8 Disimballaggio
 12 Acquisto separato
 13 Componenti e pulsanti
 14 - Uso del pulsante joystick
 15 Sollevamento e spostamento del TV
 16 Allestimento della TV
 16 - Fissaggio del sostegno
 19 Montaggio su un tavolo
 22 Montaggio a parete
 24 Sistemazione dei cavi

25 COLLEGAMENTI

- 25 Collegamento di un'antenna
 26 Collegamento dell'adattatore
 26 Collegamento di un'antenna satellitare
 26 Connessione dell'orologio a LED
 27 Collegamento HDMI
 28 Collegamento MHL
 28 Configurazione dell'uscita altoparlanti
 29 Impostazione della rete
 29 - Connessione della rete cablata
 30 Collegamento Audio
 30 - Collegamento audio ottico digitale
 30 Collegamento a un modulo CI
 31 Collegamento delle cuffie
 31 Collegamento USB
 32 Collegamento Euro Scart

33 TELECOMANDO

36 MANUTENZIONE

- 36 Pulizia del televisore
 36 - Schermo, cornice, telaio e supporto
 36 - Cavo di alimentazione

37 RISOLUZIONE DEI PROBLEMI

38 SPECIFICHE TECNICHE

49 CODICI IR

50 IMPOSTAZIONE DI UN DISPOSITIVO DI CONTROLLO ESTERNO

- 50 Impostazione della RS-232C
 50 Tipo di connettore:
 Maschio a 9 pin D-Sub
 Configurazione RS-232C
 51 Parametri di comunicazione
 52 Elenco di riferimento dei comandi
 53 Protocollo trasmissione/ricezione

58 DIAGRAMMI A BLOCCHI



AVVISO

- Ignorando i messaggi di avviso, si corre il rischio di subire gravi lesioni fisiche o di provocare incidenti o danni letali.



ATTENZIONE

- Ignorando i messaggi di attenzione, si corre il rischio di subire lesioni fisiche minori o di danneggiare il prodotto.



NOTA

- Le note forniscono chiarimenti e informazioni su come utilizzare il prodotto in modo sicuro. Leggere le note attentamente prima di utilizzare il prodotto.

LICENZE

Le licenze supportate potrebbero variare in base al modello. Per ulteriori informazioni sulle licenze, visitare il sito www.lge.com.



Prodotto su licenza di Dolby Laboratories. Dolby e il simbolo della doppia D sono marchi di Dolby Laboratories.



“I termini HDMI e HDMI High-Definition Multimedia Interface e il logo HDMI sono marchi commerciali o marchi commerciali registrati negli Stati Uniti e in altri paesi di HDMI Licensing, LLC.”



Il dispositivo DivX Certified® ha superato rigorosi test per garantire una corretta riproduzione di video DivX®.

Per riprodurre film in formato DivX acquistati, registrare innanzitutto il dispositivo sul sito vod.divx.com. Cercare il proprio codice di registrazione nella relativa sezione DivX del menu di configurazione del dispositivo.

DivX Certified® consente di riprodurre video DivX® in alta definizione fino a 1080p, compresi i contenuti premium.

DivX®, DivX Certified® e i logo associati sono marchi di DivX, LLC e sono utilizzati dietro concessione di licenza.

Coperto da uno o più dei seguenti brevetti degli Stati Uniti: 7.295.673; 7.460.668; 7.515.710; 7.519.274.



Per i brevetti DTS, vedere <http://patents.dts.com>. Prodotto su licenza di DTS Licensing Limited. DTS, il simbolo e DTS insieme al simbolo sono marchi registrati; DTS 2.0+Digital Out è un marchio di DTS, Inc. © DTS, Inc. Tutti i diritti riservati.

INFORMAZIONI AVVISO SOFTWARE OPEN SOURCE

Per ottenere il codice sorgente contenuto in questo prodotto secondo quanto consentito dalle licenze GPL, LGPL, MPL e altre licenze Open Source, visitare <http://opensource.lge.com>.

In aggiunta al codice sorgente, sono disponibili per il download tutti i termini di licenza, le esclusioni di responsabilità e le relative note di copyright.

LG Electronics fornisce anche il codice Open Source su CD-ROM a fronte del pagamento di una cifra a copertura dei costi che tale distribuzione comporta (come il costo del supporto, di spedizione e gestione) in seguito a richiesta inviata via e-mail a: opensource@lge.com. Questa offerta è valida per tre (3) anni a partire dalla data di acquisto del prodotto.

ISTRUZIONI DI SICUREZZA



Leggere attentamente queste istruzioni di sicurezza prima di utilizzare il prodotto.

Visione di immagini 3D (Solo modelli 3D)



AVVISO

Ambiente di visione

- Tempo di visione
 - Quando si guardano contenuti 3D, fare una pausa di 5-15 minuti ogni ora. La visione prolungata di contenuti 3D può causare mal di testa, vertigini, senso di stanchezza o affaticamento degli occhi.

Persone con crisi convulsive da fotosensibilizzazione o malattia cronica

- Alcuni utenti possono essere soggetti a crisi o altri sintomi anomali quando sono esposti a luci lampeggianti o motivi particolari presenti nei contenuti 3D.
- Evitare di guardare video 3D se si avverte nausea, in gravidanza e/o se si soffre di una malattia cronica come l'epilessia, un disturbo cardiaco o della pressione sanguigna, ecc.
- La visione di contenuti 3D è sconsigliata se si soffre di cecità stereoscopica o anomalia stereoscopica. In questi casi, le immagini possono apparire doppie e la visione può risultare fastidiosa.
- Se si soffre di strabismo, ambliopia (vista debole) o astigmatismo, è possibile che si abbia qualche difficoltà a percepire la profondità e che ci si senta facilmente affaticati per le immagini doppie. È consigliabile fare delle pause più frequenti rispetto a quelle normalmente prescritte a un adulto normale.
- Se la vista è diversa tra i due occhi, fare un esame degli occhi prima di guardare contenuti 3D.

Sintomi per i quali la visione di contenuti 3D è sconsigliata o richiede frequenti pause

- Evitare di guardare contenuti 3D se ci si sente stanchi per mancanza di sonno, lavoro eccessivo o per aver bevuto alcolici.
- Se si avverte stanchezza, interrompere l'uso o la visione di contenuti 3D e riposarsi finché i sintomi scompaiono.
 - Se i sintomi persistono, consultare il medico. I sintomi includono mal di testa, dolore agli occhi, nausea, palpitazioni, vista sfocata, fastidio, sdoppiamento delle immagini, problemi di visione o affaticamento.

**ATTENZIONE****Ambiente di visione**

- Distanza di visione
 - Quando si guardano contenuti 3D, mantenere una distanza pari almeno al doppio della lunghezza diagonale dello schermo. Se la visione dei contenuti 3D non risulta confortevole, allontanarsi ulteriormente dal televisore.

Età di visione

- Bambini
 - Per i bambini di età inferiore a 6 anni, l'uso o la visione di contenuti 3D è proibita.
 - I bambini di età inferiore a 10 anni possono manifestare segni di iperattività e sovraccitazione poiché le loro funzioni visive sono ancora in fase di sviluppo (ad esempio possono provare a toccare lo schermo o a saltarvi dentro). Prestare particolare attenzione ai bambini quando guardano contenuti 3D e non lasciarli soli.
 - I bambini hanno una disparità binoculare (che crea le immagini 3D) maggiore rispetto agli adulti poiché la distanza tra i loro occhi è minore di quella di un adulto. Pertanto essi percepiscono per la stessa immagine 3D una profondità stereoscopica maggiore in confronto a un adulto.
- Ragazzi
 - I ragazzi di età inferiore a 19 anni possono reagire in modo sensibile a causa della stimolazione luminosa dei contenuti 3D. Avvertirli di non guardare contenuti 3D a lungo quando sono stanchi.
- Persone anziane
 - Le persone anziane possono percepire meno l'effetto 3D rispetto alle persone giovani. Non sedere più vicino al televisore di quanto consigliato.

Precauzioni nell'uso degli occhiali 3D

- Usare solo occhiali 3D LG. In caso contrario, potrebbe non essere possibile vedere i video 3D correttamente.
- Non usare occhiali 3D in sostituzione di occhiali comuni, da sole o protettivi.
- L'uso di occhiali 3D modificati può causare affaticamento degli occhi o distorsione delle immagini.
- Non tenere gli occhiali 3D in ambienti con temperature molto basse o molto alte per evitare che possano deformarsi.
- Gli occhiali 3D sono fragili e si graffiano facilmente. Utilizzare sempre un panno morbido e pulito per detergere e lenti. Non utilizzare oggetti appuntiti sulle lenti degli occhiali 3D per evitare di graffiarle e non utilizzare sostanze chimiche per pulirle.

**NOTA**

- Il televisore raffigurato nell'immagine può essere diverso da quello in uso.
- Il menu OSD (On Screen Display) del TV potrebbe risultare leggermente diverso da quello mostrato in questo manuale.
- I menu e le opzioni disponibili possono essere diversi a seconda della sorgente in ingresso o del modello del prodotto utilizzati.
- In futuro possono essere aggiunte nuove funzioni al televisore.
- Il televisore può essere posto in modalità standby per ridurre il consumo energetico. Spegnerne il televisore se si prevede di non guardarlo per un periodo prolungato. In tal modo si risparmierà energia elettrica.
- È possibile ridurre notevolmente il consumo energetico riducendo il livello di luminosità dell'immagine. In tal modo si riducono anche i costi complessivi di funzionamento.

PROCEDURA DI INSTALLAZIONE

- 1 Aprire la confezione e verificare che tutti gli accessori siano inclusi.
 - 2 Collegare il supporto al televisore. (In base al modello)
 - 3 Collegare un dispositivo esterno al televisore
 - 4 Verificare che la connessione di rete sia disponibile.
È possibile utilizzare le funzioni di rete TV solo quando viene stabilita la connessione di rete.
- * Se il televisore viene acceso per la prima volta dopo essere stato spedito dalla fabbrica, l'inizializzazione potrebbe richiedere alcuni minuti.

MONTAGGIO E PREPARAZIONE

Disimballaggio

Verificare che nella confezione siano presenti i seguenti elementi. Se manca qualche accessorio, contattare il rivenditore locale presso il quale è stato effettuato l'acquisto. Le illustrazioni presenti nel manuale possono differire dal prodotto e dall'articolo effettivi.



ATTENZIONE

- Per garantire la sicurezza e la durata del prodotto, non utilizzare prodotti pirata.
- I danni o lesioni provocati da prodotti pirata non sono coperti dalla garanzia.
- Alcuni modelli presentano una sottile pellicola sullo schermo che non deve essere rimossa.



NOTA

- Gli elementi forniti con il prodotto potrebbero variare in base al modello.
- Le specifiche del prodotto o il contenuto del presente manuale possono subire modifiche senza preavviso in caso di aggiornamento delle funzioni del prodotto.
- Per un collegamento ottimale, le periferiche USB e i cavi HDMI devono essere dotati di cornici di spessore inferiore a 10 mm e larghezza inferiore a 18 mm. Se il cavo USB o la memory stick USB non sono compatibili con la porta USB del televisore, usare un cavo di estensione che supporta l'USB 2.0.

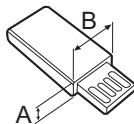
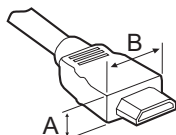

*A \leq 10 mm

*B \leq 18 mm

- Utilizzare un cavo certificato con il logo HDMI.
- In caso contrario, lo schermo potrebbe non funzionare o potrebbe verificarsi un problema di collegamento. (Tipi di cavi HDMI consigliati)
 - Cavo HDMI[®]/TM ad alta velocità
 - Cavo HDMI[®]/TM ad alta velocità con Ethernet

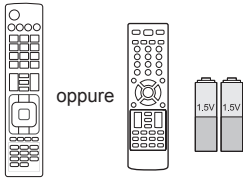

oppure

Telecomando e batterie (AAA)

(Solo LW75**, LY75**, LY76**, LY96**)

(Vedere pag. 33, 34, 35)

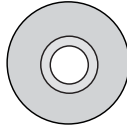
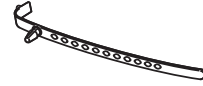
Manuale utente

Fascetta per cavi
 (In base al modello)
 (Vedere pag. 24)

Staffa per montaggio a parete

2EA

 (Solo 42LW75**, 42LW76**, 42LY75**, 42LY76**)

(Vedere pag. 23)

Serracavi

2EA

 (Solo LY750*, LY760*, LY96**)

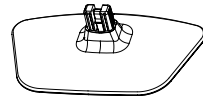
(Vedere pag. 24)

Base del supporto

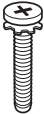
 (Solo 22LW75**)

(Vedere pag. 16)

Viti del supporto

4EA, M4 x L20

(Solo 32LY750*, 42/47/55LY751*, 32LY760*, 42/47/55LY761*)

 6EA, M4 x L20

(Solo 32/39LY751*, 32/39LY761*)

(Vedere pag. 16, 17, 18)

Viti del supporto

4EA, M4 x L14

(Solo 39/42/47/55LY750*, 42/47/55LY751*, 39/42/47/55LY760*, 42/47/55LY761*, 42/47/55LY96**)

(Vedere pag. 16, 18)

Viti del supporto

4EA, M4 x L12

 (Solo 60LY96**)

(Vedere pag. 16)

(In base al modello)

Cavo di alimentazione

oppure

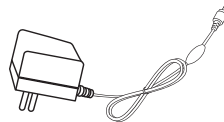
Adattatore CA/CC

(Vedere pag. 26)

oppure

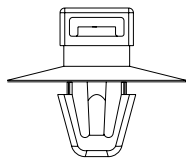

Cavo di alimentazione/
Adattatore CA/CC
 (Vedere pag. 26)

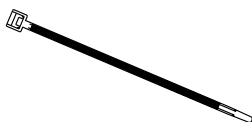

Fascetta per cavi
4EA
(Solo 22/28LW75**)

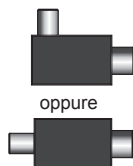

Serracavi
2EA
(Solo 22/28LW75**)



Isolatore
(In base al modello)
(Vedere pag. 11)

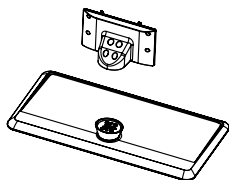

Base del supporto/Corpo del supporto
(Solo LY751*, LY761*)
(Vedere pag. 17, 18)

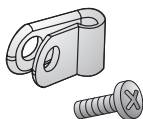

Supporto per cavi di alimentazione/Vite
1EA
(Solo 39/42/47/55LY751*,
39/42/47/55LY761*)
(Vedere pag. 24)



Viti Torx Plus
2EA
(Solo LY751*, LY761*)
(Vedere pag. 17, 18)

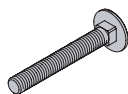

Viti per il fissaggio del supporto
2EA
(In base al modello)
(Vedere pag. 21)



Rondelle per il fissaggio del supporto
2EA
(In base al modello)
(Vedere pag. 21)

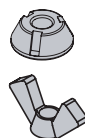

Dadi per il fissaggio del supporto
2EA
(In base al modello)
(Vedere pag. 21)



Gommino di protezione
2EA
(Solo LY751*, LY761*)
(Vedere pag. 19)

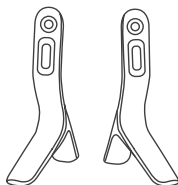

Base del supporto
(Solo LY750*, LY760*,
LY96**)
(Vedere pag. 16)

**NOTA**

- Guida all'installazione dell'isolatore di antenna
 - Utilizzare l'isolatore per installare la TV in un luogo in cui è presente una differenza di tensione tra il set della TV e la massa del segnale dell'antenna.
 - » Se tale differenza di tensione è presente, il contatto dell'antenna potrebbe scaldarsi e l'eccessivo calore potrebbe causare incidenti.
 - È possibile migliorare la sicurezza mentre si guarda la TV rimuovendo efficacemente la tensione di alimentazione dall'antenna. Si consiglia di montare l'isolatore alla parete. Se non è possibile montarlo alla parete, montarlo sulla TV. Evitare di scollegare l'isolatore di antenna dopo l'installazione. Prima di iniziare, assicurarsi di aver collegato l'antenna.
 - Prima di iniziare, assicurarsi che l'antenna TV è collegato.

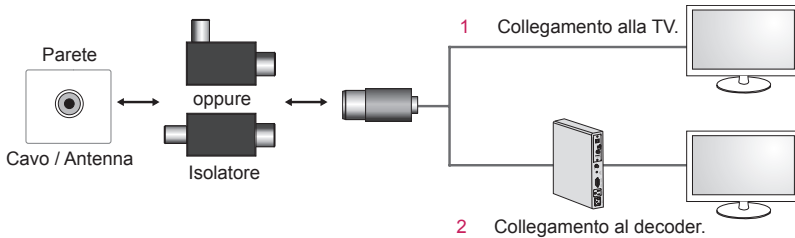

Collegare un'estremità dell'isolatore al jack del cavo/antenna e l'altra al decoder o al set della TV.

"In alcuni casi è possibile che le apparecchiature collegate alla messa a terra protettiva dell'edificio (attraverso il collegamento alle prese o ad altri dispositivi connessi alla messa a terra) e a un sistema di distribuzione via cavo tramite un cavo coassiale possano incendiarsi. Quindi, è necessario effettuare il collegamento a un sistema di distribuzione via cavo tramite un dispositivo in grado di fornire isolamento elettrico al di sotto di una determinata gamma di frequenza (isolatore galvanico, vedere la norma EN 60728-11)"

Quando si applica l'isolatore RF è possibile che si verifichi una leggera perdita di sensibilità del segnale.

Acquisto separato

Gli elementi acquistati separatamente possono subire cambiamenti o modifiche senza preavviso ai fini del miglioramento della qualità.

Per acquistare questi articoli, contattare il proprio rivenditore.

I dispositivi funzionano solo con alcuni modelli.

Dispositivo audio LG

AN-MR300

Telecomando Magic Remote

AN-MR500

Telecomando Magic Remote

Orologio a LED

LEC-003

AG-F***

Occhiali 3D Cinema

WCR-800

Telecomando ricaricabile tramite wireless

WCP-800

Base di ricarica wireless

Compatibilità	LW75**	LW76**	LY75**	LY76**	LY96**
Dispositivo audio LG	•	•	•	•	•
AN-MR300 Telecomando Magic Remote	•		•		
AN-MR500 Telecomando Magic Remote				•	•
Orologio a LED LEC-003	• (Eccetto per 22/28LW75**)	•	•	•	
AG-F*** Occhiali 3D Cinema					•
WCR-800 Telecomando ricaricabile tramite wireless		•			
WCP-800 Base di ricarica wireless		•			

Il nome del modello o il design può cambiare in base all'aggiornamento delle funzioni del prodotto, al produttore e alle politiche.

Componenti e pulsanti

Tipo A: 22/28LW75**

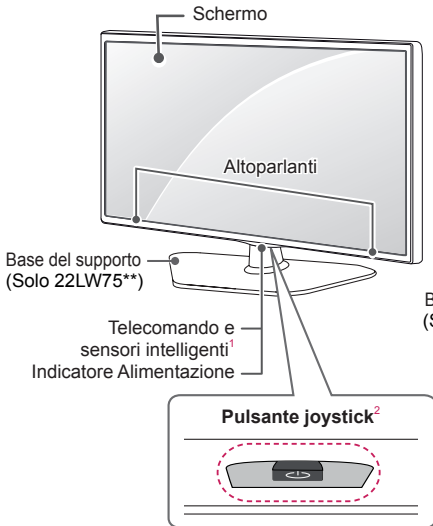

Tipo B: 32/39/42/47LW75**, LW76**,
LY750*, LY760*

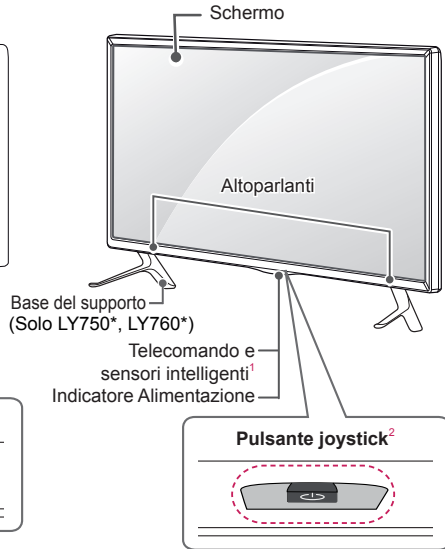

Tipo C: LY751*, LY761*

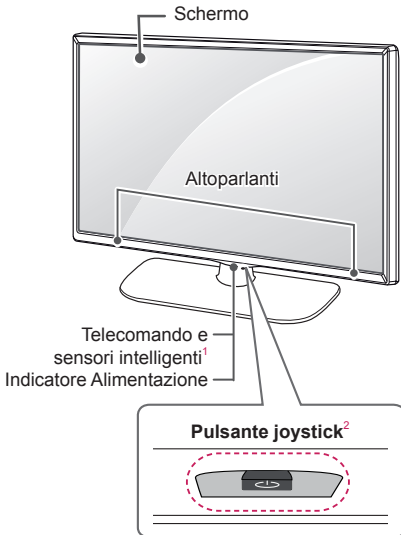

Tipo D: LY96**

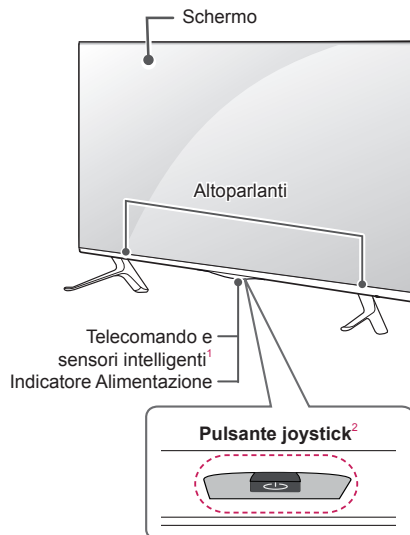

- 1 Sensore intelligente - Consente di regolare la qualità dell'immagine in base all'ambiente circostante.
- 2 Pulsante joystick - Questo pulsante si trova sotto lo schermo del TV.



**NOTA**

- È possibile impostare la spia dell'indicatore di alimentazione selezionando **OPZIONE** oppure **Generale** nei menu principali.

Uso del pulsante joystick

È possibile attivare le funzioni del TV, premendo o spostando il pulsante joystick verso l'alto, verso il basso, a destra o sinistra.

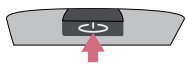
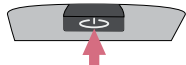
Funzioni di base

	Accensione	Quando il TV è spento, posizionare il dito sul pulsante joystick, premere una volta, quindi rilasciare il pulsante.
	Spegnimento	Quando il TV è acceso, posizionare il dito sul pulsante joystick e tenere premuto per alcuni secondi, quindi rilasciare il pulsante.
	Controllo Volume	Se si posiziona il dito sopra il pulsante joystick, è possibile regolare il livello del volume spostandolo verso sinistra o destra.
	Controllo Programmi	Se si posiziona il dito sopra il pulsante joystick, è possibile scorrere fra i programmi salvati spostandolo verso l'alto o verso il basso.

**NOTA**





- Se si tiene il dito sul pulsante joystick e si preme verso l'altro, il basso, destra o sinistra, fare attenzione a non premere il pulsante joystick. Se si preme prima il pulsante joystick, non è possibile regolare il volume e i programmi salvati.

Regolazione del menu

(Solo LW76**, LY76**, LY96**)

Quando il TV è acceso, premere una volta il pulsante joystick.

È possibile regolare gli elementi del Menu (🔌, ✖, 📺) spostando il pulsante joystick verso a destra o a sinistra.

		TV SPENTA	Consente di spegnere il TV.
		CHIUDI	Consente di eliminare dalla visualizzazione le schermate e di ripristinare la modalità TV.
		INPUT	Consente di modificare la sorgente in ingresso.

Sollevamento e spostamento del TV

Prima di sollevare o spostare il televisore, leggere le seguenti indicazioni per evitare di graffiare o danneggiare l'apparecchio e per un trasporto sicuro a prescindere dal tipo e dalle dimensioni.



ATTENZIONE

- Evitare di toccare continuamente lo schermo per non rischiare di danneggiarlo.
- Si consiglia di spostare il televisore nella scatola o con il materiale di imballaggio originale.
- Prima di sollevare o spostare il televisore, scollegare il cavo di alimentazione e tutti i cavi.
- Quando si afferra il televisore, lo schermo deve essere rivolto dall'altro lato per evitare danni.

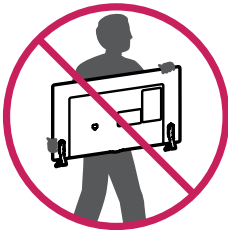

- Afferrare saldamente la parte superiore ed inferiore della cornice del televisore. Fare attenzione a non afferrare la parte trasparente, l'altoparlante o la griglia dell'altoparlante.

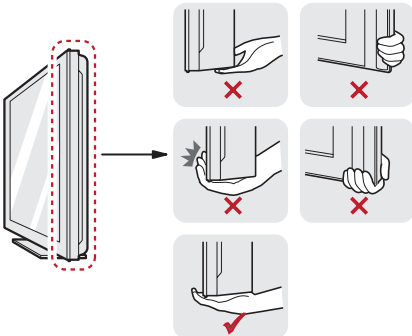

- Per trasportare un televisore di grandi dimensioni occorrono 2 o 3 persone.
- Durante il trasporto, tenere il televisore come mostrato nell'illustrazione di seguito.

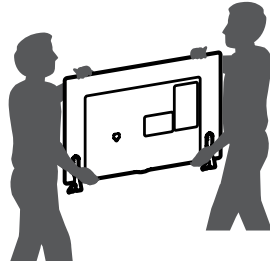

- Durante il trasporto, non esporre il televisore a oscillazioni o eccessive vibrazioni.
- Durante il trasporto, tenere il televisore diritto, non ruotarlo su un lato o inclinarlo in avanti o verso destra o sinistra.
- Evitare di esercitare una pressione eccessiva poiché si potrebbe piegare/incurvare il telaio e, di conseguenza, danneggiare lo schermo.



ATTENZIONE

- Durante l'utilizzo del TV, prestare attenzione a non danneggiare il pulsante joystick sporgente. (L'immagine mostrata qui può essere diversa dal televisore in uso.)



Allestimento della TV

L'immagine mostrata qui può essere diversa dal televisore in uso.

Fissaggio del sostegno

22LW75**

1

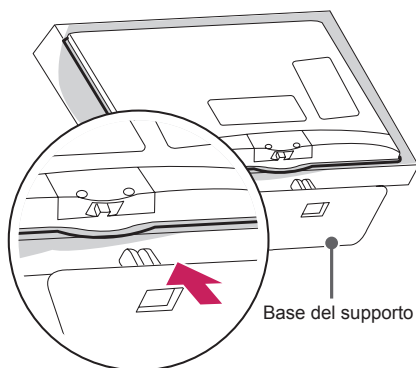

2

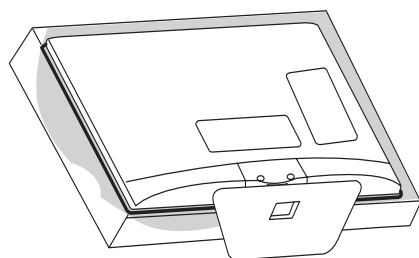

LY750*, LY760*, LY96**

1

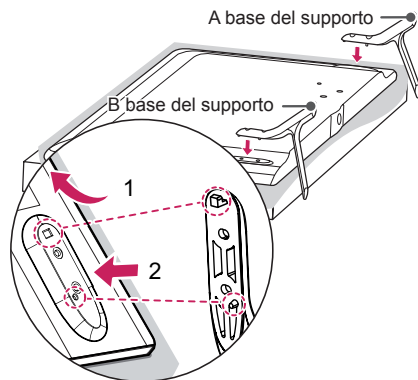

- 1 Collegare il supporto al TV utilizzando il foro di collegamento superiore sul retro del TV.
- 2 Collegare il supporto al TV utilizzando il collegamento inferiore sul retro del TV.

2

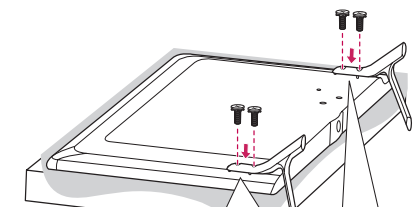

	M4 x L12 (Solo 60LY96**)
	M4 x L14 (Solo 39/42/47/55LY750*, 39/42/47/55LY760*, 42/47/55LY96**)
	M4 x L20 (Solo 32LY750*, 32LY760*)

32/39LY751*, 32/39LY761*

1

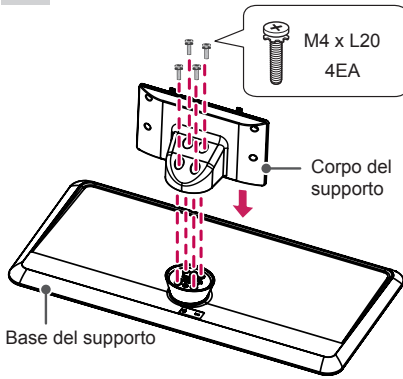

2

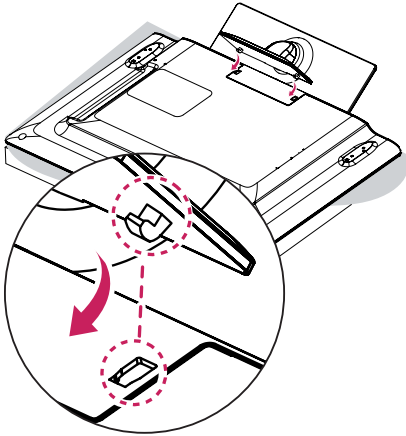

3

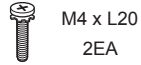

oppure



Serrare le due viti Torx (in dotazione con il TV) utilizzando un cacciavite Torx (non in dotazione con il TV).

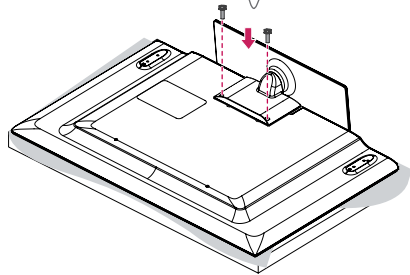
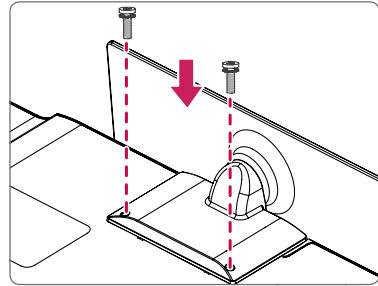

42/47/55LY751*, 42/47/55LY761*

1

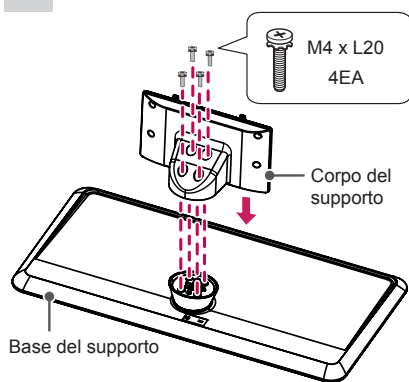

2

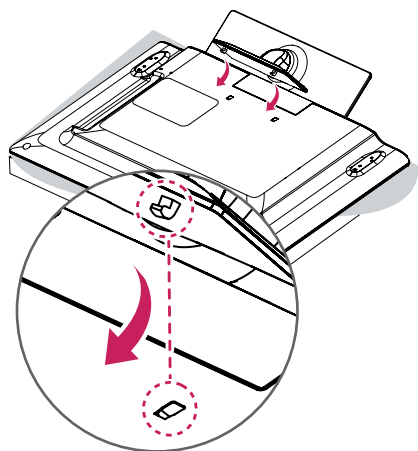

3

M4 x L14
4EA

oppure

M4 x L14
2EA

Viti Torx Plus
2EA

Per fissare il TV, serrare due di queste quattro viti e le due viti Torx (in dotazione con il TV). Serrare le due viti Torx utilizzando un cacciavite apposito (non in dotazione con il TV).

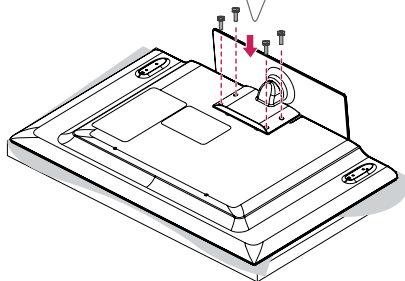
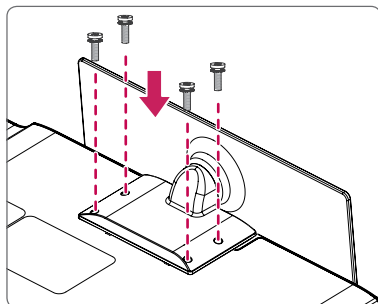

**ATTENZIONE**

- Quando si fissa il sostegno al televisore, posizionare lo schermo rivolto verso il basso su un tavolo morbido o una superficie piana per proteggerlo da eventuali graffi.
- Accertarsi che le viti siano serrate completamente (se le viti non sono serrate a sufficienza, il TV potrebbe inclinarsi in avanti dopo l'installazione). Non serrare le viti applicando forza eccessiva, altrimenti potrebbero danneggiarsi e allentarsi.

**NOTA**

- Rimuovere il sostegno prima di fissare il TV a un supporto di montaggio a parete, eseguendo al contrario la procedura di collegamento del sostegno.
- Il gommino di protezione protegge l'apertura dall'accumulo di polvere e di sporco. Utilizzare il gommino di protezione durante l'installazione della staffa per il montaggio a parete. (Solo LY751*, LY761*)

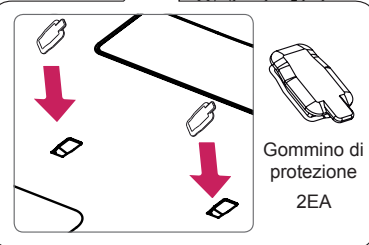
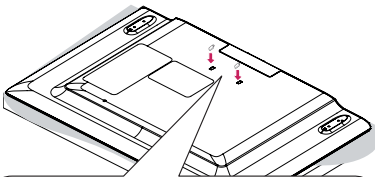
**Montaggio su un tavolo**

- 1 Sollevare ed inclinare il televisore in posizione verticale su un tavolo.
 - Lasciare uno spazio (minimo) di 10 cm dalla parete per assicurare una ventilazione adeguata.

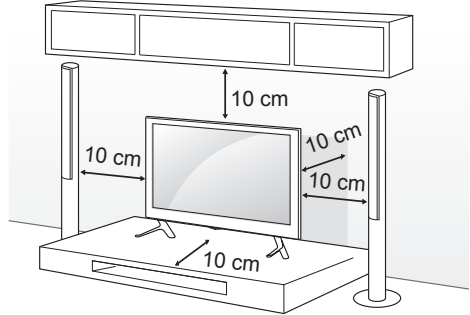

- 2 Collegare il cavo di alimentazione alla presa a muro.

**ATTENZIONE**

- Non posizionare il televisore vicino a fonti di calore, in quanto ciò potrebbe causare un incendio o danni.

Come utilizzare il blocco Kensington

(Funzione non disponibile su tutti i modelli.)

- L'immagine mostrata qui può essere diversa dal televisore in uso.

Il connettore del sistema di sicurezza Kensington è situato sul retro del televisore. Per ulteriori informazioni sull'installazione e l'utilizzo, consultare il manuale fornito in dotazione con il sistema di sicurezza Kensington o visitare il sito <http://www.kensington.com>.

Collegare il cavo del sistema di sicurezza Kensington tra il televisore ed un tavolo.

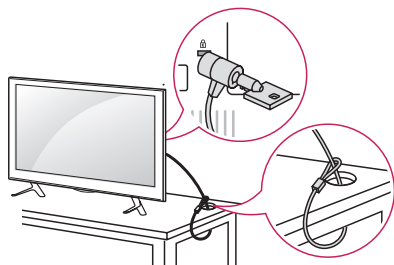
**Regolazione dell'angolazione del televisore per una migliore visione**

(Solo LY751*, LY761*)

Ruotare di 20 gradi a sinistra e a destra e regolare l'angolo del televisore per adattarlo alla visione.

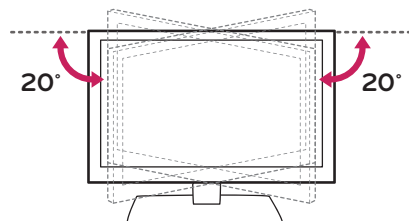
**ATTENZIONE**

- Fare attenzione alle dita quando si regola l'angolazione della TV.
 - » Se le mani o le dita restano incastrate, ci si può ferire. Se si inclina eccessivamente il prodotto, potrebbe cadere causando lesioni o danni.

Fissaggio del TV su un tavolo

(In base al modello)

È necessario fissare il TV a un tavolo per evitare potenziali cause di lesioni o danni al prodotto dovute al movimento in avanti o indietro.

Tipo A)

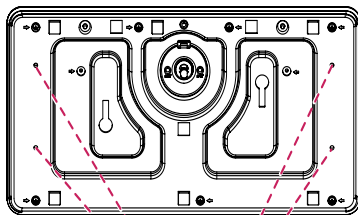

4 viti

(Non in dotazione con il TV)

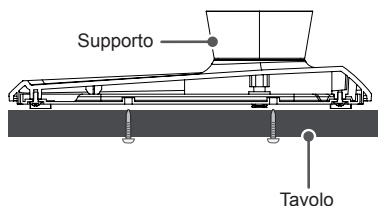
**NOTA**

- Vite : M5 x L (*L: profondità tavolo + 8~10 mm)
es. Profondità tavolo : 15 mm ; Vite : M5 x L25

Tipo B)

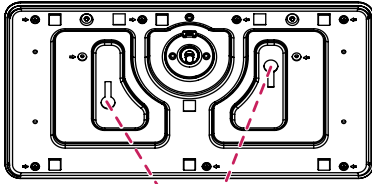

2 Viti per il fissaggio del supporto,
2 Rondelle per il fissaggio del supporto,
2 Dadi per il fissaggio del supporto
(In dotazione con il TV)

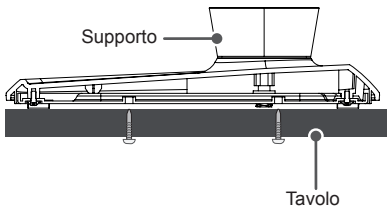

Fissaggio della TV alla parete

(Funzione non disponibile su tutti i modelli.)

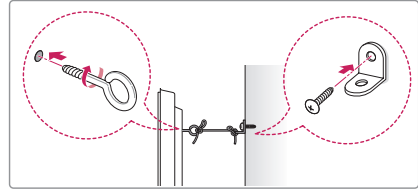
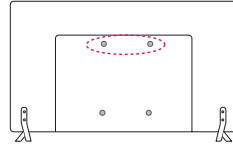

- 1 Inserire e fissare i bulloni a occhiello o le staffe del televisore e i bulloni sul retro del televisore.
 - Se vi sono bulloni inseriti nella posizione dei bulloni a occhiello, rimuoverli.
- 2 Montare le staffe con le viti sulla parete. Far corrispondere la posizione della staffa e dei bulloni a occhiello sul retro del televisore.
- 3 Legare strettamente i bulloni a occhiello alle staffe con una corda robusta. Assicurarsi di mantenere la corda orizzontale con la superficie piatta.



ATTENZIONE

- Impedire ai bambini di arrampicarsi o aggrapparsi al televisore.



NOTA

- Utilizzare un piano o un mobile sufficientemente grandi e robusti da sostenere correttamente il televisore.
- Staffe, bulloni e corde non sono forniti. È possibile acquistare gli accessori opzionali presso il rivenditore locale di fiducia.

Montaggio a parete

Montare attentamente la staffa per il montaggio a parete opzionale sul retro del televisore e fissare la staffa su una parete solida perpendicolare al pavimento. Per fissare il televisore su altri materiali da costruzione, contattare il personale qualificato.

LG consiglia di far eseguire il montaggio a parete da un installatore qualificato esperto.

Si consiglia di utilizzare la staffa per il montaggio a parete di LG.

Se la staffa per montaggio a parete di LG non viene utilizzata, servirsi di una staffa per montaggio a parete che consenta una corretta installazione del dispositivo alla parete, lasciando lo spazio adeguato per il collegamento a dispositivi esterni.

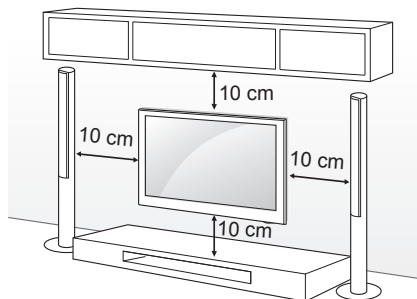

Accertarsi di utilizzare viti e staffe per il montaggio a parete conformi agli standard VESA. Le dimensioni standard per i kit di montaggio a parete sono descritti nella seguente tabella.

Acquisto separato (Staffa per montaggio a parete)

Modello	32/39LY76** 32/39LY75** 32/39LW75** 32LW76**	42/47/55LY76** 42/47/55LY75** 42/47LW75** 42LW76**
VESA (mm) (A x B)	200 x 200	400 x 400
Vite standard	M6	M6
Numero di viti	4	4
Staffa per montaggio a parete	LSW240B MSW240	LSW440B MSW240
Modello	22LW75**	28LW75**
VESA (mm) (A x B)	75 x 75	100 x 100
Vite standard	M4 X L10	M4 X L10
Numero di viti	4	4
Staffa per montaggio a parete	LSW140B	LSW140B
Modello	42/47/55/60LY96**	
VESA (mm) (A x B)	400 x 400	
Vite standard	M6	
Numero di viti	4	
Staffa per montaggio a parete	LSW440B	

Staffa per montaggio a parete			
LSW140B	LSW240B	LSW440B	MSW240

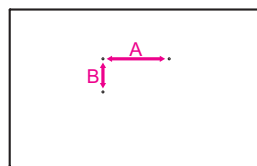

**ATTENZIONE**

- Scollegare l'alimentazione prima di spostare o installare il televisore. In caso contrario, si rischiano scosse elettriche.
- Se si installa il TV al soffitto o su una a parete inclinata, potrebbe cadere e causare gravi lesioni.
Utilizzare un supporto per montaggio a parete autorizzato da LG e contattare il rivenditore locale o il personale qualificato.
- Non serrare eccessivamente le viti per evitare danni al televisore e rendere nulla la garanzia.
- Utilizzare le viti e i supporti a parete conformi agli standard VESA. Gli eventuali danni o lesioni causati dall'uso errato o dall'utilizzo di un accessorio non compatibile non sono coperti dalla garanzia.
- La distanza della vite dalla superficie esterna del pannello posteriore deve essere inferiore a 8 mm. (Solo 22/28LW75**)

Inserto per montaggio a parete

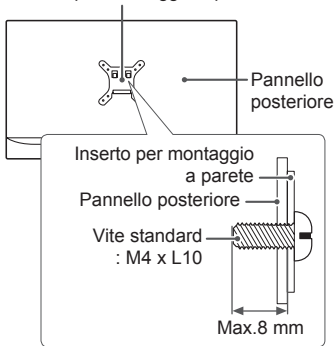
**NOTA**

- Utilizzare le viti elencate nelle specifiche delle viti conformi agli standard VESA.
- Il kit per il montaggio a parete include un manuale di installazione e i componenti necessari.
- La staffa per montaggio a parete è un accessorio opzionale. È possibile acquistare gli accessori opzionali presso il rivenditore locale di fiducia.
- La lunghezza delle viti può variare in base alla staffa di montaggio a parete. Accertarsi di utilizzare la lunghezza appropriata.
- Per ulteriori informazioni, consultare il manuale fornito con la staffa di montaggio a parete.
- Se si collega al TV una staffa per montaggio a parete, inserire i distanziali per il montaggio a parete nei fori per montaggio a parete del TV per regolarne l'angolazione verticale. (Solo 42LW75**, 42LW76**, 42LY75**, 42LY76**)

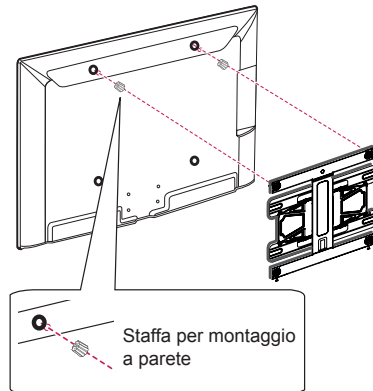

Sistemazione dei cavi

L'immagine mostrata qui può essere diversa dal televisore in uso.

(Solo 22LW75**)

- 1 Raccogliere e unire i cavi con la fascetta per cavi.

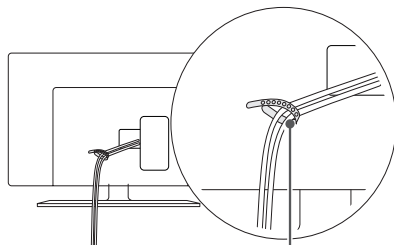

Fascetta per cavi

(Solo 28/32/39/42/47LW75**, LW76**)

- 1 Raccogliere e unire i cavi con la fascetta per cavi.

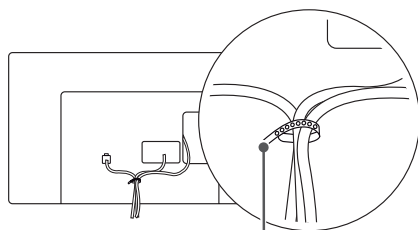

Fascetta per cavi

(Solo LY750*, LY760*, LY96**)

- 1 Raccogliere e unire i cavi con la fascetta per cavi.
- 2 Fissare saldamente le serracavi al TV.

Fascetta per cavi

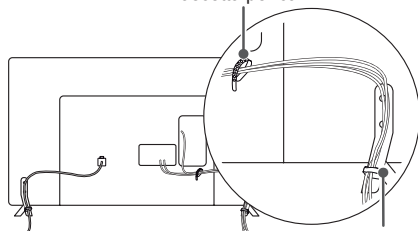

Serracavi

(Solo 32LY751*, 32LY761*)

- 1 Raccogliere e unire i cavi con la fascetta per cavi.

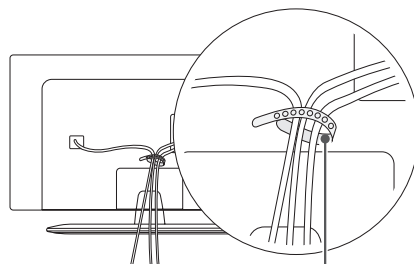

Fascetta per cavi

(Solo 39/42/47/55LY751*, 39/42/47/55LY761*)

- 1 Installare il supporto per cavi di alimentazione e il cavo di alimentazione. In questo modo, si evita la rimozione accidentale del cavo di alimentazione.
- 2 Raccogliere e unire i cavi con la fascetta per cavi.

Supporto per cavi di alimentazione/Vite

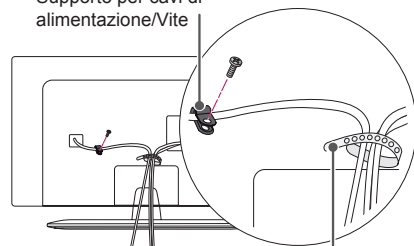

Fascetta per cavi



ATTENZIONE

- Non spostare il televisore tenendo la fascetta per cavi e il supporto per cavi di alimentazione, per evitare di rompere le fascette e causare lesioni e danni al televisore.

COLLEGAMENTI

Questa sezione sui **COLLEGAMENTI** utilizza principalmente schemi per i modelli 42LY750*. Collegare diversi dispositivi esterni al televisore e modificare la modalità di ingresso per selezionare un dispositivo esterno. Per ulteriori informazioni sul collegamento di un dispositivo esterno, consultare il manuale fornito in dotazione con ciascun dispositivo.

È possibile collegare i seguenti dispositivi esterni: ricevitori HD, lettori DVD, VCR, sistemi audio, periferiche di archiviazione USB, PC, console per videogiochi e altri dispositivi esterni.

! NOTA

- Il collegamento del dispositivo esterno può variare in base al modello.
- Collegare i dispositivi esterni al televisore a prescindere dall'ordine della porta del televisore.
- Se si registra un programma TV su un registratore DVD o VCR, accertarsi di collegare il cavo di ingresso del segnale al televisore attraverso un registratore DVD o VCR. Per ulteriori informazioni sulla registrazione, consultare il manuale fornito in dotazione con il dispositivo collegato.
- Consultare il manuale dell'apparecchiatura esterna per le istruzioni operative.
- Se si collega una console per videogiochi alla TV, utilizzare il cavo fornito con il dispositivo.
- In modalità PC, possono essere presenti interferenze relative alla risoluzione, schemi verticali, contrasto o luminosità. In caso di interferenze, modificare la modalità PC impostando un'altra risoluzione o modificando la frequenza di aggiornamento oppure regolare luminosità e contrasto sul menu IMMAGINE finché non si ottiene un'immagine nitida.
- A seconda della scheda grafica utilizzata, alcune impostazioni di risoluzione potrebbero non essere adatte alla modalità PC.
- Può essere riconosciuta una sola periferica di archiviazione USB.

Collegamento di un'antenna

Collegare la TV all'antenna centralizzata con un cavo RF (75 Ω).

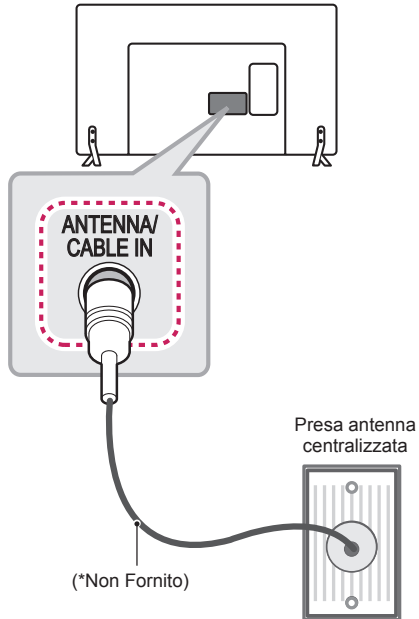

! NOTA

- Utilizzare uno sdoppiatore del segnale per usare più di 2 televisori.
- Se la qualità dell'immagine è scarsa, installare correttamente un amplificatore del segnale per migliorarla.
- Se la qualità dell'immagine è scarsa con un'antenna collegata, provare a riallineare l'antenna nella direzione corretta.
- Il cavo e il convertitore dell'antenna non sono in dotazione.
- Audio DTV supportato: MPEG, Dolby Digital, Dolby Digital Plus, HE-AAC

Collegamento dell'adattatore

(Solo 22/28LW75**)

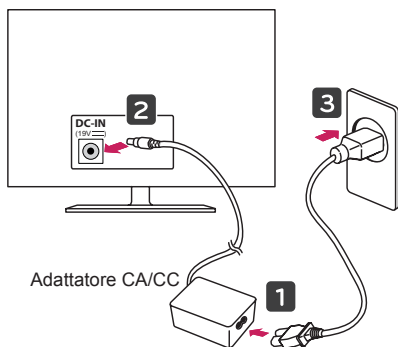

oppure

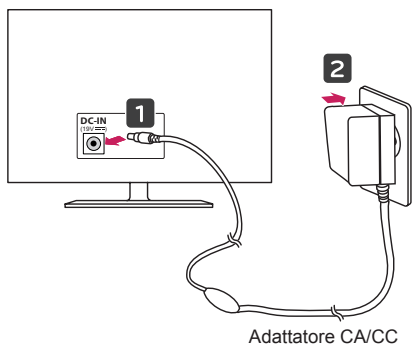

ATTENZIONE

- Assicurarsi di collegare la TV all'adattatore di alimentazione CC prima di collegare la presa di corrente della TV alla presa a muro.

Collegamento di un'antenna satellitare

(Solo modelli satellitari)

Collegare la TV a un'antenna satellitare e a una presa satellitare con un cavo RF satellitare (75 Ω).

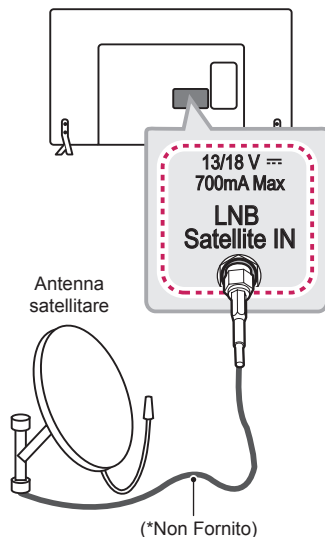

Connessione dell'orologio a LED

(Solo 32/39/42/47LW75**, LW76**, LY75**, LY76**)

È possibile collegare il TV a un orologio a LED tramite la porta **CLOCK**.

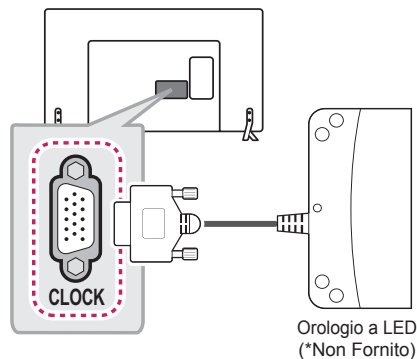

Collegamento HDMI

Il segnale digitale audio e video viene trasmesso da un dispositivo esterno al televisore. Collegare il dispositivo esterno e il televisore mediante il cavo HDMI come mostrato nell'illustrazione di seguito. Scegliere una qualsiasi porta di ingresso HDMI da collegare. Non importa quale porta si decide di utilizzare.

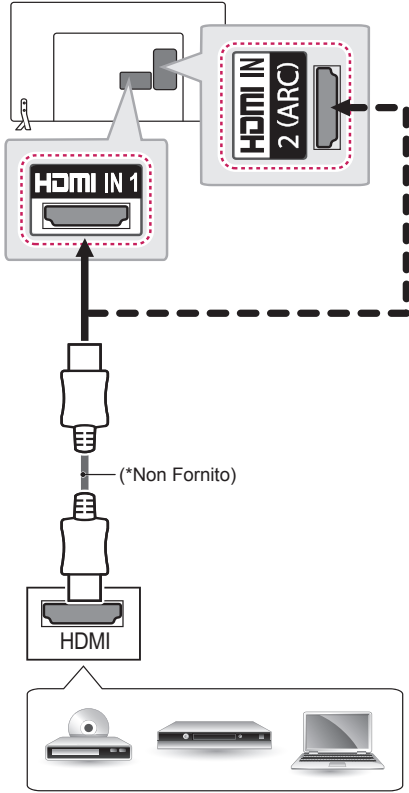

DVD / Blu-Ray / Ricevitore HD / HD STB / PC

ARC (Audio Return Channel)

- Un dispositivo audio esterno che supporta SIMPLINK e ARC deve essere collegato tramite la porta **HDMI IN 1 (ARC)** oppure **HDMI IN 2 (ARC)**.
- Se si effettua il collegamento con un cavo HDMI ad alta velocità, il dispositivo audio esterno che supporta ARC trasmette il segnale SPDIF senza il cavo ottico aggiuntivo e supporta la funzione SIMPLINK.



NOTA

- Si consiglia di utilizzare il televisore con il collegamento HDMI per ottenere la migliore qualità delle immagini.
- Utilizzare un cavo HDMI™ ad alta velocità dotato dei requisiti più recenti con funzione CEC (Customer Electronics Control).
- I cavi HDMI™ ad alta velocità sono testati per trasmettere un segnale HD fino a 1080p e superiore.
- Formato audio HDMI supportato:
Dolby Digital (32 KHz, 44.1 KHz, 48 KHz),
PCM (32 KHz, 44.1 KHz, 48 KHz, 96 KHz, 192 KHz),
DTS supportate. (44.1 KHz, 48KHz - Solo LW76**, LY76**, LY96**),
DTS non supportato. (Solo LW75**, LY75**)

Collegamento MHL

(Solo LW76**, LY76**, LY96**)

Mobile High-definition Link (MHL) è un'interfaccia per la trasmissione di segnali audiovisivi digitali dai cellulari ai TV.

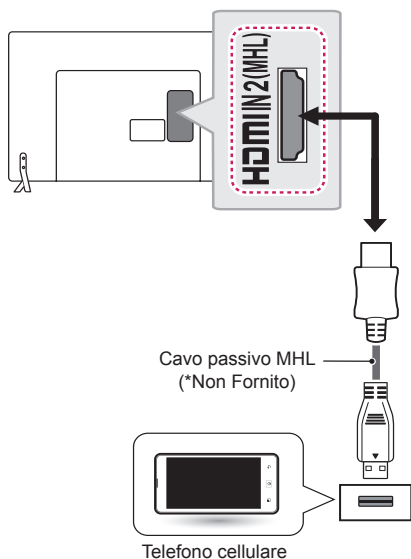

NOTA

- Collegare il telefono cellulare alla porta **HDMI IN 2 (MHL)** oppure **HDMI IN 3 (MHL)** per visualizzare lo schermo del telefono sul TV.
- È necessario un cavo passivo MHL per collegare il TV a un cellulare.
- Questa funzione è disponibile soltanto sui telefoni che supportano l'interfaccia MHL.
- È possibile utilizzare alcune applicazioni tramite il telecomando.
- Rimuovere il cavo passivo MHL dal TV quando:
 - » La funzione MHL è disattivata
 - » Il dispositivo mobile è completamente carico in modalità standby

Configurazione dell'uscita altoparlanti

Collegare gli altoparlanti esterni al jack di **SPEAKER OUT** (uscita altoparlante) della TV.

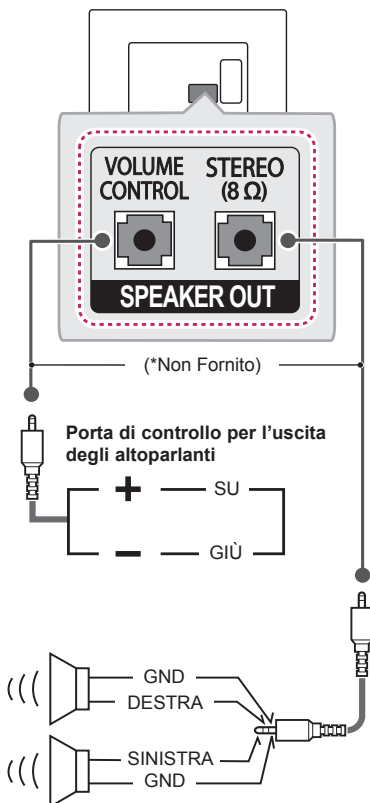

NOTA

- Usare solo con il jack stereo 3 poli da 3,5 mm.

Funzionamento della porta di controllo del volume

* Spec.cavi

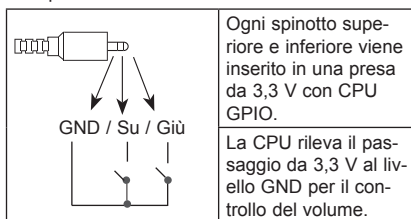

Impostazione della rete

Connessione della rete cablata

Questo televisore può essere collegato a un server Pro:Centric tramite la porta **LAN**. Dopo aver eseguito il collegamento fisico, è necessario impostare il televisore per la comunicazione in rete.

Collegare la porta LAN del modem o del router dal server Pro:Centric alla porta **LAN** del TV.



ATTENZIONE

- Non collegare un cavo telefonico modulare alla porta **LAN**.
- Poiché sono disponibili vari metodi di connessione, attenersi alle specifiche del proprio fornitore di telecomunicazioni o provider di servizi Internet.

(Solo 22/28/LW75**)

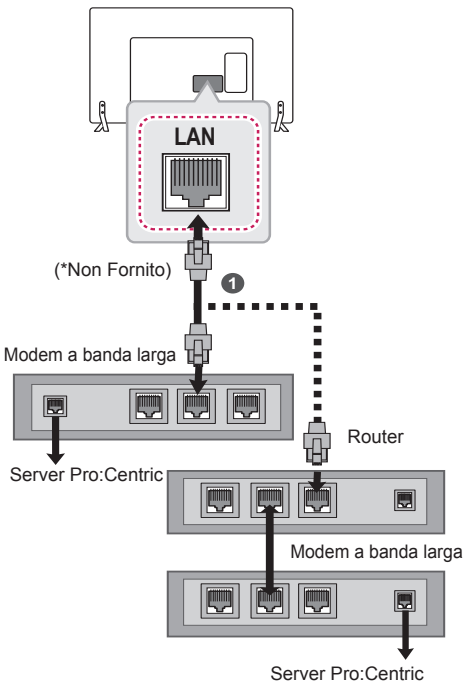

- | | |
|----------|--|
| 1 | Collegare la porta LAN del modem o del router alla porta LAN del TV. |
|----------|--|

(Solo 32/39/42/47/LW75**, LW76**, LY75**, LY76**, LY96**)

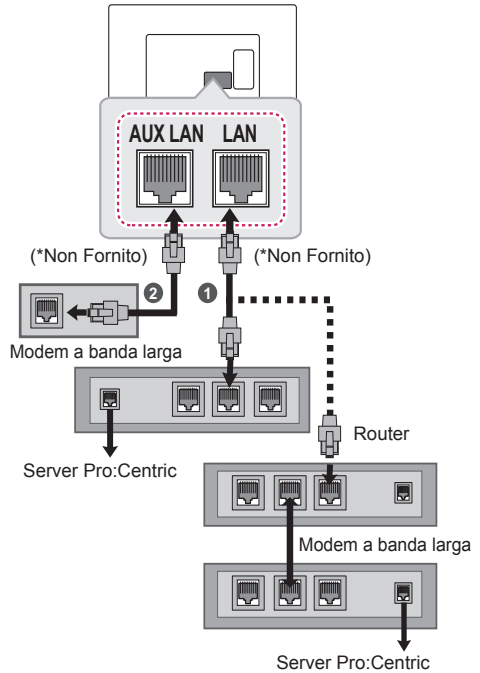

- | | |
|----------|--|
| 1 | Collegare la porta LAN del modem o del router alla porta LAN del TV. |
| 2 | Collegare la porta LAN del PC alla porta LAN AUX del TV. |

Collegamento Audio

È possibile utilizzare un sistema audio esterno opzionale al posto dell'altoparlante integrato.

Collegamento audio ottico digitale

Il segnale audio digitale viene trasmesso dal televisore su un dispositivo esterno. Collegare il dispositivo esterno e il televisore con il cavo audio ottico come mostrato nell'illustrazione di seguito.

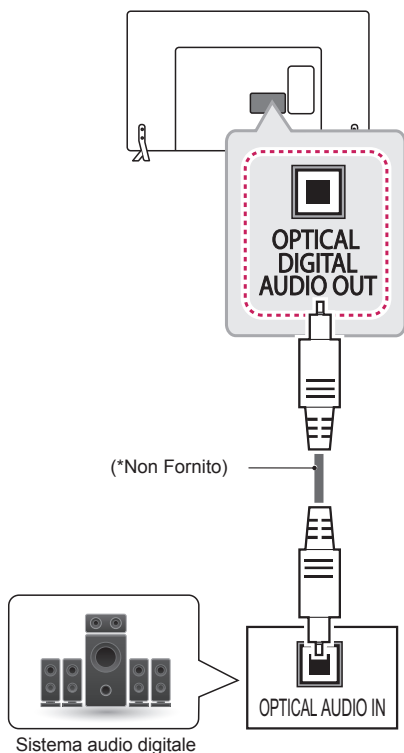

NOTA

- Non guardare nella porta dell'uscita ottica. Guardare il raggio laser potrebbe provocare danni alla vista.
- Contenuti audio con funzione anticopia (ACP, Audio Copy Protection) possono bloccare l'uscita audio digitale.

Collegamento a un modulo CI

Consente la visione dei servizi codificati (a pagamento) in modalità TV digitale. Questa funzione non è disponibile in tutti i paesi.

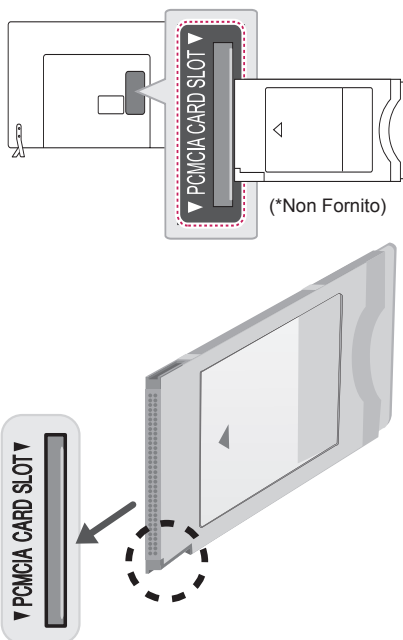

NOTA

- Verificare che il modulo CI sia inserito nello slot della scheda PCMCIA nel verso corretto. Se il modulo non è inserito nel modo corretto, possono verificarsi danni alla TV e allo slot stesso.

Collegamento delle cuffie

Consente la trasmissione del segnale delle cuffie dalla TV a un dispositivo esterno. Collegare il dispositivo esterno e la TV con le cuffie come mostrato nell'illustrazione di seguito.

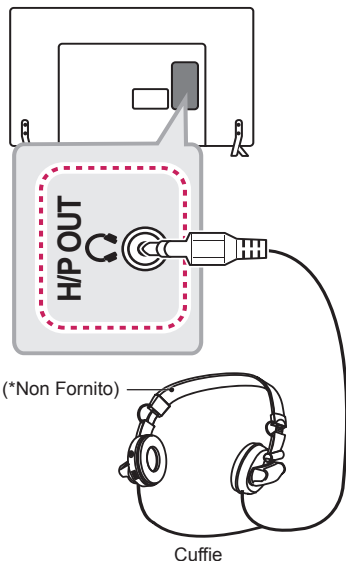

(*Non Fornito)

Cuffie



NOTA

- Le voci del menu AUDIO sono disabilitate se sono collegate le cuffie.
- Quando si cambia la **MODALITÀ AV** con le cuffie collegate, la modifica viene applicata al video ma non all'audio.
- L'uscita audio ottica digitale non è disponibile se sono collegate le cuffie.
- Impedenza cuffie: 16 Ω
- Uscita audio max delle cuffie:
 - » da 9 mW a 15 mW (Solo LW75**, LY75**)
 - » da 0,627 mW a 1,334 mW (Solo LW76**, LY76**, LY96**)
- Dimensioni jack per cuffia: 0,35 cm

Collegamento USB

Collegare una periferica di archiviazione USB, ad esempio una memoria flash USB, un hard disk esterno, o un lettore di schede di memoria USB al televisore e accedere al menu SmartShare per utilizzare diversi file multimediali.

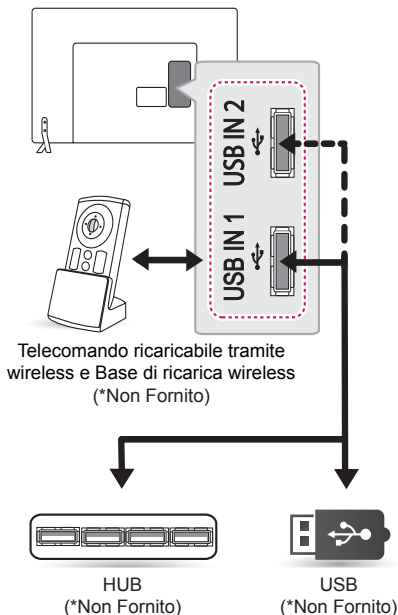

Telecomando ricaricabile tramite wireless e Base di ricarica wireless (*Non Fornito)



HUB
(*Non Fornito)



USB
(*Non Fornito)



NOTA

- Alcuni hub USB potrebbero non funzionare. Se una periferica USB collegata tramite un hub USB non viene rilevata, collegarla direttamente alla porta USB della TV.
- Per caricare il telecomando con tecnologia di ricarica wireless (WCR-800), utilizzare **USB IN 1**. (Solo LW76**)

Collegamento Euro Scart

Consente la trasmissione dei segnali audio e video da un dispositivo esterno al televisore. Collegare il dispositivo esterno e il televisore con il cavo Euro Scart come mostrato nell'illustrazione di seguito.

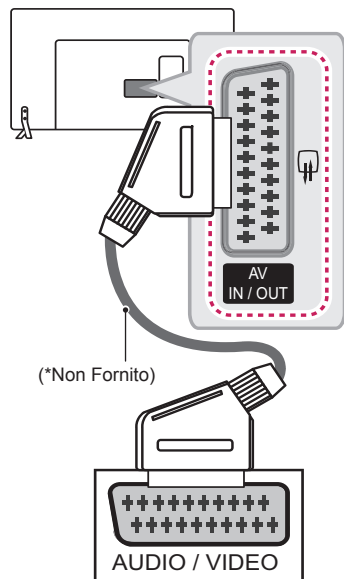

Tipo di uscita	AV (Uscita TV ¹)
Modalità di ingresso corrente	
TV digitale	TV digitale
TV analogica, AV	TV analogica
HDMI	

1 Uscita TV : Uscite segnali TV analogica o TV digitale.



NOTA

- I cavi Euro Scart devono essere schermati.
- Quando si guarda il TV digitale in modalità immagini 3D, solo i segnali di uscita 2D possono passare attraverso il cavo SCART. (Solo modelli 3D)

TELECOMANDO

Le descrizioni nel presente manuale si basano sui pulsanti del telecomando. Leggere attentamente il presente manuale e utilizzare correttamente il televisore. Per sostituire le batterie, aprire il coperchio del vano batterie, inserire le batterie (AAA da 1,5 V) rispettando le polarità (+) e (-) come indicato dall'etichetta all'interno del vano e chiudere il coperchio. Per rimuovere le batterie, eseguire la procedura di installazione all'inverso.

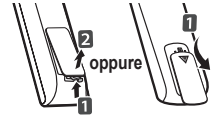

ATTENZIONE

- Non utilizzare batterie vecchie e nuove contemporaneamente; ciò potrebbe causare danni al telecomando.

Accertarsi di puntare il telecomando verso il sensore sul televisore.

(Solo 22/28/32/42LW75**, LY75**)

	<p>⏻ (ACCENSIONE) Consente di accendere o spegnere la TV.</p> <p>⚡ ENERGY SAVING Consente di regolare la luminosità dello schermo per ridurre il consumo di energia.</p> <p>AV MODE Consente di selezionare una modalità AV. (In base al modello)</p> <p>📺 INPUT Consente di modificare la sorgente in ingresso.</p> <p>TV/RAD Consente di selezionare il programma Radio, TV e DTV.</p>
	<p>Pulsanti numerici Per inserire i numeri.</p> <p>LIST Consente di accedere all'elenco programmi salvato.</p> <p>Q.VIEW Consente di tornare al programma precedente.</p>
	<p>+ / - Consente di regolare il livello del volume.</p> <p>FAV Consente di accedere all'elenco di canali preferiti.</p> <p>RATIO Consente di ridimensionare un'immagine.</p> <p>MUTE Consente di disattivare tutti i suoni.</p> <p>^ P v Consente di scorrere i programmi salvati o i canali.</p> <p>← PAGE → Consente di spostarsi alla schermata precedente o successiva.</p>
	<p>GUIDE Mostra la Guida al programma.</p> <p>PORTAL Visualizza e rimuove il menu hotel interattivo.</p> <p>INFO Consente di visualizzare le informazioni del programma e della schermata correnti.</p> <p>Pulsanti di navigazione (su/giù/sinistra/destra) Consentono di scorrere i menu e le opzioni.</p> <p>OK Consente di selezionare menu e opzioni e confermare le scelte effettuate.</p> <p>SETTINGS Consente di accedere ai menu principali.</p> <p>↶ (INDIETRO) Consente di tornare al livello precedente.</p> <p>EXIT Consente di eliminare dalla visualizzazione le schermate e di ripristinare la modalità TV.</p>
	<p>Pulsanti colorati Consentono di accedere a funzioni speciali in alcuni menu. (● Rosso, ● Verde, ● Giallo, ● Blu)</p> <p>Tasti teletext Questi pulsanti vengono utilizzati per il teletext.</p> <p>SUBTITLE Consente di visualizzare i sottotitoli preferiti in modalità digitale.</p> <p>Pulsanti di controllo (■, ▶, , ◀, ►) Consentono di controllare i contenuti Premium, i menu SmartShare oppure i dispositivi SIMPLINK compatibili (USB oppure SIMPLINK).</p> <p>SIMPLINK Consente di accedere ai dispositivi AV collegati con un cavo HDMI tramite HDMI-CEC. Consente di aprire il menu SIMPLINK.</p> <p>Q.MENU Consente di accedere ai menu rapidi.</p> <p>AD Premendo il pulsante AD, viene attivata la funzione di descrizione audio.</p> <p>ALARM Consente di attivare la funzione di sveglia. (In base al modello)</p>

(Solo 39/47LW75**)

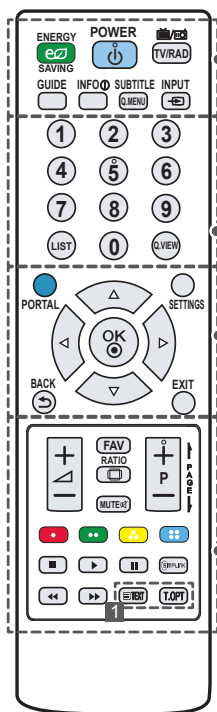

ENERGY SAVING Consente di regolare la luminosità dello schermo per ridurre il consumo di energia.

(ACCENSIONE) Consente di accendere o spegnere la TV.

TV/RAD Consente di selezionare il programma Radio, TV e DTV.

GUIDE Mostra la Guida al programma.

INFO Consente di visualizzare le informazioni del programma e della schermata correnti.

SUBTITLE Consente di visualizzare i sottotitoli preferiti in modalità digitale.

Q.MENU Consente di accedere ai menu rapidi.

INPUT Consente di modificare la sorgente in ingresso.

Pulsanti numerici Per inserire i numeri.

LIST Consente di accedere all'elenco programmi salvato.

Q.VIEW Consente di tornare al programma precedente.

PORTAL Visualizza e rimuove il menu hotel interattivo.

SETTINGS Consente di accedere ai menu principali.

Pulsanti di navigazione (su/giù/sinistra/destra) Consentono di scorrere i menu e le opzioni.

OK Consente di selezionare menu e opzioni e confermare le scelte effettuate.

BACK Consente di tornare al livello precedente.

EXIT Consente di eliminare dalla visualizzazione le schermate e di ripristinare la modalità TV.

+ - Consente di regolare il livello del volume.

FAV Consente di accedere all'elenco di canali preferiti.

RATIO Consente di ridimensionare un'immagine.

MUTE Consente di disattivare tutti i suoni.

+ P - Consente di scorrere i programmi salvati o i canali.

PAGE Consente di spostarsi alla schermata precedente o successiva.

Pulsanti colorati Consentono di accedere a funzioni speciali in alcuni menu.

(Rosso, Verde, Giallo, Blu)

Pulsanti di controllo Consentono di controllare i contenuti Premium, i menu SmartShare oppure i dispositivi SIMPLINK compatibili (USB oppure SIMPLINK).

SIMPLINK Consente di accedere ai dispositivi AV collegati con un cavo HDMI tramite HDMI-CEC. Consente di aprire il menu SIMPLINK.

Tasti teletext Questi pulsanti vengono utilizzati per il teletext.

(Solo LY76**, LY96**)

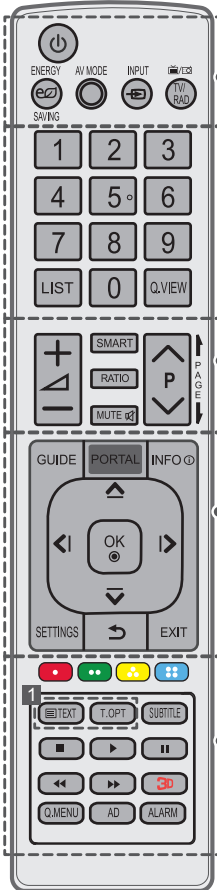

<p>⏻ (ACCENSIONE) Consente di accendere o spegnere la TV.</p> <p>⚡ ENERGY SAVING Consente di regolare la luminosità dello schermo per ridurre il consumo di energia.</p> <p>AV MODE Consente di selezionare una modalità AV. (In base al modello)</p> <p>INPUT Consente di modificare la sorgente in ingresso.</p> <p>TV/RAD Consente di selezionare il programma Radio, TV e DTV.</p>
<p>Pulsanti numerici Per inserire i numeri.</p> <p>LIST Consente di accedere all'elenco programmi salvato.</p> <p>Q.VIEW Consente di tornare al programma precedente.</p>
<p>+ / - Consente di regolare il livello del volume.</p> <p>SMART Consente di accedere ai menu Home.</p> <p>RATIO Consente di ridimensionare un'immagine.</p> <p>MUTE Consente di disattivare tutti i suoni.</p> <p>^ P v Consente di scorrere i programmi salvati o i canali.</p> <p>← PAGE → Consente di spostarsi alla schermata precedente o successiva.</p>
<p>GUIDE Mostra la Guida al programma.</p> <p>PORTAL Visualizza e rimuove il menu hotel interattivo.</p> <p>INFO Consente di visualizzare le informazioni del programma e della schermata correnti.</p> <p>Pulsanti di navigazione (su/giù/sinistra/destra) Consentono di scorrere i menu e le opzioni.</p> <p>OK Consente di selezionare menu e opzioni e confermare le scelte effettuate.</p> <p>SETTINGS Consente di accedere ai menu principali.</p> <p>← (INDIETRO) Consente di tornare al livello precedente.</p> <p>EXIT Consente di eliminare dalla visualizzazione le schermate e di ripristinare la modalità TV.</p>
<p>Pulsanti colorati Consentono di accedere a funzioni speciali in alcuni menu. ●: Rosso, ●: Verde, ●: Giallo, ●: Blu)</p> <p>Tasti teletext Questi pulsanti vengono utilizzati per il teletext.</p> <p>SUBTITLE Consente di visualizzare i sottotitoli preferiti in modalità digitale.</p> <p>Pulsanti di controllo Consentono di controllare i contenuti Premium, i menu SmartShare oppure i dispositivi SIMPLINK compatibili (USB oppure SIMPLINK).</p> <p>3D Consente di vedere video 3D. (In base al modello)</p> <p>Q.MENU Consente di accedere ai menu rapidi.</p> <p>AD Premendo il pulsante AD, viene attivata la funzione di descrizione audio.</p> <p>ALARM Consente di attivare la funzione di sveglia. (In base al modello)</p>

MANUTENZIONE

Pulizia del televisore

Pulire regolarmente il televisore per mantenerne le prestazioni ottimali e per estenderne la durata nel tempo.



ATTENZIONE

- Innanzitutto, accertarsi di spegnere e discollegare il cavo di alimentazione e tutti gli altri cavi.
- Quando il televisore viene lasciato incustodito e non in uso per un lungo periodo, scollegare il cavo di alimentazione dalla presa a muro per evitare possibili danni derivanti da fulmini e sovratensioni elettriche.

Schermo, cornice, telaio e supporto

- Per rimuovere la polvere o lo sporco leggero, pulire la superficie con un panno morbido, asciutto e pulito.
- Per rimuovere lo sporco maggiore, pulire la superficie con un panno morbido inumidito con acqua pulita o un detergente delicato diluito. Quindi, passare immediatamente un panno asciutto.



ATTENZIONE

- Evitare di toccare continuamente lo schermo per non danneggiarlo.
- Non premere, strofinare o colpire la superficie dello schermo con le unghie o con oggetti affilati per non graffiarlo e provocare distorsioni delle immagini.
- Non utilizzare agenti chimici perché potrebbero danneggiare il prodotto.
- Non nebulizzare del liquido sulla superficie. In caso di penetrazione di acqua nel televisore, potrebbero verificarsi incendi, scosse elettriche o malfunzionamenti.

Cavo di alimentazione

Rimuovere regolarmente la polvere o lo sporco che si accumula sul cavo di alimentazione.

RISOLUZIONE DEI PROBLEMI

È possibile aggiornare la versione del software per prestazioni migliori. È necessario assicurarsi che l'apparecchiatura del cliente sia compatibile con il software LGE. Se necessario, consultarsi con il personale LGE e caricare la versione rivista del software seguendo le linee guida indicate.

Problema	Soluzione
Impossibile controllare la TV con il telecomando.	<ul style="list-style-type: none"> Controllare il sensore del telecomando sul prodotto e riprovare. Verificare la presenza di eventuali ostacoli tra il televisore e il telecomando. Controllare che le batterie siano ancora cariche e correttamente inserite (⊕ su ⊕, ⊖ su ⊖).
Non viene visualizzata alcuna immagine e non è prodotto alcun suono.	<ul style="list-style-type: none"> Controllare che la TV sia accesa. Verificare che il cavo di alimentazione sia collegato ad una presa a muro. Verificare se esiste un problema nella presa a muro collegando altri prodotti.
La TV si spegne improvvisamente.	<ul style="list-style-type: none"> Controllare le impostazioni di controllo dell'alimentazione. L'alimentazione potrebbe essere stata interrotta. Verificare se la funzione Standby automatico(In base al modello)/ Spegnimento/Timer Spegnimento è attiva nelle impostazioni TEMPO oppure Timer.
Durante il collegamento al PC (HDMI), viene visualizzato il messaggio "Nessun segnale" o "Formato non valido".	<ul style="list-style-type: none"> Spegnere/accendere la TV utilizzando il telecomando. Ricollegare il cavo HDMI. Riavviare il PC con la TV accesa.

SPECIFICHE TECNICHE

Le specifiche del prodotto precedentemente indicate possono subire modifiche senza preavviso in seguito all'aggiornamento delle funzioni del prodotto.

MODELLI		22LW75**	28LW75**	
		22LW750H-ZA	28LW750H-ZA	
Dimensioni (L x A x P)	Con supporto (mm)	506 x 354 x 140,6	-	
	Senza supporto (mm)	506 x 311,7 x 55,8	638 x 389 x 56,8	
Peso	Con supporto (kg)	3,2	-	
	Senza supporto (kg)	3,0	4,3	
Consumo elettrico		42 W	55 W	
Requisiti di alimentazione		19 V --- 2,0 A	19 V --- 2,7 A	
Adattatore CA/CC		Produttore : Lien Chang Modello : LCAP35 Produttore : APD Modello : DA-48F19	Produttore : Lien Chang Modello : LCAP39 Produttore : APD Modello : DA-65G19	
		Ingresso: AC 100-240 V~ 50/60 Hz Uscita: 19 V --- 2,53 A	Ingresso: AC 100-240 V~ 50/60 Hz Uscita: 19 V --- 3,42 A	
MODELLI		32LW75**	39LW75**	42LW75**
		32LW750H-ZA	39LW750H-ZB	42LW750H-ZA
Dimensioni (L x A x P)	Con supporto (mm)	-	-	-
	Senza supporto (mm)	732 x 437 x 55,5	885 x 524 x 55,5	961 x 567 x 55,5
Peso	Con supporto (kg)	-	-	-
	Senza supporto (kg)	6,0	8	9,2
Requisiti di alimentazione		AC 100-240 V~ 50 / 60 Hz		
Consumo elettrico		75 W	100 W	110 W
MODELLI		47LW75**	32LW76**	42LW76**
		47LW750H-ZB	32LW760H-ZA	42LW760H-ZA
Dimensioni (L x A x P)	Con supporto (mm)	-	-	-
	Senza supporto (mm)	1073 x 629 x 55,8	732 x 437 x 55,5	961 x 567 x 55,5
Peso	Con supporto (kg)	-	-	-
	Senza supporto (kg)	12,3	6,0	9,2
Requisiti di alimentazione		AC 100-240 V~ 50 / 60 Hz		
Consumo elettrico		120 W	75 W	110 W

MODELLI		32LY750*	39LY750*	42LY750*
		32LY750H-ZA	39LY750H-ZA	42LY750H-ZA
Dimensioni (L x A x P)	Con supporto (mm)	732 x 481 x 207	885 x 567 x 218	961 x 612 x 218
	Senza supporto (mm)	732 x 437 x 55,5	885 x 524 x 55,5	961 x 567 x 55,5
Peso	Con supporto (kg)	6,2	8,3	9,5
	Senza supporto (kg)	6,0	8	9,2
Requisiti di alimentazione		AC 100-240 V~ 50 / 60 Hz		
Consumo elettrico		75 W	100 W	110 W
MODELLI		47LY750*	55LY750*	32LY751*
		47LY750H-ZA	55LY750H-ZA	32LY751H-ZA
Dimensioni (L x A x P)	Con supporto (mm)	1073 x 676 x 247	1243 x 772 x 247	732 x 482 x 282
	Senza supporto (mm)	1073 x 629 x 55,8	1243 x 725 x 56,8	732 x 437 x 55,5
Peso	Con supporto (kg)	12,7	17,7	8,9
	Senza supporto (kg)	12,3	17,3	6,0
Requisiti di alimentazione		AC 100-240 V~ 50 / 60 Hz		
Consumo elettrico		120 W	140 W	75 W
MODELLI		39LY751*	42LY751*	47LY751*
		39LY751H-ZA	42LY751H-ZA	47LY751H-ZA
Dimensioni (L x A x P)	Con supporto (mm)	885 x 572 x 282	961 x 617 x 325	1073 x 680 x 325
	Senza supporto (mm)	885 x 524 x 55,5	961 x 567 x 55,5	1073 x 629 x 55,8
Peso	Con supporto (kg)	10,9	12,6	15,7
	Senza supporto (kg)	8	9,2	12,3
Requisiti di alimentazione		AC 100-240 V~ 50 / 60 Hz		
Consumo elettrico		100 W	110 W	120 W
MODELLI		55LY751*	32LY760*	39LY760*
		55LY751H-ZA	32LY760H-ZA	39LY760H-ZA
Dimensioni (L x A x P)	Con supporto (mm)	1243 x 771 x 325	732 x 481 x 207	885 x 567 x 218
	Senza supporto (mm)	1243 x 725 x 56,8	732 x 437 x 55,5	885 x 524 x 55,5
Peso	Con supporto (kg)	20,7	6,2	8,3
	Senza supporto (kg)	17,3	6,0	8
Requisiti di alimentazione		AC 100-240 V~ 50 / 60 Hz		
Consumo elettrico		140 W	75 W	100 W

MODELLI		42LY760*	47LY760*	55LY760*
		42LY760H-ZA	47LY760H-ZA	55LY760H-ZA
Dimensioni (L x A x P)	Con supporto (mm)	961 x 612 x 218	1073 x 676 x 247	1243 x 772 x 247
	Senza supporto (mm)	961 x 567 x 55,5	1073 x 629 x 55,8	1243 x 725 x 56,8
Peso	Con supporto (kg)	9,5	12,7	17,7
	Senza supporto (kg)	9,2	12,3	17,3
Requisiti di alimentazione		AC 100-240 V~ 50 / 60 Hz		
Consumo elettrico		110 W	120 W	140 W
MODELLI		32LY761*	39LY761*	42LY761*
		32LY761H-ZA	39LY761H-ZA	42LY761H-ZA
Dimensioni (L x A x P)	Con supporto (mm)	732 x 482 x 282	885 x 572 x 282	961 x 617 x 325
	Senza supporto (mm)	732 x 437 x 55,5	885 x 524 x 55,5	961 x 567 x 55,5
Peso	Con supporto (kg)	8,9	10,9	12,6
	Senza supporto (kg)	6,0	8	9,2
Requisiti di alimentazione		AC 100-240 V~ 50 / 60 Hz		
Consumo elettrico		75 W	100 W	110 W
MODELLI		47LY761*	55LY761*	42LY96**
		47LY761H-ZA	55LY761H-ZA	42LY960H-ZA 42LY960H-ZB
Dimensioni (L x A x P)	Con supporto (mm)	1073 x 680 x 325	1243 x 771 x 325	949 x 611 x 218
	Senza supporto (mm)	1073 x 629 x 55,8	1243 x 725 x 56,8	949 x 560 x 55,1
Peso	Con supporto (kg)	15,7	20,7	10,3
	Senza supporto (kg)	12,3	17,3	10
Requisiti di alimentazione		AC 100-240 V~ 50 / 60 Hz		
Consumo elettrico		120 W	140 W	95 W
MODELLI		47LY96**	55LY96**	60LY96**
		47LY960H-ZA 47LY960H-ZB	55LY960H-ZA 55LY960H-ZB	60LY960H-ZA 60LY960H-ZB
Dimensioni (L x A x P)	Con supporto (mm)	1061 x 677 x 247	1231 x 772 x 247	1338,4 x 837 x 273,5
	Senza supporto (mm)	1061 x 623 x 55,1	1231 x 718 x 55,1	1338,4 x 778,8 x 58,1
Peso	Con supporto (kg)	13,2	18,9	21,8
	Senza supporto (kg)	12,8	18,5	21,3
Requisiti di alimentazione		AC 100-240 V~ 50 / 60 Hz		
Consumo elettrico		100 W	130 W	140 W

Dimensione modulo CI (L x A x P)		100,0 mm x 55,0 mm x 5,0 mm
Condizioni ambientali	Temperatura di funzionamento	Da 0 °C a 40 °C
	Umidità di funzionamento	Inferiore all'80 %
	Temperatura di stoccaggio	Da -20 °C a 60 °C
	Umidità di stoccaggio	Inferiore all'85 %

	TV digitale satellitare ¹	TV digitale	TV analogica
Sistema televisivo	DVB-T/T2 DVB-C DVB-S/S2	DVB-T DVB-C	PAL/SECAM B/G/D/K, PAL I/I', SECAM L/L'
Copertura programma	VHF, UHF C-Band, Ku-Band	VHF, UHF	VHF: E2 - E12, UHF: E21 - E69, CATV: S1 - S20, HYPER: S21 - S47
Numero massimo di programmi memorizzabili	DVB-S/S2 : 6.000 DVB-T/T2/C & TV analogica : 1.500		
Impedenza antenna esterna	75 Ω		

¹ Modelli che supportano ricezione Satellite e DVB-T2.

(Solo LW75**, LY75**)

Specifiche tecniche del modulo Wireless LAN (TWFM-B006D)	
Standard	IEEE802.11a/b/g/n
Gamma di frequenza	Da 2.400 a 2.483,5 MHz Da 5.150 a 5.250 MHz Da 5.725 a 5.850 MHz (Fuori dall'UE)
Potenza in uscita (Max.)	802.11a: 11 dBm 802.11b: 14 dBm 802.11g: 10,5 dBm 802.11n - 2,4 GHz: 11 dBm 802.11n - 5 GHz: 12,5 dBm
<ul style="list-style-type: none"> • Poiché il canale della banda utilizzato dal paese potrebbe essere diverso, l'utente non può modificare o regolare la frequenza operativa; il prodotto viene impostato in base alla tabella di frequenza regionale. • Questo dispositivo deve essere installato e utilizzato a una distanza minima di 20 cm dal corpo. Inoltre, questa frase è concepita come dichiarazione generale per considerazioni sull'ambiente di utilizzo. 	
	

(Solo LW76**, LY76**, LY96**)

Specifiche del modulo wireless (LGSBW41)			
LAN wireless		Bluetooth	
Standard	IEEE 802.11a/b/g/n	Standard	Versione Bluetooth 3.0
Gamma di frequenza	Da 2.400 a 2.483,5 MHz Da 5.150 a 5.250 MHz Da 5.725 a 5.850 MHz (Fuori dall'UE)	Gamma di frequenza	Da 2.400 a 2.483,5 MHz
Potenza in uscita (Max.)	802.11a: 13 dBm 802.11b: 15 dBm 802.11g: 14 dBm 802.11n - 2,4 GHz: 16 dBm 802.11n - 5 GHz: 16 dBm	Potenza in uscita (Max.)	10 dBm o inferiore
<ul style="list-style-type: none"> • Poiché il canale della banda utilizzato dal paese potrebbe essere diverso, l'utente non può modificare o regolare la frequenza operativa; il prodotto viene impostato in base alla tabella di frequenza regionale. • Questo dispositivo deve essere installato e utilizzato a una distanza minima di 20 cm dal corpo. Inoltre, questa frase è concepita come dichiarazione generale per considerazioni sull'ambiente di utilizzo. 			
			

Modalità HDMI-DTV supportata

Risoluzione	Frequenza orizzontale (kHz)	Frequenza verticale (Hz)
720 x 480	31,469 31,5	59,94 60
720 x 576	31,25 15,625	50 50
1280 x 720	37,500 44,96 45	50 59,94 60
1920 x 1080	33,72 33,75 28,125 26,97 27 28,125 33,716 33,75 56,250 67,43 67,5	59,94 60 50,00 23,97 24 25 29,976 30,00 50 59,94 60

Modalità HDMI-PC supportata

- Audio del PC non supportato.

Risoluzione	Frequenza orizzontale (kHz)	Frequenza verticale (Hz)
640 x 350	31,468	70,09
720 x 400	31,469	70,08
640 x 480	31,469	59,94
800 x 600	37,879	60,31
1024 x 768	48,363	60,00
1152 x 864	54,348	60,053
1280 x 1024	63,981	60,020
1360 x 768	47,712	60,015
1920 x 1080	67,5	60,00

Modalità 3D supportata (Solo modelli 3D)

- I video con il formato dei seguenti contenuti multimediali vengono trasmessi automaticamente allo schermo 3D. Il metodo per la trasmissione digitale 3D può variare a seconda del segnale. Se il video non passa automaticamente alla modalità 3D, modificare manualmente le impostazioni per la visualizzazione delle immagini 3D. Per i modelli che supportano Miracast/Intel® WiDi, è possibile impostare la modalità 3D.

Modalità 3D supportata automaticamente					
Ingresso	Segnale	Frequenza orizzontale (kHz)	Frequenza verticale (Hz)	Formato video 3D riproducibili	
HDMI	480p	31,469 / 31,5	59,94 / 60	Superiore e inferiore, Affiancato (metà), Affiancato (completo)	
		62,938 / 63		Frame Packing, Linee alternate	
	576p	31,25	50	Superiore e inferiore, Affiancato (metà), Affiancato (completo)	
		62,5		Frame Packing, Linee alternate	
	720p	37,50	50	Superiore e inferiore, Affiancato (metà), Affiancato (completo)	
		44,96 / 45	59,94 / 60		
		75	50	Frame Packing, Linee alternate	
	89,91 / 90	59,94 / 60			
		1080i	28,125	50	Superiore e inferiore, Affiancato (metà), Affiancato (completo)
			33,72 / 33,75	59,94 / 60	
	56,25	50	Frame Packing, Campo alternato		
	67,432 / 67,5	59,94 / 60			
	1080p	26,97 / 27	23,97 / 24	Superiore e inferiore, Affiancato (metà), Affiancato (completo)	
		28,125	25		
		33,716 / 33,75	29,976 / 30		
		43,94 / 54	23,97 / 24	Frame Packing, Linee alternate	
		56,25	25		
		67,432 / 67,5	29,976 / 30		
		56,25	50	Superiore e inferiore, Affiancato (metà)	
	67,432 / 67,5	59,94 / 60			
		Segnale			Formato video 3D riproducibili
DTV	Compatibile con Frame			Affiancato (metà), Superiore e inferiore	

Modalità 3D supportata manualmente				
Ingresso	Segnale			Formato video 3D riproducibili
	Risoluzione	Frequenza orizzontale (kHz)	Frequenza verticale (Hz)	
DTV	HD / SD	-	-	Da 2D a 3D, Affiancato (metà), Superiore e inferiore
ATV (CVBS/ SCART)	SD	-	-	
HDMI-PC	1024 x 768p	48,36	60	
	1360 x 768p	47,71		
	1920 x 1080p	67,5		Da 2D a 3D, Affiancato (metà), Superiore e inferiore, Scacchiera, Sequenza singolo fotogramma, Righe interlacciate, Colonne interlacciate
	Altro	-	-	Da 2D a 3D, Affiancato (metà), Superiore e inferiore
HDMI-DTV	480P	31,5	60	Da 2D a 3D, Affiancato (metà), Superiore e inferiore, Scacchiera, Sequenza fotogrammi, Righe interlacciate, Colonne interlacciate
	576P	31,25	50	
	720p	37,5	50	
		45	60	
	1080i	28,125	50	Da 2D a 3D, Affiancato (metà), Superiore e inferiore
		33,75	60	
	1080p	27	24	Da 2D a 3D, Affiancato (metà), Superiore e inferiore, Scacchiera, Righe interlacciate, Colonne interlacciate
		28,12	25	
		33,75	30	
		56,25	50	Da 2D a 3D, Affiancato (metà), Superiore e inferiore, Scacchiera, Sequenza fotogrammi, Righe interlacciate, Colonne interlacciate
67,5	60			
USB (film)	Meno di 704 x 480p	-	-	Da 2D a 3D
	Più di 704 x 480p interlacciato inferiore a 1080p	-	-	Da 2D a 3D, Affiancato (metà), Superiore e inferiore
	Più di 704 x 480p progressivo inferiore a 1080p	-	50 / 60	Da 2D a 3D, Affiancato (metà), Superiore e inferiore, Scacchiera, Righe interlacciate, Colonne interlacciate, Sequenza fotogrammi
	Più di 704 x 480p progressivo inferiore a 1080p	-	Altro	Da 2D a 3D, Affiancato (metà), Superiore e inferiore, Scacchiera, Righe interlacciate, Colonne interlacciate

Modalità 3D supportata manualmente				
Ingresso	Segnale			Formato video 3D riproducibili
	Risoluzione	Frequenza orizzontale (kHz)	Frequenza verticale (Hz)	
USB (foto)	Meno di 320 x 240p	-	-	Da 2D a 3D
	Più di 320 x 240p	-	-	Da 2D a 3D, Affiancato (metà), Superiore e inferiore
Miracast/ Intel® WiDi	1024 x 768p	-	30 / 60	Da 2D a 3D, Affiancato (metà), Superiore e inferiore
	1280 x 768p	-	30 / 60	
	1920 x 1080p	-	30 / 60	
	Altro	-	-	Da 2D a 3D

Formato foto

- Solo modelli 2D (Solo LW76**, LY76**, LY96**)

Formato di file	Formato	Risoluzione
.jpeg, .jpg, .jpe	JPEG	Minima: 64 x 64 Massima: 15.360 (W) x 8.640 (H)/Tipo progressivo: 1.920 (W) x 1.440 (H)
.png	PNG	Minima: 64 x 64 Massima: 1.920 (W) x 1.080 (H)
.bmp	BMP	Minima: 64 x 64 Massima: 1.920 (W) x 1.080 (H)

- Solo modelli 3D (Solo LY96**)

Formato di file	Formato	Risoluzione
.jps	JPS	Minima: 64 x 64 Massima: 15.360 (W) x 8.640 (H)
.mpo	MPO	Dimensioni 4:3 - 3.648 x 2.736, 2.592 x 1.944, 2.048 x 1.536 Dimensioni 3:2 - 3.648 x 2.432

Codec video

(Solo LW76**, LY76**, LY96**)

Estensione	Codec	
.asf .wmv	Video	Profilo avanzato VC-1 (WMVA escluso), profili VC-1 semplice e principale
	Audio	WMA Standard (WMA v1/WMA Speech escluso), WMA 9 Professional
.divx .avi	Video	DivX3.11, DivX4, DivX5, DivX6, XviD (ad eccezione di GMC a 3 warp point), H.264/AVC, Motion Jpeg, MPEG-4
	Audio	MPEG-1 Layer I, II, MPEG-1 Layer III (MP3), Dolby Digital, LPCM, ADPCM, DTS
.mp4 .m4v .mov	Video	H.264/AVC, MPEG-4
	Audio	AAC, MPEG-1 Layer III (MP3)
.3gp .3g2	Video	H.264/AVC, MPEG-4
	Audio	AAC, AMR-NB, AMR-WB
.mkv	Video	MPEG-2, MPEG-4, H.264/AVC, VP8
	Audio	Dolby Digital, PCM, DTS, MPEG-1 Layer I, II, MPEG-1 Layer III (MP3), AAC
.ts .trp .tp .mts	Video	H.264/AVC, MPEG-2
	Audio	MPEG-1 Layer I, II, MPEG-1 Layer III (MP3), Dolby Digital, Dolby Digital Plus, AAC, PCM
.mpg .mpeg .dat	Video	MPEG-1, MPEG-2
	Audio	MPEG-1 Layer I, II, MPEG-1 Layer III (MP3)
.vob	Video	MPEG-1, MPEG-2
	Audio	Dolby Digital, MPEG-1 Layer I, II, DVD-LPCM
.rm .rmvb	Video	RV30, RV40
	Audio	Realaudio6(cook), AAC LC, HE-AAC
		<ul style="list-style-type: none"> • Questa funzione è disponibile solo per alcuni Paesi.

Formato audio









(Solo LW76**, LY76**, LY96**)

Formato di file	Indicatori dello schermo	Info
.mp3	Velocità in bit	32 Kbps - 320 Kbps
	Frequenza di campionamento	16 kHz - 48 kHz
	Supporto	MPEG1, MPEG2
	Canali	mono, stereo
.wav	Velocità in bit	-
	Frequenza di campionamento	~384 kHz
	Supporto	PCM
	Canali	mono, stereo
.ogg	Velocità in bit	64 Kbps - 500 Kbps
	Frequenza di campionamento	8 kHz - 48 kHz
	Supporto	Vorbis
	Canali	mono, stereo
.wma	Velocità in bit	~1,5 Mbps
	Frequenza di campionamento	8 kHz - 192 kHz
	Supporto	WMA
	Canali	fino a 8 canali

- Il numero di programmi supportati può variare in base alla frequenza di campionamento.

CODICI IR

- Funzione non disponibile su tutti i modelli.

Codice (esadecimale)	Funzioni	Nota	Codice (esadecimale)	Funzioni	Nota
08	 (Accensione/Spento)	Pulsanti del telecomando (Accensione/Spento)	44	OK	Pulsanti del telecomando
95	ENERGY SAVING	Pulsanti del telecomando	43	SETTINGS	Pulsanti del telecomando
30	AV MODE	Pulsanti del telecomando	28		Pulsanti del telecomando
0B	INPUT	Pulsanti del telecomando	5B	EXIT	Pulsanti del telecomando
F0	TV/RAD	Pulsanti del telecomando	72	ROSSO	Pulsanti del telecomando
10-19	Pulsanti numerici 0-9	Pulsanti del telecomando	71	VERDE	Pulsanti del telecomando
53	LIST	Pulsanti del telecomando	63	GIALLO	Pulsanti del telecomando
1A	Q.VIEW	Pulsanti del telecomando	61	BLU	Pulsanti del telecomando
02	 +	Pulsanti del telecomando	20	TEXT	Pulsanti del telecomando
03	 -	Pulsanti del telecomando	21	T.OPT (T.Option)	Pulsanti del telecomando
1E	FAV	Pulsanti del telecomando	39	SUBTITLE	Pulsanti del telecomando
79	RATIO	Pulsanti del telecomando	B1		Pulsanti del telecomando
09	MUTE	Pulsanti del telecomando	B0		Pulsanti del telecomando
00	P ^ / PAGE ^	Pulsanti del telecomando	BA		Pulsanti del telecomando
01	P v / PAGE v	Pulsanti del telecomando	8E		Pulsanti del telecomando
AB	GUIDE	Pulsanti del telecomando	8F		Pulsanti del telecomando
0C	PORTAL	Pulsanti del telecomando	7E	SIMPLINK	Pulsanti del telecomando
AA	INFO	Pulsanti del telecomando	45	Q.MENU	Pulsanti del telecomando
40	^	Pulsanti del telecomando	91	AD	Pulsanti del telecomando
41	v	Pulsanti del telecomando	E8	ALARM	Pulsanti del telecomando
07	<	Pulsanti del telecomando	7C	SMART	Pulsanti del telecomando
06	>	Pulsanti del telecomando	DC	3D	Pulsanti del telecomando

IMPOSTAZIONE DI UN DISPOSITIVO DI CONTROLLO ESTERNO

Impostazione della RS-232C

Collegare il jack d'ingresso (porta seriale) RS-232C a un dispositivo di controllo esterno (ad esempio un computer o un sistema di controllo AV), per controllare dall'esterno le funzioni del prodotto.

Collegare la porta seriale del dispositivo di controllo al jack RS-232C sul pannello posteriore del prodotto.



NOTA

- I cavi di collegamento RS-232C non sono in dotazione.

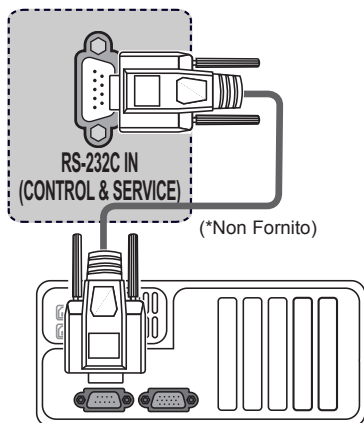

Tipo di connettore: Maschio a 9 pin D-Sub

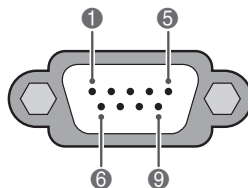

Nr.	Descrizione pin
1	3,5 V
2	RXD (ricezione dati)
3	TXD (trasmissione dati)
4	Uscita IR del TV
5	GND
6	Nessun collegamento
7	<ul style="list-style-type: none"> • Nessun collegamento (Solo 22/28LW75**, LW76**) • Nessun collegamento (5 V disponibile in alcuni modelli - Solo 32/39/42/47LW75**, LY75**, LY76**, LY96**)
8	Nessun collegamento
9	<ul style="list-style-type: none"> • Nessun collegamento (Solo 22/28LW75**, LW76**) • Nessun collegamento (12 V disponibile in alcuni modelli - Solo 32/39/42/47LW75**, LY75**, LY76**, LY96**)

Configurazione RS-232C

Configurazione a 7 fili (cavo RS-232C standard)

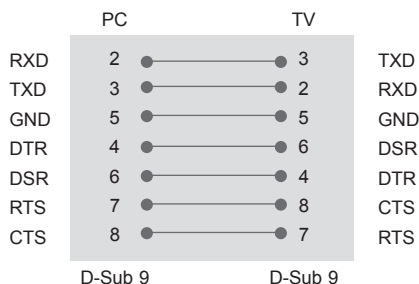

Configurazione a 3 fili (non standard)

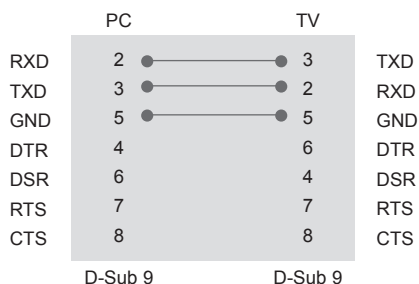

Set ID

Numero Set ID. **"Mappatura dati reali"**.

- 1 Premere **SETTINGS** o **HOME** per accedere ai menu principali.
- 2 Premere i pulsanti di navigazione per scorrere fino a **OPZIONE** e premere **OK**.
- 3 Premere i pulsanti di navigazione per scorrere fino a **Set ID** e premere **OK**.
- 4 Scorrere a sinistra o a destra per selezionare un numero set ID e selezionare **Chiudi**.
L'intervallo di regolazione va da 1 a 99.
- 5 Al termine, premere **EXIT**.

Parametri di comunicazione

- Velocità di trasmissione in baud : 9600 bps (UART)
- Lunghezza dati : 8 bit
- Parità : nessuna
- Bit di stop : 1 bit
- Codice di comunicazione : codice ASCII
- Utilizzare un cavo incrociato (inverso).

Elenco di riferimento dei comandi

(In base al modello)

	COMAN- DO1	COMAN- DO2	DATI (esadeci- mali)		COMAN- DO1	COMAN- DO2	DATI (esadeci- mali)
01. Alimen- tazione	k	a	Da 00 a 01	12. Modalità blocco teleco- mando	k	m	Da 00 a 01
02. Rapp. d'aspetto	k	c	(Vedere pag. 54)	13. Bilanc.	k	t	Da 00 a 64
03. Schermo silenzioso	k	d	(Vedere pag. 54)	14. Temper- atura colore	x	u	Da 00 a 64
04. Volume silenzioso	k	e	Da 00 a 01	15. Risparmio energetico	j	q	(Vedere pag. 56)
05. Controllo volume	k	f	Da 00 a 64	16. Config- urazione automatica	j	u	01
06. Contrasto	k	g	Da 00 a 64	17. Equaliz- zatore	j	v	(Vedere pag. 56)
07. Luminosità	k	h	Da 00 a 64	18. Comando di sintoniz- zazione	m	a	(Vedere pag. 56)
08. Colore	k	i	Da 00 a 64	19. Aggiunta/ salto canale	m	b	Da 00 a 01
09. Tinta	k	j	Da 00 a 64	20. Tasto	m	c	(Vedere pag. 57)
10. Nitidezza	k	k	Da 00 a 32	21. Retroil- luminazione di controllo	m	g	Da 00 a 64
11. Selezione OSD	k	l	Da 00 a 01	22. Selezione ingresso	x	b	(Vedere pag. 57)



NOTA

- Durante il funzionamento di dispositivi USB, ad esempio DivX o EMF, non viene eseguito alcun comando tranne Power(ka) e Key(mc) e vengono trattati come non validi (NG, No Good).

Protocollo trasmissione/ricezione

Trasmissione

[Comando1][Comando2][][Set ID][][Dati][Cr]

[Comando 1] : primo comando per controllare la TV (j, k, m o x).

[Comando 2] : secondo comando per controllare la TV.

[Set ID] : è possibile regolare il Set ID per selezionare il numero ID del monitor desiderato nel menu Opzione. L'intervallo di regolazione va da 1 a 99. Quando si seleziona l'imposta ID "0", vengono controllati tutti gli apparecchi collegati. L'imposta ID viene indicata come decimale (da 1 a 99) nel menu e come valore esadecimale (da 0x0 a 0x63) nel protocollo di trasmissione/ricezione.

[Dati] : Per la trasmissione dei dati di comando. Trasmettere i dati "FF" per leggere lo stato del comando.

[Cr] : ritorno a capo
Codice ASCII "0x0D"

[] : codice ASCII "spazio (0x20)"

Riconoscimento OK

[Comando2][][Set ID][][OK][Dati][x]

* L'apparecchio trasmette un segnale ACK (riconoscimento) in base a questo formato quando si ricevono dati normali. A questo punto se i dati sono in modalità di lettura, indica i dati nello stato corrente. Se i dati sono in modalità di scrittura, restituisce i dati del computer.

Riconoscimento errore

[Comando2][][Set ID][][NG][Dati][x]

* L'apparecchio trasmette un segnale ACK (riconoscimento) in base a questo formato quando si ricevono dati anomali da funzioni non utilizzabili o errori di comunicazione.

Dati 00 : codice illegale

01. Alimentazione (comando: k a)

- ▶ Consente di controllare l'accensione/lo spegnimento dell'apparecchio.

Trasmissione [k][a][][Set ID][][Dati][Cr]

Dati 00 : Spento 01 : Accensione

Riconoscimento [a][][Set ID][][OK/NG][Dati][x]

- ▶ Per mostrare l'accensione/lo spegnimento.

Trasmissione [k][a][][Set ID][][FF][Cr]

Riconoscimento [a][][Set ID][][OK/NG][Dati][x]

- * Analogamente, se le altre funzioni trasmettono dati "0xFF" in base a questo formato, il feedback dei dati di riconoscimento indica lo stato relativo a ciascuna funzione.
- * OK Ack., Error Ack. e altri segnali potrebbero essere visualizzati sullo schermo quando la TV è acceso.

02. Rapp. d'aspetto (comando: k c)

(Dimensioni immagine principale)

- ▶ Consente di regolare il formato dello schermo. (Formato immagine principale) È possibile inoltre regolare il formato dello schermo usando l'opzione Rapp. d'aspetto in Q.MENU oppure nel menu IMMAGINE.

Trasmissione [k][c][][Set ID][][Dati][Cr]

Dati 01 : Schermo normale 07 : 14:9
(4:3) 09 : Solo ricerca
02 : Schermo panoramico 0B : Larghezza intera
(16:9) Da 10 a 1F : Zoom cinema
04 : Zoom da 1 a 16
06 : Originale

Riconoscimento [c][][Set ID][][OK/NG][Dati][x]

- * Utilizzando l'ingresso PC, è possibile selezionare un rapporto d'aspetto dello schermo di 16:9 o di 4:3.
- * In modalità DTV/HDMI (1080i 50 Hz / 60 Hz, 720p 50 Hz / 60 Hz, 1080p 24 Hz / 30 Hz / 50 Hz / 60 Hz), Component (720p, 1080i, 1080p 50 Hz / 60 Hz) è disponibile Solo ricerca.
- * Larghezza intera è supportata solo per Digitale, Analogico, AV.

03. Schermo silenzioso (comando: k d)

- ▶ Per selezionare l'attivazione/disattivazione dell'opzione Schermo silenzioso.

Trasmissione [k][d][][Set ID][][Dati][Cr]

Dati 00 : Schermo silenzioso disattivato (immagine attiva)
Video silenzioso disattivato
01 : Schermo silenzioso attivato (immagine disattivata)
10 : Video silenzioso attivato

Riconoscimento [d][][Set ID][][OK/NG][Dati][x]

- * Solo se la funzione di muto è attiva, sulla TV viene visualizzato l'OSD. Ma se è attivo Schermo silenzioso, il menu OSD non viene visualizzato.

04. Volume silenzioso (comando: k e)

- ▶ Per controllare l'attivazione/disattivazione dell'opzione volume silenzioso. È inoltre possibile regolare questa l'opzione con il pulsante MUTE del telecomando.

Trasmissione [k][e][][Set ID][][Dati][Cr]

Dati 00 : Volume silenzioso attivato (volume disattivato)
01 : Volume silenzioso disattivato (volume attivato)

Riconoscimento [e][][Set ID][][OK/NG][Dati][x]

05. Controllo volume (comando: k f)

- ▶ Per regolare il volume.
È inoltre possibile regolare il volume con gli appositi pulsanti presenti sul telecomando.

Trasmissione [k][f][][Set ID][][Dati][Cr]

Dati Da min. 00 a max. 64

- * Consultare Mappatura dati reali.

Riconoscimento [f][][Set ID][][OK/NG][Dati][x]

06. Contrasto (comando: k g)

- ▶ Consente di regolare il contrasto dello schermo. È inoltre possibile regolare il contrasto nel menu IMMAGINE.

Trasmissione [k][g][][Set ID][][Dati][Cr]

Dati Da min. 00 a max. 64

- * Consultare Mappatura dati reali.

Riconoscimento [g][][Set ID][][OK/NG][Dati][x]

07. Luminosità (comando: k h)

- Consente di regolare la luminosità dello schermo. È inoltre possibile regolare la luminosità nel menu IMMAGINE.

Trasmissione [k][h][][Set ID][][Dati][Cr]

Dati Da min. 00 a max. 64

- * Consultare Mappatura dati reali.

Riconoscimento [h][][Set ID][][OK/NG][Dati][x]

08. Colore (Comando: k i)

- Per regolare il colore dello schermo. È inoltre possibile regolare il colore nel menu IMMAGINE.

Trasmissione [k][i][][Set ID][][Dati][Cr]

Dati Da min. 00 a max. 64

- * Consultare Mappatura dati reali.

Riconoscimento [i][][Set ID][][OK/NG][Dati][x]

09. Tinta (comando: k j)

- Consente di regolare la tinta dello schermo. È inoltre possibile regolare la tinta nel menu IMMAGINE.

Trasmissione [k][j][][Set ID][][Dati][Cr]

Dati Da Rosso: 00 a Verde: 64

- * Consultare Mappatura dati reali.

Riconoscimento [j][][Set ID][][OK/NG][Dati][x]

10. Nitidezza (comando: k k)

- Per regolare la nitidezza dello schermo. È inoltre possibile regolare la nitidezza nel menu IMMAGINE.

Trasmissione [k][k][][Set ID][][Dati][Cr]

Dati Da min. 00 a max. 32

- * Consultare Mappatura dati reali.

Riconoscimento [k][][Set ID][][OK/NG][Dati][x]

11. Selezione OSD (comando: k l)

- Per selezionare OSD (On Screen Display) acceso/spento utilizzando il telecomando.

Trasmissione [k][l][][Set ID][][Dati][Cr]

Dati 00 : OSD spento 01 : OSD acceso

Riconoscimento [l][][Set ID][][OK/NG][Dati][x]

12. Modalità blocco telecomando (Comando: k m)

- Per bloccare i controlli del pannello frontale sul monitor e sul telecomando.

Trasmissione [k][m][][Set ID][][Dati][Cr]

Dati 00 : Blocco disattivato 01 : Blocco attivato

Riconoscimento [m][][Set ID][][OK/NG][Dati][x]

- * Se non si utilizza il telecomando, utilizzare questa modalità. Quando l'alimentazione principale è attivata/disattivata, il blocco controlli esterni viene disabilitato.

- * In modalità standby, se è attivo il blocco tasti, non sarà possibile accendere la TV utilizzando il tasto di accensione del tasto locale e IR.

13. Bilanc. (Comando: k t)

- Per regolare il bilanciamento. È inoltre possibile regolare il bilanciamento nel menu AUDIO.

Trasmissione [k][t][][Set ID][][Dati][Cr]

Dati da Sinistra : 00 a Destra : 64

- * Consultare Mappatura dati reali.

Riconoscimento [t][][Set ID][][OK/NG][Dati][x]

14. Temperatura colore (comando: x u)

- Per regolare la temperatura del colore. È inoltre possibile regolare la temperatura del colore nel menu IMMAGINE.

Trasmissione [x][u][][Set ID][][Dati][Cr]

Dati Da min. 00 a max. 64

- * Consultare Mappatura dati reali.

Riconoscimento [u][][Set ID][][OK/NG][Dati][x]

15. Risparmio energetico (comando: j q)

- Per ridurre il consumo energetico della TV. È inoltre possibile regolare l'opzione Risparmio energetico nel menu IMMAGINE.

Trasmissione [j][q][] [Set ID][] [Dati][Cr]

Funzione Risparmio energetico				Livello				Descrizione
7	6	5	4	3	2	1	0	
0	0	0	0	0	0	0	0	Spento
0	0	0	0	0	0	0	1	Minimo
0	0	0	0	0	0	1	0	Medio
0	0	0	0	0	0	1	1	Massimo
0	0	0	0	0	1	0	1	Annullamento video
0	0	0	0	0	1	0	0	Auto

- "Auto" è disponibile nei TV che supportano "Intelligent Sensor" (Sensore intelligente).

Riconoscimento [q][] [Set ID][] [OK/NG][Dati][x]

16. Configurazione automatica (comando: j u)
(Solo modelli RGB)

- Consente di regolare la posizione dell'immagine e di ridurre al minimo lo sfarfallio in modo automatico. Funziona esclusivamente in modalità RGB (PC).

Trasmissione [j][u][] [Set ID][] [Dati][Cr]

Dati 01 : da impostare

Riconoscimento [u][] [Set ID][] [OK/NG][Dati][x]

17. Equalizzatore (comando: j v) (Solo LW76**, LY76**, LY96**)

- Consente di regolare l'equalizzazione.

Trasmissione [j][v][] [Set ID][] [Dati][Cr]

MSB				LSB			
0	0	0	0	0	0	0	0
└─ Frequenza ─┘				└─ Dati ─┘			

7	6	5	Frequenza	4	3	2	1	0	Passaggio
0	0	0	1 banda	0	0	0	0	0	0(decimale)
0	0	1	2 banda	0	0	0	0	1	1(decimale)
0	1	0	3 banda
0	1	1	4 banda	0	0	0	1	1	19(decimale)
1	0	0	5 banda	0	0	1	0	1	20(decimale)

Riconoscimento [v][] [Set ID][] [OK/NG][Dati][x]

18. Comando di sintonizzazione (comando: m a)

- Selezionare il canale sul seguente numero fisico.

Trasmissione [m][a][] [Set ID][] [Dati00][] [Dati01][] [Dati02][Cr]

Dati 00 : dati canale alto

Dati 01 : dati canale basso

es. Nr. 47 -> 00 2F (2FH)

Nr. 394 -> 01 8A (18AH),

N. DTV 0 -> Non importante

Dati 02 : [Antenna]

0x00 : Analogico principale

0x10 : DTV principale

0x20 : Radio

[Cavo]

0x80 : Analogica principale

0x90 : DTV principale

0xA0 : Radio

[Satellite - Solo LW76**, LY76**, LY96**]

0x40 : DTV principale

0x50 : Radio principale

Intervallo dati canali

analogica - Da min. 00 a max. 63 (Da 0 a 99)

digitale - Da min. 00 a max. 3E7 (Da 0 a 999)

Riconoscimento [a][] [Set ID][] [OK/NG][Dati][x]

Dati Min: 00 a Max: 7DH

19. Aggiunta/salto canale (comando: m b)

- Per impostare lo stato Salta per il programma corrente.

Trasmissione [m][b][][Set ID][][Dati][Cr]

Dati 00 : Salta 01 : Aggiungi

Riconoscimento [b][][Set ID][][OK/NG][Dati][x]

20. Tasto (comando: m c)

- Consente di trasmettere il codice pulsanti remoti IR.

Trasmissione [m][c][][Set ID][][Dati][Cr]

Dati CODICI IR

Riconoscimento [c][][Set ID][][OK/NG][Dati][x]

21. Retroilluminazione di controllo (comando: m g)

- Per controllare la retroilluminazione.

Trasmissione [m][g][][Set ID][][Dati][Cr]

Dati Da min. 00 a max. 64

Riconoscimento [g][][Set ID][][OK/NG][Dati][x]

22. Selezione ingresso (comando: x b)
(Ingresso immagine principale)

- Per selezionare la sorgente in ingresso per le immagini principali.

Trasmissione [x][b][][Set ID][][Dati][Cr]

Dati Struttura

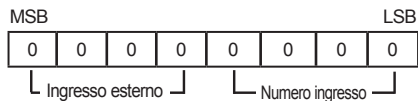

Ingresso esterno				Dati
0	0	0	0	DTV
0	0	0	1	Analogico
0	0	1	0	AV
0	1	0	0	Component (Componente)
0	1	1	0	RGB
0	1	1	1	HDMI
1	0	0	0	
1	0	0	1	
1	0	1	0	

Numero ingresso				Dati
0	0	0	0	Ingresso1
0	0	0	1	Ingresso2
0	0	1	0	Ingresso3
0	0	1	1	Ingresso4

Riconoscimento [b][][Set ID][][OK/NG][Dati][x]

* Mappatura dati reali	
00 :	Passaggio 0
:	
A :	Passaggio 10 (Set ID 10)
:	
F :	Passaggio 15 (Set ID 15)
10 :	Passaggio 16 (Set ID 16)
:	
64 :	Passaggio 100
:	
6E :	Passaggio 110
:	
73 :	Passaggio 115
74 :	Passaggio 116
:	
CF :	Passaggio 199
:	
FE :	Passaggio 254
FF :	Passaggio 255

DIAGRAMMI A BLOCCHI

(Solo 22/28LW75**)

ITALIANO

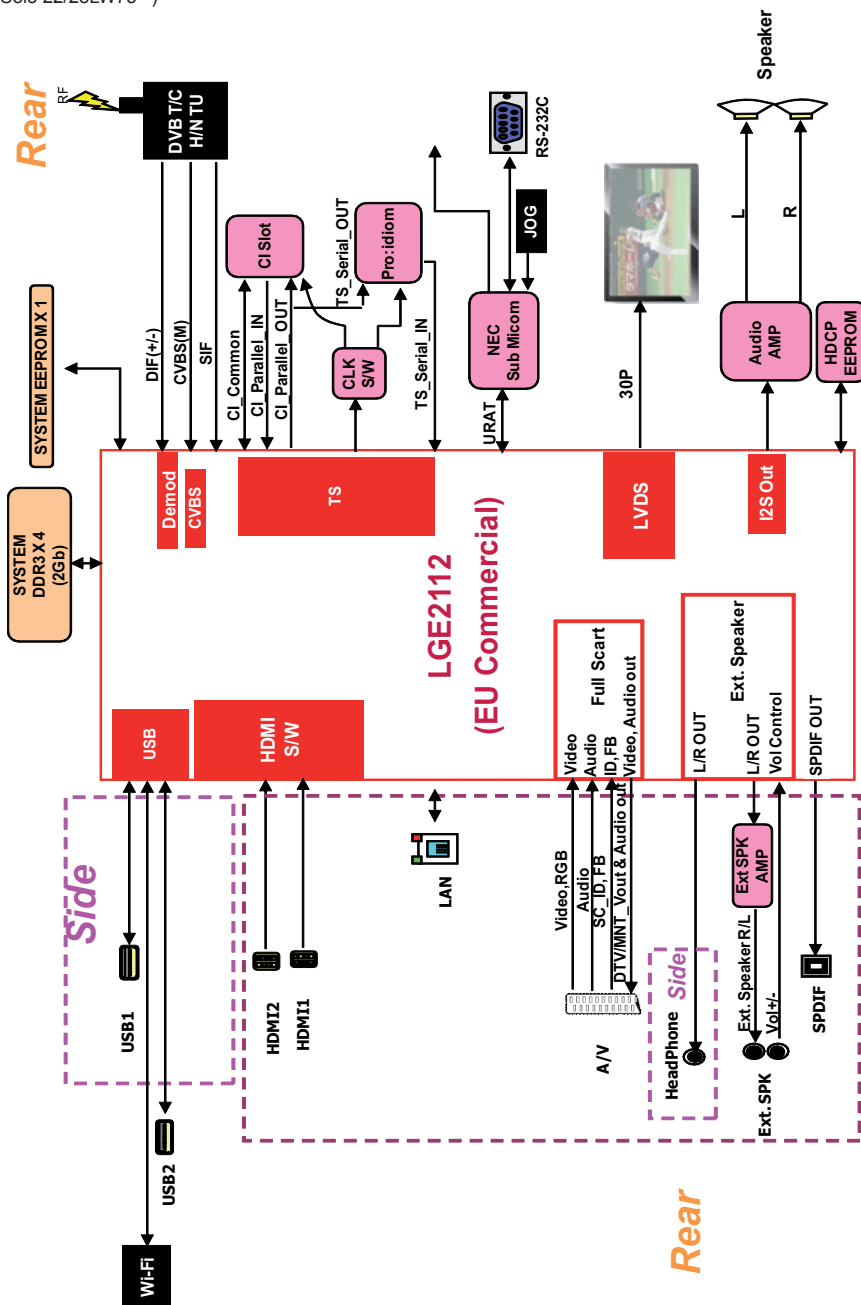

(Solo 32/39/42/47LW75**, LY75**)

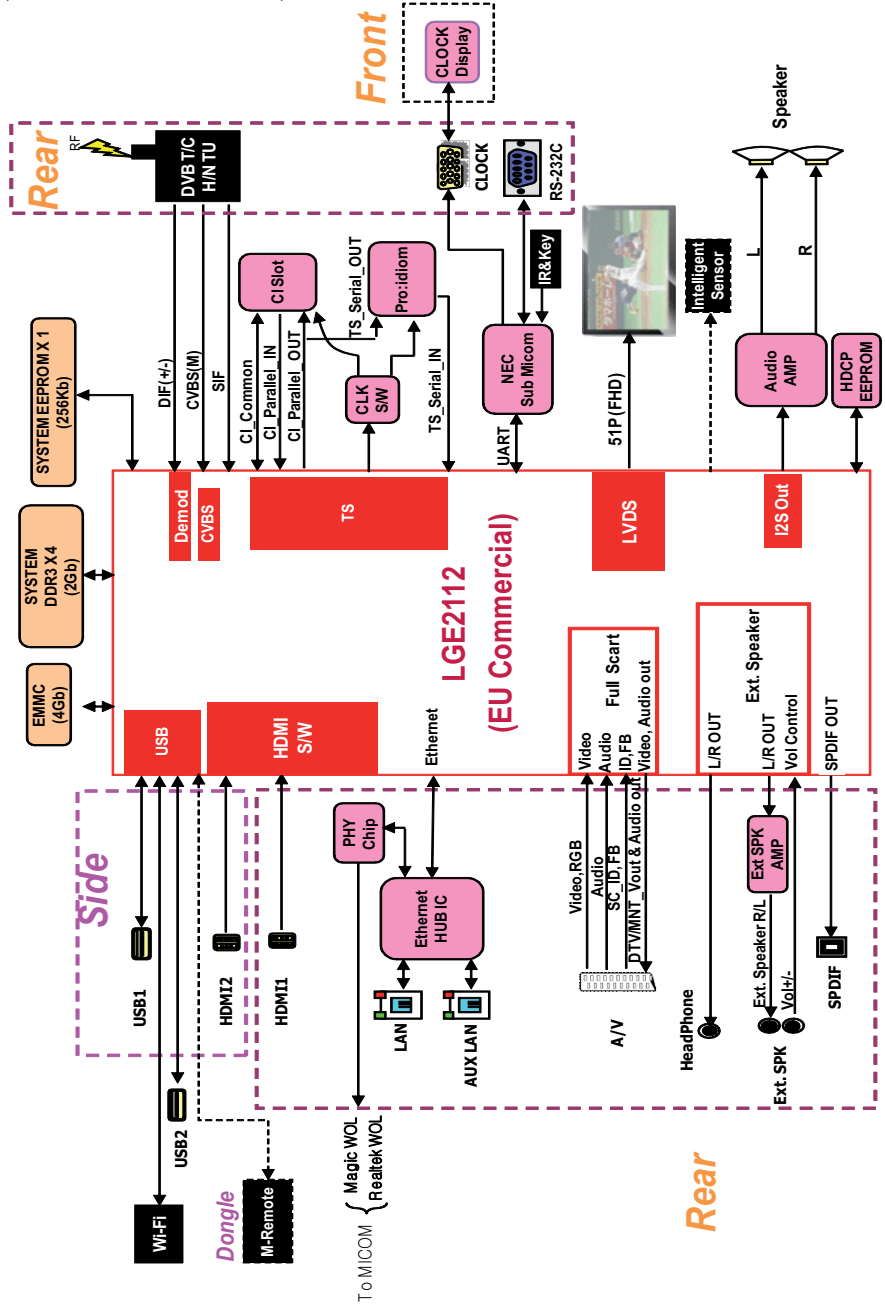

(Solo LY96**)

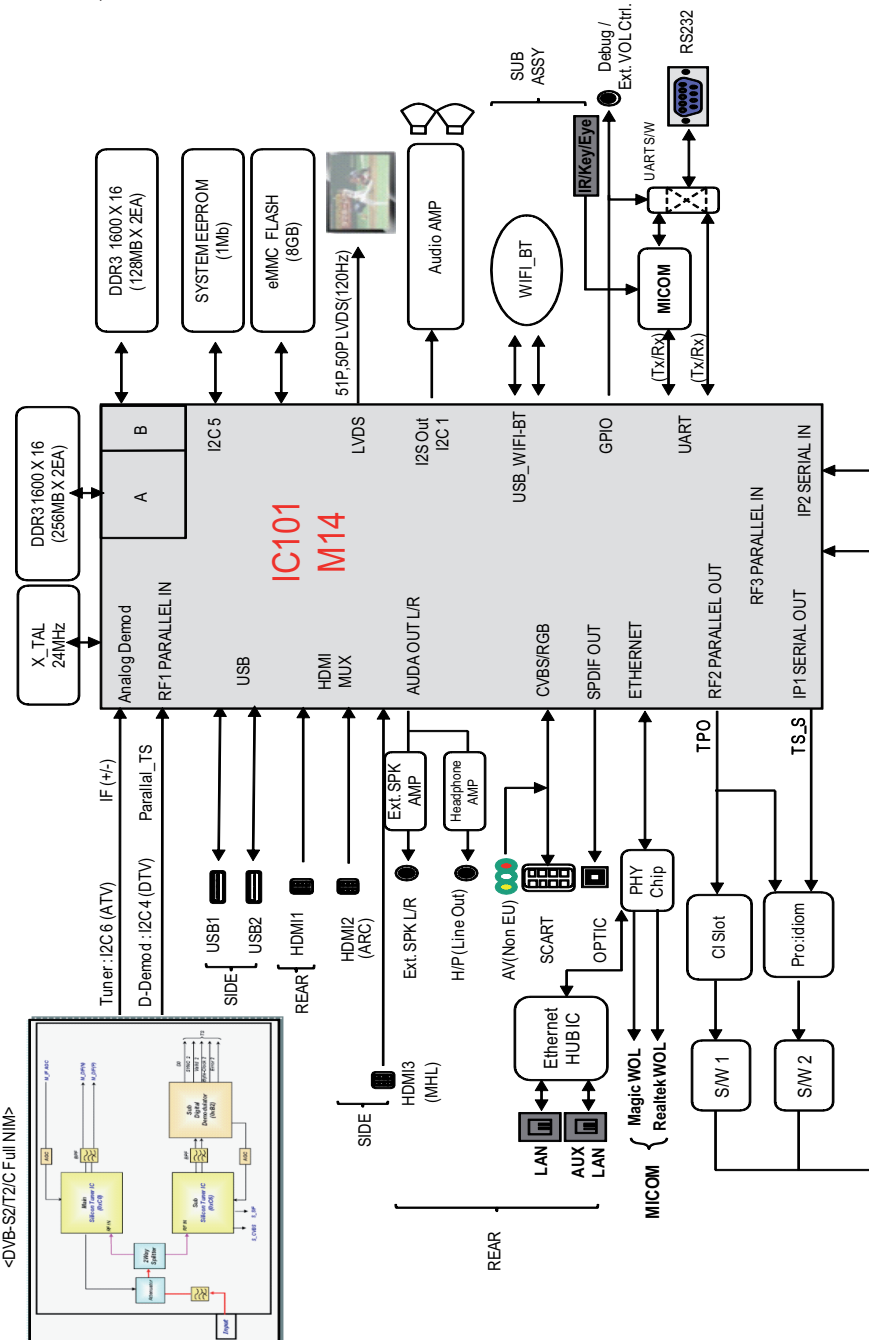



Dichiarazione di conformità

La società LG Electronics Italia S.p.A. dichiara che il televisore a colori LG

22LW750H-ZA	28LW750H-ZA	32LW750H-ZA
39LW750H-ZB	42LW750H-ZA	47LW750H-ZB
32LW760H-ZA	42LW760H-ZA	32LY750H-ZA
39LY750H-ZA	42LY750H-ZA	47LY750H-ZA
55LY750H-ZA	32LY751H-ZA	39LY751H-ZA
42LY751H-ZA	47LY751H-ZA	55LY751H-ZA
32LY760H-ZA	39LY760H-ZA	42LY760H-ZA
47LY760H-ZA	55LY760H-ZA	32LY761H-ZA
39LY761H-ZA	42LY761H-ZA	47LY761H-ZA
55LY761H-ZA	42LY960H-ZA	47LY960H-ZA
55LY960H-ZA	60LY960H-ZA	42LY960H-ZB
47LY960H-ZB	55LY960H-ZB	60LY960H-ZB

I numeri del modello e di serie del televisore sono situati sul retro del televisore.

Trascriverli in basso qualora fosse necessario contattare l'assistenza.

MODELLO : _____

N. DI SERIE : _____

è fabbricato in conformità alle prescrizioni del D.M. n°548 del 28/08/95, pubblicato sulla G.U. n°301 del 28/12/95 ed in particolare è conforme a quanto indicato nell'art. 2, comma 1 dello stesso decreto.

Questo apparecchio è fabbricato nella C.E.E nel rispetto delle disposizioni di cui al D.M. 26/03/92 ed in particolare è conforme alle prescrizioni del Art. 1 dello stesso decreto ministeriale.