



HƯỚNG DẪN SỬ DỤNG LED TV*

* Quyền hưởng thụ

TV LG sử dụng màn hình LCD với công nghệ đèn chiếu nền LED.

Xin đọc kỹ hướng dẫn sử dụng trước khi sử dụng
và lưu giữ cẩn thận để sử dụng về sau

LB58**



Số điện thoại bảo hành miễn phí

1800 1503

www.lg.com/vn

P/NO: MFL68027139 (1408-REV05)

In tại Việt Nam

THÔNG TIN VỀ SẢN PHẨM

1. Thông tin về sản phẩm

- Tên sản phẩm:

Sách này sử dụng cho nhiều dòng sản phẩm, xem ký hiệu của tên model bên ngoài hộp và đối chiếu thông tin về tên sản phẩm dưới đây:

- * LCD TV : Tivi màn hình tinh thể lỏng
- * PLASMA TV : Tivi màn hình mỏng công nghệ plasma (TV plasma)
- * LED LCD TV : Tivi màn hình tinh thể lỏng sử dụng công nghệ LED
- * OLED TV : Tivi màn hình tinh thể lỏng sử dụng công nghệ đèn đi-ốt chiếu sáng hữu cơ.

(Smart TV, Cinema 3D TV thể hiện tính năng của TV, Ultra HDTV có độ phân giải cao 3840x2160 (UD))

- Hãng sản xuất: CÔNG TY TNHH LG ELECTRONICS VIỆT NAM

- Khối lượng kích thước: Xem thông tin ngoài hộp

2. Giải thích về các thông tin trên nhãn sản phẩm

MODEL :

ĐIỆN ÁP:

SỐ THỨ TỰ:

THÁNG SẢN XUẤT:

MÃ SẢN XUẤT:

MODEL : Tên Model

ĐIỆN ÁP : Điện áp sử dụng **100 (110) ~ 240 VAC 50/60Hz**, công suất tiêu thụ được ghi trên nhãn dán phía sau Tivi. (sau giá trị điện áp sử dụng **W (oát)** hoặc **A (ampe)**). Mỗi liên hệ $P=0.95UI$ với P là công suất (W) U là điện áp sử dụng (V) và I là dòng tiêu thụ.

SỐ THỨ TỰ : Số thứ tự của sản phẩm xuất xưởng

THÁNG SẢN XUẤT : Tháng - Năm sản xuất sản phẩm

MÃ SẢN XUẤT : Tên đầy đủ của model, cho nhà sản xuất quản lý

“Xin hãy đọc kỹ hướng dẫn sử dụng trước khi sử dụng sản phẩm”

Mục Lục

Hướng dẫn an toàn	4
Quy trình lắp đặt	10
Lắp đặt và chuẩn bị	10
Thiết lập kết nối	19
Điều khiển từ xa	22
Hướng dẫn sử dụng	23
Bảo quản TV	23
Xử lý sự cố	24
Thông số kỹ thuật	25

BẢN QUYỀN

Bản quyền hỗ trợ có thể khác với model, để biết rõ hãy truy cập vào trang website www.lg.com.



Lưu ý mở mã nguồn phần mềm

Đề có được mã nguồn theo GPL, LGPL, MPL và giấy phép mã nguồn mở khác, được chứa trong sản phẩm này, vui lòng truy cập <http://opensource.lge.com>.

Ngoài các mã nguồn, tất cả điều khoản bản quyền tham khảo, không thừa nhận bảo hành và bản quyền thông báo có sẵn khi tải xuống.

LG Electronics cũng sẽ cung cấp mã nguồn cho bạn trên CD-ROM cho một khoản phí bao gồm các chi phí thực hiện phân phối (như phí của media, vận chuyển và trao tay) gửi email yêu cầu tới opensource@lge.com. Đề nghị này có giá trị trong 3 năm kể từ ngày mua sản phẩm.

Cài đặt thiết bị điều khiển mở rộng

Để biết được thông tin về cài đặt thiết bị điều khiển mở rộng, hãy tham khảo www.lg.com

HƯỚNG DẪN AN TOÀN

Hãy đọc các hướng dẫn an toàn này thật cẩn thận trước khi sử dụng sản phẩm.

! CẢNH BÁO

- Không đặt TV hoặc điều khiển ở những môi trường sau:
 - Vị trí tiếp xúc với ánh sáng mặt trời trực tiếp.
 - Khu vực có độ ẩm cao như phòng tắm.
 - Gần bất kỳ nguồn nhiệt nào như bếp và các thiết bị khác tạo ra nhiệt khác.
 - Gần quầy bếp hoặc máy tạo độ ẩm do đó có thể dễ dàng tiếp xúc với hơi nước hoặc dầu.
 - Khu vực tiếp xúc với mưa hoặc gió
 - Gần các bể bình đựng chất lỏng
 Nếu không, có thể gây ra cháy, sốc điện hư hỏng hoặc biến dạng sản phẩm



- Không đặt TV ở những nơi bụi bặm
Bụi bặm tích lũy có thể gây ra chập, cháy, nổ.



- Ổ cắm chính là thiết bị kết nối /tháo TV tới nguồn điện cung cấp xoay chiều chính. Ổ cắm này phải dễ dàng cắm và rút khi có sự cố.

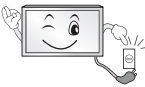

- Không chạm vào ổ cắm nguồn khi tay ướt. Ngoài ra, nếu đầu phích cắm ướt hoặc dính bụi bẩn, bạn phải làm khô, làm sạch đầu cắm hoàn toàn trước khi sử dụng. Để tránh bị điện giật, điện truyền qua phích cắm.



Hãy chắc chắn đã nối dây nguồn điện tới một ổ cắm đã được tiếp mát đúng. Có thể bị giật điện hoặc chấn thương.

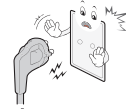

- Nên buộc và cố định dây cáp nguồn điện thật chắc chắn. *Nếu dây cáp không được buộc chắc, hiện tượng đánh lửa có thể xảy ra.



- Hãy đảm bảo dây nguồn điện không tiếp xúc hay chạm vào các vật nóng như lò nhiệt. *Nếu dây điện tiếp xúc hay chạm vào vật nóng, có thể gây ra chập cháy, shock điện.



- Không đè vật nặng lên dây nguồn, hoặc để máy thu đè lên dây, có thể gây ra biến dạng, chập điện và cháy



- Hãy bẻ cong dây cáp ăng-ten giữa bên trong và bên ngoài ngôi nhà để tránh nước mưa chui vào TV.

*Nước mưa có thể chui vào TV và làm hỏng, gây ra shock điện.



- * Khi lắp TV lên tường, hãy chắc chắn không lắp bằng cách treo dây nguồn và dây cáp tín hiệu ở mặt sau TV. Có thể gây ra cháy hoặc chập điện.



- Không nên cắm quá nhiều giắc cắm vào ổ điện, có thể gây ra quá tải. Hiện tượng quá tải, lỏng hoặc hỏng ổ cắm, dây bị đứt ngầm là rất nguy hiểm. Bất kỳ hiện tượng nào như thế xảy ra đều có thể gây ra shock điện hoặc chập cháy.

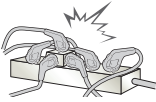

- Không được làm rơi TV hoặc để TV bị đổ, khi kết nối với các thiết bị ngoại vi. Nếu không có thể làm hỏng hoặc hư hại sản phẩm.



- Để các vật liệu chống ẩm và túi nylon tránh xa tầm tay trẻ em. Vật liệu chống ẩm rất có hại nếu nuốt phải. Nếu nuốt phải hãy ép bệnh nhân nôn ra và đưa đến bệnh viện gần nhất. Hơn nữa, túi nylon có thể gây nghẹt thở. Hãy để xa tầm với của trẻ em



- Không để trẻ em trèo hoặc xông vào TV. Nếu không, TV có thể đổ xuống làm bị thương và hỏng sản phẩm.



- * Hủy các pin đã sử dụng thật cẩn thận để chắc trẻ em nhà bạn không nghịch và nuốt. Mang đến bác sỹ ngay nếu chẳng may nuốt phải.



- Không được làm rơi các vật kim loại (như đồng xu/ ốc vít, dây kim loại,... vào giữa dây nguồn và ổ cắm trong lúc đang cắm điện. Hơn nữa, không được chạm vào dây nguồn bên phải ngay sau khi rút phích cắm. Bạn có thể bị điện giật do điện áp lưu (Phụ thuộc theo model)



- Không đặt vật liệu dễ cháy gần TV. Có khả năng nguy hiểm cháy nổ hoặc do cháy do bất cẩn bởi các chất dễ bắt lửa.



- Không thả các vật kim loại ví dụ như đồng tiền, chân tóc, đũa hoặc dây vào sản phẩm, hoặc các vật dễ cháy như giấy và diêm. Phải đặc biệt nhắc trẻ em chú ý. Điện giật, hỏa hoạn hoặc thương tích có thể xảy ra. Nếu một vật lạ bị rơi vào sản phẩm rút phích cắm điện và liên hệ với trung tâm dịch vụ



- Không phun nước trực tiếp vào sản phẩm. Mà phun dung dịch làm sạch vào khăn sạch để. Không dùng dung dịch dễ cháy, khi chà sát. Có thể gây hỏa hoạn hoặc tai nạn điện giật.



- Không cho phép tác động, sốc và các vật lạ đập vào TV, không được tác động bất cứ lực nào lên màn hình. Có thể gây ra hư hỏng sản phẩm hoặc bị lỗi màn hình.



- Không chạm vào sản phẩm hoặc ăng ten khi có bão, sấm sét. Bạn có thể bị thương.



- Không bao giờ chạm vào ổ cắm trên tường khi có rò rỉ khí đốt, mở cửa sổ và thông gió. Nó có thể gây bắt lửa ra hỏa hoạn hoặc bỏng bởi một tia lửa.



- Không được tháo TV, sửa chữa hoặc tự ý chỉnh sửa linh kiện hay các bộ phận của sản phẩm theo ý bạn.
*Shock điện hoặc chập cháy có thể xảy ra.
*Liên hệ với trung tâm bảo hành để kiểm tra, chỉnh định hoặc sửa chữa.



- Nếu có bất thường dưới xảy ra, rút phích nguồn ngay và liên hệ với trung tâm bảo hành gần nhất.
 - Sản phẩm bị va đập
 - Sản phẩm bị méo bẹp
 - Vật lạ rơi vào trong sản phẩm.
 - Sản phẩm có khói, mùi lạ
 Nhưng hiện tượng này có thể gây cháy hoặc shock điện.



- Rút phích cắm nguồn khỏi ổ cắm nếu bạn không sử dụng trong thời gian dài. Bụi có thể tích lũy rò rỉ điện và gây ra đánh lửa chập cháy.



- Để giảm nguy cơ về cháy hay shock điện, không được để sản phẩm dính nước mưa hay ẩm ướt. Không được té nước vào TV—và không nên đặt bất kỳ vật gì có chất lỏng, như bình nước đặt bên cạnh TV.



- Không lắp sản phẩm này lên tường có thể tiếp xúc với dầu, mỡ. Điều này có thể gây hư hỏng sản phẩm hoặc rơi vỡ

⚠ THẬN TRỌNG

- Lắp đặt sản phẩm ở nơi có sóng vô tuyến.



- Nên có đủ khoảng trống giữa ăng-ten ngoài trời và cột điện để tránh đụng chạm chập điện rất nguy hiểm.
*Nếu không đủ khoảng trống, có thể gây shock điện.



- Khi lắp đặt TV lên bàn, hãy cẩn thận không để TV ở gần cạnh bàn.* Nếu không, TV có thể bị rơi, gây chấn thương cho con người, và hỏng hóc nặng tới sản phẩm. Hãy sử dụng giá đỡ phù hợp



- Đặt TV ở bề mặt phẳng và vững chắc để không rơi TV.
- * Nếu TV bị rơi, bạn có thể bị thương, TV có thể bị vỡ và hỏng.

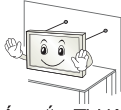

- Nếu bạn muốn gắn TV lên tường, hãy dùng giao tiếp gắn tiêu chuẩn VESA (tùy chọn) lên mặt sau TV. Khi bạn lắp TV sử dụng giá đỡ treo tường (phụ kiện tùy chọn), hãy cố định nó thật cẩn thận để phòng TV bị rơi.
- Chỉ sử dụng giá treo, phụ kiện của nhà sản xuất.
- Khi lắp đặt ăng ten, cần tham khảo ý kiến của chuyên gia. Nếu lắp đặt không đúng cách, có thể gây ra hiện tượng sốc điện hoặc nặng hơn có thể đánh lửa.



- Chúng tôi khuyên bạn khi xem TV nên ngồi cách ít nhất từ 2~7 lần số với đường chéo của màn hình TV. Nếu bạn xem TV trong thời gian dài ở khoảng cách gần, có thể gây mờ mắt.

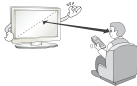

- Chỉ sử dụng loại pin đúng tiêu chuẩn. Nếu không Có thể gây hại cho điều khiển.

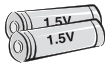

- Không lắp lẫn pin cũ và pin mới với nhau. Có thể gây quá nhiệt và rò rỉ điện.

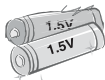

- Pin không được tiếp xúc với nguồn nhiệt quá cao Ví dụ, tránh xa ánh sáng mặt trời trực tiếp, lò sưởi máy sấy.

- Không đặt pin qua hạn vào sạc lại, có thể gây hỏng sạc.
- Chắc chắn không có vật cản nào giữa mắt nhận tín hiệu TV và điều khiển từ xa



- Tín hiệu từ điều khiển từ xa có thể bị dán đoạn bởi các ánh sáng quá mạnh: mặt trời, đèn huỳnh quang. Nếu hiện tượng này xảy ra, bạn có thể tắt bớt ánh sáng, và làm phòng tối hơn.



- Khi kết nối với thiết bị ngoại vi như máy chơi game, hãy chắc chắn dây nối đủ chiều dài. Để phòng trong lúc bất cẩn bạn có thể kéo căng dây làm TV đổ, dẫn đến hư hỏng sản phẩm.



- Không chuyển TV bật/ tắt bằng cách rút ra/ cắm vào dây điện nguồn với ổ cắm trên tường. (Nghĩa là: không sử dụng dây nguồn để chuyển mạch). *Nếu sử dụng dây nguồn để chuyển mạch, có thể gây ra lỗi cơ khí và shock điện.



- Hãy đảm bảo khoảng trống khe hở không bị bít chặt. Lắp đặt TV ở nơi đủ rộng (trên 10cm so với tường).
- * Nếu lắp TV quá sát tường, TV có thể bị biến dạng hoặc chập cháy xảy ra do nóng nhiệt bên trong.



- Chú ý không che kín các lỗ thông gió khi xem TV trong thời gian dài như vậy có thể làm TV trở nên nóng. Điều này làm ảnh hưởng đến hoạt động hoặc hiệu suất của sản phẩm.



- Định kỳ kiểm tra các dây của thiết bị của bạn và nếu xuất hiện của nó chỉ ra thiệt hại hoặc suy giảm, rút phích cắm điện, ngừng sử dụng thiết bị, và có dây thay thế bằng một phần thay thế chính xác bởi một servicer có thẩm quyền. Ngăn chặn hút bụi trên các chân cắm điện hoặc ổ cắm. Điều này có thể gây ra hỏa hoạn.

- Chống bụi bám trên chân của giắc cắm điện hoặc ổ cắm điện.

* Nếu có bụi, có thể có chập cháy điện.



- Bảo vệ dây nguồn khỏi tác động cơ học, vật lý như bị xoắn, kéo căng, bị chèn vào cửa, hoặc tránh bước chân qua. Hãy chú ý cẩn thận từng ổ cắm điện và dây điện, và các ổ cắm của từng thiết bị gia dụng điện trong nhà.



- Không được ấn quá mạnh lên panel bằng tay hoặc vật sắc nhọn như móng tay, bút chì hoặc bút mực, tránh làm xước lên màn hình.



- Tránh chạm tay vào màn hình LCD hoặc giữ ngón tay trên bề mặt màn hình quá lâu. Làm như vậy có thể gây ra các lỗi méo hình tạm thời trên màn hình TV.



- Khi lau chùi bề mặt sản phẩm, rút dây điện nguồn và lau bằng khăn mềm, thấm nước để tránh xước và nước thừa rơi xuống đáy màn hình. Không mau màn hình quá mạnh. Không lau với khăn ướt. Không sử dụng các chất tẩy rửa, làm bóng làm sạch công nghiệp.

* Nếu không, nước có thể chui vào TV gây ra shock điện, hoặc các lỗi nghiêm trọng khác.



- Chùng nào TV còn được cắm vào nguồn điện xoay chiều, nó sẽ không được ngắt khỏi nguồn điện ngay cả khi bạn tắt thiết bị bằng công tắc.

- Bảo vệ dây nguồn khỏi tác động cơ học, vật lý như bị xoắn, kéo căng, bị chèn vào cửa, hoặc tránh bước chân qua. Hãy chú ý cẩn thận từng ổ cắm điện và dây điện, và các ổ cắm của từng thiết bị gia dụng điện trong nhà.



- Hãy chắc chắn đã tắt TV trước khi di chuyển TV. Hãy chắc chắn đã gỡ bỏ tất cả dây cáp điện cũng như cáp tín hiệu nối với TV trước khi di chuyển TV.

* Bạn có thể bị giật điện hoặc sản phẩm có thể bị hỏng rơi do vướng dây.



- Khi di chuyển hoặc nhấc TV khỏi hộp, nếu TV nặng bạn cần phối hợp 2 người khiêng. Nếu không có thể gây hư hỏng sản phẩm hoặc bị thương.



- Liên hệ với trung tâm bảo hành để vệ sinh sản phẩm hàng năm. Tránh bụi đọng quá nhiều gây hư hỏng máy.



- Hãy tham khảo tất cả dịch vụ bảo hành để nhờ tư vấn của những kỹ thuật viên được chứng nhận chất lượng. Bảo hành là cần thiết khi máy đã bị hỏng hóc theo bất kỳ cách nào, ví dụ như dây nguồn hoặc ổ cắm bị hỏng, có chất lỏng bị đổ vào TV hoặc có vật thể lạ rơi vào trong máy, máy bị hỏng do mưa hoặc quá ẩm không hoạt động bình thường hoặc đã bị rơi.



- Nếu bạn chạm vào TV mà thấy rất lạnh, thì khi TV bật lên có thể có hiện tượng "rung" nhỏ. Điều này là bình thường, không có gì lỗi với TV của bạn.



- Màn hình là bảng hiển thị công nghệ cao với độ phân giải từ 2~6 triệu. Bạn có thể thấy những chấm màu nhỏ đen/ hoặc trắng (đỏ lục hoặc lam) với kích thước khoảng 1ppm Tuy nhiên, chúng không có ảnh hưởng phụ nào xấu tới hiệu năng của màn hình TV. Hiện tượng này cũng xảy ra trong các sản phẩm của bên thứ ba và không phụ thuộc vào trao đổi hoặc hoàn lại tiền.



- Bạn có thể nhận ra màu sắc và độ sáng khác nhau. Điều này phụ thuộc vào góc nhìn của bạn (Trái/ phải/ trên/ dưới). Điều này xảy ra do công nghệ phát triển của màn hình khác nhau. Điều này không liên quan tới hiệu năng của sản phẩm và nó không phải là lỗi.



- Tránh hiện tượng lưu ảnh (logo, menu trên màn hình, cảnh từ một trò chơi video) nếu để ảnh tĩnh trong thời gian dài có thể gây hỏng màn hình. Nhà sản xuất không bảo hành sản phẩm bị lưu ảnh. Để ngăn ngừa: Tránh hiển thị một hình ảnh cố định trên màn hình của bạn trong một thời gian kéo dài (2 giờ cho màn hình LCD, 1 hoặc hơn giờ cho Plasma). Ngoài ra, bạn không nên xem truyền hình với tỷ lệ 4:3 trong một thời gian dài, hiện tượng lưu ảnh có thể xảy ra ở 2 cạnh màn hình giữa điểm sáng và tối. Có thể ngăn ngừa được hoàn toàn hiện tượng này. Nên nhà sản xuất sẽ không bảo hành và hoàn lại tiền, nếu sử dụng không đúng.

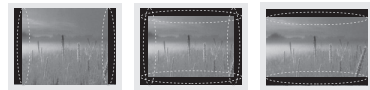

- Tạo ra âm thanh nhiều tiếng "Crackinging": Nhiều tiếng "crack" có thể xảy ra khi xem hoặc tắt TV được tạo ra bởi sự co nhiệt nhựa do nhiệt độ và độ ẩm. Tiếng ồn này có ở tất cả các sản phẩm mà có yêu cầu về biến dạng cơ khí do nhiệt. Tiếng vo ve của mạch điện/ màn hình là tiếng động nhiễu ở cấp độ thấp cho phép. Sinh ra bởi mạch điện đóng cắt tốc độ cao, là mạch điện cung cấp một lượng lớn dòng điện để cho TV hoạt động. tiếng động này sẽ khác nhau, tùy thuộc từng dòng sản phẩm. Tiếng động này nhỏ, không làm ảnh hưởng đến hiệu năng và độ bền sản phẩm.

! CHÚ Ý

- Hình vẽ có thể khác với TV của bạn.
- Màn hình hiển thị trên TV của bạn có thể có độ sáng khác với hình vẽ trong sách hướng dẫn.
- Mục lục và các tùy chọn có thể khác nhau tùy thuộc vào nguồn đầu vào và loại TV mà bạn sử dụng.
- Những tính năng mới có thể được thêm vào trong tương lai.
- TV có thể đặt ở chế độ chờ để giảm thiểu công suất tiêu thụ. Và TV nên được tắt nguồn nếu bạn không sử dụng trong một thời gian để giảm thiểu điện năng tiêu thụ.
- Điện năng tiêu thụ trong quá trình sử dụng có thể được giảm thiểu nếu giảm độ sáng của hình ảnh, và điều này đồng nghĩa với việc giảm chi phí sử dụng.

LẮP ĐẶT VÀ CHUẨN BỊ

Mở hộp

Kiểm tra những mục sau trong hộp sản phẩm của bạn. Nếu thiếu bất kỳ phụ kiện gì, liên hệ ngay với cửa hàng bạn mua sản phẩm. Những minh họa trong sách hướng dẫn này có thể khác với sản phẩm thực tế.

! Chú ý

- Không sử dụng phụ kiện không chính hãng để đảm bảo an toàn và tuổi thọ sản phẩm.
- Bất cứ hư hỏng hay chấn thương nào gây ra bởi việc sử dụng phụ kiện không chính hãng sẽ không được bảo hành.
- Một vài sản phẩm có lớp bảo vệ màn hình và không được gỡ bỏ lớp này.

! Chú ý

- Các phụ kiện đi kèm có thể khác nhau tùy theo từng dòng sản phẩm.
- Thông số kỹ thuật của sản phẩm hoặc nội dung của cuốn sách này có thể thay đổi mà không cần báo trước để cải tiến tính năng của sản phẩm.
- Để kết nối tối ưu nhất, cáp HDMI và các thiết bị USB nên có gờ có độ dày nhỏ hơn 10 mm và bề rộng nhỏ hơn 18 mm. Sử dụng cáp nối dài hỗ trợ cổng USB 2.0 nếu thiết bị USB không cắm vừa vào cổng USB trên TV.

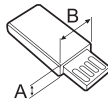
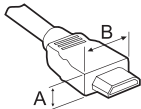

*A ≤ 10 mm

*B ≤ 18 mm

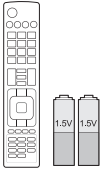

**Điều khiển từ xa,
Pin (AAA)**

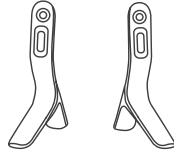

Chân đế
(Chỉ
32/39/42/47/50/55/60LB58**)

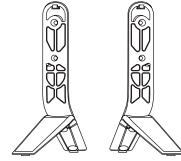

Chân đế ghép
(Chân đế/ 7' đế)
(Chỉ 65LB58**)

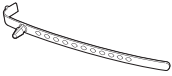

Đai giữ cáp



Quản lý cáp
2EA



Dây nguồn



Đệm treo tường

2EA
(Chỉ 42LB58**)



Ốc chân đế

4EA, M4 x L20
(Chỉ 32LB58**)



Ốc chân đế

4EA, M4 x L14
(Chỉ 39/42/47/50/55/60/65LB58**)

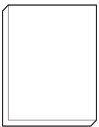

Sách hướng dẫn

THIẾT BỊ MUA RIÊNG

Những thiết bị mua riêng có thể được thay đổi để cải tiến chất lượng mà không cần báo trước. Bạn có thể liên hệ với các đại lý để mua những linh kiện này.

Những thiết bị này chỉ tương thích với một số sản phẩm nhất định.

Tên và các thiết kế của model có thể thay đổi dựa trên sự nâng cấp các chức năng, điều kiện hay chính sách dây chuyền sản xuất.

AN-MR500

Điều khiển magic

AN-VC5**

Video call camera

Thiết bị âm thanh LG**AN-WF500**

Wi-Fi/Bluetooth Dongle

* Bạn có thể sử dụng Điều khiển magic và Thiết bị âm thanh LG Audio Device (Không dây) chỉ khi bạn sử dụng Wi-Fi/ Bluetooth Dongle.

Bộ phận và nút bấm

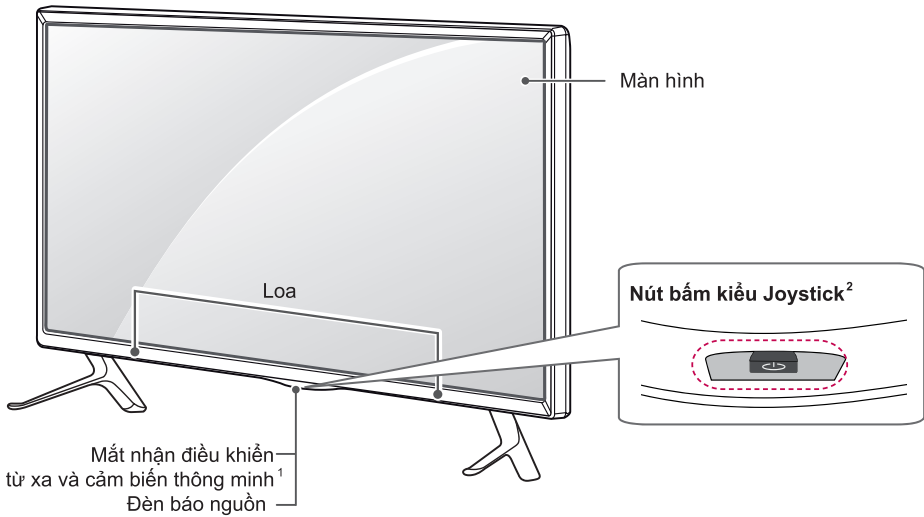

1 Cảm biến thông minh - Điều chỉnh chất lượng hình ảnh và độ sáng theo môi trường xung quanh.

2 Nút bấm Joystick - Nút này được đặt bên dưới của TV.



! CHÚ Ý

- Bạn có thể đặt sáng Đèn báo nguồn là Bật hoặc Tắt trong **TÙY CHỌN** trong các menu chính.

Sử dụng phím bấm kiểu Joystick

Bạn có thể sử dụng chức năng TV đơn giản, bằng việc tắt/mở hoặc trượt ngón tay qua cần điều khiển, di chuyển lên xuống, sang trái hoặc phải.

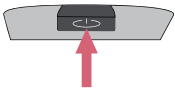
Chức năng

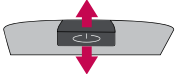
	Mở nguồn	Khi TV ở trạng thái tắt, đặt ngón tay lên cần điều khiển, nhấn nó một lúc rồi nhả ra.
	Tắt nguồn	Khi TV đang mở, đặt ngón tay lên phím trên cần điều khiển nhấn nó một lúc rồi nhả ra. (Tuy nhiên, Màn hình menu xuất hiện, nhấn và giữ nút trên cần điều khiển, sẽ cho phép bạn thoát khỏi Menu)
	Điều chỉnh Âm thanh	Nếu bạn đặt ngón tay lên cần điều khiển di chuyển trái hoặc phải, bạn có thể điều chỉnh mức độ bạn muốn.
	Điều khiển Chương trình	Nếu bạn đặt ngón tay lên cần điều khiển, di chuyển nó lên hoặc xuống, bạn có thể di chuyển qua các chương trình được lưu mà bạn muốn.











Chú ý

- Khi ngón tay bạn ở trên nút bấm joystick và bạn di chuyển nó lên trước, ra sau, trái, phải Cần thận không nhấn mạnh lên cần điều khiển joystick. Nếu nhấn mạnh nút điều khiển đầu tiên sau đó điều chỉnh âm thanh và cuộn chương trình có thể sẽ không hoạt động.

Điều chỉnh Menu

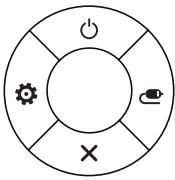
Khi TV đang mở, nhấn phím bấm trên cần điều khiển joystick một lần.

Bạn có thể điều chỉnh Menu (, , , ) di chuyển nút bấm lên, xuống, trái hoặc phải.

		TV Off	Tắt nguồn.
		Settings	Truy cập Menu chính.
		Close	Xóa màn hình hiển thị, trở lại xem TV.
		Input List	Thay đổi nguồn vào.

Nâng và di chuyển TV

Hãy chú ý những hướng dẫn sau để ngăn ngừa TV bị xước hoặc bị hư hỏng trong quá trình vận chuyển và lắp đặt.



Chú ý

- Không được chạm vào màn hình TV để tránh làm xước màn hình.
- Chúng tôi khuyến cáo bạn chỉ nên di chuyển TV khi còn nguyên hộp giồng lúc bạn mua.
- Trước khi nhấc và di chuyển TV, bạn hãy rút dây nguồn và các cáp tín hiệu ra trước.
- Khi nhấc TV, nên quay màn hình TV ra phía ngoài so với bạn để tránh màn hình bị xước.

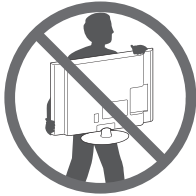

- Giữ TV ở phía trên và phía dưới một cách chắc chắn. Không cầm ở phần trong suốt, loa, phần đặt loa.

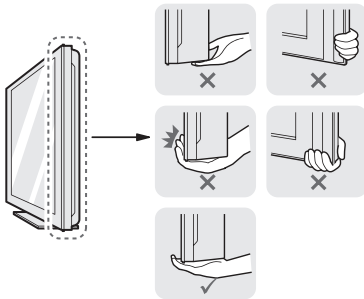

- Cần ít nhất là 2 người để vận chuyển các TV cỡ lớn
- Khi vận chuyển TV bằng tay, hãy tham khảo hình vẽ minh họa bên dưới.

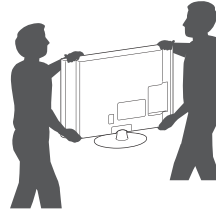

- Khi di chuyển TV, phải tránh cho TV không bị rung lắc mạnh.
- Khi vận chuyển TV, đặt TV theo phương thẳng đứng, không được đặt theo các tư thế khác.
- Không được cầm nắm quá mạnh vì nó có thể làm uốn cong gây hỏng TV.
- Khi bê và di chuyển TV chú ý không cầm vào phần có phím bấm joystick có thể gây hỏng.

Lắp đặt TV

Hình ảnh có thể khác với TV của bạn

Gắn chân đế

1

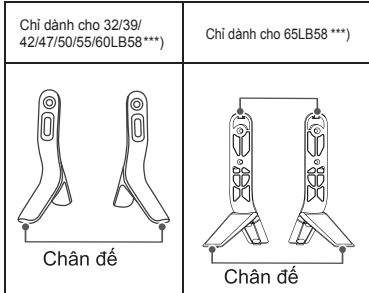

2

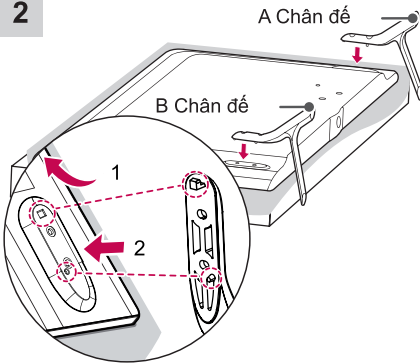

3

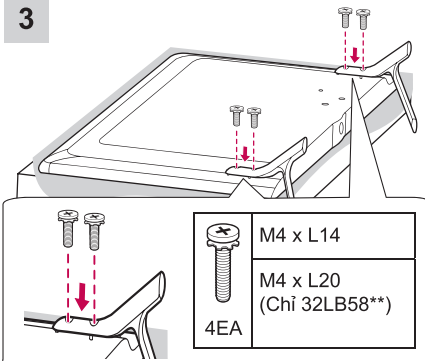

Chú ý:

- Khi lắp chân đế TV đặt màn hình TV úp xuống mặt bàn được bọc đệm hoặc một bề mặt phẳng để bảo vệ màn hình khỏi bị xước.

Lắp đặt TV trên bàn

- 1 Nhấc và đặt TV vào vị trí thẳng đứng trên bàn
 - Để cách một khoảng ít nhất 10cm so với tường xung quanh.

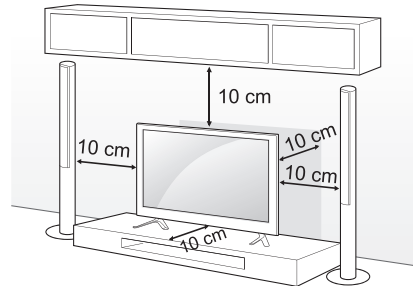

- 2 Cắm dây nguồn vào ổ điện trên tường.



Chú ý

- Không được đặt TV gần các nguồn nhiệt, bởi vì điều này có thể gây ra hỏa hoạn hoặc làm hỏng TV.



Cảnh báo

- Nếu TV không được đặt, tại vị trí ổn định Nó có thể bị đổ. Nhiều tai nạn ảnh hưởng đến trẻ nhỏ, có thể được tránh bằng việc tuân theo các lưu ý sau:
 - » Sử dụng vỏ TV hoặc chân đế được khuyến khích sử dụng bởi nhà sản xuất TV.
 - » Chỉ sử dụng đồ nội thất mà có thể hỗ trợ an toàn cho TV.
 - » Đảm bảo TV không bị nhô ra khỏi mép của đồ nội thất hỗ trợ TV
 - » Không đặt TV lên đồ nội thất cao như tủ quần áo, tủ sách mà không nới chặt TV với nội thất lại với nhau.
 - » Không đặt TV lên quần áo hoặc các vật liệu khác ở giữa TV và nội thất hỗ trợ TV.
 - » Cảnh báo trẻ em về sự nguy hiểm của việc treo lên nội thất, để có thể với đến TV hoặc điều khiển nó.

Cố định TV vào tường

(Tính năng này không phù hợp cho tất cả model)

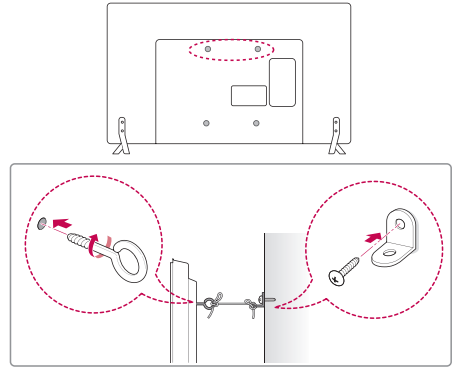

- 1 Chèn và siết chặt đinh vít, hoặc giá đỡ TV và bu-lông vào phía sau TV.
 - Nếu đã có bu-lông được bắt ở vị trí của các đinh vít thì bạn hãy tháo nó ra trước.
- 2 Gắn giá gắn tường cùng các bu-lông lên tường, sao cho vị trí của giá gắn tường và các bu-lông thẳng hàng với nhau ở mặt sau của TV.
- 3 Nối bu-lông và giá đỡ TV bằng một sợi dây thật chắc. Hãy đảm bảo rằng sợi dây nằm ngang so với bề mặt bức tường.



Chú ý

- Hãy đảm bảo rằng bạn trẻ không leo trèo hoặc bám vào TV.



Chú ý

- Hãy sử dụng bề mặt thật vững chắc và đủ rộng để lắp đặt TV.
- Giá đỡ, bu-lông và dây không đi kèm TV. Bạn có thể mua các phụ kiện này ở các cửa hàng mà bạn mua TV.

Gắn TV lên tường

Lắp đặt giá treo tường vào phía sau TV một cách cẩn thận rồi sau đó lắp đặt giá treo tường lên tường theo phương thẳng đứng so với sàn. Khi bạn gắn TV lên các chất liệu khác bạn hãy liên hệ với chuyên viên kỹ thuật để được tư vấn thêm.

LG khuyến cáo rằng việc này nên được thực hiện bởi các chuyên viên kỹ thuật.

LG khuyến cáo nên sử dụng giá treo của LG. Khi bạn không sử dụng giá treo của LG xin sử dụng giá treo với chất lượng tốt và đầy đủ phụ kiện và thiết kế không gian xung quanh khi gắn lên tường có thể đủ khoảng cách để kết nối với các thiết bị ngoại vi.

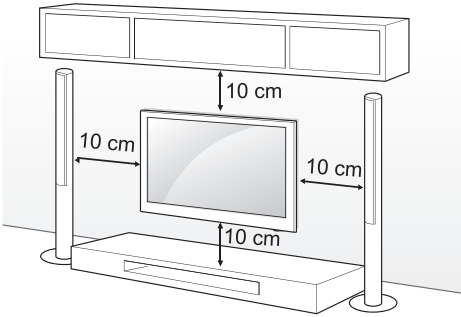

Mua riêng (Giá treo tường)

Model	32/39LB58**	42/47/50/55LB58**
VESA (A x B)	200 x 200	400 x 400
Ốc chân đế		
Số lượng ốc	4	4
Giá treo tường	LSW240B MSW240	LSW440B MSW240
Model	60/65LB58**	
VESA (A x B)	400 x 400	
Ốc chân đế	M6	
Số lượng ốc	4	
Giá treo tường	LSW440B	

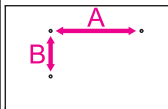

⚠️ Chú ý

- Trước khi lắp đặt hoặc di chuyển TV bạn cần rút dây nguồn điện ra. Nếu không, có thể bị chập điện.
- Nếu bạn lắp đặt TV quá cao hoặc trên một bức tường TV có thể bị rơi gây ra tai nạn. Bạn nên sử dụng giá gắn tường được LG khuyến cáo.
- Không nên siết ốc quá chặt vì có thể làm hỏng TV của bạn.
- Bạn nên sử dụng ốc và giá gắn tường theo tiêu chuẩn VESA. Bất kỳ sự hư hỏng hoặc tai nạn nào gây ra do việc sử dụng phụ kiện không thích hợp sẽ không được bảo hành bởi nhà sản xuất.

⚠️ Lưu ý:

- Sử dụng ốc theo tiêu chuẩn VESA
- Bộ giá treo bao gồm cả hướng dẫn lắp.
- Giá treo không đi kèm với sản phẩm
- Tham khảo trong hướng dẫn lắp đặt.
- Khi lắp đặt giá treo tường vào TV, chèn miếng đệm giá treo trùng khớp với vị trí lỗ bắt vít để điều chỉnh góc thẳng đứng của TV. (chỉ 42LB58**)

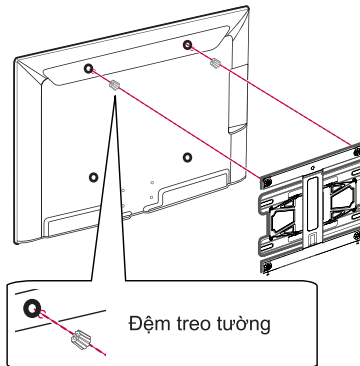

THIẾT LẬP CÁC KẾT NỐI

Phần thiết lập kết nối này chủ yếu dùng trên model 47LB580V.

Kết nối các thiết bị ngoài khác nhau với TV và chuyển đổi chế độ đầu vào để lựa chọn thiết bị đó. Để biết thêm thông tin về kết nối của các thiết bị ngoài, bạn hãy tham khảo sách hướng dẫn đi kèm.

Các thiết bị ngoài phù hợp: đầu thu HD, đầu đĩa DVD VCRs, dàn âm thanh, thiết bị lưu trữ USB, PC, thiết bị chơi game, và các thiết bị ngoài khác.



Lưu ý:

- Kết nối với các thiết bị ngoài có thể khác nhau tùy theo từng dòng sản phẩm.

Kết nối các thiết bị ngoài tới TV bắt chấp tới loại cổng TV.

- Nếu bạn ghi một chương trình TV bằng đầu DVD hoặc VCR, hãy chắc chắn rằng cáp tín hiệu của TV đã kết nối với đầu ghi DVD hoặc VCR. Để biết thêm thông tin chi tiết, bạn hãy tham khảo sách hướng dẫn đi kèm.
- Tham khảo sách hướng dẫn sử dụng đi kèm thiết bị để biết cấu trúc hoạt động.
- Nếu bạn kết nối một thiết bị chơi game với TV, hãy sử dụng dây cáp đi kèm với thiết bị.
- Trong chế độ PC, có thể có nhiều liên quan đến độ phân giải, sọc màn hình, độ tương phản hoặc độ sáng. Nếu điều đó xảy ra, hãy thay đổi độ phân giải của máy tính, thay đổi tần số làm tươi hoặc điều chỉnh độ sáng và độ tương phản trong menu HÌNH ẢNH cho đến khi hình ảnh rõ ràng hơn.
- Trong chế độ PC, một vài độ phân giải có thể không hoạt động tùy thuộc vào các màn hình.

Kết nối Ăngten

Kết nối TV với ổ cắm Ăngten trên tường bằng cáp tín hiệu RF (75 Ω).

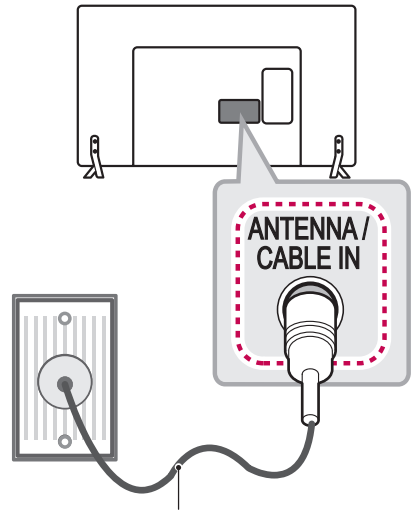

(*Không cung cấp)



Lưu ý:

- Sử dụng bộ chia tín hiệu khi dùng nhiều hơn 2 TV.
- Nếu chất lượng hình ảnh thấp, nên lắp thêm bộ khuếch đại tín hiệu để tăng chất lượng hình ảnh.
- Nếu chất lượng hình ảnh không tốt thông qua kết nối Ăngten, hãy điều chỉnh lại Ăngten cho đúng hướng.
- Dây cáp và bộ chuyển đổi không đi kèm sản phẩm.
- Hỗ trợ chế độ âm thanhDTV: MPEG, Dolby Digital, Dolby Digital Plus, HE-AAC

Kết nối chảo vệ tinh

(Chỉ với các model vệ tinh)

Kết nối TV với chảo vệ tinh tới hộp vệ tinh với dây cáp RF (75 Ω).

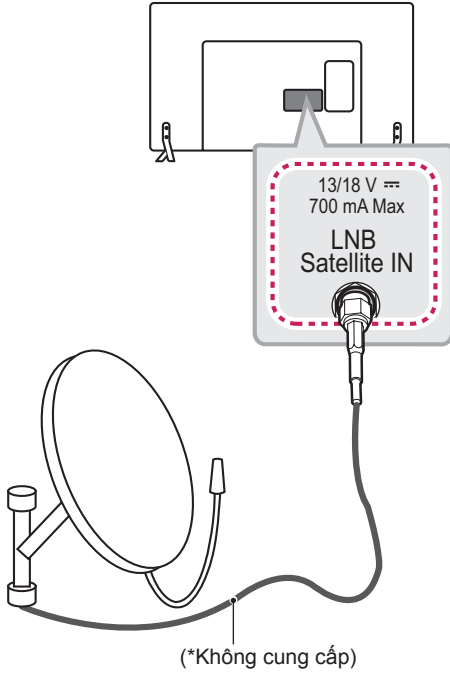

Kết nối Euro Scart

(Chỉ với các model vệ tinh)

Truyền tín hiệu hình ảnh và âm thanh từ thiết bị bên ngoài tới Ti vi. Kết nối thiết bị bên ngoài và TV với cáp euro scart như dưới đây.

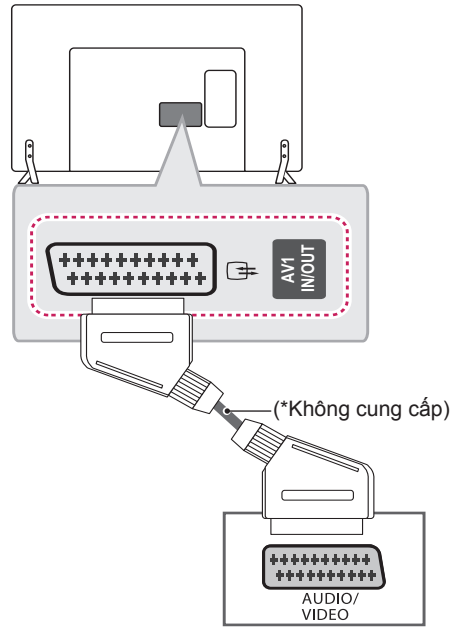

Đầu ra	AV1 (TV Out ¹)
Chế độ đầu vào hiện tại	
Digital TV	Digital TV
Analogue TV, AV	Analogue TV
Component	
HDMI	

1 Đầu ra TV : Analogue TV hoặc tín hiệu Digital TV

NOTE

- Một số Euro scart dùng tín hiệu bảo vệ

Các kết nối khác.

Kết nối TV của bạn với các thiết bị ngoại vi. Để cho chất lượng hình ảnh và âm thanh tốt nhất, hãy kết nối các thiết bị này với TV thông qua cáp HDMI được hướng dẫn. Một số loại cáp không được cung cấp theo TV.

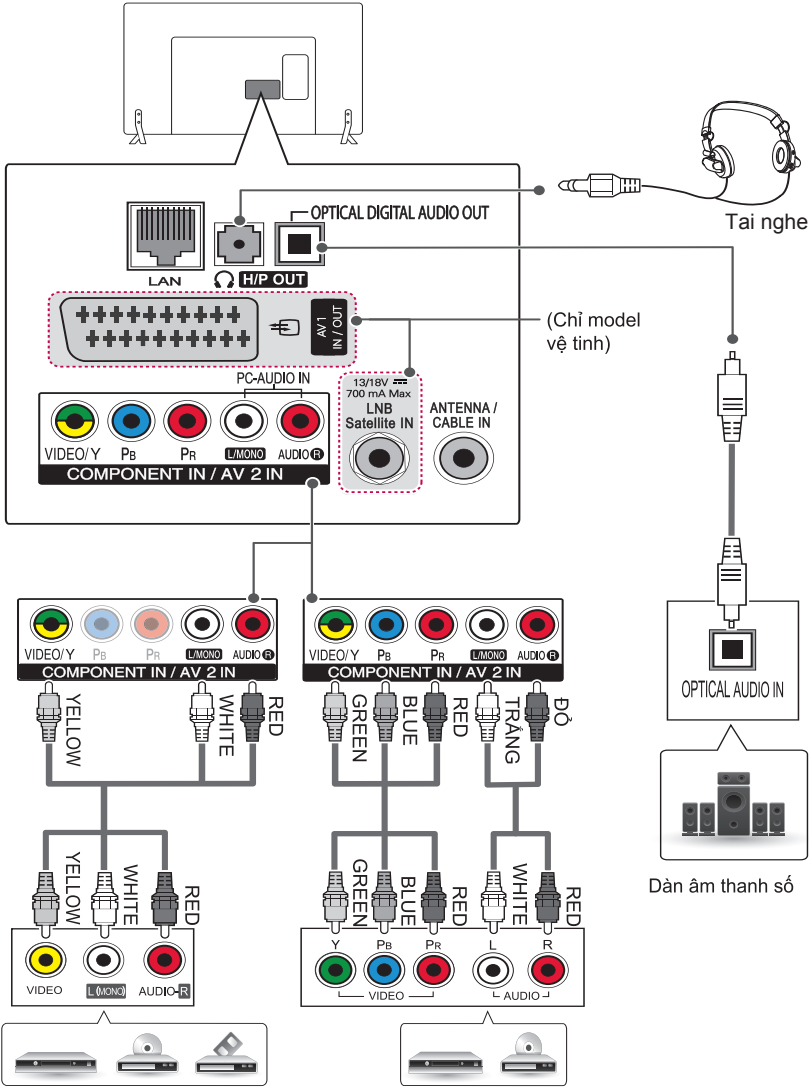

DVD / Blu-Ray / Bộ phát HD / VCR

DVD / Blu-Ray / Bộ phát HD

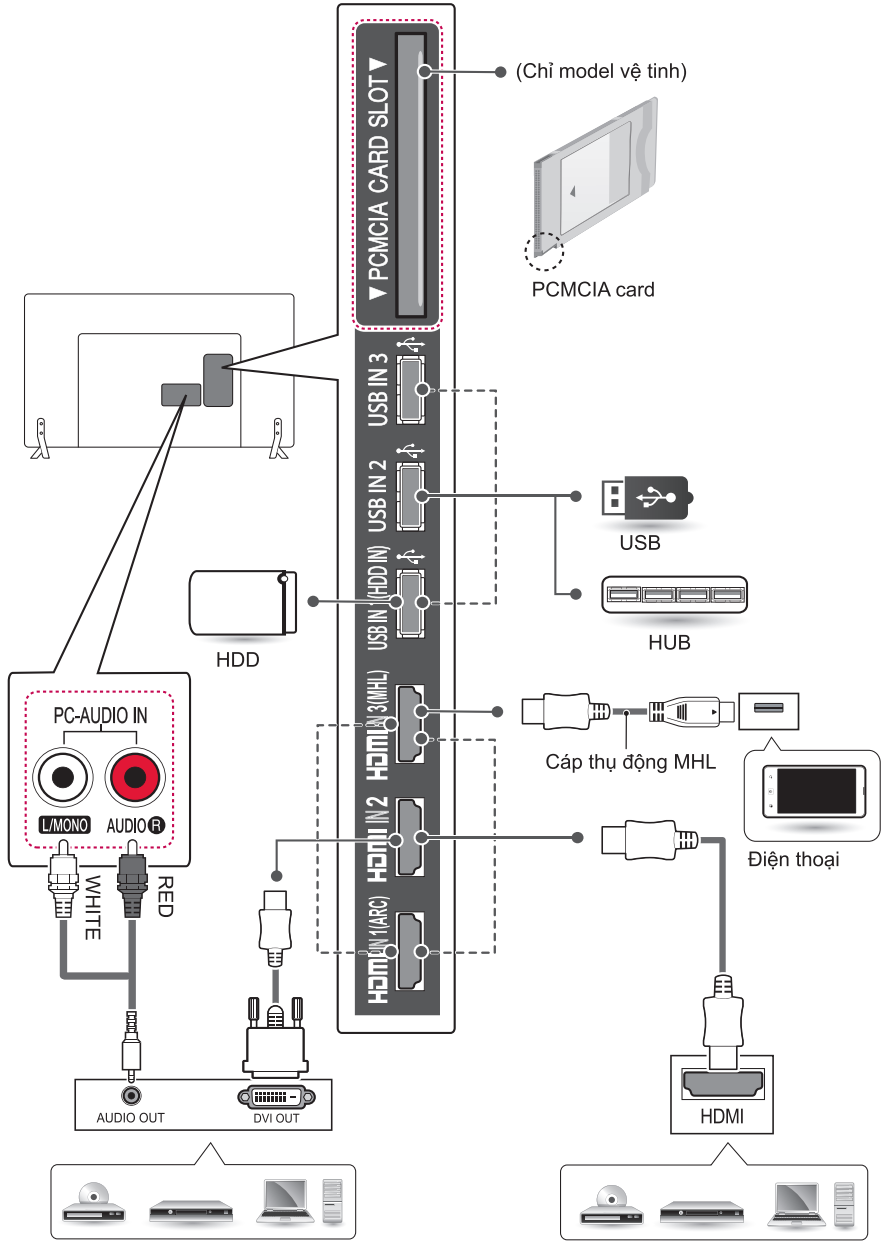

(Chỉ model vệ tinh)

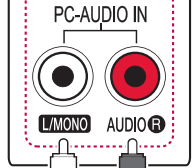
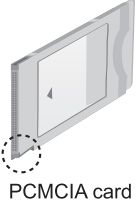

DVD / Blu-Ray / Bộ phát HD / HD STB / PC (chỉ HDMI IN 1 (ARC) hoặc HDMI IN 2)

DVD / Blu-Ray / Bộ phát HD / HD STB / PC (chỉ HDMI IN 1 (ARC) hoặc HDMI IN 3)

ĐIỀU KHIỂN TỪ XA

Những mô tả trong phần này dựa trên các phím bấm của điều khiển từ xa.

Hãy đọc cẩn thận hướng dẫn này để sử dụng TV đúng cách.

Để thay thế pin, bạn hãy mở nắp phía sau, và thay thế loại pin (1.5 V AAA) sao cho cực + và cực (-) phù hợp với nhãn dán trong khoang chứa pin, và đóng nắp lại.

Để tháo pin ra, bạn hãy làm theo quy trình ngược lại.

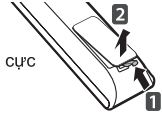

THẬN TRỌNG

- Không được dùng chung pin cũ và pin mới, vì có thể làm hỏng điều khiển từ xa.
- TV sử dụng truyền hình tương tự và một số nước có thể không dùng được một số phím.

Khi sử dụng, bạn hãy trở điều khiển từ xa vào mắt nhận điều khiển trên TV.

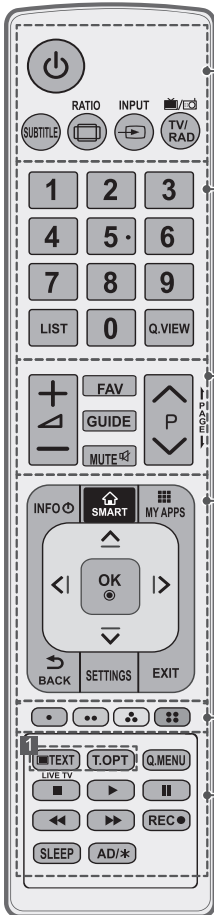

<p>⏻ (POWER) Tắt hoặc bật TV</p> <p>SUBTITLE Chọn phụ đề bạn muốn ở DTV</p> <p>RATIO Thay đổi kích thước ảnh</p> <p>INPUT Thay đổi nguồn đầu vào</p> <p>TV/RAD Chọn Radio, TV và kênh DTV</p>
<p>Number buttons Nhập số</p> <p>LIST Truy cập chương trình đã lưu</p> <p>Q.VIEW Trở lại chương trình đã xem trước đó.</p>
<p>+ / - Điều chỉnh mức âm lượng</p> <p>FAV Truy cập danh sách kênh yêu thích</p> <p>GUIDE Chỉ dẫn thông tin kênh</p> <p>MUTE Ngắt tiếng</p> <p>^ P v Tăng/ giảm kênh chương trình trước/ sau</p> <p>← PAGE → Chuyển trang trước hoặc tiếp</p>
<p>INFO Xem thông tin của chương trình và màn hình hiện thời</p> <p>SMART Truy cập vào menu Smart Home</p> <p>MY APPS Hiện thị Danh sách các Apps</p> <p>Nút điều hướng (Lên/xuống/trái/phải) Chuyển menu, tùy chọn.</p> <p>OK Lưu chọn menu, tùy chọn hoặc xác nhận đầu vào.</p> <p>↶ BACK Trở lại.</p> <p>SETTINGS Vào menu chính</p> <p>EXIT Thoát khỏi màn hình hiển thị và trở lại xem TV.</p>
<p>Các nút màu để truy cập vào các chức năng đặc biệt trong một vài menu.</p> <p>(●): Đỏ, (●●): Lam, (●●●): Vàng (●●●●): Lục</p>
<p>1 Teletext buttons Sử dụng trong chức năng teletext.</p> <p>Q.MENU Truy cập vào menu nhanh</p> <p>LIVE TV Trở lại LIVE TV.</p> <p>Control buttons Điều khiển nội dung cao cấp, thời gian Machine hoặc menu SmartShare hoặc thiết bị kết nối SIMPLINK (USB hoặc SIMPLINK hoặc Time Machine).</p> <p>REC Bắt đầu ghi, hiển thị menu ghi. (chỉ model hỗ trợ Time Machine)</p> <p>SLEEP Cài đặt thời gian ngủ</p> <p>AD/* Bằng cách nhấn nút AD, Chức năng mô tả Audio sẽ được bật (tùy thuộc model)</p>

SỬ DỤNG CHỨC NĂNG HỖ TRỢ KHÁCH HÀNG

Chức năng **Hỗ trợ khách hàng** cho phép bạn truy cập các thông tin chi tiết của TV.

- 1 Bấm phím **SMART** để truy cập trang chủ
- 2 Lựa chọn **Cài đặt** và chọn **HỖ TRỢ**.
- 3 Lựa chọn **Hỗ trợ Khách hàng** và bấm **(OK)**.

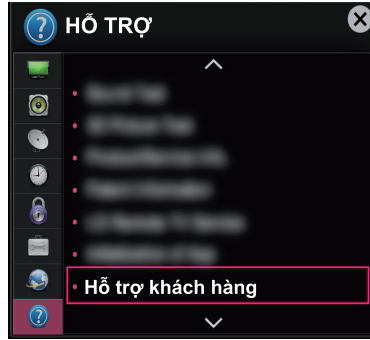

BẢO QUẢN TV

Lau chùi TV của bạn

Lau chùi TV của bạn thường xuyên để TV hoạt động tốt nhất và tăng tuổi thọ sản phẩm.



Chú ý

- Trước tiên hãy chắc chắn rằng bạn đã tắt TV và rút hết dây nguồn cũng như các cáp kết nối khác
- Khi bạn vắng nhà hoặc không sử dụng TV trong một thời gian dài, hãy rút dây nguồn khỏi ổ cắm để tránh hư hỏng sản phẩm

Màn hình, bề mặt TV và chân đế

- Bạn nên sử dụng một tấm khăn mềm và khô để lau chùi bụi bẩn cũng như làm sạch bề mặt TV.
- Để lau sạch các vết bẩn cứng đầu, bạn nên sử dụng khăn mềm đã được làm ẩm bằng nước hoặc dung dịch tẩy rửa pha loãng. Ngay sau đó lau lại bằng khăn mềm khô. Không xịt nước trực tiếp vào màn hình.



Chú ý

- Không nên sờ vào màn hình TV vì có thể làm hỏng nó.
- Không được dùng tay hoặc vật thể khác ấn vào hoặc cọ xát vào màn hình TV, bởi vì điều này có thể làm cho màn hình bị xước và hình ảnh không rõ ràng.
- Không được sử dụng hóa chất vì điều này có thể làm hỏng TV.
- Không được xịt chất lỏng vào bên trong TV bởi vì điều này có thể làm TV trực trực hoặc cháy chập.

Dây nguồn

Thường xuyên làm sạch bụi bẩn bám trên dây nguồn điện của TV.

MỘT SỐ CÂU HỎI THƯỜNG GẶP

Vấn đề	Giải pháp
Không thể sử dụng điều khiển từ xa.	<ul style="list-style-type: none">•Kiểm tra lại tình trạng của mắt nhận điều khiển trên TV và thử lại.•Kiểm tra xem có chướng ngại vật giữa TV và điều khiển từ xa hay không.•Kiểm tra lại tình trạng của pin và cách lắp đặt.
TV không hình không tiếng	<ul style="list-style-type: none">•Kiểm tra tình trạng của TV tắt hay bật.•Kiểm tra tình trạng dây nguồn có được cắm vào ổ điện hay không.•Kiểm tra tình trạng của ổ cắm điện bằng cách cắm thử thiết bị khác.
TV tắt đột ngột	<ul style="list-style-type: none">•Kiểm tra cài đặt nguồn.•Kiểm tra nếu chức năng hẹn giờ và tắt TV vẫn được bật lên trong thiết lập thời gian•Nếu không có tín hiệu vào trong khi TV vẫn bật thì TV sẽ tự động tắt sau 15 phút.
Khi kết nối với máy tính (HDMI (PC)), xuất hiện dòng chữ: 'Không có tín hiệu' hoặc 'định dạng không đúng'.	<ul style="list-style-type: none">•Tắt/Bật TV bằng điều khiển từ xa.•Kết nối lại cáp HDMI.•Khởi động lại máy tính trong khi vẫn kết nối với TV.

THÔNG SỐ KỸ THUẬT

Thông số kỹ thuật của sản phẩm có thể thay đổi mà không báo trước để nâng cấp tính năng của sản phẩm.

Wireless LAN module (TWFM-B006D)	
Tiêu chuẩn	IEEE802.11a/b/g/n
Dải tần số	2400 to 2483.5 MHz 5150 to 5250 MHz 5725 to 5850 MHz (dành cho Non EU)
Công suất phát (Max.)	802.11a: 11 dBm 802.11b: 14 dBm 802.11g: 10.5 dBm 802.11n - 2.4GHz: 11 dBm 802.11n - 5GHz: 12.5 dBm
<ul style="list-style-type: none"> • Vì dải sóng của kênh được sử dụng ở mỗi quốc gia là khác nhau, người sử dụng không thể thay đổi thay điều chỉnh tần số hoạt động và sản phẩm này được đặt ở bảng tần số. 	
	

Thông số kỹ thuật của sản phẩm có thể được thay đổi tùy theo mức độ nâng cấp của sản phẩm. Với công suất cung cấp và công suất tiêu thụ hãy tham khảo thông tin trên tem dán sau TV

MODELS		32LB58**	39LB58**	42LB58**
		32LB5800-TA	39LB5800-TA	42LB5800-TA
		32LB580V-TA	39LB580V-TA	42LB580V-TA
		32LB5820-TB	39LB5820-TB	42LB5820-TB
		32LB582B-TB	39LB582B-TB	42LB582B-TB
		32LB582D-TB	39LB582D-TB	42LB582D-TB
		32LB582T-TB	39LB582T-TB	42LB582T-TB
		32LB582Y-TB	39LB582Y-TB	42LB582Y-TB
		32LB582Z-TB	39LB582Z-TB	42LB582Z-TB
		32LB5840-TA	39LB5840-TA	42LB5840-TA
		32LB584T-TA	39LB584T-TA	42LB584T-TA
		32LB589Y-TB	39LB589Y-TB	42LB589Y-TB
32LB589Z-TB	39LB589Z-TB	42LB589Z-TB		
Kích thước (W x H x D)	Có chân đế (mm)	732 x 481 x 207	885 x 567 x 218	961 x 610 x 218
	Không chân đế(mm)	732 x 437 x 55.5	885 x 524 x 55.5	961 x 567 x 55.5
Khối lượng	Có chân đế (kg)	6.2	8.3	9.5
	Không chân đế (kg)	6.0	8	9.2
Nguồn điện yêu cầu		AC 100-240 V~ 50 / 60 Hz	AC 100-240 V~ 50 / 60 Hz	AC 100-240 V~ 50 / 60 Hz
MODELS		47LB58**	50LB58**	55LB58**
		47LB5800-TA	50LB5800-TA	55LB5800-TA
		47LB580V-TA	50LB580V-TA	55LB580V-TA
		47LB5820-TB	50LB5820-TB	55LB5820-TB
		47LB582B-TB	50LB582B-TB	55LB582B-TB
		47LB582D-TB	50LB582D-TB	55LB582D-TB
		47LB582T-TB	50LB582T-TB	55LB582T-TB
		47LB582Y-TB	50LB582Y-TB	55LB582Y-TB
		47LB582Z-TB	50LB582Z-TB	55LB582Z-TB
		47LB5840-TA	50LB5840-TA	55LB5840-TA
		47LB584T-TA	50LB584T-TA	55LB584T-TA
		47LB589Y-TB	50LB589Y-TB	55LB589Y-TB
47LB589Z-TB	50LB589Z-TB	55LB589Z-TB		
Kích thước (W x H x D)	Có chân đế (mm)	1073 x 676 x 255	1128 x 708 x 255	1243 x 772 x 255
	Không chân đế(mm)	1073 x 629 x 55.8	1128 x 660 x 55.8	1243 x 725 x 56.8
Khối lượng	Có chân đế(kg)	12.7	14.2	17.7
	Không chân đế(kg)	12.3	13.8	17.3
Nguồn điện yêu cầu		AC 100-240 V~ 50 / 60 Hz	AC 100-240 V~ 50 / 60 Hz	AC 100-240 V~ 50 / 60 Hz

		60LB58**	65LB58**	
		MODELS		60LB5800-TA 60LB580V-TA 60LB5820-TB 60LB582B-TB 60LB582D-TB 60LB582T-TB 60LB582Y-TB 60LB582Z-TB 60LB5840-TA 60LB584T-TA 60LB589Y-TB 60LB589Z-TB
Kích thước (W x H x D)	Có chân đế (mm)		1373 x 848 x 280	1462 x 898 x 314
	Không chân đế(mm)		1373 x 801 x 58.8	1462 x 850 x 59.2
Khối lượng	Có chân đế (kg)		23.5	30.5
	Không chân đế (kg)		23.0	29.0
Nguồn điện yêu cầu			AC 100-240 V~ 50 / 60 Hz	AC 100-240 V~ 50 / 60 Hz

	Digital TV (Phụ thuộc vào quốc gia)	Analogue TV (Phụ thuộc vào quốc gia)
Hệ truyền hình	DVB-T3 DVB-T/T2 ¹ DVB-T/T2/C/S/S2 ²	PAL B/B, PAL B/G, PAL D/K, PAL-I SECAM B/G, SECAM D/K NTSC-M
Phạm vi chương trình	VHF, UHF C-Band ² , Ku-Band ²	VHF, UHF, CATV
Tối đa số chương trình có thể lưu.	DVB-T/T2 & Analogue TV : 1,500 DVB-S/S2 : 6,000	
Trở kháng ăng ten ngoài	75 Ω	

1 Chỉ model hỗ trợ DVB-T2 .

2 Chỉ model hỗ trợ DVB-T2/C/S2.

CI Module Size (W x H x D)		100.0 mm x 55.0 mm x 5.0 mm
Điều kiện môi trường	Nhiệt độ hoạt động	0 °C to 40 °C
	Độ ẩm hoạt động	Thấp hơn 80 %
	Nhiệt độ bảo quản	-20 °C to 60 °C
	Độ ẩm bảo quản	Thấp hơn 85 %



Hãy ghi lại tên MODEL và số SERIAL của TV
Tham khảo thông tin ở tem nhãn đằng sau TV
và cung cấp thông tin này khi yêu cầu về dịch
vụ chăm sóc khách hàng.

MODEL _____

SERIAL _____

(Chỉ DTV)

DVB[®]
Digital Video
Broadcasting



* M F L 6 8 0 2 7 1 3 9 *