



MANUAL DEL USUARIO LAVADORA

Lea este manual atentamente antes de utilizar la lavadora y consérvelo para consultarlo cuando lo necesite.

WFS1519ET

WFS1719ET

WFS1559ET

WFS1759ET



* M F L 6 8 7 8 0 9 0 5 *

Rev.:00 (06T15)



www.lg.com

Funciones del producto



La lavadora no se pondrá en funcionamiento mientras la tapa esté abierta. Si la tapa se abre durante los ciclos de lavado, aclarado o centrifugado, el funcionamiento se detendrá por seguridad.

Control de lógica difusa

- Un sensor de carga integrado detecta automáticamente la carga de ropa y un microprocesador optimiza las distintas condiciones de lavado como el nivel de agua ideal y la duración del lavado.

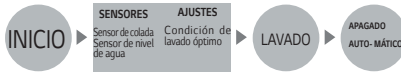

- El Sistema de control electrónico integra una tecnología avanzada que garantiza el mejor resultado de lavado.

Lavado con tambor en modo Turbo (opcional)

- Al girar las aspas "Punch + 3", el tambor de lavado gira en la dirección opuesta. Esto permite el paso del flujo de agua a ambos lados, lo cual mejora el rendimiento del lavado al frotar la carga de ropa más vigorosamente.



Lavado de 3 pasos

- El lavado de 3 pasos consigue los mejores resultados de lavado y evita, a su vez, los posibles enredos.



Frotado



Frotado y agitado



Agitado y desenredado

NOTA

Asegúrese de retirar la unidad de la base de cartón, ya que de lo contrario no podrá funcionar correctamente.

Contenidos

LEA ESTE MANUAL

En su interior encontrará numerosas sugerencias útiles acerca de cómo utilizar y mantener su lavadora adecuadamente. Con tan solo dedicar unos minutos al cuidado de la unidad podrá ahorrarse una gran cantidad de tiempo y dinero a lo largo del ciclo de vida de su lavadora. En la sección Resolución de problemas encontrará respuestas a muchos de los problemas más comunes de funcionamiento. Si revisa en primer lugar nuestro gráfico de Sugerencias de resolución de problemas, es posible que no necesite llamar jamás a un servicio técnico externo.

Introducción	Información de seguridad	4
	Identificación de piezas	7
	Información de funcionamiento	8
Antes de comenzar a lavar	Preparación antes del lavado	9
	Uso del agua, el detergente y el suavizante	10
	Guía especial sobre la eliminación de manchas	13
	Funcionamiento de cada botón	14
Programa de lavado	Lavado normal	16
	Lavado de lana	16
	Lavado rápido	16
	Lavado de edredones	16
	Limpieza extra	16
	Lavado Silencioso	18
	Prelavado + Lavado normal	18
	Lavado en remojo	20
Programa de funciones adicionales	Limpieza de tina	21
	Secado con aire	22
	Opciones de lavado	23
	Lavado demorado (reserva)	24
	Otras funciones útiles	25
Instalación	Colocación y nivelación	26
	Conexión de la manguera de suministro de agua	27
	Conexión de la manguera de drenaje	30
Cuidados y mantenimiento	Método de puesta a tierra	31
	Limpieza y mantenimiento	32
Resolución de problemas	Puerta de seguridad con cierre suave	34
	Problemas de lavado más comunes	35
	Resolución de problemas	36
	Smart Diagnosis™	37
	Doblado de mantas Método	38
Especificaciones	Especificaciones	39

Información de seguridad

Lea detenidamente este folleto puesto que incluye información de seguridad muy importante. Esto evitará exponer al usuario a potenciales peligros y, a su vez, evitará posibles daños en el producto.

Este folleto se divide en 2 partes: Advertencia y Precaución.



: Se trata de un símbolo de advertencia que especifica las aplicaciones de usuario que pueden constituir un peligro.



: Se trata de un símbolo que especifica las aplicaciones "estrictamente prohibidas".



ADVERTENCIA : El incumplimiento de las instrucciones clasificadas con este símbolo podría implicar daños físicos muy graves e incluso la muerte.



PRECAUCIÓN : El incumplimiento de las instrucciones clasificadas con este símbolo podría implicar daños físicos leves o daños en el producto.

SEGURIDAD
RELACIONADA CON
EL CALENTADOR DEL
AGUA



ADVERTENCIA

- Bajo determinadas circunstancias, podría producirse hidrógeno en el calentador del agua si este no se ha utilizado durante dos semanas o más. El hidrógeno podría convertirse en un gas explosivo bajo determinadas circunstancias. Si no se ha utilizado el agua caliente durante dos semanas o más, evite el riesgo de daños o accidentes abriendo todos los grifos de agua caliente y dejándolos correr durante varios minutos. Lleve a cabo este proceso antes de utilizar cualquier aparato eléctrico que esté conectado a las tuberías del agua caliente. Este sencillo procedimiento permitirá la evacuación de cualquier acumulación de hidrógeno. Puesto que el gas es inflamable, evite fumar, prender una llama o encender cualquier aparato durante este proceso.

INSTALACIÓN
CORRECTA



PRECAUCIÓN

- La abertura de la base no debe quedar obstruida con ninguna alfombra o moqueta si la lavadora se instala en un suelo con alfombra o enmoquetado.
- La instalación o almacenamiento deberá realizarse en un lugar en el que la unidad no quede expuesta a temperaturas bajo cero ni a la intemperie.
En el caso de exponer el producto a dichas condiciones, podría generarse una descarga eléctrica, un incendio, avería o deformación del producto.
- Realice correctamente la puesta a tierra de la lavadora con el fin de cumplir con los distintos códigos y ordenanzas gubernamentales. Sigala indicaciones de las instrucciones de instalación.
Si la puesta a tierra no se lleva a cabo de la forma correcta, podría producirse una avería o fallo eléctrico con el riesgo de generar una descarga eléctrica.
- Deberá colocarse de forma que el enchufe quede accesible.
Si el enchufe se coloca entre la pared y la máquina, podría dañarse y provocar un incendio o una descarga eléctrica.
- Asegúrese de que el enchufe está completamente insertado en la toma.
En caso contrario, podría producirse una descarga eléctrica o un incendio por sobrecalentamiento.

Información de seguridad

ENTORNO DE LAVADO



ADVERTENCIA

- No deje que se acumule en el área situada bajo la lavadora y a su alrededor ningún tipo de material combustible como pelusas, papel, trapos, agentes químicos, etc.
Poner en funcionamiento la lavadora con dichos materiales alrededor podría provocar una explosión o un incendio.
- Deberá prestar especial atención si la unidad va a utilizarse junto a un niño. No deje en ningún caso que los niños jueguen con este ni con ningún otro electrodoméstico, ya sea encima o dentro del mismo.
Existe un riesgo real de que los niños se ahoguen en el tambor.
- ⊘ No toque el enchufe de alimentación con las manos húmedas.
Podría provocar una descarga eléctrica.
- ⊘ No coloque la mano, los pies ni ninguna otra parte del cuerpo bajo la lavadora mientras esta se encuentra en funcionamiento.
Hay un mecanismo de rotación bajo la lavadora que podría provocarle lesiones.

AL UTILIZAR LA LAVADORA



PRECAUCIÓN

- Use este electrodoméstico únicamente con la finalidad para la que está diseñado, tal como se describe en el manual del usuario.
- El proceso de lavado puede reducir el retardante de llama de los tejidos. Para evitar que esto ocurra, respete las instrucciones de lavado y cuidado del fabricante de la prenda.
- Para reducir la posibilidad de descarga eléctrica, desenchufe la unidad de la fuente de alimentación o bien desconecte la lavadora en el panel de distribución de alimentación eléctrica quitando el fusible o desconectando el disyuntor antes de intentar llevar a cabo tareas de mantenimiento o limpieza.

NOTA : Pulsar el botón de encendido para apagar NO desconecta la unidad de la fuente de alimentación.

- Asegúrese de que el drenaje funciona adecuadamente.
Si el agua no se drena adecuadamente, podría inundarse el suelo. Los suelos inundados de agua podrían propiciar un fallo eléctrico que dé lugar a una descarga eléctrica o un incendio.
- Si, durante el centrifugado, al abrir la puerta no se detiene el tambor en un plazo de 15 segundos, desconecte inmediatamente la unidad.
Llame al servicio técnico. Una unidad que centrifuga con la puerta abierta podría causar lesiones.
No intente coger nada del interior de la lavadora mientras esté en movimiento.
- ⊘ Espere a que la unidad se haya detenido por completo antes de abrir la puerta.
Incluso la rotación lenta puede provocar lesiones.
- ⊘ No intente poner en funcionamiento la unidad si está dañada, averiada, parcialmente desmontada o tiene piezas rotas o que se hayan perdido, incluido un cable o enchufe dañados.
- ⊘ **Si la unidad se pone en funcionamiento con un cable dañado podría generarse una descarga eléctrica.**
- ⊘ No utilice agua por encima de los 50°C
El uso de agua excesivamente caliente podría dañar los tejidos o provocar la fuga de agua.

Información de seguridad

<p>AL UTILIZAR LA LAVADORA</p>	<p>⚠ ADVERTENCIA</p> <ul style="list-style-type: none"> ⊘ No utilice enchufes ni cables que superen la tensión nominal. Exceder dicho límite podría provocar una descarga eléctrica, incendio, avería o deformación de las piezas. ⊘ No mezcle blanqueador con amoníaco ni ácidos como el vinagre y/o quitamanchas. La combinación de distintos agentes químicos podría generar gases tóxicos, llegando incluso a producir la muerte. No lave ni seque las prendas que se hayan aclarado, lavado, puesto en remojo o manchado de combustible o sustancias explosivas (como cera, aceite, pintura, gasolina, disolventes para limpieza en seco, queroseno, etc). No añada dichas sustancias al agua de lavado. ⊘ No utilice ni coloque sustancias alrededor de la lavadora o secadora durante el funcionamiento. Podría prenderse o explotar.
<p>CUANDO NO SE UTILICE LA LAVADORA</p>	<p>⚠ PRECAUCIÓN</p> <ul style="list-style-type: none"> • Cierre los grifos del agua para aliviar la presión en las tuberías y las válvulas, y para reducir la posibilidad de fugas de agua en el caso de rotura o avería. Compruebe el estado de las tuberías de llenado, es posible que necesiten ser sustituidas pasados 5 años. • Cuando la temperatura del aire sea alta y la del agua sea baja, podría producirse condensación y, por lo tanto, humedecerse el suelo. El uso de un enchufe de alimentación sucio podría provocar un incendio. • Antes de desechar una lavadora o retirarla del servicio, retire la tapa para evitar que los niños se escondan dentro. Los niños podrían quedar atrapados y asfixiarse si la tapa se deja en su sitio. No intente reparar ni sustituir ninguna pieza de esta unidad a menos que se le haya recomendado específicamente en este Manual del usuario o en un folleto de instrucciones de reparación publicado que comprenda a la perfección y solo si tiene las habilidades necesarias para llevar a cabo dicha tarea. ⊘ Poner en funcionamiento la unidad con piezas de repuesto mal colocadas podría provocar un incendio o una descarga eléctrica. No altere de ningún modo los controles. ⊘ En caso contrario, podría producirse una descarga eléctrica, incendio, avería o deformación. No tire del cable de alimentación para desconectar el enchufe. ⊘ Sujete firmemente el enchufe para desconectar la unidad. ⊘ En el caso de no seguir estas instrucciones, podría provocarse una descarga eléctrica o incendio debido a un cortocircuito. Para limpiar la lavadora, no moje directamente ninguna pieza de la lavadora. ⊘ Podría provocar un cortocircuito y una descarga eléctrica.

NOTA

Este aparato no se destina para utilizarse por personas (incluyendo niños) cuyas capacidades físicas, sensoriales o mentales sean diferentes o estén reducidas, o carezcan de experiencia o conocimiento, a menos que dichas personas reciban una supervisión o capacitación para el funcionamiento del aparato por una persona responsable de su seguridad. Los niños deben supervisarse para asegurar que ellos no empleen los aparatos como juguete.

Identificación de piezas

Cuerpo

* La imagen puede ser diferente en función del modelo.

**PUERTA DE SEGURIDAD
CON CIERRE SUAVE**
VIDRIO TEMPLADO
**CAJÓN PARA EL DETERGENTE
EN POLVO Y LÍQUIDO**
DISPENSADOR DE SUAVIZANTE
**DISPENSADOR DE
BLANQUEADOR**
**SELECTOR DE
FUNCIONES**
TAMBOR
**BOTÓN START/PAUSE
(INICIO/PAUSA)**

Utilícelo para iniciar o detener provisionalmente la lavadora.

PATAS AJUSTABLES

Se utilizan para nivelar la lavadora y encontrar el equilibrio adecuado para un correcto proceso de centrifugado.

*** MANGUERA DE SUMINISTRO DE AGUA.**
Asegúrese de que no hay ninguna fuga de agua.

*ENCHUFE

Si el cable suministrado está dañado, para evitar cualquier peligro, deberá ser sustituido por el fabricante, su agente de servicio o una persona con una cualificación similar.

FILTRO DE PELUSAS

Límpielo regularmente para evitar el paso de pelusas a la carga de ropa.

*MANGUERA DE DRENAJE

para modelos con bomba. Compruebe si la manguera de drenaje está enganchada antes de poner en funcionamiento la lavadora

***MANGUERA DE DRENAJE para modelos sin bomba**
BASE

Accesorios

Mangueras de suministro de agua

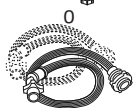
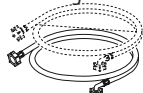

1 para el agua fría y otra para el agua caliente

Manguera de drenaje

Para modelos sin bomba



Para modelos con bomba



Cubierta antirratas (opcional)



NOTA

"*" La pieza puede variar en función del modelo.

Información de funcionamiento

Esta unidad proporciona varios métodos de lavado que se adaptan a las diversas condiciones y tipos de ropa.

Distintos tipos de lavado de ropa

Lavado normal

Utilice este programa para lavados diarios, por ejemplo, sábanas, toallas, camisetas. **(Consulte la página 16)**

Lavado de edredones

Utilice este programa para el lavado de mantas o edredones con el símbolo de (Lavado a mano). **(Consulte la página 16)**

Limpieza extra

Utilice este programa para obtener un mejor rendimiento en el proceso de aclarado. **(Consulte la página 16)**

Lavado de lana

Idóneo para prendas delicadas (lencería, lana, etc.) que pueden dañarse fácilmente. (Consulte la página 16)

Las fibras de los tejidos de lana lavables en lavadora se han modificado específicamente para evitar que se dañen cuando se lavan a máquina.

La mayoría de las prendas tejidas a mano no están diseñadas para el lavado a máquina, por lo que se recomienda su lavado a mano.

- Antes de lavar sus prendas delicadas, lea las instrucciones de lavado indicadas en la etiqueta de la prenda.
- Para lavar prendas de lana deberá utilizar un detergente suave recomendado para el lavado de prendas de lana.
- Las prendas de lana lavadas a mano pueden centrifugarse en la lavadora para reducir el tiempo que tardan en secarse.
- Para secar las prendas de lana, extiéndalas con su forma habitual sobre una toalla en una superficie plana. Evite secar las prendas delicadas directamente a la luz del sol.

(El calor y los movimientos de la secadora podrían encoger o deteriorar las prendas de lana).

Algunos forros de lana o prendas confeccionadas con lana de oveja pueden lavarse a máquina, pero es posible que se formen obstrucciones en la bomba. (Asegúrese de que la prenda en su totalidad es apta para el lavado a máquina y no solo parte del material).

Puede lavar a mano estas prendas y colocarlas en la unidad para centrifugarlas y facilitar su secado.

Prelavado+

Normal

El lavado de la carga de ropa con el ciclo Prelavado + Lavado normal pretrata las manchas sin necesidad de lavado a mano.

Es muy útil, por ejemplo, para prendas con mal olor pero que no precisen un lavado intenso. **(Consulte la página 18)**

Lavado Silencioso

Use este programa para lavar silenciosamente durante la noche **(Consulte la página 18)**

Lavado en función de las condiciones de la ropa

Lavado rápido

El Lavado rápido es idóneo para lavar prendas ligeramente manchadas con un peso inferior a 2 kilogramos en un lavado breve. **(Consulte la página 16)**

Lavado en remojo

El Lavado en remojo es idóneo para lavar prendas muy sucias poniéndolas en remojo durante un tiempo para eliminar la suciedad y las manchas. **(Consulte la página 20)**

Otros métodos de lavado

Limpieza del tambor

Utilice este programa para limpiar el interior de la lavadora, especialmente el tambor tanto en su interior como en su exterior. **(Consulte la página 21)**

Lavado demorado

El Lavado demorado es idóneo para retrasar la hora de finalización de la operación.

El usuario podrá retrasar el funcionamiento el número de horas que estime oportuno. **(Consulte la página 24)**

Opciones de lavado

Este modo permite al usuario elegir únicamente Centrifugado, Aclarado/Centrifugado, Aclarado, Lavado/Aclarado, Lavado, Lavado/Aclarado/Centrifugado, Remojo/Lavado/Aclarado/Centrifugado. **(Consulte la página 23)**

Preparación antes del lavado

Etiquetas con las instrucciones de cuidado de las prendas

* Busque la etiqueta con las instrucciones de cuidado de sus prendas. Dicha etiqueta indicará la composición del tejido de la prenda y cómo debe lavarse.

Clasifique las prendas en tipos de tela que puedan lavarse con el mismo programa, temperatura del agua y velocidad de



Clasificación

Para obtener los mejores resultados, los distintos tejidos deberán lavarse de distintas formas.

- **SUCIEDAD** (Muy sucio, Normal, Sin manchas) Separe las prendas en función de estos criterios de nivel de suciedad.
- **COLOR** (Blancos, Medios, Oscuros) Separe las prendas blancas de las prendas de color.
- **PELUSA** (tejidos que producen pelusas y tejidos que las atraen) Separe los tejidos que producen pelusas de aquellos que las atraen.

Tejidos que producen pelusas

Tejidos de rizo, de felpa, toallas, pañales.

Tejidos que atraen pelusas Sintéticos, pana, tejidos innarrugables, calcetines.



Comprobar antes de cargar la lavadora

- Compruebe todos los bolsillos para cerciorarse de que estén vacíos. Objetos como clavos, horquillas, cerillas, bolígrafos, monedas y llaves podrían dañar tanto la lavadora como sus prendas.
- Cosa y arregle cualquier prenda rasgada o botones caídos. Los agujeros o rasgaduras en las prendas podrían aumentar durante el proceso de lavado.
- Retire cinturones, aros interiores, etc. para evitar dañar tanto la unidad como sus prendas.
- Deberá pretratar las manchas y suciedad de la prenda.
- Asegúrese de que las prendas se pueden lavar en agua.
- Consulte las instrucciones de lavado.
- Retire los pañuelos de papel de los bolsillos.



⚠ Precaución

No lave ni centrifugue ninguna prenda etiquetada como resistente al agua o impermeable, incluso si la etiqueta con las instrucciones de lavado de la prenda lo permiten. En caso contrario, podría dañar seriamente la prenda, la lavadora y/o incluso el lugar en el cual haya colocado la unidad como consecuencia de una vibración anormal de la lavadora.

- Algunos ejemplos de prendas impermeables o resistentes al agua podrían ser determinados protectores o fundas de colchón, prendas para la lluvia, artículos para acampada, prendas para esquí, prendas para actividades al aire libre y artículos similares.

Pretratamiento de las manchas o prendas muy sucias

- Pretrate los cuellos y puños de las camisas con un producto de prelavado o detergente líquido antes de colocarlos en la lavadora. Antes de lavar, trate las manchas especiales con una pastilla de jabón, detergente líquido o una pasta elaborada con agua y detergente en polvo.
- Utilice un pretratamiento con quitamanchas. Trate las manchas TAN PRONTO COMO SEA POSIBLE. Cuanto más tiempo se hayan dejado en la prenda, más tardarán en quitarse. *(Para obtener más información, consulte la página 13)*

Carga

No lave tejidos elaborados que contengan materiales inflamables (ceras, limpiadores, etc.).

Tamaño de la carga

El nivel de agua debe cubrir tan solo las prendas. Ajuste el tamaño de la carga de la forma correspondiente. Cargue las prendas de forma que no superen la fila superior de orificios en el tambor de lavado. Para añadir prendas una vez haya comenzado el programa de lavado, pulse el botón Start (Inicio) e introduzca las prendas adicionales.

Cierre la tapa y pulse de nuevo el botón Start (Inicio) para reiniciar el programa.

Prendas ligeras y de gran tamaño

Las prendas de plumas o lana suelen ser ligeras, de gran tamaño y flotan fácilmente. Utilice una red de nylon y lávelas con una pequeña cantidad de agua. Si la carga de ropa flota durante el programa de lavado, podría dañarse alguna prenda. Utilice detergente disuelto para evitar que se formen grumos de detergente.

Prendas largas

Utilice una red de nylon para prendas largas y DELICADAS. Para el lavado de prendas con flecos o largas, el saco evitará enredos durante el lavado.

Abroche las cremalleras, ganchos y cordones para asegurarse de que no se enreden con el resto de la ropa.

※ LG no suministra la red de nylon.



⚠ ADVERTENCIA

Riesgo de incendio

No coloque nunca prendas en el interior de la lavadora si se han mojado de gasolina u otros líquidos inflamables. Ninguna lavadora puede eliminar por completo la gasolina.

No seque ninguna prenda que se haya manchado con cualquier tipo de material inflamable en ella (incluidos aceites de cocina).

En caso contrario, podría provocar un incendio o explosión e incluso la muerte.

Uso del agua, el cajón dispensador, el detergente y el suavizante

Uso del agua

Cantidad del nivel de agua

- Esta lavadora detecta la cantidad de ropa automáticamente y, a continuación, selecciona el nivel de agua y la cantidad adecuada de detergente.
- Al seleccionar un programa de lavado, el nivel de agua se mostrará en el panel de control.
- La siguiente tabla muestra la cantidad de agua.
- Cuando el nivel de agua se detecta automáticamente, podría variar en función de la cantidad de ropa incluso si se indica el mismo nivel de agua en el panel de control.

9	10	
7	8	
5	6	
3	4	
1	2	



NOTA

[Cantidad mínima de agua]

Depende de la carga de la ropa y del modelo de lavadora. Puede verter manualmente una determinada cantidad de agua directamente en el tambor hasta cierta altura. Esto es así porque si el nivel de agua alcanza determinada altura detectada por la lavadora, la lavadora se pondrá en funcionamiento automáticamente. En otras palabras, es necesario verter agua hasta el punto en el que la lavadora se pone en funcionamiento.

Temperatura del agua (TIBIA, FRÍA: opción solo para 2 válvulas)

- La unidad establece automáticamente la temperatura adecuada en función del programa de lavado.
- Usted puede cambiar la temperatura del agua pulsando el botón **Temp.** (*Consulte la página 14*)
- La temperatura del agua repercute en la eficacia de todos los aditivos de lavado, y por lo tanto, en los resultados de la limpieza. Le recomendamos las siguientes temperaturas:
 - CALIENTE 49-60 °C (120-140 °F) Prendas blancas, pañales, ropa interior y prendas de color muy manchadas que no destiñan.
 - TIBIA 29-40 °C (85-105 °F) La mayoría de las prendas.
 - FRÍA * 18-24 °C (65-75 °F) Solo colores intensos con pocas manchas.
- Al lavar en agua fría es posible que sean necesarios pasos adicionales:
 - Ajuste la cantidad de detergente y disuelva previamente el detergente en agua templada
 - Pretrate las manchas y la suciedad
 - Deje en remojo las prendas muy sucias
 - Utilice blanqueador de forma adecuada
- * Una temperatura de menos de 18 °C (65 °F) no activará los aditivos de lavado y podría dejar pelusas, residuos o bien ofrecer una mala calidad de limpieza, etc. Además, los fabricantes de detergentes y las etiquetas de lavado consideran que agua fría es aquella entre 26-29 °C (80-85 °F). Si la temperatura del agua en el tambor es demasiado fría para sus manos, el detergente no se activará y la limpieza no se realizará de forma eficaz.

Atención

En caso de que el agua tenga un alto contenido de hierro, es posible que la ropa se tiña de un tono amarillo o bien que presente manchas de color marrón o naranja. El contenido de hierro del agua no siempre es visible. Podría ser necesaria la instalación de un filtro para el agua o de un dispositivo que filtre el contenido de hierro en los casos más problemáticos.

Uso del cajón dispensador'

Uso del cajón dispensador

El cajón dispensador consta de 2 compartimentos:

- Para suavizante líquido
 - Para detergente de gran eficacia y con poca espuma, tanto líquido como en polvo
- El dispensador dispensa automáticamente los aditivos en el momento correcto del ciclo de lavado.
1. Abra lentamente el cajón dispensador, sacando el cajón hasta que se detenga.
 2. Tras añadir los productos de lavado, cierre el cajón dispensador. Cerrar el cajón demasiado rápido podría provocar el suministro de los aditivos de lavado demasiado pronto.
- Evite llenar en exceso o salpicar al añadir productos de lavado al dispensador. En caso contrario, los productos podrían suministrarse demasiado pronto.
- Al final del ciclo, es posible que haya agua en los compartimentos. Esto forma parte del funcionamiento normal de la lavadora.

NOTA: No vierta blanqueador en el cajón dispensador.

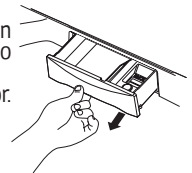

Uso del detergente

Detergente

Siga las instrucciones que incluye el paquete de detergente. El uso de demasiado poco detergente es una causa habitual de los problemas en la calidad del lavado.

Use más detergente si el agua es dura, la carga es grande, hay manchas de grasa o aceite, o la temperatura del agua es baja.

Elección del tipo adecuado de detergente

Le recomendamos que utilice detergente de uso doméstico (en polvo, líquido o concentrado).

No se debe utilizar jabón en polvo para lavar prendas de lana. Al lavar prendas de lana, recuerde utilizar detergente apto para lavar prendas de este tipo.

Cantidad de detergente

La cantidad correcta de detergente variará en función del nivel de suciedad de la ropa (es posible que las prendas vaqueras y de trabajo necesiten más detergente, mientras que las toallas de baño suelen necesitar menos). Para detergentes líquidos y concentrados, siga las recomendaciones del fabricante del detergente.

Nota: Para comprobar que está utilizando la cantidad correcta de detergente, levante la tapa de la lavadora más o menos a mitad del lavado. Deberá haber una fina capa de espuma sobre la superficie del agua. Una gran cantidad de espuma puede darle una buena sensación, pero no contribuirá a limpiar sus prendas.

En el caso de no encontrar espuma, querrá decir que no se ha utilizado el suficiente detergente, por lo que la suciedad y las pelusas podrían quedar fijadas en la ropa o en la lavadora. Si se utiliza un exceso de detergente, el aclarado no será tan limpio y eficaz. Es más, podría provocar contaminación medioambiental, por lo que debe utilizarse de forma adecuada

Adición de detergente

Añada el detergente medido al compartimento de detergente del cajón dispensador.

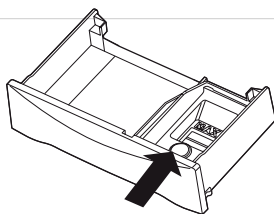

El detergente se suministrará a través del dispensador cuando comienza el ciclo de lavado.

El uso del detergente deberá ser ajustado en función de la temperatura del agua, la dureza, el tamaño y el nivel de suciedad de la carga.

Evite utilizar demasiado detergente en la lavadora, ya que podría dejar residuos en sus prendas.

Nota: Uso de detergente líquido.

- Diluya el detergente líquido con agua y viértalo en el tambor, e inicie el ciclo.

- El programa de lavado demorado no está disponible si utiliza detergente líquido.



Atención

Si utiliza detergente líquido sin diluir o deja la carga de ropa demasiado tiempo tras verter el detergente líquido diluido en el tambor, podría dañar las prendas o provocar manchas y decoloración en las mismas.

Uso del agua, el cajón dispensador, el detergente y el suavizante

Uso de blanqueador líquida

- Consulte la etiqueta de instrucciones de lavado de la prenda para conocer las instrucciones especiales y separar la ropa que se va a lavar con blanqueador.
- Diluya la blanqueador.
- Mida cuidadosamente la cantidad recomendada de blanqueador siguiendo las instrucciones de la botella.
- Antes de poner en marcha la lavadora, vierta la cantidad de blanqueador medida directamente en el dispensador de blanqueador. Evite hacer salpicaduras o llenar demasiado. La blanqueador en polvo deberá mezclarse con agua antes de verterla.

Dispensador del blanqueador

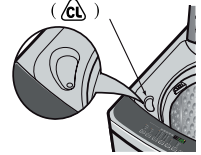

NOTA

- No vierta nunca blanqueador sin diluir directamente en la ropa ni en el tambor de lavado. De hacerlo, podría provocar cambios en el color de la ropa o dañarla.
- No vierta blanqueador en polvo en el dispensador de blanqueador.

Uso de suavizante

Si lo desea, vierta la cantidad recomendada de suavizante líquido en el compartimento de la derecha.

Utilice únicamente suavizante líquido.

Dilúyalo con agua hasta la línea de llenado máximo.

- No supere la línea de llenado máxima.

Al sobrepasar la cantidad establecida, el suavizante podría dispensarse antes de tiempo, lo que podría provocar manchas en la ropa.

NOTA : No vierta suavizante líquido directamente sobre la carga de ropa. Podría manchar las prendas.

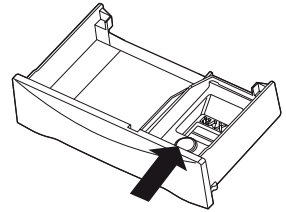

Atención

- No lo mezcle con detergente ni blanqueador.
- No vierta en ningún caso el suavizante directamente sobre la ropa. Podría provocar manchas en la misma.
- No detenga la lavadora durante el primer centrifugado para dispensar el suavizante.
- Las opciones de lavado no se han diseñado para utilizarse con el dispensador de suavizante.

Residuos (acumulación de restos con aspecto de cera)

Residuo es el nombre que se da a los restos con aspecto cera que se acumulan en cualquier lavadora cuando el suavizante entra en contacto con el detergente. Estas acumulaciones no se deben a ninguna avería de la lavadora.

Si se deja que los residuos se acumulen en la máquina, podrían generarse manchas en la ropa o un olor desagradable en la lavadora.

Si desea utilizar suavizante le recomendamos

- Utilizarlo con moderación.
- Al llenar el dispensador, tenga cuidado de no salpicar ni de llenarlo en exceso.
- Limpie el dispensador, tenga cuidado de no salpicar ni de llenarlo en exceso.
- Limpie la lavadora con frecuencia. **(Consulte la página 21 o 32).**
- El lavado en agua fría incrementa la posibilidad de acumulación de los citados residuos. Le recomendamos realizar periódicamente un lavado con agua caliente o tibia. Por ejemplo, de cada 5 lavados, al menos uno debería ser con agua tibia.
- Los suavizantes de menor consistencia no suelen dejar residuos en el dispensador ni crear acumulaciones.

G

úa especial sobre la eliminación de manchas

⚠ ADVERTENCIA

- No utilice ni mezcle blanqueador con ningún otro agente químico doméstico, como limpiador de baños, limpiador de óxido ni productos que contengan ácidos o amoníaco. Estas mezclas pueden generar vapores peligrosos que podrían provocar lesiones graves o incluso la muerte.
- Para reducir el riesgo de incendio o de lesiones graves, cumpla con las advertencias básicas que se indican a continuación:
 - Lea y siga detenidamente todas las instrucciones de los productos quitamanchas.
 - Mantenga los productos quitamanchas en sus envases originales y fuera del alcance de los niños.
 - Lave con cuidado todos los utensilios utilizados.
 - No mezcle los productos quitamanchas, especialmente el amoníaco y el blanqueador. De hacerlo, podrían generarse vapores peligrosos.
 - No utilice en ningún caso líquidos inflamables, como gasolina, en el interior de la casa. Los vapores podrían explotar en caso de entrar en contacto con llamas o chispas.

Para una correcta eliminación de las manchas:

- Elimine las manchas a la mayor brevedad.
- Utilice el ciclo: 'Prelavado+Normal' para ropa muy sucia. Es recomendable dar un tratamiento previo a la ropa muy sucia antes de aplicar el ciclo de lavado.
- Determine el tipo de mancha y, a continuación, siga el tratamiento recomendado en el gráfico de eliminación de manchas que aparece a continuación.
- Para pretratar las manchas, utilice un producto de prelavado, detergente líquido o una pasta hecha con detergente en polvo y agua.
- Utilice agua fría en manchas cuya procedencia desconozca, ya que el agua caliente podría fijarlas aún más.
- Consulte las instrucciones de la etiqueta de cuidado de la prenda para saber qué productos debe evitar en tejidos específicos.
- Compruebe la resistencia del color probando el quitamanchas en una costura interior.
- Aclare y lave las prendas tras la eliminación de la mancha.



Siga las instrucciones de la etiqueta de cuidado del tejido

Eliminación de manchas

MANCHA	TRATAMIENTO
Adhesivo, chicle, pegamento	Aplique hielo. Raspe el exceso. Coloque un trozo de papel de cocina sobre la superficie de la mancha. Empape con un producto quitamanchas de prelavado o líquido de limpieza en seco no inflamable.
Leche para bebés, productos lácteos, huevo	Utilice productos que contengan enzimas para pretratar o remojar las manchas.
Bebidas (café, té, refrescos, zumo, bebidas con alcohol)	Pretrate la mancha. Lave con agua fría y utilice blanqueador adecuada para el tejido.
Sangre	Aclare con agua fría. Frote con una pastilla de jabón. Pretrate o remoje con un producto que contenga enzimas. Lave la prenda utilizando una blanqueador que sea adecuada para el tejido.
Cera de velas, ceras de colores	Raspe la cera de la superficie. Coloque la mancha entre dos trozos de papel de cocina. Presione con una plancha templada hasta que se absorba la cera. Cambie los trozos de papel de cocina con frecuencia. Trate el resto de la mancha con un producto quitamanchas de prelavado o líquido de limpieza en seco no inflamable. Lave a mano para retirar el disolvente. Lave la prenda utilizando una blanqueador que sea adecuada para el tejido.
Chocolate	Pretrate o remoje en agua tibia con un producto que contenga enzimas. Lave la prenda utilizando una blanqueador que sea adecuada para el tejido.
Manchas en cuellos o puños, maquillaje	Pretrate con un producto quitamanchas de prelavado o frote con una pastilla de jabón.
Manchas de tinte en tejidos blancos	Utilice un producto para eliminar el color. Lave la prenda utilizando una blanqueador que sea adecuada para el tejido.
Césped	Pretrate o remoje en agua tibia con un producto que contenga enzimas. Lave la prenda utilizando una blanqueador que sea adecuada para el tejido.
Grasa, alquitrán, aceite (mantequilla, grasas, aderezo de ensalada, aceites de cocina, grasa para automóviles, aceite de motor)	Raspe los residuos del tejido. Pretrate la mancha. Lave la prenda con agua a la temperatura más alta que admita el tejido. Para manchas muy resistentes y de alquitrán, aplique un líquido de limpieza en seco no inflamable a la parte posterior de la mancha. Cambie el paño bajo la mancha con frecuencia. Aclare abundantemente. Lave la prenda con agua a la temperatura más alta que admita el tejido.
Tinta	Es posible que algunos tintes sean imposibles de eliminar. El agua podría fijar algunos tintes. Utilice un producto quitamanchas para prelavado, alcohol desnaturalizado o líquido de limpieza en seco no inflamable.
Moho, tizne	Lave utilizando una blanqueador que sea adecuada para el tejido. Sumerja la prenda con un producto blanqueante a base de oxígeno y agua caliente antes del lavado. Los tejidos con mucho moho podrían quedar dañados permanentemente.
Barro	Cepille el barro seco. Pretrate o remoje con un producto que contenga enzimas.
Mostaza, tomate	Pretrate con un producto quitamanchas para prelavado. Lave la prenda utilizando una blanqueador que sea adecuada para el tejido.
Esmalte de uñas	Puede que no sea posible eliminarla. Coloque la mancha boca abajo sobre un trozo de papel absorbente. Aplique quitaesmalte a la cara posterior de la mancha. Repita el proceso cambiando los trozos de papel con frecuencia. No utilice este tratamiento en tejidos de acetato.
Barniz	CON BASE DE AGUA: aclare el tejido en agua fría mientras la mancha está húmeda. Lave la prenda. Una vez se haya secado la pintura, no se podrá eliminar. CON BASE DE ACEITE Y BARNIZ: utilice el disolvente recomendado en la etiqueta del envase. Aclare abundantemente antes del lavado.
Óxido, manchas de decoloración marrones o amarillas	Para las manchas, utilice un producto que elimine el óxido y que sea seguro para el tejido. Para la decoloración de toda la ropa, utilice un detergente con fosfatos y blanqueador sin cloro. No debe utilizar blanqueador con cloro porque podría intensificar la decoloración.
Betún	LÍQUIDO: pretrate la mancha con una pasta hecha con detergente en polvo y agua. PASTA: raspe los residuos del tejido. Pretrate la mancha y realice un prelavado con un producto quitamanchas o líquido de limpieza en seco no inflamable. Frote con detergente la zona húmeda y lave utilizando una blanqueador segura para el tipo de tejido.

Funcionamiento de cada botón

Botón de temperatura del agua (solo 2 válvula)

- Utilice para seleccionar la temperatura del agua. Presionar este botón le permite seleccionar Fria ▶ Tibia (Caliente y Fria) ▶ Caliente ▶ Fria respectivamente El ajuste predeterminado es Fria.

Botón de nivel de Agua

- Utilice la cantidad adecuada de agua en función del peso y el tipo de ropa.
- Con control automático, se puede seleccionar manualmente con tan solo pulsar el botón Nivel de Agua.
- El agua se selecciona automáticamente para el programa difuso (normal).

Los siguientes ajustes se indican al pulsar el botón
7 ▶ 8 ▶ 9 ▶ 10 ▶ 1 ▶ 2 ▶ 3 ▶ 4 ▶ 5 ▶ 6 ▶ 7

★ Presione y sostenga por 3 seg para funciones adicionales

■ Pesado

■ Normal

■ Ligero

■ Caliente

■ Tibia

■ Fria

Nivel de suciedad

Temp.

Sensado Remojo Lavado Enjuague Centrifugado

9 10
7 8
5 6
3 4
1 2

21 25
15 18
13 14
9 10
3 6

18:25

4
3
2
1

Secar Con Aire
Alta
Media
Baja

Nivel de Agua

Lavado

Enjuague

Centrifugado

* Bloqueo para niños

* Secar Con Aire

Secar Con Aire

- Este botón se utiliza para el secado con aire de la ropa.
- Las selecciones del secado con aire se iluminan con la siguiente secuencia. Tambor 30 ▶ 60 ▶ 90 ▶ 120 El secado se inicia en el tambor una vez se pulsa el botón.
- Si desea utilizar el secado con aire, mantenga pulsada durante 3 segundos la tecla Spin (Centrifugado).

Función de bloqueo para niños

- Se utiliza para bloquear o desbloquear los botones con el fin de evitar que un niño pueda cambiar los ajustes. Para bloquear, pulse los botones Enjuague , y para desbloquear, púselos una vez más durante el proceso de lavado.
- (Consulte la página 25)**

Botón Lavado, Enjuague y Centrifugado

- Utilice este botón siempre que necesite ajustar el tiempo de lavado, aclarado y centrifugado.
- El tiempo aumenta al pulsar el botón.
- En el caso de necesitar realizar ajustes durante el lavado, pulse el botón [INICIO/PAUSA] antes del lavado para que se muestre el resto del tiempo.
- Cuando se pulsa el botón durante el lavado, se muestra el tiempo restante.

NOTA

* Incluso si el usuario cambia el nivel de agua o la temperatura en el programa Normal, el sensor seguirá funcionando. El algoritmo del sensor podría diferir en función del modelo.

* El panel de control puede diferir en función de los distintos modelos.

Visualización del progreso del proceso de lavado

- Aquí se indica el progreso del proceso de lavado.
- El proceso que quede por hacer estará iluminado. El proceso en curso parpadeará y el ya finalizado se apagará.

Aquí podrá ver el tiempo restante, el tiempo de reserva y las alarmas de problemas

- Durante el funcionamiento, aquí se indica el tiempo que queda para finalizar el lavado. Por ejemplo, **1:09** indica el tiempo que le queda al proceso de lavado, aclarado y centrifugado durante el funcionamiento/pausa.
- En caso de que se presente algún problema, parpadea con un sonido de avisador e indica la fuente del problema. Volverá a su funcionamiento normal tras solucionar el problema.

Botón ENCENDIDO/APAGADO

- Se utiliza para encender o apagar la lavadora.
- Al pulsarlo de nuevo, la lavadora se encenderá o se apagará
- La lavadora se apagará automáticamente pasados 10 segundos una vez que el lavado haya finalizado.

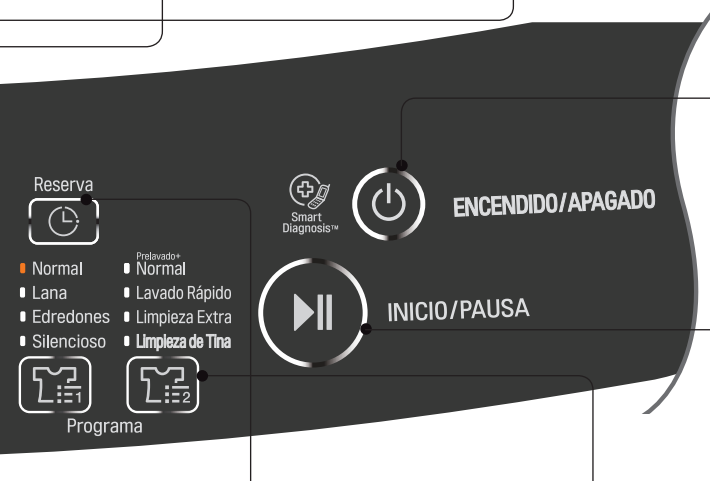

Botón Reserva (Lavado demorado)

- Se utiliza para establecer una demora en el tiempo de finalización.
- El tiempo aumenta al pulsar el botón.
- Los siguientes ajustes se indican al pulsar el botón 3 ▶ 4 ▶ 5 ▶ ... 11 ▶ 12 ▶ 14 ▶ 16 ▶ 18 ▶ OFF ▶ 3 HORAS.
- Para cancelar el tiempo de demora, pulse el botón de apagado.

(Consulte la página 24)





















Botón Programa

















- Utilice este botón para seleccionar el programa de lavado.
- Este botón le permite seleccionar entre 8 programas diferentes para distintos tipos de ropa y niveles de suciedad.
- Selección de cursos se iluminan en secuencia de la siguiente manera
Programa 1 : Normal ▶ Lana ▶ Edredones ▶ Silencioso
Programa 2 : Prelavado + Normal ▶ Lavado rápido ▶ Limpieza extra ▶ Limpieza del Tina
Seleccione la temperatura deseada pulsando el botón.

Botón INICIO/PAUSA











- Utilícelo para iniciar o detener el proceso de lavado.
- Repite el inicio y la pausa cuando se pulsa el botón.







Programa de lavado

Programa de lavado	 ENCENDIDO/APAGADO	Añada la ropa	 Programa	Añada el detergente
<p>Normal</p> <p>Este modo, que se utiliza para cargas normales, selecciona automáticamente las condiciones más apropiadas y finaliza la secuencia en una operación. El sensor integrado detecta el tamaño de la carga y la potencia idónea, así como el tiempo de lavado, aclarado y centrifugado en función de la carga.</p>				<p></p> <ul style="list-style-type: none"> • Añada la cantidad adecuada de detergente tal como se indica en el nivel de agua junto a la cantidad de detergente. O bien siga las instrucciones del fabricante del detergente.
<p>Lana</p> <p>Utilice este programa para lavar prendas delicadas como lencería y prendas de lana. (Lave únicamente prendas que se puedan sumergir en agua) Antes de lavar prendas de lana, compruebe las instrucciones de la etiqueta de cuidado de la prenda. (Lave únicamente prendas que se puedan sumergir en agua)</p>			<p></p> <ul style="list-style-type: none"> • Seleccione el programa de Lana. 	<p></p> <ul style="list-style-type: none"> • Utilice un detergente neutro, adecuado para la ropa. • Para lavar prendas de lana, utilice un detergente suave recomendado para el lavado de lana.
<p>Lavado Rápido</p> <p>Utilice este modo de lavado para prendas que no estén muy sucias y solo requieran un lavado rápido. Se recomienda que la carga no supere los 2 kilogramos.</p>			<p></p> <ul style="list-style-type: none"> • Seleccione el programa de Lavado Rápido en el panel de control. 	<p></p> <ul style="list-style-type: none"> • Añada la cantidad adecuada de detergente tal como se indica en el nivel de agua junto a la cantidad de detergente. • O bien siga las instrucciones del fabricante del detergente.
<p>Edredones</p> <p>Utilice el programa de vaqueros cuando lave prendas vaqueras de distintos tamaños.</p>			<p></p> <ul style="list-style-type: none"> • Seleccione el programa de Edredones en el panel de control. 	<p></p>
<p>Limpieza Extra</p> <p>Utilice este programa para obtener un mejor rendimiento en el proceso de aclarado. Idóneo para ropa de bebe y ropa interior. En caso de tener la piel sensible o problemas cutáneos, deberá utilizar este programa.</p>			<p></p> <ul style="list-style-type: none"> • Seleccione el programa de Limpieza Extra en el panel de control. 	<p></p>

 INICIO/PAUSA	Cierre la tapa	Finalizar	Precauciones y sugerencias	Carga Recomendada
 <ul style="list-style-type: none"> • El pulsador gira durante 8 segundos para detectar la carga de ropa. • A continuación, se mostrarán el nivel de agua y la cantidad de detergente que se debe utilizar y se suministrará el agua. 	 <ul style="list-style-type: none"> • Se suministrará agua durante 2 minutos tras el inicio del lavado para suplementar el agua que la ropa haya absorbido. 	 <ul style="list-style-type: none"> • Cuando finaliza el programa de lavado, el avisador sonará durante 10 segundos antes de que la lavadora se apague automáticamente. 	<ul style="list-style-type: none"> • Si hay agua en el tambor o si se coloca ropa húmeda en el tambor antes de comenzar el lavado, aumentará el nivel de agua. • Con cargas voluminosas pero ligeras, el nivel de agua puede establecerse en bajo. • Es posible cambiar la temperatura del agua (fría/caliente) y el nivel de agua durante el funcionamiento. (Consulte la página 14) 	Menos de 15,0 kg WFS1519ET WFS1559ET Menos de 17,0 kg WFS1719ET WFS1759ET
			<ul style="list-style-type: none"> • Al establecer manualmente el nivel de agua, no lo establezca en medio para evitar dañar la ropa. • El lavado con agua caliente podría dañar la ropa (el agua se ajusta en fría automáticamente). Asegúrese de que la carga está por debajo de los 2 kilogramos. • Con el fin de evitar daños en la ropa, el ciclo de centrifugado puede ser lento. De esta forma se evitan también las arrugas en la ropa, aunque pueda seguir conteniendo agua. Esto es normal. 	Menos de 2,0 kg
			<ul style="list-style-type: none"> • Cuando la presión estática del agua es de más de 2 kgf/cm² 	Menos de 2,0 kg
				Menos de 15,0 kg WFS1519ET WFS1559ET Menos de 17,0 kg WFS1719ET WFS1759ET
				Menos de 15,0 kg WFS1519ET WFS1559ET Menos de 17,0 kg WFS1719ET WFS1759ET

Programa de lavado

Programa de lavado	 ENCENDIDO/APAGADO	Añada la ropa	 Programa	Añada el detergente
<p>Silencioso</p> <p>use este programa para lavar en Silencio, especialmente durante la noche.</p>			 <ul style="list-style-type: none"> • Seleccione el programa de Silencioso en el panel de control. 	 <ul style="list-style-type: none"> • Añada la cantidad adecuada de detergente tal como se indica en el nivel de agua o bien siga las instrucciones del fabricante del detergente.
<p>Prelavado+ Normal</p> <p>El lavado de la colada con el ciclo Prelavado + Lavado normal pretrata las manchas sin necesidad de lavado a mano. Para prendas con mal olor pero que no precisen un lavado intenso.</p>			 <ul style="list-style-type: none"> • Seleccione el programa Prelavado+ Normal en el panel de control. 	 <ul style="list-style-type: none"> • Añada la cantidad adecuada de detergente tal como se indica en el nivel de agua o bien siga las instrucciones del fabricante del detergente.

 INICIO/PAUSA	Cierre la tapa	Finalizar	Precauciones y sugerencias	Carga Recomendada
			<ul style="list-style-type: none"> • El programa Silencio toma mayor tiempo de lavado que el programa Progama. • Para reducir el ruido del centrifugado, las revoluciones de la tina son más bajas que en el proceso de centrifugado normal. Por lo tanto, la ropa queda más húmeda que en el programa normal. 	Menos de 15,0 kg WFS1519ET WFS1559ET
				Menos de 17,0 kg WFS1719ET WFS1759ET
				Menos de 15,0 kg WFS1519ET WFS1559ET
				Menos de 17,0 kg WFS1719ET WFS1759ET

Lavado en remojo

Utilice este modo de lavado para lavar prendas normales o bien prendas gruesas y pesadas que estén demasiado sucias. El modo de remojo se puede utilizar con los programas Normal, Edredones, Silencioso y Limpieza extra.

- 1 Pulse el botón **ENCENDIDO/APAGADO** para encender la lavadora.



- 2 Pulse el botón **Programa** para seleccionar el programa de lavado.



- El remojo no funcionará en el programa Lavado rápido ni en el de Lana, ni tampoco en los programas Prelavado + Normal y Limpieza del tambor.

- 3 Pulse el botón **Lavado** y seleccione el programa **Remojo**.



- Siga pulsando el botón "Lavado" hasta que la luz se encienda en "Remojo" y en "Lavado" simultáneamente, tal como muestra la siguiente imagen.
- El programa de remojo solo funciona cuando el tiempo de remojo es de 40, 50 o 60 minutos.



- 4 Añada el detergente.

- La cantidad adecuada de detergente marcada junto a Nivel de agua.

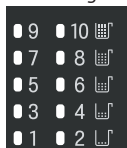

- 5 Añada la ropa y pulse el botón **INICIO/PAUSA**.



- Se mostrará **Nivel de agua** y se suministrará el agua.

- 6 Cierre la tapa.

- Se suministrará agua durante 2 minutos tras el inicio del lavado para suplementar el agua que la ropa haya absorbido.

Finalizar

- Cuando finaliza el programa de lavado, el avisador sonará durante 10 segundos antes de que la lavadora se apague automáticamente.

NOTA

- Orden de la programación de remojo y lavado

Remojo-Lavado



- Seleccione el tiempo de remojo (40 minutos, 50 minutos o 60 minutos, incluido el tiempo de lavado) pulsando el botón Lavado repetidas veces.

Limpieza del tambor

Si se deja que los residuos se acumulen en la máquina, podrían generarse manchas en la ropa o un olor desagradable en la lavadora.

Los residuos son los restos que se acumulan en cualquier lavadora cuando el suavizante entra en contacto con el detergente, en función también del grado de suciedad o de calidad del agua a utilizar. En este caso utilice este programa para limpiar el tambor tanto en su interior como en su exterior.

- 1 Pulse el botón **ENCENDIDO/APAGADO** para encender la lavadora.



- 2 Pulse el botón **Programa** para seleccionar el programa **Limpieza del Tina**.



✳ Se ajusta automáticamente para una gran cantidad de agua.

- 3 Pulse el botón **INICIO/PAUSA**.



- Se muestra el tiempo que queda.

- 4 Pasados 10 minutos de la fase de suministro de agua. Añada un producto blanqueante a base de oxígeno (unos 300 ml)

- No utilice el cajón del detergente.
- No coloque la ropa en el tambor.

- 5 Cierre la tapa.

- La unidad no funcionará con la tapa abierta y un avisador le recordará que debe cerrarla.

NOTA

- Antes de utilizar este programa, retire las pelusas del filtro.
- Si utiliza este programa, no coloque ropa dentro del tambor.
- Tras utilizar este programa, retire las pelusas del filtro.
- Una vez haya acabado el programa, abra la tapa para acabar así con cualquier olor desagradable.
- No vierta blanqueador en el tambor directamente. Podría dañar el tambor de la lavadora.
- No deje ningún producto blanqueante a base de oxígeno dentro del tambor durante mucho tiempo. Podría oxidar el tambor, por lo que es necesario que se drene el agua con los restos del producto blanqueante a base de oxígeno.
- Utilice este programa una vez al mes.
- No debe utilizar este programa repetidas veces.

Secado con aire

Secado con aire para su ropa.

- 1 Pulse el botón **ENCENDIDO/APAGADO** para encender la lavadora.



- 2 Pulse el botón **Centrifugado (Secar con aire)** para seleccionar la programación deseada.



Pulse el botón Centrifugado durante 3 segundos para seleccionar Air Dry Secar con aire

- El resto de funciones no se podrán seleccionar durante el secado con aire.
- Se establece automáticamente en 30 minutos tras su selección.
- Pulse el botón Centrifugado de nuevo para seleccionar la duración (30 minutos ▶ 60 minutos ▶ 90 minutos ▶ 120 minutos)
- Para anular la selección de secado con aire, pulse el botón de encendido.

- 3 Pulse el botón **INICIO/PAUSA**.



- 4 Cierre la tapa.

NOTA

■ Seleccione "Air Dry" (Secar con aire), 30 minutos.

- Utilice este programa para evitar que salga moho en el tambor debido a la humedad continua.
- No coloque ropa en el tambor.
- Utilice este programa una vez a la semana.

(Precaución) Para un mejor rendimiento, coloque la manguera de drenaje hacia abajo en dirección al suelo de forma que el agua se drene por completo.

■ Seleccione "Air Dry" (Secar con aire) por encima de 1 hora

- Utilice este programa para reducir el tiempo de secado minimizando la humedad de la carga de ropa.
- En general, este programa es muy eficaz con prendas sintéticas (100% poliéster).
- Distribuya la ropa de manera uniforme (menos de 2 kg).
- Para ropa normal: seleccione 1 hora
- Para prendas sintéticas (100% poliéster): seleccione 2 horas o 3 horas (en algunos modelos).

Opciones de lavado

En el caso de necesitar únicamente uno de los programas de lavado, lavado y aclarado o bien centrifugado, podrá establecerlo manualmente.

- 1 Pulse el botón **ENCENDIDO/APAGADO** para encender la lavadora



2	Solo lavado	Solo aclarado	Solo centrifugado
	<p>Pulse el botón y se seleccionará la duración deseada del lavado.</p> <p>1) Indicador de selección encendido 2) Indicador de selección apagado 3) Indicador de selección apagado</p>	<p>Pulse el botón y la duración deseada del aclarado.</p> <p>Indicador apagado 1) Indicador de selección encendido 2) Indicador de selección apagado</p>	<p>Pulse el botón Spin (Centrifugado) y seleccione la duración deseada del centrifugado.</p> <p>Indicador apagado Indicador apagado 1) Indicador de selección encendido</p>
	<p>Solo lavado y enjuague</p> <p>Pulse los botones y seleccione la duración deseada del lavado y aclarado.</p> <p>1) Indicador de selección encendido 2) Indicador de selección encendido 3) Indicador de selección apagado</p>	<p>Solo enjuague y centrifugado</p> <p>Pulse los botones y seleccione la duración deseada del aclarado y centrifugado.</p> <p>Indicador apagado 1) Indicador de selección encendido 2) Indicador de selección encendido</p>	<p>Solo drenar</p> <p>En el caso de que desee únicamente drenar el contenido, espere hasta que el agua en el tambor de lavado se haya drenado por completo.</p>

- 3 Pulse el botón **Nivel de agua** para controlar el nivel de agua de acuerdo con la cantidad de ropa. Si no elige ninguna opción, se establecerá automáticamente el nivel medio de agua.



- 4 Añada la ropa al tambor de lavado.

- 5 Pulse el botón **INICIO/PAUSA**.



- 6 Añada el detergente y cierre la tapa.

NOTA

- **Al seleccionar la opción de Lavado, Lavado/Enjuague o Solo enjuague**, una vez haya finalizado el lavado, el agua no se drenará. Si desea drenar el agua, pulse el botón y espere a que el agua del tambor se haya drenado por completo. A continuación, pulse el botón **INICIO/PAUSA**.
- **Si no especifica el nivel de agua**, se seleccionará automáticamente el nivel medio.
- Si se selecciona Solo aclarado, el proceso comenzará desde la fase de suministro de agua.

Lavado demorado (reserva)

El Lavado demorado (reserva) es idóneo para retrasar la hora de finalización de la operación. El usuario podrá retrasar el funcionamiento el número de horas que estime oportuno. La hora que se muestra es la hora de finalización, no la hora de inicio.

- 1 Pulse el botón **ENCENDIDO/APAGADO** para encender la lavadora.



- 2 Pulse el botón **Programa** para seleccionar el programa de lavado.



- Seleccione el programa para la ropa en el panel de control. Este programa no funcionará en los programas de lavado de lana y de limpieza del tambor.

- 3 Pulse el botón **Reserva**.



- La luz de "demora" se encenderá y se especificará el tiempo restante **13:00**.
- Pulse el botón repetidas veces para establecer el tiempo de finalización deseado. Por ejemplo, para finalizar el lavado en 9 horas desde ahora, establezca la hora en 9:00 pulsando el botón **Delay (Lavado demorado) (reserva)** varias veces.

(RES.= Demora) **13:00** → **9:00**

- 4 Añada el detergente.

- La cantidad adecuada de detergente marcada junto al Nivel de agua (Agua • Detergente).
- La unidad no funcionará con la tapa abierta y un avisador le recordará que debe cerrarla.

- 5 Añada la ropa y pulse el botón **INICIO/PAUSA**.



- Al pulsar el botón **INICIO/PAUSA** la luz parpadeará.

- 6 Cierre la tapa.

- Se suministrará agua durante 2 minutos tras el inicio del lavado para suplementar el agua que la ropa haya absorbido.

Finalizar

- El proceso de lavado finalizará en función del tiempo de demora establecido.

NOTA

- La hora de finalización se puede retrasar entre 3 y 18 horas. La demora entre 3 y 12 horas se puede realizar en intervalos de 1 hora y, entre 12 y 18 horas, en intervalos de 2 horas.
- La unidad no funcionará con la tapa abierta y un avisador le recordará que debe cerrarla.
- Para seleccionar la duración del lavado, del aclarado, del centrifugado, así como el nivel de agua, el agua fría/caliente o la potencia de lavado manualmente, pulse el botón Delay (Lavado demorado) (reserva) y seleccione la opción deseada. A continuación, pulse el botón **INICIO/PAUSA**.
- Cuando la ropa no se puede sacar inmediatamente una vez haya finalizado el programa de lavado, es mejor omitir el programa de centrifugado. (La ropa se arrugará si se deja un largo período de tiempo tras el centrifugado).

Otras funciones útiles

Función de bloqueo para niños

Si desea bloquear todos los botones para evitar que un niño pueda cambiar los ajustes, puede utilizar la opción de bloqueo para niños.

Cómo bloquear

- 1 Pulse el botón **ENCENDIDO/APAGADO**.



- Encienda la lavadora.

- 2 Pulse el botón **INICIO/PAUSA** para iniciar el lavado.



- Una vez establecidas todas las condiciones de lavado en función del manual.

- 3 Pulse el botón **Rinse** (Aclarado) y manténgalo pulsado durante 3 segundos para seleccionar el bloqueo para niños.



- Durante el programa de lavado, todos los botones se bloquean hasta que haya finalizado el proceso de lavado o bien hasta que se desactive manualmente la función de bloqueo para niños.

Cómo desbloquear

Si desea desbloquear durante el lavado, mantenga pulsado el botón **Enjuague** durante 3 segundos de nuevo.

NOTA

- "CL" y el tiempo restante se muestran de forma alternativa en la pantalla mientras están bloqueados.

Visualización del tiempo restante

Para ver el tiempo restante que le queda a cada proceso, pulse uno de los botones **Lavado**, **Enjuague** y **Centrifugado**.

El tiempo restante de cada proceso aparecerá durante 1 segundo.

C olocación y nivelación

Asegúrese de que el tope de transporte se ha retirado antes de poner en funcionamiento la lavadora.

1 Coloque la lavadora en una superficie firme y plana con una holgura adecuada a su alrededor.

Le sugerimos una holgura mínima de 2 cm a la derecha y a la izquierda de la lavadora para una mayor facilidad a la hora de la instalación. En la parte trasera será necesaria una holgura mínima de 10 cm



NOTA

Si la lavadora se instala en una superficie desnivelada, poco resistente o en un suelo de baldosas que origine una excesiva vibración, se podría generar un fallo en el centrifugado o bien podría aparecer el error "UE". Debe colocarse en un suelo firme y nivelado para evitar fallos de centrifugado.

2 Compruebe que la lavadora esté nivelada.

Abra la tapa y mire hacia abajo para ver si coincide con la imagen mostrada.

Parte superior de la lavadora



3 Nivelación de la lavadora

Levante la parte delantera de la lavadora y gire la pata ajustable hasta que la lavadora haya quedado colocada adecuadamente.

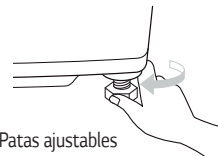

* Instalación de la cubierta antirratas (opcional) Inserte la cubierta antirratas para fijarla firmemente desde la parte posterior o delantera de la lavadora y atorníllela.

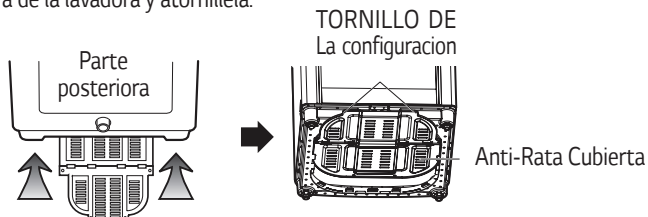

⚠ Precaución

Si la alimentación se suministra con un generador o un alargador, el alargador o la toma eléctrica portátil deberán colocarse de forma que no queden expuestos a salpicaduras o presencia de humedad.

Conexión de la manguera de suministro de agua

Antes de conectar la manguera de suministro de agua al grifo del agua, compruebe el tipo de manguera y escoja la instrucción correcta a continuación.

Tenga en cuenta que la manguera de suministro de agua seleccionada puede variar de un país a otro. Asegúrese de conectar la manguera con el extremo azul al grifo del agua fría y la manguera con el extremo naranja al grifo del agua caliente.

Conexión de la manguera de suministro de agua al grifo de agua

Tipo normal (grifo normal sin rosca y manguera de entrada tipo tornillo).

1 Desajuste el tornillo.

Desajuste el tornillo del conector de forma que el grifo puede dejarse colocado en el centro.

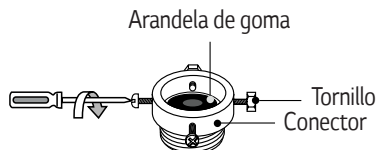

2 Unión del conector al grifo.

Inserte el conector firmemente hasta que la arandela de goma se ajuste correctamente al grifo. A continuación, ajuste los 4 tornillos.

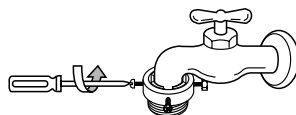

3 Una la manguera de suministro de agua firmemente al conector.

Inserte en sentido ascendente la manguera de suministro de agua de forma que la arandela de goma de la manguera se adhiera por completo al grifo.

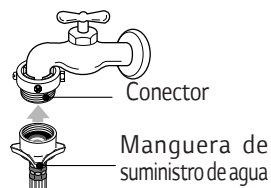

4 Unión del conector a la manguera de suministro de agua.

Una la manguera de suministro de agua al conector y, a continuación, ajústela atornillándola hacia la derecha.

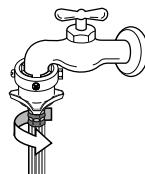

5 Compruebe la unión de la manguera de suministro de agua y el conector.

Tras conectar la manguera, abra el grifo para comprobar que no hay fugas.

Si hay fugas de agua, cierre el grifo y comience de nuevo desde el paso 1.

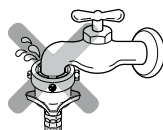

NOTA

La lavadora debe conectarse a la red de agua utilizando un nuevo conjunto de mangueras, por lo que no debe reutilizar en ningún caso el antiguo conjunto de mangueras.

Conexión de la manguera de suministro de agua

Tipo normal (grifo normal sin rosca y entrada tipo presión).

1 Separe el conector central de la manguera de suministro.

de agua Separe el conector central de la manguera de suministro de agua tirando del vástago de presión y de la manilla de presión que hay unida a la manguera de suministro de agua.

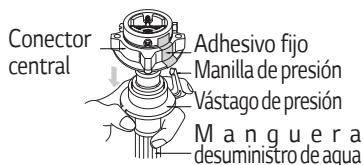

2 Afloje las tuercas fijas para conectar el conector al grifo.

Desajuste el tornillo del conector de forma que el grifo pueda colocarse en el centro.

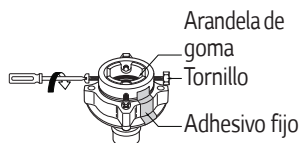

NOTA

En el caso de que el grifo sea demasiado grande.

Si el diámetro del grifo es demasiado grande o cuadrado, desajuste los 4 tornillos y retire la placa guía. A continuación, siga desde el paso 1.

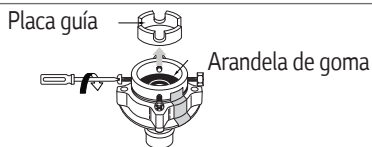

3 Unión de los conectores al grifo.

Inserte el conector superior firmemente hasta que la arandela de goma se ajuste correctamente al grifo. A continuación, ajuste los 4 tornillos.

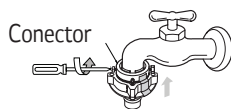

4 Unión del conector superior y el conector central.

Retire el adhesivo fijo que hay entre los conectores superior y central.

Ajuste los conectores sujetando un conector y girando el conector central a la derecha.

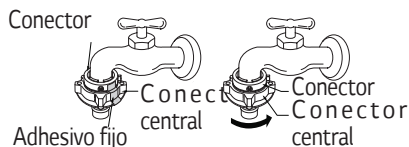

5 Conexión del conector central y la manguera de suministro.

de agua Presione el vástago de presión de la manguera de suministro de agua que se separó del conector central (consulte el Paso 1) y, a continuación, únalo al conector central.

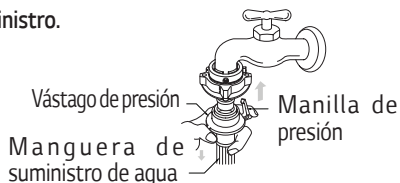

6 Compruebe la presencia de fugas de agua.

Tras conectar la manguera, abra el grifo para comprobar que no hay fugas.

Si hay fugas tras la conexión, cierre el grifo y comience de nuevo desde el paso 1.

Si se salta el paso 1, es posible que se produzcan fugas de agua.



Tipo de tornillo

1 Una la manguera de suministro de agua al grifo.

Inserte hacia arriba la manguera de suministro de agua de forma que la arandela de goma de la manguera se pueda adherir por completo al grifo.

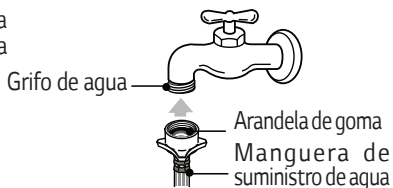

2 Conecte la manguera de suministro de agua al grifo.

Conecte la manguera de suministro de agua al grifo y, a continuación, ajústela atornillándola hacia la derecha.

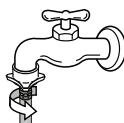

3 Compruebe la presencia de fugas de agua.

Tras conectar la manguera, abra el grifo para comprobar que no hay fugas.

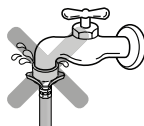

Conexión de la manguera de suministro de agua a la lavadora

- Conecte la manguera de suministro de agua a la válvula de entrada de la lavadora y, a continuación, ciérrela girando la pieza de conexión de la manguera.
- Compruebe si la arandela de goma está dentro del conector.

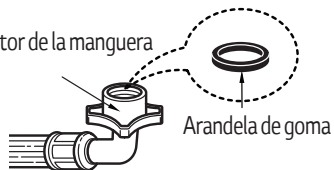
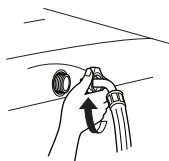

Conexión de la manguera de drenaje

Antes de conectar la manguera de drenaje, compruebe el modelo de manguera de drenaje y seleccione las instrucciones correctas.

Modelo con bomba

- 1 Ajuste el extremo de la manguera de drenaje a la salida de la bomba de drenaje y ajuste la abrazadera.



- 2 Conecte el otro extremo de la manguera de drenaje a la tubería o tambor de lavado.

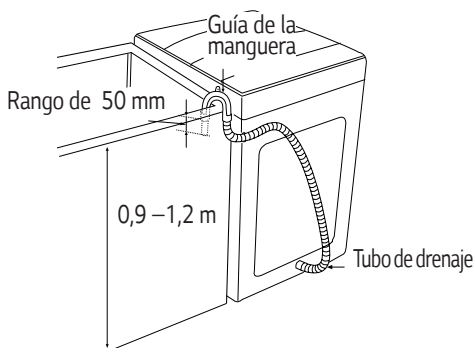

NOTA

- Para evitar el vaciado por el sifón, la manguera de drenaje no debe medir más de 50 mm desde el extremo de la guía de la manguera.
- La altura de descarga debe ser de aproximadamente 0,9 – 1,2 m desde el suelo.
- Si la manguera de drenaje se deja colgar podría provocar un drenaje inadecuado.

Modelo sin bomba

- 1 Antes de conectar

Asegúrese de que el enganche de la manguera se ajusta tal como indica en la imagen.



- 2 Conexión del codo para manguera

Empuje el codo para manguera en dirección al cuerpo de la lavadora.

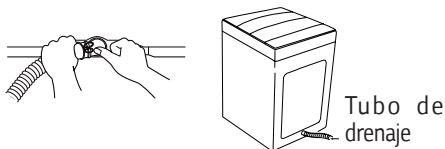

- 3 Colocación de la manguera de drenaje

Para cambiar la dirección de la manguera, tire del codo para manguera y cambie la dirección. Repita el paso 2.

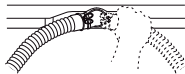

Método de puesta a tierra

La toma a tierra debe estar conectada.

Si la toma a tierra no está conectada, existe peligro de descarga eléctrica provocada por una fuga de tensión.

Método de puesta a tierra con terminal de tierra

Si la toma de corriente alterna tiene un terminal de tierra, no será necesaria la puesta a tierra. Tenga en cuenta que las configuraciones de las tomas de corriente alterna pueden diferir en función del país.



⚠ Precaución

PRECAUCIONES relacionadas con el cable de alimentación

Se recomienda que los electrodomésticos utilicen un circuito dedicado, es decir, un circuito de salida único que alimente al electrodoméstico de forma exclusiva, sin tomas ni circuitos derivados adicionales. Para obtener más información, consulte la página de especificaciones de este manual. No sobrecargue las tomas de pared. Las tomas sobrecargadas, sueltas o dañadas, los cables alargadores, los cables de alimentación desgastados, o el revestimiento aislante dañado o agrietado pueden resultar peligrosos. En cualquiera de estos casos se puede producir una descarga eléctrica o un incendio. Revise periódicamente el cable del aparato, y si su aspecto indica daños o deterioro, desenchúfelo, deje de utilizarlo y haga que un profesional de servicio autorizado lo sustituya por una pieza de repuesto idéntica. Proteja el cable de alimentación de un mal uso físico o mecánico: no lo retuerza, no lo doble ni lo punce y evite que se cierre ninguna puerta sobre él. No camine sobre el cable. Preste especial atención a los enchufes, las tomas de pared y el punto de salida del cable en el aparato.

Otros métodos de puesta a tierra

Barra de cobre de puesta a tierra

Conecte el cable de tierra a la placa de cobre de puesta a tierra y entiérrela a más de 75 cm

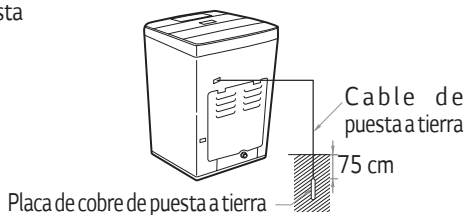

Uso de un cable de tierra

Conecte el cable de tierra a la toma dedicada exclusivamente a la puesta a tierra.

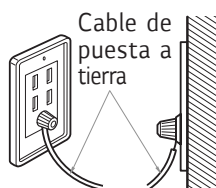

Uso de un disyuntor de cortocircuito

Si los métodos de puesta a tierra descritos con anterioridad no son posibles, deberá emplearse un disyuntor de cortocircuito que deberá instalar un electricista cualificado.



⚠ Precaución

- Para evitar una posible explosión, no realice la puesta a tierra a través de las tuberías del gas.
- No realice la puesta a tierra a través de los cables del teléfono ni de un pararrayos. Esto podría generar peligros adicionales durante una tormenta eléctrica.
- La puesta a tierra a través de tuberías de plástico no funciona.
- Los cables a tierra deben conectarse si se usa un alargador.

Limpieza y mantenimiento

Lavado en agua fría

- Si utiliza siempre agua fría, le recomendamos realizar un lavado con agua tibia o caliente a intervalos regulares, por ejemplo, realizar un lavado con agua templada cada cinco lavados.

Una vez haya terminado

- Cierre los grifos para evitar la posibilidad de inundación en caso de que la manguera estalle.
- Desenchufe siempre el cable de alimentación tras el uso.

Si el agua suministrada en el tambor no está limpia o si el filtro está taponado con partículas (por ejemplo, arena), deberá limpiar el filtro de la válvula de entrada ocasionalmente.

(La ilustración del cable de alimentación y el grifo de agua pueden variar en función del país)

Para limpiar el filtro de la válvula de entrada

1 Cierre el grifo antes de desconectar la alimentación. Seleccione Caliente/Frío y pulse, a continuación, el botón [START/PAUSE] (INICIO/PAUSA) para drenar el agua de la lavadora por completo.



2 Desconecte la alimentación antes de sacar el cable.

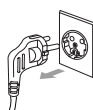

3 Una vez extraída la manguera de suministro de agua, podrá sacar el filtro. A continuación, utilice un cepillo para limpiar el filtro.



4 Vuelva a colocar el filtro tras la limpieza.



NOTA

- Antes de limpiar el filtro, deben eliminarse las impurezas de la manguera de suministro de agua.

Para limpiar el filtro de pelusas

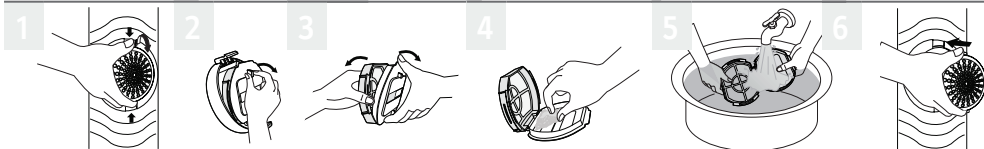

NO gire este filtro, ya que al girar podría salirse del borde inferior.

NOTA

- Si el filtro de pelusas está rasgado o dañado, deberá comprar uno nuevo en el centro de servicio de LG.

Para limpiar la cubierta de la bomba (para el modelo con bomba)

1 Coloque una toalla en el suelo bajo la tapa de la bomba de drenaje. Es posible que salga el exceso de agua.

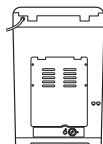

2 Gire la tapa en el sentido contrario a las agujas del reloj y sáquela.

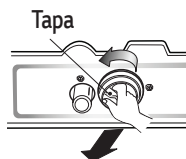

3 Retire cualquier objeto extraño y pelusas que hayan quedado en la cubierta de la bomba y en el filtro.

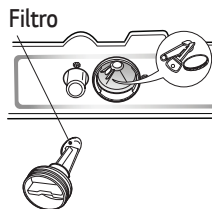

4 Quite la tapa. Inserte el filtro a lo largo de las canaletas de guía dentro de la cubierta de la bomba.

El filtro debe estar orientado a las canaletas de guía del interior de la cubierta de la bomba. Gire firmemente la tapa en el sentido de las agujas del reloj.

Canaletas de guía

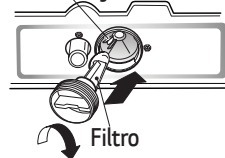

NOTA

- Compruebe si hay presencia de fugas de agua. (El anillo de goma se encuentra en la tapa)

Limpieza y mantenimiento

En caso de riesgo de congelación

- Cierre el grifo de agua y retire la manguera de suministro de agua.
- Retire el agua que pueda quedar en el suministro de agua.
- Baje la manguera de drenaje y drene el agua en el recipiente y la manguera de drenaje realizando un centrifugado.

En caso de congelación

- Retire la manguera de suministro de agua y sumérgala en agua caliente a aproximadamente 40 °C
- Vierta aproximadamente 2 litros de agua caliente a aproximadamente 40 °C en el recipiente y deje transcurrir 10 minutos.
- Conecte la manguera de suministro de agua al grifo de agua y confirme que la lavadora lleva a cabo el suministro y drenaje del agua.

Tambor interior de lavado

Deje la tapa abierta tras el lavado para hacer que la humedad se evapore. Si desea limpiar el tambor interior utilice un trapo suave humedecido en detergente líquido, aclare a continuación. (No utilice limpiadores abrasivos o granulados).

Mangueras de entrada Exterior

La manguera que conecta la lavadora al grifo debe sustituirse cada 5 años. Seque inmediatamente cualquier salpicadura. Limpie con un trapo húmedo. Trate de no golpear la superficie con objetos punzantes. No utilice aerosoles de eliminación de manchas o agentes en, cerca o al lado de la máquina. Si lo hace, puede dañar las máquinas terminen y causan la corrosión

Periodos de inactividad Prolongados

Asegúrese de cerrar el suministro de agua en los grifos. Drene toda el agua de las mangueras si se espera que la temperatura baje drásticamente.

Limpieza del interior de la lavadora

Si utiliza suavizante o realiza muchos lavados con agua fría, es muy importante que limpie con frecuencia el interior de la lavadora.

- Llene la lavadora con agua caliente.
- Añada dos cacitos de detergente en polvo con fosfatos.
- Déjela en funcionamiento varios minutos.
- Detenga la lavadora, abra la tapa y déjela en remojo durante la noche.
- Tras haber dejado el interior en remojo, drene la lavadora y seleccione un programa normal o bien realice un programa de limpieza del tambor periódicamente.

Le recomendamos que no lave la ropa durante este proceso.

Productos que podrían dañar su lavadora

- Blanqueadores concentrados y desinfectantes podrían dañar la pintura y piezas de la lavadora. Disolventes de hidrocarburos, por ejemplo, petróleo, disolventes y diluyentes, etc. pueden disolver el plástico y dañar la pintura. (Tenga especial cuidado al lavar prendas manchadas de estos disolventes ya que son inflamables. NO las introduzca en el interior de la lavadora o secadora).
- Algunos pulverizadores o líquidos pueden dañar el panel de control de la lavadora.
- El uso de tintes puede provocar manchas en las piezas de plástico. El tinte no dañará la unidad, si bien le sugerimos que limpie cuidadosamente la lavadora a continuación. Le recomendamos que no utilice decapantes en su lavadora.
- No utilice la tapa de la lavadora como superficie de trabajo.

Puerta de seguridad con cierre suave

- El vidrio templado permite ver el proceso de lavado al tiempo que garantiza la seguridad.
- Para evitar un cierre súbito de la tapa, una bisagra inteligente permite un cierre suave.
- La puerta es pesada. Tenga cuidado de no pillarse la mano ni ninguna otra parte del cuerpo. Podrían producirse lesiones personales o daños en el producto.

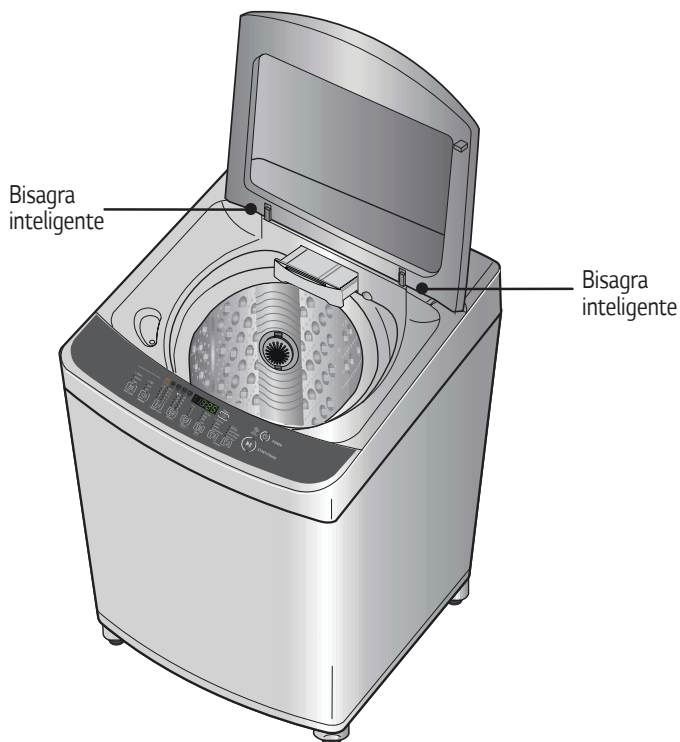

NOTA

- Para la seguridad del cliente, la puerta se bloquea automáticamente durante el funcionamiento (luz "Puerta Bloqueada"). Si hay ropa adicional para poner, pulse INICIO/PAUSA para desbloquear.
- Pulse INICIO/PAUSA de nuevo para reanudar el funcionamiento.

Problemas de lavado más comunes





Muchos de los problemas de lavado están relacionados con un proceso ineficaz de eliminación de manchas, la presencia de pelusas y restos y daños en el tejido. Para conseguir unos resultados de lavado satisfactorios, siga estas instrucciones.

PROBLEMA DE LAVADO

Problemas	Causas posibles	Soluciones y medidas preventivas
Eliminación ineficaz de la suciedad	<ul style="list-style-type: none"> • Detergente insuficiente • Agua de lavado demasiado fría • Sobrecarga de la lavadora • Programa de lavado incorrecto • Clasificación incorrecta • Mancha sin pretratar 	<ul style="list-style-type: none"> • Utilice la cantidad correcta de detergente para la carga de ropa, la cantidad de manchas y la dureza del agua. • Utilice agua tibia o caliente para manchas normales. Puede que sean necesarias distintas temperaturas de agua en función del tipo de mancha. (Consulte la página 10). • Reduzca el tamaño de la carga. • Lave la ropa muy sucia con los siguientes ciclos: Prelavado+NORMAL ó Edredones ó Remojo & Edredones. • Lave con el programa para vaqueros o el programa de remojo y vaqueros para prendas muy manchadas. • Separe las prendas muy manchadas de las que no lo están. Pretrate las manchas más intensas según las instrucciones indicadas en la página 9.
Manchas azules	<ul style="list-style-type: none"> • Suavizante no disuelto y dispensado directamente sobre la prenda 	<ul style="list-style-type: none"> • Frote la mancha con una pastilla de jabón. Lave la prenda. • No sobrecargue el dispensador de suavizante y no vierta suavizante líquido directamente sobre la prenda. Consulte la página 12 para obtener más información.
Marcas negras o grises en la ropa	<ul style="list-style-type: none"> • Los residuos provocados por la interacción del suavizante con el detergente pueden deshacerse y marcar las prendas • Hierro o manganeso en el suministro de agua, las tuberías o el calentador de agua 	<ul style="list-style-type: none"> • Siga las instrucciones acerca de los residuos (acumulaciones con aspecto de cera). (Consulte la página 12 sobre los residuos). • Utilice la cantidad correcta de detergente para la carga de ropa, la cantidad de manchas y la dureza del agua.
Manchas de óxido amarillento o marrón	<ul style="list-style-type: none"> • Hierro o manganeso en el suministro de agua, las tuberías o el calentador de agua 	<ul style="list-style-type: none"> • Para recuperar los blancos dañados, utilice un producto que elimine el óxido y que sea seguro para el tejido. • Instale un descalcificador de agua sin precipitación o un filtro de hierro en su sistema de suministro de agua en el caso de que el problema sea constante. • Antes de lavar, deje correr el agua durante unos minutos para limpiar las tuberías.
Pelusas	<ul style="list-style-type: none"> • Clasificación incorrecta • Restos de pañuelos de papel en los bolsillos • Sobrecarga de la lavadora 	<ul style="list-style-type: none"> • Lave las prendas que generan pelusas, como toallas, franelas o sábanas, separadas de aquellas que son propensas a atraerlas, por ejemplo, tejidos sintéticos y retire los pañuelos de papel de los bolsillos antes del lavado. Consulte la página 9 para ver las instrucciones de clasificado y cuidado antes de la carga. • No sobrecargue la lavadora.
Residuos o detergente	<ul style="list-style-type: none"> • Sobrecarga de la lavadora • Detergente sin disolver • Demasiado detergente 	<ul style="list-style-type: none"> • No sobrecargue la lavadora. • Algunos detergentes deben disolverse previamente, consulte las instrucciones del detergente. Intente disolver previamente el detergente. • Aumente la temperatura del agua utilizando agua caliente que sea segura para el tejido. • Utilice la cantidad adecuada de detergente.
Orificios, rasgaduras o enredos	<ul style="list-style-type: none"> • Uso incorrecto de blanqueador con cloro • Cremalleras, broches y hebillas sin abrochar • Flecos o hilos rotos • Sobrecarga de la lavadora • Degradación del tejido 	<ul style="list-style-type: none"> • No vierta en ningún caso blanqueador directamente en el tejido. Consulte la página 11 para añadir blanqueador. • Abroche cremalleras, broches y hebillas. • Retire los objetos los bolsillos. Consulte la página 9 para ver las instrucciones antes de la carga. • No sobrecargue la lavadora.

Resolución de problemas

Antes de llamar al servicio técnico, consulte el problema en la lista que se incluye a continuación.

Síntoma	Mensaje de error	Comprobar
Fallo del suministro de agua		<ul style="list-style-type: none"> • ¿Está cerrado el grifo del agua? • ¿Se ha cortado el suministro de agua? • ¿Se ha congelado el grifo o la manguera de suministro de agua? • ¿La presión del agua es demasiado baja o el filtro de la válvula de entrada está taponado con impurezas? • ¿Está conectada la manguera del agua caliente al agua fría? • ¿Está conectada la manguera del agua fría al agua caliente?
Fallo de drenaje		<ul style="list-style-type: none"> • ¿Está colocada correctamente la manguera de drenaje? • ¿Está doblada la manguera de drenaje o se ha colocado muy alta? • ¿Está la parte interna de la manguera o de la bomba de drenaje (solo modelo con bomba) taponada con impurezas? • Compruebe si se ha desconectado la alimentación.
Fallo de centrifugado		<ul style="list-style-type: none"> • ¿Está la ropa correctamente colocada? • ¿Está colocada la lavadora en una superficie plana?
Puerta (tapa) abierta		<ul style="list-style-type: none"> • ¿Está cerrada la tapa?
Fallo del sensor interno		<ul style="list-style-type: none"> • Llame al centro de atención al cliente de LG Electronics más cercano para solicitar asistencia.
Fallo de alimentación		
Fallo de desbordamiento		

SmartDiagnosis™

- 1 Cierre la puerta de la lavadora y pulse el botón ENCENDIDO/APAGADO.



- Si ha manipulado otro botón o mando antes de pulsar el botón Tub Dry (Secado en el tambor), apague la unidad y comience de nuevo desde el principio.

- 2 Coloque el teléfono junto a la pantalla de SmartDiagnosis™.



- Asegúrese de que el altavoz del teléfono está dirigido hacia la pantalla de **SmartDiagnosis™**.



- 3 Mantenga pulsado el botón Water Level (Nivel de agua) para activar la herramienta de diagnóstico inteligente.



- Coloque el teléfono cerca de la pantalla de **SmartDiagnosis™** y mantenga pulsado el botón Water Level (Nivel de agua) hasta que se oiga un sonido de golpeteo.



Nota: Antes de pulsar el botón Water Level (Nivel de agua), debe pulsar el botón de encendido para volver a utilizarlo en el caso de que haya llevado a cabo otras operaciones. En el caso de que la condición presente sea "CL", desinstálelo y vuelva a conectar la alimentación

- 4 Sujete el teléfono mientras se transmiten los datos.

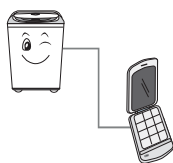

- Siga sujetando el teléfono junto a la pantalla de **SmartDiagnosis™** mientras los datos del diagnóstico inteligente se transmiten. El tiempo restante para la transmisión de datos se mostrará en la pantalla.
- El sonido de la transmisión puede resultar molesto. Para un diagnóstico correcto, no retire el teléfono. Puede pulsar el botón de encendido para detener la función de diagnóstico y el sonido.

- 5 Una vez finalizada la transmisión de datos, escuche el resultado del diagnóstico en el teléfono.



- Cuando haya finalizado la transmisión de datos, la alimentación se desactivará automáticamente y se mostrará "End" (Finalizado) en la pantalla transcurridos unos segundos.

NOTA

SmartDiagnosis es una herramienta de resolución de problemas diseñada para ayudar, no sustituir, el método tradicional de resolución de problemas a través de una llamada al servicio técnico. La efectividad de esta función depende de varios factores, incluidos, pero sin limitarse a, la recepción del teléfono móvil que se ha utilizado para la transmisión, cualquier ruido externo que pudiera estar presente durante la transmisión y la acústica de la habitación en la que se encuentra ubicada la lavadora. Por este motivo, LG no garantiza que SmartDiagnosis pueda solucionar de forma correcta un tipo de problema en concreto.

Método de doblado de mantas

Método de lavado de mantas y prendas de gran tamaño

Las prendas no deben exceder los 160x200 cm (ancho x largo)

Método de doblado de mantas antes del lavado

- 1 Doble la manta por la mitad a lo largo.

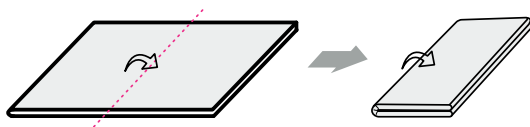

- 2 Doble la manta en 3 partes, haciendo dobleces de unos 30 cm de ancho.

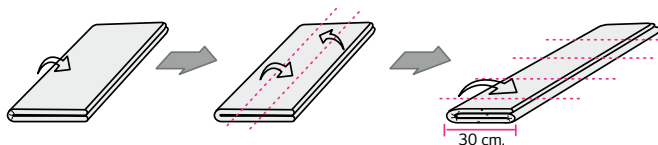

- 3 Enrolle la manta antes de ponerla en el tambor.

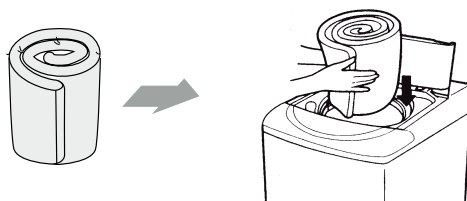

- 4 Al introducir la prenda en el tambor, esta no debe superar el límite establecido, de lo contrario podría dañarse la manta.

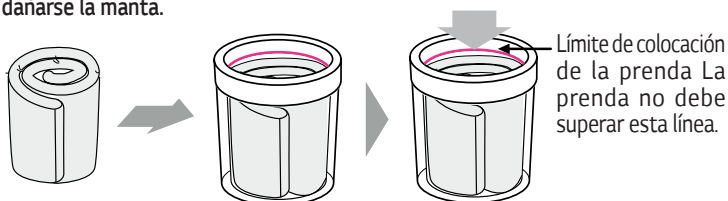

Especificaciones



Modelo	WFS1519ET WFS1559ET	WFS1719ET WFS1759ET
Capacidad	15,0 kg	17,0 kg
Fuente de alimentación	120 V ~ 60 Hz	
Tensión nominal de salida	520 W	
Presión del grifo de agua	30 - 800 kPa (0,3 - 8,0 kgf / cm ²)	
Peso	45 kg	
Tamaño	632 (Anchura) x 670 (Profundidad) x 1 020 (Altura) mm	

*Con el objeto de seguir mejorando la calidad de nuestros electrodomésticos, puede que sea necesario realizar cambios en la unidad sin revisar previamente el manual.

Notas

Notas

Notas

Notas



 **LG Electronics México, S.A de C.V**

Sor Juana Inés de la Cruz No. 555 Col. San Lorenzo Industrial Tlalnepantla de Baz, Estado de México C.P. 54033. Tel. : 5321 1919

Teléfono sin costo 01 800 347 1919 Página web <http://www.lg.com.mx>