



Deutsch

Slovenščina

English

Français

Italiano

# BEDIENUNGSANLEITUNG WASCHMASCHINE



Bitte lesen Sie diese Anleitungen vor der Montage aufmerksam durch. Auf diese Weise wird die Montage erleichtert und der korrekte und sichere Anschluss der Waschmaschine wird gewährleistet. Bewahren Sie diese Anleitung zum schnellen Nachschlagen in der Nähe der Waschmaschine auf.

F H/1 4 U2 Q/T D(N)(W)(0~9)(H)

F H/1 2 U2 Q/T D(N)(W)(0~9)(H)

F H/1 0 U2 Q/T D(N)(W)(0~9)(H)

MFL68486974  
ver. 16062015.00

[www.lg.com](http://www.lg.com)

# Inhalt

<b>Inhalt</b> .....	2
<b>Produktmerkmale</b> .....	3
<b>Wichtige Sicherheitshinweise</b>	
Wichtige Sicherheitshinweise .....	4
Allgemeine Sicherheitshinweise .....	5
Diese Hinweise aufbewahren .....	7
<b>Technische Daten</b> .....	8
<b>Aufstellanweisung</b>	
Verpackung entfernen.....	9
Abnehmen der	
Transportsicherungsschrauben .....	9
Platzbedarf für Aufstellung.....	10
Anschluss des Wasserzulaufschlauchs	12
Anschluss des Ablaufschlauchs.....	14
Ausrichtung .....	15
<b>Bedienung</b>	
Bedienung der Waschmaschine.....	17
Vor dem ersten Waschen .....	18
Tabelle der Waschprogramme.....	19
Weitere Zusatzfunktion .....	20
Betriebsdaten .....	21
Bedienfeld .....	22
Zusatzfunktion .....	23
- Vorwäsche .....	23
- Startzeitvorwahl .....	23
- Knitterschutz .....	23
- Waschen.....	23
- Temperatur .....	24
- Spülen .....	24
- Schleudern.....	24
Kindersicherung .....	25
Tonsignal An/Aus.....	25
Trommelreinigung .....	26
Türverriegelung &	
Programmanpassung .....	26
<b>Verwendung der Tag On-Funktion</b>	
Aktivieren der NFC-Funktion auf dem	
Smartphone .....	27
Tag On-Anleitung.....	28

Danke für den Kauf einer vollautomatischen LG Waschmaschine.

Lesen Sie bitte dieses Benutzerhandbuch sorgfältig durch, es enthält Anweisungen zur sicheren Installation, Gebrauch und Wartung.

Bewahren Sie es so auf, dass Sie es in der Zukunft bei Fragen zu dieser Maschine zur Hand haben. Notieren Sie sich das Modell und die Seriennummer Ihres Waschtrockners.

Modell-Nr.:

Serien.Nr.:

Kaufdatum:

<b>Regulierung</b> .....	28
<b>Zugabe von Waschmittel</b>	
Einfüllen von Waschmittel und	
Weichspüler .....	29
<b>Pflege und Wartung</b>	
Wasserzulaufsfiler .....	31
Absaugpumpenfilter.....	32
Waschmittelschublade.....	33
Waschtrommel.....	34
Reinigung.....	34
Maschine vor Frost schützen.....	34
<b>Fehlersuche</b>	
Störungsbehebung .....	35
Fehlermeldung.....	37
Benutzung von Smart Diagnosis™.....	38
<b>Garantiebedingungen</b> .....	39
<b>Betriebsdaten</b> .....	40



## Produktmerkmale



### ■ Direktantriebssystem

Der wegweisende Direct Drive Motor dreht die Trommel direkt, also ohne Riemen und Riemenscheiben.



### ■ 6 unterschiedliche Trommelbewegungen

Die Waschmaschine verfügt, je nach gewähltem Waschprogramm, über unterschiedliche Trommelbewegungen bzw. einer Abfolge unterschiedlicher Trommelbewegungen.

In Kombination mit der kontrollierten Umdrehungszahl und der Fähigkeit der Waschmaschine rechts oder links herum zu drehen, wurde die Waschleistung deutlich verbessert. So erhalten Sie jederzeit perfekte Waschergebnisse.



### ■ Turbo-Waschgang

Energie- und wassersparendes Waschen in einer Stunde.  
(Basis, auf die Hälfte der laundrz)



### ■ Tag On

Mithilfe dieser Funktion können Sie z. B. eine Diagnose durchführen, Waschprogramme herunterladen, Waschhinweise erhalten oder per Tastendruck waschen, indem Sie Ihr Smartphone mit aktivierter NFC-Funktion an das Tag On-Logo der Waschmaschine halten.



### ■ Günstigeres Waschen dank intelligentem Waschsysteem

Unser intelligentes Waschsysteem erfasst die Zuladung sowie die Wassertemperatur und entscheidet über die optimale Wassermenge und Waschzeit um Energie- und Wasserverbrauch auf ein Minimum zu reduzieren.



### ■ Kindersicherung

Mit der Kindersicherung soll verhindert werden, dass Kinder bei laufendem Betrieb durch das Drücken einer Taste den Programmablauf ändern.

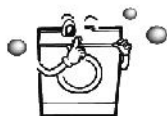

### ■ Geräusch- und Vibrationsminimierung

Durch Erfassung von Zuladung und Gewichtsverteilung kann das System die Last gleichmäßig verteilen um Schleudergeräusche zu minimieren.

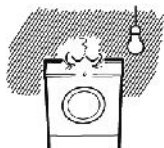

### ■ Aut. Betriebsfortsetzung

Falls die Waschmaschine durch einen Stromausfall abgeschaltet wurde, setzt sie nach Wiederherstellung der Stromversorgung den Waschvorgang ab der Position fort, in der sie abgeschaltet wurde.



### ■ SmartDiagnosis™

Bei technischen Problemen mit Ihrer Waschmaschine können die Gerätedaten über das Telefon an den Kundendienst übermittelt werden. Der Kundendienstmitarbeiter speichert die übertragenen Daten Ihrer Waschmaschine und nutzt diese zur Analyse der Störung mithilfe einer schnellen und effektiven Diagnose.

## Wichtige Sicherheitshinweise

**LESEN SIE ALLE ANLEITUNGEN UND BESCHREIBUNGEN VOLLSTÄNDIG UND AUFMERKSAM DURCH.**

### **⚠️ WARNUNG**

Aus Sicherheitsgründen sollten die Hinweise in dieser Bedienungsanleitung befolgt werden, um die Gefahr von Bränden, Explosionen und Stromschlägen zu verringern und um die Gefahr von Sachschäden, Verletzungen oder Tod zu vermeiden.

#### **Ihre Sicherheit und die Sicherheit anderer Personen ist oberstes Gebot.**

In dieser Bedienungsanleitung sowie auf der Maschine selbst befinden sich zahlreiche wichtige Sicherheitshinweise. Diese Sicherheitshinweise müssen stets gelesen und beachtet werden.

**⚠️** Dieses Symbol weist auf einen Sicherheitshinweis hin.  
Dieses Symbol weist auf eine mögliche Lebensgefahr oder die Gefahr schwerer Verletzungen hin.

Der Sicherheitshinweis selbst steht neben dem Warnsymbol, zusammen mit dem Begriff **GEFAHR**, **WARNUNG** oder **VORSICHTSMAßNAHMEN**.

Diese Begriffe haben folgende Bedeutung:

#### **⚠️ GEFAHR**

Bei Missachtung der Hinweise besteht äußerste Lebensgefahr oder die Gefahr schwerster Verletzungen.

#### **⚠️ WARNUNG**

Bei Missachtung der Hinweise besteht Lebensgefahr oder die Gefahr schwerer Verletzungen.

#### **⚠️ VORSICHTSMAßNAHMEN**

Bei Missachtung der Hinweise besteht die Gefahr von Verletzungen oder Schäden am Gerät.

Jeder Sicherheitshinweis enthält den jeweiligen Gefahrenhinweis, einen Hinweis zur Vermeidung von Verletzungen sowie die Folgen bei Missachtung der Hinweise.

## Wichtige Sicherheitshinweise

### ■ Allgemeine Sicherheitshinweise

#### ⚠️ WARNUNG

Um die Gefahr von Bränden, Stromschlägen oder Verletzungen bei der Bedienung der Waschmaschine zu vermeiden, beachten Sie bitte die folgenden Sicherheitshinweise:

- **Das Gerät vor der Montage auf äußerliche Beschädigungen prüfen. Bei Beschädigungen das Gerät nicht aufstellen.**
- **Die Waschmaschine nicht ungeschützt im Freien aufbewahren oder aufstellen.**
- **Die Bedienelemente dürfen nicht unsachgemäß bedient werden.**
- **Teile der Waschmaschine niemals selbst reparieren, austauschen oder warten, es sei denn dies wird in der Anleitungen zu Wartungsarbeiten oder Reparaturen durch den Benutzer ausdrücklich empfohlen, sofern Sie die Anleitungen verstehen und über die Kenntnisse zur Durchführung solcher Arbeiten verfügen.**
- **Im Bereich unterhalb und neben den Geräten dürfen sich keine brennbaren Stoffe befinden, wie zum Beispiel Flusen, Papier, Fusseln oder Chemikalien.**
- **Kinder und unsichere Personen sollten bei der Bedienung des Gerätes beaufsichtigt werden. Kinder sollten nicht auf, mit oder in dieser und anderen Maschinen spielen.**
- **Kleintiere vom Gerät fernhalten.**
- **Die Tür niemals geöffnet lassen.**  
Eine offen stehende Tür könnte Kinder dazu verleiten, in die Waschmaschine zu kriechen.
- **Greifen Sie niemals in die laufende Waschmaschine. Warten Sie mit dem Öffnen der Ladeklappe, bis die Maschine vollständig angehalten wurde.**
- **Der Waschvorgang kann die Feuerfestigkeit von Kleidungsstücken vermindern. Um dies zu vermeiden, beachten Sie die Pflegeanleitungen des Herstellers.**
- **Wäschestücke, die zuvor mit brennbaren oder explosiven Stoffen (z.B.: Wachs, Öl, Farbe, Benzin, Kaltreiniger, chemische Reiniger, Kerosin, usw.) gereinigt, gewaschen, eingetaucht oder bespritzt wurden, dürfen nicht gewaschen werden. Es besteht Brand- und Explosionsgefahr.**  
Nach dem Waschgang können Ölrückstände in der Trommel zurückbleiben, die sich während des Betriebs entzünden könnten.
- **Die Waschmaschine nicht zuschlagen oder eine gesperrte Tür gewaltsam öffnen. Ansonsten besteht die Gefahr von Schäden an der Waschmaschine.**
- **Beim Betrieb mit hoher Temperatur kann die Glastür sehr heiß werden. Die Tür niemals berühren.**

## Wichtige Sicherheitshinweise

### ■ Allgemeine Sicherheitshinweise

#### ⚠️ WARNUNG

Um die Gefahr von Bränden, Stromschlägen oder Verletzungen bei der Bedienung der Waschmaschine zu vermeiden, beachten Sie bitte die folgenden Sicherheitshinweise:

- **Um die Gefahr von Stromschlägen zu vermeiden, die Waschmaschine vor der Wartung und Reinigung von der Stromversorgung trennen oder über die Haussicherung abschalten.**
- **Das Netzkabel zum Abziehen niemals am Kabel selbst festhalten.**  
Ansonsten könnte das Netzkabel beschädigt werden.
- **Ein defektes, fehlerhaftes, teilweise auseinandergenommenes Gerät oder ein Gerät mit fehlenden oder defekten Teilen, Netzkabel oder Stecker niemals betreiben.**
- **Vor der Entsorgung der alten Maschine den Netzstecker ziehen. Der Stecker sollte anschließend unbrauchbar gemacht werden. Schneiden Sie das Kabel direkt am Gerät ab, um einen Missbrauch zu verhindern.**
- **Falls das Gerät unter Wasser stand, verständigen Sie bitte den Kundendienst.** Es besteht Brand- und Stromschlaggefahr.
- **Verwenden Sie für den Wasseranschluss am Gerät ausschließlich neuwertige Schläuche. Verwenden Sie keine gebrauchten Schläuche.**
- **Um die Gefahr von Verletzungen zu verringern, beachten Sie sämtliche empfohlenen Sicherheitsvorkehrungen und tragen Sie lange Arbeitshandschuhe sowie eine Schutzbrille.**  
Bei Missachtung der Sicherheitshinweise in dieser Bedienungsanleitung besteht die Gefahr von Lebens- und Verletzungsgefahr sowie von Sachschäden.
- **Die geöffnete Tür nicht gewaltsam herunterdrücken.**  
Ansonsten könnte die Waschmaschine kippen.
- **Nur das neue, mitgelieferte Schlauch-Set sollte für den Wasseranschluss verwendet werden. Bitte verwenden Sie keine alten Schläuche wieder.**
- Falls das Netzkabel beschädigt ist, muss es durch den Kundendienst bzw. Fachmann ersetzt werden, um Gefahren zu vermeiden.
- Dieses Gerät darf nicht ohne Aufsicht von Kindern oder Personen mit eingeschränkten physischen, sensorischen oder geistigen Fähigkeiten bedient werden, oder von denen die eine unzureichende Erfahrung oder keine Kenntnis, zur Einweisung hinsichtlich der Bedienung erhalten haben.
- Kinder sollten unter Aufsicht stehen um sicherzustellen, dass sie nicht mit dem Gerät spielen.

## Wichtige Sicherheitshinweise

### ■ Allgemeine Sicherheitshinweise

#### **⚠️ WARNUNG**

Um die Gefahr von Bränden, Stromschlägen oder Verletzungen bei der Bedienung der Waschmaschine zu vermeiden, beachten Sie bitte die folgenden Sicherheitshinweise:

#### **Für die Nutzung in Europa:**

- Dieses Gerät darf von Kindern ab 8 Jahren, sowie von Personen mit eingeschränkten physischen, sensorischen oder geistigen Fähigkeiten oder denen mit mangelnder Erfahrung und Wissen benutzt werden, wenn sie eine angemessene Aufsicht oder eine ausführliche Einleitung erhalten haben, die zu einer sicheren Benutzung des Geräts und den damit verbundenen Gefahren führt. Kinder dürfen nicht mit diesem Gerät spielen.
- Die Reinigung und Wartung sollte nicht von Kindern ohne Aufsicht durchgeführt werden.  
**Kinder unter 3 Jahren sollten von dem Gerät vergehalten werden, es sei denn sie stehen unter ständiger Aufsicht.**

### ■ Diese Hinweise aufbewahren

#### **ERDUNGSANLEITUNGEN**

Dieses Gerät muss geerdet werden. Im Falle einer Fehlfunktion oder eines Ausfalls verringert eine Erdung die Gefahr von Stromschlägen, indem für den elektrischen Strom eine Leitung mit dem geringsten Widerstand bereitgestellt wird. Dieses Gerät besitzt ein Stromkabel mit einem Erdleiter. Der Stecker muss an eine geeignete Steckdose angeschlossen werden, die gemäß allen örtlichen Bestimmungen und Verordnungen montiert und geerdet ist.

- Keinen Adapter verwenden. Ansonsten wird keine Erdung gewährleistet.
- Falls keine geeignete Steckdose vorhanden ist, wenden Sie sich an einen Elektriker.

#### **⚠️ WARNUNG**

Bei unsachgemäßem Anschluss der Erdungsleitung besteht die Gefahr von Stromschlägen. Um sicherzustellen, ob das Gerät ordnungsgemäß geerdet ist, ziehen Sie einen qualifizierten Elektriker oder Servicetechniker zu Rate.

Den mit dem Gerät gelieferten Stecker niemals verändern - falls der Stecker nicht in die Steckdose passt, lassen Sie die Steckdose von einem qualifizierten Elektriker austauschen.

## Technische Daten

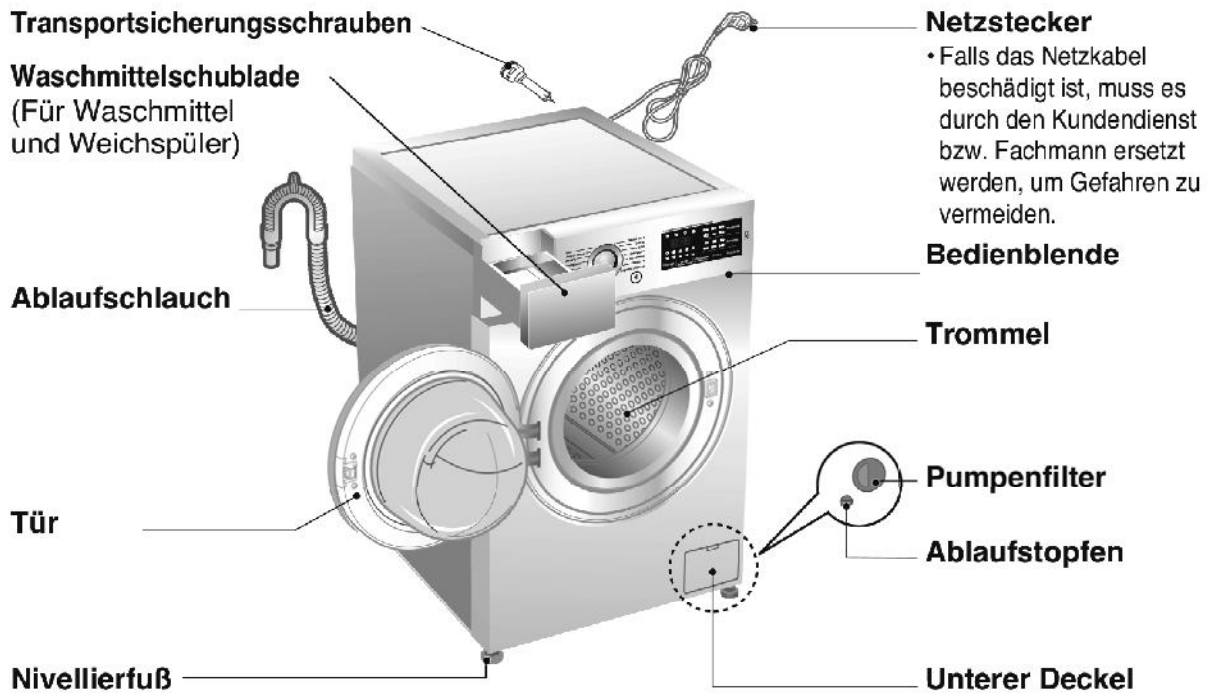

- Bezeichnung : Frontlader - Waschmaschine
- Stromversorgung : 220 - 240 V~, 50 Hz
- Abmessungen : 600 mm(B) × 560 mm(T) × 850 mm(H)
- Gewicht : 62 kg
- Max. Leistungsaufnahme : 2100 W  
0,45 W (Ausgeschaltet, Eingeschaltet)
- Max. Zuladung : 7 kg F H/1 4/2/0 U2 Q D(N)(W)(0~9)(H)  
8 kg F H/1 4/2/0 U2 T D(N)(W)(0~9)(H)
- Zulässiger Wasserdruck : 100 - 1000 kPa (1,0 - 10,0 kgf / cm<sup>2</sup>)

\* Das Recht zu Änderungen an Daten und Design ohne Vorankündigung bleibt vorbehalten.

### ■ Zubehör



Zulaufschlauch (1 EA)



Schraubenschlüssel



## Aufstellanweisung

### ■ Verpackung entfernen

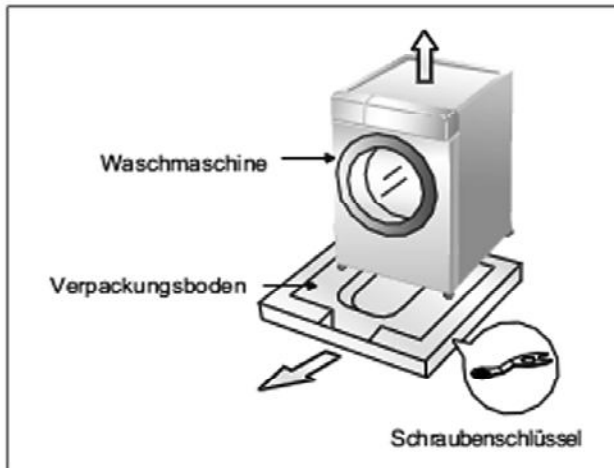

1. Entfernen Sie den Verpackungskarton und das Styropormaterial.
2. Heben Sie die Waschmaschine an und entfernen Sie die Bodenverpackung.
3. Entfernen Sie das Klebeband, mit der Netzkabel und Ablaufschlauch gehalten werden.
4. Nehmen Sie den Zulaufschlauch aus der Waschtrommel.

### ⚠ WARNUNG

- Verpackungsmaterial (Folien, Styropor, etc.) kann für Kleinkinder gefährlich sein. Es besteht Erstickungsgefahr! Halten Sie Verpackungsmaterial von Kleinkindern fern.

### ■ Abnehmen der Transportsicherungsschrauben

Das Gerät ist durch 4 Spezialschrauben gesichert, um Transportschäden zu verhindern. Vor der Inbetriebnahme die Schrauben zusammen mit den Gummipfropfen entfernen.

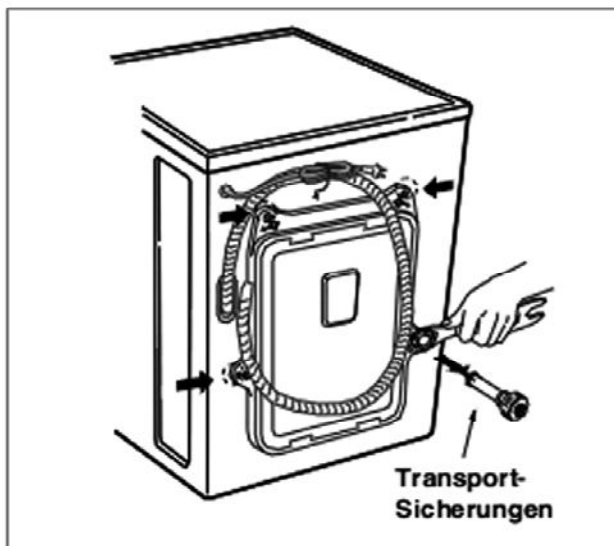

1. Die 4 Schrauben mit dem beiliegenden Schraubenschlüssel herausdrehen.
2. Die 4 Schrauben lösen und die Gummipfropfen etwas drehen, um sie zusammen mit den Schrauben herauszunehmen.

### ⓘ ACHTUNG

- Schraubenschlüssel für späteren Gebrauch aufbewahren.
3. Die Schraubenöffnungen mit den beiliegenden Kappen verschließen.

# Aufstellanweisung

## ■ Platzbedarf für Aufstellung

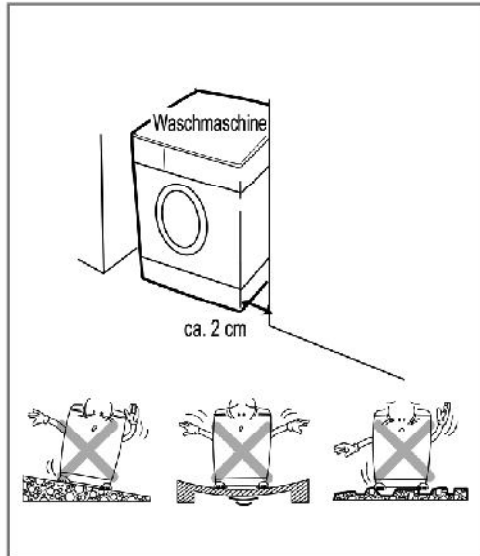

### ► Standort

- **Ebener Untergrund:**  
Zulässige Schräge unter der Waschmaschine: max. 1°
- **Steckdose:**  
Innerhalb von 1,5 m seitlich der Waschmaschine.  
Keinesfalls andere Geräte gleichzeitig an die Steckdose anschließen.
- **Abstände:**  
Die vorgeschriebenen Abstände zu Wänden, Türen und Boden einhalten.  
10cm hinten / 2cm: rechts und links)  
Keinesfalls Waschmittel usw. auf der Waschmaschine ablegen.  
Sie könnten die Oberfläche oder die Bedienelemente beschädigen.

### ► Aufstellen der Waschmaschine - Standort

- Stellen Sie die Waschmaschine auf einen flachen und harten Untergrund.
- Stellen sie sicher, daß die Luftzirkulation unter der Waschmaschine nicht durch unebene Bodenbeläge eingeschränkt wird.
- Gleichen Sie Bodenunebenheiten nicht durch irgendwelche Gegenstände wie Holzkeile, Pappe oder ähnliches Material aus.
- Wenn die Waschmaschine neben einer Heizquelle stehen muß, bedecken Sie die Seitenwand der Waschmaschine, die der Heizquelle zugewandt ist, mit einer Aluminiumfolie.
- Die Waschmaschine darf nicht in Räumen aufgestellt werden, in denen die Raumtemperatur unter den Gefrierpunkt sinken kann.
- Die Waschmaschine sollte, z.B. für den Fall einer Betriebsstörung, gut zugänglich aufgestellt sein.
- Wenn die Waschmaschine unter eine Arbeitsplatte gestellt wird, muß nach Ausrichtung der Füße zwischen der Arbeitsplatte und dem Deckel des Waschmaschine noch mindestens 20 mm Luft sein.

## Aufstellanweisung

### ► Elektrischer Anschluss

1. Keinesfalls eine Verlängerungsschnur oder eine Doppelsteckdose verwenden.
  2. Falls das Netzkabel beschädigt ist, muss es durch den Kundendienst bzw. Fachmann ersetzt werden, um Gefahren zu vermeiden.
  3. Nach dem Betrieb der Maschine den Netzstecker ziehen und den Wasserhahn schließen.
  4. Die Maschine vorschriftsgemäß an eine geerdete Steckdose anschließen.
  5. Das Gerät so positionieren, dass direkter Zugriff auf den Netzstecker besteht.
- Reparaturen an der Waschmaschine dürfen nur von Fachleuten durchgeführt werden. Reparaturen, die von unerfahrenen Personen durchgeführt werden, können Verletzungen oder schwerwiegende Funktionsstörungen nach sich ziehen. Wenden Sie sich an Ihr Service-Center vor Ort.
  - Schliessen Sie Ihre Waschmaschine nicht in Räumen an, in denen möglicherweise Temperaturen unter dem Gefrierpunkt vorherrschen. Eingefrorene Schläuche können unter Druck platzen. Die Zuverlässigkeit der elektronischen Steuereinheit kann durch Temperaturen unter dem Gefrierpunkt beeinträchtigt werden.
  - Falls das Gerät in den Wintermonaten angeliefert wird und die Temperaturen unter dem Gefrierpunkt liegen, sollten Sie die Waschmaschine für einige Stunden bei Zimmertemperatur stehen lassen, bevor Sie diese in Betrieb nehmen.

### ▲ VORSICHTSMAßNAHMEN

#### Vorsichtsmaßnahmen zur Handhabung des Spannungsversorgungskabels.

Bei den meisten Geräten wird empfohlen, diese an einen separaten Stromkreis anzuschliessen.

Dies bedeutet, dass ausschließlich dieses Gerät an diesem Stromkreis angeschlossen ist und keine weiteren Geräte oder Anwendungen darüber betrieben werden. Um sicher zu gehen, lesen Sie bitte die Seite mit den Gerätespezifikationen sorgfältig durch.

Achten Sie darauf Steckdosen nicht zu überlasten. Überlastete, lose oder beschädigte Steckdosen, sowie Verlängerungskabel, ausgefranste Stromkabel und beschädigte Kabelisolierungen sind gefährlich. Jeder dieser Faktoren kann Feuer oder Stromschläge verursachen. Untersuchen Sie die Versorgungskabel ihres Gerätes regelmäßig und unterbrechen Sie die Stromzufuhr sobald die äußere Erscheinung auf Beschädigungen schließen lässt. Benutzen Sie das Gerät erst wieder wenn das beschädigte Kabel von einem autorisierten Techniker durch ein entsprechendes Ersatzteil ausgetauscht wurde.

Schützen Sie das Stromversorgungskabel vor jeder möglichen Beschädigung, wie z.B. verdrehen oder verbiegen des Kabels, einklemmen in der Tür oder darauf treten. Achten Sie besonders auf die Stecker und Steckdosen, sowie die Verbindung des Kabels zum Gerät. Falls am Gerät ein Verlängerungskabel oder eine tragbare Steckdose angeschlossen ist, muss das Verlängerungskabel der tragbaren Steckdose so verlegt werden, dass es nicht mit Wasser oder Feuchtigkeit in Berührung kommen kann.

### ▲ VORSICHTSMAßNAHMEN

- Das Gerät ist für eine Bedienung durch Kinder oder körperlich behinderten Personen ohne Aufsicht nicht geeignet.
- Kinder und körperlich behinderte Personen sollten unter Aufsicht stehen, um die korrekte Bedienung des Gerätes zu garantieren und einen Missbrauch zu vermeiden.

# Aufstellanweisung

## ■ Anschluss des Wasserzulaufschlauchs

- Diese Maschine ist auf einen Wasserdruck von 100 bis 1000 kPa (1,0 - 10,0 kgf / cm<sup>2</sup>) ausgelegt.
- Beim Anschluss des Zulaufschlauchs am Ventil aufpassen, dass die Überwurfmutter korrekt auf das Gewinde des Ventils aufgeschraubt wird.
- Bei einem Wasserdruck von mehr als 1000 kPa muss ein Druckminderer vor dem Einlass angeordnet werden.
- Den Schlauch regelmäßig kontrollieren und ersetzen, falls notwendig.

### ► 1. Schritt : Überprüfe Dichtung am Zulaufschlauch

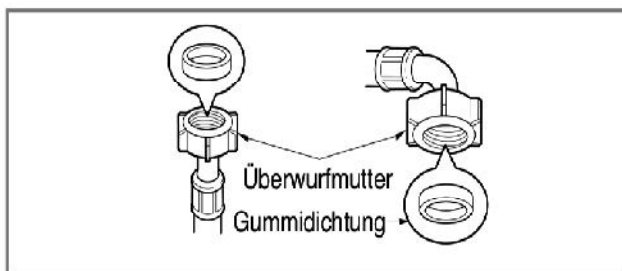

- Der Überwurfmutter des Wasserzulaufschlauchs sind zwei Dichtringe beigelegt, um Wasseraustritt zu verhindern. Zum Prüfen der Anschlüsse auf Dichtigkeit den Wasserhahn vollständig aufdrehen.

### ► 2. Schritt : Schließen Sie den Schlauch am Wasseranschluß an

#### Typ-A : Anschluss Schraubenschlauch mit Gewindebohrer.

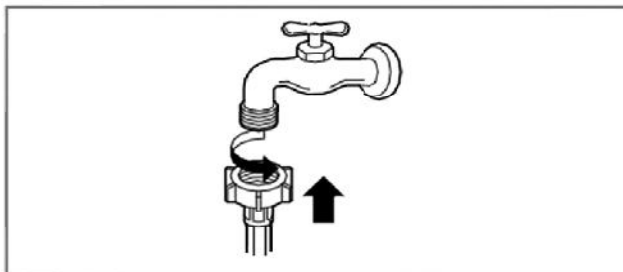

- Schrauben Sie das Gewinde des Schlauches gleichmässig und fest an den Wasseranschluss

#### Typ-B: Anschluss Schraubklemmen Schlauch ohne Gewinde zu erschließen.

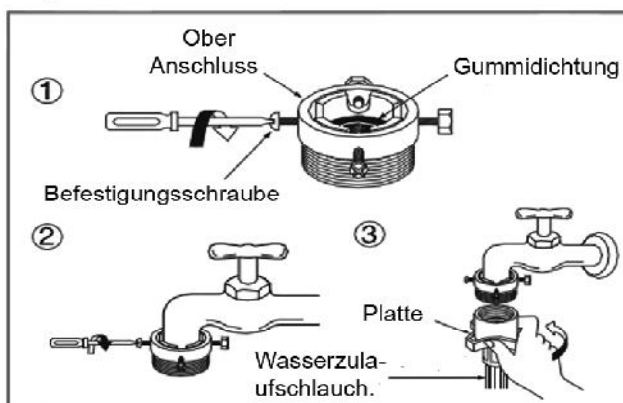

1. Schrauben Sie den Adapterring Platte und der Adapter 4 Befestigungsschrauben.
2. Drücken Sie den Adapter auf das Ende des Leitungs, so dass die Gummi Meer bildet eine wasserdichte Verbindung. Ziehen Sie den Adapter Ringplatte und die 4 Schrauben.
3. Schieben Sie den Wasserzulaufschlauch senkrecht nach oben, so dass die Gummidichtung im Schlauch vollständig an den Wasserhahn halten und ziehen Sie es durch Verschraubung.

## Aufstellanweisung

### Typ-C: Anschluss eines Touch-Typ Schlauch ohne Gewinde zu erschließen.

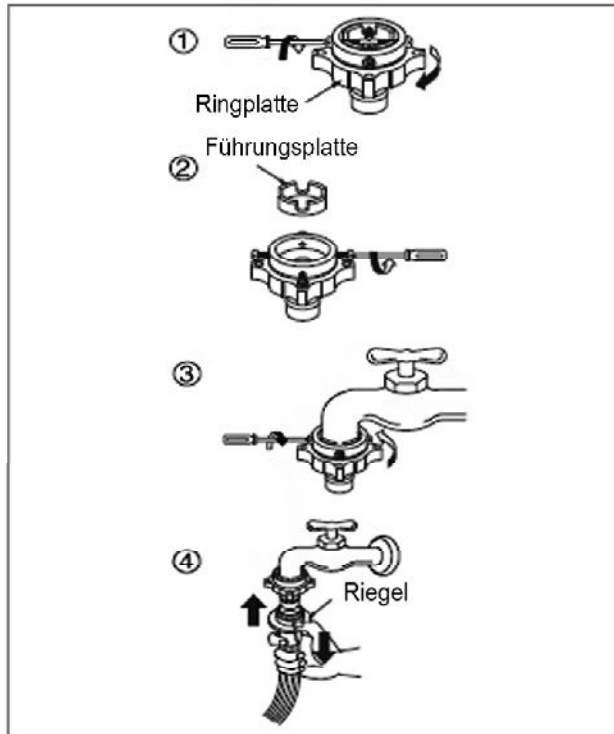

1. Schrauben Sie den Adapterring Platte und der Adapter 4 Befestigungsschrauben.
2. Entfernen Sie die Führungsplatte, wenn der Wasserhahn zu groß ist, um den Adapter zu passen.
3. Drücken Sie den Adapter auf das Ende des Leitungs so dass die Gummidichtung bildet eine Watertight-Verbindung. Ziehen Sie den Adapter Ringplatte und die 4 Schrauben.
4. Den Stecker Riegel nach unten ziehen, drücken Sie den Zulaufschlauch auf den Adapter, und lassen Sie die Stecker Riegel. Sicherstellen, dass die Adapter einrastet.

### ⚠ ACHTUNG

- Nach dem Anschluss des Zulaufschlauch an Wasserhahn, schalten Sie den Wasserhahn zu spülen, Fremdstoffen (Schmutz, Sand oder Sägemehl) in den Wasserleitungen. Lassen Sie Wasserablauf in einen Eimer und überprüfen Sie die Wassertemperatur.

### ► 3. Schritt : Schließen Sie den Schlauch am Gerät an

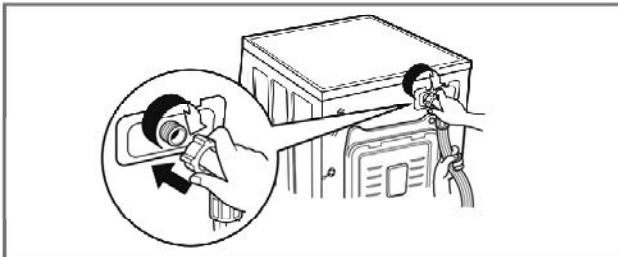

- Sicherstellen, dass der Schlauch weder geknickt noch gequetscht ist.

### ⚠ ACHTUNG

- Wenn der Anschluss oder der Schlauch nach dem Anschliessen tropft, wiederholen Sie diese Vorgänge nocheinmal. Benutzen Sie den meist gebräuchlichen Wasseranschluss. Falls der Anschluss zu gross ist entfernen Sie den Zwischenring bevor Sie den Adapter montieren.

#### Nutzen Sie den horizontalen Wasseranschluss:

Horizontaler Wasseranschluss



Verlängerter Wasseranschluss



Quadratischer Wasseranschluss



## Aufstellanweisung

### ■ Anschluss des Ablaufschlauchs

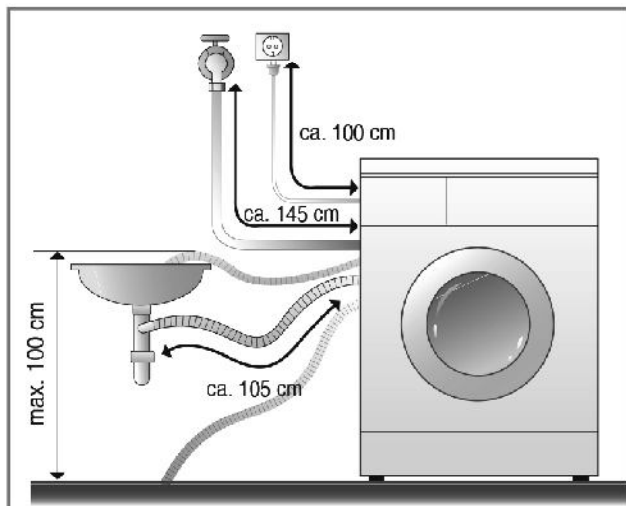

- Den Ablaufschlauch nicht mehr als 100cm über dem Boden platzieren. Das Wasser könnte nur langsam oder gar nicht mehr abgepumpt werden.
- Durch Fixieren des Ablaufschlauchs verhindern Sie Verspritzen von Wasser.
- Falls der Ablaufschlauch zu lang ist, den Schlauch nicht in die Maschine hineinschieben. Dies würde abnormale Geräusche verursachen.

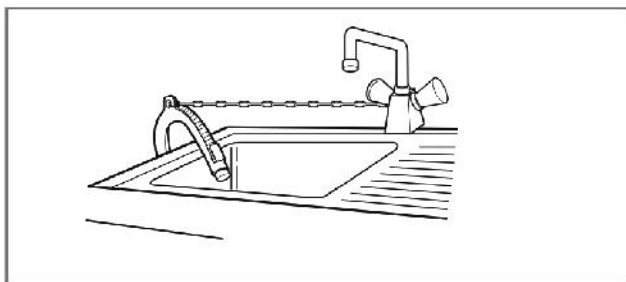

- Den Ablaufschlauch mit einer Schnur o.ä. am Waschbecken befestigen.

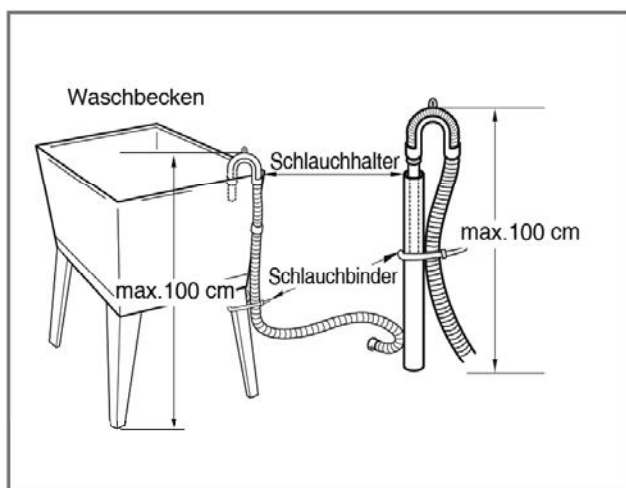



## Aufstellanweisung

### ■ Ausrichtung



1. Das korrekte Nivellieren oder Ausrichten der Waschmaschine verhindert übermäßiges Geräusch und starke Vibration. Das Gerät auf festem, flachem Untergrund stellen - am besten in eine Ecke.

#### ⓘ ACHTUNG

- Bei Auslegeware oder Holzböden kann es zu extremen Vibrationen und Fehlern bei der Unwuchtkontrolle kommen.

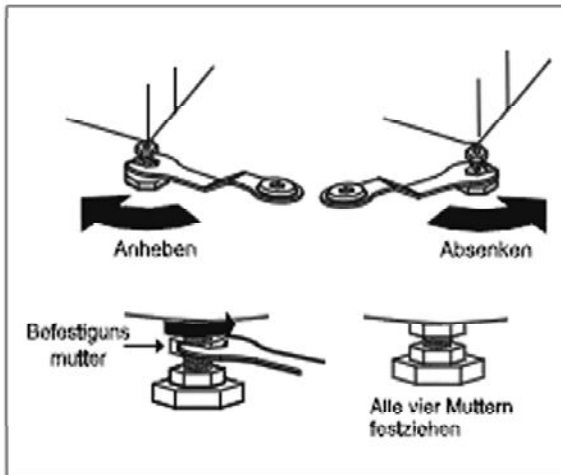

2. Bodenunebenheiten durch Drehen der Nivellierfüße ausgleichen (keinesfalls Holz usw. unter die Füße schieben). Sicherstellen, dass alle vier Füße den Boden berühren. Dann mit einer Wasserwaage sicherstellen, dass das Gerät waagrecht steht.

- Nach Ausrichtung werden die Muttern im Uhrzeigersinn festgedreht.



- **Stabilitätsprüfung**  
Auf die Ecken der Waschmaschine drücken und sicherstellen, dass sie sich dadurch nicht nach oben oder unten bewegt. (In beiden Richtungen prüfen) Falls die Maschine sich bewegt oder wackelt, die Nivellierfüße erneut einstellen.

#### ⓘ ACHTUNG

Wenn die Waschmaschine auf einer erhöhten Plattform aufgestellt wird, muss sie fixiert werden um das Risiko des Herunterfallens zu verhindern.

## Aufstellanweisung

### ► Hinweise zum Aufstellort:

- Der Boden muß sauber, trocken und eben sein.
- Stellen Sie die Waschmaschine auf einen harten und glatten Untergrund.

### ► Gefliesste Fußböden ( Glatte, rutschige Fußböden )

- Stellen Sie jeden Fuß die Waschmaschine auf eine rutschfeste Unterlage.  
(Schneiden Sie die rutschfeste Matte in 70 x 70 mm große Stücke und fixieren Sie diese auf die trockenen Fliesen, dort wo die Maschine aufgestellt werden soll.)
- Rutschfeste Unterlage bestehen aus haftenden Materialien, wie sie auf Leitern und Treppenstufen verwendet werden, um das Ausrutschen zu verhindern

### ► Holzböden

- Holzböden können für unerwünschte Vibrationen sorgen.
- Zur Vermeidung solcher Vibrationen befestigen Sie Gummikappen auf den Füßen oder schrauben Sie Holzleisten in den Boden zur Fixierung des Gerätes.
- Wenn möglich, stellen Sie die Waschmaschine in einer Raumecke auf.
- Befestigen sie Gummikappen zur Vermeidung unerwünschter Vibrationen.
- Sie können die Gummikappen mit dieser Teilenummer (p/no 4620ER4002B) als Ersatzteil beim LG-Kundendienst bestellen.

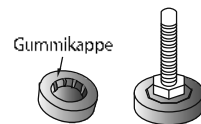

### ⓘ ACHTUNG

- Ordentliches Aufstellen garantiert Langlebigkeit Ihre Waschmaschine.
- Die Waschmaschine muss waagrecht stehen.
- Sie darf unter Last nicht wippen.
- Der Boden, auf dem die Waschmaschine steht, muss absolut sauber sein.
- Die Füße der Waschmaschine dürfen nicht nass werden, da sonst Rutschgefahr besteht.

## ■ Bedienung der Waschmaschine

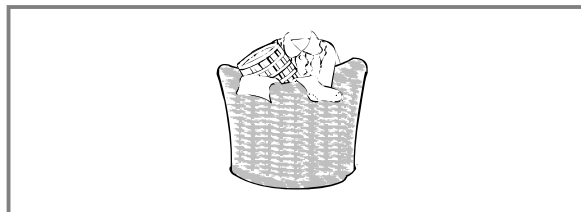

1. Sortieren der Wäsche.  
(siehe auch S.18)

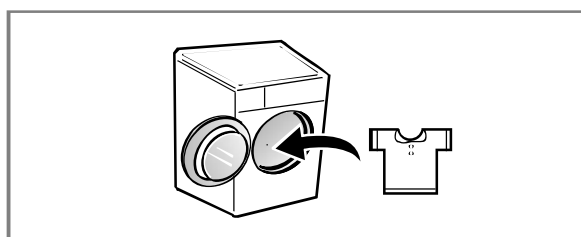

2. Tür öffnen und Wäsche einfüllen.



3. Die An/Aus-Taste drücken.

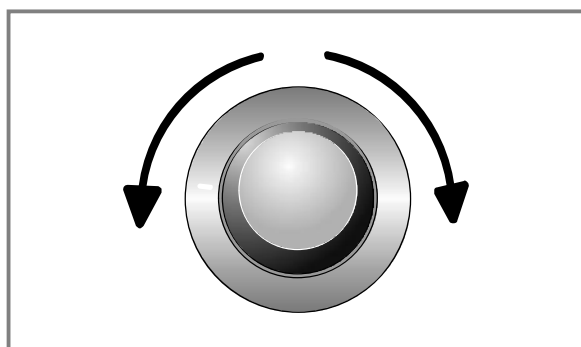

4. Wählen des Programms.  
(siehe auch S.19 ~ 21).  
Wählen der Zusatzoptionen.  
(siehe auch S.23 ~ 26).

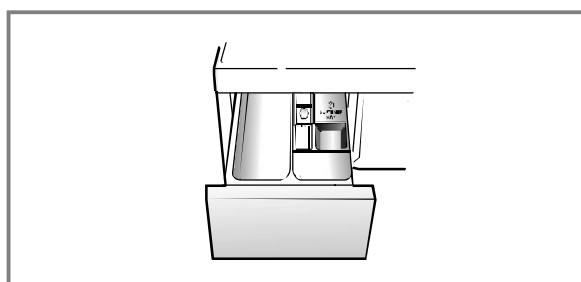

5. Einfüllen des Waschmittels.  
(siehe auch S.29 ~ 30).

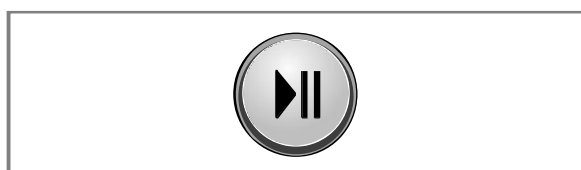

6. Die Pause/Start-Taste drücken.

# Bedienung

## ■ Vor dem ersten Waschen

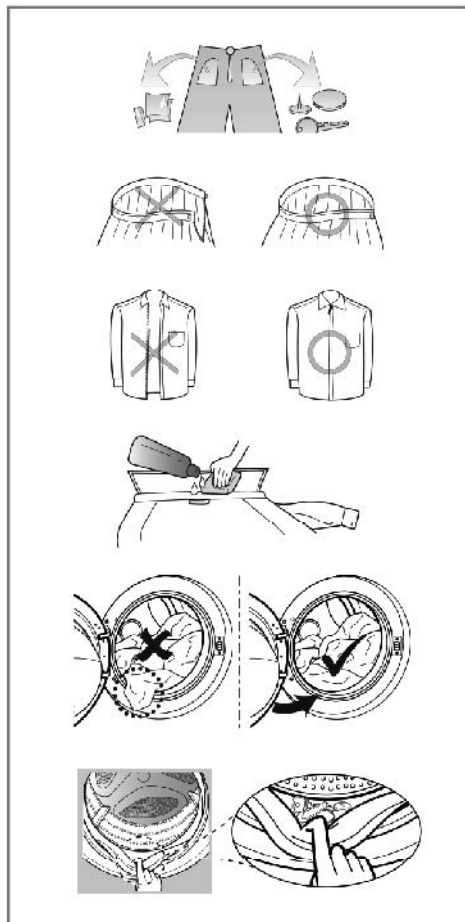

### 1. Wäscheetiketten mit Pflegeanweisungen

Achten Sie auf die Etiketten mit Pflegeanweisungen an Ihren Wäschestücken. Diese Etiketten zeigen die Gewebeat und geben Waschanweisungen.

### 2. Sortieren

Sortieren Sie Kleidungsstücke nach Waschprogramm und Wäscheart. Für die verschiedenen Gewebe werden unterschiedliche Wassertemperaturen und Schleuderdrehzahlen benötigt. Trennen Sie stets dunkle Wäsche von hellen oder weißen Kleidungsstücken. Dunkle und helle Wäsche separat waschen um Verfärbungen von weißen Wäschestücken zu vermeiden. Nach Möglichkeit stark verschmutzte Wäsche getrennt von leicht verschmutzter waschen.

- Verschmutzungsgrad  
Kleidungsstücke nach Verschmutzungsgrad (hoch, normal, gering) trennen.
- Fussel (fusselnd, Fussel sammelnd)  
Fusselnde Kleidungsstücke nicht zusammen mit Kleidung waschen, an der sich leicht Fusseln absetzen.
- Fusselnde Gewebe: Plüsch, Chenille, Handtücher, Frottee  
Fusselsammelndes Gewebe : Synthetisches Gewebe, Cord, bügelfreies Gewebe, Socken

### 3. Vorbereiten der Wäsche

Kombinieren Sie grosse und kleinere Wäschestücke. Beladen Sie die Waschmaschine zuerst mit den grossen Wäschestücken, welche mehr als die Hälfte der Ladung beinhalten sollten. Waschen Sie bitte keinen Einzel-Wäschestücke. Das könnte eine Unwucht hervorrufen. Fügen Sie dann 1-2 Wäschestücke hinzu.

- Sicherstellen, dass alle Taschen entleert sind. Gegenstände wie Nägel, Haarspangen, Streichhölzer, Kugelschreiber, Münzen, Schlüssel usw. können Ihre Waschmaschine und Ihre Wäsche beschädigen.
- Reißverschlüsse, Haken und Bänder schließen, damit sie sich nicht an anderen Wäschestücken verfangen.
- Schmutzstellen und Flecken auf Kragen, Manschetten usw. mit etwas in Wasser gelöstem Waschmittel vorbehandeln, damit sich der Schmutz leichter löst.
- Prüfen Sie, ob sich im Inneren der Trommel noch Gegenstände oder Wäschestücke befinden und entfernen Sie diese vor dem nächsten Waschgang.
- Entfernen Sie alle Kleidungsstücke und Gegenstände aus dem Faltenbalg um zu verhindern, dass weder Kleidungsstücke noch Faltenbalg beschädigt werden.

## ⚠ ACHTUNG

- Vor dem 1. Waschgang, wählen Sie Programm Koch-/Buntwäsche 60°C mit halber Menge Waschmittel und führen Sie einen Waschgang ohne Wäsche durch. Das entfernt Rückstände aus der Waschmaschine, die bei der Herstellung entstanden sein könnten.

# Bedienung

## ■ Tabelle der Waschprogramme

※ Empfohlene Waschprogramme abhängig von Wäschematerial.

Programm	Beschreibung	Gewebeart	Waschtemp.	Höchstladung
Koch-/ Buntwäsche	Sorgt für bessere Waschleistung durch die Kombination von unterschiedlichen Trommelbewegungen	Farbechte Bekleidung (Hemden, Nachtwäsche, Pyjamas...) und leicht verschmutzte, weiße Koch-/Buntwäsche (z.B. Unterwäsche)	40°C (Kalt bis 95°C)	Nennladung
Baumwolle+	Bietet eine optimale Waschleistung für großen Wäscheladungen bei geringerem Energieverbrauch		60°C (Kalt bis 60°C)	
Pflegeleicht	Dieses Programm ist speziell für Hemden gedacht, die nach dem Waschgang nicht gebügelt werden müssen.	Polyamid, Acryl, Polyester	40°C (Kalt bis 60°C)	3,0 kg
Mix	Ermöglicht das gemeinsame Waschen von unterschiedlichsten Textilien in einem Waschgang	Verschiedene Arten von Textilien. Ausnahme: Seide/Feinwäsche, Sportbekleidung, dunkle Textilien, Wolle, Bettdecken/Vorhänge	40°C (Kalt bis 40°C)	4,0 kg
Hygiene	Für hygienische Reinheit sollte die Wäsche in heißem Wasser gewaschen werden.	Baumwolle, Unterwäsche, Kissenbezüge, Bettlaken, Babykleidung.	60°C	
Nachtprogramm	Ermöglicht besonders leises, Waschen mit äußerst geringen Vibrationen. Energieersparnis durch die Nutzung von Nachtstrom möglich.	Farbechte Bekleidung (Hemden, Nachtwäsche, Pyjamas...) und leicht verschmutzte, weiße Koch-/Buntwäsche (z.B. Unterwäsche)	40°C (Kalt bis 60°C)	4,5 kg
Babybekleidung	Entfernt Verschmutzungen sowie proteinhaltige Rückstände und sorgt für eine bessere Leistung beim Spülen	Leicht verschmutzte Babykleidung	60°C (95°C)	
Bettdecken	Dieses Programm ist speziell für grosse Wäschestücke wie Bettbezüge, Bettdecken, Kissen und etc. gedacht.	Baumwollbettdecken mit Füllung, Decken, Überwürfe mit leichter Füllung	40°C (Kalt bis 40°C)	1 Wäschestück
Sports Wear	Dieses Waschgang ist speziell für Sportbekleidung aus modernen Mikrofasern geeignet.	z.B. Coolmax, Goretex, Fleece und Sympatex		
Dunkle Wäsche	Spezielles Waschprogramm für dunkle Textilien, die Gefahr laufen, zu entfarben.	Dunkle Textilien wie Koch-/Buntwäsche oder Mischgewebe.	20°C (Kalt bis 40°C)	2,0 kg
Speed 14	Diese Schnellprogramm ist für eine geringe Füllmenge mit leicht verschmutzten Textilien.	Leicht verschmutzte Buntwäsche, schnell. VORSICHT: Verwenden Sie maximal 20 g Waschmittel (für Ladungen von 2,0 kg). Ansonsten können Waschmittelrückstände auf der Kleidung zurückbleiben.	20°C (20°C bis 40°C)	
Schonend/ Wolle	Dieses Programm ist für empfindliche Hand- und Maschinenwäsche geeignet, zum Beispiel Unterwäsche, Dessous, Blusen, Wolle, Kleider usw. (Bitte ein Waschmittel für maschinenwaschbare Wolle verwenden).	Wolle, Handwäsche. Empfindliche Feinwäsche.	20°C (Kalt bis 20°C)	1,5 kg
Flecken	Entfernung verschiedener Flecken wie Wein, Saft, Schmutz usw. (Die Wassertemperatur wird bei verschiedenen Flecken stufenweise erhöht.)	Baumwoll-Mischgewebe. KEINE Feinwäsche.	40°C (30°C bis 60°C)	3,0 kg
Download/ Neu	Für herunterladbare Waschgänge. Falls keine Waschprogramme heruntergeladen wurden, wird der Waschgang 'Spülen + Schleudern' eingestellt.			

## Bedienung

- Wassertemperatur : Die Wassertemperatur für den Waschgang wählen. Stets die Anweisungen auf dem Pflegeetikett im Wäschestück beachten.
- Stellen Sie das Waschprogramm "Baumwolle+ 40°C (Halbe Ladung)", "Baumwolle+ 60°C (Halbe Ladung)", "Baumwolle+ 60°C (Volle Ladung)" in Übereinstimmung mit den Normen EN60456 und der Verordnung 1015/2010 ein.
  - Standard 60°C Koch-/Buntwäsche Programm : Baumwolle+  +  60°C (Volle Ladung)
  - Standard 60°C Koch-/Buntwäsche Programm : Baumwolle+  +  60°C (Halbe Ladung)
  - Standard 40°C Koch-/Buntwäsche Programm : Baumwolle+  +  40°C (Halbe Ladung)
 (Geeignet um normal verschmutzte Koch-/Buntwäsche-Wäsche zu reinigen.)  
 (Dies sind die energie- und wassersparendsten Waschprogramme für Baumwollwäsche)  
 \* Die tatsächliche Wassertemperatur kann sich von der angezeigten Temperatur unterscheiden.
- Das Testergebnis ist abhängig von Wasserdruck, Wasserhärte, der Temperatur des Einlaufwassers, der Raumtemperatur, Typ und Menge der Waschlading, dem Grad der Verschmutzung, dem verwendeten Waschmittel, Schwankungen der Hauptstromversorgung und anderen Faktoren.

### ⓘ ACHTUNG

- Neutrales Waschmittel wird empfohlen.
- Das Programm Handwäsche/Wolle beinhaltet leichtes drehen und Schleudern mit niedrigen Drehzahlen.

### ■ Weitere Zusatzfunktion

Programm	Turbo-Waschgang	Vorwäsche	Spülen+	Intensiv	Spülstop	Knitterschutz	Startzeitvorwahl
Koch-/Buntwäsche	●	●	●	●	●	●	●
Baumwolle+	●	●	●		●	●	●
Pflegeleicht	●	●	●	●	●	●	●
Mix	●	●	●	●	●	●	●
Hygiene			●	●	●	●	●
Nachtprogramm			●	●	●	●	●
Babybekleidung		● **	●	●	●	●	●
Bettdecken			●	●	●	●	●
Sports Wear			●	●	●	●	●
Dunkle Wäsche			●	●	●	●	●
Speed 14	● *		●			●	●
Schonend/Wolle			●			●	●
Flecken		● *	●		●	●	●

(\* ) Diese Zusatzfunktion ist Teil des Frische-Waschgangs und kann nicht deaktiviert werden.

(\*\* ) Diese Option ist automatisch in den Waschvorgang integriert und kann gelöscht werden.



# Bedienung

## ■ Betriebsdaten

\* Energie- und Wasserverbrauch können, in Abhängigkeit von den individuellen Gebrauchsgewohnheiten, variieren.

Programm	Nombre de tours par minute au maximum		
	F H/1 4 U2 Q/T D(N)(W)(0-9)(H)	F H/1 2 U2 Q/T D(N)(W)(0-9)(H)	F H/1 0 U2 Q/T D(N)(W)(0-9)(H)
Koch-/Buntwäsche	1400	1200	1000
Baumwolle+	1400	1200	1000
Pflegeleicht	1200	1200	1000
Mix	1400	1200	1000
Hygiene	1400	1200	1000
Nachtprogramm	1000	1000	800
Babybekleidung	1000	1000	800
Bettdecken	1000	1000	800
Sports Wear	800	800	600
Dunkle Wäsche	1400	1200	1000
Speed 14	800	800	600
Schonend/Wolle	800	800	600
Flecken	1200	1200	1000

### ⚠ ACHTUNG

- Informationen zur Hauptwaschprogrammen bei halber Ladung.

Programm	Zeit in Minuten		Restfeuchtigkeit		Wasser (in Litern)		Energie (in kWh)	
	8kg	7kg	1400 rpm	1200/1000 rpm	8kg	7kg	8kg	7kg
Koch-/Buntwäsche (40°C)	96		40 %	53 %	65		0,55	
Baumwolle+ (60°C)	244	224	44%	53 %	35	33	0,45	0,42

# Bedienung

## ■ Bedienfeld

Die intelligente Ferndiagnose (SmartDiagnosis™) ist nur bei Modellen mit dem Logo „SmartDiagnosis™“ möglich.

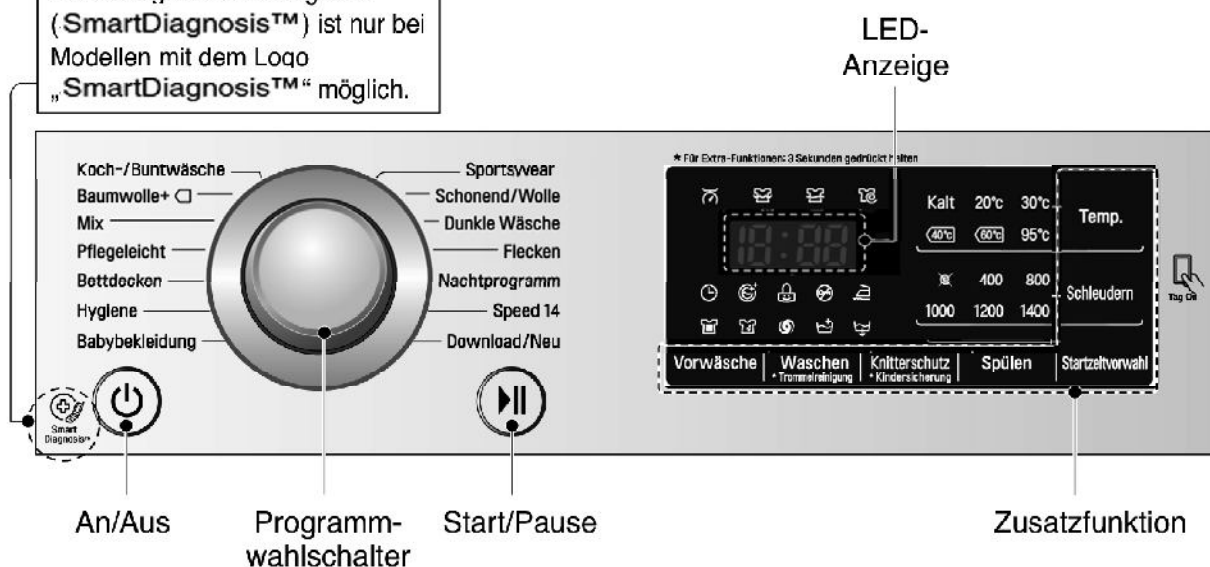

### An/Aus

- Die Taste An/Aus zum Ein- und Ausschalten drücken.
- Sie kann auch zum Ausschalten der Zeitvorwahl verwendet werden.

### Programmwahlschalter

- Die Waschmaschine stellt Waschprogramme für die verschiedenen Wäschearten zur Wahl.
- Die Lampe leuchtet auf und zeigt das gewählte Programm an.

### Start/Pause

- Die Taste Start/Pause dient zum Starten und Unterbrechen von Waschgängen.
- Falls eine kurzzeitige Unterbrechung eines Waschvorgangs notwendig ist, die Taste "Start/Pause" drücken.
- Vier Minuten nach Schalten auf Pause schaltet sich die Maschine automatisch aus.

### LED-Anzeige

- In dieser Anzeige können die Einstellungen, die voraussichtliche verbleibende Programmdauer, die Zusatzfunktionen und Meldungen der Waschmaschine abgelesen werden.

### Zusatzfunktion

- Über diese Taste können zusätzliche Einstellungen festgelegt werden. Diese leuchten bei Auswahl auf.
- Über diese Tasten können die gewünschten Zusatz-Waschprogramme für den gewählten Waschgang eingestellt werden.

# Bedienung

## ■ Zusatzfunktion

### Vorwäsche ( )

Bei starker Verschmutzung den Vor- und Hauptwaschgang wählen.

1. Die An/Aus-Taste drücken.
2. Wählen Sie einen Waschgang.
3. Die Taste Vorwäsche drücken.
4. Die Taste Start/Pause drücken.

### Startzeitvorwahl ( )

Die Verzögerung der Waschmaschine kann so eingestellt werden, dass der Waschgang automatisch nach einer festgelegten Zeit gestartet wird.

#### ⓘ ACHTUNG

- Diese Verzögerung gibt die Dauer bis zum Ende und nicht bis zum Start des Waschgangs an. Die tatsächliche Dauer des Waschgangs richtet sich nach der Wassertemperatur, der Waschladung und anderen Einflüssen.



1. Die An/Aus-Taste drücken.
2. Das Waschprogramm durch Drehen des Programmwählers einstellen.
3. Drücken Sie auf Startzeitvorwahl und stellen Sie die gewünschte Zeit ein.
4. Drücken Sie auf Start/Pause.

### Knitterschutz ( )

Wenn Sie Falten verhindern möchten, wählen Sie den Knitterschutzknopf.

1. Die An/Aus-Taste drücken.
2. Wählen Sie einen Waschgang.
3. Die Taste Knitterschutz drücken.
4. Die Taste Start/Pause drücken.

### Waschen ( )

- **Turbo-Waschgang** (  ) : Energie- und wassersparendes Waschen in einer Stunde. (Basis, auf die Hälfte der laundrz)
  - **Intensiv** (  ) : Bei normal und stark verschmutzter Wäsche empfehlen wir die Option „Intensiv“ zu wählen.
1. Die An/Aus-Taste drücken.
  2. Wählen Sie einen Waschgang.
  3. Drücken Sie auf Intensiv Spülen und stellen Sie die gewünschte Zeit ein.
  4. Die Taste Start/Pause drücken.

# Bedienung

## Temperatur

- Die Temperatur wird durch Drücken der Taste Temp. gewählt.
  - Kalt (0)
  - 20°C, 30°C, 40°C, 60°C, 95°C
- Bei den nachstehenden Programmen stehen folgende Wassertemperaturen zur Wahl.

## Spülen (🌀)

- Spülen+ (🌀) : 1 Spüldurchgang mehr
- Spülstop (🌀) : Der Waschgang ist gestoppt bis der Verbraucher nach dem Spülvorgang die Start-Taste noch einmal betätigt.

## Schleudern

- Schleuderdrehzahl kann durch betätigen der Taste "Schleudern" gewählt werden.
- Nur Schleudern
  1. Die An/Aus-Taste drücken.
  2. Die gewünschte Schleuderdrehzahl auswählen
  3. Die Taste Start/Pause drücken.

### ⚠ ACHTUNG

- Wenn "Ohne Schleudern" (🌀) gewählt wurde, dreht die Maschine eine kurze Zeit danach um schneller abzapfen zu können.

## ■ Kindersicherung

Wählen Sie diese Funktion um die Tasten zu sperren. "Kindersicherung" kann nur während eines Waschgangs aktiviert werden.

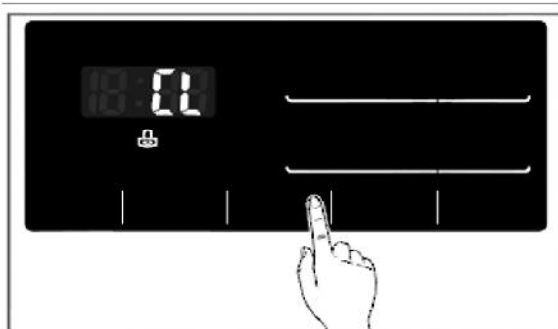

### Tastensperre aktivieren

1. Drücken Sie die Kindersicherung für 3 Sekunden.
2. Daraufhin ertönt ein Signal und das Symbol "CL" erscheint kurz in der LED-Anzeige. Bei aktivierter Tastensperre werden sämtliche Tasten mit Ausnahme des Netzschalters deaktiviert.

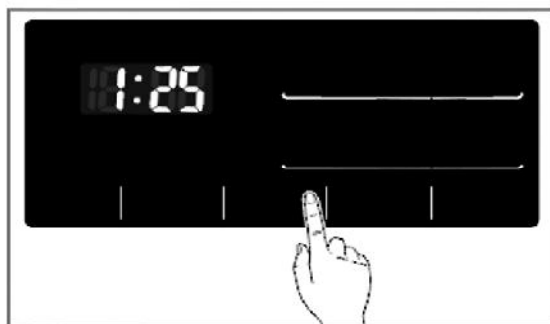

### Tastensperre aufheben

1. Drücken Sie die Kindersicherung für 3 Sekunden.
2. Daraufhin ertönt ein Signal und die verbleibende Dauer des laufenden Waschgangs erscheint in der LED-Anzeige.

## ■ Tonsignal An/Aus

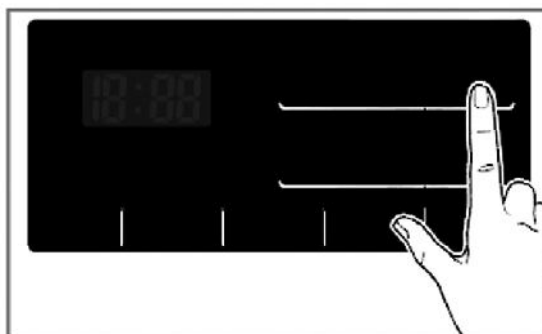

1. Gerät einschalten (EIN-Taste betätigen)
2. START/Pause-Taste betätigen
3. Drücken und halten Sie die **Temp.** und **Favoriten** gleichzeitig für drei Sekunden, um die Funktion an/aus zu schalten.

Ertönt ein akustisches Signal ist die Einstellung auch nach dem Ausschalten des Gerätes gespeichert.

## Bedienung

### ■ Trommelreinigung (☼)

Die TROMMELREINIGUNG ist ein spezieller Waschgang zur Säuberung des Innenraums der Waschmaschine. Bei diesem Waschgang werden ein höheres Wasserniveau und eine höhere Schleuderdrehzahl benutzt. Führen Sie diesen Waschgang regelmäßig durch.



1. Trommel vollständig leeren und Türe schliessen.
2. Füllen Sie Entkalker in das Hauptwaschmittelfach.
3. Schließen Sie das Waschmittelfach.
4. Anschalten und dann Trommelreinigung-Knopf drücken und halten.
5. Start/Pause drücken, um Trommelreinigung zu starten.
6. Nach Beendigung des Programms lassen Sie zur Trocknung die Tür und das Waschmittelfach geöffnet.

### ⓘ ACHTUNG

- Kein zusätzliches Waschmittel in die Waschmittelschublade füllen.
- Das könnte zu einem Überlauf des Gerätes führen.

### ⚠ VORSICHTSMAßNAHMEN

- Wenn ein Kleinkind in der Nähe ist, lassen Sie die Tür nicht zu lange offen.

### ■ Türverriegelung & Programmanpassung

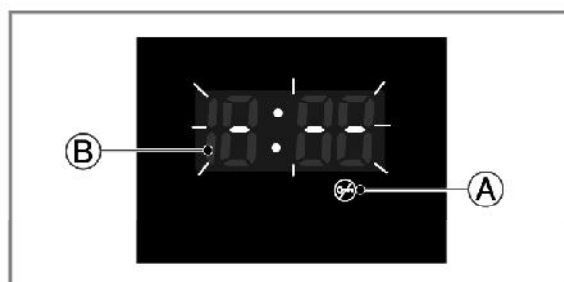

- (A) "**Türverriegelung**" - Zu Ihrer Sicherheit verriegelt das Türschloss während eines Waschgangs und das Symbol für Türverriegelung leuchtet auf. Die Tür lässt sich ohne Bedenken öffnen, wenn das Symbol erlischt ist.
- (B) Das Symbol "**Programmanpassung**" leuchtet auf, wenn die Trommel auf geringer Stufe rotiert und ermittelt, wie viel Wäsche sich in der Trommel befindet. Dieser Vorgang dauert einige Sekunden.



## Vor Verwendung der Tag On-Funktion

- Mithilfe der Tag On-Funktion und der LG Smart Diagnosis™ können Sie Ihr Gerät direkt über Ihr Smartphone bedienen und Waschprogramme herunterladen.
- Verwendung der Tag On-Funktion:
  1. Laden Sie die App LG Smart Laundry & DW auf Ihr Smartphone.
  2. Aktivieren Sie die NFC-Funktion (Nahfeldkommunikation) Ihres Smartphones.
- Die Tag On-Funktion kann mit den meisten Smartphones verwendet werden, die über die NFC-Funktion verfügen und das Android Betriebssystem (OS) besitzen.

### ■ Aktivieren der NFC-Funktion auf dem Smartphone



1. Rufen Sie das Menü "Einstellungen" des Smartphones auf und wählen Sie unter "DRAHTLOS & NETZWERKE" den Eintrag "Freigabe & Verbindung".



2. Stellen Sie die Optionen "NFC" und "Android Beam" auf EIN und wählen Sie "NFC".

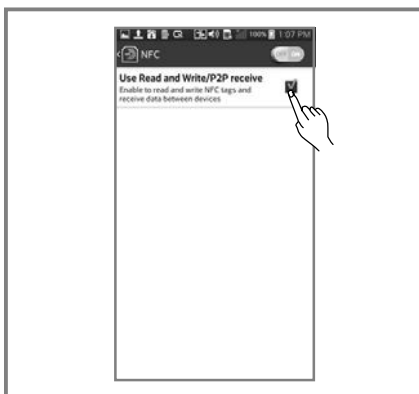

3. Markieren Sie die Option "Lesen und Schreiben/P2P empfangen".

### ⚠ ACHTUNG

- Je nach Smartphone-Modell und Version des Android-Betriebssystems kann die Aktivierung der NFC-Funktion variieren.
- Weitere Hinweise finden Sie in der Bedienungsanleitung Ihres Smartphones.

## Vor Verwendung der Tag On-Funktion

### ■ Tag On-Anleitung

#### ► Tag On-Position

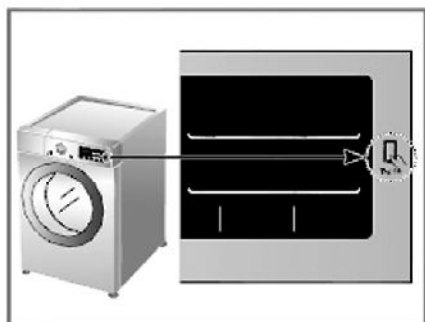

#### • Tag On:

Suchen Sie das Tag On-Symbol neben der LCD-Anzeige auf dem Bedienungsfeld.

Halten Sie Ihr Smartphone an diese Stelle, um die Tag On-Funktion für die LG Smart Diagnosis™ und das Herunterladen von Waschprogrammen über die LG Smart Laundry & DW-App zu nutzen.

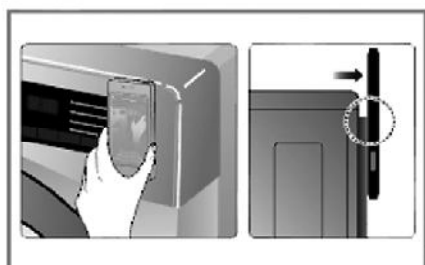

- Halten Sie Ihr Smartphone für die Tag On-Funktion so an die Waschmaschine, dass die NFC-Antenne auf der Rückseite des Smartphones an das Tag On-Symbol am Gerät gehalten wird.

Sollten Sie die Lage der NFC-Antenne nicht kennen, halten Sie Ihr Smartphone in einer leicht kreisenden Bewegung, bis die Anwendung eine Verbindung herstellen konnte.

- Aufgrund der Merkmale von NFC, bei einem zu großen Abstand, bei einem metallischen Aufkleber auf dem Smartphone oder bei einem sehr robusten Gehäuse können Störungen bei der Übertragung auftreten. In seltenen Fällen kann über ein Telefon mit NFC-Funktion keine Verbindung hergestellt werden.

- Innerhalb der LG Smart Laundry & DW-App finden Sie eine ausführliche Anleitung zur Nutzung der Tag On-Funktion .

## Regulierung

### ■ EU-Konformitätserklärung:

# CE 0197

Hiermit erklärt LG Electronics, dass dieses Gerät gemäß den folgenden Richtlinien hergestellt wurde:

R&TTE Richtlinie 1995/5/EC

## Zugabe von Waschmittel

### ■ Einfüllen von Waschmittel und Weichspüler

#### ► Waschmittelschublade

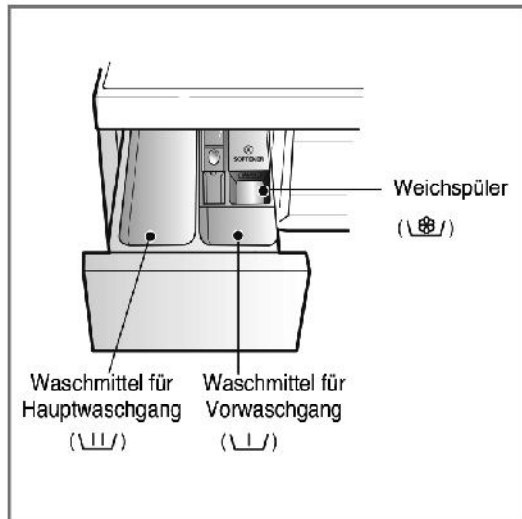

- Nur Hauptwaschgang → \ \ / /
- Vorwaschgang + Hauptwaschgang → \ \ / / • \ \ / /

#### ⚠ WARNUNG

- Lagern Sie alle Waschmittel ausserhalb der Reichweite von Kleinkindern, da Vergiftungsgefahr besteht.
- Zuviel Waschmittel, zuviel Weichspüler oder zuviel Bleiche könnte das Gerät zum Überlaufen bringen.
- Bitte versichern Sie sich, dass Sie eine angemessene Menge an Waschmittel benutzen.

#### ► Zugabe von Weichspüler

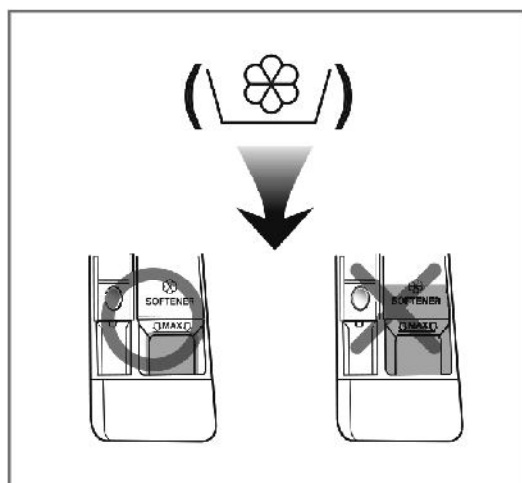

- Keinesfalls über die Höchststandlinie füllen. Durch Überfüllen kann zu früh Weichspüler zugeführt werden, wodurch Flecken entstehen könnten.
- Keinesfalls Weichspüler mehr als 2 Tage in der Waschmittelschublade lassen. (Weichspüler kann hart werden)
- Der Weichspüler wird beim letzten Spülgang automatisch zugegeben.
- Während der Wasserzufuhr die Waschmittelschublade nicht öffnen.
- Keinesfalls Verdünner (Benzin usw.) einfüllen.

#### ⓘ ACHTUNG

- Keinesfalls Weichspüler direkt auf Kleidung gießen.

## Zugabe von Waschmittel

### ► Waschmittelmenge

- Waschmittel sollte stets gemäß den Anweisungen des Waschmittelherstellers dosiert und je nach Art, Farbe und Verschmutzungsgrad der Textilien sowie der Waschtemperatur gewählt werden.
- Wenn zu viel Waschmittel eingefüllt wird, kann es zu Schaumbildung und Überlastung des Motors kommen, wodurch die Waschleistung beeinträchtigt wird (bewirkt Störung).
- Es wird empfohlen Pulver-Waschmittel für beste Waschergebnisse zu nutzen.
- Wenn Sie Flüssigwaschmittel verwenden möchten, beachten Sie die Anweisungen auf der Verpackung des jeweiligen Waschmittelherstellers.
- Wenn Sie die Waschmaschine direkt starten, können Sie auch Flüssigwaschmittel in die Waschmittelschublade geben.
- Bitte verwenden Sie kein Flüssigwaschmittel, wenn Sie die Startzeit-Verzögerung nutzen - das Flüssigwaschmittel könnte aushärten- oder Sie die Option Vorwäsche wählen wollen.
- Waschlösung nur für Frontlader Waschmaschinen verwenden. Wenn zuviel Schaum entsteht, bitte Waschmittel reduzieren.
- Die Waschmittelmenge hängt von der Wassertemperatur, Wasserhärte, Umfang und Verschmutzungsgrad der Wäsche ab. Für ein optimales Waschergebnis sollte Schaumbildung verhindert werden.
- Hinweise zum Waschmittel und zur Wassertemperatur finden Sie auf dem Etikett des jeweiligen Kleidungsstücks.
- Zur Benutzung der Waschmaschine sollte nur das angegebene Waschmittel verwendet werden.
  - Allgemeine Waschlösung für alle Gewebe (Kalt bis 95°C)
  - Waschlösung für empfindliche Gewebe (Kalt bis 40°C)
  - Flüssigwaschmittel für alle Gewebe (Kalt bis 95°C) oder angegebenes Wollwaschmittel (Kalt bis 40°C)
- Für eine optimale Waschleistung weißer Wäsche sollte ein Bleichmittel verwendet werden.

### ⚠ WARNUNG

- Lassen Sie das Waschmittel nicht hart werden. Verhärtetes Waschmittel kann Schläuche in der Waschmaschine blockieren und schlechte Spülergebnisse oder Gerüche verursachen.

### ⓘ ACHTUNG

- Volle Zuladung: entsprechend den Herstelleranweisungen.
  - Teilfüllung: 3/4 der normalen Menge
  - Mindestzuladung: 1/2 der normalen Menge.
- Das Waschmittel wird am Anfang des Waschganges aus der Schublade gespült.

### ► Wasserenthärter

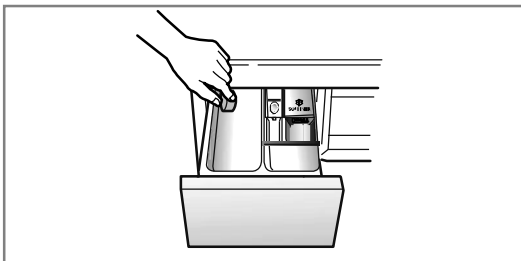

- Bei besonders kalkhaltigem Wasser kann der Waschmittelverbrauch durch Einsatz eines Wasserenthärter erheblich verringert werden. Die zu verwendende Menge an Wasserenthärter entnehmen Sie bitte den Hinweisen auf der Verpackung. Füllen Sie zuerst das Waschmittel und danach den Wasserenthärter in die Waschmaschine.
- Verwenden Sie die angegebene Waschmittelmenge für weiches Wasser.

### ► Benutzung von Waschmittel-Tabs

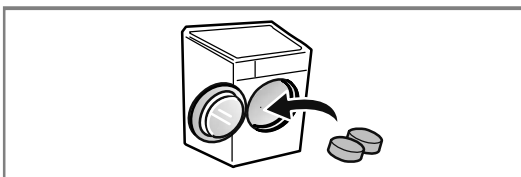

1. Öffnen Sie die Tür und legen Sie die Tabs in die Trommel.

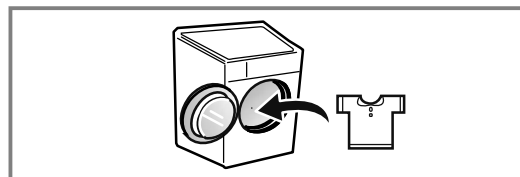

2. Füllen Sie die Wäsche in die Trommel.

## Pflege und Wartung

- Wäsche aus der Maschine entfernen, sobald das Programm beendet ist. Anderenfalls kann die Wäsche verknittern, sich verfärben oder Geruch könnte entstehen.
- Vor dem Reinigen der Trommel das Netzkabel ziehen, um Gefahr von elektrischen Schlägen auszuschließen.

### ■ Wasserzulaufsfiter

- Wenn kein Wasser in die Waschmittellade strömen kann, erscheint die Fehlermeldung " / E " auf dem Display.
- Bei sehr hartem Wasser und Sediment kann der Wasserzulaufsfiter verstopfen. Daher sollte er von Zeit zu Zeit gereinigt werden.

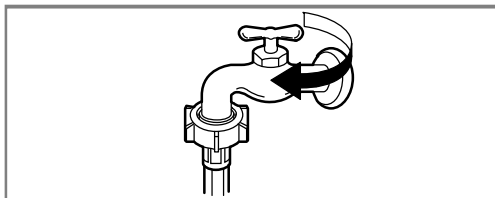

1. Den Wasserhahn schließen.

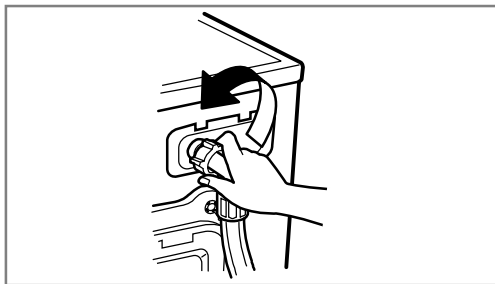

2. Den Wasserzulaufschlauch abschrauben.

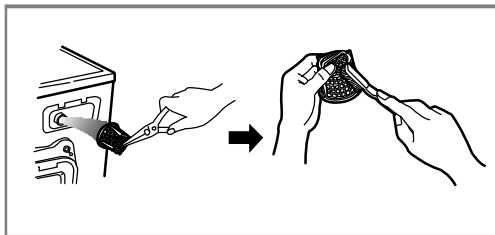

3. Den Filter mit einer harten Bürste reinigen.

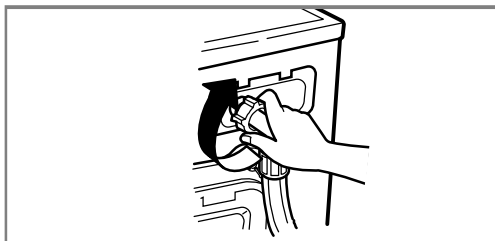

4. Den Wasserzulaufschlauch anschrauben.

# Pflege und Wartung

## ■ Ablaufpumpenfilter

- Der Ablaufpumpenfilter fängt Fäden, Fusseln und kleine Fremdkörper in der Wäsche auf. Er sollte regelmäßig kontrolliert werden, um einen einwandfreien Betrieb der Maschine zu gewährleisten.

### ▲ VORSICHTSMAßNAHMEN

- Zuerst die Maschine über den Ablaufschlauch entleeren. Dann den Deckel öffnen und Fremdkörper entfernen.

- Lassen Sie das Wasser abkühlen, bevor Sie die Abwasserpumpe reinigen, eine Notentleerung vornehmen oder die Tür in einem Notfall öffnen.

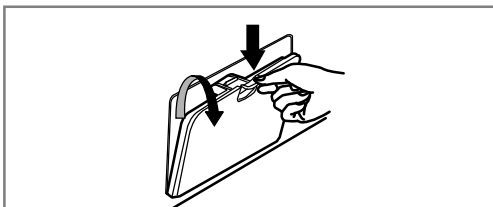

1. - Abdeckkappe öffnen.  
- Ablassschraube lösen.  
- Schlauch herausziehen.



2. Öffnen Sie dann den Filter, indem Sie ihn nach links drehen.

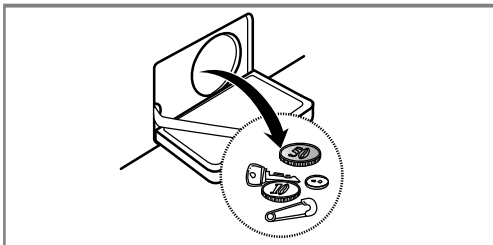

3. Entfernen Sie alle Fremdkörper aus dem Pumpenfilter.

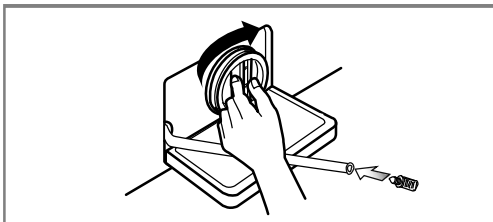

4. Nach der Säuberung drehen Sie den Pumpenfilter wieder ein.

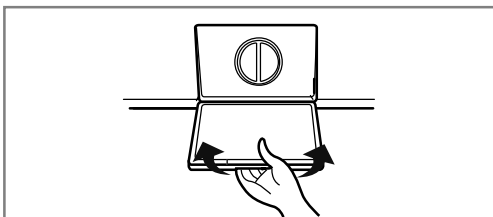

5. Schließen Sie die untere Abdeckkappe.

## Pflege und Wartung

### ■ Waschmittelschublade

- Mit der Zeit lagern sich Waschmittel- und Weichspülerrückstände in der Waschmittelschublade ab.
- Daher die Waschmittelschublade von Zeit zu Zeit mit fließendem Wasser spülen.
- Falls erforderlich, kann die Schublade ganz entfernt werden. Dazu die Zunge herunterdrücken und die Schublade herausziehen.
- Zum Vereinfachen der Reinigung kann das Oberteil des Weichspülerbehälters herausgenommen werden.

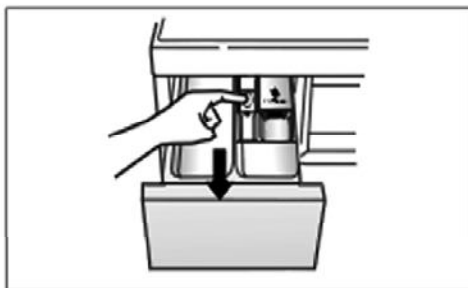

1. Ziehen Sie das Waschmittelfach heraus.

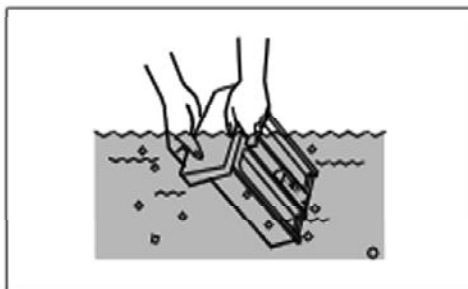

2. Säubern Sie das Waschmittelfach unter fließendem Wasser.

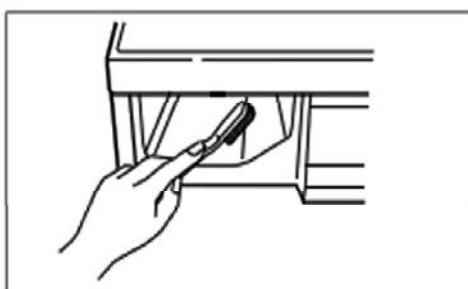

3. Schublade-Fach reinigen (z.B. mit Zahnbürste).

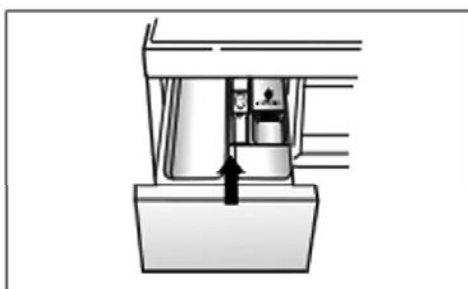

4. Waschmittelfach wieder einsetzen.

## Pflege und Wartung

### ■ Waschtrommel

- Bei richtiger Waschmitteldosierung ist ein Entkalken im allgemeinen nicht erforderlich. Falls Sie doch entkalken möchten, verwenden Sie hierzu ausschließlich Markenentkalkungsmittel mit Korrosionsschutz für Waschmaschinen. Dosieren Sie nach Herstellerangaben.
- Die Waschtrommel Ihres Gerätes besteht aus rostfreiem Edelstahl und ist damit weitgehend korrosionsfest.
- Treten trotzdem Rostansätze auf, so ist das stets auf eisenhaltige Fremdkörper (Büroklammern, Sicherheitsnadeln) zurückzuführen, die mit der Wäsche eingebracht wurden. Fremdrost ist auch bei rostfreiem Edelstahl möglich.

Wenn Sie Entkalkungsmittel, Bleich- oder Färbemittel verwenden, stellen Sie sicher, dass sie sich zur Waschmaschinennutzung sind.

- \* Entkalker können Chemikalien enthalten, dass mein Schaden Teil Ihrer Waschmaschine.
- \* Entfernen Sie Flecken in der Trommel mit Edelstahlreiniger.
- \* Benutzen Sie nie Stahlwolle.

### ■ Reinigung

#### 1. Gehäuse

Angemessene Pflege verlängert die Lebensdauer des Geräts.

Das Gehäuse der Waschmaschine kann mit warmem Wasser und Haushaltreiniger ohne Scheuermittel gereinigt werden.

Danach mit frischem Wasser abwischen und trocknen.

- \* ACHTUNG: Keinesfalls Alkohol, Lösungsmittel o. ä. verwenden.

#### 2. Trommel

Zum Reinigen der Trommel eine Tasse (250 ml) Chlorbleichmittel mit 2 Tassen (500 ml) Waschmittel vermischen.

Die Waschmaschine einen Waschvorgang mit heißem Wasser ausführen lassen.

Den Vorgang erforderlichenfalls wiederholen.

- Geben Sie 5 g Sauerstoff-Bleiche in 5 Liter warmes Wasser. (Verdünnung 1:1000)
- Wischen Sie die Dichtung mit dem verdünntem Bleichmittel ab. (Tragen Sie UNBEDINGT Gummihandschuhe)
- Trocknen Sie die Dichtung mit einem trockenen Tuch ab.
- Öffnen Sie die Tür und lassen Sie die Dichtung vollständig trocknen.
- Die Dichtung sollte mindestens einmal im Monat auf diese Weise gereinigt werden.
- \* Bei Verwendung unverdünnter Bleiche besteht die Gefahr von Beschädigungen an der Dichtung oder an Teilen der Waschmaschine.

### ● ACHTUNG

- Kalkablagerungen usw. nur mit Mitteln entfernen, die für Waschmaschinen geeignet sind.

### ■ Maschine vor Frost schützen

Falls die Maschine an einem Ort aufgestellt wird, an dem Temperaturen um den Gefrierpunkt auftreten können, das Gerät entsprechend den nachfolgenden Anweisungen vor Frost schützen, um Schäden zu verhindern.

1. Den Wasserhahn vollständig schließen.
2. Schläuche vom Wasserhahn und von der Spüle lösen und Wasser ablassen.
3. Den Netzstecker an eine ordnungsgemäß geerdete Steckdose anschließen.
4. 3,8 Liter ungiftige Frostschutzmittellösung für Freizeitfahrzeuge in die leere Trommel füllen. Die Tür schließen.
5. Die Maschine für 1 Minute auf Schleudern schalten und das Wasser komplett ablaufen lassen. Ein kleiner Rest vom Frostschutzmittel bleibt in der Maschine.
6. Den Netzstecker ziehen, die Trommel trocknen und die Tür schließen.
7. Die Waschmittelschublade entfernen. Wasser aus der Schublade abgießen und die Schublade trocknen. Die Schublade wieder einsetzen.
8. Der Waschmaschine aufrecht lagern.
9. Zur Inbetriebnahme der Waschmaschine einen kompletten Waschgang mit Waschmittel ohne Wäsche durchführen, um das Frostschutzmittel zu entfernen. Keinesfalls Wäsche laden.



## Fehlersuche

- Diese Waschmaschine verfügt über eine automatische Selbstdiagnose und Sicherheitsfunktion, die Störungen im Frühstadium erkennen und entsprechend reagieren. Falls die Maschine nicht korrekt oder überhaupt nicht funktioniert, die nachfolgenden Punkte vor Verständigen des Kundendiensts prüfen.

### ■ Störungsbehebung









Symptom	Mögliche Ursache	Abhilfe
Klapper- und Klingelgeräusche	<ul style="list-style-type: none"> <li>• Fremdkörper wie Münzen oder Sicherheitsnadeln befinden sich in der Trommel oder Pumpe.</li> </ul>	Waschmaschine stoppen, Trommel und Ablauffilter kontrollieren. Falls das Geräusch danach weiter auftritt, den Kundendienst verständigen.
Dumpfes Klopfgeräusch	<ul style="list-style-type: none"> <li>• Klopfgeräusch kann bei hoher Zuladung entstehen. Dies ist normal.</li> </ul>	Falls das Geräusch anhält, hat die Waschmaschine evtl. Unwucht. Stoppen und die Wäsche neu verteilen.
Vibrationsgeräusch	<ul style="list-style-type: none"> <li>• Sind alle Transportsicherungsschrauben und Verpackungsteile entfernt?</li> <li>• Haben die Füße ordnungsgemäß Bodenkontakt?</li> </ul>	Falls sie bei der Installation nicht entfernt wurden (siehe "Aufstellanweisung" zwecks Entfernen der Transportsicherungsschrauben), wird die Wäsche in der Trommel gleichmäßig verteilt. Die Waschmaschine stoppen, und die Wäsche in der Trommel neu verteilen.
Wasserlecks	<ul style="list-style-type: none"> <li>• Zulaufschlauch am Wasserhahn oder an der Maschine ist locker.</li> <li>• Ablaufleitungen/-schläuche verstopft</li> </ul>	Schlauchanschlüsse kontrollieren und festziehen.  Ablaufleitung reinigen. Falls erforderlich, Installateur beauftragen.
Übermäßige Schaumbildung	<ul style="list-style-type: none"> <li>• Zuviel oder ungeeignetes Waschmittel?</li> </ul>	Zu starke Schaumbildung kann Wasserlecks verursachen.
Wasser strömt nicht oder zu langsam in die Maschine.	<ul style="list-style-type: none"> <li>• Wasserdruck unzureichend.</li> <li>• Wasserhahn nicht vollständig geöffnet.</li> <li>• Wasserzulaufschlauch geknickt.</li> <li>• Wasserzulaufsfiter verstopft.</li> </ul>	Anderen Hahn im Haus ausprobieren. Den Hahn ganz öffnen.  Den Schlauch ausrichten. Wasserzulaufsfiter kontrollieren.
Wasser wird nicht oder zu langsam abgepumpt.	<ul style="list-style-type: none"> <li>• Ablaufschlauch geknickt oder verstopft.</li> <li>• Ablauffilter verstopft.</li> </ul>	Ablaufschlauch reinigen und ausrichten. Ablauffilter reinigen.

## Fehlersuche

Symptom	Mögliche Ursache	Abhilfe
Waschmaschine startet nicht.	<ul style="list-style-type: none"> <li>• Netzkabel nicht angeschlossen oder Netzstecker locker.</li> <li>• Sicherung durchgebrannt, Überlastschalter hat angesprochen oder Stromausfall.</li> <li>• Wasserhahn nicht vollständig geöffnet.</li> </ul>	<p>Sicherstellen, dass der Stecker in die Steckdose passt.</p> <p>Den Überlastschalter zurücksetzen oder die Sicherung austauschen. Keinesfalls eine Sicherung mit höherer Kapazität einsetzen. Bei Netzüberlastung einen Elektriker zu Rate ziehen. Den Wasserhahn öffnen.</p>
Waschmaschine schleudert nicht.	<ul style="list-style-type: none"> <li>• Darauf achten, dass die Tür fest geschlossen ist.</li> </ul>	<p>Die Tür schließen und die Taste Start/Pause drücken. Nach Drücken der Taste Start/Pause dauert es u. U. einige Sekunden, bis die Waschmaschine zu schleudern beginnt. Die Tür muss einrasten, bevor die Maschine auf Schleudern schalten kann.</p> <p>1 oder 2 ähnliche Wäschestücke laden, um das Gewicht besser zu verteilen. Die Wäsche besser verteilen, damit geschleudert werden kann.</p>
Tür lässt sich nicht öffnen.		<p>Bei laufender Maschine kann die Trommeltür aus Sicherheitsgründen nicht geöffnet werden. Ein bis zwei Minuten warten, bis die elektrische Türentriegelung die Tür freigibt.</p>
Waschzykluszeit zu lang.		<p>Die Waschzeit hängt von der Zuladung, dem Wasserleitungsdruck, der Wassertemperatur und anderen Faktoren ab. Falls Unwucht erkannt wird oder das Schaum-Absorbierprogramm sich aktiviert, kann sich die Waschzeit verlängern.</p>
Weichspüler läuft über.	Zuviel Weichspüler könnte das Gerät zum Überlaufen bringen.	Befolgen Sie die Anweisung zur korrekten Dosierung des Weichspülers. Bitte nur bis zu maximalen Befüllungsgrenze auffüllen.
Weichspüler zu früh eingefüllt.		Schließen Sie die Waschmittelschublade vorsichtig. Öffnen Sie die Waschmittelschublade nicht während des Waschvorgangs.

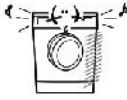
# Fehlersuche

## ■ Fehlermeldung

Symptom	Mögliche Ursache	Abhilfe
	<ul style="list-style-type: none"> <li>• Wasserdruck unzureichend.</li> <li>• Wasserhahn nicht vollständig geöffnet.</li> <li>• Wasserzulaufschlauch geknickt.</li> <li>• Wasserzulauffilter verstopft.</li> <li>• Bei einer Wasserundichtigkeit im oder am Zulaufschlauch leuchtet die Anzeige "A" rot auf.</li> </ul> 	<p>Anderen Wasserhahn im Haus ausprobieren. Den Wasserhahn ganz öffnen. Den Schlauch gerade verlegen. Wasserzulauffilter kontrollieren. In diesem Fall den Zulaufschlauch wechseln.</p>
	<ul style="list-style-type: none"> <li>• Ablaufschlauch geknickt oder verstopft.</li> <li>• Ablauffilter verstopft.</li> </ul>	<p>Ablaufschlauch reinigen und ausrichten. Ablauffilter reinigen.</p>
	<ul style="list-style-type: none"> <li>• Zuladung zu klein.</li> <li>• Zuladung nicht gleichmäßig verteilt.</li> <li>• Das Gerät verfügt über eine Funktion zur Erfassung und Korrektur von Unwucht. Bei schweren Wäschestücken wie Badematten, Bademänteln kann das System den Schleudervorgang wiederholt abbrechen, wenn die Unwucht einen Festwert überschreitet.</li> <li>• Falls die Wäsche am Ende des Schleuderzyklusses noch zu nass ist, kleinere Wäschestücke hinzufügen, um die Last besser zu verteilen.</li> </ul>	<p>1 oder 2 ähnliche Wäschestücke laden, um das Gewicht besser zu verteilen. Die Wäsche besser verteilen, damit geschleudert werden kann.</p>
	 <ul style="list-style-type: none"> <li>• Ist die Tür geöffnet?</li> </ul>	<p>Die Tür schließen. * Falls "dE 1, dE 2" nicht erlischt, den Kundendienst kontaktieren.</p>
	<ul style="list-style-type: none"> <li>• Temperatur des Wassers.</li> <li>• Sensor Problem.</li> </ul>	<p>Den Netzstecker ziehen und den Kundendienst verständigen.</p>
	<ul style="list-style-type: none"> <li>• Falls aufgrund eines defekten Wasserventils zuviel Wasser einströmt, erscheint "FE" auf dem Display.</li> </ul>	<p>Den Wasserhahn schließen. Den Netzstecker ziehen. Kundendienst verständigen.</p>
	<ul style="list-style-type: none"> <li>• "PE" zeigt eine Störung des Wasserstandsensors an.</li> </ul>	
	<ul style="list-style-type: none"> <li>• Überlastung des Motors</li> </ul>	

# Fehlersuche

## ⓘ ACHTUNG

- Die intelligente Ferndiagnose Smart Diagnosis™ ist nur bei Modellen mit dem Logo „Smart Diagnosis™“ möglich. Bei äußeren Einflüssen, die die Empfangsstärke Ihres Mobiltelefons beeinflussen können, besteht die Möglichkeit, dass Smart Diagnosis™ nicht richtig ausgeführt werden kann.

## ■ Benutzung von Smart Diagnosis™

- Diese Funktion bitte nur nutzen, wenn unsere Call Centers Sie freigeschaltet hat. Die Übertragung ähnelt dem Prinzip einer Faxübertragung und ausschließlich das Call Centers kann damit arbeiten.
- Smart Diagnosis™ kann nicht bei ausgeschalteter Waschmaschine aktiviert werden. Falls doch muss eine Störungsermittlung ohne Smart Diagnosis™ durchgeführt werden. Wenn Probleme mit Ihrer Waschmaschine auftreten kontaktieren Sie bitte unser Kunden Informations center. Folgen Sie den Anweisungen des Mitarbeiters und wenn notwendig führen Sie folgende Schritte durch:

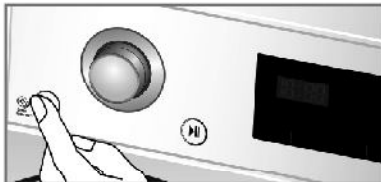

1. Betätigen Sie die Power Taste um die Waschmaschine einzuschalten. Betätigen Sie keine anderen Tasten oder drehen am Programmwahlschalter.

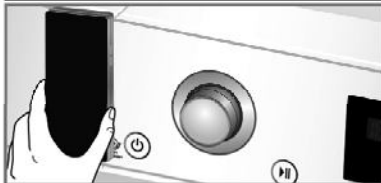

2. Plazieren Sie das Mikrofon Ihres Telefons ganz nah an der An/Aus Taste, wenn Sie der Mitarbeiter des Call Centers darum bittet.

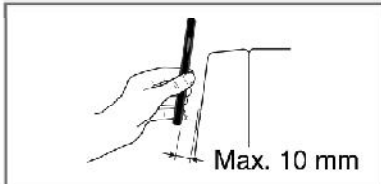

3. Betätigen und halten Sie die Temperatur-Taste für mindestens 3 Sekunden während Sie das Mikrofon Ihres Telefons ganz nah an der An/Aus Taste bzw. am Symbol halten.
  4. Halten Sie Ihr Telefon solange vor die An/Aus Taste bis die Übermittlung beendet wurde (Ton-Signale). Das dauert ca. 6 Sekunden. Währenddessen zählt ein Countdown auf dem Display die Zeit bis auf Null.
    - Für beste Werte während der Übermittlung halten Sie Ihr Telefon ruhig bis die Übertragung (Ton-Signale) beendet wurde.
    - Wenn der Mitarbeiter des Call Centers keine akkuraten Werte bekommen hat wird er Sie um eine nochmalige Übertragung bitten.
  5. Wenn der Countdown vorbei und die Ton-Signal-Übertragung beendet ist, können Sie das Gespräch mit dem Mitarbeiter des Call Centers weiterführen. Die übermittelten Daten werden dem Mitarbeiter ermöglichen Ihnen bei Ihrer Anfrage weiterzuhelfen.
- Smart Diagnosis wurde entwickelt um den Vorgang der Fehlerbehebung mit Hilfe der Service Hotline zu verbessern und zu erleichtern, aber nicht zu ersetzen. Faktoren wie z.B. der Empfang des Mobil Telefones, Umgebungsgeräusche bei der Datenübertragung oder die Akustik des Raumes, in dem sich das Modell befindet, könnten die Effektivität von Smart Diagnosis beeinflussen. Dementsprechend kann LG die exakte Fehlererkennung mit Smart Diagnosis™ nicht garantieren.

## Entsorgung von Altgeräten

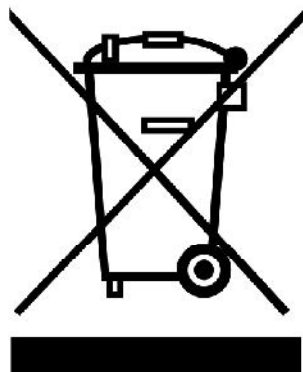

1. Alle Elektro- und Elektronik-Altgeräte müssen getrennt vom Hausmüll über dafür staatlich vorgesehenen Stellen entsorgt werden.
2. Mit der ordnungsgemäßen Entsorgung des alten Geräts vermeiden Sie Umweltschäden und eine Gefährdung der persönlichen Gesundheit.
3. Weitere Informationen zur Entsorgung des alten Geräts erhalten Sie bei der Stadtverwaltung, beim Entsorgungsamt oder in dem Geschäft, wo Sie das Produkt erworben haben.

## Unter die Garantie fallen nicht:

- Heimservice zur Einführung in die Benutzung des Geräts.
- Wenn das Gerät an eine Spannung angeschlossen ist, die nicht mit der auf dem Nennleistungsschild angegebenen übereinstimmt.
- Wenn die Störung durch Unfälle, Vernachlässigung, Missbrauch oder höhere Gewalt verursacht wird.
- Wenn die Störung durch unsachgemäße Benutzung des Geräts oder Nichtbeachtung der Bedienungsanleitung verursacht wird.
- Die Gebrauchsanweisung für das Gerät zur Verfügung stellen oder die Einstellungen des Geräts ändern.
- Wenn die Störung durch Schädlinge wie Ratten oder Kakerlaken etc. verursacht wird.
- Normale Geräusche oder Vibrationen z. B. das Geräusch von ablaufendem Wasser, Drehgeräusche oder Pieptöne während der Erwärmung.
- Die Installation korrigieren, das Gerät nivellieren oder den Abfluss einstellen.
- Normale Wartung, wie sie im Benutzerhandbuch empfohlen wird.
- Entfernung von Fremdkörpern wie Sand, Nägeln, BH-Bügeln, Knöpfen etc. aus der Maschine sowie aus der Pumpe und dem Einlassfilter.
- Sicherungen ersetzen oder die elektrischen Anschlüsse oder Rohrleitungen korrigieren.
- Korrektur von unbefugten Reparaturen.
- Schäden an persönlichem Eigentum, die direkt oder indirekt durch Defekte dieses Geräts verursacht werden.
- Wenn dieses Gerät zu kommerziellen Zwecken benutzt wird, steht es nicht unter Garantie.  
(Beispiel: öffentliche Orte wie Toiletten, Hotels, Fitness-Center, Pensionen)

# Données d'exploitation

Produktdatenblatt Verordnung		(UE) Nr 1061/2010		
Name oder Warenzeichen des Lieferanten	LG			
Modellkennung des Lieferanten	F H/1 4 U2 Q/T D(N)(W)(0-9)(H)	F H/1 2 U2 Q/T D(N)(W)(0-9)(H)	F H/1 0 U2 Q/T D(N)(W)(0-9)(H)	
Nennkapazität	8/7	8/7	8/7	kg
Energieeffizienzklasse	A+++	A+++	A+++	
EU-Umweltzeichen gemäß der Verordnung (EG) Nr. 66/2010 vergeben wurde	Nein	Nein	Nein	
Jährlicher Energieverbrauch (AEC) in kWh/Jahr auf der Grundlage von 220 Standard-Waschzyklen für 60°C- und 40°C-Koch-/Buntwäsche bei vollständiger Befüllung und Teilbefüllung sowie dem Verbrauch der Betriebsarten mit geringer Leistungsaufnahme. Der tatsächliche Energieverbrauch hängt von der Art der Nutzung des Geräts ab.	117/104	117/104	117/104	kWh / Jahr
Energieverbrauch				
- Für Standard-60°C Koch-/Buntwäsche bei vollständiger Befüllung	0,60/0,53	0,60/0,53	0,60/0,53	kWh
- Für Standard-60°C Koch-/Buntwäsche bei Teilbefüllung	0,45/0,42	0,45/0,42	0,45/0,42	kWh
- Für Standard-40°C Koch-/Buntwäsche bei Teilbefüllung	0,41/0,40	0,41/0,40	0,41/0,40	kWh
Gewichtete Leistungsaufnahme im Aus-Zustand und im unausgeschalteten Zustand	0,45	0,45	0,45	W
Gewichteter jährlicher Wasserverbrauch (AWC) in Liter/Jahr auf der Grundlage von 220 Standard-Waschzyklen für 60°C- und 40°C-Koch-/Buntwäsche bei vollständiger Befüllung und Teilbefüllung. Der tatsächliche Wasserverbrauch hängt von der Art der Nutzung des Geräts ab. Schleudereffizienzklasse auf einer Skala von G (geringste Effizienz) bis A (höchste Effizienz)	8900/8500	8900/8500	8900/8500	Litres / Jahr
Maximale Schleuderdrehzahl beim Standardprogramm "Koch-/Buntwäsche 60°C" bei vollständiger Befüllung oder beim	A	B	B	
Standardprogramm "Koch-/Buntwäsche 40°C" bei Teilbefüllung, wobei der niedrigere Wert maßgeblich ist. Restfeuchte beim Standardprogramm "Koch-/Buntwäsche 60°C" bei vollständiger Befüllung oder beim Standardprogramm "Koch-/Buntwäsche 40°C" bei Teilbefüllung, wobei der höhere Wert maßgeblich ist.	1400	1200	1000	rpm
	44	53	53	%
Hinweis Die Programme "Baumwolle + 60°C / 40°C + Intensiv" sind die Standard- Waschprogramme, auf die sich die Informationen auf dem Etikett und im Datenblatt beziehen. Diese Programme sind zur Reinigung normal verschmutzter Koch-/Buntwäsche geeignet und in Bezug auf den kombinierten Energie- und Wasserverbrauch am effizientesten.				
Programmdauer				
- Für Standard-60°C Koch-/Buntwäsche bei vollständiger Befüllung	297/297	297/297	297/297	min.
- Für Standard-60°C Koch-/Buntwäsche bei Teilbefüllung	244/224	244/224	244/224	min.
- Für Standard-40°C Koch-/Buntwäsche bei Teilbefüllung	239/219	239/219	239/219	min.
Dauer des unausgeschalteten Zustands (TI)	10	10	10	min.
Luftschallemissionen in dB(A) re 1 pW, auf die nächstliegende Ganzzahl gerundet, beim Waschen und Schleudern im Standardprogramm "Koch-/Buntwäsche 60°C" bei vollständiger Befüllung.	52	52	52	dB(A)
	73	72	72	dB(A)
Freistehender Waschvollautomat				



Slovenščina

# PRIROČNIK ZA UPORABO PRALNI STROJ



Pred uporabo pralnega stroja pozorno preberite ta priročnik in ga shranite za referenco v prihodnje.

F H/1 4 U2 Q/T D(N)(W)(0~9)(H)

F H/1 2 U2 Q/T D(N)(W)(0~9)(H)

F H/1 0 U2 Q/T D(N)(W)(0~9)(H)



## Vsebina

<b>Vsebina</b> .....	2
<b>Lastnosti izdelka</b> .....	3
<b>Pomembna varnostna navodila</b>	
Pomembna varnostna navodila .....	4
Osnovni varnostni ukrepi .....	5
Navodila za ozemljitev .....	7
<b>Tehnični podatki</b> .....	8
<b>Namestitev</b>	
Odstranjevanje embalaže .....	9
Odstranjevanje pritrditev za transport ..	9
Zahteve prostora za namestitev .....	10
Za priključitev cevi za dovod vode .....	12
Namestitev cevi za odtok .....	14
Uravnavanje .....	15
<b>Način uporabe</b>	
Upravljanje pralnega stroja .....	17
Nega pred pranjem .....	18
Tabela programov pranja .....	19
Dodatne možnosti .....	20
Delovni podatki .....	21
Nadzorna plošča .....	22
Dodaten program .....	23
- Predpranje .....	23
- Nega plisira .....	23
- Časovni zamik .....	23
- Pranje .....	23
- Temp. .....	24
- Sperite .....	24
- Samo centrifuga .....	24
Varovalo za otroke .....	25
Vklop/izklop piska .....	25
Čiščenje bobna .....	26
Zaklep vrat in zaznavanje .....	26
<b>Pred uporabo funkcije oznake</b>	
Vklop funkcije NFC na pametnem telefonu ..	27
Vodnik za oznako .....	28

Zahvaljujemo se vam za nakup popolnoma avtomatiziranega pralnega stroja LG.

Prosimo, pozorno preberite priročnik za uporabo, saj podaja navodila o varni namestitvi, uporabi in vzdrževanju.

Obdržite ga za referenco v prihodnje.

Zabeležite si model in serijsko številko svojega pralnega stroja.

Št. modela

Serijska št.

Datum nakupa

<b>Predpisi</b> .....	28
<b>Dodajanje detergenta</b>	
Dodajanje detergenta in mehčalca perila .....	29
<b>Vzdrževanje</b>	
Filter dotoka vode .....	31
Filter za odtočno črpalko .....	32
Predal za pralno sredstvo .....	33
Boben pralnega stroja .....	34
Čiščenje pralnega stroja .....	34
Hladne razmere .....	34
<b>Vodič za odpravljanje težav</b>	
Diagnosticiranje težave .....	35
Sporočila o napakah .....	37
Uporaba funkcije Smart Diagnosis™ ..	38
<b>Garancijski pogoji</b> .....	39
<b>Delovni podatki</b> .....	40



## Lastnosti izdelka



### ■ Inverterski pogonski sistem Direct Drive

Napredni DC motor brez krtačk neposredno poganja boben brez jermena in jermenice.



### ■ 6-funkcijsko delovanje

Pralni stroj lahko opravlja številne funkcije bobna ali kombinacije različnih funkcij, glede na to, kateri program izberete. S kombinacijo kontrolirane hitrosti vrtenja in funkcijo bobna za vrtenje tako v levo kot v desno je delovanje pralnega stroja občutno izboljšano, kar pomeni popoln rezultat za vsako pranje.



### ■ Turbo Wash

Wash cikel v manj kot 1 uro z energijo in varčevanje z vodo. (Ki temelji na polovici perila)



### ■ Tag on

To je funkcija, ki se lahko uporabljajo diagnozo, Download cikla, WashingCoach One Touch Pralni, itd, ko se dotaknete Tag On logotip so najbolj pralnim strojem, ki jih uporablja vaš pametni telefon z NFC.



### ■ Bolj ekonomičen z inteligentnim sistemom pranja

Inteligentni sistem pranja zazna velikost perila in temperaturo vode ter nato določi optimalen nivo vode in čas pranja za čim manjšo porabo energije in vode.



### ■ Varovalo za otroke

Varovalo za otroke preprečuje, da bi otrok lahko pritisnil kateri koli gumb in spremenil nastavitve med delovanjem.



### ■ Sistem za nadzor hitrosti in nizko raven hrupa

Z zaznavanjem količine perila in uravnoteženost stroj enakomerno porazdeli perilo, tako da čim bolj zmanjša raven hrupa.



### ■ Auto Restart

Auto Restart omogoča program za vse znova zagnati samo po sebi v primeru powerfailure. To počne na odru, kjer se je ustavila.



### ■ SmartDiagnosis™

Če pride do kakršne koli tehnične težave z Stroj za pranje perila, ima sposobnost enosa podatkov po telefonu, da theCustomer informacijskem centru. Klicni center sredstvo evidentira data transmitted od vaše naprave in jo uporablja za analizo vprašanja, ki zagotavlja hitro in učinkovito diagnozo.

# Pomembna varnostna navodila

**PRED UPORABO PREBERITE VSA NAVODILA IN RAZLAGE ZA NAMESTITEV**

## **⚠ OPOZORILO**

Za lastno varnost strogo upoštevajte informacije v tem priročniku za zmanjšanje tveganj OPOZORILO! požara ali eksplozije, električnega udara in za preprečitev poškodb lastnine, telesnih poškodb ali smrti.

### **Vaša varnost in varnost drugih sta zelo pomembni.**

V tem priročniku in na napravi je navedenih veliko pomembnih varnostnih sporočil. Preberite vsa varnostna sporočila in jih upoštevajte.

- ⚠** To je varnostni znak.  
Ta znak opozarja na morebitne nevarnosti, zaradi katerih lahko nastopi smrt ali nastanejo telesne poškodbe pri vas in drugih.  
Vsa varnostna sporočila bodo označena z varnostnim znakom in besedo NEVARNOST, OPOZORILO ali POZOR.

**Te besede pomenijo:**

### **⚠ NEVARNOST**

Neupoštevanje navodil bo povzročilo smrt ali resne telesne poškodbe.

### **⚠ OPOZORILO**

Zaradi neupoštevanja navodil lahko nastopi smrt ali nastanejo resne telesne poškodbe.

### **⚠ POZOR**

Zaradi neupoštevanja navodil obstaja nevarnost lažjih telesnih poškodb ali okvar izdelka.

Vsa varnostna sporočila označujejo morebitno nevarnost, ukrepe za zmanjšanje možnosti nastanka telesnih poškodb in posledice morebitnega neupoštevanja navodil.

## ■ Osnovni varnostni ukrepi

### ⚠ OPOZORILO

Za zmanjšanje tveganja požara, električnega udara in za preprečitev telesnih poškodb pri uporabi pralnega stroja upoštevajte osnovne varnostne ukrepe, še posebej naslednje:

- **Pred namestitvijo preverite, ali je zunanost morda poškodovana.** V primeru, da opazite poškodbe, stroja ne namestite.
- **Pralnega stroja ne nameščajte na mestu, kjer bi bil lahko izpostavljen vremenskim vplivom.**
- **Ne pritiskajte gumbov, če niste prepričani o njihovem delovanju.**
- **Ne popravljajte ali zamenjajte delov pralnega stroja ali poizkušajte opravljati servisna dela, razen če je to posebej priporočeno v navodilih za vzdrževanje in uporabo ali objavljeno v navodilih za popravila s strani uporabnika in če ta navodila razumete in imate ustrezne veščine za takšno opravilo.**
- **Na območju pod napravo in okrog nje se ne smejo nahajati vnetljivi materiali, kot so vlakna, papir, krpe, kemikalije itd.**
- **Otroci in slabotne osebe naprave ne smejo uporabljati brez nadzora. Ne dovolite otrokom, da se igrajo na tej ali drugi napravi, z njo ali v njej.**
- **Pazite, da blizu naprave ne pridejo male živali.**
- **Vrat pralnega stroja ne puščajte odprtih. Odprta vrata lahko privablja otroke, da se obesijo nanje ali se splazijo v notranjost pralnega stroja.**
- **Nikoli ne segajte v pralni stroj, medtem ko se premika. Počakajte, da se boben popolnoma ustavi.**
- **Postopek pranja perila lahko zmanjša ognjevarnost tkanin. Da bi se temu izognili, skrbno upoštevajte navodila za pranje in nego proizvajalca oblačil.**
- **Ne perite ali sušite izdelkov, ki so bili očiščeni, oprani, namočeni ali umazani z vnetljivim materialom ali eksplozivnimi snovmi (kot so vosek, olje, barva, bencin, sredstva za razmastitev, topila iz kemičnih čistilnic, kerozin itd.), ki se lahko vnamejo ali eksplodirajo. Olje lahko ostane v notranjosti skozi ves program in tako v fazi sušenja povzroči požar. Zato ne perite perila, na katerem je olje.**
- **Vrat pralnega stroja ne zaloputnite in jih ne odpirajte na silo, če so zaklenjena. S tem lahko pralni stroj poškodujete.**
- **Ko pralni stroj deluje pri visoki temperaturi, lahko vrata postanejo zelo vroča. Ne dotikajte se jih.**

## ■ Osnovni varnostni ukrepi

### ⚠ OPOZORILO

Za zmanjšanje tveganja požara, električnega udara in za preprečitev telesnih poškodb pri uporabi pralnega stroja upoštevajte osnovne varnostne ukrepe, še posebej naslednje:

- **Preden želite napravo vzdrževati ali čistiti, jo odklopite iz električnega omrežja ali jo odklopite tako, da odstranite varovalko v hišni stikalni omarici, oz. da izključite stikalo, da bi čim bolj zmanjšali možnost električnega udara**
- **Kadar odklapljate napajalni kabel, iz vtičnice ne vlecite za kabel temveč vtič.**  
V nasprotnem primeru se lahko napajalni kabel poškoduje.
- **Te naprave nikoli ne poizkušajte zaganjati, če je poškodovana, okvarjena, deloma razstavljena ali če ima manjkajoče ali poškodovane dele, vključno s poškodovanim kablom ali vtičem.**
- **Preden staro napravo zavržete, jo odklopite in vtikač uničite. Odrežite kabel takoj za napravo in tako onemogočite zlorabo naprave.**
- **Če je bil izdelek poplavljen, pokličite servisni center.**  
Obstaja nevarnost električnega udara in požara.
- **Naprave morajo biti na glaven hišni vodovod priključene le z novim setom cevi, stare pa ne smejo biti ponovno uporabljene.**
- **Za zmanjšanje tveganja telesnih poškodb ravnajte v skladu z vsemi priporočenimi varnostnimi postopki, vključno z rokavicami z dolgimi rokavi in zaščitnimi očali.**  
Zaradi neupoštevanja katerega koli varnostnega navodila v tem priročniku lahko pride do poškodb lastnine, telesnih poškodb ali smrti.
- **Vrat pralnega stroja ne pritiskajte navzdol, ko so odprta.**  
Tako se lahko pralni stroj namreč prevrne.
- **Uporabite nov komplet cevi, ki je priložen aparatu; ne uporabljajte starih kompletov cevi.**
- Če je napajalni kabel poškodovan, ga mora zamenjati predstavnik proizvajalca, pooblaščen servisne službe ali druga strokovno usposobljena oseba, da se izognete nevarnosti.
- Aparata naj ne uporabljajo osebe (vključno z otroki) z zmanjšanimi telesnimi, čutnimi ali razumskimi sposobnostmi ali s pomanjkanjem izkušenj ter znanja, razen če je oseba, ki je odgovorna za njihovo varnost, zagotovila nadzor oz. jih je odgovorna oseba natančno seznanila z uporabo naprave.
- Zagotovite ustrezen nadzor otrok, da preprečite njihovo igranje z aparatom.

# Pomembna varnostna navodila

## ■ Osnovni varnostni ukrepi

### ⚠ OPOZORILO

Za zmanjšanje tveganja požara, električnega udara in za preprečitev telesnih poškodb pri uporabi pralnega stroja upoštevajte osnovne varnostne ukrepe, še posebej naslednje:

#### Za uporabo v Evropi:

- Aparat lahko uporabljajo otroci od osmega leta naprej ter osebe z zmanjšanimi telesnimi, čutnimi ali razumskimi sposobnostmi ali s pomanjkanjem izkušenj in znanja ter le pod nadzorom ali če so dobile ustrezna navodila glede varne uporabe naprave in če se zavedajo nevarnosti, ki obstajajo. Otroci se ne smejo igrati z aparatom.
- Otroci ne smejo izvajati čiščenja in uporabniškega vzdr ževanja brez nadzora.
- **Ne dovolite, da se otroci, ki so mlajši od 3 let, zadrž ujejo v bližini, razen če so nenehno pod nadzorom.**

## ■ Navodila za ozemljitev

### SHRANITE TA NAVODILA

Aparat je treba ozemljiti. V primeru napake ali okvare bo ozemljitev zmanjšala tveganje električnega udara, tako da bo omogočila pot najmanjšega upora za električni tok. Ta naprava je opremljena s kablom s prevodnikom za ozemljitev opreme in ozemljitvenim vtičem. Vtič mora biti vstavljen v ustrezno vtičnico, ki je pravilno nameščena in ozemljena v skladu z lokalnimi predpisi in načeli.

- Ne uporabljajte prilagodilnika ali kako drugače onesposobite ozemljitvenega vtiča.
- Če nimate ustrezne vtičnice, se posvetujte z električarjem.

### ⚠ OPOZORILO

Zaradi neustrezne priključitve prevodnika za ozemljitev opreme lahko tvegate električni udar.

Če ste v dvomih, ali je naprava ustrezno ozemljena, se posvetujte z usposobljenim serviserjem. Vtiča naprave ne spreminjajte, če ne ustreza vtičnici, temveč naj vam usposobljeni električar namesti ustrezno vtičnico.

## Tehnični podatki

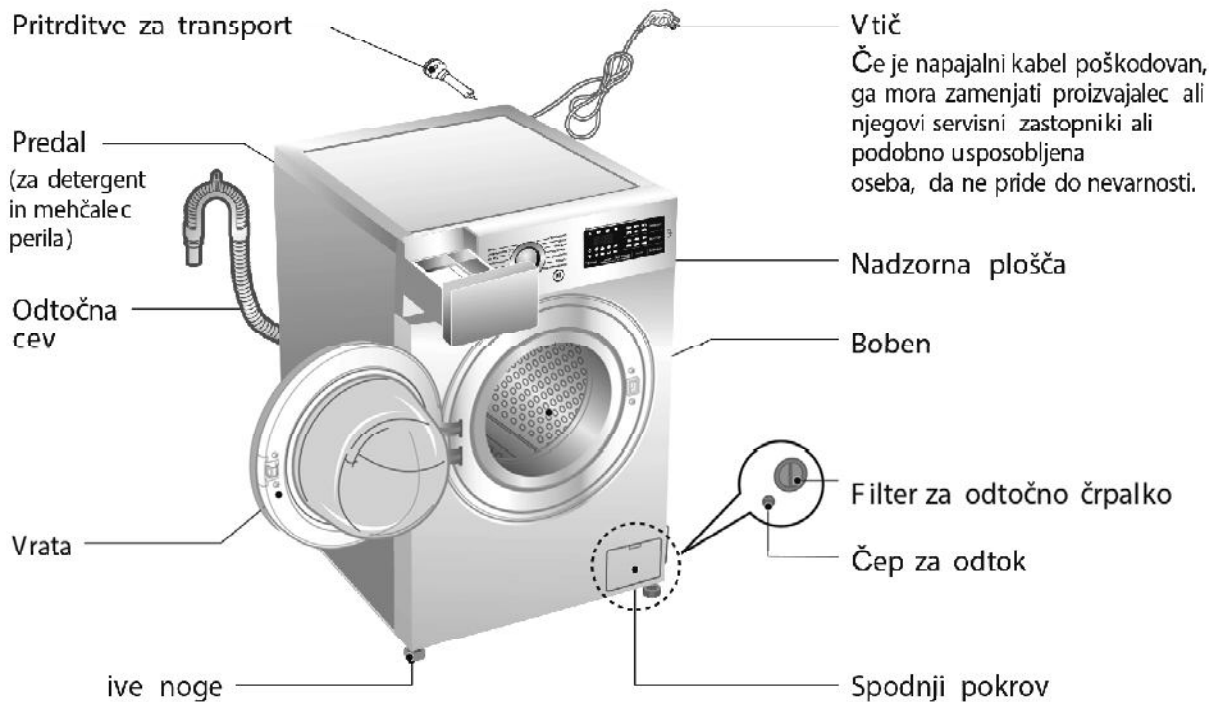

■ Ime	: Pralni stroj s polnjenjem spredaj
■ Napajanje	: 220 - 240 V ~, 50 H z
■ Velikost	: 600 mm (Š) × 590 mm (G) × 850 mm (V)
■ Teža	: 62kg
■ Maks. moč	: 2100 W 0.45 W ( Izklopljeni način, Vklapljeni način )
■ Kapaciteta pranja	: 7 kg F H/1 4/2/0 U2 Q D(N)(W)(0~9)(H) : 8 kg F H/1 4/2/0 U2 T D(N)(W)(0~9)(H)
■ Dovoljen vodni tlak	: 100 - 1000 k Pa ( 1.0 - 10.0 kgf / cm <sup>2</sup> )

\*Videz in tehnični podatki se lahko brez opozorila spremenijo za izboljšanje kakovosti.

### ■ Dodatki



Dovodna cev (1.5 m)



Ključ

## Namestitev

### ■ Odstranjevanje embalaže

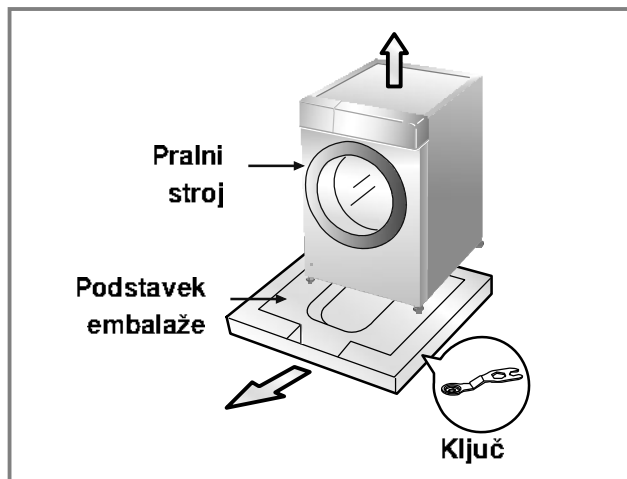

1. Odstranite kartonasto škatlo in embalažo iz stiropora.
2. Dvignite pralni stroj in odstranite podstavek embalaže.
3. Odstranite trak, ki pritrjuje napajalni kabel in odtočno cev.
4. Odstranite dovodno cev iz bobna.

Slovenščina

### ⚠ OPOZORILO

- Embalaža (npr. folija, stiropor) je lahko nevarna za otroke. Obstaja nevarnost zadušitve! **Vso embalažo hranite proč od otrok.**

### ■ Odstranjevanje pritrditev za transport

Za preprečitev notranjih poškodb med transportom so pritrjeni 4 posebni elementi. Pred uporabo pralnega stroja odstranite elemente skupaj z gumijastimi čepi. Če jih ne odstranite, lahko povzročijo močne vibracije, hrup in okvaro stroja.

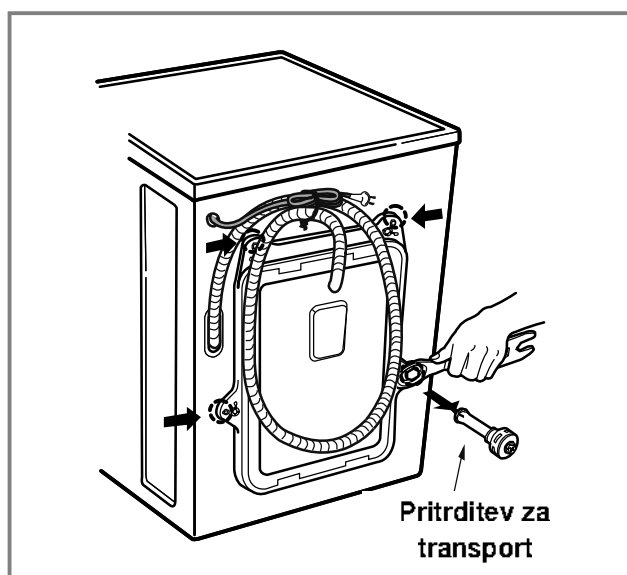

1. Odvijte 4 vijake s priloženim ključem.
2. Odstranite 4 vijake skupaj z gumijastimi čepi, tako da čepi rahlo zvižete.

### ⓘ OPOMBA

- Pritrditve za transport shranite za naslednjo uporabo.
3. Zaprite odprtine s priloženimi pokrovčki.

## Namestitev

### ■ Zahteve prostora za namestitev

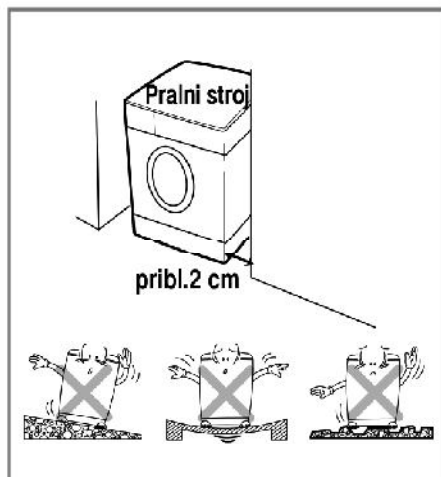

#### ► Lokacija

##### **Ravna tla:**

Dovoljen nagib celega pralnega stroja je 1°

##### **Stenska vtičnica:**

Se mora nahajati v bližini 1.5 m na katero koli stran mesta pralnega stroja. Ne preobremenjujte vtičnice z več kot eno napravo.

##### **Dodaten prazen prostor:**

Do stene, zadaj: 10 cm, levo in desno: 2 cm  
Izdelkov za pranje nikoli ne postavljajte na vrh pralnega stroja.

Poškodujejo lahko zaščitno plast ali ukazne gumbe.

#### ► Položaj

Pralni stroj namestite na ravna trdna tla.

Poskrbite, da pretok zraka okrog pralnega stroja ni oviran, npr. zaradi preprog ipd.

Nikoli ne poizkušajte stroja na neravnih tleh uravnati s pomočjo kosov lesa, kartona ali podobnih materialov pod strojem.

- Če lahko pralni stroj namestite izključno ob plinskem štedilniku ali peči na premog, je treba med napravi vstaviti izolacijo (85 x 60 cm) z aluminijasto folijo na strani štedilnika ali peči.
- Pralnega stroja se ne sme namestiti v prostorih, kjer lahko temperatura pade pod 0°C.
- Poskrbite, da bo pralni stroj, ko bo nameščen, enostavno dostopen serviserjem za primer okvare.
- Ko je pralni stroj nameščen, prilagodite vse štiri noge s pomočjo ključa za pritrditve za transport, ki je stroju priložen.  
Prepričajte se, da je stroj stabilen in da je nad njim približno 20 mm praznega prostora.
- Oprema ni zasnovana za pomorsko uporabo ali za mobilno namestitev npr. v avtomobilih, letalih itd.



## Namestitev

### ► Priklučitev na električno

1. Ne uporabljajte podaljška ali dvojnega prilagodilnika.
  2. Če je napajalni kabel poškodovan, ga mora proizvajalec ali njegov servisni zastopnik ali podobno usposobljena oseba nadomestiti, da ne pride do nevarnosti.
  3. Po uporabi stroj vedno odklopite in zaprite dovod vode.
  4. Stroj priklučite na ozemljeno vtičnico v skladu s trenutnimi predpisi za električno napeljav
  5. Naprava mora biti v takem položaju, da je vtič enostavno dostopen.
- Popravila pralnega stroja lahko izvaja le usposobljeno osebje. Zaradi popravila, ki ga je opravila neizkušena oseba lahko pride do poškodb ali hudih okvar. Stopite v stik s svojim lokalnim servisnim centrom.
  - Pralnega stroja ne namestite v prostoru, kjer lahko temperatura pade pod 0°C. Zmrznjene cevi lahko pod pritiskom počijo. Zanesljivost elektronske nadzorne enote se lahko pri temperaturah pod lediščem poslabša.
  - Če pralni stroj prejmete v zimskih mesecih in so temperature pod lediščem: Postavite pralni stroj na sobno temperaturo za nekaj ur, preden ga boste uporabili.

### ▲ POZOR

#### POZOR glede napajalnega kabla

- Za večino naprav je priporočeno, da so priklučene le v en tokokrog, kar pomeni, da je v eno stensko vtičnico priklučena le ena naprava in da vtičnica nima drugih priključkov ali priključenih tokokrogov. Preverite stran s tehničnimi podatki tega priročnika in se prepričajte.
- **Ne preobremenjujte stenskih vtičnic.** Preobremenjene, zrahljane ali poškodovane stenske vtičnice, podaljški, obrabljeni napajalni kabli ali poškodovana ali razpokana izolacija kablov so lahko nevarni. Zaradi katere koli od teh razmer lahko pride do električnega udara ali požara.
- **Periodično preverjajte kabel naprave** in če je videti poškodovan ali obrabljen, ga odklopite in naprave ne uporabljajte, dokler kabla ne zamenja pooblaščen serviser z ustreznim nadomestnim delom.
- **Zaščitite napajalni kabel**, da se fizično ne poškoduje, zvije, zavozla, ga ne priščipnete z vrati ali da se po njim ne hodi. Posebno pozornost namenite vtikaču, stenskim vtičnicam in točkam, kjer je kabel priklučen na napravo.  
Če se naprava napaja prek kablanskega podaljška ali prenosne vtičnice, je treba zagotoviti, da niti kablanski podaljšek niti prenosna vtičnica ne prideta v stik z vodo ali vlago.

### ▲ POZOR

- Otroci in slabotne osebe naprave ne smejo uporabljati brez nadzora.
- Otroke nenehno nadzorujte, da se ne bodo igrali z napravo.

## Namestitev

### ■ Za priključitev cevi za dovod vode

- Tlak dovodne vode mora biti med 100 kPa in 1000 kPa (1.0 - 10.0 kgf / cm<sup>2</sup>).
- Ne ogolite ali prekrížajte cevi, ko priključujete dovodno cev na ventil.
- Če je tlak dovodne vode več kot 1000 kPa, je treba namestiti dekompresijsko napravo.
- Periodično preverjajte stanje cevi in jo po potrebi zamenjajte.

#### ► 1. korak : Preverite gumijasto tesnilo dovodne cevi.

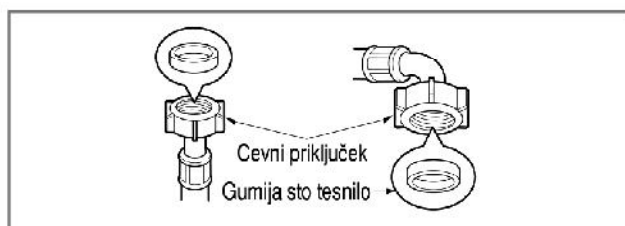

- Dovodnima cevema za vodo sta priloženi dve gumijasti tesnili. Uporabljata se za preprečevanje puščanja vode. Prepričajte se, da je cev dovolj dobro priključena na pipo.

#### ► 2. korak : Cev priključite na pipo.

Tip 1: Povežite rebrazt tipa cev na pipo z navojem

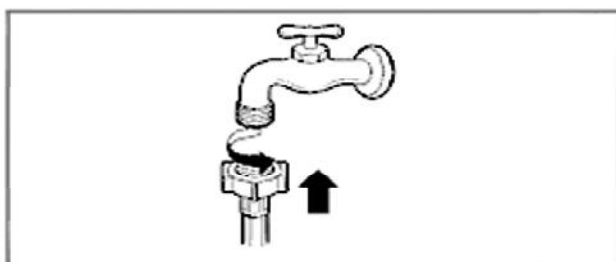

- Privijte priključek cevi na pipo za dovod vode.

Type-2: Priključite rebrazt vrsto cevi na pipo brez navoja

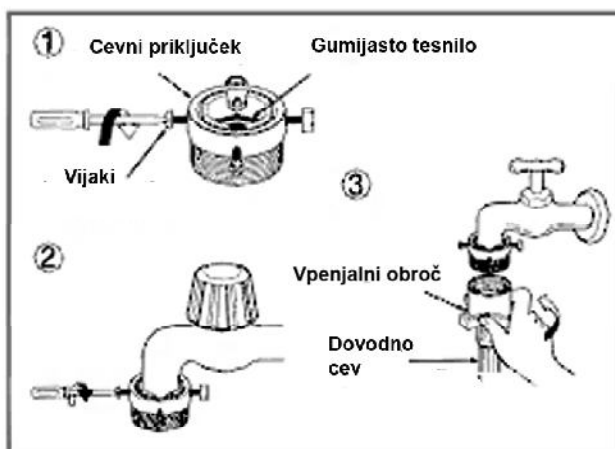

1. Odvijte zaporni obroč in 4 pritrdilne vijake.
2. Potisnite nastavek na koncu pipe, tako da gumijasto tesnilo je priključek za vodo nepropustno. Privijte objemko obroč in 4 vijake.
3. Potisnite cev za dovod vode do gumijasto tesnilo popolnoma spoštujte pipo in jo pritrdite z zasukom v smeri urinega kazalca.

## Namestitev

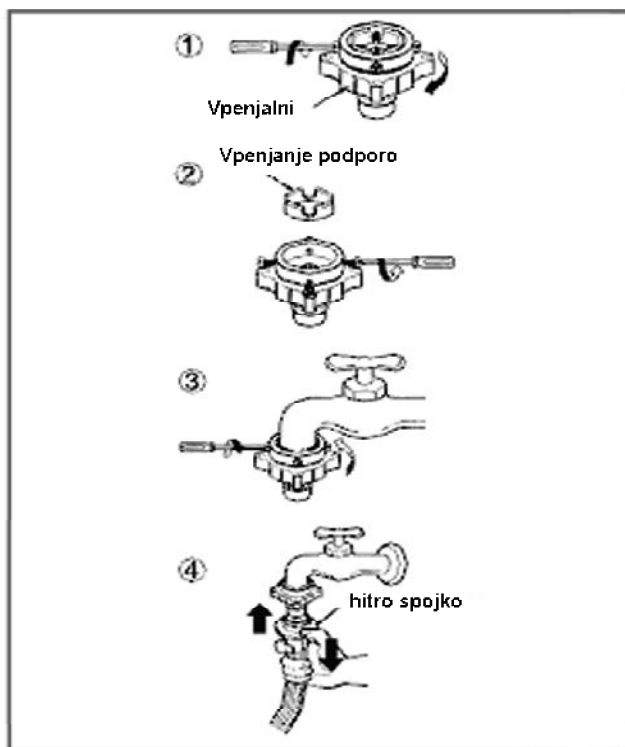

1. Odvijte adapter Vpenjalni obroč in pritrdilne vijake 4 adapter.
2. Odstranite podporo objemko, če iz pipe je prevelika, da priložite adapter.
3. Potisnite nastavek na koncu pipe, tako da gumijasto tesnilo je priključek za vodo nepropustno. Privijte adapter obroč in zaostritev 4 vijake.
4. Potegnite hitro spajanje priključka navzdol, push sesalno cev v adapter, in sprostitev hitro spajanje priključka. Prepričajte se, da adapter zaskoči.

Slovenščina

### OPOMBA

- Po priključitvi cevi za oskrbo z vodo, postavite vedro na drugem koncu in odprete pipo, da odstranite vse tujke (umazanija, pesek, žagovina ...) za cevi. Preverite temperaturo vode.

### ► 3. korak : Cev priključite na pralni stroj.

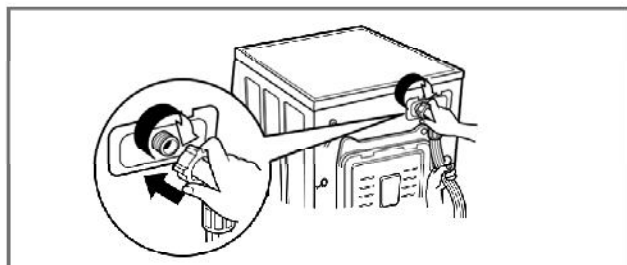

- Prepričajte se, da cev ni zvita ali stisnjena.

### OPOMBA

- Če po zaključenem priključevanju iz cevi teče voda, ponovite iste korake. Za dovod vode uporabite najbolj konvencionalno vrsto pipe. Če je pipa pravokotna ali prevelika, s prilagodilnika odstranite obroček, preden ga nameščate na pipo.

#### Uporabljajo horizontalno pipe

Horizontalne pipe



Razširitev iz pipe



Kvadrat iz pipe



## Namestitev

### ■ Namestitev cevi za odtok

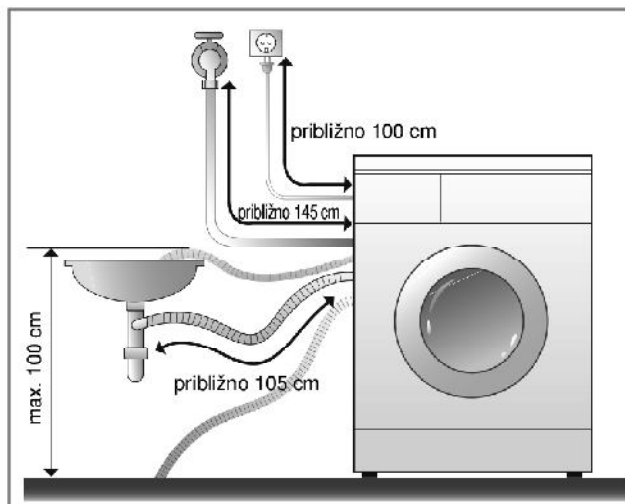

- Cev za odtok ne sme biti nameščena višje od 100 cm nad tlemi.
- Voda v pralnem stroju namreč ne odteče ali odteka počasi.
- Če cev za odtok pravilno pritrdite, boste tako zavarovali tla zaradi puščanja vode.
- Če je cev za odtok predolga, je ne potiskajte v pralni stroj. To lahko namreč povzroči nenormalen hrup.

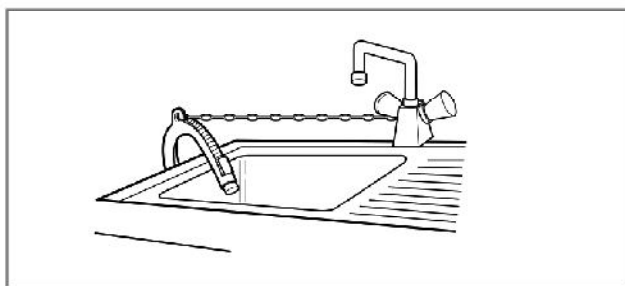

- Ko nameščate cev za odtok na korito, jo dobro pritrdite z vrvico.

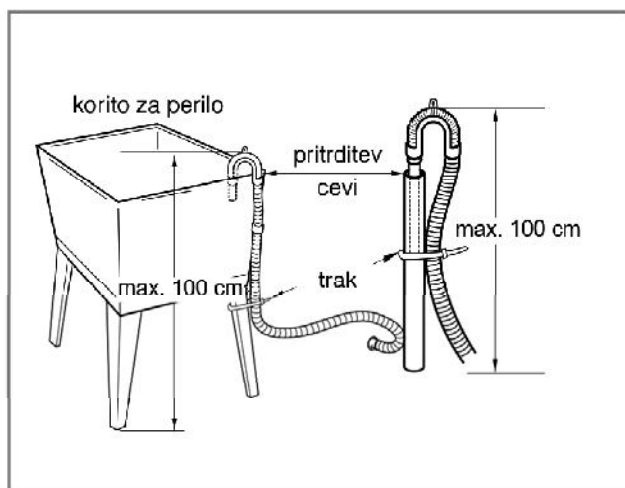

## Namestitev

### ■ Uravnavanje

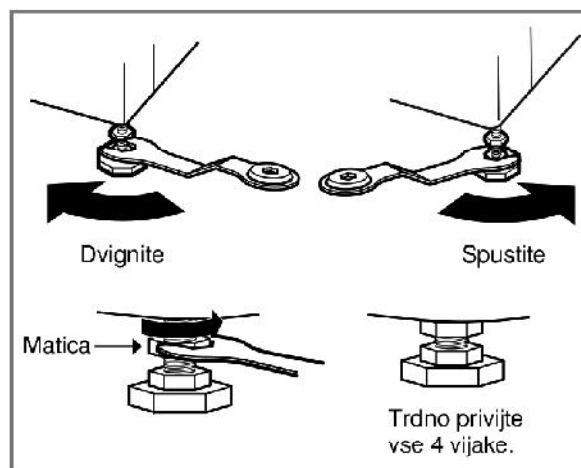

1. Če pralni stroj pravilno uravnate, preprečite prekomeren hrup in vibracije. Napravo namestite na ravno talno površino, najbolje v kot prostora.

#### ❗ OPOMBA

- Lesena ali dvignjena tla lahko pripomorejo k prekomernim vibracijam zaradi neuravnoveženosti.

Slovenščina

2. Če so tla neravna, obrnite prilagodilno nogo, kot je treba. (Nog pralnega stroja ne podstavljajte s kosi lesa itd.) Prepričajte se, da so vse štiri noge stabilne in slonijo na tleh ter preverite, ali je naprava popolnoma uravnovešena. (Uporabite vodno tehcnico.)

- Ko je pralni stroj uravnan, privijte matice navzgor proti napravi. Privite morajo biti vse matice.

- Diagonalni test  
Ko pritisnete robove pralnega stroja z vrha diagonalno, se stroj ne sme popolnoma nič premikati gor ali dol (preverite obe smeri). Če se stroj, ko pritisnete rob, zaziblje, ponovno prilagodite noge.

#### ❗ OPOMBA

Če je pralni stroj nameščen na dvignjenih tleh, ga je treba trdno pritrditi v izogib tveganju, da pade dol.

## Namestitev

### ► Betonska tla

- Površina za namestitev mora biti čista, suha in ravna.
- Pralni stroj namestite na ravna trdna tla.

### ► Ploščice (spolzka tla)

- Vsako nogo stroja položite na podlago proti drsenju Tread Mate in stroj ustrezno uravnajte. (Podlago razrežite na kose 70 x 70 mm in jih prilepite na suhe ploščice oz. suha tla, ker bo stal pralni stroj.)
- Tread Mate je samolepilni material, ki se uporablja za lestve in stopnice in preprečuje zdrse.

### ► Lesena tla (dvignjena tla)

- Lesena tla so še posebej dovzetna za vibracije.
- Da bi preprečili vibracije, priporočamo, da pod vsako nogo pralnega stroja namestite vsaj 15 mm debele gumijaste čepke, ki so pritrjeni z vijaki na vsaj 2 leseni letvi tal.
- Če je možno, pralni stroj namestite v kot prostora, kjer so tla bolj stabilna.
- Vstavite gumijaste čepke za zmanjšanje vibracij.
- Gumijaste čepke (št. dela 4620ER4002B) v oddelku za nadomestne dele LG.

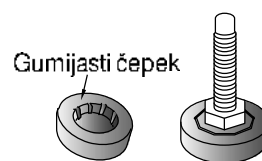

### ❗ OPOMBA

- Pravilna postavitve in uravnane pralnega stroja bo zagotovila dolgo, pravilno in zanesljivo delovanje.
- Pralni stroj mora biti 100 % vodoravno nameščen in mora trdno stati na mestu.
- Pod težo se ne sme nagibati po diagonalah.
- Površina za namestitev mora biti čista, na njej ne sme biti voska za tal ali drugih mazivnih premazov.
- Ne pustite, da bi se noge pralnega stroja zmočile. V nasprotnem primeru lahko pralni stroj zdrsne.

## Način uporabe

### ■ Upravljanje pralnega stroja

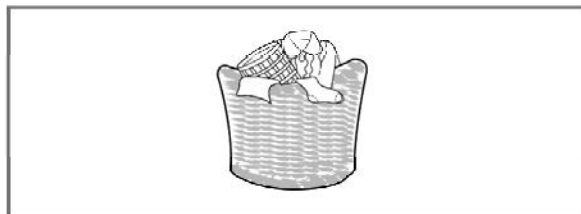

1. Mehko pranje.  
(Glejte stran 18)

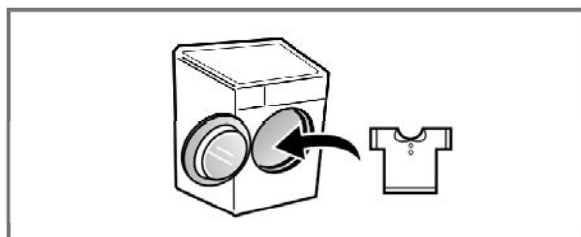

2. Odprite vrata in naložite perilo.



3. Pritisnite gumb za vklop.

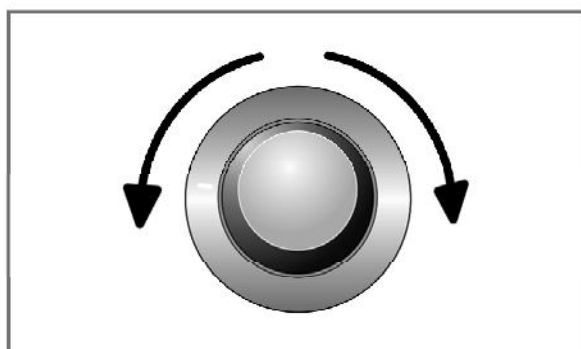

4. Izberite program  
(Glejte stran 19-21.)  
Sedaj izberite možnosti  
(Glejte stran 23-26.)

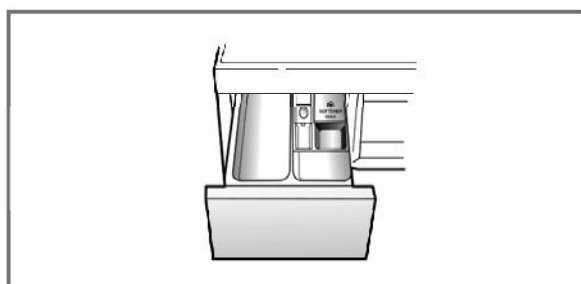

5. Dodajte detergent.  
(Glejte stran 29-30)



6. Pritisnite gumb za začetek/premor.



# Način uporabe

## ■ Nega pred pranjem

Temperatura pranja

Običajno strojno pranje

Občutljivo perilo Delikatno

Ročno pranje Ne perite

Perilo razvrstite po:

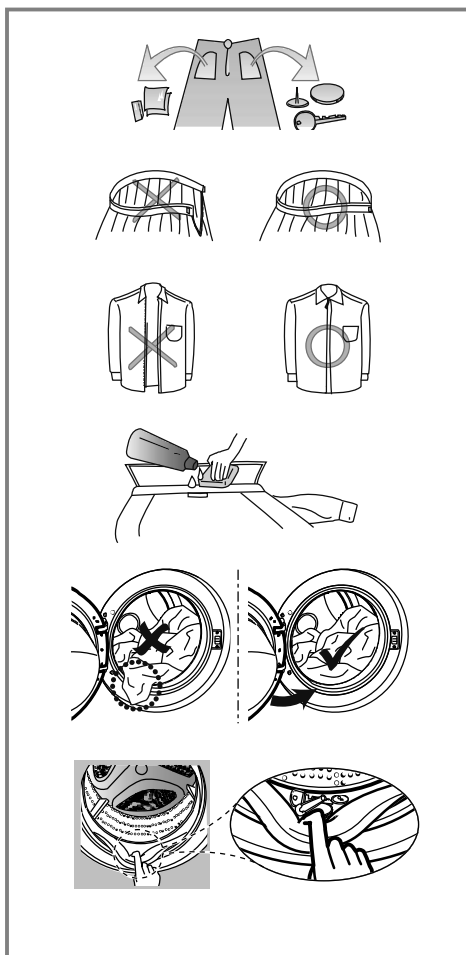
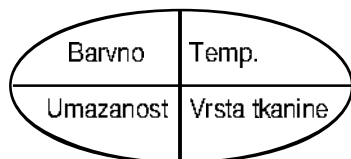

### 1. Znaki za vzdrževanje

Poglejte, ali so na vaših oblačilih znaki za vzdrževanje. Označujejo namreč, iz katerih sestavin je oblačilo, in kako ga je treba oprati.

### 2. Razvrščanje

Da bi dosegli najboljši rezultat, perilo razvrstite v kupe, ki se lahko perejo na istem programu. Temperatura vode in hitrost vrtenja sta drugačni za tkanine, ki jih je treba prati na različne načine. Temna oblačila vedno razvrstite ločeno od bledih in belih barv. Perite jih posebej, saj lahko pride do prenosa barve in se tako bela razbarva ipd. Če je možno, zelo umazanih oblačil ne perite skupaj z rahlo umazanimi.

- Umazanost (zelo, običajno, rahlo)  
Ločite oblačila glede na količino umazanosti.
- Barva (bela, svetlo, temno)  
Ločite bela oblačila od barvastih.
- Vlakna (proizvajalci vlaken, zbiralci)  
Tkanine, ki puščajo vlakna, perite ločeno od tkanin, ki vlakna zbirajo.

### 3. Nega pred pranjem

Za pranje kombinirajte večje in manjše kose perila. Najprej naložite večje kose. Večji kosi ne bi smeli biti več kot polovica skupnega perila za pranje. Ne perite le enega kosa perila.

To lahko povzroči neuravnoteženost perila. Dodajte enega ali dva podobna kosa.

- Preverite vse žepne in se prepričajte, da so prazni. Predmeti, kot so žebelji, lasne sponke, vžigalice, svinčniki, kovanci in ključi lahko poškodujejo tako pralni stroj kot oblačilo.
- Zapnite zadrgne, kaveljčke in pasove, tako da se ti elementi ne morejo zatakni v druga oblačila.
- Madeže in umazanijo predhodno obdelajte, tako da nanesete nekaj v vodi raztopljenega detergenta na madeže (npr. na ovratnikih in rokavih), da se bodo madeži lažje odstranili.
- Preverite notranjost bobna in odstranite morebitne kose iz prejšnjega pranja.
- Odstranite kakršno koli oblačilo iz gibljivega tesnila, da bi preprečili poškodbo oblačil in tesnila.

## ⓘ OPOMBA

- Pred prvim pranjem izberite program (Bombaž 60°C, dodajte polovico merice za detergent) in počakajte da stroj opere brez perila. Na ta način se bo odstranila voda in ostanki, ki so morda ostali od izdelave.



## Način uporabe

### ■ Tabela programov pranja

• Priporočeni programi za vrsto perila.

Program	Opis	Vrsta tkanine	Temp.	Maks. teža
<b>Bombaž</b>	Nudi boljše delovanje s kombinacijo različnih gibanj bobna.	barvno obstojna oblačila (majice, nočne obleke, pižame itd.) in rahlo umazan bel bombaž (spodnje perilo)	40°C (hladno do 95°C)	Ocena
<b>Bombaž velika</b>	Zagotavlja optimizirano pranje z manjšo porabo energije.		60°C (hladno do 60°C)	
<b>Estonavno zdrževanje</b>	Program je primeren za majice za prosti čas, ki jih po pranju ni treba likati.	poliamid, akril, poliester	40°C (hladno do 60°C)	3,0 kg
<b>Mešano</b>	Omogoča hkratno pranje številnih tkanin.	različne vrste tkanin razen specialnih oblačil (svila, občutljivo perilo, športna oblačila, temna oblačila, volna, posteljnina, zavese)	40°C (hladno do 40°C)	4,0 kg
<b>Higiena</b>	Učinkovito odstrani ostanke detergenta iz oblačil.	Tkanine, ki bodo v neposrednem stiku s kožo, na primer perilo,	60°C	
<b>Tiho pranje</b>	Zagotavlja manj hrupa in vibracij in privarčuje pri uporabi nočne tarife za električni tok.	barvno obstojna oblačila (majice, nočne obleke, pižame itd.) in rahlo umazan bel bombaž (spodnje perilo)	40°C (hladno do 60°C)	4,5 kg
<b>Otroška nega</b>	Odstrani trdne in beljakovinske madeže ter zagotavlja boljše izpiranje	Manj umazana otroška oblačila	60°C (95°C)	
<b>Posteljnina</b>	Ta program je namenjen velikim kosom, kot je odeja postelje, vzglavnik, pregrinjala za kavč ipd.	bombažno posteljno perilo, razen posebnega perila (občutljivo perilo, volna, svila itd.) s polnilom: odeje, vzglavniki, deke, pregrinjala za kavče s polnilom	40°C (hladno do 40°C)	1 kos
<b>Športna oblačila</b>	Ta program je primeren za športna oblačila, na primer oblačila za tek	Coolmax, Gore-tex, runo (»flis«) in Sympatex		2,0 kg
<b>Temna oblačila</b>	Če obstaja možnost, da se perilo razbarva, uporabite ta program. Program preprečuje razbarvanje. (Uporabite detergent za barvasto perilo.)	temna oblačila iz bombaža ali mešanih tkanin	20°C (hladno do 40°C)	
<b>Hitrost 14</b>	Program je primeren za občutljiva oblačila (bluze, sp. perilo in drugo perilo, ki se lahko hitro poškoduje.)	občutljivo perilo, ki se hitro poškoduje	20°C (20°C do 40°C)	
<b>Nežna nega</b>	Omogoča pranje volnenih tkanin. (Uporabite detergent za volno za pranje v stroju.)	samo volneno perilo za pranje v stroju s čisto novo volno	20°C (hladno do 20°C)	1,5 kg
<b>Stain nega</b>	Ta program omogoča hiter čas pranja za majhne količine in rahlo umazano perilo.	rahlo umazano barvasto perilo	40°C (30°C do 60°C)	3,0 kg
<b>Prenesi/ Novo</b>	Za downloadable pranjih. Če niso bili pralni programi preneseni, cikel "Metati + Sperite" nastavljen.			

## Način uporabe

- Temperatura vode: Izberite temperaturo vode, ki ustreza programom pranja. Pri pranju vedno upoštevajte proizvajalčevo oznako za vzdrževanje oblačila ali navodila.
- Nastavite program na »Bombaž veliki 40°C + Intenzivno (Polovično Naložen)«, »Bombaž veliki 60°C + Intenzivno (Polovično Naložen)«, »Bombaž veliki 60°C + Intenzivno (Polno Naložen)« za preizkus v skladu z EN60456 in Uredba 1015/2010.
  - Standardni 60°C bombaž program : Bombaž veliki + 60°C + polovična náplň
  - Standardni 60°C bombaž program : Bombaž veliki + 60°C + pri plnom zatažení
  - Standardni 40°C bombaž program : Bombaž veliki + 40°C + pri plnom zatažení
 (Sposobnost pranja normalno umazanega bombažnega perila.)  
 (So najbolj učinkoviti programi v smislu skupne porabe energije in vode za pranje te vrste bombažnega perila.)
- \* Dejanska temperatura vode se lahko razlikuje od navedene temperature cikla.
- Rezultati preizkusa so odvisni od tlaka vode, trdote vode, temperature vstopne vode, sobne temperature, vrste in količine perila, stopnje umazanosti, uporabljenega detergenta, nihanju električnega napajanja iz omrežja in izbranih dodatnih možnosti.

### OPOMBA

- Priporočamo nevtralen detergent.
- Program za volno nudi nežno obračanje in nego perila pri nizki hitrosti vrtenja.

### ■ Dodatne možnosti

Programm	Turbo Wash	Predpranje	Sperite+	Intenzivno	Sperite držite	Nega plisira	Časovni zamik
<b>Bombaž</b>	●	●	●	●	●	●	●
<b>Bombaž veliki</b>	●	●	●		●	●	●
<b>Enostavno vzdrževanje</b>	●	●	●	●	●	●	●
<b>Mešano</b>	●	●	●	●	●	●	●
<b>Higiena</b>			●	●	●	●	●
<b>Tiho pranje</b>			●	●	●	●	●
<b>Otroška nega</b>		● **	●	●	●	●	●
<b>Posteljina</b>			●	●	●	●	●
<b>Športna oblačila</b>			●	●	●	●	●
<b>Temna oblačila</b>			●	●	●	●	●
<b>Hitrost 14</b>	● *		●			●	●
<b>Nežna nega</b>			●			●	●
<b>Stain nega</b>		● *	●		●	●	●

(\*) : Ta možnost je samodejno vključena v programu in je ni mogoče izbrisati.

(\*\*) : Ta možnost je že samodejno del programa in jo lahko izbrisate.

## Način uporabe

### ■ Delovni podatki

Program	Največja hitrost vrtenja(vrt./min)		
	F H/1 4 U2 Q/T D(N)(W)(0~9)(H)	F H/1 2 U2 Q/T D(N)(W)(0~9)(H)	F H/1 0 U2 Q/T D(N)(W)(0~9)(H)
Bombaž	1400	1200	1000
Bombaž veliki	1400	1200	1000
Enostavna nega	1200	1200	1000
Mešano	1400	1200	1000
Higiena	1400	1200	1000
Tiho pranje	1000	1000	800
Otroška nega	1000	1000	800
Posteljina	1000	1000	800
Športna oblačila	800	800	600
Temna oblačila	1400	1200	1000
Hitrost 14	800	800	600
Nezna nega	800	800	600
Stain nega	1200	1200	1000

Slovenščina

### ⓘ OPOMBA

- Informacije o glavnih programih pranja pri polovični naloženosti.

Program	Čas v minutah		Delež preostale vlage		Voda v litrih		Energija v kWh	
	8kg	7kg	1400 rpm	1200/1000 rpm	8kg	7kg	8kg	7kg
Bombaž (40°C)	96		40 %	53 %	65		0,55	
Bombažna Velika (60°C)	244	224	44 %	53 %	35	33	0,45	0,42

## Način uporabe

### ■ Nadzorna plošča

Funkcija **SmartDiagnosis™** je na voljo le za izdelke, ki imajo oznako "SmartDiagnosis™".



#### Vklop/izklop

- Pritisnite gumb za vklop/izklop in pralni stroj vključite ali izključite.
- Za preklic funkcije časovnega zamika pritisnite gumb za vklop.

#### Začetek/Premor

- Gumb za začetek/premor se uporablja za začetek programa ali premor.
- Če je nujna začasna ustavitev programa pranja, pritisnite gumb začetek/premor.
- Če je postopek prekinjen, se stroj po 4 minutah samodejno izključi.

#### Dodatni program

- Programi so študije, da se prilagodijo naravo opranih tekstilij.
- LED zasveti zraven izbranega programa.

#### Zaslon LED

- Zaslon prikazuje nastavitve, ocenjen preostali čas, možnosti in sporočila stanja vašega pralnega stroja. Zaslon ostane prižgan skozi celoten potek programa.

#### Možnosti

- To omogoča, da izberete dodatni program.
- Ko ga izberete zasveti lučka.



## Način uporabe

### ■ Dodaten program

#### Predpranje ( )

Če je perilo zelo umazano, je dobro uporabiti program Predpranje.

1. Pritisnite gumb za vklop.
2. Izberite program.
3. Pritisnite gumb Predpranje.
4. Pritisnite gumb za začetek/premor.

#### Časovni zamik ( )

Nastavite lahko časovni zamik, tako da se pralni stroj samodejno vključi in konča po določenem časovnem intervalu.

#### ❗ OPOMBA

- Časovni zamik je zamik časa do konca pranja in ne do začetka. Dejanski čas se lahko razlikuje glede na temperaturo vode, količine perila in drugih dejavnikov.

1. Pritisnite gumb za vklop.
2. Izberite program.
3. Pritisnite gumb za časovni zamik in nastavite želeni čas.
4. Pritisnite gumb za začetek/premor.

#### Nega plisira ( )

Če bi radi preprečili mečkanje, izberite ta gumb z hitrostjo centrifugiranja.

1. Pritisnite gumb za vklop.
2. Izberite program.
3. Pritisnite gumb Nega plisira.
4. Pritisnite gumb za začetek/premor.

#### Pranje ( )

#### • Varčevanje s časom ( ) :

To možnost lahko uporabite za zmanjševanje trajanja programa pranja.

#### • Intenzivno ( ) :

Če je perilo običajno in zelo umazano, je dobro uporabiti program »Intenzivno«.

1. Zaženite vaš pralni stroj.
2. Izberite program, za katerega so na voljo funkcije.
3. Izberite funkcije »TurboWash« ali »Intezivno« s pritiskom na gumb »Pranje«.
4. Zaženite program z gumbom / Pause Start.

## Način uporabe

### ■ Dodaten program

#### Temp.

- S pritiskom na gumb Temp lahko izberete temperaturo vode.
  - Hladno
  - 20°C, 30°C, 40°C, 60°C, 95°C
- Temperaturo vode lahko izberete glede na program.



#### Samo centrifuga

- Hitrost centrifuge lahko spremenite s pritiskom na tipko tolikokrat, kot je potrebno na gumb "Spin".
- Samo Spin:
  1. Pritisnite gumb za vklop.
  2. Izberite hitrost vrtenja.
  3. Pritisnite gumb za začetek/premor.

#### ⓘ OPOMBA

- Če izberete "Brez centrifuge" se bo bobnen vrtil naprej pri nizki hitrosti za hitro odvajanje vode.

#### Sperite ( )

- **Sperite plus** (  ) : Dodaj sperite enkrat
- **Sperite Hold** (  ) : Cikel je začasno ustavljen, dokler gumba start je dotaknil še enkrat, ko je izpiranje končan.  
Interes Sperite Hold je, da je perilo potopi v vodi in mehčalca. Zato se počuti dobro in se ne naguba čakajo na vašo vrnitev.

## Način uporabe

### ■ Varovalo za otroke

Izberite to funkcijo za zaklep gumbov na nadzorni plošči in tako preprečite, da bi kdo s pritiskanjem spreminjal nastavitve. »Varovalo za otroke« lahko nastavite med potekom programa pranja.

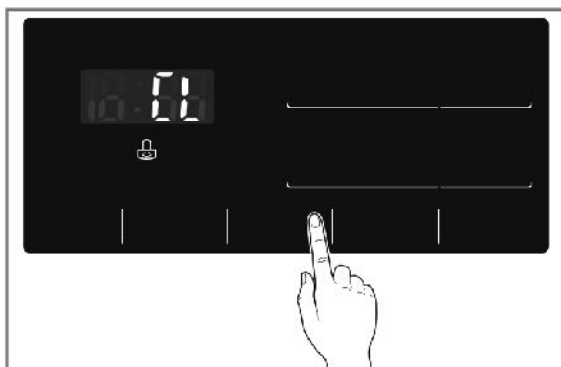

#### Zaklepanje nadzorne plošče

1. Hkrati pritisnite ter 3 sekunde zadržite gumba Varovalo za otroke.
2. Zaslišali boste pisk, na zaslonu LED pa se bo prikazalo ' [L ] '. Ko je aktivirano varovalo za otroke, so zaklenjeni vsi gumbi razen gumba za vklop/izklop.

Slovenščina

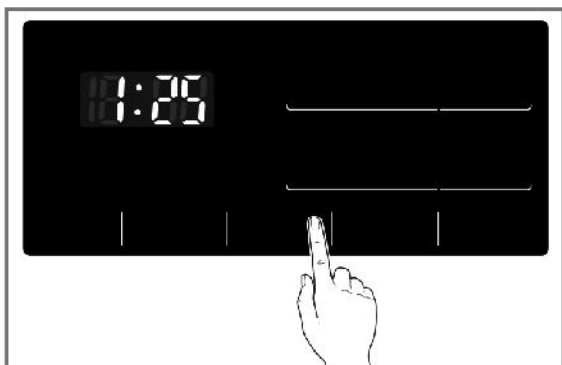

#### Odklepanje nadzorne plošče

1. Hkrati pritisnite ter 3 sekunde zadržite gumba Varovalo za otroke.
2. Zaslišali boste pisk, na zaslonu LED pa se bo ponovno prikazal preostali čas do konca programa.

### ■ Vklop/izklop piska

Funkcijo vklopa in izklopa piska lahko nastavite le med postopkom pranja.

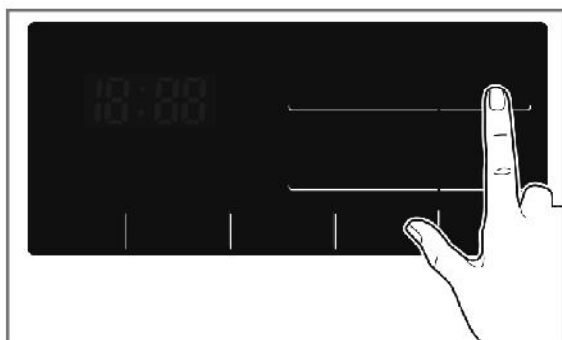

1. Pritisnite gumb za vklop.
2. Pritisnite gumb za začetek/premor.
3. Istočasno pritisnite in 3 sekunde držite tipki Temp. in sperite za temp. funkcije piska.

Ko je funkcija piska nastavljena, se nastavev shrani, tudi potem ko stroj izključite.

## Način uporabe

### ■ Čiščenje bobna

Čiščenje bobna je poseben program za čiščenje notranjosti vašega pralnega stroja.

V tem programu se uporabi večja količina vode pri višji hitrosti vrtenja.

Redno izvajajte ta postopek.

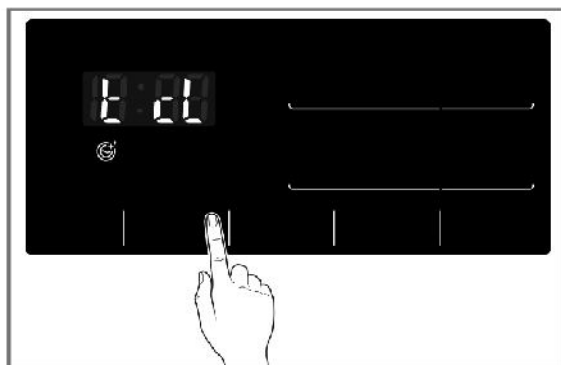

1. Odstranite vsa oblačila iz pralnega stroja in zaprite vrata.
2. Odprite predal za pralna sredstva in dodajte sredstvo proti vodnemu kamnu (npr. Calgon) v glavni del predala.
3. Počasi zaprite predal.
4. Vključite pralni stroj in nato pritisnite in 3 sekunde zadržite gumb Čiščenje bobna. Nato se na zaslonu LED prikaže »ECL«.
5. Pritisnite gumb za začetek/premor.
6. Potem ko se program zaključi, pustite vrata odprta, da se odpiralo vrat, tesnilo in steklo posušijo.

### ⓘ OPOMBA

- V predal za pralna sredstva ne dodajajte detergenta.
- Lahko se namreč tvorijo prekomerne količine pene, ki začnejo uhajati iz predala.

### ⚠ POZOR

- Če lahko v bližino pride otrok, pazite, da vrat ne pustite predolgo odprtih.

### ■ Zaklep vrat in zaznavanje



- Ⓐ »Zaklep vrat« - Iz varnostnih razlogov se vrata pralnega stroja zaklenejo, ko je le-ta v uporabi, prikazana pa je tudi ikona »Zaklep vrat«. Ko ikona »Zaklep vrat« izgine, lahko vrata varno odprete.
- Ⓑ Ikona »Zaznavanje« bo prikazana, ko stroj deluje počasi in zazna, koliko perila je naloženega v bobnu. To bo trajalo le kratek čas.



# Pred uporabo funkcije oznake

- Funkcija oznake omogoča udobno uporabo funkcije za pametno diagnozo LG SmartDiagnosis™ in funkcije za prenos cikla za komunikacijo z vašim aparatom prek pametnega telefona.
- Za uporabo funkcije oznake:
  1. Na pametni telefon prenesite aplikacijo LG Smart Laundry&DW.
  2. Na pametnem telefonu vklopite funkcijo NFC (Near Field Communication ali komunikacija kratkega dosega).
- Funkcijo oznake lahko uporabljate le z najnovejšimi pametnimi telefoni, ki so opremljeni s funkcijo NFC in uporabljajo operacijski sistem Android.

## ■ Vklop funkcije NFC na pametnem telefonu.



1. Vstopite v meni »Nastavitve« pametnega telefona in izberite »Deljenje in povezava« v »Brezžična komunikacija«.

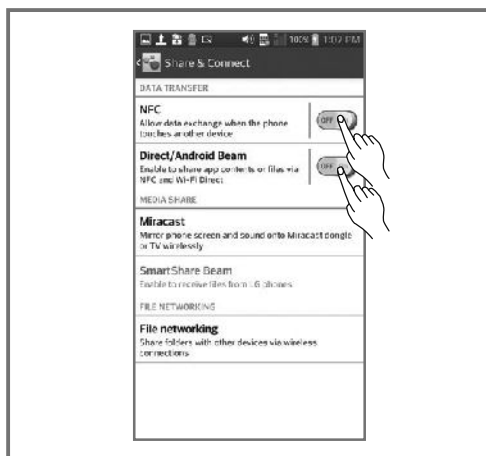

2. Nastavite možnosti »NFC« in »Direct Android Beam« na ON (VKLOP) ter izberite »NFC«.

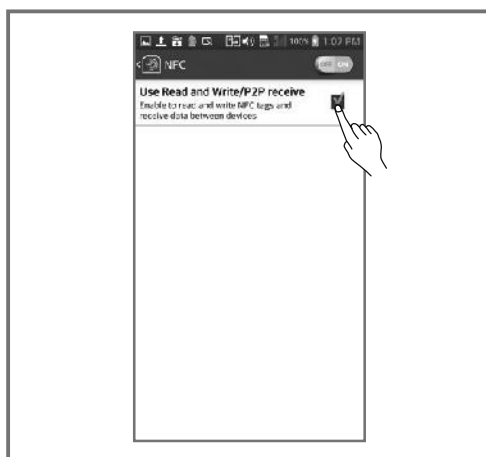

3. Potrdite možnost »Use Read and Write/P2P receive«.

### ! OPOMBA

- Postopek aktiviranja funkcije NFC se lahko razlikuje glede na proizvajalca pametnih telefonov in različice operacijskega sistema Android.
- Za podrobnosti glejte navodila za uporabo pametnega telefona.

## Pred uporabo funkcije oznake

### ■ Vodnik za oznako

#### ☒ Položaj oznake

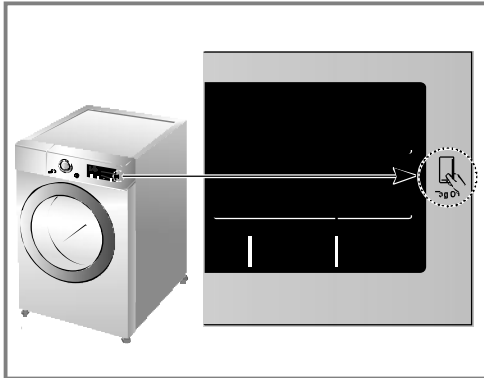

#### • Tag On Oznaka:

Poiščite ikono oznake poleg zaslona LCD na nadzorni plošči.

To je mesto, ker morate postaviti svoj pametni telefon, ko uporabljate funkcijo oznake za sprožitev funkcije pametne diagnoze (LG Smart Diagnosis™) in funkcije za prenos programa s pomočjo aplikacije LG Smart Laundry & DW.

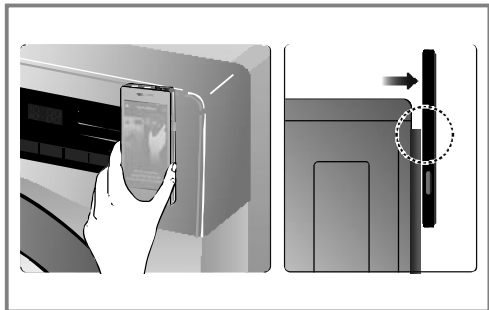

- Ko uporabite funkcijo oznake, postavite pametni telefon tako, da antena NFC na hrbtni strani pametnega telefona ustreza položaju ikone oznake na aparatu.

Če ne poznate položaja antene NFC, počasi premikajte pametni telefon s krožnimi gibi, dokler program ne vzpostavi povezave.

- Zaradi značilnosti tehnologije NFC se lahko zgodi, če je razdalja med prenosom prevelika, oziroma če je na telefonu debel ovitek ali kovinska nalepka, da bo kakovost prenosa slabša. V nekaterih primerih telefoni, opremljeni s tehnologijo NFC, morda ne bodo mogli uspešno oddajati signala.
- Pritisnite  LG Smart Laundry & DW za bolj podrobna navodila o tem, kako uporabljati funkcijo oznake.

## Ppredpisi

### ■ EU obvestilo Conformance:

# CE 0197

LG Electronics izjavlja, da je ta izdelek v skladu z naslednjimi Direktiv.

R&TTE Directive 1999/5/EC

## Dodajanje detergenta

### ■ Dodajanje detergenta in mehāalca perila

#### ► Predal za pralno sredstvo

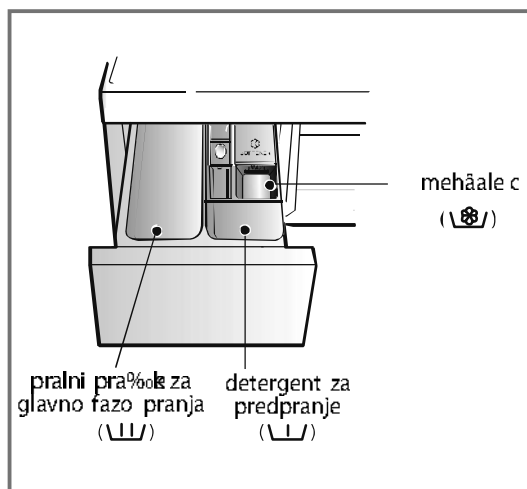

- Samo glavno pranje → II
- Predpranje + glavno pranje → I • II

#### ⚠ OPOZORILO

- Detergente za pranje hranite izven dosega otrok, saj obstaja nevarnost zastrupitve.
- Zaradi preveā detergenta, belila ali mehāalca lahko tekoāina steāe prek roba.
- Pazite, da uporabite primerno koliāino detergenta.

Slovenščina

#### ► Dodajanje mehāalca za perilo

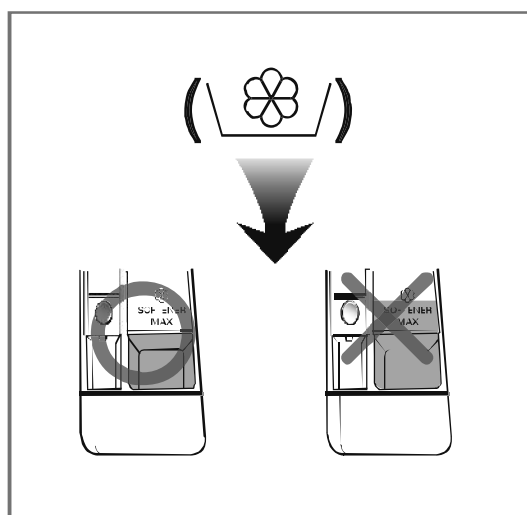

- Ne napolnite nad zgornjo mejo koliāine dodajanja. āe napolnite preveā, se lahko mehāalec doda prezgodaj, kar lahko povzroāi madele na oblaāilih. Poāasi zaprite predal.
- Mehāalca za perilo ne smete pustiti v predalu veā kot 2 dni. (Lah ko se namreā strdi.)
- Mehāalec bo samodejno dodan med zadnjim ciklom spla kovanja.
- Predala ne odpirajte, ko doteāe voda.
- Ne uporabljajte topil (npr. benzena).

#### ⓘ OPOMBA

- Mehāalca za perilo ne dodajajte neposredno na oblaāila.

## Dodajanje detergenta

### ► Doziranje detergenta

- Detergent je treba uporabiti v skladu z navodili proizvajalca detergentov in ga izbrati na podlagi vrste, barve in umazanosti tkanine ter temperature pranja.
- Če uporabite preveč detergenta, se lahko tvori preveč pen, kar zmanjša kakovost pranja in lahko preobremeni motor.
- Priporočamo, da za najboljši rezultat uporabite močan detergent.
- Če želite uporabiti tekoči detergent, sledite navodilom proizvajalca detergenta.
- Tekoči detergent lahko nalijete neposredno v glavni predal za detergent, če takoj zaženete pranje.
- Če uporabljate funkcijo zamika časa ali če ste izbrali funkcijo predpranje, ne uporabite tekočega detergenta, saj se lahko strdi.
- Če se nabere preveč pen, zmanjšajte količino detergenta.
- Uporabo detergenta boste morda morali prilagoditi glede na temperaturo vode, trdoto vode, velikost in količino perila. Za najboljše rezultate ne milite prevel.
- Preden izberete detergent in temperaturo vode, preverite podatke na etiketi oblačila.
- V pralni stroj vstavite samo predpisan detergent
  - Običajni detergenti v prahu za vse vrste tkanin (Hladno - 95 °C)
  - Detergenti v prahu za občutljive tkanine (Hladno - 40°C)
  - Tekoči detergenti v prahu za vse vrste tkanin (Hladno - 95°C) ali posebni detergenti za volno (Hladno - 40 oC).
- Za večjo učinkovitost pranja in beljenja uporabite običajni detergent v prahu z belilom.

### ⚠ OPOZORILO

- Ne pustite, da se detergent strdi. V nasprotnem primeru lahko pride do zamašitev, slabega izpiranja ali neprijetnih vonjav.

### ⓘ OPOMBA

- Polna količina perila: v skladu s priporočili proizvajala.
  - Delna količina perila: 3/4 običajne količine.
  - Minimalna količina perila: 1/2 običajne količine.
- Detergent se iz predala spere na začetku pranja.

### ► Dodajanje mehčalca za vodo

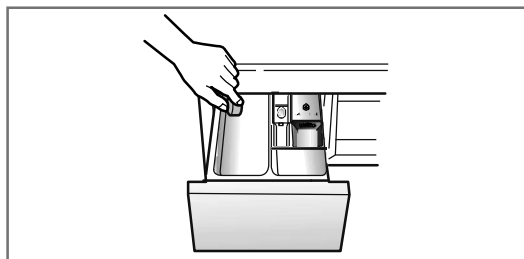

- V območjih z izredno trdo vodo lahko uporabite mehčalec za vodo (proti vodnemu kamnu, kot je Calgon). Dozirajte v skladu s količino, ki je navedena na embalaži. Najprej dodajte detergent in šele nato mehčalec za vodo.
- Uporabite količino detergenta, kot je priporočena za mehko vodo.

### ► Uporaba tablet

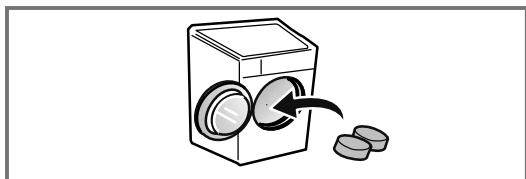

1. Odprite vrata in dajte tablete v boben.

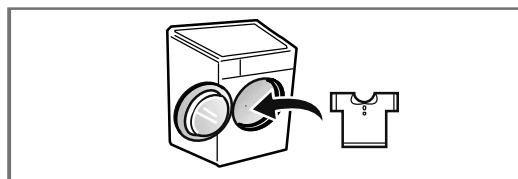

2. V boben dajte perilo in vrata zaprite.

## Vzdrževanje

- Pred čiščenjem notranjosti pralnega stroja odklopite napajalni kabel, da se izognete tveganju električnega udara.  
Če naprave dalj časa ne uporabljate (npr. v času počitnic), zaprite pipo dotoka vode, še posebej če v neposredni bližini ni talnega odtoka.
- Ko napravo zavržete, odrežite napajalni kabel in vtič uničite.  
Onesposobite zapah za vrata in tako preprečite, da bi se v notranjost lahko zaprli majhni otroci.

### ■ Filter dotoka vode

- Na nadzorni plošči bo utripal znak » ! E «, če voda ne vstopa v predal za pralno sredstvo.
- Če je voda zelo trda ali vsebuje ostanke usedlin, se je lahko zamašil filter dotoka vode. Zato je filter dobro od časa do časa očistiti.

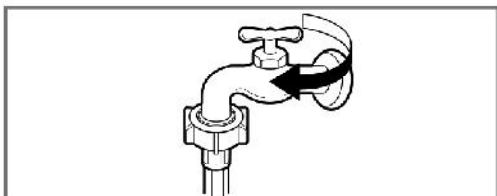

1. Zaprite pipo za vodo.

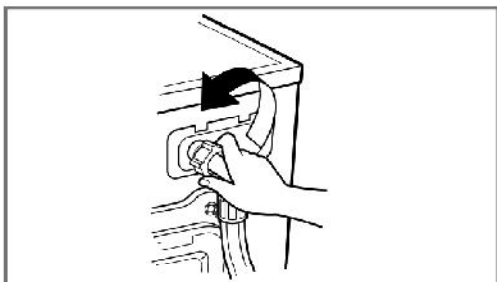

2. Odvijte cev dotoka vode.  
Filter očistite z otrdelim ščetinami in ga namestite v svojem ohišju.

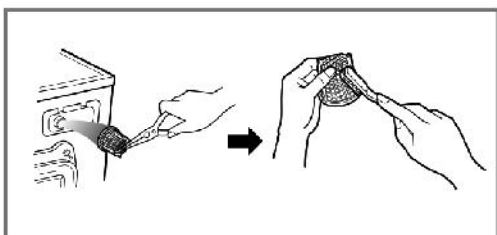

3. Očistite filter s pomočjo trde krtače.

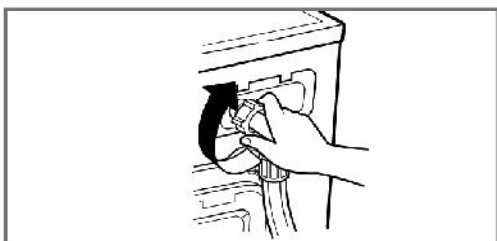

4. Cev dotoka vode privijte nazaj.

## Vzdrževanje

### ■ Filter za odtočno črpalko

- Filter za odtok zbira nitke in majhne predmete iz perila.  
Redno preverjajte, ali je filter čist in tako zagotovite brezhibno delovanje stroja.

#### ⚠ POZOR

- S pomočjo cevi za odtoke najprej odtočite vodo in nato odprite filter črpalke ter odstranite nitke in predmete. **Pri praznjenju pazite, saj je voda lahko vroča.**
- Preden začnete s čiščenjem odtočne črpalke, opravljanjem nujnega praznjenja ali odpiranjem pokrova, počakajte, da se voda ohladi.

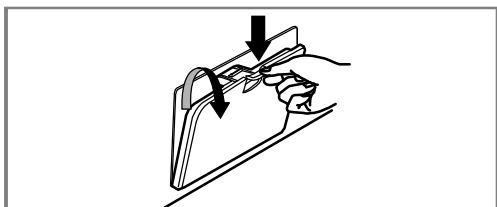

1. Odprite spodnji pokrov in izvlecite cev.

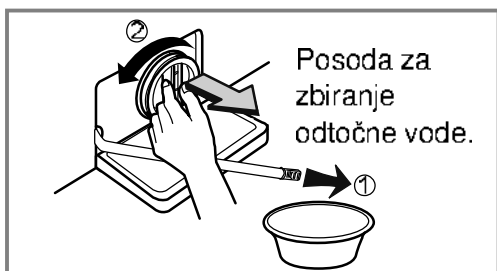

2. Odstranite čep za odtok.  
Filter odprite, tako da ga zasučete v levo.

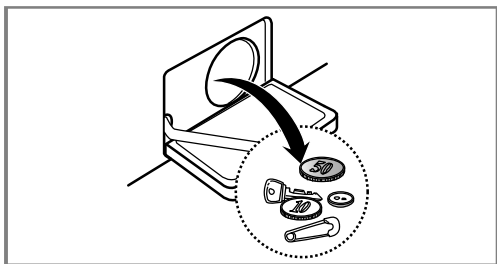

3. S filtra odstranite vsakršno tujo snov.

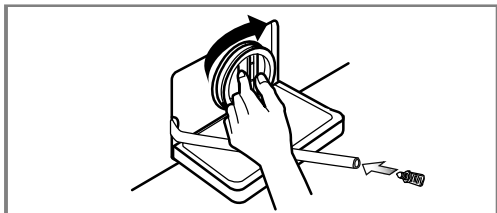

4. Po čiščenju obrnite filter črpalke in vstavite čep za odtok.

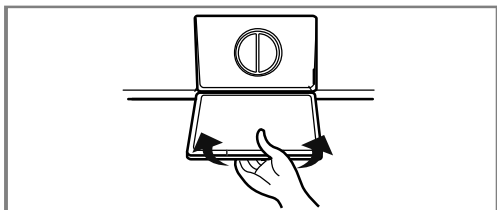

5. Zaprite spodnji pokrov.

## Vzdrževanje

### ■ Predal za pralno sredstvo

- Čez nekaj časa se v predalu naberejo ostanki detergenta in mehčalca perila.
- Zato je predal občasno treba očistiti s curkom tekoče vode.
- Če je treba, ga lahko popolnoma odstranite tako, da pritisnete zatič navzdol in predal povlečete ven.
- Za lažje čiščenje lahko snamete zgornji del predela za mehčalec perila.

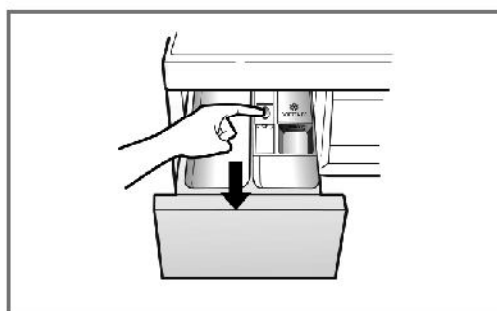

1. Predal za pralno sredstvo izvlecite.

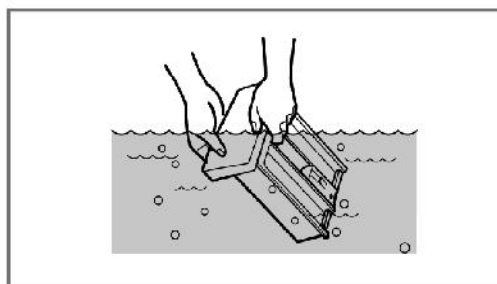

2. Očistite predal pod tekočo vodo.

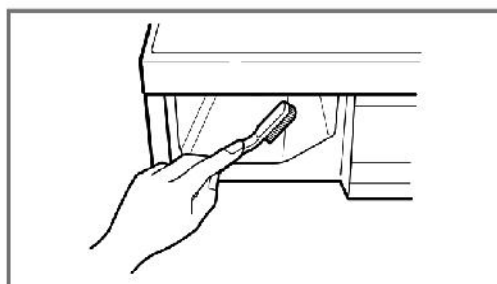

3. Odprtino za predal očistite s staro zobno ščetko.

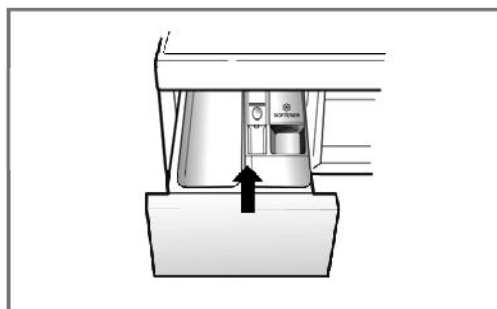

4. Predal za pralno sredstvo ponovno vstavite.

## Vzdrževanje

### ■ Boben pralnega stroja

- Če živite na območju, kjer je voda trda, se lahko v pralnem stroju, na neopaznih mestih, stalno nalaga vodni kamen, ki ga ne moremo odstraniti zlahka. Po določenem času lahko nabrali vodni kamen zamaši naprave in če tega ne preverjamo, je naprave lahko treba zamenjati.
- Kljub temu da je boben pralnega stroja narejen iz nerjavnega jekla, lahko majhne madeže rje povzročijo majhni kovinski predmeti (npr. sponke za papir, varnostne zaponke itd.), ki niso bile odstranjene iz bobna.
- Boben pralnega stroja je treba občasno očistiti.
- Če uporabljate sredstvo proti vodnemu kamnu, se prepričajte, da je ustrezen za uporabo v pralnem stroju.
- \* Sredstvo proti vodnemu kamnu lahko namreč vsebuje kemikalije, ki poškodujejo dele pralnega stroja.
- \* Odstranite vse madeže s čistilom za nerjavno jeklo.
- \* Nikoli ne uporabljajte jeklene žičke.

### ■ Čiščenje pralnega stroja

#### 1. Zunanost

Ustrezno vzdrževanje vašega pralnega stroja lahko podaljša njegovo življenjsko dobo.

Zunanost pralnega stroja čistite s toplo vodo in nevtralnimi neagresivnimi gospodinjskimi čistilnimi sredstvom.

Takoj obrišite tekočine, ki se morda polijejo. Nato stroj obrišite z vlažno krpo.

Površine ne udarjajte z ostrimi predmeti.

\* Ne uporabljajte sredstev, ki vsebujejo metilni alkohol, razredčil in podobnih izdelkov.

#### 2. Notranost

Posušimo oboda odprtine vrat podloške, pečatov in vitrede vrata. Ta območja morajo biti čisti, da se zagotovi zapečatenje stroja. Potem opravite celoten cikel pralnega stroja z uporabo vroče vode. Kadar je potrebno, ponovite postopek.

- Raztopite 5 g belilo v 5l tople vode (1000fois redčenje).
- Obrišite pečat z razredčenim belilom (uporaba gumijastih rokavic).
- Osušite pečat s suho krpo.
- Pustite vrata odprta, dokler ni popolnoma sek. skupnih večkrat očistite mesec.

\* Uporaba nerazredčenega belilo lahko poškodujejo tesnila ali druge sestavne dele pralni stroj.

#### ⓘ OPOMBA

- Za odstranjevanje oblog zaradi trde vode uporabite le čistila, na katerih je označeno, da so primerna za pralne stroje.

### ■ Hladne razmere

Če pralni stroj hranite v prostoru, kjer lahko zmrzuje ali ga prestavite na mesto, kjer zmrzuje, upoštevajte naslednja navodila za preprečitev poškodb pralnega stroja.

1. Zaprite pipo za dotok vode.
2. Odstranite vse cevi za dotok vode, in odstranite vodo iz ceveh.
3. Vtaknite električni kabel v primerno ozemljen električno vtičalno dozo.
4. Dodajte 3, 8 litrov (1 galono) netoksično sredstvo, ki preprečuje zmrzovanje (RV) v prazni boben stroja. Zaprite vrata.
5. Nastavite stroja na fazo za centrifugiranje in pustite, da o stroj zavrtel za eno minuto in odčrpal vso vodo. Stroj ne bo odčrpal celotno tekočino.
6. Vzemite ven vtič iz vtičnice, obrišite notranost bobna in zaprite vrata.
7. Odstranite predeljeno posodo za prašek, odstranite vso odvečno vodo, ter obrišite posodo s suho krpo.
8. Shranite pralni stroj v pokončni legi (stati mora na nogah).
9. Po ponovni uporabi pralnega stroja, vklopite stroj, ki naj teče skozi vse faze pranja s praškom. Pri tem ne vstavite perila.



## Vodič za odpravljanje težav

- Pralni stroj je opremljen s samodejnimi varovalnimi funkcijami, ki zgodaj zaznavajo napake in ustrezno reagirajo.

Če stroj ne deluje pravilno ali sploh ne deluje, preverite naslednje točke, preden stopite v stik s servisno službo.

### ■ Diagnosticiranje težave



Simptom	Možen vzrok	Rešitev
Rožljanje in žvenketanje	<ul style="list-style-type: none"> <li>• V bobnu ali črpalki se lahko nahajajo tujki, npr. kovanci ali varnostne zaponke.</li> </ul>	<p>Pralni stroj ustavite in preverite boben in filter za odtok.</p> <p>Če se hrup še vedno pojavlja, potem ko je pralni stroj zagnan ponovno, pokličite pooblaščen servisni center.</p>
Zamolklo udarjanje	<ul style="list-style-type: none"> <li>• Težko perilo lahko povzroči zamolklo udarjanje. To je pogosto običajno.</li> </ul>	<p>Če se zvok nadaljuje, pralni stroj verjetno ni uravnotežen. Ustavite pralni stroj in prerazporedite količino perila.</p>
Hrup vibracij	<ul style="list-style-type: none"> <li>• Ali so bile odstranjene vse pritrditve za transport in vsa embalaža?</li> <li>• Ali vse noge stojijo trdno na tleh?</li> </ul>	<p>Če med namestitvijo pralnega stroja niso bili odstranjeni, glejte priročnik za namestitev za odstranjevanje pritrditev za transport.</p> <p>Perilo je morda neenakomerno razporejeno v bobnu. Ustavite pralni stroj in prestavite perilo.</p>
Puščanje vode	<ul style="list-style-type: none"> <li>• Cevi za dotok ali odtok so zrahljane pri pipi ali pri pralnem stroju.</li> <li>• Hišne odtočne cevi so zamašene.</li> </ul>	<p>Preverite in pritrdite priključke cevi.</p> <p>Odmašite cevi za odtok. Po potrebi se obrnite na vodovodarja.</p>
Uhajanje milnice		<p>Preveč detergenta ali neustrezen detergent, lahko povzroči prekomerno tvorjenje pene, zaradi česar lahko pušča voda.</p>
Voda ne doteka v pralni stroj ali doteka počasi.	<ul style="list-style-type: none"> <li>• Oskrba z vodo na območju ni ustrezna.</li> <li>• Pipa za dotok vode ni popolnoma odprta.</li> <li>• Cevi dovodne vode so prepognjene.</li> <li>• Filter dovodne cevi je zamašen.</li> </ul>	<p>Preverite drugo pipo v hiši.</p> <p>Pipo popolnoma odprite.</p> <p>Zravnjajte cev.</p> <p>Preverite filter dovodne cevi.</p>
Voda v pralnem stroju ne odteče ali odteka počasi.	<ul style="list-style-type: none"> <li>• Dovodna cev je prepognjena ali zamašena.</li> <li>• Filter za odtok je zamašen.</li> </ul>	<p>Očistite in zravnjajte odtočno cev.</p> <p>Očistite filter za odtok.</p>

## Vodič za odpravljanje težav

Simptom	Možen vzrok	Rešitev
<p>Pralni stroj se ne zažene.</p> <p>Pralni stroj sene vrti.</p>	<ul style="list-style-type: none"> <li>• Napajalni kabel morda ni priključen ali pa je povezava slaba.</li> <li>• Pregorela je hišna varovalka, prekinjalo tokokroga je aktivirano ali pa je prišlo do izpada elektrike.</li> <li>• Pipa za dovod vode ni odprta.</li> <li>• Preverite, ali so vrata popolnoma zaprta.</li> </ul>	<p>Prepričajte se, da je vtič dobro vstavljen v električno vtičnico.</p> <p>Ponastavite prekinjalo tokokroga ali zamenjajte varovalko. Ne povečujte kapacitete varovalke. Če je težava v preobremenitvi električnega tokokroga, ga mora popraviti usposobljen električar.</p> <p>Odprite pipo za dotok vode.</p> <p>Zaprte vrata in pritisnite gumb za začetek/premor. Ko pritisnete gumb za začetek/premor bo morda trajalo nekaj časa, preden boben začne centrifugirati. Vrata se morajo zakleniti, preden se centrifugiranje lahko začne.</p> <p>Dodajte en ali dva podobna kosa za uravnoteženje bobna. Prerazporedite težo in tako omogočite pravilno centrifugiranje.</p>
Vrata se ne odprejo.		<p>Ko se pralni stroj vklopi, vrat ni mogoče odpreti iz varnostnih razlogov. Preverite ali je ikona "Zaklep vrat" osvetljena. Ko ikona "Zaklep vrat" izgine, lahko vrata varno odprete.</p>
Čas pranja je podaljšan.		<p>Dejanski čas se lahko razlikuje glede na količino perila, vodni tlak, temperaturo vode in druge okoliščine. Če pralni stroj zazna neuravnoteženost ali če je zagnan program za odstranjevanje vlaken, se čas pranja podaljša.</p>
Mehčalec perila je stekel prek roba.	Zaradi preveč mehčalca lahko tekočina steče prek roba.	Upoštevajte navodila za dodajanje mehčalca, da ne bi uporabili prevelike količine. Ne napolnite nad zgornjo mejo količine za dodajanje.
Mehčalec je bil dodan prezgodaj		Počasi zaprite predal. Med postopkom pranja ne odpirajte predala.

## Vodič za odpravljanje težav

### ■ Sporočila o napakah

Simptom	Možen vzrok	Rešitev
<b>1E</b>	<ul style="list-style-type: none"> <li>Os krba z vodo na območju ni ustrežna.</li> <li>Pipe za dotok vode niso popolnoma odprta.</li> <li>Cevi dovodne vode so prepognjene.</li> <li>Filter dovodne (ih) cevi je blokiran.</li> </ul> 	<p>Preverite drugo pipo v hiši. Pipo popolnoma odprite. Zravnajte cev(i). Preverite filter dovodne cevi.</p>
<b>0E</b>	<ul style="list-style-type: none"> <li>Dovodna cev je prepognjena ali zamaščena</li> <li>Filter za odtok je zamašena</li> </ul>	<p>Očistite in zravnajte odtočno cev. Očistite filter za odtok.</p>
<b>UE</b>	<ul style="list-style-type: none"> <li>Količina perila je premajhna. Obremenitev verjetno ni uravnotežena.</li> <li>Naprava vključuje sistem za zaznavanje in popravljanje neuravnoteženosti. Če so v bobnu posamezni težki kosi (npr. predprašniki za kopalnico, kopalni plašči, itd.), sistem lahko zaustavi centrifugiranje ali celo prekine celoten cikel centrifugiranja.</li> <li>Če je perilo ob koncu programa vedno premo kro, dodajte manj kose perila in tako uravnesite obtežitev bobna ter postopek centrifugiranja ponovite.</li> </ul>	<p>Dodajte en ali dva podobna kosa za uravnoteženje bobna. Prerazporedite teko in tako omogočite pravilno centrifugiranje.</p>
<b>dE1</b> <b>dE2</b>	 <ul style="list-style-type: none"> <li>Prepričajte se, da vrata niso odprta.</li> </ul>	<p>Popolnoma zaprite vrata. Če kazalniki nadaljuje s prikazom <b>dE1</b>, <b>dE2</b> se posvetujte s serviserjem.</p>
<b>tE</b>	<ul style="list-style-type: none"> <li>Temperatura vode.</li> <li>Senzor problem.</li> </ul>	<p>Odklopite kabel in pokličite serviserja.</p>
<b>fE</b>	<ul style="list-style-type: none"> <li>V stroj doteka preveč vode zaradi pokvarjenega vodnega ventila.</li> </ul>	<p>Zaprte dotok vode. Povlecite ven vtič iz električne vtičnice. Pokličite servis.</p>
<b>pE</b>	<ul style="list-style-type: none"> <li>Senzor nivoja vode ni deloval.</li> </ul>	
<b>LE</b>	<ul style="list-style-type: none"> <li>Preobremenjenost motorja.</li> </ul>	<p>Pralni stroj pustite 30 minut pri miru, tako da se motor ohladi. Nato znova zaženite program.</p>

## Vodič za odpravljanje težav

### OPOMBA

- Funkcija **Smart Diagnosis™** je na voljo le za izdelke, ki imajo oznako **Smart Diagnosis™**. Če imate mobilni telefon z možnostjo statike, funkcija **smart diagnosis** morda ne bo delovala.

### ■ Uporaba funkcije **Smart Diagnosis™**

- Funkcijo uporabite le, če vam tako naroči klicni center. Zvok prenosa je podoben kot pri faksu in ne pomeni ničesar razen za klicni center.

- Funkcije **Smart Diagnosis™** ni mogoče aktivirati, če se pralni stroj ne vključi.

Če se to zgodi, je težavo treba odpraviti brez funkcije **Smart Diagnosis™**.

Če pride do težav s pralnim strojem, pokličite center za pomoč strankam.

Sledite navodila uslužbenca klicnega centra in opravite naslednje korake, ko prejmete takšna navodila:

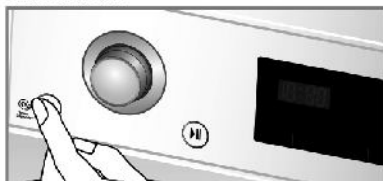

1. Pritisnite gumb za vklop/izklop in pralni stroj vključite. Ne pritisnite nobenega drugega gumba in ne zavrtite gumba za izbiro programa.



2. Ko prejmete navodila klicnega centra, položite slušalko telefona čim bližje gumbu za vklop/izklop.

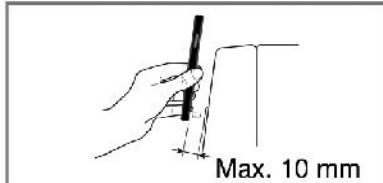
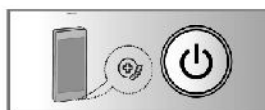

3. Pritisnite in zadržite tipko "Temp." za tri sekunde, medtem ko slušalko držite ob ikoni ali gumbu za vklop/izklop.
  4. Slušalko držite na mestu, dokler ni prenos zvoka končan. To traja približno 6 sekund - zaslon bo ta čas odšteval.
    - Za najboljši rezultat slušalke ne premikajte, dokler se zvok prenaša.
    - Če uslužbenec klicnega centra ne more natančno posneti podatkov, vas lahko prosi, da poskusite ponovno.
    - Če med prenosom pritisnete gumb za vklop/izklop, se funkcija **Smart Diagnosis™** izključi.
  5. Ko je odštevanje končano in tona ni več, nadaljujte pogovor z uslužbencem klicnega centra, ki vam bo nato lahko pomagal s pomočjo informacij, ki ste jih s klicem prenesli centru za pomoč strankam za analizo.
- **Smart Diagnosis** je posebna funkcija, ki je namenjena kot pomoč in ne kot nadomestilo tradicionalni metodi ugotavljanja napak skozi servisno mrežo. Učinkovitost te funkcije je odvisna od različnih dejavnikov, vključno vendar ne omejeno kot npr. sprejem mobilnega telefona, ki je uporabljen za prenos, katerikoli zunanji hrup, ki je prisoten tekom prenosa in tudi akustika prostora kjer se aparat nahaja. Glede na omenjena dejstva, LG ne zagotavlja, da bo funkcija **Smart Diagnosis** vedno delovala in skladno s tem odpravila napako.

## Garancijski pogoji

### Odstranjevanje stare naprave

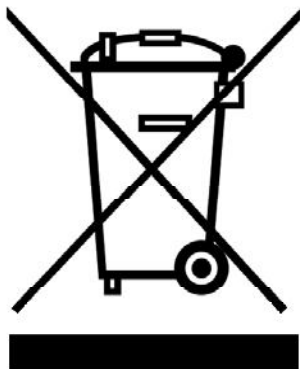

1. Ta simbol pomeni, da ga na koncu zporabe ne smemo odstranjevati skupaj z drugimi gospodinjstvi odpadki, ampak ga je treba oddati na zbirnih mestih za odpadno električno in elektronsko opremo (OEEO), ki jih je določila vlada ali lokalna uprava.
2. S primerno odstranitvijo tega izdelka boste preprečili negativen vpliv na okolje in zdravje, ki bi ga sicer lahko povzročila napačna odstranitev tega izdelka.
3. Za več informacij o recikliranju tega izdelka se obrnite na pristojne službe, komunalni servis ali trgovino, kjer ste ta izdelek kupili.

### Kaj ni zajeto v garanciji:

- Stroški potovanja serviserjev, da vas naučijo, kako se pravilno uporablja ta izdelek.
- Če je izdelek napajan z drugo napetostjo, kot je prikazano na tablici izdelka.
- Če je bila napaka povzročena po nesreči, zaradi površnosti, zlorabe ali višje sile.
- Če je bila napaka povzročena zaradi drugih vzrokov, ki jih ne uvrščamo med običajno gospodinsko uporabo ali uporabo v skladu z navodili tega izdelka.
- Zagotavljanje navodila o uporabi izdelka ali sprememba nastavitve tega izdelka.
- Če je bila napaka povzročena od domačih živali, npr. podgan ali ščurkov, itn.
- Hrup ali vibracija, katere smatramo za običajne npr, hrup črpanja vode, hrup centrifuge ali signalni zvoki segrevanja vode.
- Popravljanje instalacije, npr. naravnanje izdelka, prilagajanje drenaže.
- Običajno vzdrževanje, ki jih priporočajo ta navodila za uporabo.
- Odstranjevanje tujih predmetov/snovi iz stroja, črpalke ali filtra dotočne cevi, npr. kamnov, noht, del krtače, gumbov itn.
- Nadomeščanje varovalk in pravilne električne povezave na vašem domu ali pravilna instalaterska dela.
- Popravljanje s strani neavtoriziranih popravil.
- Naključna ali posledične okvare osebne lastnine, ki so jih povzročile napake tega izdelka.
- Če se uporablja ta izdelek za komercialne namene izgubi veljavnost garancije.  
(Primer: javna mesto kot so javne kopalnice, penzioni, gostišča, fitness centri, študentski domovi)

Če se postavi ta stroj zunaj običajnega območja servisiranja, nosi vse stroške za transport izdelka z namenom popravila izdelka ali nadomestitev pokvarjenih delov.

## Delovni podatki

Podatkovna kartica izdelka_Delegirana uredba Komisije (EU) št. 1061/2010				
Dobaviteljevo ime ali blagovna znamka	LG	LG	LG	
Dobaviteljeva identifikacijska oznaka modela	F H/1 4 U2 Q/T D(N)(W)(0-9)(H)	F H/1 2 U2 Q/T D(N)(W)(0-9)(H)	F H/1 0 U2 Q/T D(N)(W)(0-9)(H)	
Nazivna zmogljivost v kg	8/7	8/7	8/7	kg
Razred energetske učinkovitosti	A+++	A+++	A+++	
Podeljen "znak za okolje EU" v skladu z Uredbo (ES) št. 66/2010	No	No	No	
Ponderirana letna poraba energije (AEC) v kWh na leto na podlagi 220 standardnih pralnih ciklov za programe pranja bombaža pri 60°C in 40°C pri polni in delni obremenitvi, in poraba v načinih nizke porabe. Dejanska poraba energije je odvisna od načina uporabe aparata	117/104	117/104	117/104	kWh/leto
Poraba energije				
- Program pri polni obremenitvi standardni 60°C bombaž	0,60/0,53	0,60/0,53	0,60/0,53	kWh
- Program pri polni obremenitvi standardni 60°C bombaž	0,45/0,42	0,45/0,42	0,45/0,42	kWh
- Program pri delni obremenitvi standardni 40°C bombaž	0,41/0,40	0,41/0,40	0,41/0,40	kWh
Ponderirana poraba električne energije v stanju izključenosti in stanju pripravljenosti	0.45	0.45	0.45	W
Ponderirana letna poraba vode (AWC) v litrih na leto na podlagi 220 standardnih pralnih ciklov za programe pranja bombaža pri 60°C in 40°C pri polni in delni obremenitvi. Dejanska poraba vode je odvisna od načina uporabe aparata	8900/8500	8900/8500	8900/8500	litrih/leto
Razred učinkovitosti ožemanja na lestvici od G (najmanj učinkovit) do A (najbolj učinkovit)	A	B	B	
Največja hitrost ožemanja pri standardnem programu pranja bombaža pri 60°C in polni obremenitvi ali pri standardnem programu pranja bombaža pri 40°C in delni obremenitvi, pri čemer se upošteva nižja vrednost, in vsebnost preostale vlage, dosežena pri standardnem programu pranja bombaža pri 60°C in polni obremenitvi ali za standardni program pranja bombaža pri 40 °C in delni obremenitvi, pri čemer se upošteva višja vrednost	1400	1200	1000	rpm
	44	53	53	%
Sta "Bombaž veliki 60°C/40" + Intenzivno, na katera se nanašajo podatki na nalepki in podatkovni kartici, da sta ta dva programa primerna za pranje običajno umazanega bombažnega perila in da sta to najučinkovitejša programa v smislu porabe energije in vode				
Časovni program				
- Program pri polni obremenitvi standardni 60°C bombaž	297/297	297/297	297/297	min
- Program pri polni obremenitvi standardni 60°C bombaž	244/224	244/224	244/224	min
- Program pri delni obremenitvi standardni 40°C bombaž	239/219	239/219	239/219	min
Čas trajanja stanja pripravljenosti (TI)	10	10	10	min
Emisije akustičnega hrupa, ki se prenašajo po zraku, izražene v dB(A) re 1 pW in zaokrožene na najbližje celo število, med fazama pranja in ožemanja za standardni program pranja bombaža pri 60 °C in polni obremenitvi	52	52	52	dB(A)
	73	72	72	
Brezplačno-Stalni				



English

# OWNER'S MANUAL WASHING MACHINE



Before beginning installation, read these instructions carefully. This will simplify installation and ensure that the washer is installed correctly and safely. Leave these instructions near the washer after installation for future reference.

F H/1 4 U2 Q/T D(N)(W)(0~9)(H)

F H/1 2 U2 Q/T D(N)(W)(0~9)(H)

F H/1 0 U2 Q/T D(N)(W)(0~9)(H)

[www.lg.com](http://www.lg.com)

# Contents

**Contents** .....2

**Product Features** .....3

## **Important safety instructions**

Important safety instructions .....4

Basic safety precautions .....5

Save these instructions .....7

**Specifications** .....8

## **Installation**

Removing packing .....9

Removing transit bolts .....9

Installation place requirements .....10

Connecting water supply hose .....12

Installation of drain hose .....14

Leveling .....15

## **How to use washer**

Operating washing machine .....17

Care before washing .....18

Washing program table .....19

Extra options .....20

Operating data .....21

Control panel .....22

Options .....23

- Pre Wash .....23

- Crease Care .....23

- Delay .....24

- Wash .....24

- Temp. ....24

- Rinse .....24

- Spin .....24

Child Lock .....25

Beep On/Off .....25

Tub Clean .....26

Door Lock & Detecting .....26

## **Before using the Tag On function**

Turning on the NFC function of the smart phone .....27

The Tag On guide .....28

Thank you for buying a LG Fully Automatic Washing Machine.

Please read your owner's manual carefully, it provides instruction on safe installation, use and maintenance. Retain it for future reference.

Record the model and serial number of your washing machine.

---

Model No.

---

Serial No.

---

Date of Purchase

---

**Regulation** .....28

## **Adding detergent**

Adding detergent and fabric softener .....29

## **Maintenance**

The water inlet filter .....31

The drain pump filter .....32

Dispenser drawer .....33

The washing drum .....34

Cleaning your washer .....34

Cold conditions .....34

## **Troubleshooting guide**

Diagnosing problem .....35

Error message .....37

Using SmartDiagnosis™ .....38

**Terms of warranty** .....39

**Operating Data** .....40



# Product Features



## ■ Inverter Direct Drive system

The advanced Brushless DC motor directly drives the drum without belt and pulley.



## ■ 6 Motion

Washer is able to perform various drum actions or a combination of different actions depending on the wash program selected. Combined with a controlled spin speed and the ability of the drum to rotate both left and right, the wash performance of the machine is greatly improved, giving you perfect results every time.



## ■ Turbo Wash

Wash cycle in under 1 hour with energy and water saving. (based on half of laundry)



Tag On

## ■ Tag on

This is a function that may use Diagnosis, Download Cycle, Washing Coach, One Touch Washing, etc. when you touch the Tag On logo of the washing machine by using your smartphone with NFC.



## ■ More economical with Intelligent Wash system

Intelligent Wash System detects the size of load and water temperature, and then determines the optimum water level and washing time to minimize energy and water consumption.



## ■ Child Lock

The Child Lock prevents children from pressing any button to change the settings during operation.



## ■ Low noise speed control system

By sensing the amount of load and balance, it evenly distributes load to minimize the spinning noise level.



## ■ Auto Restart

Auto Restart allows the program to restart all by itself in case of power failure. It does from the stage where it stopped.



Smart Diagnosis™

## ■ SmartDiagnosis™

Should you experience any technical difficulty with your washing machine, it has the capability of transmitting data by phone to the Customer Information Center. The call center agent records the data transmitted from your machine and uses it to analyze the issue, providing a fast and effective diagnosis.

## Important safety instructions

**READ ALL INSTRUCTIONS AND EXPLANATION OF THE INSTALLATION BEFORE USE.**

### **⚠ WARNING**

For your safety, the information in this manual must be followed to minimize the risk of fire or explosion, electric shock, or to prevent property damage, injury to persons, or death.

#### **Your Safety and the safety of others are very important.**

We have provided many important safety messages in this manual and on your appliance. Always read and obey all safety messages.

- ⚠ This is the safety alert symbol.  
This symbol alerts you to potential hazards that can kill or hurt you and others.  
All safety messages will follow the safety alert symbol and either the word DANGER, WARNING or CAUTION.

**These words mean:**

#### **⚠ DANGER**

You will be killed or seriously injured if you don't immediately follow instructions.

#### **⚠ WARNING**

You can be killed or seriously injured if you don't follow instructions.

#### **⚠ CAUTION**

You may be slightly injured or cause damage to the product if you do not follow instructions.

All safety messages will tell you what the potential hazard is, tell you how to reduce the chance of injury, and tell you what can happen if the instructions are not followed.

## Important safety instructions

### ■ Basic safety precautions

#### ⚠ WARNING

To reduce the risk of fire, electric shock, or injury to persons when using the washer, follow basic precautions, including the following:

- **Before installation, check exterior damages. If it has, do not install.**
  - **Do not install or store the washer where it will be exposed to the weather.**
  - **Do not tamper with controls.**
  - **Do not repair or replace any part of the washer or attempt any servicing unless specifically recommended in the user-maintenance instructions or published user-repair instructions that you understand and have the skills to carry out.**
  - **Keep the area underneath and around your appliances free of combustible materials such as lint, paper, rags, chemicals, etc.**
  - **The appliance is not intended for use by young children or infirm persons without supervision. Do not allow children to play on, with, or inside this or any other appliance.**
  - **Keep small animals away from the appliance.**
  - **Do not leave the washer door open.**
- **Never reach into washer while it is moving. Wait until the drum has completely stopped.**
  - **The laundry process can reduce the flame retardant of fabrics. To avoid such a result, carefully follow the garment manufacturer's wash and care instructions.**
  - **Do not wash or dry articles that have been cleaned in, washed in, soaked in, or spotted with combustible or explosive substances (such as wax, oil, paint, gasoline, degreasers, dry-cleaning solvents, kerosene, etc.) which may ignite or explode. Oil may remain in the tub after a whole cycle resulting in fire during drying.**
  - **So, do not load oiled clothes.**
  - **Do not slam the washer door closed or try to force the door open when locked. This could result in damage to the washer.**
  - **When the machine runs high temperature, the front door may be very hot. Don't touch it.**

An open door could entice children to hang on the door or crawl inside the washer.

## Important safety instructions

### ■ Basic safety precautions

#### ⚠ WARNING

To reduce the risk of fire, electric shock, or injury to persons when using the washer, follow basic precautions, including the following:

- **To minimize the possibility of electric shock, unplug this appliance from the power supply or disconnect the washer at the household distribution panel by removing the fuse or switching off the circuit breaker before attempting any maintenance or cleaning.**
- **When unplugging power cord, do not pull out by grasping the cord.** Otherwise, the power cord may be damaged.
- **Never attempt to operate this appliance if it is damaged, malfunctioning, partially disassembled, or has missing or broken parts, including a damaged cord or plug.**
- **Before discarding an old machine unplug it. Render the plug useless. Cut off the cable directly behind the appliance to prevent misuse.**
- **When a product was under water, Please call service center.** There is a risk of electric shock and fire.
- **Appliance connected to the water mains using new hose-sets. Old hose-sets should not be reused.**
- **To reduce the risk of personal injury, adhere to all industry recommended safety procedures including the use of long sleeved gloves and safety glasses.** Failure to follow all of the safety warnings in this manual could result in property, personal injury or death.
- **Do not push down the door excessively, when washer door open.** This could topple over the washer.
- **The new hose-sets supplied with the appliance are to be used and that old hose-sets should not be reused.**
- **If the supply cord is damaged, it must be replaced by the manufacturer, its service agent or similarly qualified persons in order to avoid a hazard."**
- This appliance is not intended for use by persons (including children) with reduced physical, sensory or mental capabilities, or lack of experience and knowledge, unless they have been given supervision or instruction concerning use of the appliance by a person responsible for their safety.
- Children should be supervised to ensure that they do not play with the appliance.

## Important safety instructions

### ■ Basic safety precautions

#### ⚠ WARNING

To reduce the risk of fire, electric shock, or injury to persons when using the washer, follow basic precautions, including the following:

#### For use in Europe:

- This appliance can be used by children aged from 8 years and above and persons with reduced physical, sensory or mental capabilities or lack of experience and knowledge if they have been given supervision or instruction concerning use of the appliance in a safe way and understand the hazards involved. Children shall not play with the appliance.
- Cleaning and user maintenance shall not be made by children without supervision.
- **Children of less than 3 years should be kept away unless continuously supervised.**

English

### ■ Save these instructions

#### GROUNDING INSTRUCTIONS

This appliance must be grounded. In the event of malfunction or breakdown, grounding will reduce the risk of electric shock by providing a path of least resistance for electric current. This appliance is equipped with a cord having an equipment-grounding conductor and grounding plug. The plug must be plugged into an appropriate outlet that is properly installed and grounded in accordance with all local codes and ordinance.

- Do not use an adapter this will defeat the grounding plug.
- If you don't have the proper outlet, consult an electrician.

#### ⚠ WARNING

Improper connection of the equipment-grounding conductor can result in electric shock.

Check with a qualified electrician or serviceman if you are in doubt as to whether the appliance is properly grounded. Do not modify the plug provided with the appliance - if it does not fit the outlet, have a proper outlet installed by a qualified electrician.

# Specifications

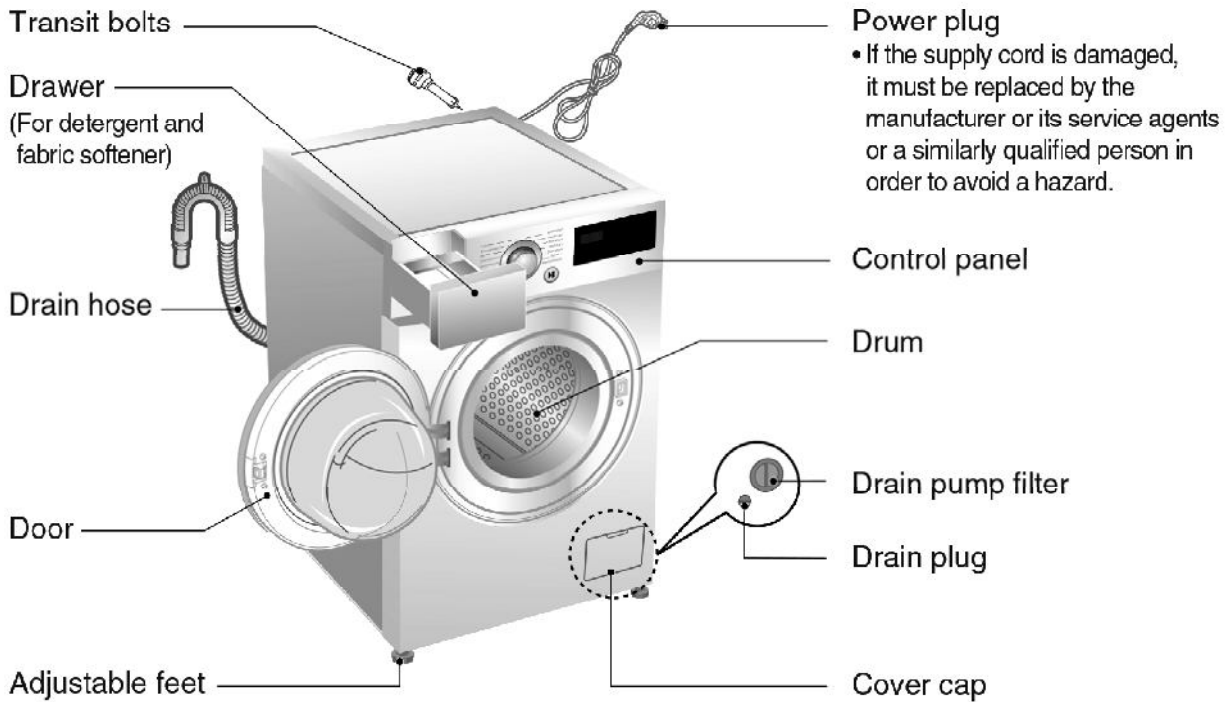

- Name : Front loading washing machine
- Power supply : 220 - 240 V~, 50 Hz
- Size : 600 mm (W) × 560 mm (D) × 850 mm (H)
- Weight : 62 kg
- Max.Watt : 2100 W  
0.45 W (The off-mode, The left-on mode)
- Wash capacity : 7 kg F H/1 4/2/0 U2 Q D(N)(W)(0~9)(H)  
8 kg F H/1 4/2/0 U2 T D(N)(W)(0~9)(H)
- Permissible water pressure : 100 - 1000 kPa (1.0 - 10.0 kgf / cm<sup>2</sup>)

× The appearance and specifications may vary without notice to improve the quality of the unit.

## ■ Accessories



Inlet hose



Spanner

# Installation

## ■ Removing packing

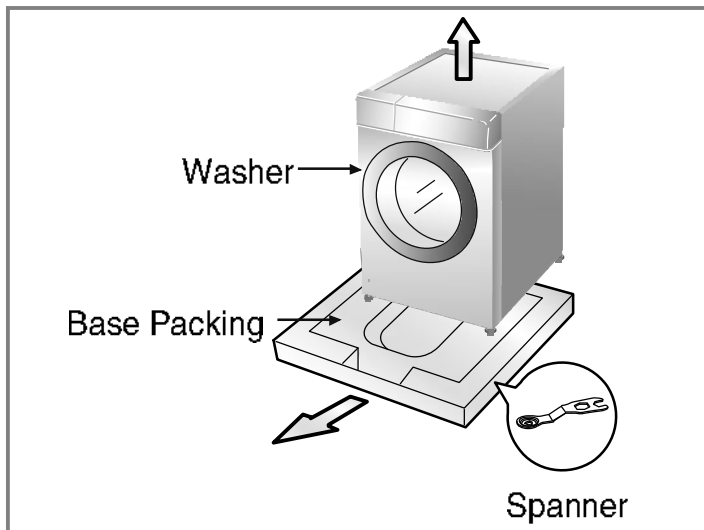

1. Remove the cardboard box and styrofoam packing.
2. Lift the washing machine and remove the base packing.
3. Remove the tape securing the power supply cord and drain hose.
4. Remove the inlet hose from the drum.

### ⓘ NOTE

- Keep the spanner provided for future use.

### ⚠ WARNING

- Packaging material (e.g. Films, Styrofoam) can be dangerous for children. There is a risk of suffocation ! **Keep all packaging well away from children.**

## ■ Removing transit bolts

To prevent internal damage during transport, the 4 special bolts are locked. Before operating the washer, remove the bolts along with the rubber bungs. If they are not removed, it may cause heavy vibration, noise and malfunction.

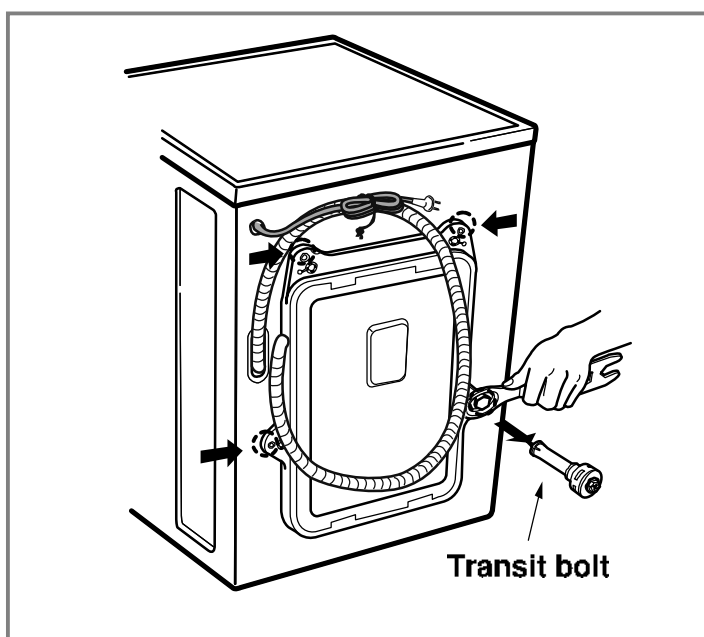

1. Unscrew the 4 bolts with the spanner supplied.
2. Take out the 4 bolts along with the rubber bungs by slightly twisting the bung.

### ⓘ NOTE

- Keep the transit bolts for future use.

3. Close the holes with the caps supplied.

# Installation

## ■ Installation place requirements

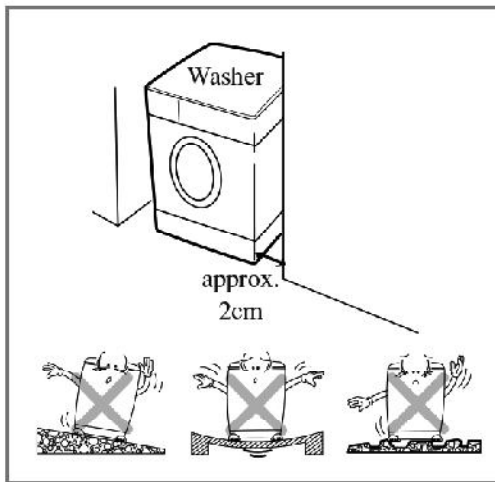

### ► Location

#### Level floor :

Allowable slope under entire washer is 1°

#### Power outlet :

Must be within 1.5 meters of either side of location of washer.  
Do not overload the outlet with more than one appliance.

#### Additional Clearance :

For Wall, 10cm:rear / 2cm : right & left side

Do not place or store laundry products on top of washer at any time.

They can damage the finish or controls.

### ► Positioning

Install the washer on a flat hard floor.

Make sure that air circulation around the washer is not impeded by carpets, rugs, etc.

- Never try to correct any unevenness in the floor with pieces of wood, cardboard or similar materials under the washer.
- If it is impossible to avoid positioning the washer next to a gas cooker or coal burning stove, an insulating(85x60cm) covered with aluminum foil on the side facing the cooker or stove, must be inserted between the two appliance.
- The washer must not be installed in rooms where the temperature can drop below 0°C.
- Please ensure that when the washer is installed, it is easily accessible for the engineer in the event of a breakdown.
- With the washer installed, adjust all four feet using the transit bolt spanner provided ensuring the appliance is stable, and a clearance of approximately 20mm is left between the top of the washer and the underside of any work-top.
- This equipment is not designed for maritime use or for use in a mobile installations such as caravans, aircraft etc.



# Installation

## ► Electrical connection

1. Do not use an extension cord or double adapter.
  2. If the supply cord is damaged, it must be replaced by the manufacturer or its service agents or similarly qualified person in order to avoid a hazard.
  3. Always unplug the machine and turn off the water supply after use.
  4. Connect the machine to an earthed socket in accordance with current wiring regulations.
  5. The appliance must be positioned so that the plug is easily accessible.
- Repairs to the washing machine must only be carried out by qualified personnel.  
Repairs carried out by inexperienced persons may cause injury or serious malfunctioning. Contact your local service center
  - Do not install your washing machine in rooms where temperature below freezing may occur. Frozen hoses may burst under pressure. The reliability of the electronic control unit may be impaired at temperatures below freezing point.
  - If the appliance is delivered in the winter months and temperatures are below freezing : Place the washing machine at room temperature for a few hours before putting it into operation.

## ▲ CAUTION

### CAUTION concerning the Power cord

- Most appliances recommend they be placed upon a dedicated circuit; that is, a single outlet circuit which powers only that appliance and has no additional outlets or branch circuits. **Check the specification page of this owner's manual to be certain.**
- **Do not overload wall outlets.** Overloaded wall outlets, loose or damaged wall outlets, extension cords, frayed power cords, or damaged or cracked wire insulation are dangerous. Any of these conditions could result in an electric shock or fire.
- **Periodically examine the cord of your appliance,** and if its appearance indicates damage or deterioration, unplug it, discontinue use of the appliance, and have the cord replaced with an exact replacement part by an authorized servicer.
- **Protect the power cord from physical or mechanical abuse,** such as being twisted, kinked, pinched, closed in a door, or walked upon. Pay particular attention to plugs, wall outlets, and the point where the cord exits the appliance.  
If the appliance is supplied from a cord extension set or an electrical portable outlet device, The cord extension set on electrical portable outlet device must be positioned so that it is not subject to splashing or ingress of moisture.

## ▲ CAUTION

- The appliance is not intended for use by young children or infirm persons without supervision.
- Young children should be supervised to ensure that they do not play with appliance.

# Installation

## ■ Connecting water supply hose

- Water supply pressure must be between 100 kPa and 1000 kPa (1.0 - 10.0 kgf / cm<sup>2</sup>).
- Do not strip or crossthread when connecting inlet hose to the valve.
- If the water supply pressure is more than 1000 kPa, a decompression device should be installed.
- Periodically check the condition of the hose and replace the hose if necessary.

### ► Step1 : Check rubber seal inlet hose

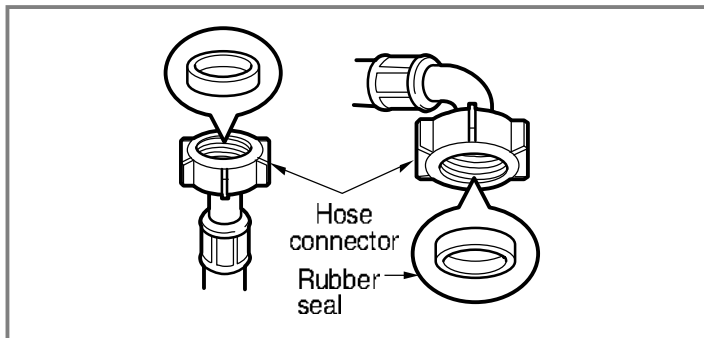

- Two rubber seals are supplied with the water inlet hoses. They are used for preventing water leaks. Make sure the connection to taps is sufficiently tight.

### ► Step2 : Connect hose to water tap

#### Type-A : Connecting Screw-type hose to tap with thread

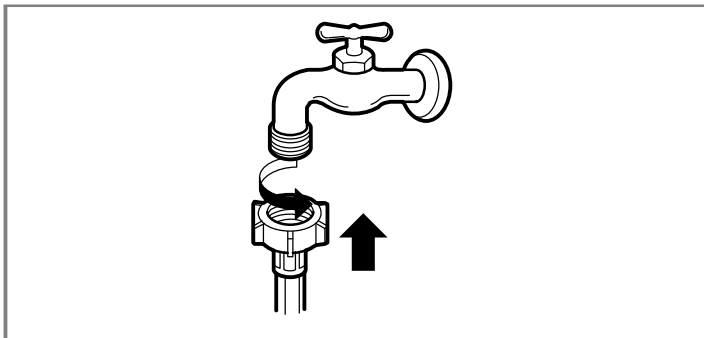

- Screw the hose connector onto water supply tap.

#### Type-B : Connecting Screw-type hose to tap without thread

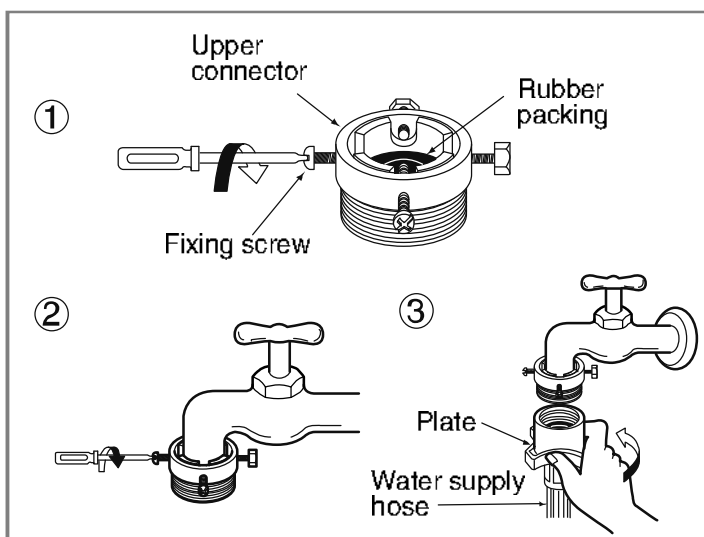

1. Unscrew the adapter ring plate and the 4 adapter retaining screws.
2. Push the adapter onto the end of the tap so that the rubber seal forms a watertight connection. Tighten the adapter ring plate and the 4 screws.
3. Push the water supply hose vertically upwards so that the rubber packing within the hose can adhere completely to the tap and then tighten it by screwing it to the right.

# Installation

## Type-C : Connecting one touch type hose to tap without thread

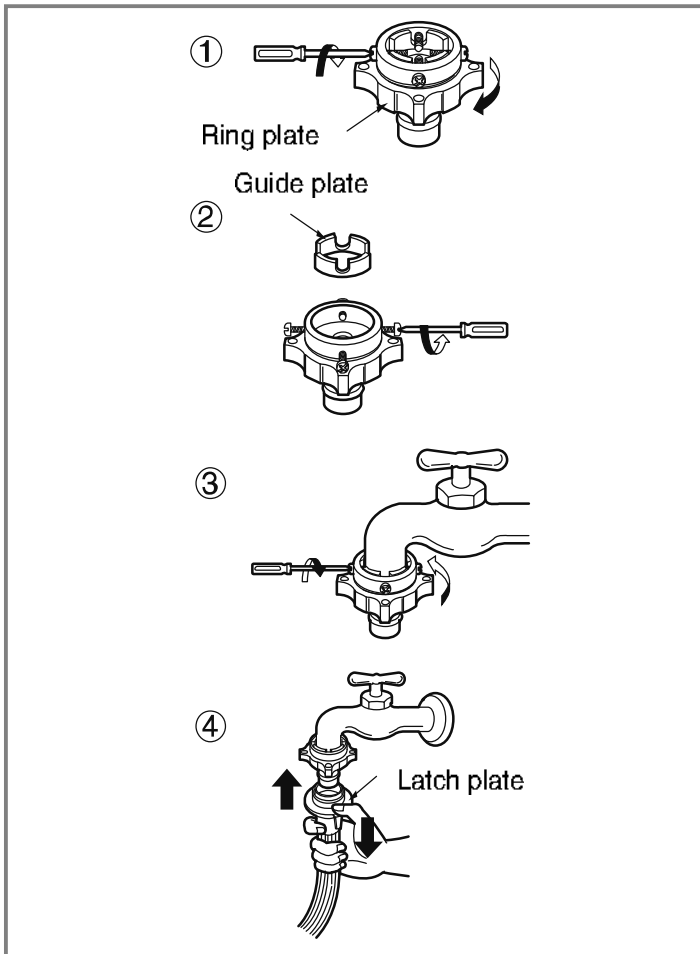

1. Unscrew the adapter ring plate and the 4 adapter retaining screws.
2. Remove the guide plate if the tap is too large to fit the adapter.
3. Push the adapter onto the end of the tap so that the rubber seal forms a watertight connection. Tighten the adapter ring plate and the 4 screws.
4. Pull the connector latch plate down, push the inlet hose onto the adapter, and release the connector latch plate. Make sure the adapter locks into place.

### NOTE

- After connecting inlet hose to water tap, turn on the water tap to flush out foreign substances (dirt, sand or sawdust) in the water lines. Let water drain into a bucket, and check the water temperature.

## ► Step3: Connect hose to washer

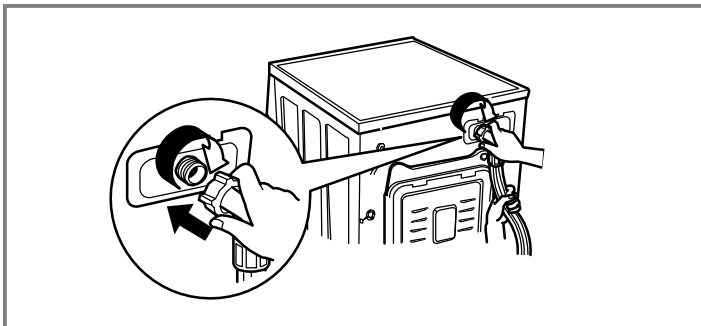

- Make sure that there are no kinks in the hose and that they are not crushed.
- **When your washer has two valves.**
- The Inlet hose which has red connector is for the hot water tap.
- If the washer has two valves, the energy is saved by using hot valve.

### NOTE

- After completing connection, if water leaks from the hose, repeat the same steps. Use the most conventional type of faucet for water supply. In case the faucet is square or too big, remove the spacing ring before inserting the faucet into the adaptor.

### Please use the horizontal tap

Horizontal tap



Extension tap



Square tap



# Installation

## ■ Installation of drain hose

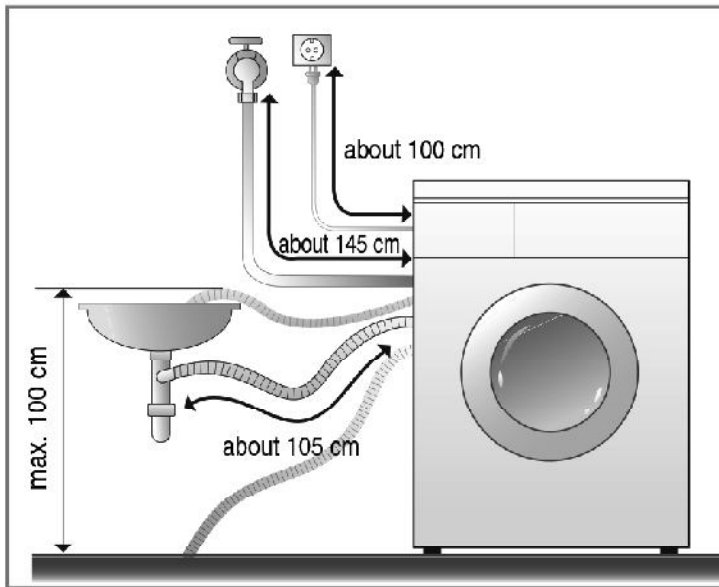

- The drain hose should not be placed higher than 100 cm above the floor. Water in the washer does not drain or drains slowly.
- Securing the drain hose correctly will protect the floor from damage due to water leakage.
- If the drain hose is too long, do not force back into the washer. This will cause abnormal noise.

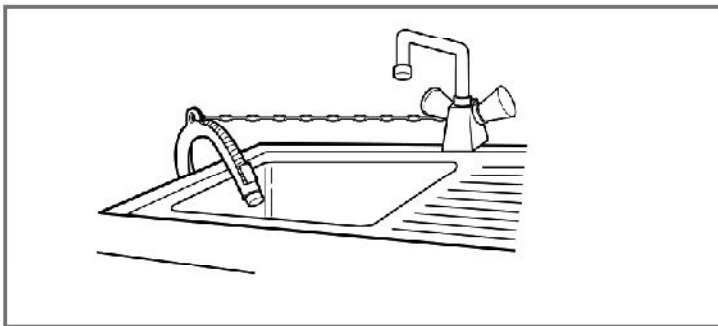

- When installing the drain hose to a sink, secure it tightly with string.

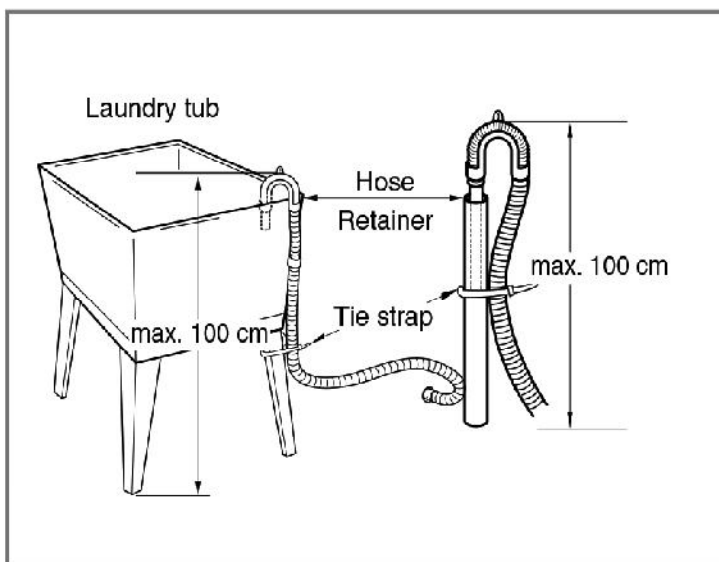

# Installation

## ■ Leveling

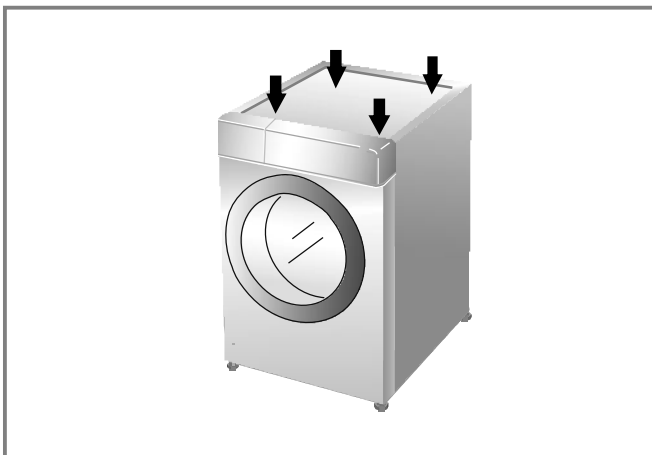
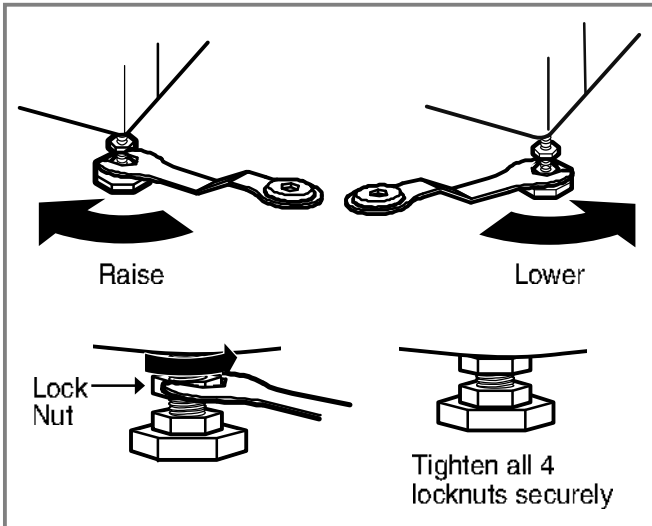
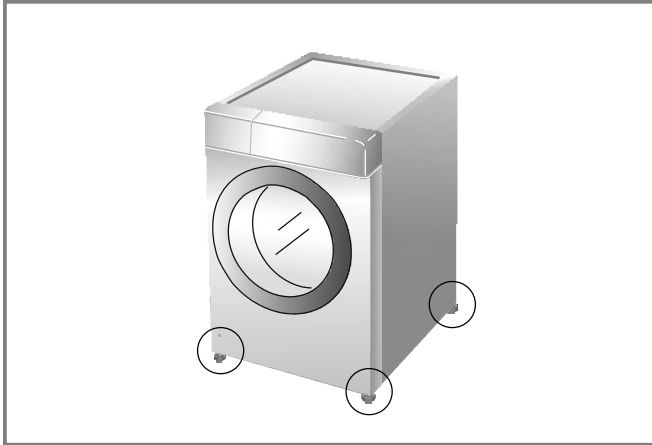

1. Leveling the washing machine properly prevents excessive noise and vibration. Install the appliance on a solid and level floor surface, preferably in a corner of the room.

### ⓘ NOTE

- Timber or suspended type flooring may contribute to excessive vibration and unbalance.

2. If the floor is uneven, turn the adjustable feet as required. (do not insert pieces of wood etc. under the feet)  
Make sure that all four feet are stable and resting on the floor and then check that the appliance is perfectly level. (use a spirit level)

- Once the washer is level, tighten the lock nuts up towards the base of the washer. All lock nuts must be tightened.

### • Diagonal Check

When pushing down the edges of the washing machine top plate diagonally, the machine should not move up and down at all (Please, check both directions). If machine rocks when pushing the machine top plate diagonally, adjust the feet again.

### ⓘ NOTE

- If the washing machine is installed on a raised platform, it must be securely fastened in order to eliminate the risk of falling off.

# Installation

## ► Concrete floors

- The installation surface must be clean, dry and level.
- Install washer on a flat hard floor.

## ► Tile floors (Slippery floors)

- Position each foot on the Tread Mate and level the machine to suit. (Cut Tread Mate into 70x70 mm sections and stick the pieces on to the dry tile where machine is to be placed.)
- Tread Mate is a self adhesive material used on ladders & steps that prevents slipping.

## ► Wooden floors (Suspended floors)

- Wooden floors are particularly susceptible to vibration.
- To prevent vibration we recommend you place rubber cups under each foot under washer at least 15mm thick, secured to at least 2 floor beams with screws.
- If possible install the washer in one of the corners of the room, where the floor is more stable.
- Fit the rubber cups to reduce vibration.
- You can obtain the rubber cups (p/no.4620ER4002B) from the LG spares dept.

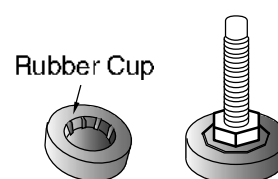

### ❗ NOTE

- Proper placement and leveling of the washer will ensure long, regular and reliable operation.
- The washer must be 100% horizontal and stand firmly in position.
- It must not “Seesaw” across corners under load.
- The installation surface must be clean, free from floor wax and other lubricant coatings.
- Do not let the feet of the washer get wet. If feet of the washer get wet, slipping may occur.

# How to use washer

## ■ Operating washing machine



1. Sort Laundry.  
(Refer to 18 page)

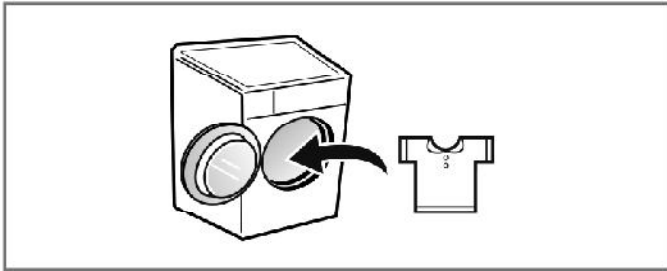

2. Open the door and load laundry.



3. Touch the Power button.

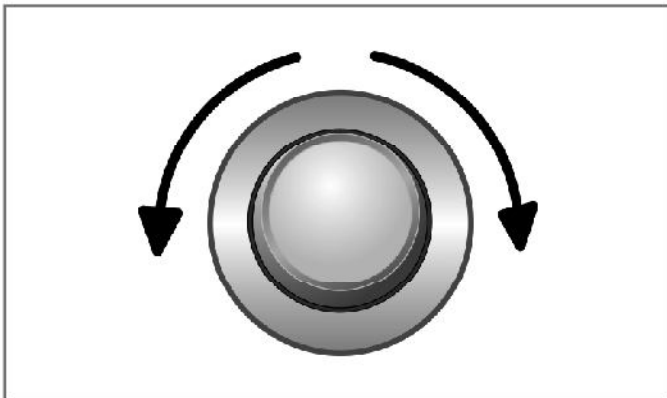

4. Select a Program.  
(Refer to 19 ~ 21 page)  
Select options at this time  
(Refer to 23 ~ 26 page)

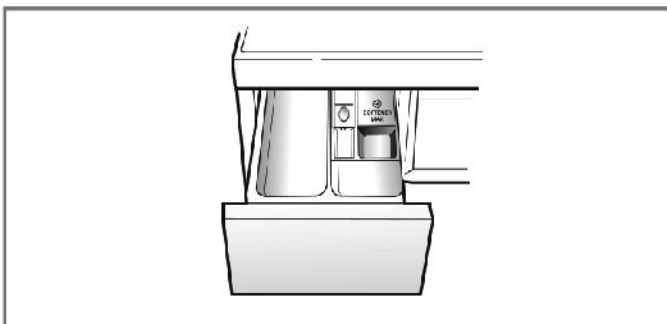

5. Add detergent.  
(Refer to 29 ~ 30 page)



6. Touch the Start/Pause button.

# How to use washer

## ■ Care before washing

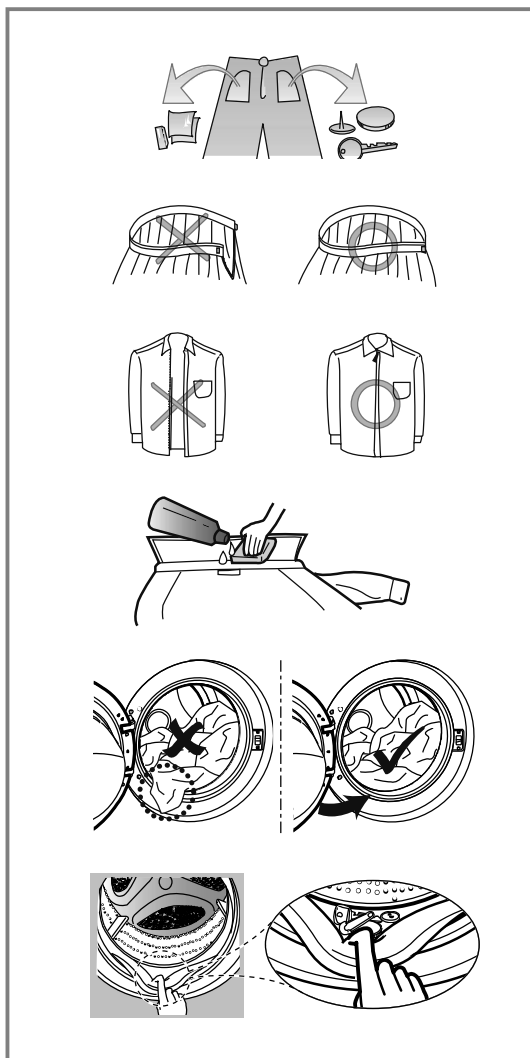
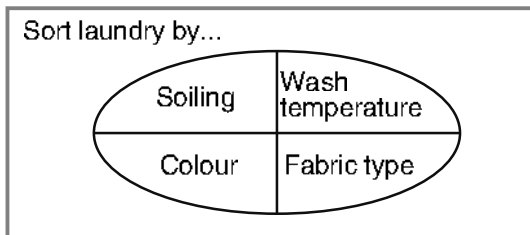
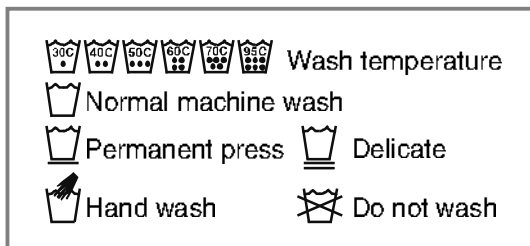

### 1. Care Labels

Look for a care label on your clothes.

This will tell you about the fabric content of your garment and how it should be washed.

### 2. Sorting

To get the best results, sort clothes into loads that can be washed with the same wash cycle.

Water temperature and spin speed and different fabrics need to be washed in different ways.

Always sort dark colors from pale colors and whites. Wash separately as dye and lint transfer can occur causing discoloration of white etc. If possible, do not wash heavily soiled items with lightly soiled one.

- Soil (Heavy, Normal, Light)  
Separate clothes according to amount of soil.
- Color (White, Lights, Darks)  
Separate white fabrics from colored fabrics.
- Lint (Lint producers, Collectors)  
Wash lint producers and lint collectors separately.

### 3. Caring before loading

Combine large and small items in a load. Load large items first.

Large items should not be more than half the total wash load. Do not wash single items.

This may cause an out-of-balance load. Add one or two similar items.

- Check all pockets to make sure that they are empty. Items such as nails, hair clip, matches, pens, coins and keys can damage both your washer and your clothes.
- Close zippers, hooks and strings to make sure that these items don't snag on other clothes.
- Pre treat dirt and stains by brushing a little detergent dissolved in water onto stains like collars and cuffs to help lift dirt.
- Check the folds of the flexible gasket (gray) and remove any small articles.
- Check inside of the drum and remove any item from a previous wash.
- Remove any clothing or items from the flexible gasket to prevent clothing and gasket damage.

## NOTE

- Before the first wash, select a cycle (Cotton 60°C, add a half load of detergent) allow the unit to wash without clothing. This will remove residues and water from the drum that may have been left during manufacturing.



# How to use washer

## ■ Washing program table

- Recommended cycle according to the laundry type.

Program	Description	Fabric type	Proper Temp.	Maximum Load
<b>Cotton</b>	Provides better performance by combining various drum motions.	Color fast garments (shirts, nightdresses, pajamas, etc) and soiled cotton load normally (underwear).	40°C (Cold to 95°C)	Rating
<b>Cotton Large</b>	Provides optimized washing performance for large amount of laundry with less energy consumption.		60°C (Cold to 60°C)	
<b>Easy Care</b>	This cycle is suitable for casual shirts that do not need ironing after washing.	Polyamide, Acrylic, Polyester.	40°C (Cold to 60°C)	3.0 kg
<b>Mix</b>	Enables various fabrics to be washed simultaneously.	Various kind of fabrics except special garments. (Silk/delicate, sports wear, dark clothes, wool, Duvet/Curtains).	40°C (Cold to 40°C)	4.0 kg
<b>Hygiene</b>	Washes laundry in a hot cycle	Cotton, underwear, pillow covers, bed sheets, baby wear.	60°C	
<b>Silent Wash</b>	Provides less noise and vibration and saves money by using overnight electricity.	Color fast garments (shirts, nightdresses, pajamas, etc) and lightly soiled white cotton (underwear).	40°C (Cold to 60°C)	4.5 kg
<b>Baby Care</b>	Removes solid and protein stains, provides better rinse performance.	Lightly soiled baby wear.	60°C (95°C)	
<b>Duvet</b>	This cycle is for large items such as bed cover, pillows, sofa covers, etc.	Cotton bedding except special garments (delicates, wool, silk, etc.) with filling: duvets, pillows, blankets, sofa covers with light filling.	40°C (Cold to 40°C)	1 single size
<b>Sports Wear</b>	This cycle is suitable for sports wear such as jogging clothes and running wear.	Coolmax, Gore-tex, fleece and Sympatex.		2.0 kg
<b>Dark Wash</b>	If it's possible for clothes to decolourate, please use this cycle. The cycle prevent decolorization. (Please use detergent for colored fabrics.)	Dark garments made from cotton or mixed fabrics.	20°C (Cold to 40°C)	
<b>Speed 14</b>	This cycle provides fast washing time for small loads and lightly soiled clothes.	Colored laundry which is lightly soiled fast. CAUTION : Use less than 20g of detergent (for 2.0kg load) otherwise detergent may remain on the clothes.	20°C (20°C to 40°C)	
<b>Gentle Care</b>	This cycle is for hand and machine washable delicate clothes such as washable wool, lingerie, dresses etc. (Please use detergent for machine washable woolens).	Wool, hand washable clothes. Delicate, easily damaged laundry.	20°C (Cold to 20°C)	1.5 kg
<b>Stain Care</b>	Wash off several kinds of stain such as wine, juice, dirt, etc. (Water temperature is increased step by step for washing various stains.)	Cotton blended fabrics. NOT delicate clothes.	40°C (30°C to 60°C)	3.0 kg
<b>Download Cycle</b>	For downloadable cycle. If you did not download any cycle, 'Rinse+Spin' is set.			

# How to use washer

- Water Temperature: Select water temperature to suit wash cycles.  
Always follow garment manufacture's care label or instructions when washing.
- Set program at "Cotton Large 40°C (Half Load)", "Cotton Large 60°C (Half Load)", "Cotton Large 60°C (Full Load)" option for test in conformity with EN60456 and Regulation 1015/2010.
  - Standard 60°C cotton program : Cotton Large  + 60°C (Full Load)
  - Standard 60°C cotton program : Cotton Large  + 60°C (Half Load)
  - Standard 40°C cotton program : Cotton Large  + 40°C (Half Load)

(They are suitable to clean normally soiled cotton laundry.)  
(They are the most efficient programmes in terms of combined energy and water consumptions for washing that type of cotton laundry.)

\* Actual water temperature may differ from the declared cycle temperature.
- The test results depend on water pressure, water hardness, water inlet temperature, room temperature, type and amount of load, degree of soiling utilized detergent, fluctuations in the main electricity supply and chosen additional options.

## NOTE

- Neutral detergent is recommended.

## Extra options

Program	Turbo Wash	Pre Wash	Rinse+	Intensive	Rinse Hold	Crease Care	Delay
Cotton	●	●	●	●	●	●	●
Cotton Large	●	●	●		●	●	●
Easy Care	●	●	●	●	●	●	●
Mix	●	●	●	●	●	●	●
Hygiene			●	●	●	●	●
Silent Wash			●	●	●	●	●
Baby Care		●**	●	●	●	●	●
Duvet			●	●	●	●	●
Sports Wear			●	●	●	●	●
Dark Wash			●	●	●	●	●
Speed 14	●*		●			●	●
Gentle Care			●			●	●
Stain Care		●*	●		●	●	●

(\*) : This option is automatically included in the cycle and can not be deleted.

(\*\*): This option is automatically included in the cycle and can be deleted.

# How to use washer

## ■ Operating data

Program	Max RPM		
	F H/1 4 U2 Q/T D(N)(W)(0-9)(H)	F H/1 2 U2 Q/T D(N)(W)(0-9)(H)	F H/1 0 U2 Q/T D(N)(W)(0-9)(H)
Cotton	1400	1200	1000
Cotton Large	1400	1200	1000
Easy Care	1200	1200	1000
Mix	1400	1200	1000
Hygiene	1400	1200	1000
Silent Wash	1000	1000	800
Baby Care	1000	1000	800
Duvet	1000	1000	800
Sports Wear	800	800	600
Dark Wash	1400	1200	1000
Speed 14	800	800	600
Gentle Care	800	800	600
Stain Care	1200	1200	1000

English

### NOTE

- Information of main washing programmes at half load.

Program	Time in minutes		Remaining moisture content		Water in Liter		Energy in kWh	
	8kg	7kg	1400 rpm	1200/1000 rpm	8kg	7kg	8kg	7kg
Cotton (40°C)	96		40 %	53 %	65		0,55	
Cotton Large (60°C)	244	224	44 %	53 %	35	33	0,45	0,42

# How to use washer

## Control panel

SmartDiagnosis™ function is available only for the products with a SmartDiagnosis™ mark.

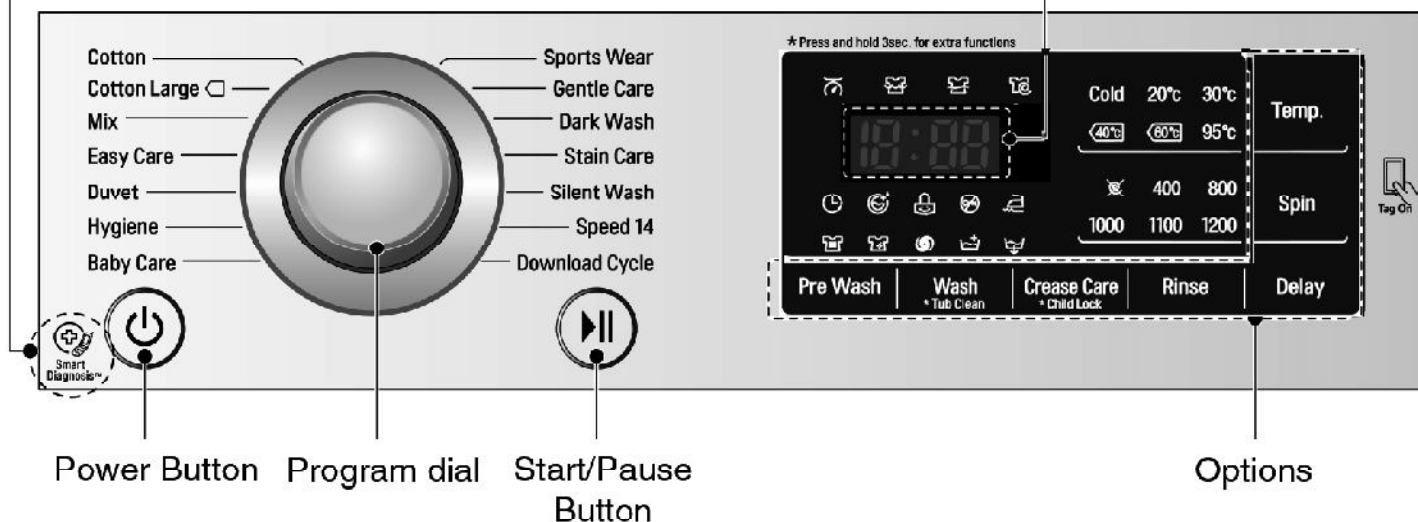

### Power

- Press the Power button to turn power on and off.
- To cancel the Time Delay function, the power button should be pressed.

### Start/Pause

- This **Start/Pause** button is used to start wash cycle or pause the wash cycle.
- If temporary stop of wash cycle is needed, touch the **Start/Pause** button.
- When in Pause, the power is turned off automatically after 4 minutes.

### Program button

- Programs are available according to the laundry type.
- Lamp will light up to indicate selected program.

### LED display

- The display shows the settings, estimated time remaining, options, and status messages for your washer. The display will remain on through the cycle.

### Options

- This allows you to select an additional cycle and will light when selected.
- Use these buttons to select the desired cycle options for the selected cycle.

# How to use washer

## ■ Options

### Pre Wash (👕)

If the laundry is heavily soiled, "Pre Wash" cycle is effective.

1. Press the Power button.
2. Select a cycle.
3. Touch the Pre Wash button.
4. Press the Start/Pause button.

### Delay (🕒)

You can set a time delay so that the washing machine will start automatically and finish after a specified time interval.

#### ⓘ NOTE

- The delay time is the time to the end of the programme, not the start. The actual running time may vary due to water temperature, wash load and other factors.

1. Press the Power button.
2. Select a cycle.
3. Touch the Time Delay button and set time required.
4. Press the Start/Pause button.

### Crease Care (👖)

If you want to prevent creasing, select Crease Care option.

1. Press the Power button.
2. Select a cycle.
3. Touch the Crease Care button.
4. Press the Start/Pause button.

### Wash (👕)

- **Turbo Wash (🌀)** : Wash cycle in under 1 hour with energy and water saving. (based on half of laundry)
- **Intensive (👕)** : If the laundry is normal and heavily soiled, "Intensive" option is effective.

1. Press the Power button.
2. Select a program.
3. To choose „Turbo Wash“ or „Intensiv“ touch the Wash button.
4. Press the Start/Pause button.

# How to use washer

## Temp.

- By touching the Temp. button the water temperature can be selected.
  - Cold
  - 20°C, 30°C, 40°C, 60°C, 95°C
- Water temperature can be selected according to the program.



## Spin

- Spin Speed level can be selected by touching 'Spin' button repeatedly.
- Spin Only
  1. Press the Power button.
  2. Touch the Spin button to select RPM.
  3. Press the Start/Pause.

### NOTE

When you select "No Spin" , it will still rotate for a short time with low speed to drain quickly.

## Rinse ( )

- **Rinse plus** (  ) : Add rinse once.
- **Rinse Hold** (  ) : The cycle is paused until start button is touched again when rinse is finished.

# How to use washer

## ■ Child Lock

Select this function to lock the buttons on the control assembly to prevent tampering.

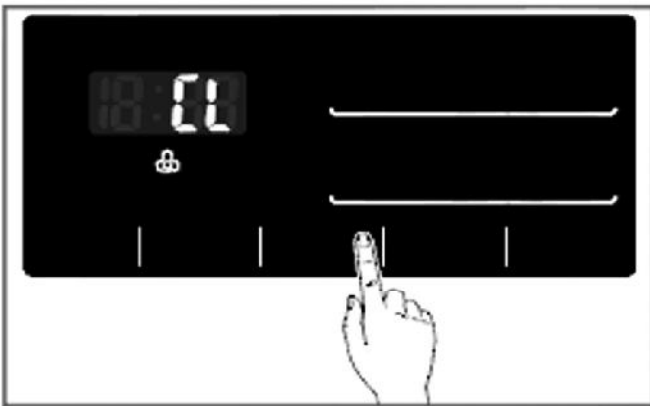

### Locking the control panel

1. Touch and hold the **Child Lock** button for 3 seconds.
2. A beeper will sound, and 'CL' will appear on the LED display.  
When the child lock is set, all buttons are locked except the Power button.



### Unlocking the control panel

1. Touch and hold the **Child Lock** button for 3 seconds.
2. A beeper will sound and the remaining time for the current programme will reappear on the LED display.

## ■ Beep On / Off

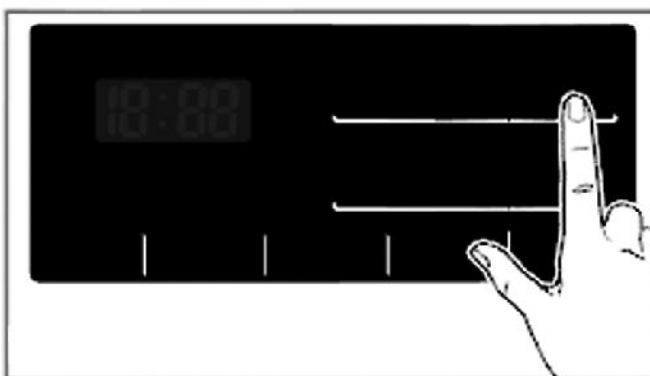

1. Touch the Power button.
2. Touch the Start/Pause button.
3. Touch and hold the **Temp.** and **Rinse** button simultaneously for three seconds to set Beep on/off function.

Once the Beep on/off function is set, the setting is memorized even after the power is turned off.

# How to use washer

## ■ Tub Clean (☺<sup>+</sup>)

Tub Clean is a special cycle to clean the inside of the washing machine.

A higher water level is used in this cycle at higher spin speed. Perform this cycle regularly.

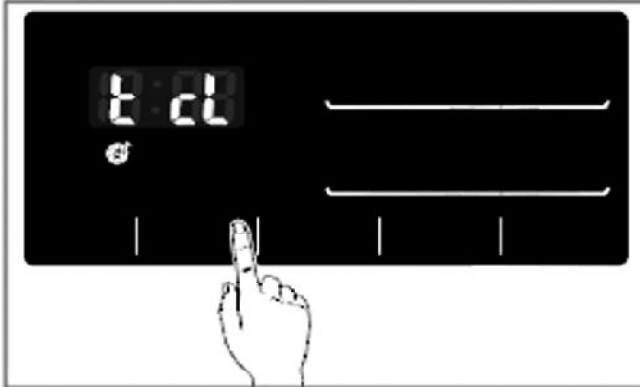

1. Remove any clothing or items from the washer and close the door.
2. Open the dispenser drawer and add Anti limescale (e.g. Calgon) to the main wash compartment.
3. Close the dispenser drawer slowly.
4. Power On and then touch and hold **Tub Clean** button for 3 seconds. Then 't cl' and tub clean pictogram will be displayed on the LED display.
5. Touch the Start/Pause button to start.
6. After the cycle is complete, leave the door open to allow the washer door opening, flexible gasket and door glass to dry.

### ⓘ NOTE

- Do not add any detergent to the detergent compartments.
- Excessive suds may generate and leak from the washer.

### ⚠ CAUTION

- If there is a child, be careful not to leave the door open for too long.

## ■ Door Lock & Detecting

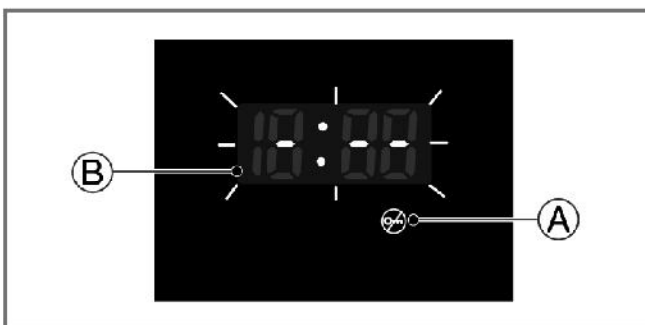

- (A) **"Door Lock"** - For safety reasons, the door will lock while machine is in use and the "Door Lock" icon will light up. You can safely open the door after the "Door Lock" icon turns off.
- (B) While **"Detecting"** is shown on the display the washing machine rotates slowly and detects how much laundry is loaded in the drum. It will take a short time.



# Before using the Tag On function

- The Tag On function allows you to conveniently use the LG SmartDiagnosis™ and Cycle Download features to communicate with your appliance right from your own smart phone.
- To use the Tag On function:
  1. Download the LG Smart Laundry & DW App to your smart phone.
  2. Turn on the NFC (Near Field Communication) function in your smart phone.
- The Tag On function can only be used with most smart phones equipped with the NFC function and based on the Android operating system (OS).

## ■ Turning on the NFC function of the smart phone



1. Enter the "Settings" menu of the smart phone and select "Share & Connect" under "WIRELESS & NETWORKS".

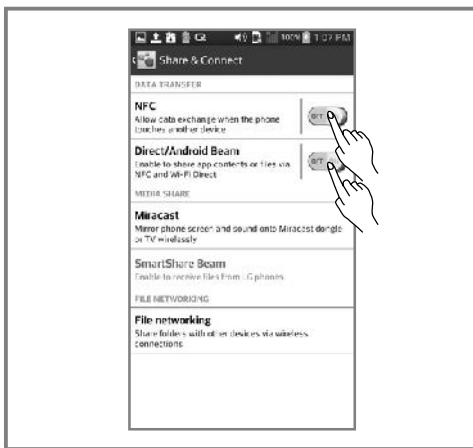

2. Set "NFC" and "Direct Android Beam" to ON and select "NFC".

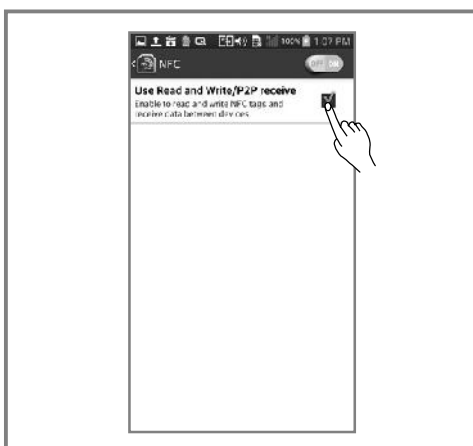

3. Check "Use Read and Write/P2P receive".

### ❗ NOTE

- Depending on the smart phone manufacturer and Android OS version, the NFC activation process may differ.
- Refer to the manual of your smart phone for details.

## Before using the Tag On function

### ■ The Tag On guide

#### ▶ Tag On position

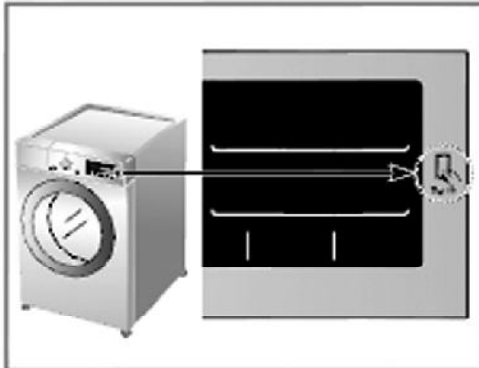

#### • Tag On: Tag On:

Look for the Tag On icon next to the LCD screen on the control panel.

This is where you position your smart phone when using the Tag On function with the LG

SmartDiagnosis™ and Cycle Download features of the LG Smart Laundry & DW App.

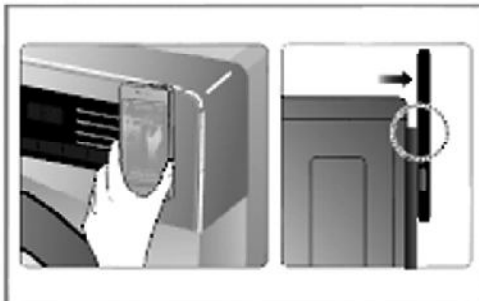

- When you use the Tag On function, position your smart phone so that the NFC antenna on the back of your smart phone matches the position of the Tag On icon on the appliance.

If you do not know the position of your NFC antenna, move your smart phone very slightly in a circular motion until the application verifies the connection.

- Because of the characteristics of NFC, if the transmission distance is too far, or if there is a metal sticker or a thick case on the phone, transmission will not be good. In some cases, NFC-equipped phones may be unable to transmit successfully.
- Press **?** in the LG Smart Laundry & DW app for a more detailed guide on how to use the Tag On function.

## Regulation

### ■ EU Conformity Notice:

# CE 0197

LG Electronics hereby declares that this product is in compliance with the following Directives.

**R&TTE Directive 1999/5/EC**

# Adding detergent

## ■ Adding detergent and fabric softener

### ► The dispenser drawer

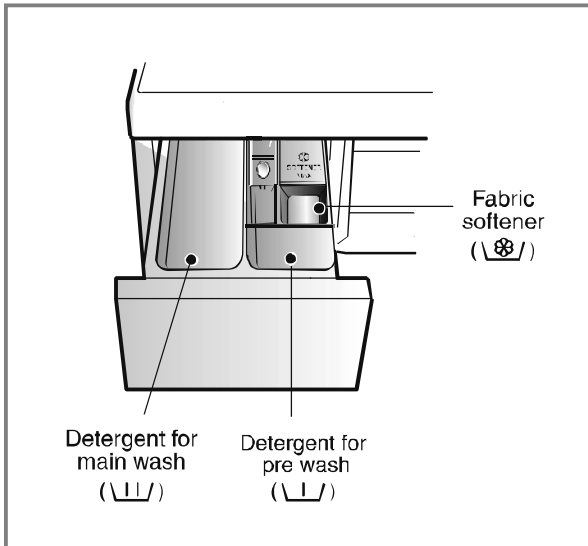

- Main wash only → \ \ /
- Pre Wash + Main Wash → \ \ / • \ \ /

### ⚠ WARNING

- Keep all washing detergents away from children as there is danger of poisoning.
- Too much detergent, bleach or softener may cause an overflow.
- Be sure to use the appropriate amount of detergent.

English

### ► Adding fabric softener

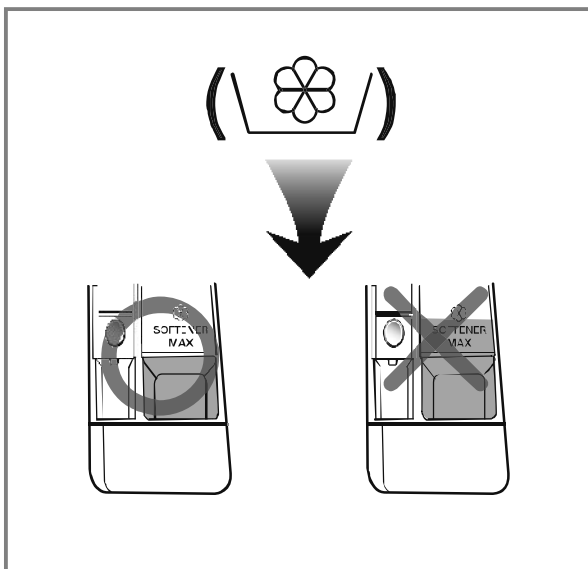

- Do not exceed the maximum fill line. Overfilling can cause early dispensing of the fabric softener which could stain clothes. Close the dispenser drawer slowly.
- Do not leave the fabric softener in the detergent drawer for more than 2 days. (Fabric softener could be harden)
- Softener will automatically be added during the last rinse cycle.
- Do not open the drawer when water is supplied.
- Solvents(benzene, etc) should not be used.

### 📌 NOTE

- Do not pour fabric softener directly on the clothes.

# Adding detergent

## ► Detergent dosage

- Detergent should be used according to the instruction of the detergent manufacturer and selected according to type, colour, soiling of the fabric and washing temperature.
- If too much detergent is used, too many suds can occur and this will decrease the washing result or cause heavy load to the motor.
- It is recommended that you use powdered detergent for best results.
- If you wish to use liquid detergent follow guidelines provided by the detergent manufacturer.
- You can pour liquid detergent directly into the main detergent drawer if you are starting the cycle immediately.
- Please do not use liquid detergent if you are using 'Time Delay' as the liquid may harden, or if you have selected 'Pre Wash'.
- If too many suds occur, please reduce the detergent amount.
- Detergent usage may need to be adjusted for water temperature, water hardness, size and soil level of the load. For best results, avoid oversudsing.
- Refer to the label of the clothes, before choose the detergent and water temperature.
- To use the washing machine, put the designated detergent only.
  - General powdered detergents for all types of fabric (Cold - 95°C)
  - Powdered detergents for delicate fabric (Cold - 40°C)
  - Liquid detergents for all types of fabric (Cold - 95°C) or designated detergents only for wool (Cold - 40°C)
- For better washing performance and whitening, use the detergent with the General powdered bleach.

## ⚠ WARNING

- **Do not let the detergent harden.**  
Doing so may lead to blockages, poor rinse performance or bad odor.

## 📌 NOTE

- Full load : according to manufacturer's recommendation.
  - Part load : 3/4 of the normal amount.
  - Minimum load : 1/2 of full load.
- Detergent is flushed from the dispenser at the beginning of the cycle.

## ► Adding water softener

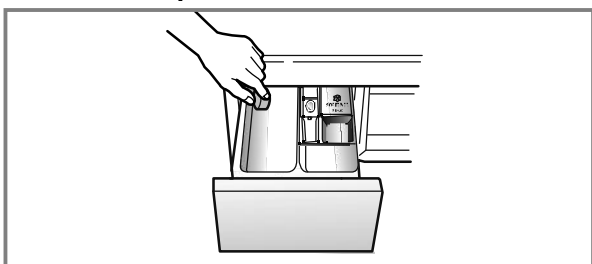

- A water softener, such as Anti-limescale (e.g. Calgon) can be used to cut down on the use of detergent in extremely hard water areas. Dispense according to the amount specified on the packaging. First add detergent and then the water softener.
- Use the quantity of detergent as for soft water.

## ► Using tablet

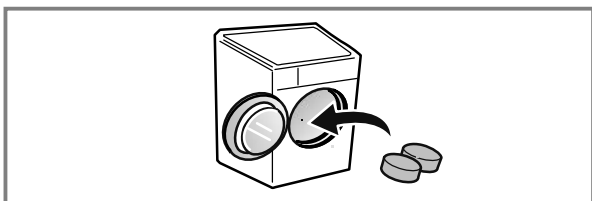

1. Open the door and put tablets into the drum.

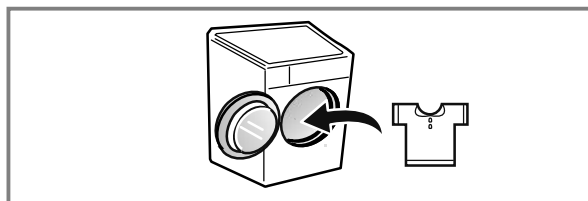

2. Load the laundry into the drum and close the door.

# Maintenance

- Before cleaning the washer interior, unplug the electrical power cord to avoid electrical shock hazards.
- Turn off the stopcock if the machine is to be left for any length of time (e.g. holiday), especially if there is no floor drain(gully) in the immediate vicinity.

## ■ The water inlet filter

- " / E " icon will be displayed on the control panel when water does not enter the detergent drawer.
- If water is very hard or contains traces of lime deposit, the water inlet filter may become clogged.  
It is therefore a good idea to clean it from time to time.

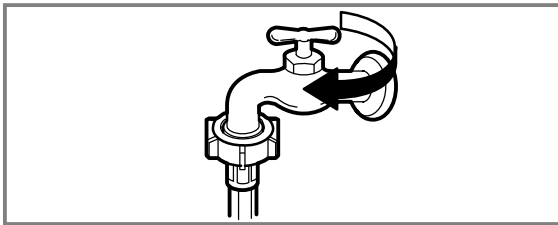

1. Turn off the water tap.

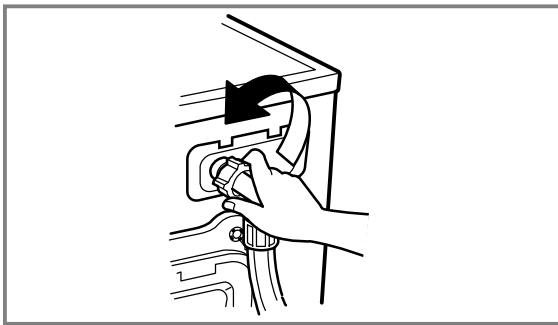

2. Unscrew the water inlet hose.

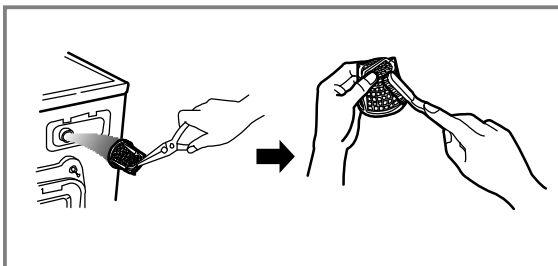

3. Clean the filter using a hard bristle brush.

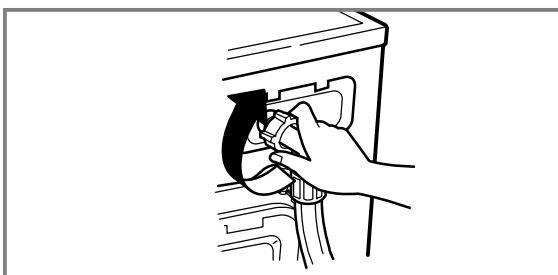

4. Tighten up the inlet hose.

# Maintenance

## ■ The drain pump filter

- The drain filter collects threads and small objects left in the laundry. Check regularly that the filter is clean to ensure smooth running of your machine.

### ⚠ CAUTION

- First drain using the drain hose and then open the pump filter to remove any threads or objects. **Be careful when draining if the water is hot.**
- Allow the water to cool down before cleaning the drain pump, carrying out emergency emptying or opening the door in an emergency.

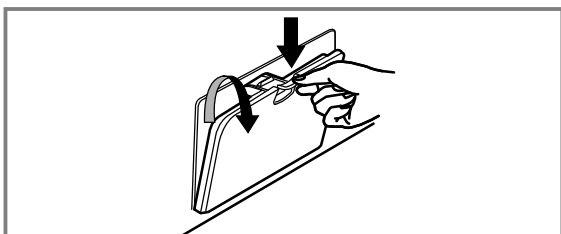

1. Open the lower cover cap. pull out the hose.



2. Unplug the drain plug. Open the filter by turning to the left.

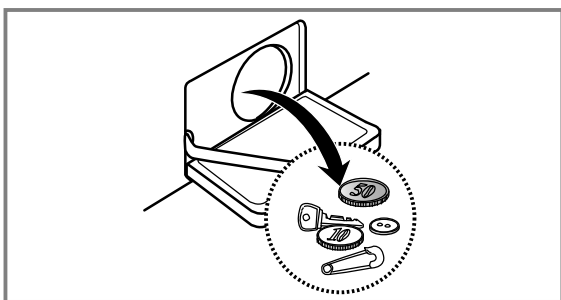

3. Remove any extraneous matter from the pump filter.

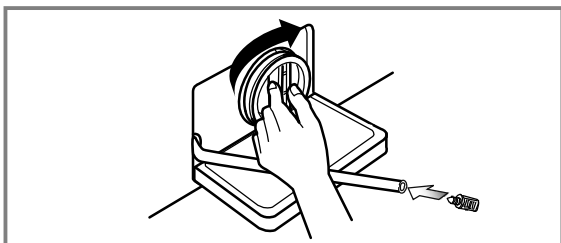

4. After cleaning, turn the pump filter and insert the drain plug.

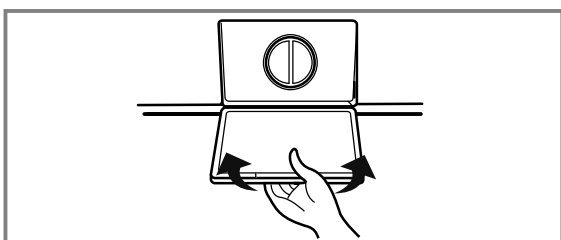

5. Close the lower cover cap.

# Maintenance

## ■ Dispenser drawer

- After a while, detergents and fabric softeners leave a deposit in the drawer.
- It should be cleaned from time to time with a jet of running water.
- If necessary it can be removed completely from the machine by pressing the catch downwards and by pulling it out.
- To facilitate cleaning, the upper part of the fabric softener compartment can be removed.

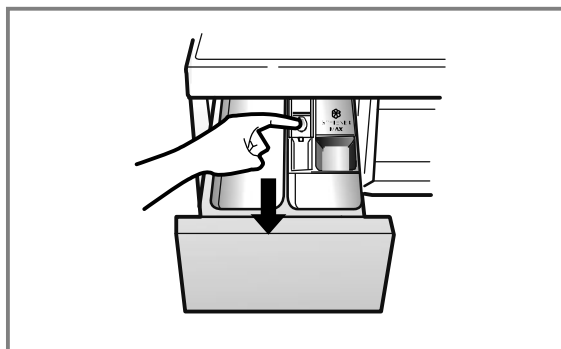

1. Pull out the dispenser drawer.

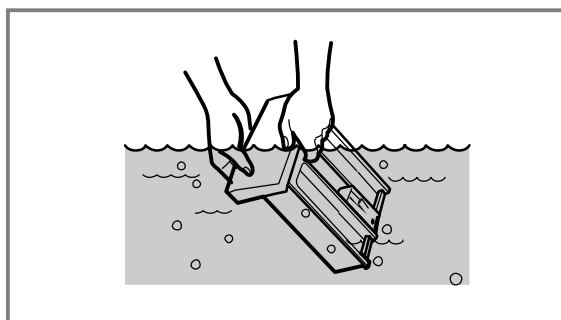

2. Clean the dispenser drawer under water.

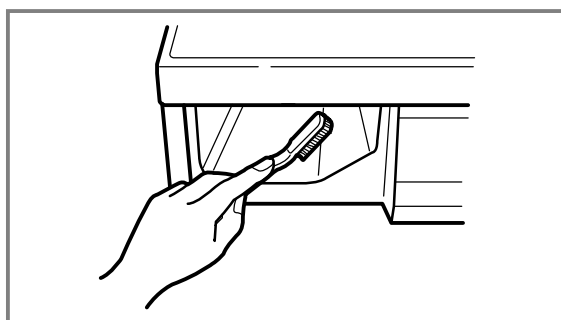

3. Clean inside the recess with a brush.

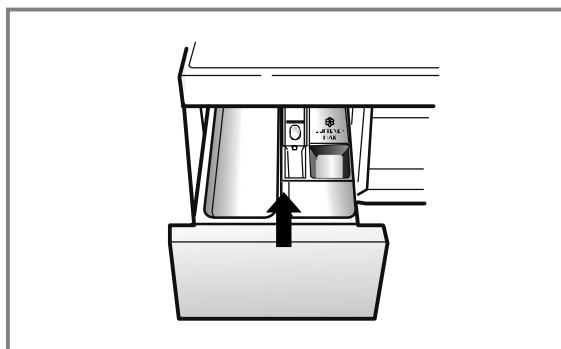

4. Insert the dispenser drawer.

# Maintenance

## ■ The washing drum

- If you live in a hard water area, limescale may build up continuously in places where it cannot be seen and thus not easily removed. Over time the build up of scale clogs appliances, and if it is not kept in check these may have to be replaced.
- Although the washing drum is made of Stainless steel, specks of rust can be caused by small metal articles (paper clips, safety pins) which have been left in the drum.
- The washing drum should be cleaned from time to time.
- If you use descaling agents, dyes or bleaches, make sure they are suitable for washing machine use.
- \* Descaler may contain chemicals that may damage part of your washing machine.
- \* Remove any spots with a stainless steel cleaning agent.
- \* Never use steel wool.

## ■ Cleaning your washer

### 1. Exterior

Proper care of your washer can extend its life.

The outside of the machine can be cleaned with warm water and a neutral non abrasive household detergent.

Immediately wipe off any spills. Wipe with damp cloth.

Try not to hit surface with sharp objects.

- \* Do not use methylated spirits, diluents or similar products.

### 2. Interior

Dry around the washer door opening, flexible gasket and door glass.

Run washer through a complete cycle using hot water.

Repeat process if necessary.

- Dilute 5g of bleach with 5ℓ of warm water. (1000 times dilution)
- Wipe the gasket by using diluted bleach. (MUST wear the rubber gloves)
- Dry up the gasket by using a dry cloth.
- Open the door until it is completely dry.
- Clean the gasket more than once a month.

- \* use of undiluted bleach may damage parts of the washing machine.

## 📌 NOTE

- To remove hard water deposits, use only cleaners labelled washer safe.

## ■ Cold conditions

If the washer is stored in an area where freezing may occur or moved in freezing temperatures, follow these instructions to prevent damage to the washer:

1. Turn off water supply tap.
2. Disconnect hoses from water supply and drain water from hoses.
3. Plug electrical cord into a properly grounded electrical outlet.
4. Add 1gallon (3.8L) of nontoxic recreational vehicle(RV) antifreeze into an empty wash drum. Close the door.
5. Set spin cycle and let washer spin for 1minute to drain out all water. Not all of the RV antifreeze will be expelled.
6. Unplug electrical power cord, dry the drum interior, and close the door.
7. Remove dispenser drawer, drain and dry excess water from the compartments.
8. Store washer in an upright position.
9. To remove antifreeze from washer after storage, run empty washer through a complete cycle using detergent. Do not add wash load.



# Troubleshooting guide

- This washing machine is equipped with automatic safety functions which detect and diagnose faults at an early stage and react appropriately.  
When the machine does not function properly or does not function at all, check the following points before you contact your service provider.

## ■ Diagnosing Problem











Symptom	Possible Cause	Solution
Rattling and clanking noise	<ul style="list-style-type: none"> <li>• Foreign objects such as coins or safety pins maybe in drum or pump.</li> </ul>	<p>Stop washer, check drum and drain filter.</p> <p>If noise continues after washer is restarted, call your authorised service centre.</p>
Thumping sound	<ul style="list-style-type: none"> <li>• Heavy wash loads may produce a thumping sound. This is usually normal.</li> </ul>	<p>If sound continues, washer is probably out of balance. Stop and redistribute wash load.</p>
Vibrating noise	<ul style="list-style-type: none"> <li>• Have all the transit bolts and packing been removed?</li> <li>• Are all the feet resting firmly on the ground?</li> </ul>	<p>If not removed during installation, refer to Installation guide for removing transit bolts.</p> <p>Wash load may be unevenly distributed in drum. Stop washer and rearrange wash load.</p>
Water leaks.	<ul style="list-style-type: none"> <li>• Fill hoses or drain hose are loose at tap or washer.</li> <li>• House drain pipes are clogged.</li> </ul>	<p>Check and tighten hose connections.</p> <p>Unclog drain pipe. Contact plumber if necessary.</p>
Oversudsing		<p>Too much detergent or unsuitable detergent may cause excessive foaming which may result in water leaks.</p>
Water does not enter washer or it enters slowly	<ul style="list-style-type: none"> <li>• Water supply is not adequate in area.</li> <li>• Water supply tap is not completely open.</li> <li>• Water inlet hose(s) are kinked.</li> <li>• The filter of the inlet hose(s) clogged.</li> </ul>	<p>Check another tap in the house.</p> <p>Fully open tap.</p> <p>Straighten hose.</p> <p>Check the filter of the inlet hose.</p>
Water in the washer does not drain or drains slowly.	<ul style="list-style-type: none"> <li>• Drain hose is kinked or clogged.</li> <li>• The drain filter is clogged.</li> </ul>	<p>Clean and straighten the drain hose.</p> <p>Clean the drain filter</p>

## Troubleshooting guide

Symptom	Possible Cause	Solution
Washer does not start	<ul style="list-style-type: none"> <li>• Electrical power cord may not be plugged in or connection may be loose.</li> <li>• House fuse blown, circuit breaker tripped, or a power outage has occurred.</li> <li>• Water supply tap is not turned on.</li> </ul>	<p>Make sure plug fits tightly in wall outlet.</p> <p>Reset circuit breaker or replace fuse. Do not increase fuse capacity. If problem is a circuit overload, have it corrected by a qualified electrician.</p> <p>Turn on water supply tap.</p>
Washer will not spin	<ul style="list-style-type: none"> <li>• Check that the door is firmly shut.</li> </ul>	<p>Close the door and touch the <b>Start/Pause</b> button. After touching the <b>Start/Pause</b> button, it may take a few moments before the washer begins to spin. The door must be locked before spin can be achieved. Add 1 or 2 similar items to help balance the load. Rearrange load to allow proper spinning.</p>
Door does not open		<p>Once machine has started, the door cannot be opened for safety reasons. Check if the "Door Lock" icon is illuminated. You can safely open the door after the "Door Lock" icon turns off.</p>
Wash cycle time delayed		<p>The washing time may vary by the amount of laundry, water pressure, water temperature and other usage conditions.</p> <p>If an imbalance is detected or if the suds removing programme is on, the wash time shall be increased.</p>
Fabric softener overflow	Too much softener may cause an overflow.	<p>Follow softener guidelines to ensure appropriate amount is used.</p> <p>Do not exceed the maximum fill line</p>
Softeners dispensed too early		<p>Close the dispenser drawer slowly. Do not open the drawer during the wash cycle.</p>

# Troubleshooting guide

## ■ Error Messages

Symptom	Possible Cause	Solution
	<ul style="list-style-type: none"> <li>• Water supply is not adequate in area.</li> <li>• Water supply taps are not completely open.</li> <li>• Water inlet hose(s) are kinked.</li> <li>• The filter of the inlet hose(s) are clogged.</li> </ul> 	<p>Check another tap in the house. Fully open tap.</p> <p>Straighten hose(s). Check the filter of the inlet hose.</p>
	<ul style="list-style-type: none"> <li>• Drain hose is kinked or clogged.</li> <li>• The drain filter is clogged.</li> </ul>	<p>Clean and straighten the drain hose. Clean the drain filter.</p>
	<ul style="list-style-type: none"> <li>• Load is too small.</li> <li>• Load is out of balance.</li> <li>• The appliance has an imbalance detection and correction system. If individual heavy articles are loaded (e.g. bath mat, bath robe, etc.) this system may stop spinning or even interrupt the spin cycle altogether.</li> <li>• If the laundry is still too wet at the end of the cycle, add smaller articles of laundry to balance the load and repeat the spin cycle.</li> </ul>	<p>Add 1 or 2 similar items to help balance the load. Rearrange load to allow proper spinning.</p>
	 <ul style="list-style-type: none"> <li>• Ensure door is not open.</li> </ul>	<p>Close the door completely. *If “dE 1, dE2” is not released, call for service.</p>
	<ul style="list-style-type: none"> <li>• Temperature of the water.</li> <li>• Sensor problem.</li> </ul>	<p>Unplug the power plug and call for service.</p>
	<ul style="list-style-type: none"> <li>• Water overfills due to the faulty water valve.</li> </ul>	<p>Close the water tap. Unplug the power plug. Call for service.</p>
	<ul style="list-style-type: none"> <li>• Water level sensor has malfunctioned.</li> </ul>	<p>Allow the washer to stand for 30 minutes to allow the motor to cool; then restart the cycle.</p>
	<ul style="list-style-type: none"> <li>• Over load in motor.</li> </ul>	

# Troubleshooting guide

## NOTE

- SmartDiagnosis™ function is available only for the products with a SmartDiagnosis™ mark. In case of a mobile phone with static option, the SmartDiagnosis™ function might not operate.

## ■ Using SmartDiagnosis™

- Only use this feature when instructed to do so by the call center.  
The transmission sounds similar to a fax machine, and so has no meaning except to the call center.
- SmartDiagnosis™ cannot be activated if the washer does not power up.  
If this happens, then troubleshooting must be done without SmartDiagnosis™.

If you experience problems with your washer, call to Customer Information Center.

Follow the call center agent's instructions, and do the following steps when requested:

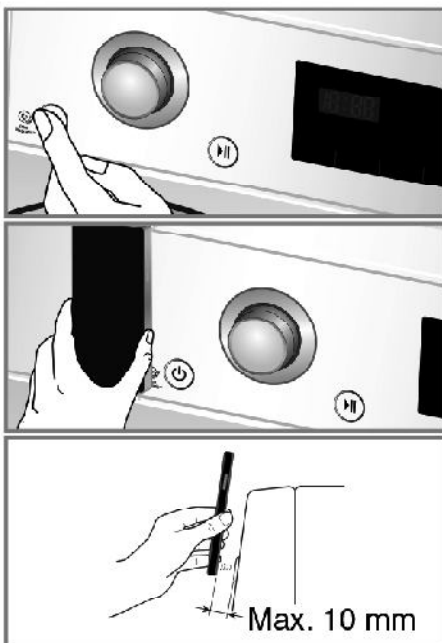

1. Press the Power button to turn on the washer. Do not press any other buttons or turn the cycle selector knob.

2. When instructed to do so by the call center, place the mouthpiece of your phone very close to the Power button.



3. Touch and hold the "Temp." button for three seconds, while holding the phone mouthpiece to the icon or Power button.
4. Keep the phone in place until the tone transmission has finished.  
This takes about 6 seconds, and the display will count down the time.
  - For best results, do not move the phone while the tones are being transmitted.
  - If the call center agent is not able to get an accurate recording of the data, you may be asked to try again.
5. Once the countdown is over and the tones have stopped, resume your conversation with the call center agent, who will then be able to assist you using the information transmitted for analysis at the call to Customer information center.
  - Smart Diagnosis is a troubleshooting feature designed to assist, not replace, the traditional method of troubleshooting through service calls. The effectiveness of this feature depends upon various factors, including, but not limited to, the reception of the cellular phone being used for transmission, any external noise that may be present during the transmission, and the acoustics of the room where the machine is located.  
Accordingly, LG does not guarantee that Smart Diagnosis would accurately troubleshoot any given issue.

# Terms of Warranty

## Disposal of your old appliance

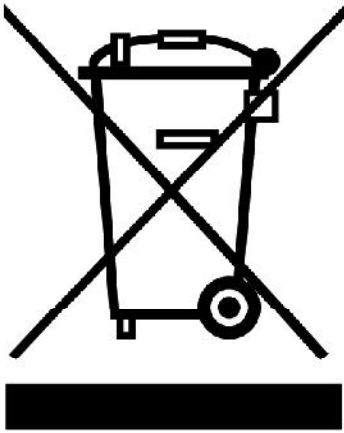

1. All electrical and electronic products should be disposed of separately from the municipal waste stream via designated collection facilities appointed by the government or the local authorities.
2. The correct disposal of your old appliance will help prevent potential negative consequences for the environment and human health.
3. For more detailed information about disposal of your old appliance, please contact your city office, waste disposal service or the shop where you purchased the product.

## What Is Not Covered:

- Service trips to your home to teach you how to use the product.
- If the product is connected to any voltage other than that shown on the rating plate.
- If the fault is caused by accident, neglect, misuse or Act of God.
- If the fault is caused by factors other than normal domestic use or use in accordance with the owner's manual.
- Provide instruction on use of product or change the set-up of the product.
- If the fault is caused by pests for example, rats or cockroaches, etc.
- Noise or vibration that is considered normal, for example water drain sound, spin sound, or warning beeps.
- Correcting the installation. For example, levelling the product, adjustment of drain.
- Normal maintenance which is recommended by the owner's manual.
- Removal of foreign objects / substances from the machine, including the pump and inlet hose filter, For example, grit, nails, bra wires, buttons etc.
- Replace fuses in or correct house wiring or correct house plumbing.
- Correction of unauthorized repairs.
- Incidental or consequential damage to personal property caused by possible defects with this appliance.
- If this product is used for commercial purpose, it is not warranted.

(Example : Public places such as public bathroom, lodging house, training center, dormitory)

If the product is installed outside the normal service area, any cost of transportation involved in the repair of the product, or the replacement of a defective part, shall be borne by the owner.

# Operating Data

Product fiche_ Commission Delegated Regulation(EU) No 1061/2010				
Supplier's name or trade mark	LG			
Supplier's model	F H/1 4 U2 Q/T D(N)(W)(0-9)(H)	F H/1 2 U2 Q/T D(N)(W)(0-9)(H)	F H/1 0 U2 Q/T D(N)(W)(0-9)(H)	
Rated capacity	8/7	8/7	8/7	kg
Energy efficiency class	A+++	A+++	A+++	
Awarded an "EU Ecolabel award" under Regulation (EC) No 66/2010	No	No	No	
Weighted annual energy consumption (AEC) in kWh per year based on 220 standard washing cycles for cotton programmes at 60°C and 40°C at full and partial load, and the consumption of the low-power modes. Actual energy consumption will depend on how the appliance is used.	117/104	117/104	117/104	kWh / year
The energy consumption				
- The standard 60°C cotton programme at full load	0,60/0,53	0,60/0,53	0,60/0,53	kWh
- The standard 60°C cotton programme at partial load	0,45/0,42	0,45/0,42	0,45/0,42	kWh
- The standard 40°C cotton programme at partial load	0,41/0,40	0,41/0,40	0,41/0,40	kWh
Weighted power consumption of the off-mode and of the left-on mode.	0,45	0,45	0,45	W
Weighted annual water consumption (AWC) in litres per year based on 220 standard washing cycles for cotton programmes at 60°C and 40°C at full and partial load. Actual water consumption will depend on how the appliance is used.	8900/8500	8900/8500	8900/8500	litres / year
Spin-drying efficiency class on a scale from G (least efficient) to A (most efficient).	A	B	B	
Maximum spin speed attained for the standard 60°C cotton programme at full load or the standard 40°C cotton programme at partial load, whichever is the lower, and remaining moisture content attained for the standard 60°C cotton programme at full load or the standard 40°C cotton programme at partial load, whichever is the greater.	1400	1200	1000	rpm
	44	53	53	%
The "Cotton Large 60°C / 40°C" are the standard washing programmes to which the information in the label and the fiche relates, that these programmes are suitable to clean normally soiled cotton laundry and that they are the most efficient programmes in terms of combined energy and water consumption;				
The programme time				
- The standard 60°C cotton programme at full load	297/297	297/297	297/297	min.
- The standard 60°C cotton programme at partial load	244/224	244/224	244/224	min.
- The standard 40°C cotton programme at partial load	239/219	239/219	239/219	min.
The duration of the left-on mode (TI)	10	10	10	min.
Airborne acoustical noise emissions expressed in dB(A) re 1 pW and rounded to the nearest integer during the washing and spinning phases for the standard 60°C cotton programme at full load;	52 (Lavage) 73 (Essorage)	52 (Lavage) 72 (Essorage)	52 (Lavage) 72 (Essorage)	dB(A) dB(A)
Free Standing				



Français

# MANUEL D'UTILISATION LAVE-LINGE



Avant de commencer l'installation, veuillez lire attentivement ces instructions. Cela simplifiera l'installation et garantira un fonctionnement correcte et fiable du lave-linge. Conservez ces instructions à proximité du lave-linge pour pouvoir vous y référer ultérieurement.

F H/1 4 U2 Q/T D(N)(W)(0~9)(H)

F H/1 2 U2 Q/T D(N)(W)(0~9)(H)

F H/1 0 U2 Q/T D(N)(W)(0~9)(H)

[www.lg.com](http://www.lg.com)

# Sommaire

<b>Sommaire</b> .....	2
<b>Caractéristiques du produit</b> ..	3
<b>Consignes de sécurité importantes</b>	
Consignes de sécurité importantes.....	4
Précautions de sécurité de base.....	5
Conserver ces instructions .....	7
<b>Spécifications</b> .....	8
<b>Installation</b>	
Retrait de l'emballage .....	9
Retrait des vis de bridage .....	7
Emplacement nécessaire pour l'installation.....	10
Raccordement du tuyau d'alimentation en eau .....	12
Installation du tuyau de vidange .....	14
Mise à niveau .....	17
<b>Comment utiliser votre lave-linge</b>	
Fonctionnement du lave-linge .....	17
Précautions à prendre avant le lavage...	18
Tableau des programmes de lavage...	17
Options supplémentaires .....	20
Vitesses de rotation maximales .....	21
Panneau de commande .....	22
Options .....	27
- Prélavage .....	23
- Anti-froissage .....	27
- Fin Différée .....	27
- Lavage .....	23
- Température .....	24
- Rincage .....	24
- Essorage .....	24
Verrouillage enfant .....	27
Activation / désactivation du Signal sonore .....	25
Nettoyage de la cuve .....	26
Verrouillage de la porte & Détection du poids de la charge .....	27
<b>Avant d'utiliser la fonction Tag On</b>	
Activation de la fonction NFC sur le smartphone .....	27
Guide Tag On.....	28

Nous vous recommandons de lire soigneusement votre notice d'utilisation qui vous donnera toutes les instructions utiles pour l'installation, l'utilisation et la maintenance. Conservez-la pour vous y référer par la suite.

Enregistrez le modèle et le numéro de série de votre lave-linge.

N° de modèle.

N° de série

Date d'achat

<b>Règlement</b> .....	28
<b>Ajout de lessive</b>	
Ajout de lessive et d'adoucissant .....	27
<b>Maintenance</b>	
Le filtre d'arrivée d'eau.....	31
Le filtre de la pompe de vidange.....	32
Bac à produits.....	37
Le tambour de lavage .....	34
Nettoyage de votre lave-linge .....	34
Instructions de préparation pour l'hiver.....	34
<b>Guide de dépannage</b>	
Diagnostic des problèmes .....	37
Message d'erreur.....	37
Manuel d'utilisation Smart Diagnosis™	38
<b>Termes de la garantie</b> .....	39
<b>Données d'exploitation</b> .....	40



## Caractéristiques du produit



### ■ Moteur à induction Inverter Direct Drive

Le moteur électromagnétique Inverter Direct Drive est en transmission directe sur le tambour, sans courroie ni poulie. Le lave-linge est fiable, performant et silencieux.



### ■ La technologie 6 Motion Direct Drive pour une efficacité de lavage accrue

LG invente pour vous la technologie 6 Motion Direct Drive : jusqu'à 6 mouvements inédits de tambour. Selon le programme sélectionné, votre lave-linge adapte sa vitesse et son sens de rotation, ainsi que ses combinaisons de mouvements, afin de vous assurer un résultat de lavage irréprochable, adapté à tout type de tissus.



### ■ Turbo Wash

Cette option lave le linge en 1 heure tout en faisant des économies d'eau et d'énergie.



Tag On

### ■ Tag on

La fonction Tag On vous permet d'utiliser la plupart des smartphones Android compatibles NFC pour communiquer avec votre lave-linge. Après avoir téléchargé l'application LG Smart Laundry sur votre téléphone, vous pouvez télécharger et installer de nouveaux cycles de lavage sur votre lave-linge ou procéder au diagnostic de problèmes avec Tag On Diagnostic.



### ■ Plus économique grâce à la pesée électronique

Le lave-linge détermine le niveau d'eau et le temps de lavage en fonction du poids de la charge placée dans le tambour. Les consommations d'eau et d'énergie sont donc optimisées.



### ■ Verrouillage-Enfant

Le système de "Verrouillage-Enfant" est conçu pour empêcher les enfants d'appuyer sur un bouton entraînant le changement de programme pendant le fonctionnement.

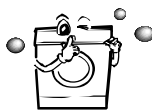

### ■ Système Anti-balourd

En détectant les déséquilibres éventuels du tambour, il répartit uniformément la charge pour réduire le niveau de bruit pendant l'essorage.



### ■ Redémarrage automatique

Si la machine s'arrête à cause d'une défaillance électrique, elle reprendra automatiquement son fonctionnement à partir de là où elle s'était arrêtée.



Smart Diagnosis™

### ■ SmartDiagnosis™

Si vous rencontrez des difficultés techniques avec votre lave-linge, vous pouvez transmettre des données par téléphone au service consommateurs LG. L'agent du centre d'appels enregistre les données transmises par votre appareil et les utilise pour analyser le problème, offrant un diagnostic rapide et efficace.

# Consignes de sécurité importantes

LIRE TOUTES LES INSTRUCTIONS AVANT L'UTILISATION

## **⚠ AVERTISSEMENT**

Pour votre sécurité, les instructions contenues dans ce manuel doivent être rigoureusement suivies. Le non respect de ces instructions entraîne un risque d'incendie, d'explosion, de choc électrique, de dommages matériels, de blessures, ou de décès.

### **Votre sécurité et celle des autres sont d'une grande importance.**

Nous avons fourni de nombreuses consignes de sécurité importantes aussi bien dans ce manuel que sur votre appareil. Lisez et respectez toujours l'ensemble des consignes de sécurité.

**⚠** Ceci est le symbole de mise en garde.  
Ce symbole attire votre attention sur des risques potentiels pouvant provoquer des blessures graves ou la mort.  
Toutes les consignes de sécurité suivront le symbole de mise en garde ainsi que l'indication DANGER, AVERTISSEMENT ou ATTENTION.  
Ces indications ont la signification suivante :

### **⚠ DANGER**

Le non-respect immédiat de ces instructions provoquera des blessures graves ou la mort.

### **⚠ AVERTISSEMENT**

Le non-respect de ces instructions peut provoquer des blessures graves ou la mort.

### **⚠ ATTENTION**

Le non-respect de ces instructions peut provoquer des blessures légères ou endommager le produit.

Toutes les consignes de sécurité vous indiqueront quel est le risque potentiel, comment minimiser le risque de blessures et les conséquences en cas de non-respect des instructions.

## Consignes de sécurité importantes

### ■ Précautions de sécurité de base

#### ⚠ AVERTISSEMENT

Afin de réduire le risque d'incendie, de choc électrique, ou de blessures pendant l'utilisation du lave-linge, prendre les précautions de base suivantes :

- **Ne pas mettre les mains dans le lave-linge lorsqu'il est sous tension (touche Marche enfoncée).**
- **Ne pas installer ni stocker le lave-linge dans un endroit exposé aux intempéries.**
- **Ne pas toucher aux commandes.**
- **Ne pas réparer ni remplacer une pièce de la machine à laver. Ne pas effectuer d'autres entretiens que ceux spécifiquement recommandés par le manuel. Même dans ce cadre, assurez vous de la bonne compréhension des instructions avant toute manipulation et renoncez y si vous n'avez pas les compétences nécessaires.**
- **Ne pas laisser de matériaux combustibles tels que des peluches, du papier, des chiffons, des produits chimiques, etc ... en dessous et autour de la machine.**
- **Cet appareil n'est pas destiné à être utilisé par de jeunes enfants ni par des personnes handicapées sans supervision. Ne laissez pas des enfants jouer dessus, avec ou à l'intérieur de cet appareil, ni d'ailleurs avec aucun autre appareil.**
- **Ne pas laisser les enfants jouer sur, avec ou à l'intérieur de la machine ou de tout autre appareil.**
- **Ne pas laisser la porte du lave-linge ouverte.** Une porte ouverte peut inciter les enfants à se suspendre à la porte ou à se glisser à l'intérieur de la machine à laver.
- **Ne jamais mettre la main dans la machine à laver quand elle est en mouvement. Attendre l'arrêt complet du tambour.**
- Ne pas laver ni sécher des articles qui ont été nettoyés, lavés, trempés dans des substances combustibles ou explosives ou tachés par ces substances (telles que la cire, l'huile, la peinture, l'essence, les dégraissants, les solvants de nettoyage à sec, le kérosène, etc ...) qui peuvent s'enflammer ou exploser. Il se peut que l'huile reste dans la cuve après un cycle complet de lavage, ce qui peut provoquer un incendie pendant le séchage. Par conséquent, ne pas insérer de vêtements imprégnés d'huile.
- Le processus de lessivage peut réduire le caractère ignifuge des tissus.

## Consignes de sécurité importantes

### ■ Précautions de sécurité de base

#### ⚠ AVERTISSEMENT

Afin de réduire le risque d'incendie, de choc électrique, ou de blessures pendant l'utilisation du lave-linge, prendre les précautions de base suivantes :

- Pour éviter cela, suivre soigneusement les instructions de lavage et de précaution du fabricant du vêtement.
- Ne pas fermer brusquement la porte de la machine à laver et ne pas essayer d'ouvrir la porte de force quand elle est verrouillée (Indicateur de verrouillage de la porte allumé) pour ne pas endommager la porte de la machine à laver.
- Pour réduire le risque de choc électrique, il est nécessaire, avant toute maintenance ou nettoyage, de débrancher le cordon d'alimentation de la prise murale ou de couper l'alimentation de cette prise soit en retirant le fusible correspondant du tableau électrique, soit en déconnectant le disjoncteur.
- Ne jamais essayer de faire fonctionner cet appareil s'il est endommagé, s'il fonctionne mal, s'il est partiellement démonté, si des pièces sont cassées ou manquantes, ou si le cordon d'alimentation ou la prise murale sont endommagés
- Si l'appareil a été inondé ou immergé, veuillez appeler votre service client. Risque de choc électrique ou d'incendie.
- Le raccordement de l'appareil à l'alimentation en eau doit utiliser un jeu de tuyaux neuf, vous ne devez pas réutiliser un jeu de tuyaux usagés
- Pour réduire tout risque de blessures, respectez toutes les procédures de sécurité recommandées par les industriels pour ces appareils, y compris le port de gants à manche longue et des lunettes de sécurité. Tout manquement aux consignes de sécurité énoncées dans ce manuel peut se traduire par des dommages au matériel, des blessures, voire la mort.
- **Les tuyaux livrés avec l'appareil doivent être utilisés. Les anciens tuyaux ne peuvent être réutilisés.**
- Si le câble d'alimentation de l'appareil est endommagé, il doit être remplacé par le fabricant ou une personne qualifiée afin de se prémunir de tout danger.
- Cet appareil peut être utilisé par des enfants de 8 ans et plus, des personnes handicapées ou inexpérimentées à la seule condition qu'elles aient été instruites et formées pour une utilisation sûre tout en comprenant les risques encourus.
- Les enfants doivent être surveillés afin de s'assurer qu'ils ne puissent jouer avec l'appareil.

## Consignes de sécurité importantes

### ■ Précautions de sécurité de base

#### **⚠ AVERTISSEMENT**

Afin de réduire le risque d'incendie, de choc électrique, ou de blessures pendant l'utilisation du lave-linge, prendre les précautions de base suivantes :

#### **Pour une utilisation en Europe :**

- Cet appareil peut être utilisé par des enfants de 8 ans et plus, des personnes handicapées ou inexpérimentées à la seule condition qu'elles aient été instruites et formées pour une utilisation sûre tout en comprenant les risques encourus. Les enfants ne doivent pas jouer avec cet appareil.
- L'entretien et le nettoyage ne peut être fait par un enfant que sous le contrôle d'un adulte.
- **Les enfants de moins de 3 ans doivent être tenus éloignés du produit à moins d'être constamment surveillés.**

Français

### ■ Conserver ces instructions

#### **INSTRUCTIONS DE MISE A LA TERRE**

Cet appareil doit être mis à la terre. En cas de mauvais fonctionnement ou de panne, la mise à la terre réduira le risque de choc électrique en fournissant un chemin de moindre résistance pour le courant électrique. Cet appareil est équipé d'un cordon comportant un conducteur de terre et une prise de terre

- Ne pas utiliser d'adaptateur et ne pas retirer la prise de terre.
- Si vous ne disposez pas d'une prise adaptée, consultez un électricien.

#### **AVERTISSEMENT**

Un mauvais branchement du conducteur de terre de l'équipement peut entraîner un risque de choc électrique. Si vous avez des doutes sur la mise à la terre correcte de l'appareil, faites appel à un électricien ou à un dépanneur qualifié. Ne pas modifier la fiche fournie avec l'appareil si elle ne va pas dans la prise, faire installer une prise adaptée par un électricien qualifié.

## Spécifications

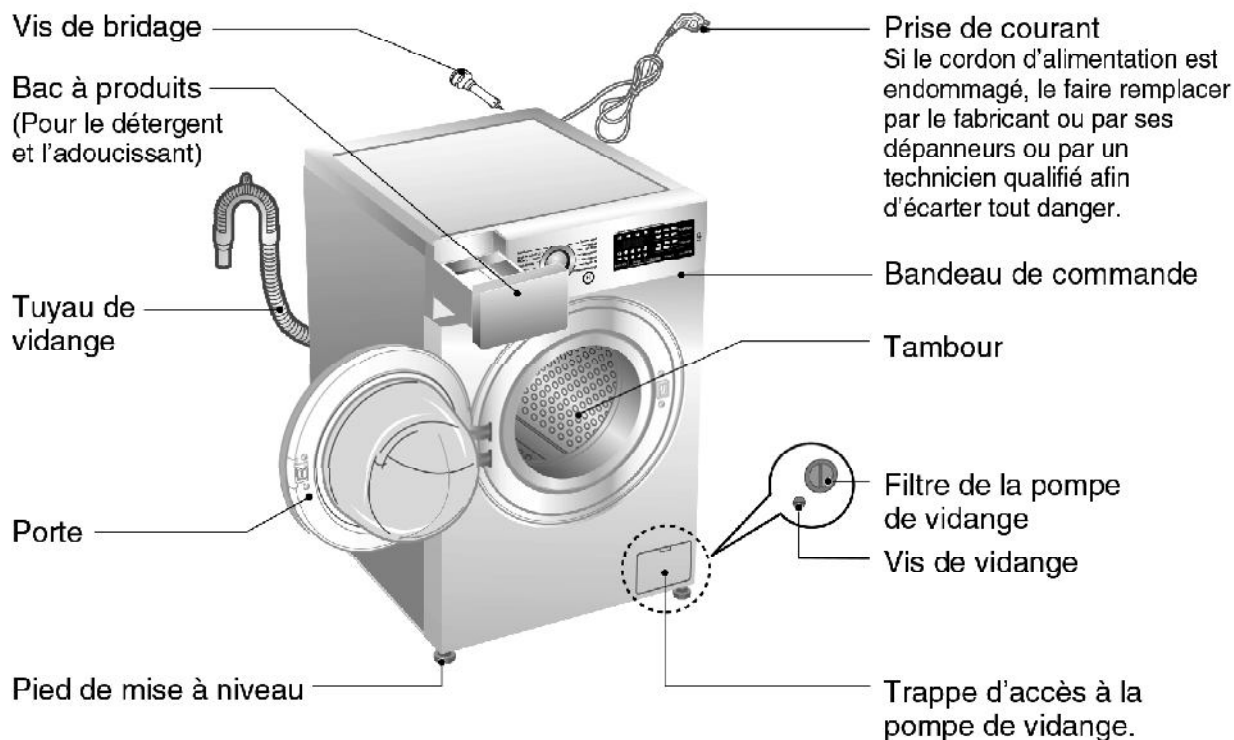

- Nom : Lave-linge à chargement frontal
- Alimentation électrique : 220 - 240 V~, 50 Hz
- Dimensions : 600 mm(L) × 560 mm(P) × 850 mm(H)
- Poids : 62 kg
- Watt Max. : 2100 W (Lavage)  
0,45 W (Mode arrêt, Mode veille)
- Capacité de lavage : 7 kg F H/1 4/2/0 U2 Q D(N)(W)(0~9)(H)  
8 kg F H/1 4/2/0 U2 T D(N)(W)(0~9)(H)
- Pression d'eau admissible : 100 - 1000 kPa (1,0 - 10,0 kgf / cm<sup>2</sup>)

\* L'apparence et les spécifications peuvent varier sans préavis dans le but d'améliorer la qualité des éléments.

### ■ Accessoires



Tuyau d'admission



Clé

# Installation

## ■ Retrait de l'emballage

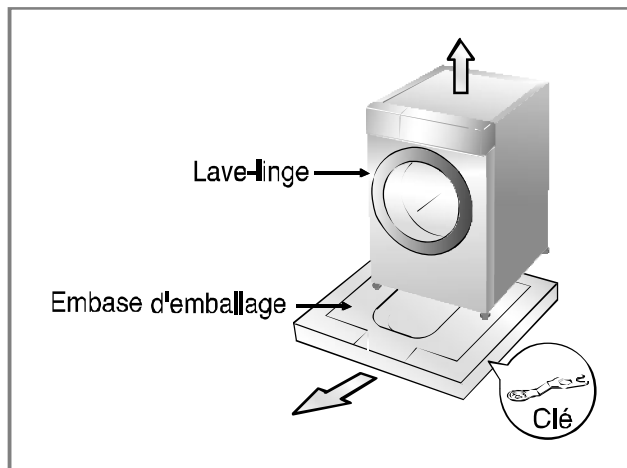

1. Retirez la boîte en carton et l'emballage en mousse de polystyrène.
2. Soulevez le lave-linge et retirez l'emballage situé à la base.
3. Retirez le ruban adhésif de fixation du cordon d'alimentation et du tuyau de vidange.
4. Retirez le tuyau d'arrivée d'eau du tambour.

### ⚠ AVERTISSEMENT

- Les matériaux d'emballage (films plastiques, polystyrène...) peuvent être dangereux pour les enfants. Il existe un risque de suffocation. **Gardez donc les emballages en lieu sûr, hors de portée des enfants.**

Français

## ■ Retrait des vis de bridage

Les 4 vis spéciales sont serrées pour prévenir tous dommages internes pendant le transport. Avant de faire fonctionner la machine à laver, enlever les vis ainsi que les rondelles en caoutchouc.

Ne pas les enlever pourrait provoquer une forte vibration, du bruit et un mauvais fonctionnement.

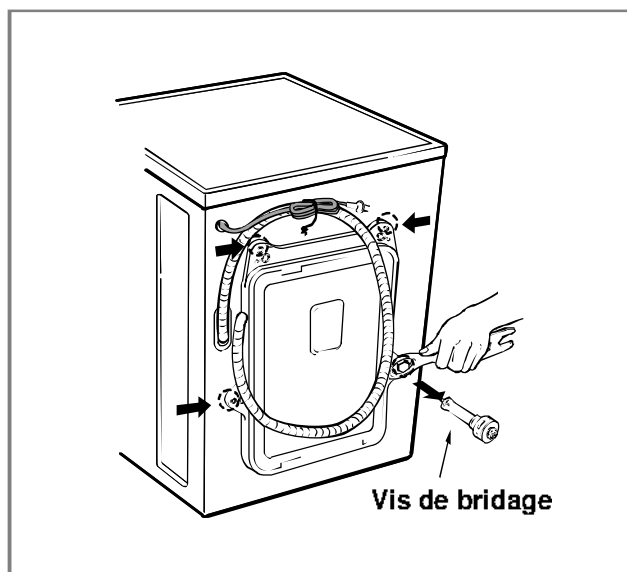

1. Dévisser les 4 vis à l'aide de la clé fournie à cet effet (voir page 8).
2. Enlever les 4 vis ainsi que les rondelles en caoutchouc en tirant sur les rondelles.

### ● REMARQUE

- Garder les 4 vis et la clé pour une utilisation future. Par exemple pour un déménagement.

3. Obstruer les trous avec les capuchons fournis.

# Installation

## ■ Emplacement nécessaire pour l'installation

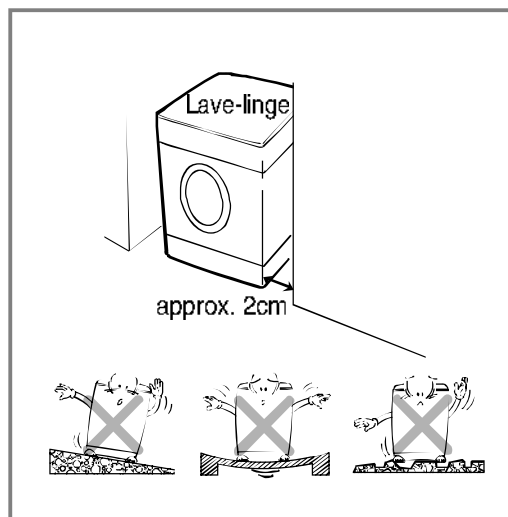

### ► Emplacement

#### Mise à niveau du sol :

La pente admissible sous la machine est de 1°

#### Prise de courant :

Elle doit être située sur le côté de la machine et respecter une distance de 1,5 mètres. Afin d'éviter les risques de surcharge il est recommandé de ne brancher qu'un seul appareil à cette prise.

#### Dégagement supplémentaire :

A prévoir pour le mur, la porte et le sol (10cm : arrière /2cm : côtés droit & gauche)  
Ne jamais placer ni stocker de produits de lavage sur le dessus du lave-linge.

### ► Mise en place

Installer le lave-linge sur un sol dur et plat.

S'assurer de la libre circulation de l'air autour et que le dessous la machine n'est pas entravé par un tapis, une carpepe, etc.

- Ne jamais tenter de corriger les irrégularités du sol en glissant des cales en bois, en carton ou autres matériaux sous les pieds de la machine.
- S'il est impossible de placer le lave-linge ailleurs qu'à proximité d'une gazinière ou de toute autre source de chaleur, il est indispensable de placer entre les deux appareils un isolant thermique de 85x60cm recouvert d'une feuille d'aluminium côté gazinière ou source de chaleur.
- Le lave-linge doit être installé dans des pièces où la température ne descend pas au-dessous de 0°C.
- S'assurer lors de l'installation du lave-linge qu'il est facilement accessible par un technicien en cas d'intervention.
- Le lave-linge mis en place, régler les quatre pieds à l'aide de la clé fournie (voir page 8) et s'assurer de la stabilité de l'appareil. Veiller à ce qu'un dégagement d'environ 20 mm soit respecté entre le panneau du lave-linge et le système d'évacuation de l'eau de vidange.



# Installation

## ► Raccordement électrique

1. Ne pas utiliser de rallonge ni de multi-prise.
  2. Si le cordon d'alimentation est endommagé, le faire remplacer par le fabricant ou par ses dépanneurs ou par un technicien qualifié afin d'écartier tout danger.
  3. Après utilisation, toujours débrancher la machine et fermer l'arrivée d'eau.
  4. Connecter la machine à une prise avec mise à la terre conformément aux réglementations de câblage en vigueur.
  5. La position de l'appareil doit permettre d'accéder facilement à la prise.
- Ne confiez le réglage ou la réparation de cet appareil qu'à un technicien agréé par le fabricant. Les réparations effectuées par toutes personnes non-qualifiées peuvent provoquer des dommages ou de sérieuses avaries. Pour toute réparation, contactez le service après-vente.
  - Ne pas entreposer le lave-linge dans une pièce où la température est amenée à descendre sous 0°C. Les tuyaux gelés peuvent se fendre. A températures négatives, la fiabilité des composants électroniques peut se trouver altérée.
  - Si le lave-linge est livré pendant l'hiver et que la température extérieure est négative : entreposez-le quelques heures à température ambiante avant de le mettre en marche.

## ▲ ATTENTION

### ATTENTION concernant le cordon d'alimentation

- Pour la plupart des appareils électroménagers, il est conseillé d'effectuer le branchement sur un circuit dédié, c'est-à-dire une prise unique qui n'alimente que l'appareil en question et sur laquelle aucune autre prise ni aucun circuit de dérivation ne vient s'ajouter. **Reportez-vous à la page des spécifications de ce manuel de l'utilisateur pour connaître les consignes adéquates.** (voir page 8).
- **Ne surchargez pas les prises murales.** Cela présente un danger, au même titre que des prises murales ou des rallonges disloquées ou endommagées, des cordons d'alimentations effilochés ou une gaine d'isolation électrique défectueuse ou craquelée. L'un ou l'autre de ces cas de figure pourrait être à l'origine d'une électrocution ou d'un incendie.
- **Contrôlez régulièrement le cordon électrique de votre appareil électroménager.** S'il paraît endommagé ou détérioré, débranchez-le, cessez d'utiliser votre appareil et demandez à un réparateur agréé qu'il remplace le cordon par un cordon strictement identique.
- **Protégez le cordon d'alimentation contre tout mauvais traitement physique ou mécanique en évitant par exemple de le vriller, de l'entortiller, de le pincer, de le coincer dans une porte ou de marcher dessus.** Faites particulièrement attention aux branchements, aux prises murales et au point de sortie du cordon d'alimentation de l'appareil. Si l'appareil est alimenté par une rallonge ou par un dispositif de sortie électrique portable, cette dernière ou ce dernier ne doivent pas être exposés à des éclaboussures d'eau ou à l'humidité.

## ▲ ATTENTION

- La machine ne doit pas être utilisée par de jeunes enfants ou des personnes handicapées sans surveillance.
- Surveillez les enfants : ils ne doivent pas jouer avec la machine.

# Installation

## ■ Raccordement du tuyau d'alimentation en eau

- La pression d'alimentation d'eau doit être comprise entre 100 et 1000 kPa (1,0 - 10,0 kgf / cm<sup>2</sup>).
- Ne tirez pas ou ne faussez pas le filetage lors du raccordement du tuyau d'admission à la valve.
- Si la pression d'arrivée d'eau est supérieure à 1000 kPa, un dispositif de décompression devra être installé.
- Vérifiez périodiquement l'état du tuyau et remplacez-le si nécessaire.

### ► Etape 1: Vérifiez la bague de serrage au niveau du tuyau d'arrivée d'eau.

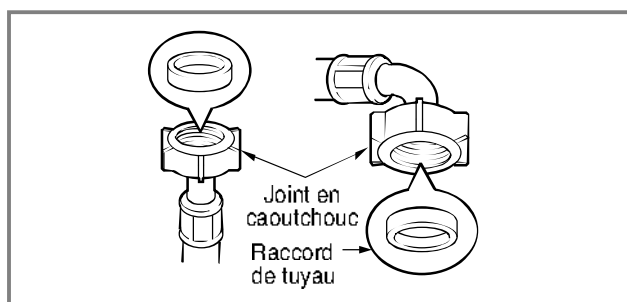

- Deux joints sont fournis avec le tuyau d'arrivée d'eau dans le raccord de la valve afin de prévenir les fuites d'eau. Vérifier l'étanchéité des connexions de la machine à laver en ouvrant le robinet d'arrivée d'eau au maximum.

### ► Etape 2: Raccordez le tuyau à l'arrivée d'eau.

#### Type-1: Raccordement du tuyau de type cannelé à un robinet avec filetage

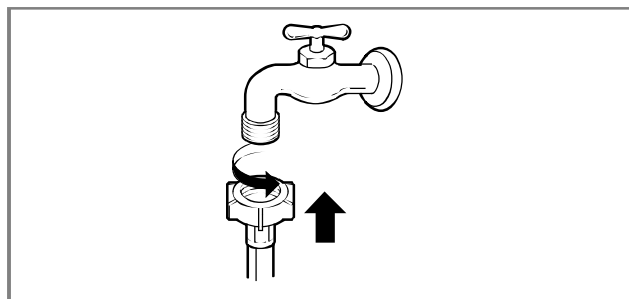

- Vissez le raccord du tuyau sur le robinet d'arrivée d'eau.

#### Type-2: Raccordement du tuyau de type cannelé à un robinet sans filetage

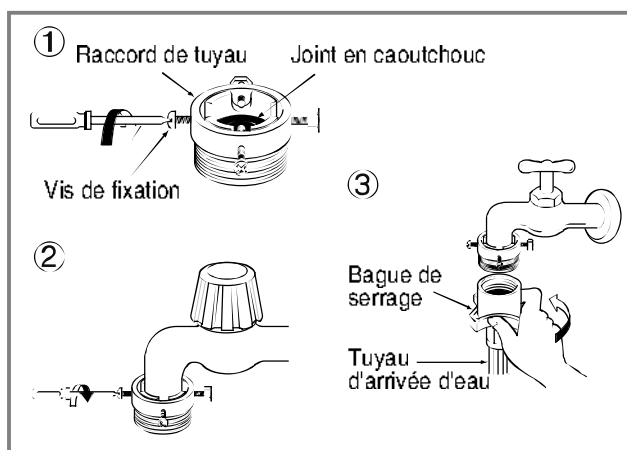

1. Dévissez la bague de serrage et les 4 vis de fixation.
2. Poussez l'adaptateur sur l'extrémité du robinet de sorte que le joint en caoutchouc constitue un raccord étanche à l'eau. Serrez la bague de serrage et les 4 vis.
3. Poussez le tuyau d'arrivée d'eau vers le haut jusqu'à ce que le joint en caoutchouc adhère complètement au robinet, puis fixez-le en vissant vers la droite.

# Installation

## Type-3: Raccordement du tuyau de type raccord rapide à un robinet sans filetage.

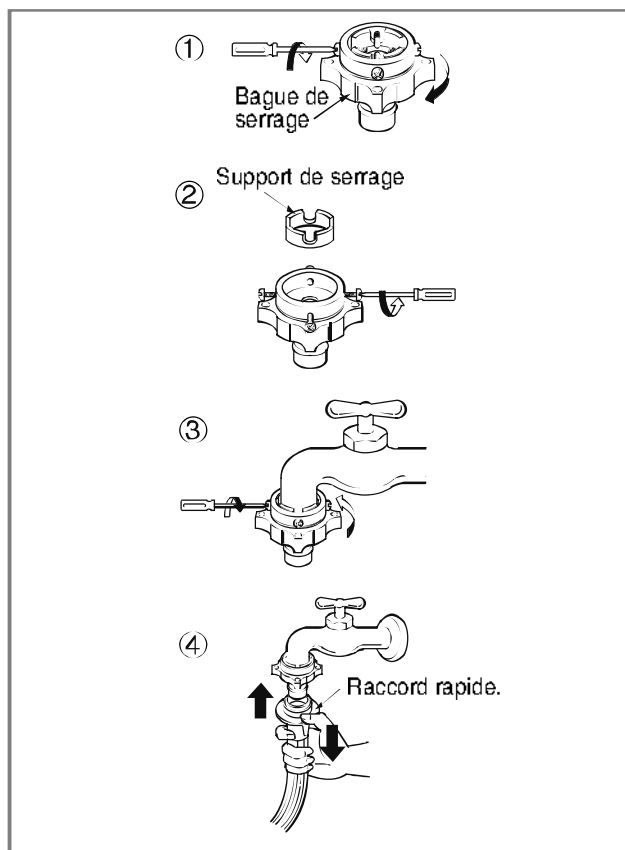

1. Dévissez la bague de serrage de l'adaptateur et les 4 vis de fixation de l'adaptateur.
2. Retirez le support de serrage si le robinet est trop grand pour y fixer l'adaptateur.
3. Poussez l'adaptateur sur l'extrémité du robinet de sorte que le joint en caoutchouc constitue un raccord étanche à l'eau. Serrez la bague de serrage de l'adaptateur et les 4 vis.
4. Tirez le raccord rapide du connecteur vers le bas, poussez le tuyau d'admission dans l'adaptateur, puis relâchez le raccord rapide du connecteur. Vérifiez que l'adaptateur se verrouille en position.

### REMARQUE

- Après avoir connecté le tuyau à l'arrivée d'eau, placez un seau à l'autre bout et ouvrez le robinet afin d'enlever les corps étrangers éventuels (saletés, sable, sciures...) du tuyau. Vérifiez la température de l'eau.

Français

## ► Etape 3: Raccordez le tuyau au lave-linge.

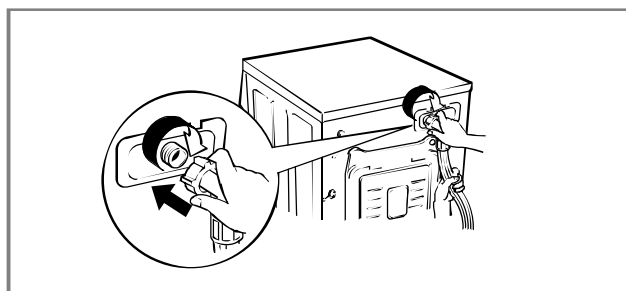

- Assurez-vous que le tuyau n'est pas tordu, plié ou écrasé.

### REMARQUE

- Une fois le raccordement à l'arrivée d'eau effectué, si de l'eau venait à fuir hors du tuyau, répétez les mêmes étapes. Utilisez le type de robinet d'eau le plus répandu pour faire arriver l'eau. Si le robinet d'arrivée d'eau a des formes anguleuses ou s'il est trop gros, enlevez la bague de serrage avant d'insérer le robinet dans l'adaptateur.

#### Type de robinet d'arrivée d'eau

Robinet classique, horizontal



Robinet avec extension

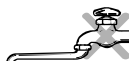

Robinet avec formes anguleuses



# Installation

## ■ Installation du tuyau de vidange

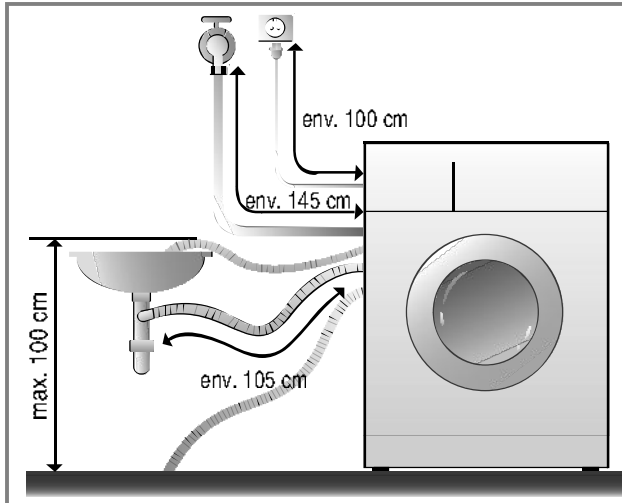

- Le tuyau de vidange ne devra pas être placé à plus de 100 cm au dessus du sol.
- Sinon le lave-linge n'évacuera pas l'eau ou l'évacuera lentement.
- Une fixation appropriée du tuyau de vidange protégera le sol des dommages résultant d'une fuite d'eau.
- Si le tuyau de vidange est trop long, ne pas l'installer. Le substituer par un plus court afin d'éviter un bruit anormal.

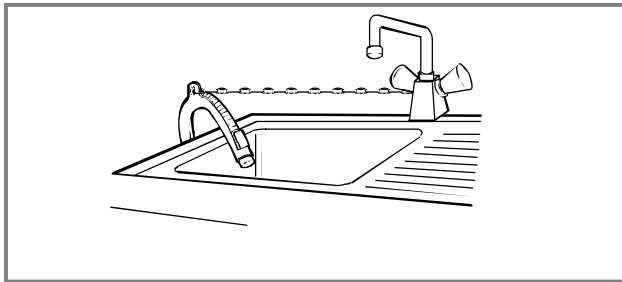

- Maintenir solidement le tuyau de vidange avec un lien lorsque vous l'installez.

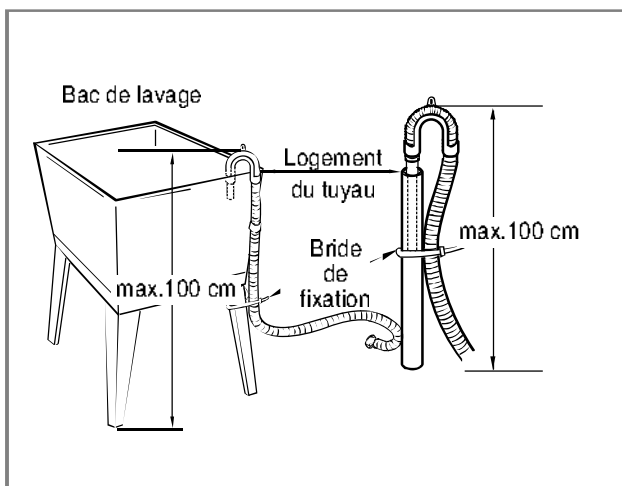

# Installation

## ■ Mise à niveau

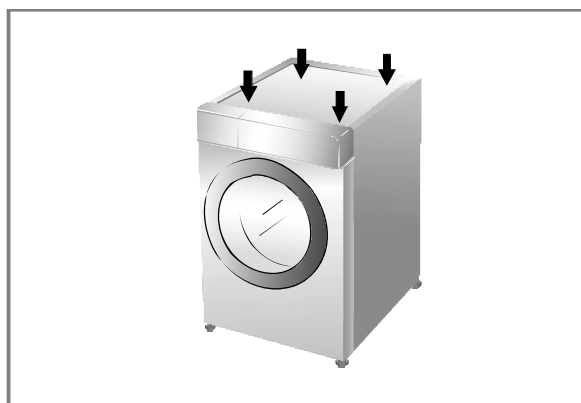
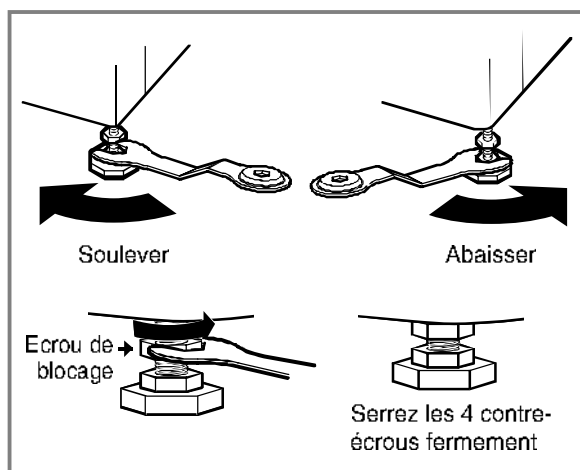
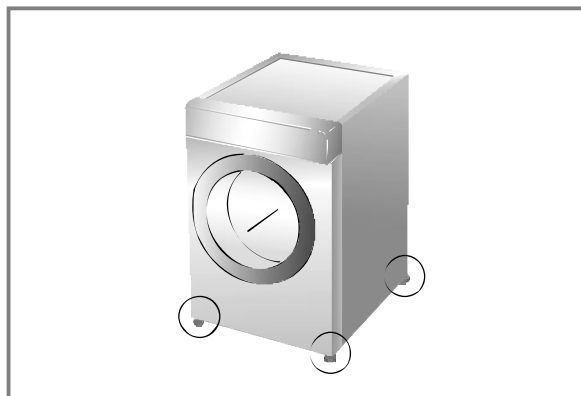

1. Pour réduire les vibrations et les bruits excessifs, installez le lave-linge sur un sol stable et à niveau, de préférence dans un coin de la pièce.

### ❗ REMARQUE

- Un plancher en bois ou surélevé peut provoquer des vibrations excessives ou des erreurs d'équilibrage de charge.

2. Si le sol est inégal, régler les pieds de mise à niveau (ne pas insérer de cales de bois, etc ... sous les pieds). S'assurer que les quatre pieds sont stables et reposent sur le sol. Vérifier ensuite que l'appareil est parfaitement à niveau (utiliser un niveau à bulle d'air).

- Après le réglage des pieds, serrer l'écrou de blocage en tournant dans le sens inverse des aiguilles d'une montre.

- Le lave-linge doit rester parfaitement stable lorsque vous appuyez sur l'un des angles supérieurs. (Vérifiez bien dans les deux directions diagonales.) Si le lave-linge bouge lorsque vous appuyez sur les angles en diagonale, réajustez les pieds.

### ❗ REMARQUE

- Dans le cas où la machine est installée en hauteur, elle doit être solidement attachée afin d'éviter tout risque de chute.

# Installation

## ► Sols en béton

- La surface d'installation doit être propre, sèche et à niveau.
- Installer le lave-linge sur un sol dur et plat.

## ► Carrelage (Sols glissants)

- Découpez un adhésif anti-dérapant en deux morceaux de 70X70mm. Collez-les sur le sol aux emplacements prévus des pieds de la machine. Placez l'appareil et réglez les pieds pour qu'ils soient à niveau.
- Utilisez un matériau auto-adhésif et anti-dérapant que l'on utilise aussi sur les échelles et les marches, prévu pour éviter de glisser.

## ► Parquets

- Les parquets sont particulièrement sensibles aux vibrations.
- Pour éviter les vibrations nous vous recommandons de placer des rondelles en caoutchouc d'au moins 15 mm d'épaisseur sous chaque pied .
- Si possible, installez le lave-linge dans un angle de la pièce à l'endroit le plus stable.
- Insérer les rondelles de caoutchouc pour réduire les vibrations.
- Vous pouvez vous procurer les rondelles de caoutchouc en les commandant au SAV de LG sous la référence 4620ER4002B.

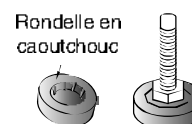

## ❗ REMARQUE

- Un positionnement et une mise à niveau appropriés du lave-linge assurent un fonctionnement fiable et durable du lave-linge.
- Le lave-linge doit être absolument horizontal et être stable.
- Le lave-linge ne doit pas « basculer » lors d'une pression sur les angles supérieurs.
- La surface d'installation doit être propre, sans cire ni autres produits d'entretien des sols.
- Veillez à ce que les pieds restent secs. Dans le cas contraire, le lave-linge pourrait glisser.

# Comment utiliser votre lave-linge

## ■ Fonctionnement du lave-linge

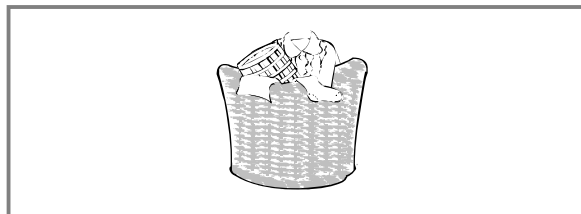

1. Triez votre linge.  
(Reportez-vous à la page 18).

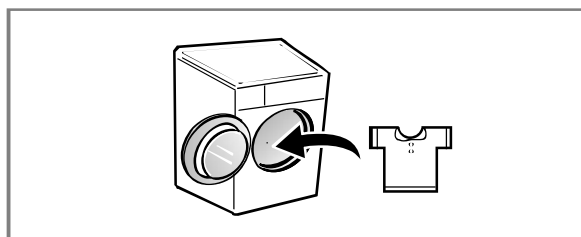

2. Ouvrez la porte et chargez le linge.



3. Appuyez sur Marche/Arrêt.

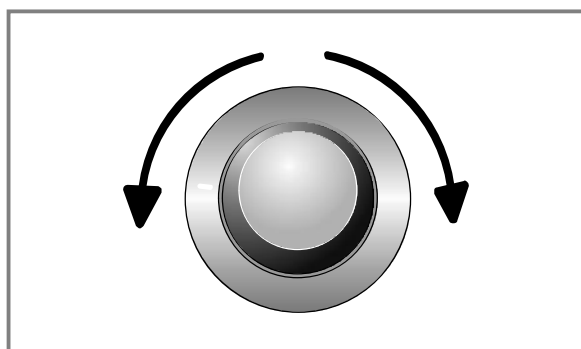

4. Sélectionnez un programme.  
(Reportez-vous aux pages 19 ~ 21).  
Puis sélectionnez les options.  
(Reportez-vous aux pages 23 ~ 26).

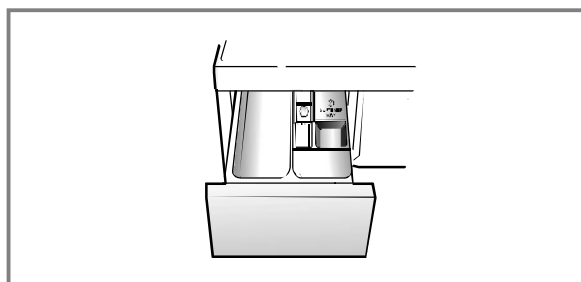

5. Ajoutez la lessive.  
(Reportez-vous aux pages 29 ~ 30).

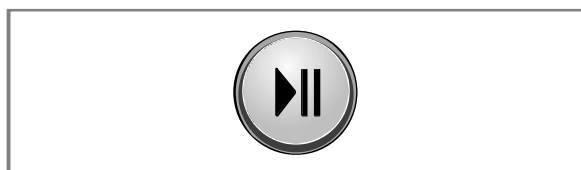

6. Appuyez sur Départ/Pause.

# Comment utiliser votre lave-linge

## ■ Précautions à prendre avant le lavage

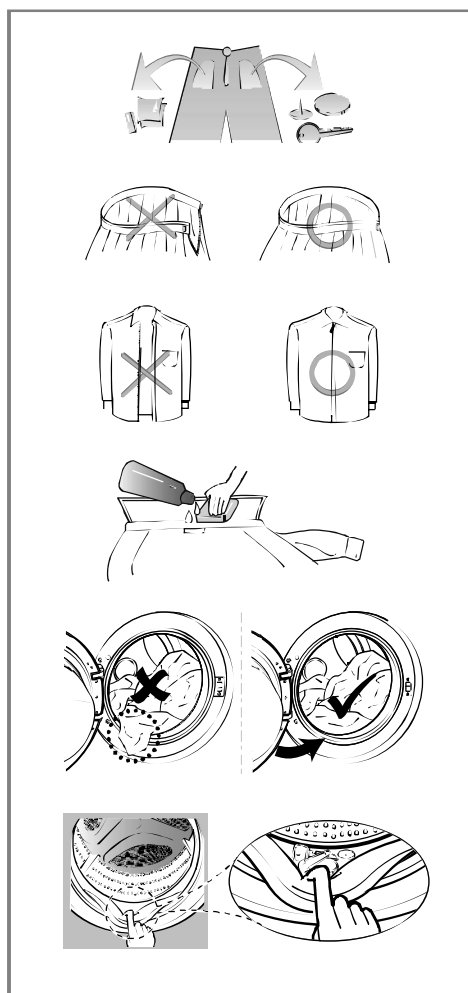
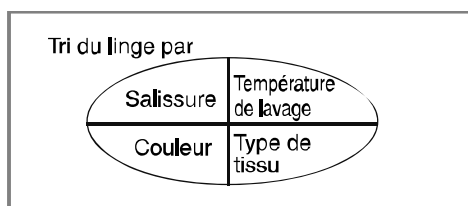
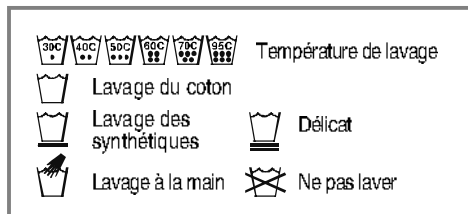

### 1. Etiquettes d'entretien

Chercher l'étiquette d'entretien sur vos vêtements. Vous connaîtrez ainsi la composition du textile et la façon de le laver.

### 2. Tri

Pour un meilleur résultat, trier les vêtements. Préparer les charges qui peuvent être lavées avec un même cycle de lavage. La température de l'eau et la vitesse d'essorage varient en fonction des différents programmes. Séparer toujours les cotons foncés des cotons clairs et du blanc. Laver les couleurs séparément pour éviter qu'elles ne déteignent sur les blancs. Eviter si possible, de laver des articles très sales avec des articles peu sales

- Salissure (Très sale, normale, peu sale)  
Séparer les vêtements en fonction du degré de salissure.
- Couleurs (Pâles, Claires, Foncées)  
Séparer le linge blanc et le linge de couleur.
- Peluche (Textiles pelucheux, Textiles capteurs)  
Laver séparément les textiles pelucheux et les textiles capteurs de peluche.

### 3. Précautions à prendre avant le chargement

Mixer la charge avec des articles de différentes tailles. Charger les articles les plus volumineux en premier. Ils ne doivent pas représenter plus de la moitié de la charge de lavage. Ne pas laver un article seul afin d'éviter un déséquilibre de la charge.

Si tel était le cas, ajouter un ou deux articles similaires.

- Vérifier que toutes les poches sont vides.  
Des objets tels que des clous, des pinces à cheveux, des allumettes, des stylos, des pièces de monnaie ou des clés peuvent endommager votre lave-linge et vos vêtements.
- Fermer les fermetures à glissière, à crochets et les boutons pressions pour éviter que les vêtements ne s'accrochent les uns aux autres
- Eliminer auparavant les salissures et les taches sur les cols et les poignets avec un peu de détergent dissous dans l'eau.
- Le tambour de lavage devra être nettoyé de temps en temps.
- Les petits articles métalliques tels que les trombones, les punaises, les clés ou autres épingles à nourrisse peuvent endommager le tambour et engendrer des points de rouille. Veillez à bien vider vos poches.

## ❶ REMARQUE

- Sélectionnez un cycle (Coton 60°C, mettre une demi dose de détergent) et faites tourner l'appareil à vide. Cela permettra d'évacuer les éventuels résidus de fabrication.



# Comment utiliser votre lave-linge

## ■ Tableau des programmes de lavage

※ Programmes recommandés selon les types de textiles

Programme	Description	Type de textile	Température de (Au choix)	Charge conseillée
<b>Coton</b>	Une grande efficacité de lavage grâce à des mouvements de tambour très différents	Idéal pour les vêtements colorés (T-shirts, robe de chambre, pyjamas) et les tissus en coton blanc légèrement salis (sous-vêtements).	40°C (Froid à 95°C)	Capacité Maximale
<b>Linge de maison</b>	Ce programme offre des performances de lavage optimisées pour une grande quantité de linge tout en consommant moins d'énergie.		60°C (Froid à 60°C)	
<b>Synthétiques</b>	Idéal pour les textiles du quotidien, qui n'ont pas besoin d'être repassés après le lavage.	Polyamide, Acrylique, Polyester	40°C (Froid à 60°C)	3,0 kg
<b>Mix 40°C</b>	Idéal pour laver ensemble différents types de textiles, hors textiles spéciaux.	Textiles mélangés, hors textiles nécessitant un soin particulier (soie/vêtements délicats, textiles sport, vêtements foncés, laine, couette/couverture, rideaux...)	40°C (Froid à 40°C)	4,0 kg
<b>Hygiène</b>	Le linge est lavé à l'eau chaude à des fins d'hygiène.	Coton, sous-vêtements, taies d'oreillers, draps, vêtements de bébé.	60°C	
<b>Ultra silence</b>	Plus de silence, moins de vibrations, et un faible essorage pour un fonctionnement ultra-silencieux même en pleine nuit.	Linge de couleur (chemises de nuit, pyjamas ...) et coton blanc peu sale (sous-vêtements).	40°C (Froid à 60°C)	4,5 kg
<b>Babycare</b>	Adapté pour le linge de maison: draps, serviettes,... et le linge de bébé. Meilleure efficacité de rinçage.	Linge de maison, sous-vêtements en coton.	60°C (95°C)	
<b>Couette</b>	Adapté pour les articles volumineux: couverture, coussin, jeté de canapé etc	Couette, couverture, plaid ...		Taille 1 personne
<b>Textiles sport</b>	Idéal pour laver des vêtements de sport et/ou d'extérieur comme par exemple des vêtements de jogging, de fitness... : respect de l'élasticité des fibres et des propriétés.	Vêtements de fitness qui ont besoin de préserver la souplesse de leurs fibres, vêtements de sports, d'extérieur avec propriétés respirantes.	40°C (Froid à 40°C)	2,0 kg
<b>Noir éclat</b>	Idéal pour laver des textiles susceptibles de se décolorer. Ce cycle minimise la décoloration due aux frictions des vêtements entre eux ou avec le tambour grâce à un rythme, un niveau d'eau et une température adaptés.	Vêtements foncés en coton ou tissus colorés pouvant dégorger.	20°C (Froid à 40°C)	
<b>Rapide 14</b>	Lavage en moins de 30 min..., idéal pour coton et synthétiques de couleur, peu sales.	Blanc/Couleur peu sale, rapide ATTENTION: utilisez moins de 20g de lessive (pour une charge de 2kg), sinon la lessive risque de rester sur le linge.	20°C (20°C à 40°C)	
<b>Délicat</b>	Ce cycle est destiné aux vêtements délicats lavables à la main et en machine, tels que sous-vêtements, lingerie, chemisiers, lainages, robes, etc. (utilisez de la lessive pour lainages).	Vêtements lavables à la main. Vêtements délicats et fragiles.	20°C (Froid à 20°C)	1,5 kg
<b>Nettoyage+</b>	Ce cycle élimine divers types de taches tels que vin, jus de fruit, terre, etc. (la température de l'eau augmente progressivement pour éliminer les différentes taches.)	Coton et textiles mélangés. PAS de vêtements fragiles	40°C (30°C à 60°C)	3,0 kg
<b>Programme télécharge</b>	Pour les programmes téléchargeables. Si vous n'avez pas téléchargé de programme, "Rinçage + Essorage" est le cycle par défaut.			

## Comment utiliser votre lave-linge

- Température de l'eau : Sélectionnez la température de l'eau en fonction du programme de lavage. Suivez les instructions de lavage indiquées sur l'étiquette du vêtement.
- Réglez le programme sur «Linge de maison 40°C (Demi-Charge)», «Linge de maison 60°C (Demi-Charge)», «Linge de maison 60°C (Pleine Charge)» pour exécuter des tests conformément aux normes EN60456 et Règlement 1015/2010.
  - La norme 60°C coton programme : Linge de maison  +  60°C (Pleine Charge)
  - La norme 60°C coton programme : Linge de maison  +  60°C (Demi-Charge)
  - La norme 40°C coton programme : Linge de maison  +  40°C (Demi-Charge)
 (Ils sont adaptés pour laver du linge en coton normalement sale.)  
 (Ces programmes sont les plus efficaces en terme de combinaison des consommations d'eau et d'énergie pour le lavage de ce type de linge.)
- \* La température réelle de l'eau peut être différente de la température de cycle indiquée.
- Les résultats des tests varient en fonction de la pression de l'eau, de la dureté de l'eau, température d'entrée de l'eau, de la température de la pièce, du type de linge et de la quantité de charge, du degré de détergent utilisé, des variations de courant et d'autres options supplémentaires sélectionnées.

### REMARQUE

- Rangez la lessive et les produits nettoyants hors de portée des enfants.
- Danger d'empoisonnement.

### Options supplémentaires

Programme	Turbo Wash	Prélavage	Rinçage+	Intensif	A.C.P.	Anti-froissage	Fin différée
Coton	●	●	●	●	●	●	●
Linge de maison	●	●	●		●	●	●
Synthétiques	●	●	●	●	●	●	●
Mix 40°C	●	●	●	●	●	●	●
Hygiène			●	●	●	●	●
Ultra silence			●	●	●	●	●
Babycare		●**	●	●	●	●	●
Couette			●	●	●	●	●
Textiles sport			●	●	●	●	●
Noir éclat			●	●	●	●	●
Rapide14	●*		●			●	●
Délicat			●			●	●
Nettoyage+		●*	●		●	●	●

(\*) Cette option est automatiquement incluse dans le cycle et ne peut pas être supprimée.

(\*\*) L'option est automatiquement intégrée, mais peut être supprimée.

# Comment utiliser votre lave-linge

## ■ Vitesses de rotation maximales

Programme	Nombre de tours par minute au maximum		
	F H/1 4 U2 Q/T D(N)(W)(0-9)(H)	F H/1 2 U2 Q/T D(N)(W)(0-9)(H)	F H/1 0 U2 Q/T D(N)(W)(0-9)(H)
Coton	1400	1200	1000
Linge de maison	1400	1200	1000
Synthétiques	1200	1200	1000
Mix 40°C	1400	1200	1000
Hygiène	1400	1200	1000
Ultra silence	1000	1000	800
Babycare	1000	1000	800
Couette	1000	1000	800
Textiles sport	800	800	600
Noir éclat	1400	1200	1000
Rapide14	800	800	600
Délicat	800	800	600
Nettoyage+	1200	1200	1000

Français

### ⓘ REMARQUE

- Informations relatives aux programmes de lavage avec demi-charge.

Programme	Temps en minutes		Humidité résiduelle		Eau (en Litre)		Energie (en kWh)	
	8kg	7kg	1400 rpm	1200/1000 rpm	8kg	7kg	8kg	7kg
Coton (40°C)	96		40 %	53 %	65		0,55	
Linge de maison (60°C)	244	224	44 %	53 %	35	33	0,45	0,42

# Comment utiliser votre lave-linge

## ■ Panneau de commande

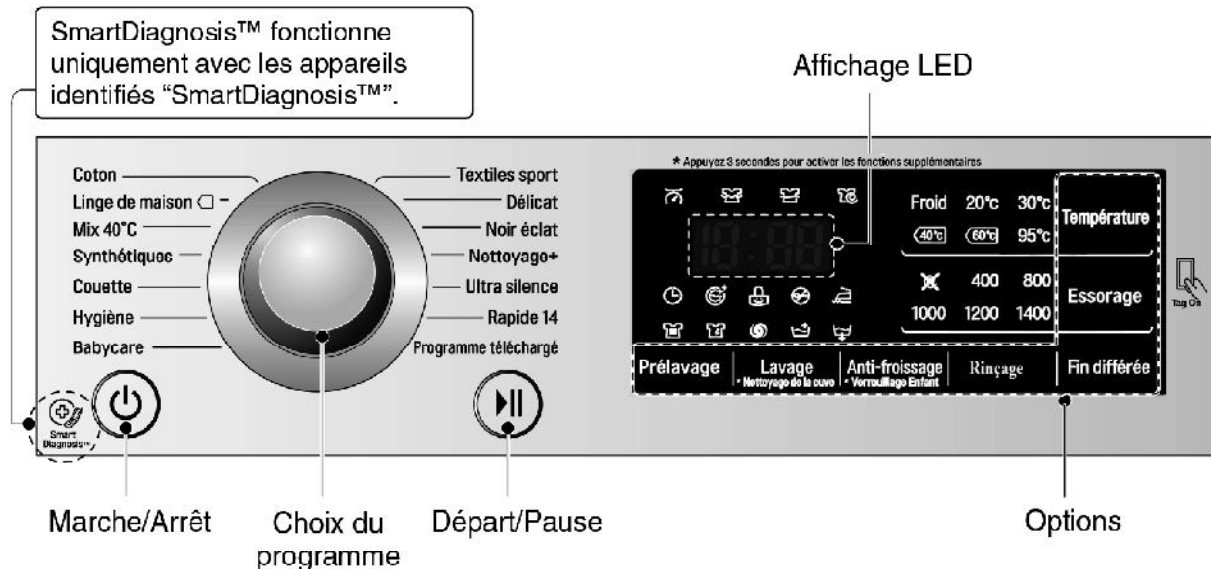

### Marche/Arrêt

- Appuyez sur la touche pour allumer le lave-linge.
- Maintenez la touche enfoncée une seconde pour éteindre le lave-linge.

### Départ/Pause

- On utilise le bouton **Départ/Pause** pour lancer le cycle de lavage ou pour suspendre le cycle en cours d'utilisation.
- S'il est nécessaire d'arrêter temporairement le cycle de lavage, appuyer sur le bouton "**Départ/Pause**"
- La machine s'éteint automatiquement 4 minutes après l'arrêt du cycle.

### Choix du programme

- Les programmes sont étudiés pour s'adapter à la nature du textile lavé.
- Un voyant s'allume à côté du programme sélectionné.

### Affichage LED

- L'affichage indique les réglages, le temps estimé restant, les options et autres. L'affichage reste présent tout au long du cycle.

### Options

- Ceci vous permet de sélectionner des options supplémentaires dont les témoins s'allumeront si elles sont sélectionnées.
- Ces boutons permettent de sélectionner des options sur un programme de lavage donné.

# Comment utiliser votre lave-linge

## ■ Options

### Prélavage (👕)

Lorsque le linge est très sale, nous vous conseillons de faire un "Prélavage" coton.

1. Appuyez sur Marche/Arrêt.
2. Sélectionnez un cycle.
3. Appuyez sur Prélavage.
4. Appuyez sur Départ/Pause.

### Fin Différée (🕒)

Vous pouvez définir un délai de sorte que votre lave-linge se mette en marche automatiquement après un intervalle de temps spécifié.

#### ⓘ REMARQUE

- Le délai définit l'heure de fin du programme, non son démarrage. Le temps de fonctionnement réel peut varier selon la température de l'eau, la quantité de linge à laver et d'autres facteurs.

1. Appuyez sur le bouton Marche.
2. Tournez le bouton de sélection du programme, pour sélectionner le programme que vous voulez utiliser.
3. Appuyez sur le bouton Fin différée : Chaque pression sur cette touche recule d'une heure la fin du cycle.
4. Appuyez sur Départ/Pause.

### Anti-froissage (👕)

Si vous désirez éviter le froissage du linge, appuyez sur cette touche pendant l'essorage.

1. Appuyez sur Marche/Arrêt.
2. Sélectionnez un cycle.
3. Appuyez sur Anti-froissage.
4. Appuyez sur Départ/Pause.

### Lavage (👕)

#### • Turbo Wash (🌀) :

Cette fonction lave 4kg de linge en 1 heure tout en faisant des économies d'eau et d'énergie.

#### • Intensif (👕) :

Option idéale pour un linge normalement sale à très sale. La durée de lavage peut être allongée.

1. Démarrez votre lave-linge.
2. Sélectionnez un programme pour lequel les fonctions sont disponibles.
3. Choisissez les fonctions « TurboWash » ou « Intensif » en appuyant sur la touche « Lavage ».
4. Lancez le programme avec le bouton Départ/Pause.

# Comment utiliser votre lave-linge

## ■ Options

### Température

- On peut sélectionner la température de l'eau en appuyant sur le bouton température.
  - Froid
  - 20°C, 30°C, 40°C, 60°C, 95°C
- La température de l'eau peut être sélectionnée en fonction du programme comme expliqué ci-dessous.

### Essorage

- La vitesse d'essorage peut être changée en appuyant autant de fois que nécessaire sur le bouton « Essorage ».
- Essorage seul :
  1. Appuyez sur Marche/Arrêt.
  2. Sélectionnez la vitesse d'essorage.
  3. Appuyez sur Départ/Pause.

### ❗ REMARQUE

Lorsque vous sélectionnez "⊗" comme vitesse d'essorage (Pas d'essorage), le tambour tournera tout de même brièvement et lentement afin d'évacuer l'eau plus rapidement.

### Rinçage (☹)

- **Rinçage<sup>+</sup>** (☹<sup>+</sup>) :  
Ajoute un rinçage après la phase de rinçage.
- **Rinçage<sup>+</sup> +A.C.P.** (☹<sup>+</sup>/) :  
Ajoute un rinçage de plus après la phase de rinçage, puis le tambour s'arrête en cuve pleine jusqu'à ce que vous appuyiez de nouveau sur la touche Départ.  
L'intérêt de l'A.C.P. est que le linge baigne dans l'eau et l'assouplissant. Par conséquent il sent bon et ne se froisse pas en attendant votre retour.

# Comment utiliser votre lave-linge

## ■ Verrouillage enfant

Sélectionnez cette fonction pour empêcher toute manipulation intempestive lorsque le lave-linge est en marche.

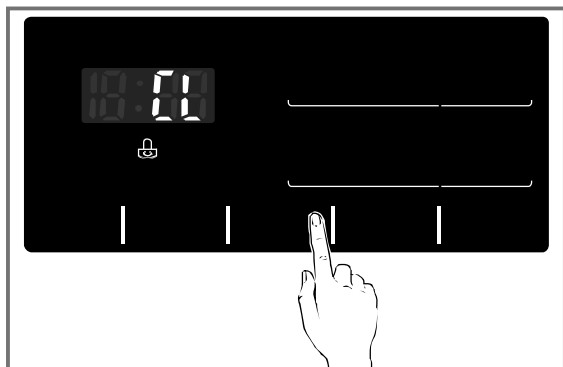

### Verrouillage du panneau de commande

1. Appuyez sur la touche Verrouillage enfant pendant 3 secondes.
2. Un signal sonore retentit et " [ ] " doit apparaître temporairement sur l'écran LED. Lorsque le verrouillage enfant est activé, tous les boutons sont verrouillés à l'exception du bouton **Marche/Arrêt**.

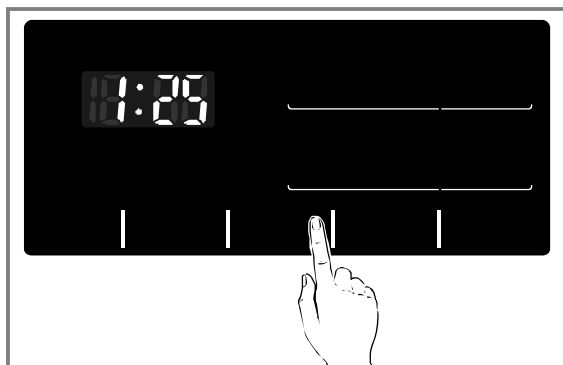

### Déverrouillage du panneau de commande

1. Appuyez sur la touche Verrouillage enfant pendant 3 secondes.
2. Un signal sonore retentit et le temps restant du programme en cours doit réapparaître sur l'écran LED.

## ■ Activation/ désactivation du Signal sonore

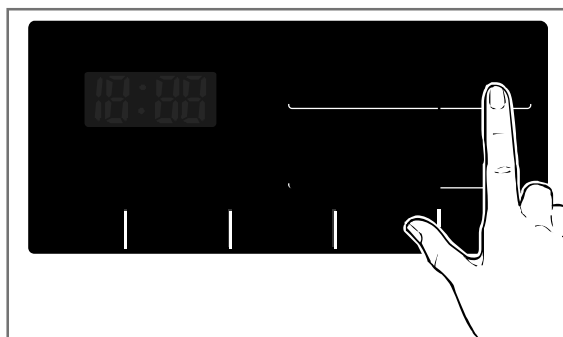

1. Appuyez sur Marche/Arrêt.
2. Appuyez sur le bouton Départ/Pause.
3. Appuyez sur les boutons **Température** et **Rinçage** en même temps et maintenez-les enfoncés pendant trois secondes pour régler la fonction d'activation/désactivation du bip.

Une fois la fonction d'activation/désactivation du bip réglée, le réglage reste mémorisé même après la mise hors tension de la machine.

## Comment utiliser votre lave-linge

### ■ Nettoyage de la cuve

Le nettoyage de la cuve est un cycle de lavage spécial permettant de nettoyer l'intérieur du lave-linge à haute température. Ce cycle de lavage à haute température utilise un volume d'eau plus important et une vitesse d'essorage plus élevée. Faites tourner régulièrement ce cycle de lavage.

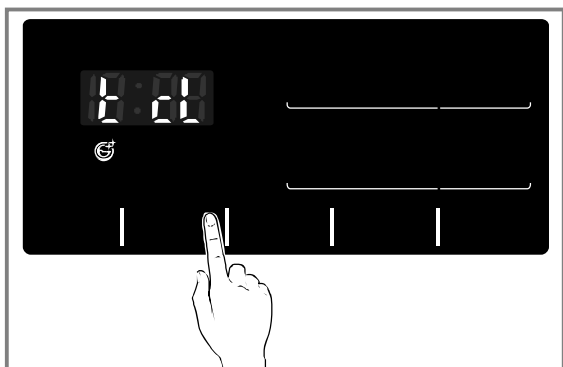

1. Assurez-vous qu'il n'y a pas de vêtements dans le tambour et fermez la porte.
2. Ouvrez le bac à produits et versez de la javel dans le compartiment prévu à cet effet.
3. Fermez délicatement le bac à produits.
4. Mettez le lave-linge en marche, puis maintenez enfoncé la touche Nettoyage cuve pendant 3 secondes. L'indication "ECL" et l'icône de nettoyage de la cuve apparaîtront sur l'afficheur LED.
5. Appuyez sur le bouton Départ/Pause pour lancer le cycle.
6. Après le cycle, laissez la porte ouverte pour laisser sécher le joint de porte, le hublot et le contour de porte.

### ⓘ REMARQUE

- N'ajoutez pas de détergent.
- Il pourrait produire une quantité excessive de mousse et entraîner des fuites.

### ⚠ ATTENTION

- Par mesure de sécurité, pour protéger les enfants ou les animaux domestiques, ne laissez pas la porte de la machine ouverte.

### ■ Verrouillage de la porte & Détection du poids de la charge

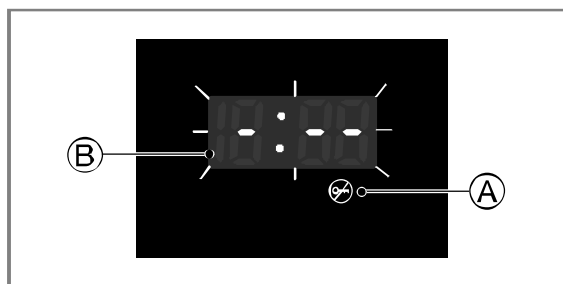

- (A) Verrouillage de la porte : pour des raisons de sécurité, la porte sera verrouillée pendant le fonctionnement du lave-linge et l'icône correspondante sera allumée. Une fois l'icône de verrouillage de la porte éteinte, vous pouvez ouvrir la porte en toute sécurité.
- (B) L'icône "Détection" s'allume lorsque le lave-linge tourne lentement et détecte la quantité de linge chargé dans le tambour. Cela ne demande que quelques secondes.



## Avant d'utiliser la fonction Tag On

- La fonction Tag On vous permet d'utiliser le diagnostic intelligent et le téléchargement de cycles de lavage en communiquant avec votre lave-linge directement depuis votre smartphone.
- Pour utiliser la fonction Tag On, procédez de la sorte.
  1. Téléchargez l'application LG Smart Laundry & DW sur votre smartphone.
  2. Activez la connexion NFC (communication en champ proche) sur votre smartphone.
- La fonction Tag On est compatible avec la majorité des smartphones équipés de la connectivité NFC et du système d'exploitation Android.

### ■ Activation de la fonction NFC sur le smartphone



1. Accédez aux "Paramètres" sur votre smartphone, puis à la catégorie "Sans fil et réseaux" et sélectionnez "Plus...".



2. Activez "NFC" et "Direct Android Beam".

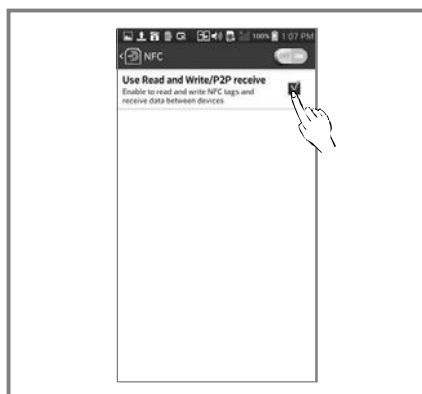

3. Cochez "Lecture et écriture/réception P2P".

### ⓘ REMARQUE

- En fonction du fabricant de votre smartphone et de la version du système d'exploitation Android, le processus d'activation NFC peut différer.
- Reportez-vous au manuel de votre smartphone pour plus de détails.

## Avant d'utiliser la fonction Tag On

### ■ Guide Tag On

#### ► Emplacement de la fonction Tag On

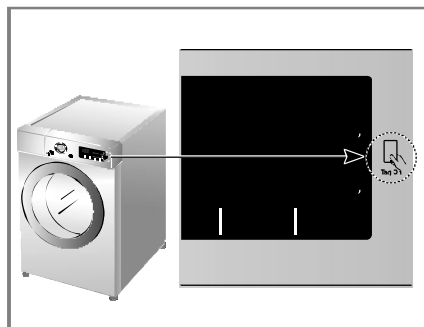

- **Tag On:**  
recherchez l'icône Tag On à côté de l'écran du panneau de commandes.  
C'est là que vous devez placer votre smartphone lorsque vous utilisez la fonction Tag On pour le diagnostic intelligent et le téléchargement de cycles via l'application LG Smart Laundry & DW.

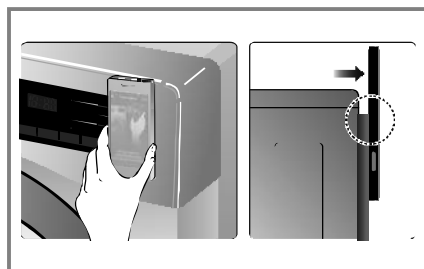

- Pour utiliser la fonction Tag On, placez votre smartphone de sorte que son antenne NFC au dos soit positionnée sur l'icône Tag On de votre lave-linge. Si vous ne connaissez pas l'emplacement de votre antenne NFC, déplacez très lentement votre smartphone dans un mouvement circulaire pendant que l'application vérifie la connexion.

- En raison des caractéristiques de la technologie NFC, si la distance de transmission est trop grande ou si votre téléphone comporte un autocollant métallique ou un boîtier épais, la transmission peut être de mauvaise qualité. Dans certains cas, il arrive que des téléphones avec NFC ne puissent pas transmettre correctement.
- Consultez le guide détaillé sur l'utilisation de la fonction Tag On en appuyant sur  dans l'application LG Smart Laundry & DW.

## Règlement

### ■ Avis de conformité UE :

# CE 0197

LG Electronics déclare par la présente que ce produit est conforme à la directive suivante :

directive R&TTE 1995/5/CE



## Ajout de lessive

### ■ Ajout de lessive et d'adoucissant

#### ► Bac à produits

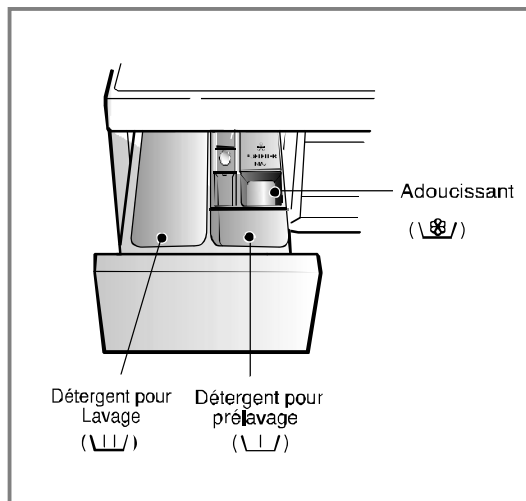

- Lavage uniquement → \\|/
- Prélavage + Lavage → \\|/ • \\|/

#### ⚠ AVERTISSEMENT

- Rangez la lessive et les produits nettoyants hors de portée des enfants. Danger d'empoisonnement.
- Une quantité excessive de détergent, d'eau de javel ou d'adoucissant peut causer un débordement.
- Assurez-vous de doser correctement la lessive.

Français

#### ► Ajout d'adoucissant

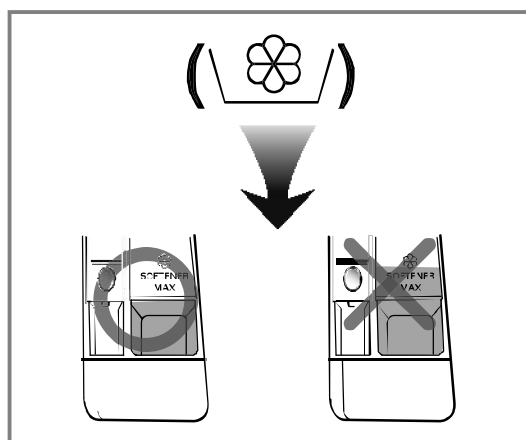

- Ne pas dépasser la ligne de remplissage maximum. En cas de dépassement, l'adoucissant pourrait être distribué trop tôt et tâcher les vêtements.
- Ne pas laisser l'adoucissant dans le bac à produits plus de deux jours. (L'adoucissant pourrait durcir).
- L'adoucissant sera automatiquement ajouté pendant le cycle de rinçage.
- Ne pas ouvrir le tiroir au moment de l'arrivée d'eau.
- Les solvants (White spirit, acétone, etc) ne doivent jamais être utilisés.

#### ⓘ REMARQUE

- Ne pas verser l'adoucissant directement sur les vêtements.

## Ajout de lessive

### ► Dosage

- La lessive doit être utilisée selon les instructions du fabricant de produit, et elle doit être choisie en fonction du type de vêtement, de sa couleur, du niveau de salissure du tissu et de la température de lavage.
- Utiliser trop de détergent peut entraîner des dysfonctionnements qui se traduiront par une formation excessive de mousse, un alourdissement du tambour et un mauvais résultat de lavage.
- Il est recommandé d'utiliser une lessive de bonne qualité pour un résultat optimal.
- Si vous utilisez une lessive liquide, il est recommandé de suivre les conseils d'utilisation du fabricant.
- Vous pouvez verser la lessive liquide dans le bac principal si vous commencez le cycle immédiatement.
- **ATTENTION!** Ne jamais utiliser de lessive liquide avec la fin différée ou avec l'option « pré-lavage ».
- S'il survenait une formation de mousse trop importante, réduisez la quantité de lessive.
- Il peut être nécessaire d'ajuster la quantité de détergent en fonction de la température et de la dureté de l'eau, du poids et du niveau de saleté de la charge. Pour un meilleur résultat, évitez une formation excessive de mousse.
- Référez-vous à l'étiquette des vêtements, avant de choisir la lessive et la température de lavage.
- Utilisez uniquement la liste des lessives suivantes avec votre lave-linge.
  - Lessive en poudre pour tous les types de tissu (froid - 95°C)
  - Lessive en poudre pour textiles délicats (froid - 40°C)
  - Lessive liquide pour tous les types de tissu (froid - 95°C) ou lessive spécifique pour la laine (froid - 40°C)
- Pour de meilleures performances de lavage et de blanchiment du linge, utilisez de la poudre blanchissante en plus de la lessive.

### ⚠ AVERTISSEMENT

- **Ne jamais laisser la lessive se durcir.**

Cela peut entraîner des blocages, des mauvaises performances de rinçage ou encore des mauvaises odeurs.

### 📌 REMARQUE

- Pleine charge: selon les recommandations du fabricant de lessive.
- Charge partielle : 3/4 de la quantité normale.
- Charge minimum : 1/2 de la charge totale.

- Le détergent est libéré par le distributeur au début du cycle.

### ► Adoucisseur d'eau

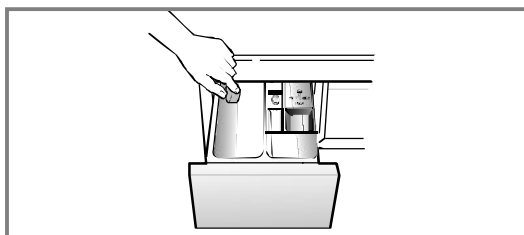

- L'utilisation d'un adoucisseur d'eau peut être nécessaire dans les régions où l'eau est extrêmement calcaire. Respectez les quantités indiquées sur l'emballage. Ajoutez d'abord le détergent puis l'adoucisseur.
- Utilisez la même quantité de détergent que celle recommandée pour les zones d'eau douce.

### ► Utilisation de tablettes

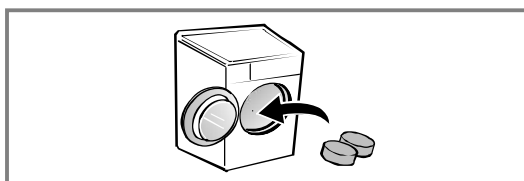

1. Ouvrez la porte et placez les tablettes dans le tambour.

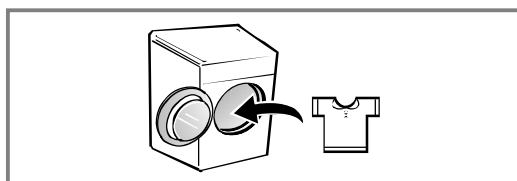

2. Chargez le linge dans le tambour.

## Maintenance

- Afin de réduire le risque de choc électrique, il est impératif de débrancher le cordon d'alimentation avant toute opération de maintenance ou d'entretien.
- Avant la mise au rebut de votre lave-linge, coupez le cordon d'alimentation et démontez le hublot pour éviter que de jeunes enfants ne restent bloqués à l'intérieur.

### ■ Le filtre d'arrivée d'eau

- "  $\text{! E}$  " Le message d'erreur clignote sur le panneau de commande si l'eau ne pénètre pas dans le tiroir de détergent.
- Si votre eau est très dure ou si elle contient des traces de dépôt calcaire, le filtre d'admission d'eau peut s'obstruer. Il faut donc le nettoyer régulièrement.

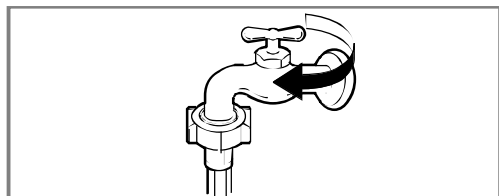

1. Fermez le robinet d'arrivée d'eau.

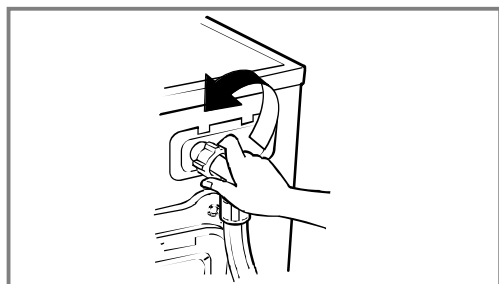

2. Dévissez le tuyau d'arrivée d'eau.

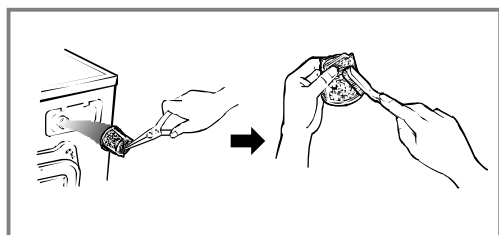

3. Sortez le filtre de son boîtier.  
Nettoyez le filtre avec une brosse à poils durs et remplacez-le dans son logement.

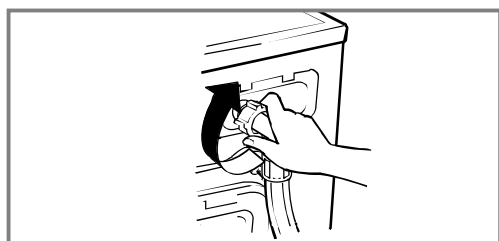

4. Revissez le tuyau d'arrivée d'eau.

## Maintenance

### ■ Le filtre de la pompe de vidange

- Le filtre de vidange recueille les fils et les petits objets présents dans le linge. Vérifier régulièrement la propreté du filtre pour assurer le bon fonctionnement de la machine.

#### ⚠ ATTENTION

- Vider d'abord le filtre en utilisant le tuyau de vidange. Ouvrir ensuite le filtre de la pompe pour enlever ce qui peut l'avoir obstrué.
- Avant de procéder à une vidange en urgence pour nettoyer le tuyau, ou bien à l'ouverture du hublot, laisser la température de l'eau s'abaisser.

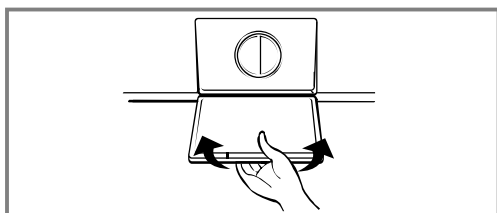
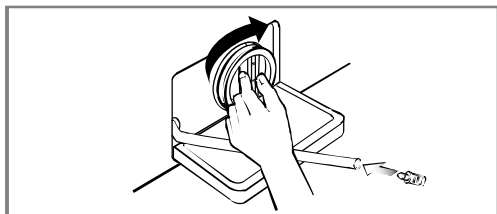
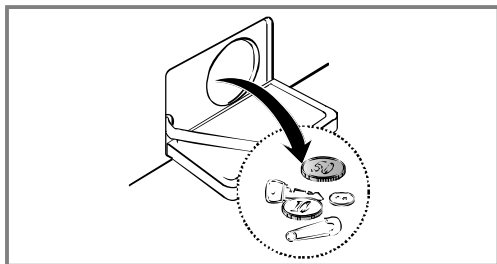
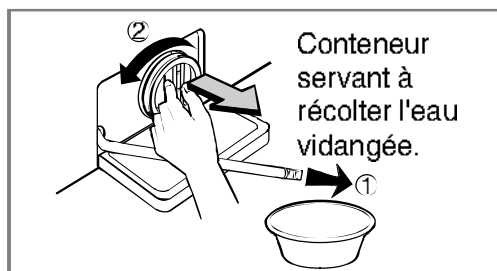
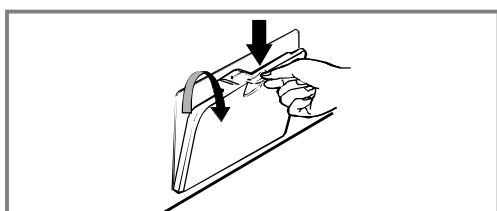

1. Ouvrez la trappe d'accès en positionnant en-dessous un récipient qui collecte l'eau s'en écoulant. Tirez le tuyau.
2. Dévissez le filtre en tournant vers la droite.
3. Enlevez tous les corps étrangers accumulés dans le filtre de la pompe.
4. Une fois le nettoyage terminé, remettez le filtre en place en le revissant.
5. Refermez la trappe d'accès à la pompe.

# Maintenance

## ■ Bac à produits

- Après un certain temps, les détergents et les adoucissants laissent un dépôt dans le tiroir.
- Il faudra le nettoyer périodiquement sous un jet d'eau du robinet.
- Si nécessaire, on peut le retirer complètement de la machine en appuyant vers le bas sur le cliquet et en le tirant pour le sortir.
- Pour faciliter le nettoyage, on peut enlever la partie supérieure du compartiment de l'adoucissant.

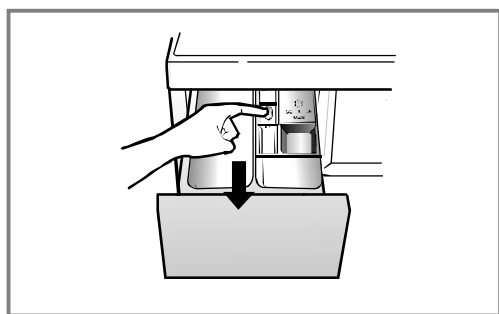

**1.** Retirez le bac à lessive.

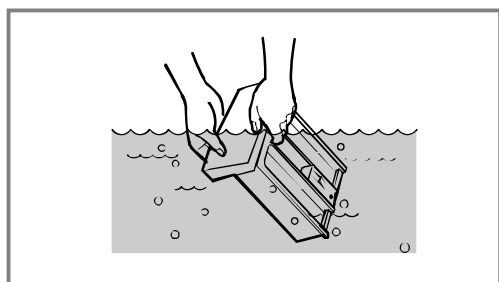

**2.** Nettoyez le bac à lessive en le passant dans l'eau.

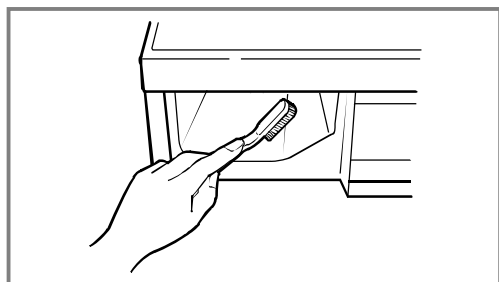

**3.** Nettoyez la console (avec une brosse à dents par exemple).

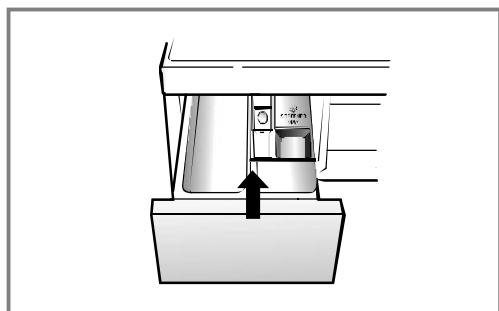

**4.** Remettez le bac à lessive en place.

# Maintenance

## ■ Le tambour de lavage

- Si vous habitez dans une zone où l'eau est dure, le tartre s'accumule dans des endroits où on ne peut ni le voir ni l'enlever facilement. Avec le temps, l'accumulation de tartre va obstruer les appareils, qui devront éventuellement être remplacés si on ne les surveille pas.
- Bien que le tambour de lavage soit en acier inoxydable, des taches de rouille peuvent être causées par de petits articles métalliques (trombones, épingles de sûreté) laissés dans le tambour.
- Le tambour de lavage devra être nettoyé de temps en temps.
- Si vous utilisez des agents détartrants, des teintures ou des décolorants, assurez-vous qu'ils peuvent être utilisés en machine.
- \* Le détartrant est susceptible de contenir des composants capables d'attaquer les pièces de votre machine à laver.
- \* Éliminer les taches avec un produit de nettoyage pour acier inoxydable.
- \* Ne jamais utiliser de laine d'acier.

## ■ Nettoyage de votre lave-linge

### 1. Extérieur

Si vous prenez bien soin de votre machine à laver, vous prolongerez sa durée de vie. On peut nettoyer l'extérieur de la machine avec de l'eau chaude et un détergent ménager neutre non abrasif. Éliminer immédiatement les coulées. Essuyer avec un chiffon humide. Faire attention de ne pas heurter la surface avec des objets pointus.

- \* Ne pas utiliser d'alcool dénaturé, de diluants ou produits similaires.

### 2. Intérieur

Sécher le pourtour de l'ouverture de la porte de la machine à laver, des joints d'étanchéité et de la vitre de la porte. Ces zones doivent toujours être propres pour assurer l'étanchéité de la machine. Puis, effectuez un cycle complet à la machine à laver en utilisant de l'eau chaude. Répéter le processus si nécessaire.

- Diluez 5 g d'eau de Javel dans 5 l d'eau chaude (dilution 1 000 fois).
- Essuyez le joint avec l'eau de Javel diluée (portez des gants en caoutchouc).
- Séchez le joint à l'aide d'un chiffon sec.
- Laissez la porte ouverte jusqu'à ce qu'il soit complètement sec.
- Nettoyez le joint plusieurs fois par mois.

\* L'utilisation d'eau de Javel non diluée peut endommager le joint ou d'autres éléments du lave-linge.

## ❶ REMARQUE

- Éliminer les dépôts d'eau dure en utilisant uniquement des produits de nettoyage dont l'étiquette indique qu'ils sont adaptés aux machines à laver.

## ■ Instructions de préparation pour l'hiver

Si la machine à laver est installée dans une zone où il y a un risque de gel ou de températures inférieures à zéro, suivre ces instructions de préparation pour l'hiver afin de prévenir tout dommage à la machine à laver :

1. Fermer le robinet d'arrivée d'eau.
2. Débrancher les tuyaux d'arrivée d'eau et vidanger l'eau des tuyaux.
3. Brancher le cordon de raccordement dans une prise électrique convenablement mise à la terre.
4. Ajouter (3,8 litres) d'antigel non-toxique à vider dans le tambour de lavage. Fermer la porte.
5. Lancer le cycle Essorage et laisser fonctionner l'essorage de la machine à laver pendant 1 minute pour évacuer toute l'eau.  
La totalité de l'antigel ne sera pas évacuée.
6. Débrancher le cordon de raccordement, sécher l'intérieur du tambour et fermer la porte.
7. Retirer le tiroir de distribution. Évacuer l'eau présente dans les compartiments et sécher les compartiments. Remettre le tiroir.
8. Ranger la machine à laver en position debout.
9. Pour éliminer l'antigel de la machine à laver après le stockage, faire fonctionner la machine à laver à vide en effectuant un cycle complet avec détergent. Ne pas ajouter de charge de lavage.



## Guide de dépannage

\* Cette machine à laver est équipée de fonctions automatiques de sécurité qui détectent et diagnostiquent les défaillances dès le début et réagissent en conséquence. Si la machine ne fonctionne pas correctement ou si elle ne fonctionne pas du tout, vérifier les points suivants avant d'appeler le Service Après-Vente.

### ■ Diagnostic des problèmes

Problème	Cause possible	Solution
Quelque chose cogne et cliquète	<ul style="list-style-type: none"> <li>Des objets étrangers, tels que des pièces de monnaie ou des épingles de sûreté peuvent se loger dans le tambour ou dans la pompe.</li> </ul>	<p>Arrêter la machine à laver et vérifier le tambour et le filtre de vidange.</p> <p>Si le bruit continue après le redémarrage de la machine à laver, appeler votre dépanneur agréé.</p>
Bruit sourd	<ul style="list-style-type: none"> <li>Des charges de lavage importantes peuvent produire un bruit sourd. C'est généralement normal.</li> </ul>	<p>Si le bruit continue, la machine à laver est probablement déséquilibrée. Arrêter et répartir la charge de lavage à nouveau.</p>
Vibration	<ul style="list-style-type: none"> <li>Avez-vous enlevé toutes les vis de bridage et garnitures ?</li> <li>Les pieds reposent-ils fermement sur le sol ?</li> </ul>	<p>Vous ne les avez pas enlevé au moment de l'installation. Voir Installation pour enlever les boulons de transport</p> <p>La charge de lavage est inégalement répartie dans le tambour. Arrêter la machine à laver et répartir à nouveau la charge de lavage.</p>
Fuites d'eau	<ul style="list-style-type: none"> <li>Les raccords du tuyau de remplissage sont desserrés au niveau du robinet ou de la machine à laver.</li> <li>Les tuyaux de vidange de la maison sont obstrués.</li> </ul>	<p>Vérifier et resserrer les connexions du tuyau.</p> <p>Déboucher le tuyau de vidange. Contacter le plombier si nécessaire.</p>
Formation de mousse trop abondante		<p>Trop de détergent ou détergent inadapté ? La formation de mousse peut causer des fuites d'eau.</p>
L'eau ne pénètre pas dans la machine à laver ou pénètre lentement	<ul style="list-style-type: none"> <li>L'alimentation d'eau n'est pas adéquate dans le secteur.</li> <li>Le robinet d'arrivée d'eau n'est pas complètement ouvert.</li> <li>Le tuyau d'arrivée d'eau est plié.</li> </ul>	<p>Vérifier un autre robinet dans la maison.</p> <p>Ouvrir totalement le robinet.</p> <p>Redresser le tuyau.</p>
L'eau dans la machine à laver ne s'évacue pas ou s'évacue lentement.	<ul style="list-style-type: none"> <li>Le filtre ou le tuyau d'arrivée est obstrué.</li> <li>Le tuyau de vidange est plié ou bouché.</li> <li>Le filtre de vidange est obstrué.</li> </ul>	<p>Vérifier le filtre du tuyau d'arrivée.</p> <p>Nettoyer et redresser le tuyau de vidange.</p> <p>Nettoyer le filtre de vidange.</p>

## Guide de dépannage

Problème	Cause possible	Solution
La machine à laver ne démarre pas	<ul style="list-style-type: none"> <li>• Le cordon de raccordement n'est pas branché ou la connexion est desserrée.</li> <li>• Le fusible de la maison a sauté, le coupe-circuit est déclenché ou il y a une panne de courant.</li> </ul>	<p>S'assurer que les fiches sont bien branchées dans les prises murales.</p> <p>Remettre le coupe-circuit à zéro ou remplacer le fusible. Ne pas augmenter la capacité du fusible. Si le problème est dû à une surcharge du circuit, le faire corriger par un électricien qualifié. Ouvrir le robinet d'arrivée d'eau.</p>
La machine à laver n'essore pas	<ul style="list-style-type: none"> <li>• Le robinet d'arrivée d'eau n'est pas ouvert.</li> <li>• Vérifier que la porte est bien fermée.</li> </ul>	<p>Fermer la porte et appuyer sur le bouton <b>Départ/Pause</b>. Après avoir appuyé sur le bouton <b>Départ/Pause</b>, quelques instants peuvent s'écouler avant le démarrage de l'essorage des vêtements dans la machine à laver. Pour que l'essorage puisse fonctionner, la porte doit être verrouillée.</p> <p>Ajouter 1 ou 2 articles similaires pour équilibrer la charge. Répartir la charge pour permettre un bon essorage</p>
La porte ne s'ouvre pas		<p>Pour des raisons de sécurité, une fois que le lave-linge a démarré, la porte ne peut être ouverte. Regardez si l'icône "Porte verrouillée" est allumée. Vous pouvez ouvrir la porte en toute sécurité lorsque l'icône "Porte verrouillée" s'éteint.</p>
Durée restante imprécise.		<p>Le temps de lavage peut varier en fonction de la quantité de linge, de la pression au robinet d'eau, de la température de l'eau et d'autres conditions d'utilisation. En cas de constatation d'un déséquilibre, ou si le programme d'élimination de la mousse est en cours, le temps de lavage sera plus long que prévu.</p>
Excès d'adoucissant.	<p>Une quantité excessive d'adoucissant peut causer un débordement.</p>	<p>Référez-vous aux conseils de dosage de l'adoucissant pour bien le doser. Ne dépassez pas la ligne de remplissage maximal.</p>
Adoucissant distribué trop tôt.		<p>Fermez doucement le bac à produits. Ne tirez pas le bac à produits durant le cycle de lavage.</p>

## Guide de dépannage

### ■ Message d'erreur

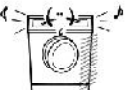
Problème	Cause possible	Solution
<b>1E</b>	<ul style="list-style-type: none"> <li>• L'arrivée d'eau n'est pas appropriée.</li> <li>• L'arrivée d'eau au robinet est insuffisante car il n'est pas complètement ouvert.</li> <li>• Le tuyau d'arrivée d'eau est plié.</li> <li>• Le filtre du tuyau d'arrivée est obstrué.</li> </ul> 	<p>Vérifier un autre robinet dans la maison. Ouvrir complètement le robinet.</p> <p>Redresser le tuyau. Vérifier le filtre du tuyau d'arrivée.</p>
<b>0E</b>	<ul style="list-style-type: none"> <li>• Le tuyau de vidange est plié ou obstrué.</li> <li>• Le filtre de vidange est bouché.</li> </ul>	<p>Nettoyer et redresser le tuyau de vidange. Nettoyer le filtre de vidange.</p>
<b>UE</b>	<ul style="list-style-type: none"> <li>• La charge est trop faible.</li> <li>• La charge est déséquilibrée.</li> <li>• L'appareil dispose d'un système de détection et de correction des balourds. Si des articles trop lourds sont chargés tels que des tapis de bain, peignoirs, etc., ce système peut arrêter l'essorage ou même interrompre le cycle d'essorage si le déséquilibre est trop important même après plusieurs essorages.</li> <li>• Si le linge est encore trop humide à la fin du cycle, ajouter de plus petites pièces de linge pour équilibrer la charge et répéter le cycle d'essorage.</li> </ul>	<p>Ajouter 1 ou 2 articles similaires pour équilibrer la charge. Répartir la charge pour permettre un bon essorage</p>
<b>dE1</b> <b>dE2</b>	 <ul style="list-style-type: none"> <li>• La porte est-elle ouverte?</li> </ul>	<p>Fermer la porte. * Si "dE1 ou dE2" n'apparaissent pas, appeler le dépanneur. Appeler le service clients.</p>
<b>tE</b>	<ul style="list-style-type: none"> <li>• Température de l'eau.</li> <li>• Problème sonde.</li> </ul>	<p>Débrancher la prise de courant et appeler le dépanneur. Appeler le service clients.</p>
<b>fE</b>	<ul style="list-style-type: none"> <li>• Si l'eau déborde à cause d'une valve défectueuse.</li> </ul>	<p>Fermer le robinet d'eau. Débrancher. Appeler le service clients.</p>
<b>pE</b>	<ul style="list-style-type: none"> <li>• S'affiche lorsque le pressostat ne fonctionne pas normalement.</li> </ul>	
<b>lE</b>	<ul style="list-style-type: none"> <li>• Problème moteur</li> </ul>	

## Guide de dépannage

### REMARQUE

- Smart Diagnosis™ fonctionne uniquement avec les appareils identifiés « Smart Diagnosis™ ». Dans le cas d'un téléphone mobile avec l'option statique, le diagnostic à puce peut ne pas fonctionner.

### Manuel d'utilisation Smart Diagnosis™

- Utiliser cette fonction seulement si demandé par votre interlocuteur à la hotline. Seule la hotline peut interpréter les sons transmis par le lave-linge.
  - SmartDiagnosis™ ne peut être activé si le lave-linge ne s'allume pas. Dans ce cas, la résolution des problèmes se fera sans l'utilitaire SmartDiagnosis™.
- Si vous rencontrez un problème avec votre lave-linge, merci de contacter la hotline et de suivre étape par étape les instructions de votre interlocuteur.

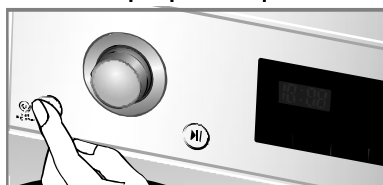

1. Allumez votre lave-linge en appuyant sur le bouton « marche-arrêt ». Ne touchez à aucun autres boutons.



2. A la demande de la hotline, placez le micro de votre téléphone à proximité du bouton « marche-arrêt ».

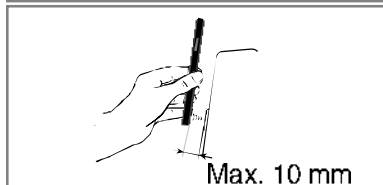
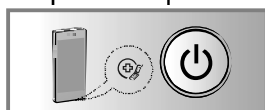

3. Appuyer sur le bouton « Température » pendant 3 secondes tout en maintenant le téléphone à proximité du bouton « marche-arrêt »
4. Gardez le téléphone dans cette position le temps de l'enregistrement du signal sonore. Un compte à rebours de 6 sec s'affichera.
  - Pour un meilleur résultat, maintenez le téléphone sans bouger.
  - Si l'enregistrement ne s'effectue pas dans de bonnes conditions, il vous sera demandé de recommencer la procédure.
5. Une fois le compte à rebours terminé, et le signal sonore éteint. Vous pouvez alors reprendre la conversation avec l'interlocuteur de la hotline qui sera en mesure de déterminer le problème de votre lave-linge. Une solution vous sera alors proposée.

- Smart Diagnosis est une fonctionnalité de dépannage conçue pour compléter, sans remplacer, la méthode traditionnelle de dépannage faisant appel au service technique. L'efficacité de cette fonctionnalité dépend de nombreux facteurs, et notamment de la qualité de réception du téléphone utilisé pour la transmission, des bruits externes qui peuvent survenir pendant la transmission, ainsi que de l'acoustique de la pièce où se trouve la machine, entre autres.

Par conséquent, LG ne peut pas garantir que la fonction Smart Diagnosis effectue de manière efficace le diagnostic d'un problème donné.

## Termes de la garantie

### Mise au rebut des produits

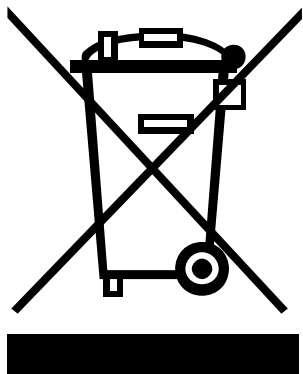

1. Tous les déchets électriques et électroniques doivent être collectés séparément et transportés par les services de voirie municipaux ou par les autorités locales.
2. Le traitement correct de votre vieil appareil contribue à protéger l'environnement et la santé des personnes.
3. Pour plus d'informations sur le traitement de votre appareil en fin de vie, merci de bien vouloir vous adresser à votre mairie, au service de la voirie ou au magasin où vous avez acheté le produit.

### Exclusion de garantie :

Le bénéfice de la garantie est supprimé dans les cas suivants :

- Si l'appareil a été endommagé lors du transport, ou accidenté ;
- Si l'appareil n'est pas utilisé ou installé correctement, en conformité avec le manuel d'utilisation et d'installation ou dans un environnement normal; ces produits sont à usage domestique et non à usage professionnel.
- Si le numéro de série de l'appareil est effacé, manquant ou illisible ;
- Si le produit ou un équipement auxiliaire comporte des pièces qui ne sont pas fournies, homologuées ou recommandées par LG ;
- Si l'appareil est endommagé du fait d'un évènement naturel imprévisible et irrésistible, d'une surtension ou sous tension du réseau d'alimentation ou de toute autre cause qui ne serait pas sous le contrôle de LG ;
- Si l'appareil a été réparé par une personne non autorisée ou non agréée par LG ;
- Si l'appareil est en location ou en leasing avec option d'achat ;
- Si les défauts ou les pannes apparaissent en-dehors de la période de garantie.
- Toute garantie est également exclue pour des incidents tenant à des cas fortuits ou de force majeure ainsi que pour les remplacements ou les réparations qui résulteraient de l'usure normale du matériel, de détériorations ou d'accidents provenant de négligence, défaut d'installation, de surveillance ou d'entretien et d'utilisation anormale ou non conforme aux prescriptions du vendeur de ce matériel.

# Données d'exploitation

## Fiche produit Règlement délégué (UE) no 1061/2010 de la Commission

Nom du fournisseur ou marque;	LG			
Référence du modèle établie par le fournisseur	F H/1 4 U2 Q/T D(N)(W)(0-9)(H)	F H/1 2 U2 Q/T D(N)(W)(0-9)(H)	F H/1 0 U2 Q/T D(N)(W)(0-9)(H)	
Capacité nominale en kg	8/7	8/7	8/7	kg
Classe d'efficacité énergétique	A+++	A+++	A+++	
A reçu "le label écologique de l'Union européenne" en application du règlement (CE) no 66/2010	No	No	No	
Consommation d'énergie annuelle pondérée (AEC), exprimée en kWh par an sur la base de 220 cycles de lavage standard par an pour les programmes coton à 60°C et à 40°C à pleine charge et à demi-charge, et de la consommation des modes à faible puissance. La consommation réelle d'énergie dépend des conditions d'utilisation de l'appareil	117/104	117/104	117/104	kWh / an
La consommation d'énergie				
- Le programme standard à 60°C de coton à pleine charge	0,60/0,53	0,60/0,53	0,60/0,53	kWh
- Le programme standard à 60°C de coton à charge partielle	0,45/0,42	0,45/0,42	0,45/0,42	kWh
- Le programme standard à 40°C de coton à charge partielle	0,41/0,40	0,41/0,40	0,41/0,40	kWh
Consommation d'énergie pondérée en mode arrêt et en mode laissé sur marche	0,45	0,45	0,45	W
Consommation d'eau annuelle pondérée (AWC), exprimée en litres par an sur la base de 220 cycles de lavage standard par an pour les programmes coton à 60°C et à 40°C à pleine charge et à demi-charge. La consommation réelle d'eau dépend des conditions d'utilisation de l'appareil	8900/8500	8900/8500	8900/8500	litres / an
Classe d'efficacité d'essorage sur une échelle allant de G (appareils les moins efficaces) à A (appareils les plus efficaces)	A	B	B	
Vitesse d'essorage maximale pour le programme "coton" standard à 60°C à pleine charge ou pour le programme "coton" standard à 40°C à demi-charge, la vitesse la plus basse des deux étant retenue, et taux d'humidité résiduelle atteint avec le programme "coton" standard à 60°C à pleine charge ou avec le programme "coton" standard à 40°C à demi-charge, la taux le plus élevé étant retenu;	1400	1200	1000	rpm
	44	53	53	%
Programme "Linge de maison 60°C / 40°C" de lavage standard auxquels se rapportent les informations qui figurent sur l'étiquette et sur la fiche, que ces programmes conviennent pour nettoyer du linge en coton normalement sale et qu'il s'agit des programmes les plus efficaces en termes de consommation combinée d'eau et d'énergie;				
La durée du programme				
- Le programme standard à 60°C de coton à pleine charge	297/297	297/297	297/297	min.
- Le programme standard à 60°C de coton à charge partielle	244/224	244/224	244/224	min.
- Le programme standard à 40°C de coton à charge partielle	239/219	239/219	239/219	min.
Durée du mode laissé sur marche (TI)	10	10	10	min.
Émissions acoustiques dans l'air, exprimées en dB(A) re 1 pW et arrondies à l'entier le plus proche, au cours des phases de lavage et d'essorage, pour le programme "coton" standard à 60°C à pleine charge d'essorage, pour le programme "coton" standard à 60°C à pleine charge.	52 (Lavage)	52 (Lavage)	52 (Lavage)	dB(A)
	73 (Essorage)	72 (Essorage)	72 (Essorage)	dB(A)
Librement-permanent				



Italiano

# MANUALE D'USO LAVATRICE



Prima di iniziare l'installazione, leggere queste istruzioni con attenzione. Questo semplificherà l'installazione e assicurerà che la lavatrice sia installata correttamente e con sicurezza. Conservare queste istruzioni vicino alla lavatrice dopo l'installazione per il riferimento futuro.

F H/1 4 U2 Q/T D(N)(W)(0~9)(H)

F H/1 2 U2 Q/T D(N)(W)(0~9)(H)

F H/1 0 U2 Q/T D(N)(W)(0~9)(H)

[www.lg.com](http://www.lg.com)

# Indice

**Indice** .....2

**Caratteristiche del prodotto** ....3

**Importanti istruzioni di sicurezza**

Importanti istruzioni di sicurezza .....4

Precauzioni di sicurezza di base .....5

Conservare queste istruzioni .....7

**Specifiche** ..... 8

**Installazione**

Rimozione dell' imballaggio .....9

Rimozione delle viti di trasporto.....9

Luogo di installazione ..... 10

Connettere il tubo dell'acqua ..... 12

Installazione del tubo di scarico..... 14

Messa a livello ..... 15

**Come usare la lavatrice**

Come usare la lavatrice .....17

Prima dell' utilizzo .....18

Lavaggio tabella programma .....19

Opzione aggiuntiva .....20

Tabella dei consumi.....21

Pannello di controllo .....22

Opzioni.....23

- Prelavaggio.....23

- Anti piega.....23

- Funzione timer .....23

- Lavaggio .....23

- Temperatura.....24

- Risciacquo.....24

- Centrifuga.....24

Sicurezza bambini .....25

Segnalatore acustico acceso/spento..... 25

Pulizia vasca.....26

Blocco Sportello & Rilevazione.....26

**Prima di utilizzare la funzione Tag On**

Attivare la funzione NFC sullo smartphone.....27

La guida Tag On .....28

C grazie per avere acquistato una lavatrice automatica LG.

Leggere attentamente il manuale d'uso. Il manuale fornisce le istruzioni per l'installazione, l'utilizzo e la manutenzione.

Conservare il manuale per consultazioni future. Annotare i numeri modello e di serie della lavatrice.

N. modello

N. di serie

Data di acquisto

**Regolamento** .....28

**Aggiunta di detersivo**

Aggiunta di detersivo e ammorbidente .....29

**Manutenzione**

Filtro di alimentazione acqua .....31

Filtro della pompa di scarico .....32

Vaschetta di dosaggio .....33

Il cestello della lavatrice.....34

Pulizia della lavatrice .....34

Istruzioni per l'inverno.....34

**Ricerca guasti**

Risoluzione dei problemi.....35

Messaggio di errore.....37

Utilizzo di SmartDiagnosis™ .....38

**Termini di garanzia** .....39

**Tabella dei consumi** .....40



# Caratteristiche del prodotto



## ■ Motore Direct Drive

Il motore Direct Drive è direttamente collegato al cestello eliminando così la cinghia e la puleggia. Il motore è particolarmente silenzioso, senza vibrazioni ed affidabile proprio grazie alla tecnologia Direct Drive.



## ■ 6 motion

La differenziazione del tipo di rotazione del cestello garantita dal 6 motion permette l'utilizzo del movimento più adatto per ogni programma.

La variazione controllata di velocità e rotazione migliora notevolmente le prestazioni della lavatrice, fornendo risultati perfetti ad ogni lavaggio.



## ■ Lavaggio Turbo

Lavaggio del bucato in un ora con risparmio di acqua ed energia.



Tag On

## ■ Tag on

Questa è una funzione che può utilizzare Diagnosi, Download programma di lavaggio, Assistente al lavaggio, Lavaggio One Touch, ecc. quando si tocca il logo Tag On della lavatrice usando lo smartphone dotato di NFC.



## ■ Sistema di lavaggio intelligente

Il sistema di lavaggio intelligente rileva il carico inserito e determina il livello d'acqua e il tempo di lavaggio ottimali per ridurre al minimo il consumo elettrico e idrico.



## ■ Sicurezza bambini

Il sistema di blocco di sicurezza bambini impedisce ai bambini di premere i pulsanti e di cambiare il programma durante il funzionamento.



## ■ Sistema di controllo della velocità a bassa rumorosità

Rilevando la quantità di carico e il bilanciamento, distribuisce il carico in modo uniforme riducendo al minimo la rumorosità dovuta alla rotazione.



## ■ Riavvio automatico

Se la lavatrice si spegne a causa di un'interruzione dell'energia elettrica, si riavvia automaticamente a partire dal punto in cui era rimasta.



Smart Diagnosis™

## ■ SmartDiagnosis™

Qualora dovessero verificarsi difficoltà tecniche con la lavatrice, ha la capacità di trasmettere dati dal telefono al Centro informazioni clienti. L'operatore del call center registra i dati trasmessi dalla macchina e li utilizza per analizzare il problema, fornendo una diagnosi veloce ed efficace.

# Importanti istruzioni di sicurezza

**LEGGERE TUTTE LE ISTRUZIONI E SPIEGAZIONI SULL'INSTALLAZIONE PRIMA DALL'USO**

## **⚠ AVVERTENZA**

Per la vostra sicurezza, le informazioni di questo manuale devono essere applicate per rendere minimo il rischio di incendio o esplosione, scossa elettrica, o per evitare danni alla proprietà, ferimento delle persone, o la loro morte.

### **La vostra sicurezza e quella delle altre persone sono molto importanti.**

Noi abbiamo fornito molti messaggi di sicurezza importanti in questo manuale e sul vostro elettrodomestico.

Siate sempre pronti per applicare tutti i messaggi di sicurezza.

- ⚠** Questo è il simbolo di allerta per la sicurezza. Questo simbolo vi allerta per i potenziali pericoli che possono provocare la morte o ferimento a voi e ad altre persone. Tutti i messaggi di sicurezza sono posti dopo il simbolo di allerta di sicurezza e annessi alla parola **PERICOLO**, **AVVERTENZA** o **PRECAUZIONI**.

Queste parole indicano:

### **⚠ PERICOLO**

Potete essere uccisi o seriamente feriti se non seguite immediatamente queste istruzioni.

### **⚠ AVVERTENZA**

Se non seguite queste istruzioni potete correre il pericolo di morte o di danno fisico serio.

### **⚠ PRECAUZIONI**

Potete essere leggermente ferito o provocare danno al prodotto, se non seguite queste istruzioni.

Tutti i messaggi di sicurezza vi indicano i potenziali pericoli, come ridurre la possibilità di ferimento e vi indicano anche quello che può accadere se non le seguite.

# Importanti istruzioni di sicurezza

## ■ Precauzioni di sicurezza di base

### ⚠ AVVERTENZA

Per ridurre il rischio di incendio o esplosione, scossa elettrica, o per evitare ferimenti alle persone quando usano la lavatrice, seguire le precauzioni di base, comprendenti le seguenti:

- **Prima dell'installazione, controllare i danni esterni. Se sono presenti, non installare.**
- **Non installare o conservare la lavatrice in posizione che sia esposta agli agenti atmosferici.**
- **Non manomettere i comandi della macchina.**
- **Non riparare o sostituire alcuna parte della lavatrice né tentare alcuna manutenzione se non specificamente raccomandata dalle istruzioni di manutenzione per l'utente o dalle istruzioni di riparazione per l'utente pubblicate che possiate comprendere e avete l'esperienza per applicarle.**
- **Mantenere la zona sotto e attorno agli elettrodomestici puliti da qualsiasi materiale combustibile come filacci, carta, stracci, prodotti chimici, ecc..**
- **L'elettrodomestico non è previsto per l'uso da parte di bambini o persone inferme senza una supervisione. Non permettete ai bambini di giocare sopra, con o entro questa o alcuna parte dell'elettrodomestico.**
- **Tenere i piccoli animali lontani dall'elettrodomestico.**
- **Non lasciare aperto lo sportello della lavatrice. Un sportello aperto potrebbe tentare i bambini a sospendersi allo stesso o ad entrare nella lavatrice.**
- **Non mettere alcuna parte del corpo entro la lavatrice quando essa è in funzione. Attendere fino a quando il tamburo si è completamente arrestato.**
- **Il processo di lavaggio può ridurre il ritardante del fuoco dei tessuti. Per evitare un tale risultato, seguire con precisione le segnale di ingresso di lavaggio e di manutenzione del fabbricante dell'indumento.**
- **Non lavare o asciugare articoli che sono stati puliti, lavati, asciugati o macchiati con combustibile o sostanze esplosive (come cera, olio, vernice, benzina, grassatori, solventi di pulizia a secco, cherosene, ecc.) che possono accendersi o esplodere. L'olio può rimanere nel cestello dopo un ciclo completo che può provocare un incendio durante la fase di asciugamento. Pertanto non lavare assolutamente indumenti imbevuti di olio.**
- **Non sbattere con forza il portello né tentare di forzare il portello in posizione aperta quando è bloccato. Questo potrebbe danneggiare la lavatrice.**
- **Quando la macchina funziona ad alta temperatura, il portello anteriore può essere molto caldo. Non toccarlo!!**

# Importanti istruzioni di sicurezza

## ■ Precauzioni di sicurezza di base

### ⚠ AVVERTENZA

Per ridurre il rischio di incendio o esplosione, scossa elettrica, o per evitare ferimenti alle persone quando usano la lavatrice, seguire le precauzioni di base, comprendenti le seguenti:

- **Per minimizzare la possibilità di scossa elettrica, staccare la spina di questa macchina dalla presa o staccare la lavatrice tramite il pannello di distribuzione domestico rimuovendo il fusibile o spegnendo l'interruttore automatico prima di tentare qualsiasi manutenzione o pulizia.**
- **Quando si stacca il cordone di alimentazione, non tirarlo afferrandolo nella parte cordone.** Altrimenti il cordone di alimentazione può essere danneggiato.
- **Non tentare di usare questo elettrodomestico se è danneggiato, non funziona correttamente, è parzialmente smontato o ha parti mancanti o rotte, compresi il cordone e la spina.**
- **Prima di smaltire la macchina vecchia staccarla dalla presa. Rendere la spina inutilizzabile. Tagliare il cavo immediatamente dietro la macchina per evitare un uso errato.**
- **Quando un prodotto è stato bagnato da acqua, chiamare il centro di servizio.** Esiste il rischio di scossa elettrica e di incendio.
- **La macchina deve essere collegata alla rete idrica usando serie di tubazioni nuove. Le vecchie tubazioni non dovrebbero essere riusate.**
- **Per ridurre il rischio di danno personale, applicare tutte le procedure di sicurezza industriali raccomandate comprendenti l'uso di guanti a manica lunga e occhiali di sicurezza.** La mancata applicazione di tutte le allerte di sicurezza di questo manuale può provocare ferimento personale o anche la morte.
- **Non spingere verso il basso il portello in modo eccessivo quando lo stesso è aperto.** Questa azione potrebbe far rovesciare la lavatrice.
- **Utilizzare il kit di collegamento nuovo contenuto nell'imballo e non i vecchi collegamenti esistenti.** Se il cavo di alimentazione è danneggiato, deve essere sostituito dal produttore, o da persone qualificate dei centri assistenza autorizzati, al fine di evitare situazioni pericolose.
- Questo apparecchio non è adatto per l'utilizzo da persone (compresi bambini) con ridotte capacità fisiche, sensoriali o mentali, o comunque con mancanza di esperienza e conoscenza del prodotto a meno che vi sia la supervisione di una persona responsabile della loro sicurezza.
- I bambini devono essere controllati per assicurarsi che non giochino con l'apparecchio.



# Importanti istruzioni di sicurezza

## ■ Precauzioni di sicurezza di base

### ⚠ **AVVERTENZA**

Per ridurre il rischio di incendio o esplosione, scossa elettrica, o per evitare ferimenti alle persone quando usano la lavatrice, seguire le precauzioni di base, comprendenti le seguenti:

#### Per l'utilizzo in Europa

- Questo apparecchio non è destinato all'uso da parte di persone (bambini inclusi) con ridotte capacità fisiche, sensoriali o mentali, o che non dispongono dell'esperienza e conoscenza necessarie per utilizzare l'apparecchio, a meno che tali persone non siano state istruite da una persona responsabile della loro sicurezza oppure siano assistite durante l'uso dell'apparecchio.
- I bambini devono essere supervisionati per assicurarsi che non giochino con l'apparecchio.
- **Tenere lontano dalla portata dei bambini sotto i 3 anni se non sotto un controllo assiduo**

## ■ Conservare queste istruzioni

### ISTRUZIONI DI MESSA TERRA

Questa macchina deve essere messa a terra. Nel caso di malfunzionamento o rottura, la messa a terra ridurrà il rischio di scossa elettrica generando un percorso di minima resistenza per la corrente elettrica.

Questa macchina è equipaggiata con un cordone avente un conduttore e spina di messa a terra. La spina deve essere collegata ad una presa adatta che sia installata correttamente e messa terra secondo le codifiche e leggi vigenti.

- Non usare un adattatore che manchi del collegamento a terra.
- Se non avete una presa adatta, consultare un elettricista.

### ⚠ **AVVERTENZA**

Un collegamento non corretto del conduttore di messa terra dell'apparecchiatura può provocare la scossa elettrica.

Far controllare ad un elettricista qualificato o manutentore se avete dubbi sulla messa a terra della macchina. Non modificare la spina fornita con la macchina - se non è adatta per la presa, fare installare una presa adatta da un elettricista qualificato.

# Specifiche

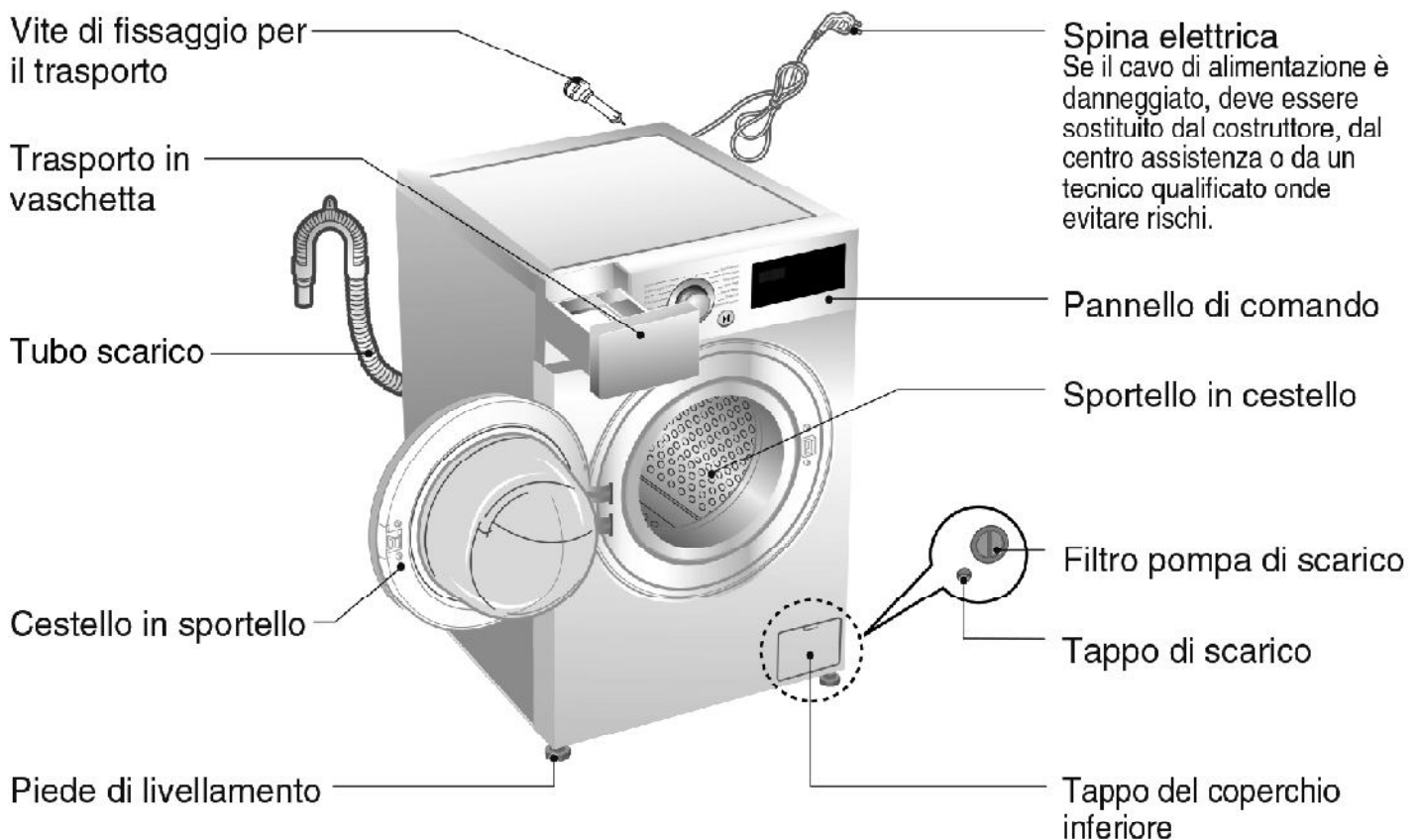

- Denominazione : Lavatrice a carica frontale
- Alimentazione : 220 - 240 V~, 50 Hz
- Dimensioni (mm) : 600 (largh.) × 560 (prof.) × 850 (alt.)
- Peso : 62 kg
- Potenza max. : 2100 W  
0.45 W (Modo disinserzione, Modo inserzione a sinistra)
- Capacità di lavaggi : 7 kg F H/1 4/2/0 U2 Q D(N)(W)(0~9)(H)  
8 kg F H/1 4/2/0 U2 T D(N)(W)(0~9)(H)
- Pressione idrica max. : 100 kPa e 1000 kPa (1,0 - 10,0 kgf / cm<sup>2</sup>)

\* L'aspetto e le specifiche della macchina possono essere modificate senza preavviso allo scopo di migliorare la macchina stessa

## ■ Accessori



Tubo di alimentazione



Chiave

# Installazione

## ■ Rimozione dell'” imballaggio

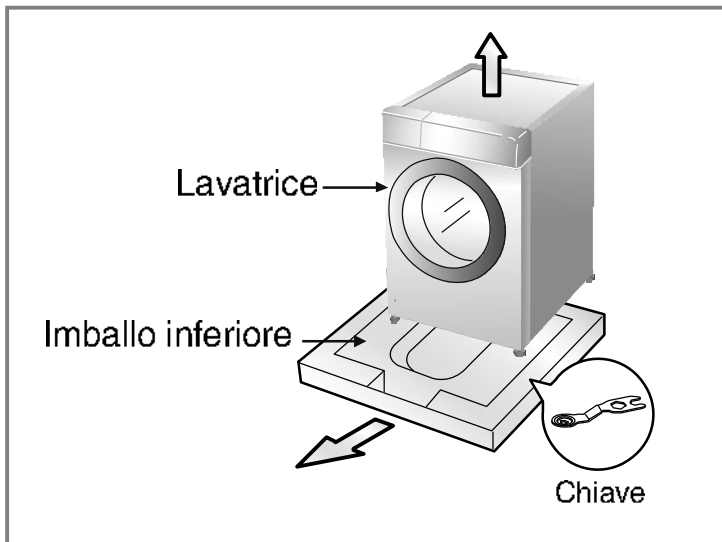

1. Rimuovere la scatola di cartone e l'imballaggio.
2. Sollevare la lavatrice e rimuovere l'imballaggio di base.
3. Rimuovere il nastro di fissaggio del cavo di alimentazione e del tubo di scarico.
4. Rimuovere il tubo di ingresso dal cestello.

## ⚠ AVVERTENZA

- Il materiale di imballaggio (p.es., fogli a pellicola, Styrofoam) possono essere dannosi per i bambini.  
Vi è rischio di soffocamento! **Tenere gli imballaggi lontano dai bambini.**

## ■ Rimozione delle viti di trasporto

Per evitare possibili danni interni durante il trasporto, le 4 viti speciali vengono bloccate. Prima di azionare la macchina, rimuovere le viti unitamente ai tappi di gomma.

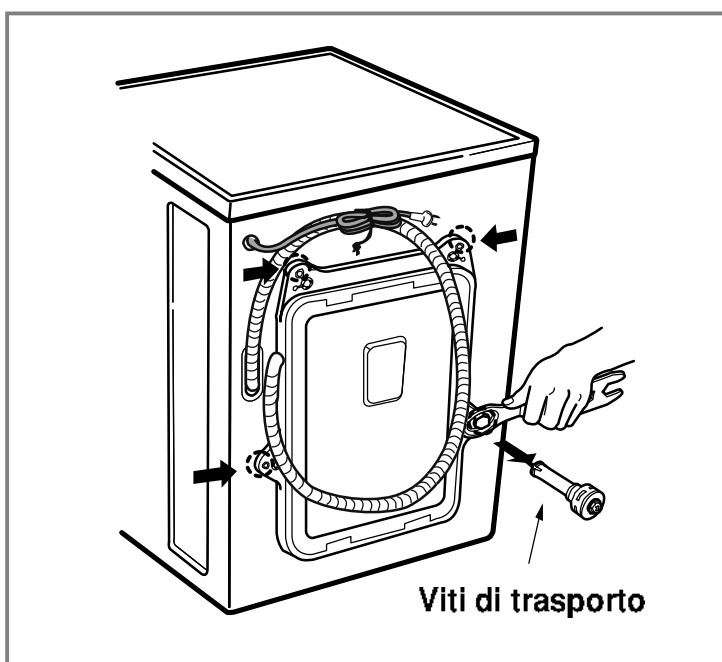

1. Svitare le 4 viti con la chiave in dotazione.
2. Estrarre le 4 viti e i relativi tappi torcendo leggermente i tappi. Conservare le 4 viti e la chiave per un eventuale riutilizzo futuro.

## ⓘ NOTA

- Conservare le viti per un futuro trasporto

3. Chiudere i fori con i tappini in dotazione.

# Installazione

## ■ Luogo di installazione

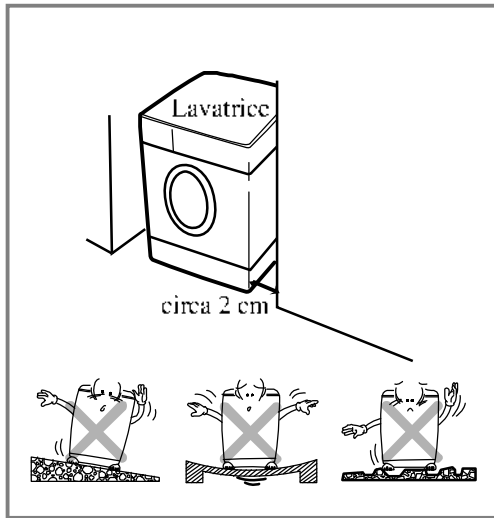

### **Inclinazione del pavimento:**

La massima inclinazione del pavimento consentita sotto la lavatrice è di 1°.

### **Presenza di corrente:**

Deve trovarsi nel raggio di 1,5 m dalla lavatrice. Per non sovraccaricarla, evitare di collegare altri elettrodomestici alla stessa presa.

### **Distanze:**

Dalla parete tenere conto dello spazio per l'apertura dello sportello. Il pavimento deve essere levigato. (Post.: 10 cm; lato destro e sinistro: 2 cm).

## ► Posizionamento

Installare la lavatrice su di un pavimento piano e stabile.

Assicurarsi che la circolazione dell'aria attorno alla lavatrice non sia impedita da moquette, tappeti, ecc...

- Non tentare mai di correggere eventuali imperfezioni del pavimento con pezzi di legno, cartone o materiali simili posizionati sotto la lavatrice.
- Non installare la lavatrice accanto ad un forno a gas o ad una stufa a carbone; altrimenti inserire un isolante (85x60cm.) tra i due apparecchi.
- La lavatrice non deve essere installata in ambienti dove la temperatura può scendere al di sotto di 0° C.
- Assicurarsi che quando la lavatrice è installata sia facilmente accessibile per il tecnico in caso di guasto.
- A lavatrice installata, sistemare i quattro piedi usando le viti speciali in dotazione assicurandosi che la lavatrice sia stabile. Nel caso di installazione sotto un piano di lavoro, lasciare circa 20 mm tra la parte alta della lavatrice e il piano di lavoro.



# Installazione

## ► Collegamento elettrico

1. Non usare prolunghe o adattatori doppi.
2. Se il cavo di alimentazione è danneggiato, onde evitare rischi è necessario sostituirlo con un cavo equivalente reperibile presso il proprio concessionario o la casa costruttrice o un elettricista qualificato.
3. Dopo l'utilizzo scollegare sempre la macchina e chiudere l'alimentazione dell'acqua.
4. Collegare la macchina a una presa provvista di messa a terra in conformità alle normative vigenti.
5. La macchina deve essere posizionata in modo che la spina sia facilmente accessibile.
  - Ogni intervento di riparazione della lavatrice deve essere condotto da personale tecnico legalmente qualificato.

Interventi di riparazione effettuati da persone inesperte possono causare infortuni o malfunzionamenti seri. Rivolgersi al proprio centro di assistenza locale.

- Non installare la lavatrice in locali dove la temperatura può scendere al di sotto del valore di congelamento. Tubi e condotti congelati possono rompersi o scoppiare per effetto della pressione.

L'affidabilità dell'unità di controllo elettronico può venire meno quando la temperatura assume valori inferiori al punto di congelamento.

- Se l'elettrodomestico viene consegnato nei mesi invernali e la temperatura è inferiore al livello di congelamento: tenere la lavatrice per qualche ora alla temperatura del locale in cui si effettuerà l'installazione prima di metterla in opera.

## ▲ PRECAUZIONI

### PRECAUZIONI riguardo il cavo di alimentazione

- Si raccomanda il collegamento ad un circuito dedicato; non utilizzare prese danneggiate, prolunghe o prese multiple. Assicurarsi della tensione di alimentazione consultando sempre le istruzioni e le caratteristiche tecniche del prodotto.
- Si raccomanda di non utilizzare prolunghe, cavi logori, cavi con isolamento danneggiato o crepato in quanto molto pericolosi: possono provocare scintille, scosse elettriche e incendi.
- Esaminare periodicamente il cavo dell'apparecchio; se a vista risulta danneggiato o deteriorato, scollegare e non utilizzare l'apparecchio, e fare sostituire il cavo con un ricambio originale da un tecnico autorizzato.
- Proteggere il cavo da sollecitazioni meccaniche come l'attorcigliamento, l'intrecciamento con altri cavi, la stiratura, lo schiacciamento in una porta o il calpestamento. Prestare particolare attenzione alle spine, alle prese a muro e al punto di connessione del cavo all'apparecchio.  
Se l'elettrodomestico è fornito con un cordone di prolunga o un dispositivo a presa portatile, la prolunga del cordone sul dispositivo di presa elettrica portatile deve essere posizionata in modo che non sia soggetta a spruzzi o ingresso di umidità.

## ▲ PRECAUZIONI

- L'apparecchio non è destinato all'uso da parte di bambini o persone inferme senza supervisione.
- Tenere lontani i bambini e assicurarsi che non giochino con l'elettrodomestico.

# Installazione

## ■ Connettere il tubo dell'acqua

- La pressione di alimentazione dell'acqua deve essere compresa tra 100 kPa e 1000 kPa (1,0 - 10,0 kgf / cm<sup>2</sup>)
- Evitare di deformare o torcere il tubo di alimentazione quando lo si collega alla valvola.
- Se la pressione idrica è superiore a 1000 kPa, è necessario installare un dispositivo di decompressione.
- Controllare periodicamente le condizioni del tubo sostituendolo se necessario.

### ► Step1 : Controllare il sigillo di gomma all'immissione del tubo dell'acqua

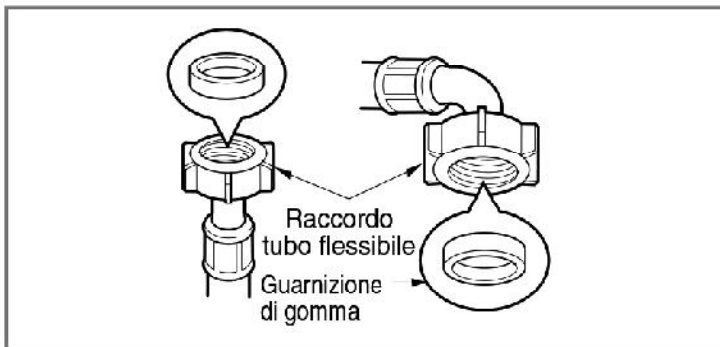

- Assieme ai tubi flessibili di alimentazione vengono fornite due guarnizioni di gomma al fine di impedire le perdite d'acqua. Controllare l'impermeabilità dei collegamenti idrici della macchina aprendo completamente il rubinetto.

### ► Step2 : Collegare il tubo dell'acqua al rubinetto

#### Tipo-A: Rubinetto normale filettato

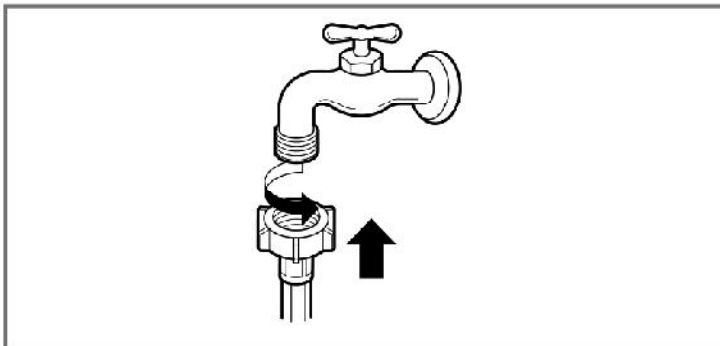

- Avvitare il connettore del tubo flessibile sul colpetto di approvvigionamento idrico.

#### Tipo-B: Rubinetto normale non filettato

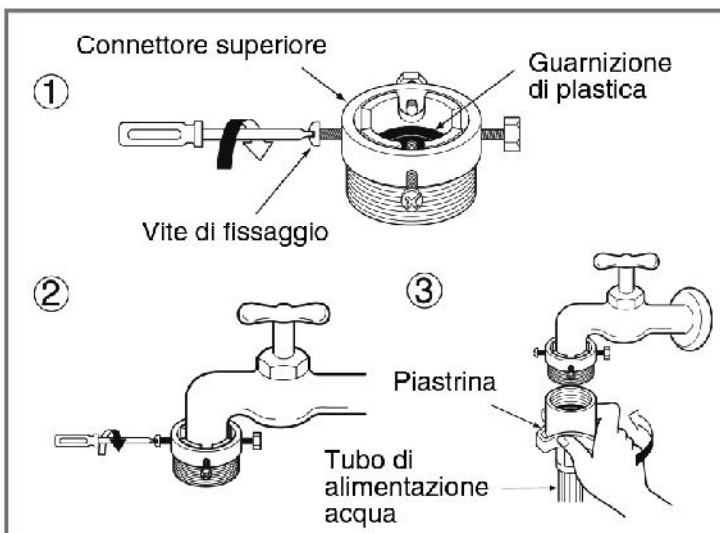

1. Svitare la piastra dell'anello adattatore e le 4 viti di fissaggio dell'adattatore.
2. Spingere l'adattatore sull'estremità del rubinetto in modo che la tenuta di gomma formi una chiusura ermetica. Serrare la piastra dell'anello adattatore e le 4 viti.
3. Spingere il tubo di carico dell'acqua in verticale verso l'alto in modo che la guarnizione di gomma all'interno del tubo può aderire completamente alla toccare e poi stringerlo avvitandolo a la destra.

# Installazione

**Tipo-C:** Rubinetto normale non filettato e tubo di alimentazione a innesto rapido

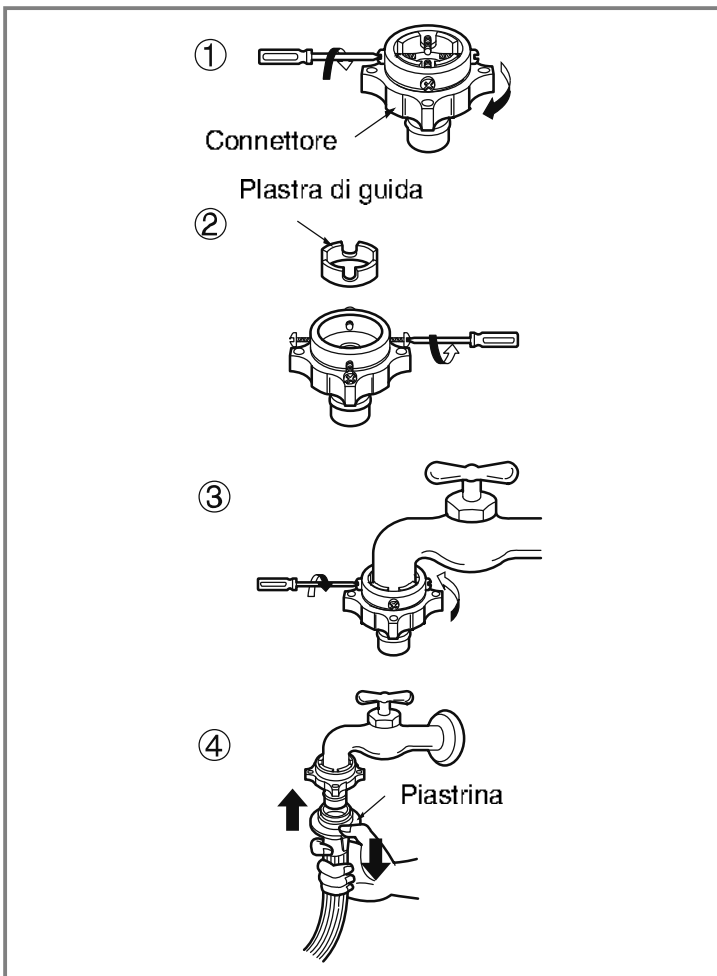

1. Svitare la piastra dell'anello adattatore e le 4 viti di fissaggio dell'adattatore.
2. Rimuovere la piastra se il troppo è largo per inserire l'adattatore.
3. Spingere l'adattatore sull'estremità del rubinetto in modo che la tenuta di gomma formi una chiusura ermetica. Serrare la piastra dell'anello adattatore e le 4 viti.
4. Tirare la piastra di fissaggio del connettore, spingere il flessibile di ingresso sull'adattatore e rilasciare la piastra di fissaggio del connettore. Assicurarsi che l'adattatore si blocchi in sede.

## ❗ NOTA

- Dopo aver collegato il tubo dell'acqua al rubinetto, aprire il rubinetto per rimuovere elementi estranei dai tubi dell'acqua. Rimuovere lo sporco, la sabbia e la segatura rimanente nei tubi o nei rubinetti dell'acqua, lasciare fluire l'acqua nel secchio e controllare la temperatura dell'acqua.

## ► Step3: Collegare il tubo dell'acqua alla lavatrice

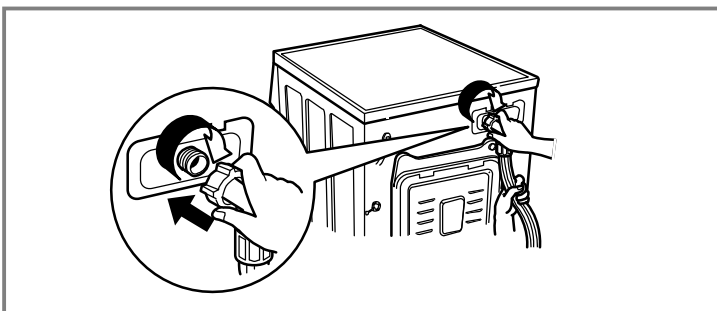

- Assicurarsi che il tubo non sia piegato o schiacciato.

## ❗ NOTA

- Una volta terminato l'allacciamento, in caso di perdite d'acqua ripetere la sequenza daccapo. Utilizzare un rubinetto convenzionale per l'alimentazione dell'acqua. Se questo dovesse risultare troppo grande o di una forma inadatta, rimuovere l'anello prima di inserire il rubinetto nell'adattatore.

### Usare il rubinetto orizzontale

Rubinetto orizzontale



Rubinetto con prolunga



Rubinetto quadrato



# Installazione

## ■ Installazione del tubo di scarico

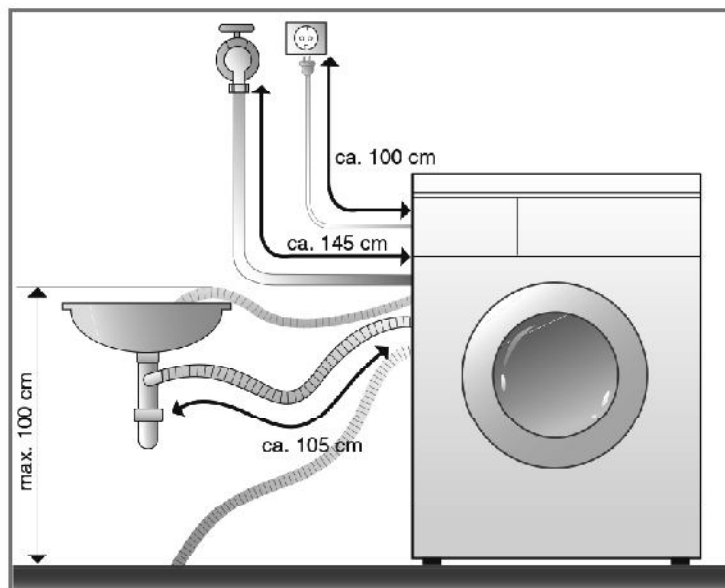

- Il tubo di scarico non deve essere collocato a un'altezza superiore a 1 mt dal pavimento. L'acqua nella lavatrice non si scarica o si scarica lentamente.

- Un fissaggio accurato del tubo di scarico previene danni al pavimento dovuti alle perdite d'acqua.

- Se il tubo di scarico è troppo lungo evitare di infilarlo nella lavatrice per non causare una rumorosità eccessiva.

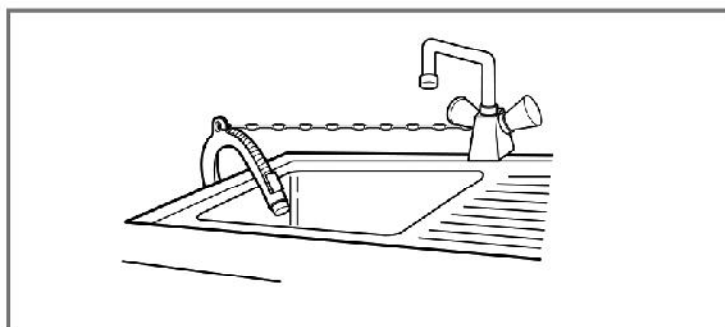

- Nell'installare il tubo di scarico allo scarico del lavandino stringerlo a fondo con una fascetta.

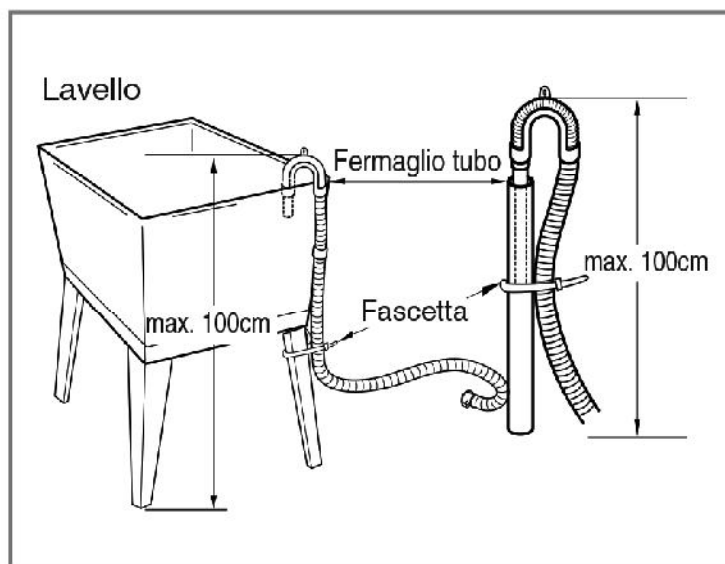

# Installazione

## ■ Messa a livello

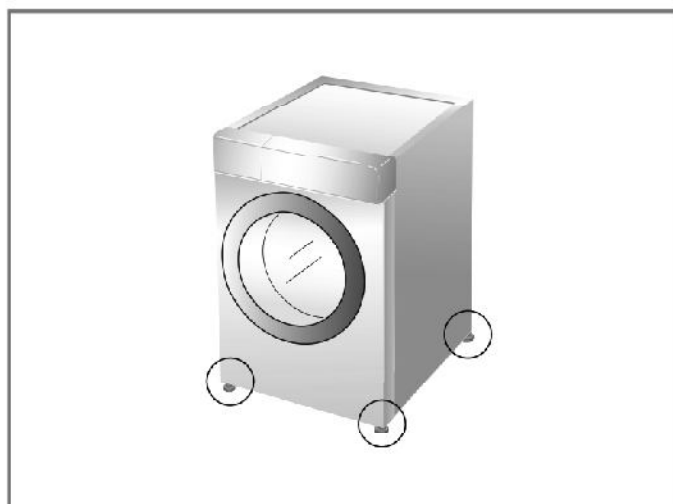

1. Un corretto livellamento della lavatrice serve a impedire che si producano vibrazioni e rumori eccessivi. Installare la macchina su un pavimento ben livellato e compatto, preferibilmente in un angolo della stanza.

### ❗ NOTA

- Pavimenti in legno o soppalchi possono contribuire al verificarsi di vibrazioni eccessive o di errori di bilanciamento del carico

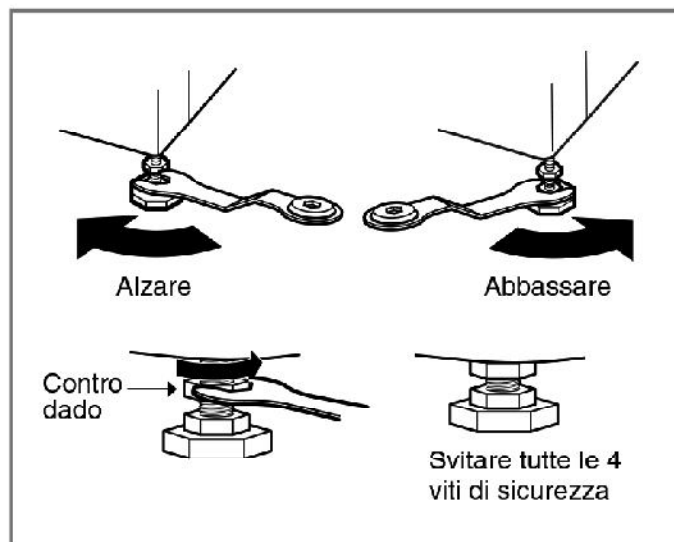

2. Se il pavimento non è uniforme, regolare il piede di regolazione secondo necessità (non inserire spessori di nessun tipo sotto i piedi della macchina). Assicurarsi che tutti e quattro i piedi siano stabili e appoggiati al pavimento, quindi verificare che la macchina sia ben livellata (usare una livella a bolla d'aria),

- Dopo aver regolato il piede, bloccare il controdado ruotando in senso antiorario.

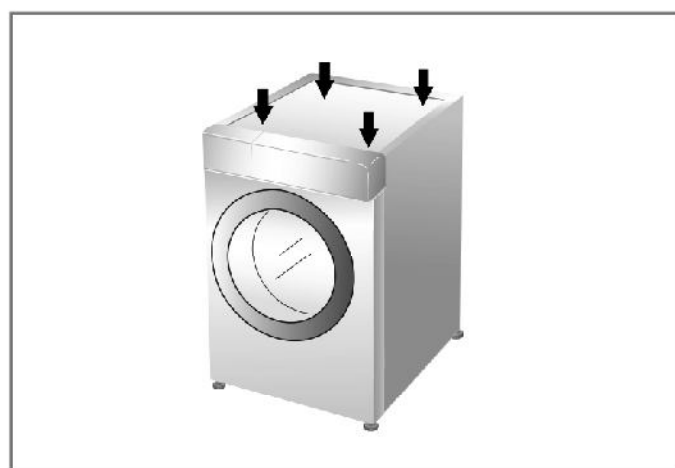

- Verifica diagonale.

Spingendo verso il basso i bordi del coperchio superiore della lavatrice in senso diagonale, la macchina non deve alzarsi né abbassarsi (verificare in entrambi i sensi). Se la macchina invece oscilla, è necessario regolare nuovamente i piedi.

### ❗ NOTA

Se la lavatrice è installata su di un soppalco, fissarla in modo sicuro per evitare qualsiasi rischio di caduta.

# Installazione

## ► Pavimenti piastrellati

- La superficie di installazione deve essere pulita, asciutta e piana.
- Installare la lavatrice su di un pavimento solido e piano.

## ► Pavimenti piastrellati (pavimenti scivolosi)

- Per evitare scivolamenti della macchina applicare su pavimento pulito, sotto i piedini della lavatrice, una sezione di gomma adesiva
- Tagliare un adesivo antiscivolo in due pezzi di 70x70mm. Li Stick per terra negli spazi previsti per i piedi della macchina.  
Posizionare la telecamera e regolare i piedi in modo che siano a livello.

## ► Pavimenti in legno

- I pavimenti in legno sono particolarmente suscettibili alle vibrazioni.
- Per prevenire le vibrazioni si raccomanda di posizionare dei tappi di gomma sotto ad ogni piede per almeno 15mm di spessore sotto la lavatrice; assicurarsi che almeno i 2 piedini anteriori abbiano i tappi in gomma.
- Se è possibile, installare la lavatrice in uno degli angoli della stanza, dove il pavimento è più stabile.
- Inserire i tappi di gomma per ridurre le vibrazioni.
- E' possibile ricevere i tappi di gomma dai centri assistenza LG. (P/No.: 4620ER4002B)



## ❗ NOTA

- Un corretto posizionamento della lavatrice assicura un'operatività lunga, regolare ed affidabile.
- La lavatrice deve stare in posizione orizzontale e non deve muoversi.
- Non deve oscillare durante il funzionamento.
- La superficie di installazione deve essere pulita, esente da cera da pavimenti e altri rivestimenti oleosi.
- Evitare che i piedini della lavatrice si bagnino, altrimenti la macchina potrebbe scivolare.

# Come usare la lavatrice

## ■ Come usare la lavatrice



1. Suddividere gli indumenti  
(Vedere pagina 18)

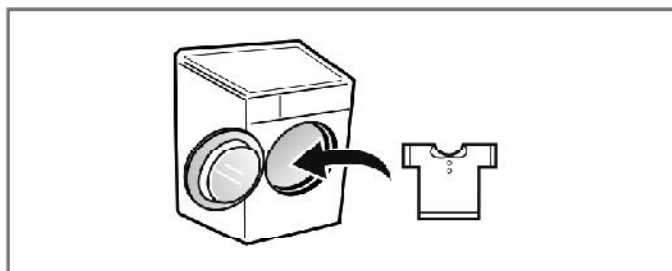

2. Caricare il bucato.



3. Premere il pulsante di accensione.

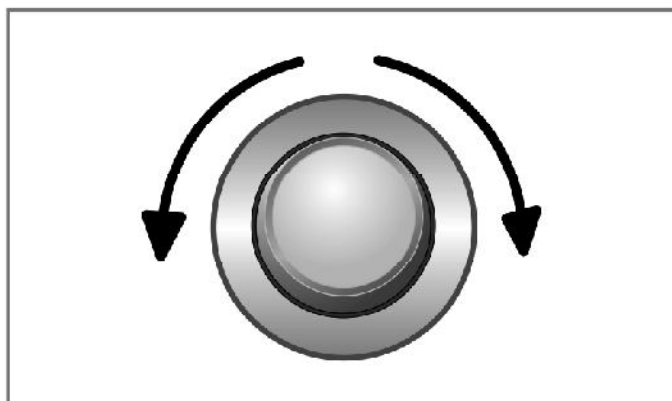

4. Selezionare un programma  
(vedere pagina 19 ~ 21)

Selezionare le opzioni attualmente  
(vedere pagina 23 ~ 26)

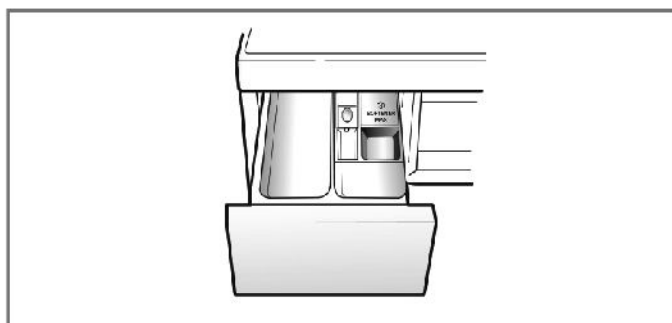

5. Aggiungere il detersivo.  
(Vedere pagina 29 ~ 30)



6. Premere il pulsante Avvio/Pausa.



# Come usare la lavatrice

## ■ Prima dell' utilizzo

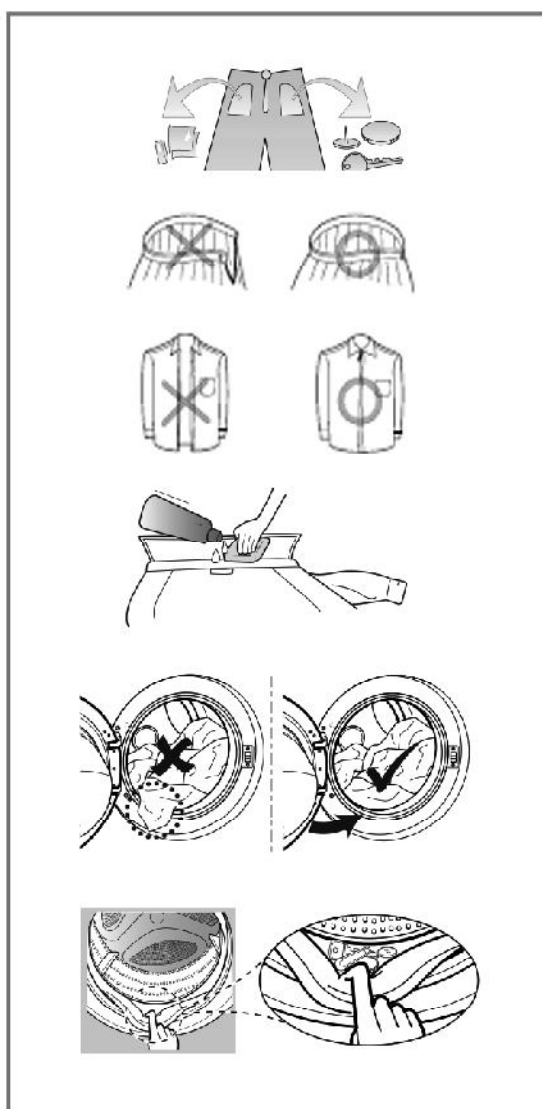
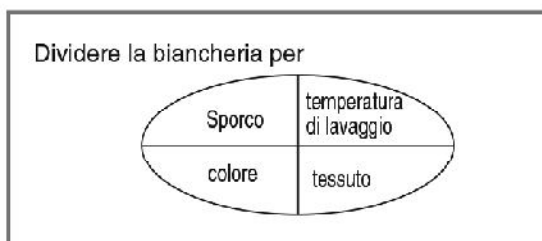
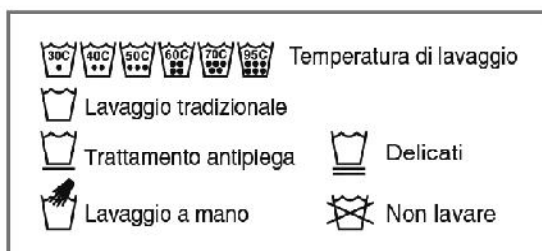

### 1. Leggere le etichette

Cercare l'etichetta con le istruzioni di lavaggio attaccata agli indumenti. Su questa viene indicato il tipo di tessuto e come deve essere lavato.

### 2. Suddividere gli indumenti

Per ottenere risultati ottimali, suddividere gli indumenti in carichi che possono essere lavati in un unico ciclo di lavaggio. La temperatura dell'acqua e la velocità di centrifugazione richiedono che tessuti diversi vengano lavati in modi diversi. Separare sempre i colori scuri dai colori chiari e dalla biancheria. Lavare i capi separatamente, altrimenti si possono macchiare, il bianco può scolorirsi ecc. Se possibile evitare di lavare assieme capi molto sporchi e capi appena sporchi.

- Sporco (molto, normale, poco)  
Separare i capi secondo la quantità di sporco
- Colore (bianco, chiaro, scuro)  
Separare i capi bianchi da quelli colorati
- Fili (capi che si sfilacciano, capi che attirano i filamenti)  
Lavare separatamente i capi che si sfilacciano e quelli che attirano i filamenti.

### 3. Precauzioni prima di caricare la macchina

In un singolo carico combinare capi grandi con capi più piccoli. Caricare prima i capi grandi. I capi grandi non devono superare la metà del carico totale di lavaggio. Evitare di lavare singoli capi. Può verificarsi uno sbilanciamento del carico. Aggiungere uno o due capi simili.

- Controllare che le tasche degli indumenti siano vuote. Oggetti come puntine, fermagli per capelli, fiammiferi, penne, monete e chiavi possono danneggiare sia la lavatrice che gli indumenti.
- Chiudere cerniere, ganci e stringhe onde evitare che si impiglino in altri indumenti.
- Pretrattare lo sporco e le macchie con una piccola quantità di detergente disciolto in acqua spazzolando colli e polsini per togliere lo sporco.
- Per evitare che si danneggino bucato e guarnizioni dello sportello, assicurarsi che non sia rimasto incastrato alcun capo tra lo sportello e le guarnizioni.
- Verificare che non rimanga incastrato alcun capo nell'area delle guarnizioni dello sportello.

## ● NOTA

- Prima dell'utilizzo, Selezionare un programma (p.e. Cotone 60°C), inserire metà dose di detersivo ed effettuare un lavaggio senza bucato. In questo modo verranno rimossi dal cestello eventuali residui di lavorazione.



# Come usare la lavatrice

## ■ Lavaggio tabella programma

※ Procedura raccomandata in base al tipo di biancheria

Programma	Descrizione	Tipo del tessuto	Temp. corretta	Carico massimo
Cotone	Migliori performance con le diverse rotazioni del cesto	Capi che non perdano colore (magliette, pigiami, etc) e capi di cotone moderatamente sporchi (intimo).	40°C (Freddo, 95°C)	Potenza nominale
Cotone extra	Fornisce prestazioni ottimizzate di lavaggio, per grandi quantità di biancheria, con minor consumo energetico		60°C (Freddo, 60°C)	
Sintetici	Adatto a capi casual che non necessitano di essere stirati dopo il lavaggio	Poliammide, Acrilico, Poliestere	40°C (Freddo, 60°C)	3,0 kg
Misti	Lava capi di tessuti differenti allo stesso tempo	Vari tipi di tessuti eccetto indumenti speciali (seta, delicati, abiti sportivi, vestiti neri, lana, piumino, tende).	40°C (Freddo, 40°C)	4,0 kg
Igiene	Per motivi igienici lavare la biancheria in acqua calda.	Cotone, biancheria intima, federe, lenzuola, biancheria per bebé	60°C	
Lavaggio Silenzioso	Garantisce una riduzione del rumore, delle vibrazione e dei consumi usando l'elettricità notturna	Tessuti con colori resistenti (camicie, camicie da notte, pigiami) e indumenti di cotone bianco (biancheria) poco sporchi	40°C (Freddo, 60°C)	4,5 kg
Baby Care	Rimuove macchie da proteine e residui solidi e garantisce un miglior risciacquo	Biancheria per bebé poco sporca	60°C (95°C)	
Piumini	Questo programma è adatto a capi di grandi dimensioni come copriletti, cuscini, copridivano etc.	Lenzuola e coperte di cotone, trapuntine, tendaggi, rivestimenti per divani in tessuto leggero	40°C (Freddo, 40°C)	1 singolo formato
Speciale Sport	Abiti e tessuti sportivi (jogging, fitness, ecc)	Tessuti sintetici per abbigliamento sportive. Coolmax, gore tex, and Sympatex.		
Speciale Scuri	Lavaggio indicato per capi che possono perdere colore.	Indumenti scuri in cotone o in tessuti sintetici	20°C (Freddo, 40°C)	2,0 kg
Rapido 14	Questo programma permette un lavaggio più veloce per piccoli carichi e capi poco sporchi	Capi colorati dallo sporco poco intenso ATTENZIONE: Utilizzare meno di 20 gr. di detersivo ( per un carico di 2 kg) altrimenti il detersivo potrebbe rimanere sui capi.	20°C (20°C, 40°C)	
Trattamento delicato	Questo ciclo è per capi delicati lavabili a mano e in lavatrice come la biancheria intima, lingerie, camicette, capi di lana lavabili, abiti ecc (Si prega di utilizzare detersivo adatto per capi in lana lavabili in lavatrice)	Lana, Capi lavabili a mano. Biancheria delicata, leggermente danneggiata.	20°C (Freddo, 20°C)	1,5 kg
Trattamento delle macchie	Lavaggio di diversi tipi di macchia come il vino, succo di frutta, sporcizia, ecc (La temperatura dell'acqua viene aumentata gradualmente per il lavaggio delle diverse macchie.)	Tessuti misto cotone. NON capi delicati.	40°C (30°C, 60°C)	3,0 kg
Personalizzato	Per i programmi di lavaggio scaricabili. Se non è possibile scaricare nessun programma, è impostato "Risciacquo + Centrifuga".			

# Come usare la lavatrice

- Temperatura dell'acqua: selezionare la temperatura dell'acqua da adeguare ai cicli di lavaggio. Seguire sempre quanto riportato sull'etichetta del produttore del capo o le istruzioni, prima di effettuare il lavaggio.
- Impostare il programma in opzione "Cotone ampio 40°C (Mezzo Carico)", "Cotone extra 60°C (Mezzo Carico)", "Cotone extra 60°C (Pieno Carico)" per il test conformemente alle norme EN60456 e Regolamento 1015/2010.

- Standard 60°C cotone programmi : Cotone extra  +  (Pieno Carico)

- Standard 60°C cotone programmi : Cotone extra  +  (Mezzo Carico)

- Standard 40°C cotone programmi : Cotone extra  +  (Mezzo Carico)

(Adatti per lavare cotone normalmente sporco.)

(Questi sono i programmi più efficaci in termini di energia e consumi di acqua combinati per lavaggio del tipo di biancheria di cotone)

\* La temperatura dell'acqua reale può essere diversa dalla temperatura dichiarata.

- I risultati del test dipendono da pressione dell'acqua, durezza dell'acqua, temperatura acqua in ingresso, temperatura ambiente, tipo e quantità di carico, grado di sporcizia, detersivo usato, fluttuazioni della alimentazione di corrente di rete e opzioni aggiuntive scelte.

## ❗ NOTA

- Si consiglia l'utilizzo di detersivi neutri.

## ■ Opzione aggiuntiva

Programmi	Lavaggio Turbo	Prelavaggio	Risciacquo+	Intensivo	Acqua in vasca	Anti piega	Funzione timer
Cotone	●	●	●	●	●	●	●
Cotone extra	●	●	●		●	●	●
Sintetici	●	●	●	●	●	●	●
Misti	●	●	●	●	●	●	●
Igiene			●	●	●	●	●
Lavaggio Silenzioso			●	●	●	●	●
Baby Care		● **	●	●	●	●	●
Piumini			●	●	●	●	●
Speciale Sport			●	●	●	●	●
Speciale Scuri			●	●	●	●	●
Rapido 14	● *		●			●	●
Trattamento delicato			●			●	●
Trattamento delle macchie		● *	●		●	●	●

\* : Questa opzione è inclusa automaticamente nel ciclo e non può essere eliminata.

\*\* : Questa opzione è inclusa automaticamente nel ciclo ma può essere eliminata.

# Come usare la lavatrice

## ■ Tabella dei consumi

Programmi	Max RPM		
	F H/1 4 U2 Q/T D(N)(W)(0-9)(H)	F H/1 2 U2 Q/T D(N)(W)(0-9)(H)	F H/1 0 U2 Q/T D(N)(W)(0-9)(H)
Cotone	1400	1200	1000
Cotone extra	1400	1200	1000
Sintetici	1200	1200	1000
Misti	1400	1200	1000
Igiene	1400	1200	1000
Lavaggio Silenzioso	1000	1000	800
Baby Care	1000	1000	800
Piumini	1000	1000	800
Speciale Sport	800	800	600
Speciale Scuri	1400	1200	1000
Rapido 14	800	800	600
Trattamento delicato	800	800	600
Trattamento delle macchie	1200	1200	1000

Italiano

### ❗ NOTA

- Informazioni sui programmi di lavaggio principali a mezzo carico.

Programmi	Tempo in minuti		Contenuto di umidità residuo		Acqua in litri		Energia in kWh	
	8kg	7kg	1400 rpm	1200/1000 rpm	8kg	7kg	8kg	7kg
Cotone (40°C)	96		40 %	53 %	65		0,55	
Cotone extra (60°C)	244	224	44 %	53 %	35	33	0,45	0,42

# Come usare la lavatrice

## ■ Pannello di controllo

Funzione SmartDiagnosis™ è disponibile solo per i prodotti con un marchio SmartDiagnosis™.

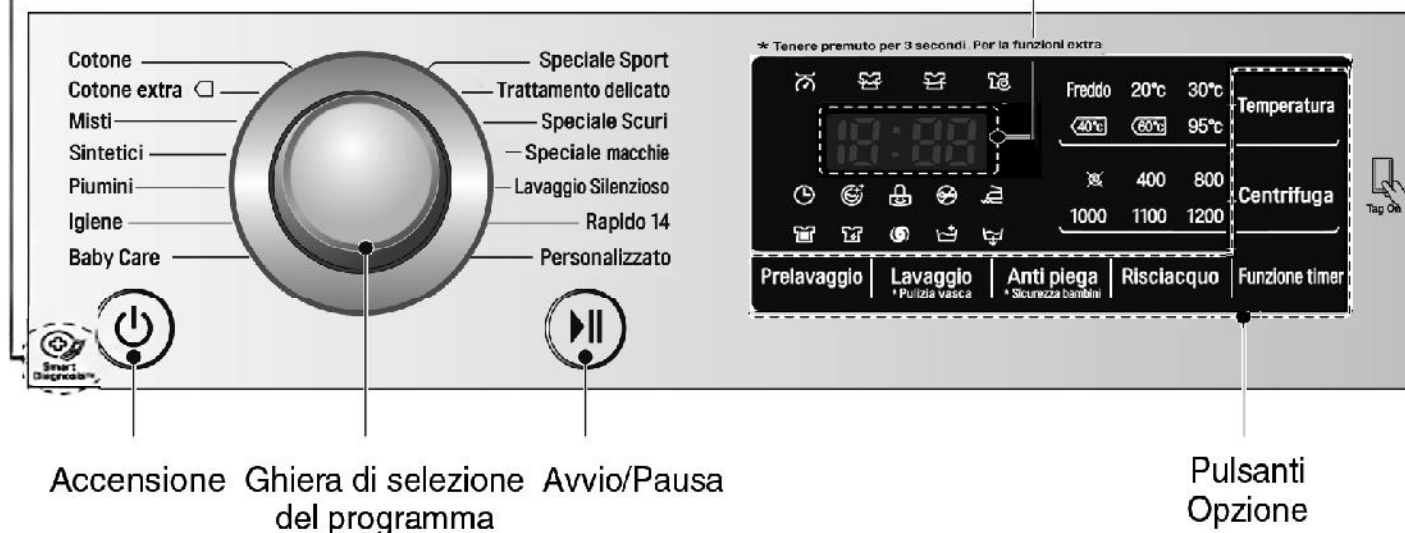

### Accensione

- Per accenderla, toccare e poi rilasciare le dita.
- Questo pulsante può essere usato anche per annullare la Funzione Timer.

### Avvio/Pausa

- Il pulsante Avvio/Pausa serve per avviare il ciclo di lavaggio o mettere in pausa i cicli.
- Se occorre interrompere temporaneamente un ciclo di lavaggio, premere il pulsante Avvio/Pausa.
- Quando posta nello stato di Pausa, la lavatrice si spegne automaticamente dopo 4 minuti.

### Ghiera di selezione del programma

- È possibile selezionare diversi programmi a seconda del tipo di biancheria:
- La segnalazione luminosa si accenderà ad indicare il programma selezionato.

### Display a LED

- Il display mostra le impostazioni, il testo residuo approssimativo, le opzioni e i messaggi di stato della lavatrice. Il display resta acceso durante il ciclo.

### Opzioni

- Consente di selezionare ulteriori opzioni e si accende quando selezionato
- Usare questi tasti per selezionare i programmi desiderati per il ciclo selezionato.

# Come usare la lavatrice

## ■ Opzioni

### Prelavaggio ( )

Se la biancheria è molto sporca, è efficace il ciclo di "Prelavaggio".

1. Premere il pulsante di accensione.
2. Selezionare un programma.
3. Premere il pulsante di Prelavaggio.
4. Premere il pulsante Avvio/Pausa.

### Anti piega ( )

Se si desidera evitare pieghe, selezionare il pulsante Anti piega.

1. Premere il pulsante di accensione.
2. Selezionare un programma.
3. Premere il pulsante di Anti piega.
4. Premere il pulsante Avvio/Pausa.

### Funzione timer ( )



È possibile impostare un ritardo di tempo per far partire automaticamente la lavatrice e terminare dopo un intervallo di tempo specificato.

#### ❗ **NOTA**

- Il ritardo di tempo è il tempo alla fine, non all'inizio del programma. La durata effettiva del programma può variare a seconda della temperatura dell'acqua, del carico di lavaggio e di altri fattori.

1. Premere il pulsante di accensione.
2. Ruotare la manopola di selezione del programma per scegliere il programma richiesto.
3. Premere il pulsante Funzione Timer e impostare il tempo richiesto.
4. Premere il pulsante Avvio/Pausa.

### Lavaggio ( )

- **Lavaggio Turbo** (  ) :  
Lavaggio del bucato in un ora con risparmio di acqua ed energia.
  - **Intensivo** (  ) :  
se il bucato è particolarmente sporco, è efficace l'opzione "Intensivo".
1. Avviare la lavatrice.
  2. Selezionare un programma per il quale le funzioni sono disponibili.
  3. Selezionare le funzioni "TURBOWASH" o "Intensive" premendo il tasto "lavaggio".
  4. Eseguire il programma con il tasto Avvio / Pausa.

# Come usare la lavatrice

## ■ Opzioni

### Temperatura

- Ruotando il commutatore di programmazione, si può selezionare la temperatura dell'acqua.
  - Freddo (0)
  - 20°C, 30°C, 40°C, 60°C, 95°C
- La temperatura dell'acqua può essere selezionata come segue in base al programma.



### Centrifuga

- Il livello di velocità della centrifuga può essere selezionato premendo ripetutamente il tasto 'Centrifuga'.
- Solo centrifuga
  1. Premere il pulsante di accensione.
  2. Selezionare la velocità della centrifuga.
  3. Premere il tasto Avvio/Pausa.

### ❗ NOTA

Quando si seleziona "No centrifuga"  il cestello ruoterà per poco prima di fermarsi.

### Risciacquo ( )

- **Risciacquo+** (  ) : Risciacquo
- **Acqua in vasca** (  ) :  
Il programma si sospende fino a una nuova pressione sul pulsante Avvio.

# Come usare la lavatrice

## ■ Sicurezza bambini

Selezionare questa funzione per bloccare il pulsante sul pannello di controllo ed evitare danni. La funzione "Sicurezza bambini" può essere impostata solo durante il ciclo di lavaggio.

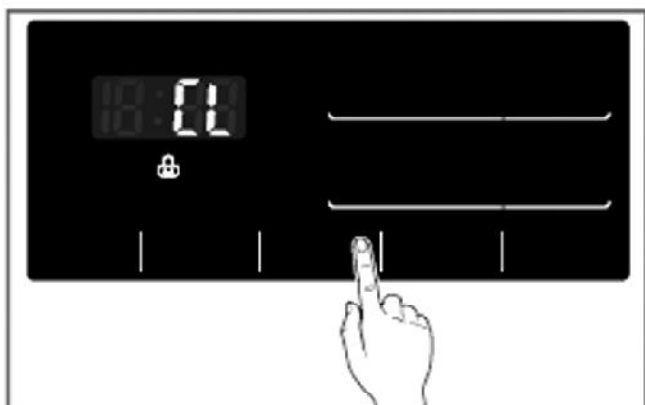

### Bloccaggio del pannello di controllo

1. Premere i tasti Sicurezza bambini simultaneamente per 3 secondi.
2. Viene emesso un cicalino e sul pannello a LED appare momentaneamente "LL". Se è impostato il blocco bambini, tutti i tasti sono bloccati tranne il tasto di accensione Accensione.



### Sblocco del pannello di controllo

1. Premere i tasti Sicurezza bambini simultaneamente per 3 secondi.
2. Viene emesso un cicalino e sul pannello a LED appare la durata residua del programma corrente.

## ■ Segnalatore acustico acceso/spento

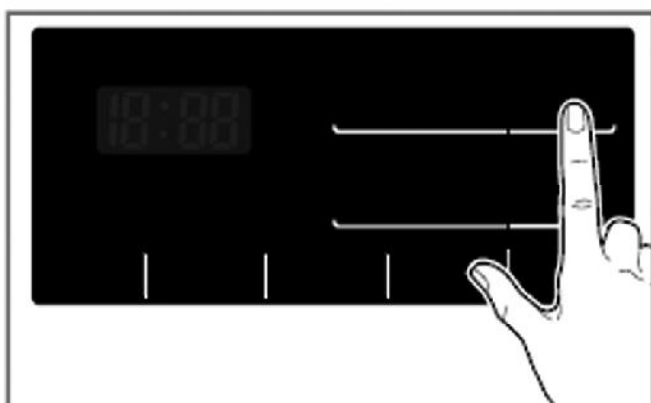

1. Accendere la lavatrice (premendo il tasto Accensione).
2. Premere il tasto Avvio/Pausa.
3. Premere per 3 secondi contemporaneamente i tasti Temperatura e Risciacquo per selezionare la funzione segnale acustico.

Una volta selezionato il segnale acustico acceso/spento rimarrà memorizzato fino allo spegnimento della macchina.

# Come usare la lavatrice

## ■ Pulizia vasca.

PULIZIA VASCA. è un ciclo speciale all'interno della lavatrice. In questo ciclo viene utilizzato un livello più elevato di acqua con una maggiore velocità di centrifuga. Effettuare questo ciclo regolarmente.



1. Rimuovere i capi dalla lavatrice e chiudere lo sportello.
2. Aprire il cassetto dosatore e aggiungere l'anticalcare nello scomparto principale.
3. Chiudere il cassetto dosatore.
4. Accendere e quindi toccare e tenere premuto il tasto Pulizia vasca. per 3 secondi. Verranno poi visualizzati sul display a LED 'E CL' e il pittogramma Pulizia vasca..
5. Premere il pulsante Avvio/Pausa per avviare.
6. A ciclo completato, lasciare lo sportello aperto in modo da velocizzare l'asciugatura delle guarnizioni e del vetro.

## ❗ NOTA

- Non aggiungere detersivo nello scomparto, onde evitare il formarsi eccessivo di schiuma e perdite d'acqua.

## ⚠ PRECAUZIONI

- In presenza di bambini piccoli, fare attenzione a non lasciare lo sportello aperto troppo a lungo.

## ■ Blocco Sportello & Rilevazione

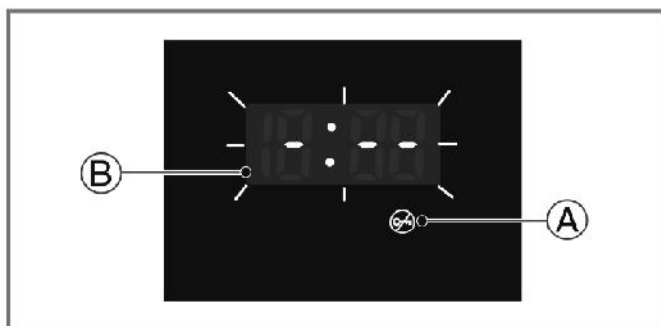

- (A) "Blocco Sportello" - Per ragioni di sicurezza, durante l'uso della macchina lo sportello si blocca e l'icona "Blocco Sportello" si accende. Una volta spenta l'icona è possibile aprire lo sportello.
- (B) L'icona 'Rilevazione' si accende quando la lavatrice gira lentamente e rileva la quantità di bucato caricato nel cestello. L'operazione richiede alcuni secondi.



# Prima di utilizzare la funzione Tag On

- La funzione Tag On consente di utilizzare comodamente la Diagnosi Intelligente™ di LG e le caratteristiche di Download Ciclo per comunicare con il dispositivo direttamente dallo smartphone.
- Per utilizzare la funzione Tag On:
  1. Scaricare sul proprio smartphone l'app LG Smart Laundry & DW.
  2. Attivare la funzione NFC (Near Field Communication) del proprio smartphone.
- La funzione Tag ON può essere esclusivamente utilizzata con la maggior parte degli smartphone dotati della funzione NFC e basati sul sistema operativo(OS) Android.

## ■ Attivare la funzione NFC sullo smartphone



1. Accedere al menu "Impostazioni" dello smartphone e selezionare "Condivisione e connessione" sotto "Wireless e reti".

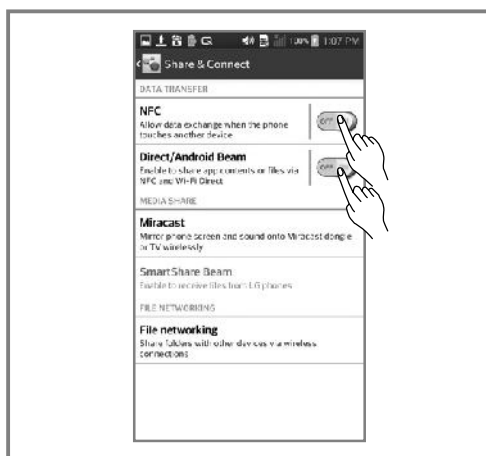

2. Impostare "NFC" e "Direct Android Beam" su ON e selezionare "NFC".

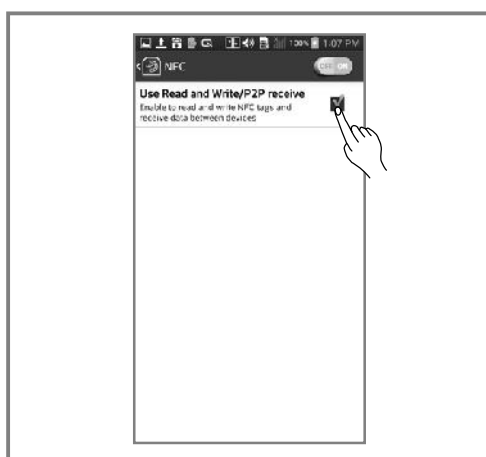

3. Spuntare la casella "Usa scrivi e leggi / ricevi P2P".

### ❗ NOTA

- In relazione al produttore dello smartphone e alla versione del sistema operativo Android, il processo di attivazione NFC potrebbe differire.
- Consultare il manuale dello smartphone per maggiori dettagli.

# Prima di utilizzare la funzione Tag On

## ■ La guida Tag On

### ► Posizione Tag On

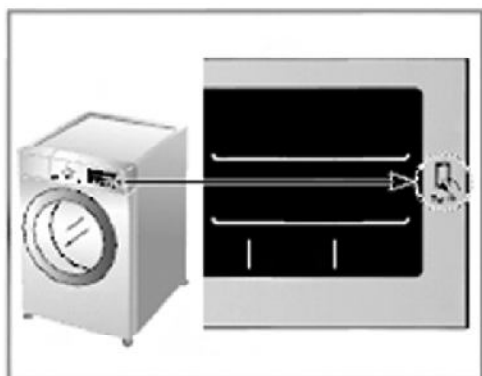

• Tag On Tag On:

Cercare l'icona Tag On accanto al display LCD sul pannello di controllo.

Qui è dove si posiziona lo smartphone quando si utilizza funzione Tag On con le caratteristiche Diagnosi Intelligente™ e Download ciclo dell' applicazione LG Smart Laundry & DW.



• Quando si utilizza la funzione Tag On, posizionare lo smartphone in modo che l'antenna NFC sul retro dello stesso corrisponda alla posizione dell' icona Tag On sull'elettrodomestico.

Se non si conosce la posizione dell'antenna NFC, spostare lo smartphone leggermente con movimento circolare fino a quando l'applicazione verifica la connessione.

• A causa delle caratteristiche dell' NFC, se la distanza di trasmissione è elevata, o se vi è un adesivo metallo sul telefono o questo ha un involucro spesso, la trasmissione non sarà buona. In alcuni casi, telefoni cellulari dotati di NFC potrebbero non essere in grado di trasmettere con successo.

• Premere **?** sull'icona dell' app LG Smart Laundry & DW per una guida più dettagliata su come utilizzare la funzione Tag On.

## Regolamento

### ■ Avviso di conformità UE:

# CE 0197

LG Electronics dichiara che questo prodotto è conforme alle seguenti Direttive.

R&TTE 1995/5/EC

# Aggiunta di detersivo

## ■ Aggiunta di detersivo e ammorbidente

### ► Vaschetta di dosaggio

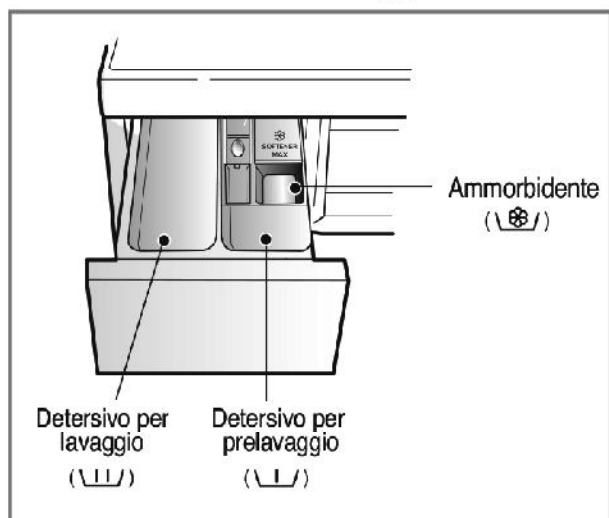

- Solo lavaggio → ( )
- Prelavaggio + Lavaggio → ( ) • ( )

### ⚠ AVVERTENZA

- Tenere i detersivi fuori dalla portata dei bambini, pericolo di avvelenamento.
- Troppo detersivo, varecchina o ammorbidente possono causare fuoriuscita d'acqua.
- Assicurarsi di utilizzare la giusta quantità di detersivo.

### ► Aggiunta di ammorbidente

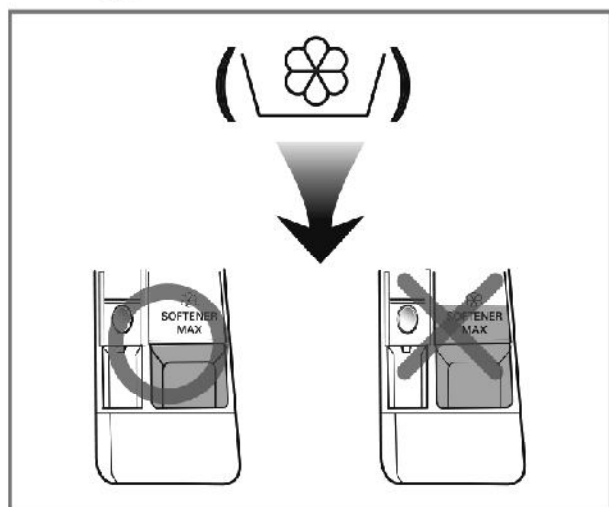

- Non superare la linea di massimo riempimento. Chiudere il cassetto dosatore. Se si riempie troppo la vaschetta l'ammorbidente può fuoriuscire prima del dovuto e macchiare gli indumenti.
- Non lasciare l'ammorbidente nella vaschetta per più di 2 giorni (può solidificarsi).
- L'ammorbidente viene aggiunto all'acqua automaticamente nell'ultimo ciclo di risciacquo.
- Non aprire la vaschetta durante il lavaggio.
- Non usare solventi (benzene ecc.).

### ⓘ NOTA

- Non versare l'ammorbidente direttamente sugli indumenti.

# Aggiunta di detersivo

## ► Dosaggio del detersivo

- Il detersivo dovrebbe essere usato secondo le istruzioni del fabbricante del detersivo e scelto secondo tipo, colore, grado di sporcizia del tessuto e temperatura di lavaggio.
- L'utilizzo di una quantità eccessiva di detersivo diminuisce l'efficienza del lavaggio e causa un'appesantimento del carico sul motore.
- Per un miglior risultato è consigliabile utilizzare detersivo in polvere.
- Se preferisci utilizzare detersivo liquido segui le istruzioni del produttore di detersivo.
- Puoi versare il detergente liquido direttamente nel cassetto del detersivo se vuoi iniziare subito il ciclo di lavaggio.
- Non utilizzare il detersivo liquido se utilizzi la "Funzione Timer" o il "Prelavaggio" poichè il liquido potrebbe indurirsi.
- Se si forma troppa schiuma ridurre la quantità di detergente.
- È possibile che per l'uso del detersivo ci si debba regolare in base alla temperatura e alla grado di durezza dell'acqua, alle dimensioni e al grado di sporcizia dei capi caricati nella macchina. Per ottenere risultati ottimali evitare la formazione di schiuma.
- Vedere l'etichetta degli indumenti, prima di scegliere il detersivo e la temperatura dell'acqua.
- Per usare la lavatrice, introdurre solo il detersivo previsto.
  - Detersivi in polvere di uso generale per tutti i tipi di tessuto (a freddo - 95°C)
  - Detersivi in polvere per tessuti delicati (a freddo - 40°C)
  - Detersivi in polvere per tutti i tipi di tessuti (a freddo - 95°C) o detersivi previsti solo per lana (a freddo - 40°C)
- Per una migliore prestazione e sbiancamento, usare il detersivo con candeggina in polvere di uso generale.

## ▲ AVVERTENZA

- Non far indurire il detersivo altrimenti potrebbero verificarsi intasamenti, un risciacquo debole o cattivi odori.

## ● NOTA

- Pieno carico: secondo le istruzioni del fabbricante.
- Carico parziale: 3/4 della quantità normale.
- Carico minimo: 1/2 del carico totale.

- Il detersivo viene distribuito dalla vaschetta all'inizio del ciclo.

## ► Addolcitore dell'acqua



- In presenza di acque particolarmente dure, per limitare l'uso di detersivo si può usare un addolcitore dell'acqua, come l' Anticalcare (Calgon). Usarne un quantitativo come da istruzioni sulla confezione. Aggiungere prima il detersivo e quindi l'ammorbidente.

- Utilizzare una quantità di detersivo come per le acque dolci.

## ► Uso delle pastiglie

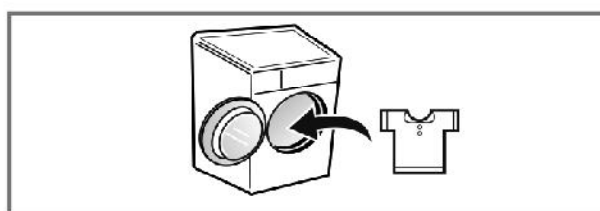
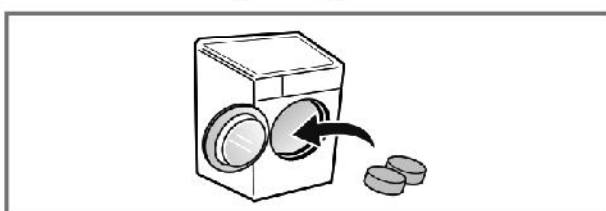

1. Aprire lo sportello e inserire le pastiglie nella lavatrice.

2. Caricare il bucato.

# Manutenzione

- Prima di pulire l'interno della lavatrice, scollegare il cavo di alimentazione al fine di prevenire possibili rischi di scosse elettriche.
- Prima di smaltire l'elettrodomestico, tagliare il cavo dell'alimentazione di rete, e distruggere la spina disabilitare il blocco sportello per evitare che qualche bambino possa rimanere intrappolato all'interno.

## ■ Filtro di alimentazione acqua

- Il messaggio di errore "  $\bar{I} E$  " lampeggia sul pannello di controllo se l'acqua non entra nella vaschetta del detersivo.
- Se l'acqua utilizzata è molto dura o contiene tracce di depositi di calcare, il filtro di alimentazione dell'acqua può intasarsi. Pertanto è opportuno pulirlo di tanto in tanto.

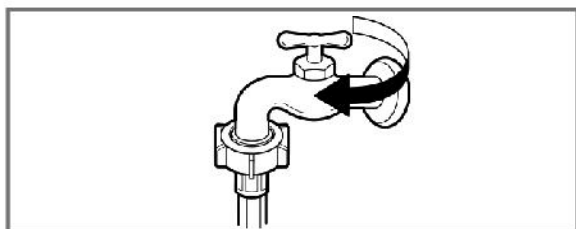

1. Chiudere il rubinetto dell'acqua.

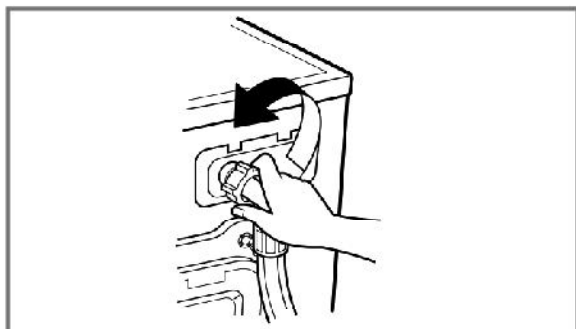

2. Svitare il tubo di alimentazione dell'acqua.

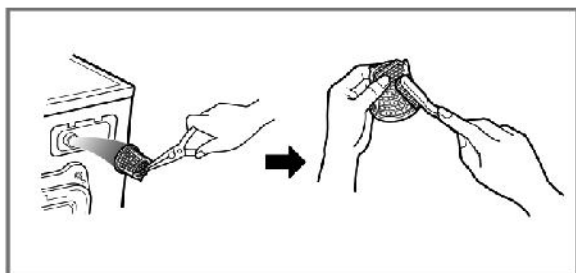

3. Pulire il filtro con una spazzola con setole dure.

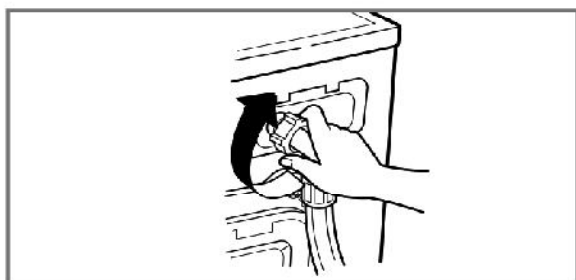

4. Stringere il tubo di alimentazione.

# Manutenzione

## ■ Filtro della pompa di scarico

- Il filtro di scarico raccoglie i filamenti e i corpuscoli rimasti nella biancheria. Verificare periodicamente la pulizia del filtro per assicurare il regolare funzionamento della lavatrice.

### ▲ PRECAUZIONI

- Prima scaricare il filtro attraverso il tubo di scarico, quindi aprirlo per rimuovere gli eventuali corpuscoli rimasti nel filtro stesso.  
**Fare attenzione se si compie questa operazione quando l'acqua è calda.**
- Fare raffreddare l'acqua prima di pulire la pompa di scarico, effettuare svuotamenti di emergenza o aprire lo sportello in situazioni di emergenza.

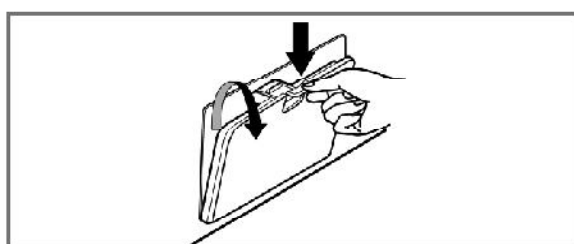

1. Aprire lo sportellino in basso.  
Far spurgare il tappo per estrarre il tubo.



2. Rimuovere il tappo di scarico.  
Quindi aprire il filtro ruotando verso sinistra.

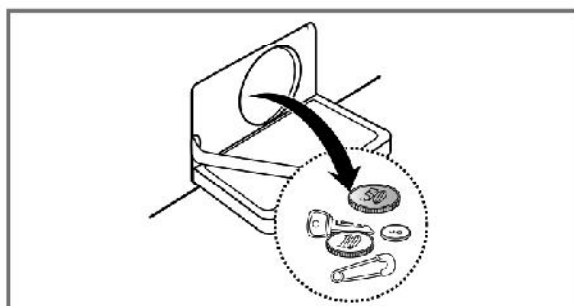

3. Rimuovere ogni oggetto estraneo dal filtro della pompa.

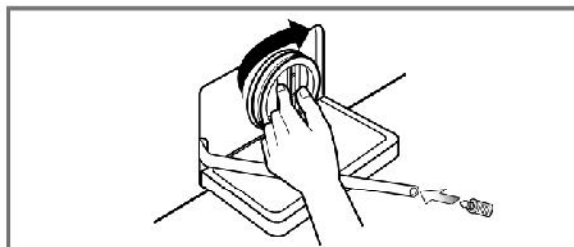

4. Dopo la pulitura, ruotare il filtro della pompa e inserire il tappo di scarico.

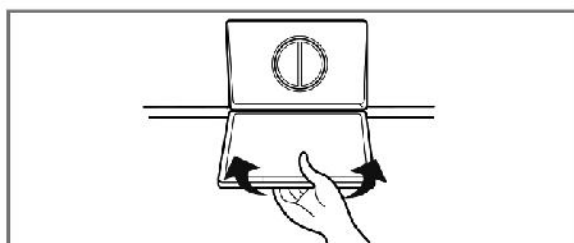

5. Chiudere lo sportellino in basso.

# Manutenzione

## ■ Vaschetta di dosaggio

- Dopo qualche lavaggio i detersivi e gli ammorbidenti iniziano a lasciare dei depositi nella vaschetta.
- Questi depositi devono essere rimossi periodicamente con un getto d'acqua corrente.
- Se necessario la vaschetta può essere tolta dalla macchina premendola verso il basso e sfilandola.
- Per facilitare la pulizia, la parte superiore dello scomparto dell'ammorbidente può essere rimossa.

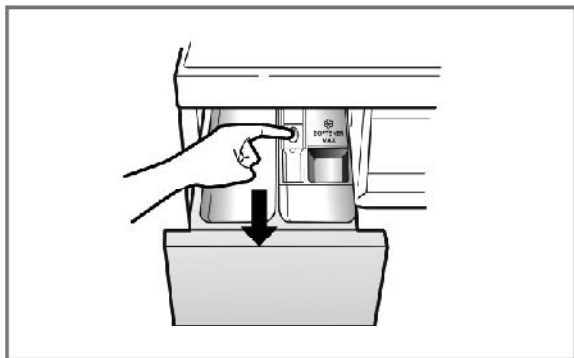

1. Estrarre la vaschetta dosaggio.

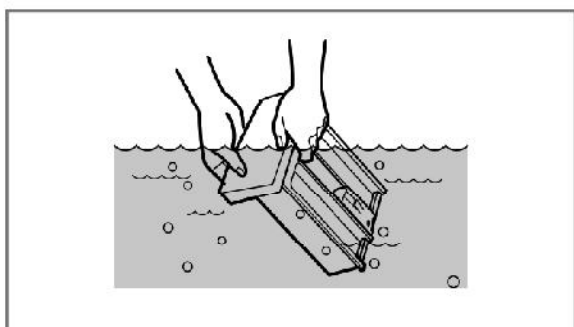

2. Pulire il cassetto del dispenser sotto l'acqua corrente.

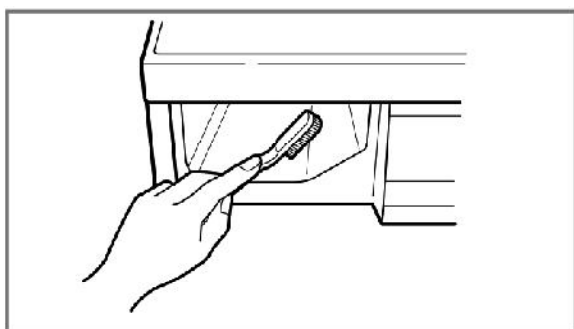

3. Pulire all'interno la nicchia con uno spazzolino da denti vecchio.

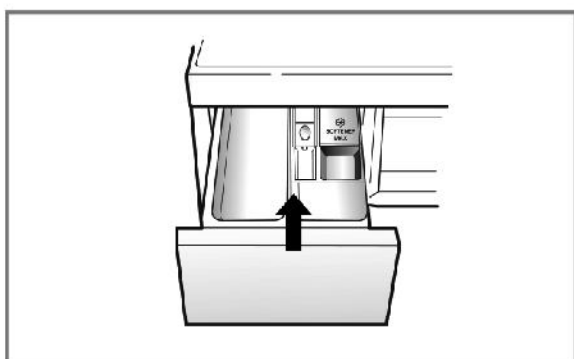

4. Inserire il cassetto del dispenser.

# Manutenzione

## ■ Il cestello della lavatrice

- Se vivete in un' area con acqua dura, il calcare si può formare continuamente in posti dove non può essere visto né facilmente rimosso.
- Il continuo crearsi di incrostazioni può intasare i meccanismi e, se non si tiene sotto controllo, può rendere necessaria la sostituzione delle parti.
- Nonostante il cestello sia fatto di acciaio inossidabile, macchioline di ruggine possono essere causate da piccoli oggetti in metallo come graffette o spille, che sono state lasciate nel cestello.
- Il cestello della lavatrice deve essere pulito periodicamente. Se usate agenti disincrostanti, tinture o candeggianti, assicuratevi prima che siano compatibili per l'uso in lavatrice.
- \* Un disincrostante può contenere componenti che possono danneggiare le parti della vostra lavatrice.
- \* Rimuovete le macchie con un detergente per acciaio inossidabile.
- \* Non usate mai per pulire una paglietta.

## ■ Pulizia della lavatrice

### 1. Esterno

Una corretta manutenzione della lavatrice può allungarne notevolmente la vita.

L'esterno della macchina può essere pulito con acqua tiepida e un normale detergente per uso domestico neutro e non abrasivo.

Rimuovere immediatamente le eventuali sostanze versate sulla macchina.

Pulire con uno straccio umido.

Fare attenzione a non scalfire la superficie con oggetti appuntiti.

Non utilizzare alcool denaturato, diluenti o prodotti simili.

### 2. Interno

Asciugare attorno all'apertura dello sportello, la guarnizione flessibile e il vetro dello sportello.

Queste aree devono rimanere sempre pulite al fine di assicurare la tenuta dell'acqua.

Fare eseguire un ciclo completo alla macchina utilizzando acqua calda.

Ripetere il procedimento se necessario.

- Diluire 5g di candeggina delicata (all'acqua ossigenata) con 5ℓ di acqua calda (diluizione 1/1000).
- Pulire la guarnizione utilizzando candeggina diluita. (OBBLIGATORIO indossare guanti di gomma)
- Asciugare la guarnizione con un panno asciutto.
- Aprire l'oblò fino a quando non è completamente asciutto.
- Pulire la guarnizione più di una volta al mese.
- \* Usando la candeggina pura si possono causare danni alla guarnizione o parti della lavatrice.

## ❗ NOTA

- Per togliere i depositi di calcare utilizzare solo detersivi etichettati come utilizzabili per lavatrici.

## ■ Istruzioni per l'inverno

Se la lavatrice viene collocata in un ambiente dove la temperatura può scendere sotto zero, seguire queste istruzioni onde prevenire possibili danni alla macchina:

1. Chiudere il rubinetto di alimentazione dell'acqua.
2. Scollegare i tubi dall'alimentazione idrica e scaricare l'acqua dai tubi.
3. Inserire il cavo di alimentazione elettrica in una presa dotata di messa a terra.
4. Aggiungere nel cestello vuoto circa 3,8 litri (1 gallone) di antigelo atossico di tipo RV (utilizzato per camper e caravan). Chiudere lo sportello.
5. Impostare il ciclo di centrifuga e far centrifugare per circa 1 minuto in modo da scaricare tutta l'acqua. Non tutti gli antigelo di tipo RV vengono espulsi.
6. Scollegare il cavo di alimentazione elettrica, asciugare l'esterno del cestello e chiudere lo sportello.
7. Togliere la vaschetta di dosaggio. Scaricare l'acqua contenuta negli scomparti della vaschetta e asciugare gli scomparti. Inserire nuovamente la vaschetta.
8. Posizionare la lavatrice in posizione orizzontale.
9. Per rimuovere l'antigelo dalla lavatrice al termine del periodo di non utilizzo, eseguire un intero ciclo di lavaggio con detersivo. Non aggiungere capi da lavare.



# Ricerca guasti

- Questa lavatrice è dotata di funzioni automatiche di sicurezza che rilevano e diagnosticano i guasti non appena questi si verificano, reagendo di conseguenza. Se la macchina non funziona correttamente o non funziona affatto, controllare i seguenti punti prima di rivolgersi al Servizio Assistenza.

## ■ Risoluzione dei problemi











Sintomo	Possibile causa	Soluzione
Rumore metallico	<ul style="list-style-type: none"> <li>• Corpi estranei come monete o forcine presenti nel cestello o nella pompa.</li> </ul>	<p>Fermare la lavatrice e controllare il cestello e il filtro di scarico.</p> <p>Se il rumore persiste al riavvio della macchina, chiamare il proprio centro assistenza.</p>
Rumore sordo	<ul style="list-style-type: none"> <li>• Questo rumore può essere prodotto da carichi di lavaggio pesanti. Di solito è normale.</li> </ul>	<p>Se il rumore persiste, significa che probabilmente la lavatrice è sbilanciata. Fermarla e ridistribuire il carico di lavaggio.</p>
Vibrazioni	<ul style="list-style-type: none"> <li>• Sono state rimosse tutte le viti di trasporto e gli imballaggi?</li> <li>• I piedi sono appoggiati correttamente al pavimento?</li> </ul>	<p>Se non sono state tolte durante l'installazione, vedere rimozione delle viti di trasporto nel paragrafo Installazione.</p> <p>Il carico di lavaggio non è distribuito uniformemente nel cestello. Fermare la lavatrice e ridistribuire il carico.</p>
Perdite d'acqua	<ul style="list-style-type: none"> <li>• Il raccordo del tubo di riempimento è allentato al rubinetto o alla macchina.</li> <li>• I tubi di scarico dell'abitazione sono intasati.</li> <li>• Formazione eccessiva di schiuma.</li> </ul>	<p>Controllare e stringere i raccordi del tubo.</p> <p>Liberare il tubo di scarico. Se necessario chiamare un idraulico.</p> <p>Detersivo in eccesso o inadatto? La formazione di schiuma può causare perdite d'acqua.</p>
L'acqua non entra nella lavatrice o entra lentamente	<ul style="list-style-type: none"> <li>• Alimentazione idrica non adeguata.</li> <li>• Rubinetto di alimentazione non aperto completamente.</li> <li>• Tubo di alimentazione dell'acqua piegato.</li> <li>• Filtro o tubo di alimentazione intasato.</li> </ul>	<p>Provare con un altro rubinetto.</p> <p>Aprire completamente il rubinetto.</p> <p>Raddrizzare il tubo.</p> <p>Controllare il filtro del tubo di alimentazione.</p>
L'acqua nella lavatrice non si scarica o si scarica lentamente	<ul style="list-style-type: none"> <li>• Il tubo di scarico è piegato o intasato.</li> <li>• Il filtro di scarico è intasato.</li> </ul>	<p>Pulire e raddrizzare il tubo di scarico.</p> <p>Pulire il filtro di scarico.</p>

# Ricerca guasti

Sintomo	Possibile causa	Soluzione
<p>La lavatrice non si avvia</p> <p>Il cestello non gira</p>	<ul style="list-style-type: none"> <li>• Il cavo di alimentazione elettrica non è collegato o è collegato male.</li> <li>• Fusibile dell'abitazione bruciato, interruttore di sicurezza scattato o interruzione della corrente elettrica.</li> <li>• Rubinetto di alimentazione acqua chiuso.</li> <li>• Controllare che lo sportello sia ben chiuso.</li> </ul>	<p>Assicurarsi che la spina sia inserita correttamente nella presa a muro.</p> <p>Ripristinare l'interruttore o sostituire il fusibile. Non aumentare la capacità del fusibile. Se il problema è un sovraccarico del circuito, rivolgersi a un elettricista.</p> <p>Aprire il rubinetto.</p> <p>Chiudere lo sportello e premere il pulsante di Avvio/Pausa. Una volta premuto questo pulsante, ci vuole qualche secondo prima che la lavatrice inizi a girare. Lo sportello deve essere chiuso.</p> <p>Aggiungere 1 o 2 capi simili per bilanciare il carico.</p> <p>Ridistribuire il carico per consentire una corretta centrifugazione.</p>
Lo sportello non si apre		Una volta avviata la lavatrice, lo sportello non può essere aperto per motivi di sicurezza. Attendere uno o due minuti prima di aprire lo sportello per lasciare al meccanismo elettrico di chiusura il tempo di sbloccarsi.
Ciclo di lavaggio ritardato		Il tempo di lavaggio può variare in base alla quantità di biancheria, pressione e temperatura dell'acqua ed altre condizioni d'uso. Se viene rilevato uno sbilanciamento o se entra in funzione il programma di eliminazione della schiuma, il tempo di lavaggio si allunga.
Fuoriuscita di ammorbidente	Troppo ammorbidente può causare fuoriuscita d'acqua.	Seguire le istruzioni per l'utilizzo dell'ammorbidente per assicurarsi di usare la giusta quantità. Non superare il limite massimo di riempimento.
Gli ammorbidenti sono stati inseriti troppo presto		Chiudere lentamente il cassetto dosatore. Non aprire il cassetto durante il ciclo di lavaggio.

# Ricerca guasti

## ■ Messaggio di errore

Sintomo	Possibile causa	Soluzione
	<ul style="list-style-type: none"> <li>Alimentazione idrica non adeguata.</li> <li>Rubinetto di alimentazione non aperto completamente.</li> <li>Tubo di alimentazione dell'acqua piegato.</li> <li>Filtro o tubo di alimentazione intasato.</li> </ul> 	<p>Provare con un altro rubinetto. Aprire completamente il rubinetto.</p> <p>Raddrizzare il tubo. Controllare il filtro del tubo di alimentazione.</p>
	<ul style="list-style-type: none"> <li>Il tubo di scarico è piegato o intasato.</li> <li>Il filtro di scarico è intasato.</li> </ul>	<p>Pulire e raddrizzare il tubo di scarico. Pulire il filtro di scarico.</p>
	<ul style="list-style-type: none"> <li>Il carico è troppo ridotto.</li> <li>Il carico è sbilanciato.</li> <li>La macchina ha un sistema di rilevazione e correzione degli sbilanciamenti. Se si caricano singoli capi pesanti, ad es. accappatoi ecc., il sistema può interrompere la rotazione o anche tutto il ciclo di lavaggio, se lo sbilanciamento rimane troppo elevato dopo diversi avviamenti.</li> <li>Se alla fine del ciclo la biancheria è ancora molto umida, aggiungere alcuni capi piccoli per bilanciare il carico e ripetere la centrifugazione.</li> </ul>	<p>Aggiungere 1 o 2 capi simili per bilanciare il carico. Ridistribuire il carico per consentire una corretta centrifugazione.</p>
	 <ul style="list-style-type: none"> <li>Lo sportello è aperto?</li> </ul>	<p>Chiudere lo sportello.</p> <ul style="list-style-type: none"> <li>Se la scritta "dE1, dE2" non scompare, rivolgersi all'Assistenza.</li> </ul>
	<ul style="list-style-type: none"> <li>Temperatura dell'acqua.</li> <li>Problema del sensore.</li> </ul>	<p>Staccare il cavo di alimentazione e chiamare l'Assistenza.</p>
	<ul style="list-style-type: none"> <li>Se vi è un riempimento eccessivo d'acqua a causa di un difetto della valvola di alimentazione, viene visualizzata la scritta "FE".</li> </ul>	<p>Chiudere il rubinetto dell'acqua. Staccare il cavo di alimentazione elettrica. Chiamare l'Assistenza.</p>
	<ul style="list-style-type: none"> <li>La scritta "PE" viene visualizzata in caso di avaria del sensore del livello dell'acqua.</li> </ul>	
	<ul style="list-style-type: none"> <li>Sovraccarico del motore.</li> </ul>	

## NOTA

- Smart Diagnosis™ funziona solo con i dispositivi contrassegnati « Smart Diagnosis™ » .  
Nel caso di un telefono cellulare con opzione statico, chip di diagnosi non può operare.

### ■ Utilizzo di SmartDiagnosis™

- Utilizza questa funzione solo se ti è stato comunicato dal call center.  
La trasmissione assomiglia a quella di un fax pertanto viene utilizzata solo al call center.
  - SmartDiagnosis™ non può essere attivato se la lavatrice non si accende.  
In questo caso la riparazione del guasto deve essere effettuata senza SmartDiagnosis™.
- Se riscontri problemi con la tua lavatrice contatta l'assistenza clienti.  
Segui le istruzioni dell'agente del call center ed esegui i seguenti passaggi:

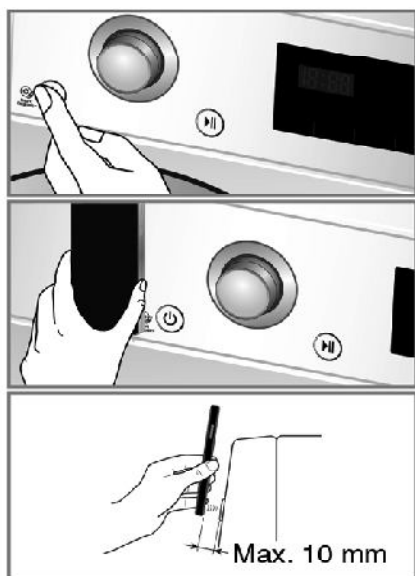

1. Premi il pulsante di accensione per avviare la lavatrice. Non premere altri pulsanti e non ruotare la manopola di selezione ciclo.

2. Quando richiesto dal call center posiziona il microfono del telefono molto vicino al pulsante di accensione.



3. Premi e tieni premuto per 3 secondi il pulsante “Temperatura”, mentre tieni il microfono vicino all'icona o al pulsante di accensione.

4. Tieni il telefono in quella posizione fino a quando è terminata la trasmissione del suono. Quest'operazione durerà circa 6 secondi. Il display visualizzerà il tempo residuo.

- Per un risultato ottimale non muovere il telefono mentre viene trasmesso il suono.
- Se l'agente del call center non riesce a registrare i dati in modo accurato, ti può essere richiesto di provare nuovamente.
- Se premi il pulsante di accensione durante la trasmissione lo SmartDiagnosis™ viene disattivato.

5. Terminato il countdown e la trasmissione del suono, continua la conversazione con l'agente del call center, che sarà in grado di assisterti utilizzando le informazioni trasmesse.

- Lo Smart Diagnosis è una funzione che trasmette l'esatta descrizione del problema della lavatrice al call center di LG ed è studiata per assistere, non sostituire, il metodo tradizionale di risoluzione dei problemi di malfunzionamento attraverso la chiamata al centro assistenza clienti. L'efficacia di questa funzione dipende da diversi fattori, inclusa la ricezione del telefono cellulare utilizzato per la trasmissione dei dati, ogni rumore esterno che possa essere presente durante la trasmissione e l'acustica della stanza in cui si trova la lavatrice.

Di conseguenza, LG non garantisce che lo Smart Diagnosis risolva in modo infallibile tutte le problematiche.

## Termini di garanzia

### Smaltimento delle apparecchiature obsolete

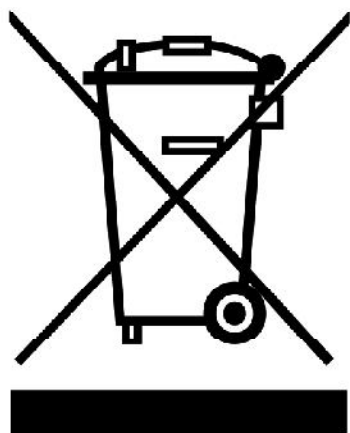

1. Tutti i prodotti elettrici ed elettronici dovrebbero essere smaltiti separatamente rispetto alla raccolta differenziata municipale, mediante impianti di raccolta specifici designati dal governo o dalle autorità locali.
2. Il corretto smaltimento delle apparecchiature obsolete contribuisce a prevenire possibili conseguenze negative sulla salute umana e sull'ambiente.
3. Per informazioni più dettagliate sullo smaltimento delle apparecchiature obsolete, contattare il comune, il servizio di smaltimento rifiuti o il negozio in cui è stato acquistato il prodotto.

### Esclusioni dalla garanzia:

- Il nostro servizio a domicilio ti insegnerà come utilizzare il prodotto.
- Se il prodotto è alimentato con un voltaggio diverso da quello indicato sulla placchetta dei dati tecnici.
- Se il guasto è causato da incidenti, negligenza, uso improprio o eventi imprevedibili.
- Se il guasto è causato da fattori diversi dal normale uso domestico fatto secondo le istruzioni del manuale del proprietario.
- Utilizzo delle istruzioni fornite per l'uso del prodotto o il cambiamento della regolazione del prodotto.
- Se il guasto è causato da animali nocivi, per esempio, ratti o scarafaggi ecc.
- Rumori o vibrazioni che sono da considerarsi normali come per esempio il rumore dello scarico dell'acqua, il rumore della ventola o i segnali acustici di riscaldamento.
- Correggendo l'installazione, per esempio, livellamento del prodotto, aggiustamento dell'umidità.
- La normale manutenzione come raccomandata dal manuale d'uso.
- Rimozione di oggetti o sostanze estranee dall'apparecchio compresa la pompa e il filtro del manicotto d'entrata, ad esempio sabbia, unghie, bottoni e oggetti metallici in genere.
- Sostituzione dei fusibili o correzione dei cavi elettrici o delle tubazioni di casa.
- Correzioni di riparazioni non autorizzate.
- Incidenti o danni conseguenti alla proprietà privati causati da possibili difetti di questo apparecchio.
- La garanzia non è valida nel caso questo prodotto venga utilizzato per scopi commerciali. (per esempio per attività commerciale di vendita, luoghi pubblici come bagni, hotel, palestre, locande).



# Tabella dei consumi

## Scheda di prodotto\_Regolamento delegato (UE) n. 1061/2010 della Commissione

Marchio	LG			
	F H/1 4 U2 Q/T D(N)(W)(X0~9)(H)	F H/1 2 U2 Q/T D(N)(W)(0~9)(H)	F H/1 0 U2 Q/T D(N)(W)(0~9)(H)	
Capacità in kg di cotone	8/7	8/7	8/7	kg
Classe di efficienza energetica su una scala da A+++ (basso consumo) a G (alto consumo)	A+++	A+++	A+++	
*Marchio UE di qualità ecologica ('ecolabel') ai sensi del regolamento (CE) n. 66/2010	No	No	No	
Consumo annuo di energia (AEC) in kWh/anno. (Basato su 220 cicli di lavaggio cotone standard a 60°C e a 40°C a carico pieno e parziale e sul consumo nei modi di spento e lasciato acceso. Il consumo effettivo dipende dalla modalità di utilizzo della lavabiancheria)	117/104	117/104	117/104	kWh/anno
Consumo di energia per ciclo				
- Programma cotone standard 60°C a pieno carico	0,60/0,53	0,60/0,53	0,60/0,53	kWh
- Programma cotone standard 60°C a carico parziale	0,45/0,42	0,45/0,42	0,45/0,42	kWh
- Programma cotone standard 40°C a carico parziale	0,41/0,40	0,41/0,40	0,41/0,40	kWh
Consumo energetico ponderato in modo spento e in modo "left-on".	0,45	0,45	0,45	W
Consumo di acqua in litri/anno (Basato su 220 cicli di lavaggio cotone standard a 60°C e a 40°C a carico pieno e parziale. Il consumo effettivo dipende dalla modalità di utilizzo dell'apparecchio)	8900/8500	8900/8500	8900/8500	litri/anno
Classe di efficienza della centrifuga su una scala da G (efficienza minima) ad A (efficienza massima).	A	B	B	
Velocità massima di centrifuga raggiunta (Valore minimo fra il programma cotone standard 60°C a pieno e metà carico e il cotone standard 40°C a metà carico)	1400	1200	1000	rpm
	44	53	53	%
Il 'Cotone extra' a 60°C' a carico pieno e parziale ed il 'Cotone extra' a 40°C' a carico parziale sono i programmi di lavaggio standard ai quali fanno riferimento le informazioni sull'etichetta e sulla scheda, questi programmi sono adatti per lavare cotone normalmente sporco e sono i programmi più efficienti in termini di consumo combinato di energia e acqua. Il carico parziale è la metà del carico nominale.				
La durata del programma				
- Programma cotone standard 60°C a pieno carico	297/297	297/297	297/297	min.
- Programma cotone standard 60°C a carico parziale	244/224	244/224	244/224	min.
- Programma cotone standard 60°C a carico parziale	239/219	239/219	239/219	min.
La durata del modo "left-on" (TI). (Misurato sul programma cotone standard a 60°C pieno carico.)	10	10	10	min.
Rumore in dB(A) re 1 pW in lavaggio / Rumore in dB(A) re 1 pW in centrifuga.	52 (Lavaggio) 73 (Centrifuga)	52 (Lavaggio) 72 (Centrifuga)	52 (Lavaggio) 72 (Centrifuga)	dB(A) dB(A)
Free-Standing				

# Memo

# Memo



# Memo

