

HƯỚNG DẪN SỬ DỤNG MÁY GIẶT

Vui lòng đọc kỹ hướng dẫn sử dụng này trước khi vận hành máy giặt và giữ lại để tham khảo về sau.

WF-S1017SF



* M F L 6 8 7 8 1 0 0 8 *

Rev. : 00(07T15)

Tính năng sản phẩm



Máy giặt không hoạt động khi nắp đang mở. Nếu nắp mở trong các chu trình giặt, xả hoặc vắt, máy sẽ dừng hoạt động để đảm bảo an toàn.

Điều khiển logic Áo

- Thiết bị cảm biến tải trọng gắn liền với máy giặt sẽ tự động xác định lượng đồ giặt và thiết bị vi xử lý sẽ tối ưu hóa các điều kiện giặt như Mức nước và thời gian giặt lý tưởng.

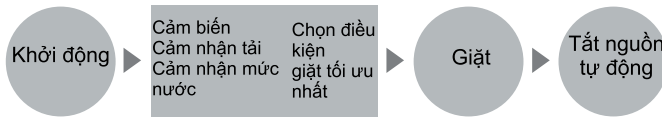

- Công nghệ tiên tiến được tích hợp trong Hệ thống điều khiển điện tử để đảm bảo kết quả giặt tốt nhất.

Giặt turbo drum (tùy chọn)

- Khi các cánh giặt "Punch + 3" xoay, lồng giặt xoay theo hướng ngược lại. Điều này tạo dòng nước của cả hai cạnh làm tăng hiệu suất giặt bằng cách cọ xát mạnh vào quần áo.



Giặt 3 bước

- Giặt 3 bước đem đến hiệu suất giặt tốt nhất mà ít bị rối.



Cọ xát



Cọ xát và Lắc



Lắc và Gỡ rối

LƯU Ý

Đảm bảo lấy thiết bị ra khỏi thùng cactông, nếu không máy giặt sẽ không thể hoạt động bình thường.

Nội dung

ĐỌC HƯỚNG DẪN SỬ DỤNG NÀY

Trong tài liệu này, bạn sẽ tìm thấy nhiều gợi ý hữu ích về cách sử dụng và bảo trì máy giặt đúng cách. Bạn chỉ cần bảo quản phòng ngừa một chút là có thể tiết kiệm phần lớn thời gian và tiền bạc trong suốt vòng đời máy giặt của mình. Bạn sẽ tìm thấy nhiều câu trả lời cho các vấn đề thường gặp trong phần Khắc phục sự cố. Nếu bạn xem bảng Mẹo khắc phục sự cố của chúng tôi trước, bạn có thể không cần phải gọi sửa chữa.

Giới thiệu	Thông tin an toàn	4
	Nhận biết các bộ phận	7
	Thông tin về chức năng	8
Trước khi bắt đầu giặt	Chuẩn bị trước khi giặt	9
	Sử dụng nước, khay đựng, bột giặt và nước xả vải	10
	Hướng dẫn đặc biệt để loại bỏ vết bẩn	13
	Chức năng của từng nút	14
Chương trình giặt	Giặt thường	16
	Giặt đồ len	16
	Giặt nhanh	16
	Giặt đồ lông vũ	16
	Tăng hiệu quả giặt	16
	Giặt đồng phục	18
	Giặt sơ + Giặt thường	18
	Giặt ngâm	20
Chương trình chức năng bổ sung	Vệ sinh lồng giặt	21
	Vắt cực khô	22
	Giặt tùy chọn	23
	Giặt hẹn giờ khởi động (Đặt trước)	24
	Các chức năng hữu ích khác	25
Lắp đặt	Kê và giữ cân bằng	26
	Nối ống cấp nước	27
	Nối ống xả	30
Bảo quản và bảo trì	Phương pháp nối đất	31
	Vệ sinh và bảo trì	32
Khắc phục sự cố	Cửa đóng an toàn	34
	Các sự cố giặt thường gặp	35
	Khắc phục sự cố	36
	Smart Diagnosis™	37
	Cách gấp chăn	38
Điều kiện bảo hành	Điều kiện bảo hành	39
Thông số kỹ thuật	Thông số kỹ thuật	40

T

hông tin an toàn

Hãy đọc kỹ và cẩn thận cuốn sách nhỏ này vì nó có chứa thông tin an toàn quan trọng giúp bảo vệ người dùng tránh nguy hiểm không mong muốn và ngăn chặn những hư hỏng có thể xảy ra cho sản phẩm.

Cuốn sách nhỏ này được chia thành 2 phần: Cảnh báo và Thận trọng.



: Đây là ký hiệu cảnh báo cho biết cách sử dụng của người dùng có thể nguy hiểm.



: Đây là ký hiệu cho biết cách sử dụng bị 'Tuyệt đối nghiêm cấm'.



CẢNH BÁO : Không tuân thủ các hướng dẫn có ký hiệu này có thể dẫn đến những thương tích về thân thể nghiêm trọng hoặc tử vong.



THẬN TRỌNG : Không tuân thủ các hướng dẫn có ký hiệu này có thể dẫn đến những thương tích về thân thể nhẹ hoặc hư hỏng sản phẩm.

THÔNG TIN AN TOÀN
CỦA THIẾT BỊ
ĐUN NÓNG NƯỚC



CẢNH BÁO

- Dưới những điều kiện nhất định, thiết bị đun nóng nước có thể sản sinh ra khí hydro nếu không được sử dụng từ hai tuần trở lên. Khí hydro có thể phát nổ trong những môi trường này. Nếu không sử dụng nước Nóng từ hai tuần trở lên, hãy ngăn chặn khả năng hỏng hoặc bị thương bằng cách mở tất cả vòi nước Nóng và để chảy trong vài phút. Làm việc này trước khi sử dụng bất kỳ thiết bị điện nào nối với hệ thống nước Nóng. Quy trình đơn giản này sẽ giúp xả khí hydro tích tụ ra ngoài. Do khí này dễ cháy nên không được hút thuốc hoặc sử dụng lửa hay thiết bị hồ nào trong quá trình này.

LẮP ĐẶT
ĐÚNG CÁCH



THẬN TRỌNG



- Không được để thảm che khe hở dưới đế khi lắp đặt máy giặt trên sàn có trải thảm.
- Lắp đặt hoặc để thiết bị ở nơi tránh xa nhiệt độ dưới mức đóng băng hoặc chịu ảnh hưởng trực tiếp của thời tiết.
Nếu thiết bị đặt dưới những điều kiện đó có thể xảy ra giật điện, hỏa hoạn, hỏng hoặc biến dạng
- Nối đất máy giặt đúng cách để phù hợp với tất cả các điều luật và quy định điều chỉnh. Làm theo các chi tiết trong Hướng dẫn lắp đặt
Nếu không nối đất đúng cách có thể xảy ra hỏng hoặc rò điện, từ đó có thể dẫn đến điện giật
- Phải đặt máy giặt ở vị trí dễ tiếp cận với phích cắm.
Nếu phích cắm đặt ở giữa tường và thiết bị, nó có thể bị hỏng, có thể dẫn đến hỏa hoạn hoặc điện giật.
- Đảm bảo phích cắm được cắm hết vào trong ổ cắm.
Nếu không, có thể dẫn đến điện giật và hỏa hoạn do quá nhiệt.

T

hông tin an toàn

KHU VỰC
GIẶT
CỦA BẠN

CẢNH BÁO

- Đảm bảo khu vực bên dưới và xung quanh thiết bị không có các vật liệu dễ cháy như xơ vải, giấy, giẻ, hóa chất, v.v. **Vận hành với các vật liệu này xung quanh máy có thể dẫn đến cháy nổ hoặc hỏa hoạn.**
- Cần giám sát chặt chẽ nếu trẻ em sử dụng thiết bị này hoặc sử dụng thiết bị ở gần trẻ. Không cho phép trẻ chơi trên thiết bị, nghịch thiết bị hoặc chơi bên trong thiết bị này hoặc bất kỳ thiết bị nào khác. **Nguy cơ tiềm ẩn là trẻ có thể chết đuối trong lồng giặt.**
Không chạm tay ướt vào phích cắm điện.
-  **Việc này sẽ gây điện giật**
Không đặt tay, chân hoặc bất cứ thứ gì ở dưới máy giặt khi máy đang hoạt động.
-  **Phía dưới máy có cơ chế xoay nên bạn có thể bị thương.**



KHI SỬ DỤNG
MÁY GIẶT

THẬN TRỌNG

- Chỉ sử dụng thiết bị này cho mục đích được thiết kế như mô tả trong Hướng dẫn sử dụng này.
- Quá trình giặt có thể làm giảm khả năng chống cháy của vải. Để tránh điều đó, tuân theo đúng các hướng dẫn bảo quản và giặt của nhà sản xuất may mặc.
- Để giảm thiểu nguy cơ điện giật, hãy rút phích cắm thiết bị này ra khỏi nguồn điện hoặc ngắt kết nối máy giặt ra khỏi bảng phân phối điện sinh hoạt bằng cách tháo cầu chì hoặc ngắt cầu dao trước khi thực hiện bảo trì hoặc vệ sinh

LƯU Ý

: Nhấn nút Nguồn (Power) để tắt sẽ KHÔNG ngắt thiết bị ra khỏi nguồn điện.

- Đảm bảo đường xả hoạt động bình thường
Nếu nước không được xả đúng cách, sàn nhà của bạn có thể bị ngập. Sàn nhà ngập có thể gây ra rò điện, theo đó dẫn đến điện giật hoặc hỏa hoạn.
- Nếu mở nắp khi đang vắt mà lồng giặt không dừng trong khoảng 15 giây, hãy ngắt kết nối máy ngay.
Gọi sửa chữa. Máy vắt khi cửa mở có thể gây thương tích.
Không bao giờ được với vào trong máy giặt khi máy đang chuyển động.
 Chờ đến khi máy dừng hẳn mới mở nắp.
Ngay cả khi quay chậm cũng có thể gây thương tích.
Không được tìm cách vận hành thiết bị này nếu thiết bị đã bị hỏng, hoạt động sai chức năng, tháo rời một phần hoặc thiếu bộ phận hoặc bộ phận bị hỏng, bao gồm cả dây hoặc phích cắm bị hỏng.
-  **Vận hành khi phích cắm bị hỏng có thể gây điện giật.**
 Không sử dụng nước nóng trên 50°C.
Sử dụng nước quá nóng có thể làm hỏng vải hoặc làm rò nước.

T

hông tin an toàn

KHI SỬ DỤNG GIẶT



CẢNH BÁO



Không sử dụng vượt quá công suất định mức của ổ cắm và thiết bị dẫn điện.

Vượt quá giới hạn này có thể dẫn đến điện giật, hỏa hoạn, hỏng và/hoặc biến dạng các bộ phận.



Không trộn chất tẩy trắng clo với amoniac hoặc các axit như giấm và/hoặc chất tẩy.

Việc trộn các hóa chất khác nhau có thể sinh ra các khí độc có thể gây tử vong.



Không giặt hoặc sấy các đồ đã được làm sạch, giặt, ngâm, hoặc bị ố với các chất dễ cháy hoặc dễ nổ (như sáp, dầu, sơn, nhiên liệu, dung môi làm sạch khô, dầu hỏa, v.v.). Không thêm các chất này vào nước giặt. Không sử dụng hoặc đặt các chất này quanh máy giặt hoặc máy sấy trong quá trình vận hành.

Nó có thể bốc cháy hoặc phát nổ.

KHI KHÔNG SỬ DỤNG



THẬN TRỌNG

- Tắt các vòi nước để giảm áp suất trên ống và van cũng như để giảm thiểu rò rỉ nếu xảy ra hỏng hóc hoặc vỡ. Kiểm tra tình trạng của các ống cấp này; có thể cần thay thế sau 5 năm.

- Khi nhiệt độ không khí cao và nhiệt độ nước thấp, có thể xảy ra ngưng tụ và làm ướt sàn.

- Lau sạch bụi hoặc bẩn trên các tiếp điểm của phích cắm điện.

Sử dụng phích cắm điện không sạch có thể gây hỏa hoạn.

- Trước khi thải bỏ máy giặt hoặc không sử dụng máy, tháo nắp để tránh việc trẻ trốn bên trong.

Trẻ có thể bị mắc kẹt và nghẹt thở nếu nắp máy vẫn để nguyên.

- Không tìm cách sửa chữa hoặc thay thế bất kỳ bộ phận nào của thiết bị này trừ khi được khuyến nghị cụ thể trong Hướng dẫn sử dụng này, hoặc trong các hướng dẫn sửa chữa cho người dùng đã xuất bản mà bạn hiểu hoặc có kỹ năng thực hiện.

Vận hành máy với các bộ phận được thay thế không đúng cách có thể dẫn đến hỏa hoạn hoặc điện giật.



Không can thiệp vào các thiết bị điều khiển.

Có thể dẫn đến điện giật, hỏa hoạn, hỏng, biến dạng.



Không giặt mạnh dây nguồn khi tìm cách rút phích cắm điện.

Nắm chặt phích cắm điện máy giặt khi rút ra.

Việc không tuân thủ các hướng dẫn này có thể gây điện giật hoặc hỏa hoạn do đoản mạch.



Khi bạn vệ sinh máy giặt, không cho nước trực tiếp vào bất kỳ bộ phận nào của máy giặt.

Điều này có thể gây đoản mạch và điện giật.

Nhận biết các bộ phận

Thân máy

* Hình ảnh có thể khác nhau tùy theo kiểu máy.

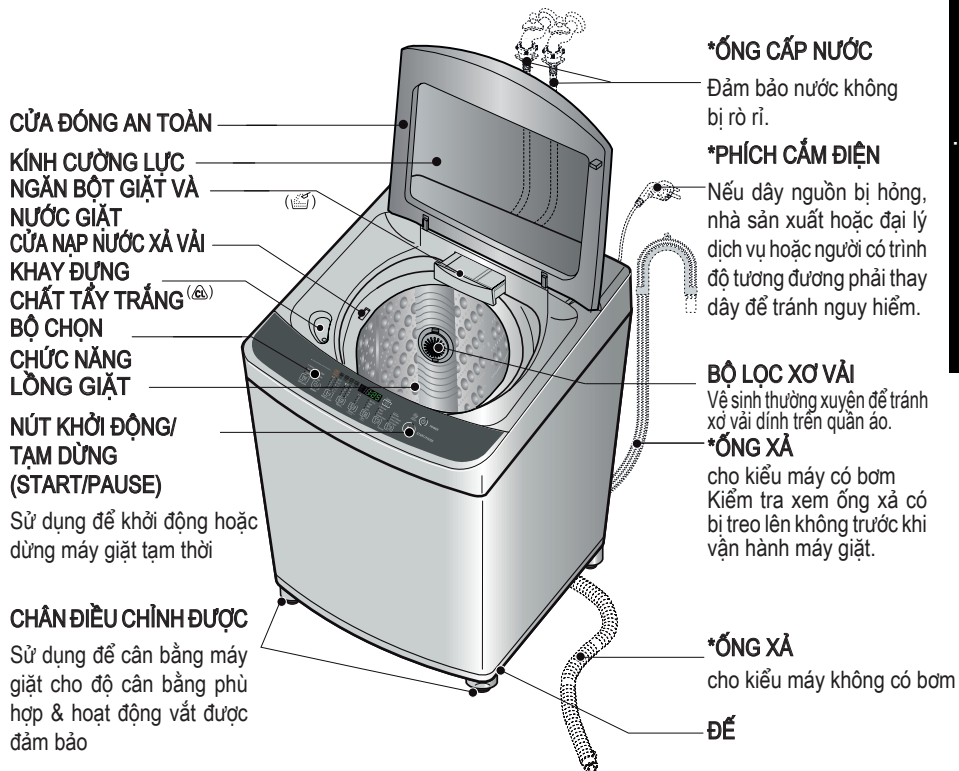

Phụ kiện

Ống cấp nước



hoặc



1 cho nước Lạnh và 1 cho nước Nóng

Ống xả

Cho kiểu máy Không có bơm



Cho kiểu máy Có bơm



Nắp chống chuột (tùy chọn)



LƯU Ý

****** Bộ phận có thể khác nhau tùy theo kiểu máy.

T hông tin về chức năng

Máy có các phương pháp giặt khác nhau phù hợp với các điều kiện và các kiểu đồ giặt khác nhau.

Các kiểu giặt khác nhau

Giặt thường

Sử dụng Chương trình này để giặt hàng ngày, ví dụ như ga trải giường, khăn, áo phông. *(tham khảo trang 16)*

Giặt đồ lông vũ

Sử dụng cho chăn hoặc Đồ lông vũ có ký hiệu (Giặt tay). *(tham khảo trang 16)*

Tăng hiệu quả giũ

Sử dụng Chương trình này để đạt được hiệu suất vắt tốt hơn. *(tham khảo trang 16)*

Giặt đồ len

Có thể giặt quần áo len (đồ lót, len, v.v.) là những đồ dễ bị hỏng. *(tham khảo trang 16)*

Sợi len có thể giặt máy được điều chỉnh riêng để tránh bể lại khi giặt máy.

Hầu hết quần áo đan tay không được làm từ len có thể giặt máy và chúng tôi khuyên bạn nên giặt bằng tay

- Trước khi giặt đồ len, hãy kiểm tra nhãn hướng dẫn giặt để biết các hướng dẫn.
- Khi giặt đồ len, hãy sử dụng Bột giặt mức độ nhẹ để giặt.
- Đồ len giặt tay có thể bị bện thành sợi trong máy giặt làm giảm thời gian làm khô.
- Để làm khô len, hãy đặt chúng xuống phẳng phiu trên một chiếc khăn và vỗ nhẹ để về hình dạng ban đầu. Không phơi khô len dưới ánh nắng trực tiếp.

(Sức nóng và hoạt động xoay của máy sấy có thể làm co hoặc bể vài len.)

Một số loại lớp lót len và sản phẩm da cừu có thể giặt máy nhưng điều này có thể gây tắc nghẽn bơm.

(Đảm bảo rằng toàn bộ đồ giặt đều phù hợp với giặt máy chứ không chỉ riêng vật liệu lót.)

Bạn có thể muốn giặt tay các đồ này và cho vào máy để vắt khô.

Giặt sơ+

Giặt thường

Pre Wash+

Giặt đồ bằng chu trình Normal thường xử lý sơ các vết bẩn ngay lập tức mà không cần giặt tay. Ví dụ như cần cho những quần áo có thể bị bốc mùi mà không giặt ngay. *(tham khảo trang 18)*

Giặt đồng phục

Sử dụng Chương trình này để giặt Đồng phục *(tham khảo trang 18)*

Giặt theo tình trạng của đồ giặt

Giặt nhanh

Có thể chọn Giặt nhanh để giặt quần áo ít bẩn dưới 2,0 kg trong thời gian ngắn. *(tham khảo trang 16)*

Giặt ngâm

Có thể chọn Giặt ngâm để giặt quần áo quá bẩn bằng cách ngâm trong nước một lúc để loại bỏ bụi bẩn. *(tham khảo trang 20)*

Phương pháp giặt khác

Vệ sinh lồng giặt

Sử dụng chương trình này để làm sạch bên trong máy giặt, đặc biệt là Lồng bên trong & Lồng bên ngoài *(tham khảo trang 21)*

Giặt hẹn giờ khởi động

Giặt hẹn giờ khởi động được sử dụng để trì hoãn thời gian kết thúc vận hành.

Người dùng có thể cài đặt số giờ trì hoãn một cách thích hợp. *(tham khảo trang 24)*

Giặt tùy chọn

Khi người dùng chỉ cần Vắt, Xả/Vắt, Xả, Giặt/Xả, Giặt, Giặt/Xả/Vắt, Ngâm/Giặt/Xả/Vắt. *(tham khảo trang 23)*

C chuẩn bị trước khi giặt

Nhãn hướng dẫn giặt

* Tìm nhãn hướng dẫn giặt trên quần áo. Nhãn này sẽ cho bạn biết về thành phần vải của quần áo và cách giặt.

Phân loại quần áo thành các mẻ có thể giặt cùng chu trình, Nhiệt độ nước và tốc độ vắt.



Phân loại

Để đạt được kết quả tốt nhất, cần phải giặt các loại vải khác nhau theo các cách khác nhau.

• **ĐỘ BẮN** (Nhiều, Bình thường, Ít) Phân loại quần áo theo loại và độ bền.

• **MÀU SẮC** (Trắng, Sáng, Tối) Tách riêng vải trắng với vải màu.

• **VẢI THÔ** (Đồ tạo xơ vải, Đồ dính xơ vải) Tách riêng các loại đồ tạo xơ vải và đồ dính xơ vải.

Đồ tạo xơ vải Vải bông, dây viền, khăn lau, tã lót, tã trẻ em

Đồ dính xơ vải Tổng hợp, nhung kẻ, vải đã qua xử lý, vớ ngắn.



Kiểm tra trước khi cho đồ vào máy giặt

• **Kiểm tra tất cả các túi để đảm bảo không còn gì trong túi.** Những thứ như móng tay, cặp tóc, diêm, bút, tiền xu và chìa khóa có thể làm hỏng cả máy giặt và quần áo của bạn.

• **Sửa bất kỳ quần áo nào bị rách hoặc lỏng cúc.** Các vết rách hoặc các lỗ có thể bị rách to hơn trong khi giặt.

• Tháo dây lưng, các dây lượn bên dưới, v.v. để tránh làm hỏng máy giặt hoặc quần áo của bạn.

• **Xử lý sơ các vết bẩn.**

• Chắc chắn quần áo có thể giặt trong nước.

• Kiểm tra các hướng dẫn giặt.

• Bỏ khăn giấy ra khỏi các túi.



⚠ Thận trọng

Không giặt hoặc vắt bất kỳ đồ nào được dán nhãn hoặc được biết đến là không thấm nước hoặc chống thấm ngay cả khi nhãn hướng dẫn giặt của sản phẩm trên thứ đồ đó cho phép giặt máy. Không tuân theo những hướng dẫn này có thể làm hỏng nghiêm trọng cho đồ giặt, máy giặt của bạn và/hoặc hư hỏng tài sản do máy giặt rung lắc bất thường.

- Ví dụ về các đồ không thấm nước hoặc chống thấm bao gồm các tấm lót đệm, tấm phủ đệm, áo mưa, đồ cắm trại, quần áo trượt tuyết, thiết bị ngoài trời và các đồ tương tự.

Xử lý sơ các vết bẩn hoặc vết bẩn nhiều

• Sử dụng chu trình 'Giặt sơ+Giặt thường' đối với quần áo cực bẩn. Đối với quần áo bẩn nhiều, việc xử lý sơ có thể cần thiết trước chu trình giặt.

• Xử lý sơ cổ áo và tay áo sơ mi bằng sản phẩm hoặc Nước giặt sơ khi đưa vào máy giặt. Trước khi giặt, xử lý các vết bẩn đặc biệt bằng xà phòng bánh, Nước giặt hoặc hỗn hợp nước và Bột giặt dạng hạt.

• Sử dụng chất khử xử lý sơ vết bẩn. Xử lý các vết bẩn CÀNG SỚM CÀNG TỐT. Càng để lâu, các vết bẩn càng khó loại bỏ. **(Để biết thêm chi tiết, tham khảo trang 13)**

Cho đồ vào giặt

Không giặt vải có chứa vật liệu dễ cháy (sáp, chất lỏng làm sạch, v.v.).

Lượng đồ giặt

Mức nước chỉ cần ngập quần áo. Điều chỉnh tùy theo lượng đồ giặt. Lượng quần áo cho vào máy, khi không nên, không được cao hơn hàng lỗ đầu tiên trong lồng máy giặt. Để thêm đồ sau khi máy giặt đã khởi động, nhấn nút Khởi động (Start) và nhấn chìm các đồ cho thêm. Đóng nắp và nhấn lại nút Khởi động (Start) để khởi động lại.

Quần áo sáng màu và kích thước lớn

Quần áo như len và chất chầy thường nhẹ, lớn và dễ nổi. Sử dụng túi lưới ni-lông và giặt với ít nước. Nếu đồ giặt nổi trong suốt chu trình giặt, đồ giặt có thể bị hỏng. Sử dụng Bột giặt đã hòa tan để tránh Bột giặt bị vón cục.

Đồ giặt dài

Sử dụng túi lưới ni-lông cho các đồ MỎNG, dài. Đối với đồ giặt có dây dài hoặc chiều dài lớn, túi lưới sẽ giúp ngăn bị rối trong quá trình giặt. **Kéo khóa kéo, móc, và dây** để đảm bảo các đồ này không bị vướng vào các quần áo khác.

※ LG không cung cấp túi lưới ni-lông.

⚠ CẢNH BÁO

Nguy cơ hỏa hoạn

Không được đặt đồ dính xăng hoặc các chất lỏng dễ cháy khác trong máy giặt.

Không máy giặt nào có thể loại bỏ hết được dầu.

Không sấy khô bất kỳ đồ gì đã từng bị dính dầu (kể cả dầu ăn).

Làm như vậy có thể dẫn đến tử vong, cháy nổ hoặc hỏa hoạn.



Sử dụng nước, khay đựng, bột giặt và nước xả vải

Sử dụng nước

Mức nước

- Máy này tự động xác định lượng đồ giặt, sau đó đặt Mức nước và lượng bột giặt phù hợp.
- Khi bạn chọn Chương trình giặt, Mức nước và lượng bột giặt (được sử dụng) sẽ được hiển thị trên bảng.
- Bảng sau cho biết lượng nước.
- Khi Mức nước được xác định tự động, nó có thể thay đổi tùy thuộc vào lượng đồ giặt ngay cả khi chỉ báo cùng một Mức nước trên bảng điều khiển.

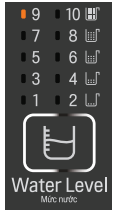

LƯU Ý

[Lượng nước tối thiểu]

Tùy thuộc vào lượng đồ giặt và kiểu máy giặt. Hoặc bạn có thể đổ trực tiếp một lượng nước nhất định vào lồng giặt đến mức nhất định theo cách thủ công. Đó là vì nếu Mức nước đạt đến độ cao nhất định theo cảm ứng của máy, máy giặt sẽ tự động vận hành. Nói cách khác, cần phải đổ nước đến điểm mà máy giặt bắt đầu vận hành.

Nhiệt độ nước (ẤM, LẠNH: Tùy chọn chỉ cho van 2)

- Máy giặt tự động thiết lập nhiệt độ phù hợp tùy theo chương trình giặt.
- Bạn có thể thay đổi nhiệt độ nước bằng cách nhấn nút Nhiệt độ nước (Water Temp.). (*tham khảo trang 14*)
- Nhiệt độ nước ảnh hưởng đến hiệu quả của tất cả các chất phụ gia giặt và do đó ảnh hưởng đến kết quả giặt sạch. Chúng tôi khuyến nghị các mức nhiệt độ:
 - NÓNG 49~60 °C ... (120-140°F) Đồ trắng, tã trẻ em, đồ lót và đồ bền màu, bẩn nhiều.
 - ẤM 29~40 °C ... (85-105°F) Hầu hết các đồ giặt
 - LẠNH *18~40 °C ... (65-75°F) Chỉ đồ rất sáng màu và bẩn ít.
- Khi giặt trong nước Lạnh, có thể cần thêm các bước:
 - Điều chỉnh lượng Bột giặt và Bột giặt hòa tan sẵn trước trong nước Ấm
 - Xử lý sơ các đốm bẩn và vết bẩn
 - Ngâm các đồ bẩn nhiều
 - Sử dụng chất tẩy trắng phù hợp
- * Nhiệt độ dưới 18 °C ... (65 °F) sẽ làm cho các phụ gia giặt không có tác dụng và có thể dẫn đến xơ vải, lắng cặn, làm sạch kém, v.v. Ngoài ra, các nhà sản xuất Bột giặt và nhân hướng dẫn giặt định nghĩa nước Lạnh là 26~29 °C ... (80-85 °F). Nếu tay bạn thấy nhiệt độ nước trong lồng giặt quá lạnh thì bột giặt sẽ không có tác dụng và sẽ không làm sạch hiệu quả.

Chú ý

Nếu trong nước có sắt, quần áo có thể bị vàng toàn bộ hoặc có thể bị đọng lại các đốm hoặc sọc màu nâu hay cam. Sắt không phải lúc nào cũng dễ thấy. Trong những trường hợp bị nhiễm sắt nhiều, có thể cần phải lắp bộ làm mềm nước hoặc bộ lọc sắt.

Sử dụng bột giặt

Bột giặt

Tuân theo chỉ dẫn trên gói bột giặt. Sử dụng quá ít bột giặt là nguyên nhân thường gặp của các vấn đề khi giặt đồ. Sử dụng nhiều bột giặt hơn trong trường hợp nước cứng, lượng đồ giặt lớn, chất bẩn mỡ hoặc dầu hoặc nhiệt độ nước thấp hơn.

Chọn Bột giặt phù hợp

Chúng tôi khuyến nghị sử dụng bột giặt gia dụng (dạng bột, nước hoặc đậm đặc). Không nên sử dụng xà phòng bánh hoặc bột xà phòng tán nhỏ trong máy giặt của bạn. Khi giặt đồ len, nhớ sử dụng bột giặt phù hợp với giặt đồ len.

Sử dụng bột giặt

Lượng bột giặt

Khi bạn chọn Chương trình giặt, Mức nước và lượng bột giặt (được sử dụng) sẽ được hiển thị trên bảng điều khiển. Lượng bột giặt trong một cốc theo sơ đồ là khoảng 40 g đối với bột giặt đậm đặc. Lượng Bột giặt phù hợp sẽ khác nhau tùy thuộc vào lượng chất bẩn trên quần áo của bạn (Đồ jean và quần áo lao động có thể cần nhiều Bột giặt hơn, khăn tắm thường cần ít hơn).

Đối với Nước giặt và Bột giặt đậm đặc, tuân theo các khuyến cáo của nhà sản xuất Bột giặt.

Lưu ý: Để kiểm tra bạn có sử dụng đúng lượng bột giặt không, hãy nắp máy giặt lên nửa chừng trong khi giặt. Nên có một lớp bọt mỏng trên bề mặt nước. Nhiều bọt trông có thể tốt nhưng điều này không góp phần làm sạch quần áo của bạn. Không có bọt tức là đã sử dụng không đủ bột giặt; bụi bẩn và xơ có thể đọng lại trên quần áo hoặc máy giặt. Nếu sử dụng quá nhiều bột giặt, việc xả sẽ không sạch và hiệu quả. Đồng thời, nó cũng gây ô nhiễm môi trường, vì thế hãy sử dụng bột giặt một cách phù hợp.

Thêm bột giặt

Mở khay đựng bột giặt và đổ vào lượng bột giặt thích hợp vào khay đựng Bột giặt dạng hạt.

Một số loại bột giặt PHẢI được hòa tan hẳn trước khi đổ vào máy để đạt được kết quả giặt tốt nhất.

Kiểm tra hướng dẫn trên gói bột giặt. Nếu bạn sử dụng bột giặt dạng bột thì cần phải hòa tan hết lượng bột giặt cần thiết trong nước rất nóng trước khi đổ vào nước ấm hoặc nóng để giặt thực sự.

Việc hòa tan trước bột giặt trong nước ấm khi giặt trong nước lạnh có thể cải thiện hiệu suất giặt.

Hộp bột giặt dạng bột

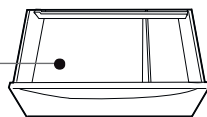

Sử dụng chất tẩy trắng dạng lỏng

- Kiểm tra nhãn hướng dẫn giặt quần áo để biết các hướng dẫn đặc biệt và tách riêng quần áo giặt để tẩy trắng
- Pha loãng nước tẩy trắng clo.
- Đo lượng nước tẩy trắng được khuyến nghị một cách cẩn thận theo hướng dẫn trên chai.
- Trước khi khởi động máy giặt, rót trực tiếp lượng chất tẩy trắng đã đo vào trong khay đựng chất tẩy trắng. Tránh để bắn hoặc tràn ra ngoài. Nên hòa chất tẩy trắng dạng bột với nước trước khi rót vào.

Khay đựng chất tẩy trắng

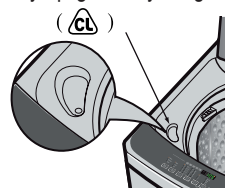

Chú ý

- Không được rót trực tiếp chất tẩy trắng dạng lỏng chưa pha loãng lên quần áo hoặc vào trong giỏ đồ giặt. Việc này có thể làm đổi màu hoặc làm hỏng đồ giặt.
- Không đổ chất tẩy trắng dạng bột vào trong khay đựng chất tẩy trắng.

Sử dụng nước, khay đựng, bột giặt và nước xả vải

Sử dụng nước xả vải

- Pha loãng nước xả vải với nước. Nước xả vải chưa pha loãng có thể gây ra các đốm như vết dầu
- Đóng và cho lượng nước xả vải được khuyến nghị vào trong ngăn chứa được đánh dấu bằng biểu tượng này (☼).
Làm theo chỉ dẫn của nhà sản xuất
- ☞ Nước xả vải tự động tan trong lần xả cuối cùng với tiếng bíp báo hiệu.
- ☞ Nếu muốn xả thêm, **bạn phải thêm nước xả vải theo cách thủ công** khi tiếng bíp báo hiệu kêu trong lần xả cuối. Việc này sẽ tối ưu chức năng của nước xả vải.
- Không đổ tràn. Ngăn xả chứa tối đa 35 mL.
Không đổ nhiều hơn 35 mL.
Đổ quá nhiều có thể dẫn đến làm xả sớm nước xả vải, từ đó có thể làm biến màu quần áo.
Cốc có vòi rót sẽ giúp bạn tránh việc đổ ra ngoài
- Hiệu quả của việc thêm nước xả vải có thể thay đổi tùy theo độ nhớt của nước xả. Nước xả vải càng dính thì hiệu quả càng thấp. Đối với nước xả vải dính, bạn nên pha loãng với nước, sau đó đưa vào theo cách thủ công khi máy giặt kêu bíp vài lần trước lần xả cuối. Chức năng thông báo thời gian chính xác để pha thủ công này được áp dụng tùy chọn cho một số kiểu máy. Xin ghi nhớ rằng phải pha loãng nước xả vải với nước trước khi đổ vào và không bao giờ được rót trực tiếp lên quần áo.

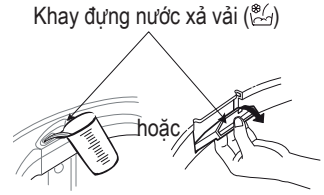

Chú ý

- Không trộn Bột giặt với chất tẩy trắng.
- Không bao giờ đổ trực tiếp nước xả vải lên quần áo. Có thể làm biến màu quần áo.
- Không dùng máy giặt trong lần vắt đầu tiên để pha trộn cho kịp thời gian.
- Giặt tùy chọn không được thiết kế để sử dụng cùng với khay đựng nước xả vải.

Cặn (Hình thành sáp)

Cặn chính là việc hình thành sáp có thể xảy ra bên trong bất kỳ máy giặt nào khi nước xả vải tiếp xúc với Bột giặt. Việc hình thành này không phải do lỗi trong máy giặt.

Nếu để cho cặn hình thành trong máy giặt, có thể gây ra các vết bẩn trên quần áo hoặc mùi khó chịu trong máy giặt của bạn.

Nếu bạn muốn sử dụng nước xả vải, chúng tôi khuyến nghị

- Sử dụng nước xả vải một cách tiết kiệm.
- Khi đổ vào khay đựng, không để bắn hoặc tràn ra ngoài.
- Vệ sinh khay đựng ngay khi chu trình hoàn tất.
- Thường xuyên vệ sinh máy giặt của bạn. *(tham khảo trang 21 hoặc 32)*
- Giặt nước lạnh làm tăng khả năng hình thành cặn này. Chúng tôi khuyến cáo bạn nên giặt nước Ấm hoặc Nóng định kỳ, ví dụ, cứ mỗi 5 lần giặt thì ít nhất nên giặt một lần nước ấm.
- Nước xả vải có độ quánh ít hơn sẽ ít có khả năng để lại bã trên khay đựng cũng như hình thành cặn hơn.

Hướng dẫn đặc biệt để loại bỏ vết bẩn

▲ CẢNH BÁO

- Không sử dụng hoặc hòa nước tẩy trắng clo với các hóa chất gia dụng khác như chất làm sạch nhà vệ sinh, chất tẩy, axit hoặc các sản phẩm có chứa amoniac. Các hợp chất này có thể tạo ra khói nguy hiểm có thể gây tổn thương nghiêm trọng hoặc tử vong.
- Để giảm nguy cơ hỏa hoạn hoặc thương tích nghiêm trọng cho người hoặc tài sản, tuân thủ những cảnh báo có bản được liệt kê dưới đây:
 - Đọc và tuân thủ tất cả hướng dẫn trên các sản phẩm loại bỏ vết bẩn.
 - Giữ các sản phẩm loại bỏ vết bẩn trong các hộp chứa được dán nhãn ban đầu của chúng và để xa tầm với trẻ em
 - Rửa kỹ mọi dụng cụ đã sử dụng.
 - Không kết hợp các sản phẩm loại bỏ vết bẩn, đặc biệt là amoniac và chất tẩy trắng clo. Có thể tạo ra khói nguy hiểm.
 - Không bao giờ giặt các đồ được làm sạch, giặt, ngâm hoặc bị ở trước trong xăng, dung môi làm sạch khô hoặc các chất dễ cháy, dễ phát nổ khác vì chúng tỏa ra hơi có thể bốc cháy hoặc phát nổ.
 - Không bao giờ sử dụng dung môi có khả năng cháy cao ở trong nhà, ví dụ như xăng. Hơi xăng có thể nổ khi tiếp xúc với lửa hoặc tia lửa.

Để loại bỏ vết bẩn thành công:

- Loại bỏ ngay các vết bẩn.
- Sử dụng chu trình 'Giặt sơ+Giặt thường' đối với quần áo cực bẩn. Đối với quần áo bẩn nhiều, việc xử lý sơ có thể cần thiết trước chu trình giặt.
- xác định loại chất bẩn, sau đó tuân theo cách xử lý được khuyến cáo trong bảng loại bỏ chất bẩn dưới đây.
- Để xử lý sơ các vết bẩn, sử dụng sản phẩm giặt sơ, Nước giặt hoặc hỗn hợp bột giặt dạng hạt và nước.
- Sử dụng nước LẠNH trên các vết bẩn bạn không biết rõ vì nước NÓNG có thể làm cứng các vết bẩn.
- Kiểm tra các hướng dẫn trên nhãn hướng dẫn giặt để tránh đối với một số loại vải nhất định.
- Kiểm tra độ bền màu bằng cách thử nghiệm chất loại bỏ vết bẩn trên lớp phía trong.
- Xả và giặt đồ sau khi loại bỏ vết bẩn.



Tuân theo hướng dẫn trên nhãn hướng dẫn giặt vải

Loại bỏ vết bẩn	
VẾT BẨN	XỬ LÝ
Keo dính, keo cao su, chất gắn cao su	Dùng đá. Cao sạch phần trên bề mặt. Đặt bề mặt vết bẩn xuống trên khăn giấy. Làm ướt với chất loại bỏ vết bẩn giặt sơ hoặc chất lỏng làm sạch khô không cháy.
Sữa công thức trẻ em, các sản phẩm bơ sữa, trứng	Sử dụng sản phẩm có chứa các en-zim để xử lý sơ hoặc ngâm các vết bẩn.
Nước giải khát (cà phê, trà, soda, nước hoa quả, nước giải khát có cồn)	Xử lý sơ vết bẩn. Giặt sử dụng nước LẠNH và chất tẩy trắng an toàn cho vải.
Máu	Xả với nước LẠNH. Chà xát bằng xả phòng bánh. Hoặc xử lý, ngâm sơ với sản phẩm có chứa en-zim. Giặt sử dụng chất tẩy trắng an toàn cho vải.
Sáp nến, sáp chì	Cạo sáp trên bề mặt. Đặt bề mặt vết bẩn vào giữa hai lớp khăn giấy. Giữ bàn là ấm cho đến khi sáp được hút hết. Thay khăn giấy thường xuyên. Xử lý vết bẩn còn lại bằng chất loại bỏ vết bẩn giặt sơ hoặc chất lỏng làm sạch khô không cháy. Giặt tay để loại bỏ dung môi. Giặt sử dụng chất tẩy trắng an toàn cho vải.
Sở-cô-la	Xử lý sơ hoặc ngâm trong nước AM sử dụng sản phẩm có chứa các en-zim. Giặt sử dụng chất tẩy trắng an toàn cho vải.
Vết bẩn trên cổ áo hoặc cổ tay, mỹ phẩm	Xử lý sơ bằng chất loại bỏ vết bẩn giặt sơ hoặc cọ bằng xả phòng bánh.
Phai thuốc nhuộm trên vải trắng	Sử dụng chất loại bỏ màu đóng gói. Giặt sử dụng chất tẩy trắng an toàn cho vải.
Cỏ	Xử lý sơ hoặc ngâm trong nước AM sử dụng sản phẩm có chứa các en-zim. Giặt sử dụng chất tẩy trắng an toàn cho vải.
Mỡ, dầu, nhựa đường (bơ, chất béo, nước sốt salad, đầu ăn, mỡ xe ô tô, dầu xe máy)	Cạo cặn ra khỏi vải. Xử lý sơ. Giặt sử dụng nước nóng nhất an toàn cho vải. Đối với các vết bẩn nhiều và nhựa đường, đổ chất lỏng làm sạch khô không cháy vào mặt sau của vết bẩn. Thay khăn lau phía dưới vết bẩn thường xuyên. Xả kỹ. Giặt sử dụng nước nóng nhất an toàn cho vải.
Mực	Một số loại mực có thể không loại bỏ được. Giặt có thể làm một số loại mực cứng lại. Sử dụng chất loại bỏ vết bẩn giặt sơ, rượu đá methyl hóa hoặc chất lỏng làm sạch khô không cháy.
Mốc, vết cháy sém	Giặt bằng chất tẩy trắng clo nếu an toàn cho vải. Hoặc ngâm trong chất tẩy trắng oxy và nước NÓNG trước khi giặt. Vải bị mốc nặng có thể bị hỏng hoàn toàn.
Bùn	Chải sạch bùn khô. Xử lý sơ hoặc ngâm với sản phẩm có chứa en-zim.
Mù đất, cà chua	Xử lý sơ bằng chất loại bỏ vết bẩn giặt sơ. Giặt sử dụng chất tẩy trắng an toàn cho vải.
Son móng tay	Có thể không loại bỏ được. Đặt bề mặt vết bẩn xuống trên khăn giấy. Cho chất loại bỏ son móng tay lên mặt sau của vết bẩn. Lặp lại, thay khăn giấy thường xuyên. Không dung trên vải axetat.
Son, véc-ni	GỐC NUOC: Xả vải trong nước lạnh khi vết bẩn ướt. Giặt. Có thể không loại bỏ được khi son khô, GỐC DẦU VÀ VEC-NI: Sử dụng dung môi được khuyến nghị trên nhãn hộp son. Xả kỹ trước khi giặt.
Gi, phai màu nâu hoặc vàng	Đối với các vết đốm, sử dụng chất tẩy an toàn cho vải. Đối với trường hợp toàn bộ đồ giặt bị phai màu, hãy sử dụng Bột giặt photphat và Không sử dụng chất tẩy trắng clo vì nó có thể làm tăng độ phai màu.
Xi đánh giày	LÔNG: Xử lý sơ bằng hỗn hợp nhào Bột giặt dạng hạt và nước. CUNG: Cạo sạch cặn ra khỏi vải. Xử lý sơ bằng chất loại bỏ vết bẩn giặt sơ hoặc chất lỏng làm sạch khô không cháy. Chà Bột giặt vào nơi được làm ướt. Giặt sử dụng chất tẩy trắng an toàn cho vải.

C

hức năng của từng nút

Nút tiếng kêu bíp (Chỉ 1 van)

- Nếu bạn muốn sử dụng máy giặt mà không có các âm tín hiệu cảnh báo, nhấn các nút **Tiếng kêu bíp** sẽ cho bạn chọn lần lượt: To ▶ tắt ▶ Nhỏ ▶ To tương ứng. Cài đặt mặc định là To. (*tham khảo trang 25*)

Nút Mức nước (Water Level)

- Sử dụng cho lượng nước phù hợp theo tương quan với trọng lượng và loại đồ giặt.
- Được điều khiển tự động nhưng có thể chọn theo cách thủ công bằng cách nhấn Nút **Mức nước** (Water Level).
- Nước được chọn tự động cho Chương trình giặt thường. Các cài đặt sau được hiển thị khi ấn nút 7 ▶ 8 ▶ 9 ▶ 10 ▶ 1 ▶ 2 ▶ 3 ▶ 4 ▶ 5 ▶ 6 ▶ 7

Nút mức độ dơ

- Nút này cho phép bạn chọn cường độ giặt
- Đèn báo lựa chọn sẽ sáng theo trình tự sau Trung Bình ▶ Nhiều ▶ Nhẹ ▶ Trung Bình khi nhấn nút. Bạn có thể chọn nút này cho mọi chương trình.
- Bạn có thể điều chỉnh trong khi đang giặt

★ Press & Hold 3sec. for Extra Functions
Nhấn và giữ 3 giây để chọn các Tính năng thêm

Heavy
Nhiều



Soil Level
Mức độ dơ

High
To



Beeper
Còi Hiệu

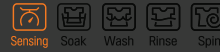

Water Level
Mức nước



Wash min.
Giặt nhẹ



Rinse times
Số lần xả



Spin
Vắt



Air Dry
Hàng khô

Vắt cực khô

- Nút này được sử dụng để vắt cực khô đồ giặt.
- Các tùy chọn vắt cực khô lần lượt sáng lên như sau 30 ▶ 60 ▶ 90 ▶ 120
- Nếu bạn muốn sử dụng Vắt cực khô, Nhấn & giữ trong 3 giây. Phím Vắt (Spin).

Chức năng an toàn cho trẻ em

- Sử dụng để khóa hoặc mở khóa các nút điều khiển để ngăn trẻ thay đổi các cài đặt. Để khóa, nhấn các nút Giữ (Rinse) và để mở khóa, nhấn các nút này một lần nữa trong quá trình giặt. (*tham khảo trang 25*)

Nút Giặt (Wash). Giữ (Rinse). Vắt (Spin)

- Sử dụng khi cần điều chỉnh thời gian giặt, xả, vắt.
- Thời gian sẽ tăng khi nhấn nút này.
- Nếu cần điều chỉnh trong khi giặt, nhấn nút [khởi động/tạm dừng] (start/pause) trước khi thay đổi.
- Khi nhấn nút trong quá trình giặt, thời gian còn lại sẽ được hiển thị.

LƯU Ý

* Ngay cả khi người dùng thay đổi Mức nước hoặc nhiệt độ nước trong Chương trình giặt thường, cảm biến sẽ vẫn hoạt động. Thuật toán cảm biến có thể khác nhau tùy theo các kiểu máy.

* Bảng điều khiển có thể khác nhau tùy theo các kiểu máy khác nhau.

Hiển thị tiến trình giặt

- Tiến trình giặt được hiển thị ở đây.
- Tiến trình cần thực hiện sẽ có đèn sáng. Tiến trình đang thực hiện sẽ nhấp nháy và tiến trình đã hoàn tất sẽ không có đèn sáng

Hiển thị thời gian còn lại, thời gian hẹn giờ và cảnh báo sự cố

- Trong quá trình vận hành, khu vực này hiển thị thời gian giặt xong.
Ví dụ, **1:09** Hiển thị thời gian giặt, xả, vắt còn lại trong suốt quá trình vận hành/tạm dừng.
- Nếu có sự cố, nó sẽ nhấp nháy với âm báo còi và hiển thị nguồn gây sự cố. Máy sẽ hoạt động bình thường sau khi khắc phục sự cố.

Nút NGUỒN (POWER)

- Dùng để bật hoặc tắt nguồn.
- Nhấn lại và nguồn sẽ bật hoặc tắt
- Nguồn tự động tắt trong khoảng 10 giây sau khi giặt xong.

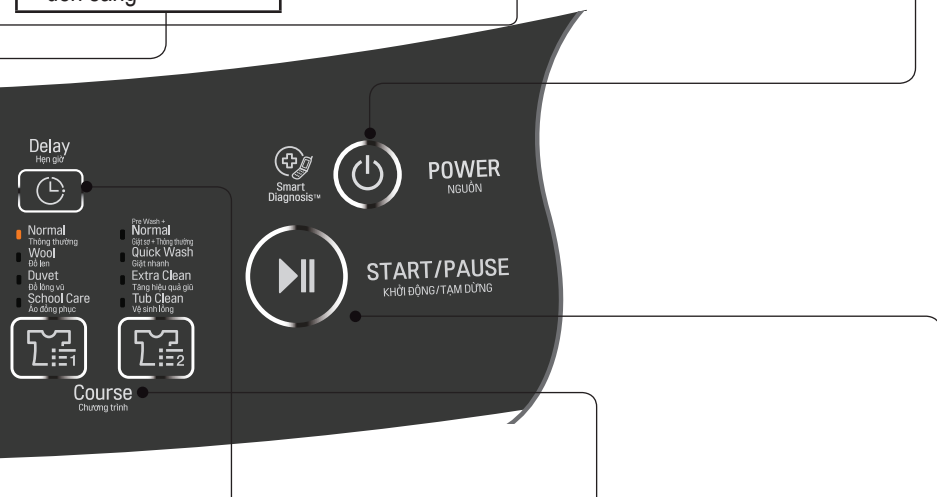

Nút hẹn giờ khởi động (Delay Start) (Đặt trước)

- Sử dụng để đặt thời gian hoàn thành được hẹn giờ.
- Thời gian sẽ tăng khi nhấn nút này.
- Các cài đặt sau được hiển thị khi ấn nút 3 ▶ 4 ▶ 5 ▶ ... 11 ▶ 12 ▶ 14 ▶ 16 ▶ 18 ▶ TẮT ▶ 3 GIỜ.
- Để hủy hẹn giờ, tắt công tắc nguồn.

(tham khảo trang 24)





















Nút Chương trình (Course)

















- Sử dụng để chọn Chương trình giặt.
- Nút này cho phép bạn chọn 8 Chương trình khác nhau cho các kiểu đồ giặt và độ bẩn khác nhau.
- Lựa chọn chương trình sẽ sáng lên theo trình tự như sau
Chương trình 1 : Bình thường ▶ Đồ len ▶ Đồ lông vũ ▶ Đồng phục
Chương trình 2 : Giặt sơ + Giặt thường ▶ Giặt nhanh ▶ Tăng hiệu quả giữ ▶ Vệ sinh lồng giặt
Chọn Chương trình mong muốn bằng cách nhấn nút này.

Nút KHỞI ĐỘNG/ TẠM DỪNG (START/PAUSE)

- Sử dụng để khởi động hoặc tạm dừng tiến trình giặt.
- Lặp lại khởi động và tạm dừng bằng cách nhấn nút này.











Chương trình giặt







Chương trình giặt		Thêm đồ giặt		Thêm bột giặt
<p>Normal Thông thường</p> <p>Sử dụng cho lượng đồ giặt bình thường, chế độ này tự động chọn các điều kiện phù hợp nhất và hoàn thành trình tự này trong một lần vận hành. Cảm biến tích hợp sẽ xác định lượng đồ giặt và công suất giặt lý tưởng và thời gian giặt, xả và vắt được cài đặt một cách thích hợp.</p>				 <ul style="list-style-type: none"> • Thêm lượng bột giặt phù hợp như hiển thị theo Mức nước kế bên Nước giặt. Hoặc tuân theo hướng dẫn của nhà sản xuất Bột giặt
<p>Wool Đồ len</p> <p>Sử dụng chương trình này để giặt các vải mỏng như quần áo lót và đồ len. (chỉ giặt quần áo “có thể giặt với nước”) Trước khi giặt đồ len, hãy kiểm tra nhãn hướng dẫn giặt để biết các hướng dẫn giặt. (chỉ giặt quần áo có thể giặt với nước)</p>			 <ul style="list-style-type: none"> • Chọn chương trình Đồ len trên bảng Điều khiển. 	 <ul style="list-style-type: none"> • Sử dụng Bột giặt trung tính phù hợp với đồ giặt. • Khi giặt đồ len, hãy sử dụng Bột giặt mức độ nhẹ để giặt.
<p>Quick Wash Giặt nhanh</p> <p>Sử dụng chế độ này khi giặt quần áo ít bẩn trong thời gian ngắn. Lượng đồ giặt được khuyến cáo là dưới 2,0 kg.</p>			 <ul style="list-style-type: none"> • Chọn Chương trình Giặt nhanh trên bảng Điều khiển. 	 <ul style="list-style-type: none"> • Thêm lượng Bột giặt phù hợp như hiển thị theo Mức nước kế bên Nước giặt. Hoặc tuân theo hướng dẫn của nhà sản xuất Bột giặt
<p>Duvet Đồ lông vũ</p> <p>Sử dụng Chương trình Đồ lông vũ khi giặt đồ Jean kích thước khác nhau</p>		 <ul style="list-style-type: none"> • Trãi đều đồ jean trong lồng giặt. 	 <ul style="list-style-type: none"> • Chọn chương trình Đồ lông vũ trên bảng Điều khiển. 	
<p>Extra Clean Tăng hiệu quả giữ</p> <p>Sử dụng Chương trình này để tăng hiệu suất vắt. Chương trình này bao gồm cả quần áo lót và quần áo trẻ em. Nếu có người có da nhạy cảm hoặc có vấn đề về da, hãy sử dụng Chương trình này.</p>			 <ul style="list-style-type: none"> • Chọn Chương trình Tăng hiệu quả giữ trên bảng Điều khiển. 	

 START/PAUSE <small>KHOI ĐỘNG/TAM DUNG</small>	Đóng nắp	Hoàn thành	Thận trọng & Lưu ý
 <ul style="list-style-type: none"> Mâm giặt quay khoảng 8 giây để xác định lượng đồ giặt. Sau đó Mức nước và lượng Bột giặt được sử dụng sẽ hiển thị và nước sẽ được cấp. 	 <ul style="list-style-type: none"> Nước sẽ được cấp trong 2 phút sau khi bắt đầu giặt để cung cấp đủ nước mà đồ giặt đã thấm hút. 	 <ul style="list-style-type: none"> Khi chương trình giặt kết thúc, còi sẽ kêu trong khoảng 10 giây trước khi Nguồn tự động tắt. 	<ul style="list-style-type: none"> Nếu nước ở lồng giặt hoặc đặt đồ giặt ướt vào lồng giặt trước khi khởi động sẽ làm tăng Mức nước. Với lượng đồ giặt cồng kềnh mà nhẹ cân, có thể đặt Mức nước thấp. Có thể thay đổi Nhiệt độ nước (Nóng/Lạnh) và mức độ giặt trong khi vận hành. (<i>tham khảo trang 14</i>)
			<ul style="list-style-type: none"> Khi cài đặt Mức nước thủ công, không đặt ở mức Trung bình để tránh làm hỏng đồ giặt. Giặt với nước Nóng có thể làm hỏng đồ giặt (Nước được tự động đặt là lạnh). Đảm bảo rằng lượng đồ giặt dưới 2kg. Để tránh hỏng đồ giặt, chu trình vắt có thể chậm. Điều này cũng giảm nhăn và quần áo vẫn còn một ít nước. Đây là bình thường.
			<ul style="list-style-type: none"> Khi áp suất tĩnh của nước vượt quá 2kgf./cm².
			
			

C

Chương trình giặt

Chương trình giặt	 POWER <small>NGUỒN</small>	Thêm đồ giặt	 Course <small>Chương trình</small>	Thêm bột giặt
<p>School Care <small>Áo đồng phục</small></p> <p>Sử dụng Chương trình này để giặt Đồng phục.</p>			 <ul style="list-style-type: none"> • Chọn chương trình giặt Đồng phục trên Bảng điều khiển. 	 <ul style="list-style-type: none"> • Thêm lượng Bột giặt phù hợp như hiển thị theo Mức nước. Hoặc tuân theo hướng dẫn của nhà sản xuất Bột giặt
<p>Pre Wash + Normal <small>Giặt sơ + Thông thường</small></p> <p>Giặt đồ bằng chu trình Giặt sơ + Thông thường thường xử lý sơ các vết bẩn ngay lập tức mà không cần Giặt tay và đồ có thể bị bốc mùi khó chịu nếu không giặt ngay</p>			 <ul style="list-style-type: none"> • Chọn chương trình Giặt sơ + Thông thường trên Bảng điều khiển. 	 <ul style="list-style-type: none"> • Thêm lượng Bột giặt phù hợp như hiển thị theo Mức nước. Hoặc tuân theo hướng dẫn của nhà sản xuất Bột giặt

 START/PAUSE KHỞI ĐỘNG/TAM DỨNG	Đóng nắp	Hoàn thành	Thận trọng & Lưu ý
			
			

Giặt ngâm

Sử dụng chế độ này để giặt quần áo thường hoặc quần áo dày và nặng mà quá bẩn. Có thể sử dụng chế độ ngâm nước cùng với Chương trình Giặt thường, Đồ lông vũ, Đồng phục, Tàng hiệu quả giữ

- 1 Nhấn nút **NGUỒN (POWER)** để bật nguồn.



- 2 Nhấn nút **Chương trình (Course)** để chọn chương trình giặt



- Chu trình Ngâm sẽ không hoạt động trong Chương trình giặt Đồ len và Giặt nhanh, Giặt sơ + Giặt thường Vệ sinh lồng giặt

- 3 Nhấn nút **Giặt (Wash)**, để chọn chương trình **Giặt ngâm**.



- Nhấn nút Giặt (Wash) cho đến khi đèn bật đồng thời 'Giặt ngâm' và 'Giặt' như hình ảnh tiếp theo.



- 4 Thêm bột giặt

- Lượng Bột giặt phù hợp được đánh dấu kế bên Mức nước

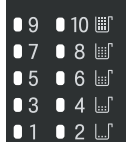

- 5 Thêm đồ giặt và nhấn nút **KHỞI ĐỘNG/TẠM DỪNG (START/PAUSE)**



- **Mức nước** sẽ hiển thị và nước sẽ được cấp.

- 6 Đóng nắp.

- Nước sẽ được cấp trong 2 phút sau khi bắt đầu giặt để cung cấp đủ nước mà đồ giặt đã thấm hút.

Hoàn thành

- Khi Chương trình giặt kết thúc, còi sẽ kêu trong khoảng 10 giây trước khi Nguồn tự động tắt.

Vệ sinh lồng giặt

Nếu để cho cặn hình thành trong máy giặt có thể gây ra các vết bẩn trên quần áo của bạn hoặc mùi khó chịu trong máy giặt của bạn. Việc hình thành cặn có thể xảy ra trong bất kỳ máy giặt nào khi nước xả vải tiếp xúc với Bột giặt và tùy theo mức độ bẩn cụ thể hoặc chất lượng nước được sử dụng, trong các trường hợp đó, sử dụng Chương trình này để làm sạch lồng giặt bên trong và lồng giặt bên ngoài.

- 1 Nhấn nút **NGUỒN (POWER)** để bật nguồn.



- 2 Nhấn nút **Chương trình (Course)** để chọn Chương trình **Vệ sinh lồng giặt**.

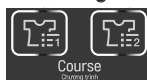

※Nước cực nhiều sẽ được đặt tự động.

- 3 Nhấn nút **KHỞI ĐỘNG/TẠM DỪNG (START/PAUSE)**.



• Thời gian còn lại được hiển thị.

- 4 Sau 10 phút cấp nước. Thêm chất tẩy trắng được ôxi hóa (khoảng 300 ml).

- Không sử dụng ngăn đựng Bột giặt.
- Không đưa bất kỳ đồ giặt nào vào trong lồng giặt.

- 5 Đóng nắp.

- Máy sẽ không hoạt động khi nắp mở và âm cảnh báo sẽ nhắc bạn đóng nắp.

LƯU Ý

- Trước khi sử dụng Chương trình này, loại bỏ xơ vải bên trong bộ lọc xơ.
- Khi sử dụng Chương trình này, không đưa bất kỳ đồ giặt nào vào trong lồng giặt.
- Sau khi sử dụng Chương trình này, loại bỏ bụi bẩn bên trong bộ lọc.
- Sau khi hoàn thành Chương trình này, mở nắp giặt để loại bỏ mùi khó chịu.
- Không đổ trực tiếp chất tẩy trắng vào trong lồng giặt. Có thể làm hỏng lồng giặt.
- Không để chất tẩy trắng đã ôxi hóa được pha loãng ở trong lồng giặt trong thời gian dài.
- Nó sẽ làm gỉ lồng giặt, phải xả hết nước đã ôxi hóa được pha loãng còn lại đó ra ngoài.
- Sử dụng Chương trình này mỗi tháng một lần.
- Không sử dụng Chương trình này liên tục.

Vắt cực khô

Vắt cực khô đồ giặt.

- 1 Nhấn nút **NGUỒN (POWER)** để bật nguồn.



- 2 Nhấn nút **Vắt cực khô (Air Dry)** để chọn thời gian mong muốn.

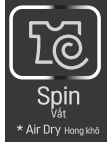

Nhấn Vắt (Spin) trong 3 giây để chọn Vắt cực khô

- Không thể chọn chức năng khác trong khi Vắt cực khô.
- Tự động đặt là 30 phút khi chọn.
- Nhấn lại nút Vắt (Spin) để chọn thời lượng (30 phút ▶ 60 phút ▶ 90 phút ▶ 120 phút)
- Để bỏ chọn Vắt cực khô, nhấn nút nguồn.

- 3 Nhấn nút **KHỞ ĐỘNG/TẠM DỪNG (START/PAUSE)**.



- 4 Đóng nắp.

LƯU Ý

- Chọn "Vắt cực khô" 30 phút.

- Sử dụng chế độ này để giữ lồng giặt phía trong không bị nấm mốc do độ ẩm còn lại.
- Không đưa bất kỳ đồ giặt nào vào trong lồng giặt.
- Sử dụng chế độ này một lần một tuần.

Thận trọng) Để có hiệu suất tốt hơn, đặt ống xả xuống sàn để nước bên trong thoát ra hết.

- Chọn "Vắt cực khô" trên 1 giờ

- Sử dụng chế độ này để giảm thời gian sấy bằng cách giảm thiểu độ ẩm trên đồ giặt.
- Nhìn chung, việc này rất hiệu quả trên các đồ sợi tổng hợp (100% polyester).
- Để đồ giặt được phân bố đều (Dưới 2kg).
- Đối với quần áo thường: Chọn 1 giờ.
- Đối với đồ sợi tổng hợp (100% polyester): Chọn 2 giờ hoặc 3 giờ (trên một số kiểu máy)

Giặt tùy chọn

Khi bạn chỉ cần các chu trình Giặt, Giặt/Xả hoặc Xả, có thể cài đặt các chu trình này theo cách thủ công.

- 1 Nhấn nút **NGUỒN (POWER)** để bật nguồn.



2	Chỉ giặt	Chỉ xả	Chỉ vắt
	<p>Nhấn nút này, chọn thời gian giặt mong muốn.</p> <p>1) Chọn đèn bật 2) Chọn đèn tắt 3) Chọn đèn tắt</p>	<p>Nhấn các nút này, chọn thời gian xả mong muốn.</p> <p>Đèn tắt 1) Chọn đèn bật 2) Chọn đèn tắt</p>	<p>Nhấn nút Vắt (Spin) này, chọn thời gian Vắt mong muốn.</p> <p>Đèn tắt Đèn tắt 1) Chọn đèn bật</p>
	Chỉ giặt, xả	Chỉ xả, vắt	Chỉ xả nước
	<p>Nhấn nút này, chọn thời gian giặt, xả mong muốn.</p> <p>1) Chọn đèn bật 2) Chọn đèn bật 3) Chọn đèn tắt</p>	<p>Nhấn nút này, chọn thời gian xả, vắt mong muốn.</p> <p>Đèn tắt 1) Chọn đèn bật 2) Chọn đèn bật</p>	<p>Khi bạn muốn chỉ xả nước, chờ cho đến khi nước trong lồng giặt xả hết.</p>

- 3 Nhấn nút **Mức nước (Water Level)** để điều khiển Mức nước theo lượng đồ giặt. Nếu bạn không chọn bất kỳ Mức nước nào, máy sẽ tự động đặt ở Mức nước trung bình.



- 4 Thêm đồ giặt vào trong lồng giặt.

- 5 Nhấn nút **KHỞ ĐỘNG/TẠM DỪNG (START/PAUSE)**.



- 6 Thêm bột giặt và đóng nắp.

LƯU Ý

- Khi chọn tùy chọn chỉ **Giặt hoặc Xả**, sau khi giặt xong, nước sẽ được xả hết. Nếu bạn muốn xả nước, nhấn nút **XẢ (SPIN)** và chờ cho đến khi nước trong lồng giặt xả hết. Sau đó nhấn nút **KHỞ ĐỘNG/TẠM DỪNG (START/PAUSE)**.
- Nếu bạn không chỉ rõ **Mức nước**, thì Mức nước Trung bình sẽ được chọn tự động.
- Nếu chọn chỉ **Xả**, quá trình này sẽ bắt đầu từ tiến trình **Cấp nước**.

G iặt hẹn giờ khởi động (Đặt trước)

Giặt hẹn giờ khởi động (Đặt trước) được sử dụng để trì hoãn thời gian kết thúc vận hành. Theo đó, người dùng có thể cài đặt số giờ trì hoãn. Thời gian trên màn hình là thời gian hoàn thành, không phải thời gian khởi động.

- 1 Nhấn nút **NGUỒN (POWER)** để bật nguồn.



- 2 Nhấn nút **Chương trình (Course)** để chọn chương trình giặt.



- Chọn Chương trình giặt trên bảng Điều khiển. Chương trình này sẽ không hoạt động trong Chương trình giặt Đồ len và Vệ sinh lồng giặt.

- 3 Nhấn nút **Hẹn giờ khởi động (Delay Start) (Đặt trước)**.



- Đèn 'Hẹn giờ' sẽ sáng và 'Thời gian còn lại' sẽ được đánh dấu.
- Nhấn nút này liên tục để cài đặt thời gian hoàn thành. Ví dụ, để hoàn thành giặt sau 9 giờ kể từ bây giờ, tạo số 9:00 bằng cách nhấn nút **Hẹn giờ (Delay)** lặp lại.

(ĐẶT TRƯỚC = Hẹn giờ) →

- 4 Thêm bột giặt.

- Lượng Bột giặt phù hợp được đánh dấu kế bên Mức nước • Bột giặt.
- Máy sẽ không hoạt động khi nắp mở và tín hiệu cảnh báo sẽ nhắc bạn đóng nắp.

- 5 Thêm đồ giặt và nhấn nút **KHỞI ĐỘNG/TẠM DỪNG (START/PAUSE)**.



- Khi nhấn nút **KHỞI ĐỘNG/TẠM DỪNG (START/PAUSE)**, đèn sẽ nhấp nháy.

- 6 Đóng nắp.

- Nước sau đó sẽ được cho phép 2 phút sau khi bắt đầu giặt để cung cấp đủ nước mà đồ giặt đã thấm hút.

Hoàn thành

- Quá trình giặt sẽ kết thúc tùy theo thời gian hẹn giờ.

LƯU Ý

- Thời gian hoàn thành có thể được trì hoãn từ 3 ~ 18 giờ. Có thể thực hiện trì hoãn từ 3 ~ 12 ở các khoảng thời gian cách 1 giờ và từ 12 ~ 18 giờ ở các khoảng thời gian cách 2 giờ.
- Máy sẽ không hoạt động nếu nắp mở và tín hiệu cảnh báo sẽ nhắc bạn đóng nắp.
- Để chọn thời gian giặt, thời gian xả, thời gian vắt, Mức nước, nóng/lạnh hoặc công suất giặt theo cách thủ công, nhấn nút Hẹn giờ khởi động (Delay Start) (Đặt trước) và chọn tùy chọn mong muốn. Sau đó nhấn nút **KHỞI ĐỘNG/TẠM DỪNG (START/PAUSE)**.
- Khi không thể lấy đồ giặt ra ngay sau khi chương trình giặt kết thúc, bạn nên bỏ chương trình vắt. (Quần áo giặt sẽ bị nhăn nếu để quá lâu sau khi vắt.)

Các chức năng hữu ích khác

Chức năng an toàn cho trẻ em

Nếu bạn muốn khóa tất cả các khóa để ngăn trẻ thay đổi các cài đặt, bạn có thể sử dụng tùy chọn an toàn cho trẻ em.

Cách khóa

1 Nhấn nút **NGUỒN (POWER)**



- Bật nguồn.

2 Nhấn nút **KHỞ ĐỘNG/TAM DỪNG (START/PAUSE)** để bắt đầu giặt.



- Sau khi cài đặt tất cả các điều kiện giặt theo hướng dẫn sử dụng.

3 Nhấn nút **Giũ (Rinse)** và giữ 3 giây để chọn chức năng An toàn cho trẻ em.



- Trong suốt Chương trình giặt, tất cả các nút sẽ được khóa cho đến khi giặt xong hoặc khi chức năng chặn trẻ em được hủy kích hoạt theo cách thủ công.

Cách mở khóa

Nếu bạn muốn mở khóa trong quá trình giặt, nhấn nút **Giũ (Rinse)** và giữ trong 3 Giây.

LƯU Ý

- “**⏸**” & thời gian còn lại được hiển thị lần lượt trên màn hình khi chúng bị khóa.

Tùy chọn tiếng kêu bíp (Chỉ cho 1 van)

Nếu bạn muốn sử dụng máy giặt mà không có các âm tín hiệu cảnh báo, nhấn các nút Tiếng kêu bíp sẽ cho bạn chọn lần lượt: To Tắt Nhỏ To. Cài đặt mặc định là To.

Để kích hoạt còi, nhấn đồng thời các nút Tiếng kêu bíp một lần nữa.

Xem thời gian còn lại

Để xem thời gian còn lại của mỗi quy trình, nhấn một trong các nút **Giặt (Wash)**, **Giũ (Rinse)** và **Vắt (Spin)**.

Thời gian còn lại cho mỗi quy trình sẽ xuất hiện trong khoảng 1 giây.

Kê và giữ cân bằng

Hãy đảm bảo rằng bạn đã bỏ phần hạn chế dịch chuyển trước khi vận hành máy giặt.

1 Kê máy giặt trên mặt phẳng và chắc chắn với độ thoáng phù hợp.

Chúng tôi khuyến cáo độ thoáng tối thiểu là 2 cm về bên phải và bên trái của máy để dễ lắp đặt. Ở mặt sau, độ thoáng tối thiểu được đề nghị là 10 cm.



LƯU Ý

Nếu máy giặt được lắp đặt trên sàn không phẳng, yếu hoặc nghiêng dẫn đến rung nhiều, thiết bị có thể bị lỗi khi vắt hoặc lỗi “UE”.

Phải đặt máy giặt trên sàn chắc chắn và cân bằng để bị tránh lỗi khi vắt.

2 Kiểm tra xem máy có cân bằng không

Mở nắp và nhìn từ bên trên để xem nó có giống như hình họa không.



3 Cân bằng máy giặt

Nhấc mặt trước của máy giặt và xoay Chân điều chỉnh cho đến khi máy giặt được đặt cân bằng.

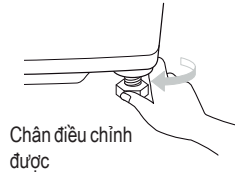

* Lắp Nắp chắn chuột (tùy chọn) Gắn cố định chắc chắn tấm chắn chuột từ phía sau máy giặt và vận vít.

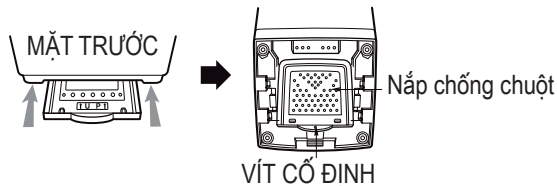

⚠️ Thận trọng

Nếu nguồn được cấp từ dây kéo dài hoặc máy phát điện, bộ dây kéo dài hoặc thiết bị ổ cắm điện di động nên được đặt sao cho không tiếp xúc với nước bắn lên hoặc dễ bị độ ẩm thấm nhập.

Nối ống cấp nước

Trước khi nối Ống cấp nước với vòi nước, kiểm tra loại ống và sau đó chọn hướng dẫn phù hợp dưới đây. Lưu ý rằng Ống cấp nước được cung cấp có thể thay đổi theo quốc gia, Đảm bảo phải nối ống cấp màu xanh dương với vòi nước LẠNH và ống cấp màu cam với vòi nước NÓNG.

Nối ống cấp nước với vòi nước

Loại thường

(Vòi thường không có ren & ống cấp loại bắt vít.)

1 Vận vít ra.

Vận vít của đầu nối ra để có thể đặt vòi vào giữa.

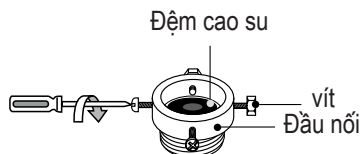

2 Cố định đầu nối với vòi.

Đẩy đầu nối trên lên cho đến khi đệm cao su tiếp xúc chặt với vòi. Sau đó vận chặt 4 vít.

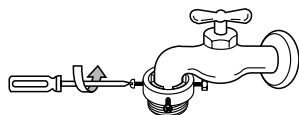

3 Lắp chặt ống cấp nước với đầu nối.

Đẩy ống cấp nước hướng lên theo chiều dọc để gioăng cao su bên trong ống có thể gắn chặt vào vòi.

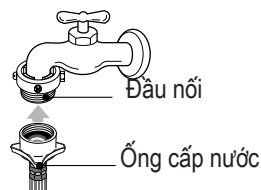

4 Cố định đầu nối với ống cấp nước.

Lắp ống cấp nước với đầu nối và sau đó lắp chặt bằng cách vận vít sang bên phải.

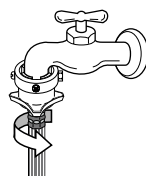

5 Kiểm tra kết nối giữa ống cấp nước và đầu nối.

Sau khi nối ống, mở vòi để kiểm tra xem có bị rò rỉ nước không.

Nếu nước bị rò rỉ, đóng vòi và bắt đầu lại từ bước 1

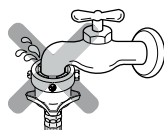

LƯU Ý

Máy giặt phải được nối với đường nước chính sử dụng các bộ ống mới và không nên sử dụng lại các bộ ống cũ.

Nối ống cấp nước

Loại thường

(Vòi thường không có ren & ống cấp loại gắn bằng lẫy.)

1 Tách đầu nối Giữa ra khỏi Ống cấp nước.

Tách đầu nối Giữa ra khỏi Ống cấp nước bằng cách kéo Cần ấn và Tay cầm ấn gắn với Ống cấp nước.



2 Nối lỏng các đai ốc cố định để nối đầu nối với vòi.

Vặn vít của đầu nối ra để có thể đặt vòi vào giữa.

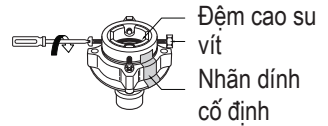

LƯU Ý

Trong trường hợp vòi quá to.

Nếu đường kính vòi quá lớn hoặc hình vuông, vặn 4 vít ra và bỏ tấm dẫn. Sau đó làm theo bước 1.

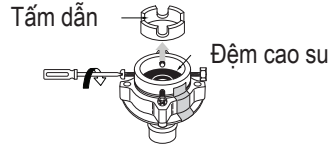

3 Cố định đầu nối với vòi.

Đẩy đầu nối trên lên cho đến khi đệm cao su tiếp xúc chặt với vòi. Sau đó vặn chặt 4 vít.

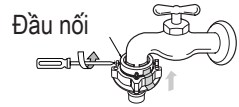

4 Cố định Đầu nối trên và Đầu nối giữa.

Tháo nhãn dính cố định giữa các Đầu nối trên và giữa.

Vặn chặt các đầu nối bằng cách giữ một đầu nối và xoay đầu nối giữa sang bên phải.

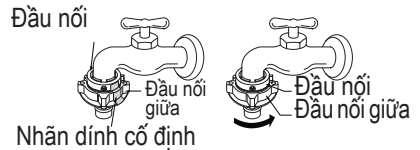

5 Nối Đầu nối giữa với Ống cấp nước.

Nhấn cần ấn của Ống cấp nước đã tách khỏi đầu nối giữa xuống (tham khảo Bước 1) và sau đó nối với đầu nối giữa.

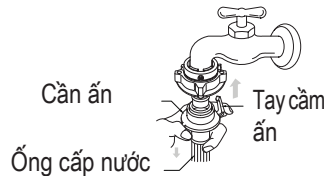

6 Kiểm tra khả năng bị rò rỉ nước.

Sau khi nối ống, mở vòi để kiểm tra xem có bị rò rỉ nước không.

Nếu chỗ nối bị rò rỉ, đóng vòi lại và bắt đầu lại từ bước 1.

Nếu bạn bỏ qua bước 1, có thể xảy ra hiện tượng rò rỉ nước.



Loại vít

1 Lắp ống cấp nước với vòi.

Đẩy ống cấp nước lên để đệm cao su bên trong ống có thể gắn chặt vào vòi.

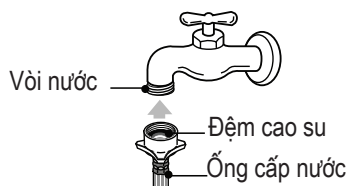

2 Nối ống cấp nước với vòi.

Nối ống cấp nước với vòi và sau đó lắp chặt bằng cách vặn vít sang bên phải.



3 Kiểm tra rò rỉ nước.

Sau khi nối ống, mở vòi để kiểm tra xem có bị rò rỉ nước không.

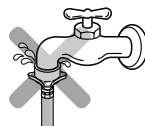

Nối Ống cấp nước với máy giặt

- Nối ống cấp nước với van đầu vào của máy giặt, và sau đó khóa lại bằng cách xoay bộ phận nối ống.
- Kiểm tra xem có gioăng cao su bên trong đầu nối ống không.

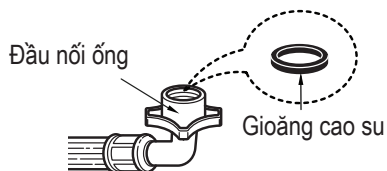
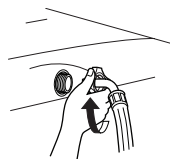

Nối ống xả

Trước khi nối ống xả, kiểm tra kiểu Ống xả và chọn hướng dẫn phù hợp.

Kiểu máy có bơm

1 Lắp đầu ống xả với đầu ra của bơm xả và vặn chặt kẹp.



2 Đặt đầu còn lại của ống xả qua ống nước đứng hoặc lồng giặt.

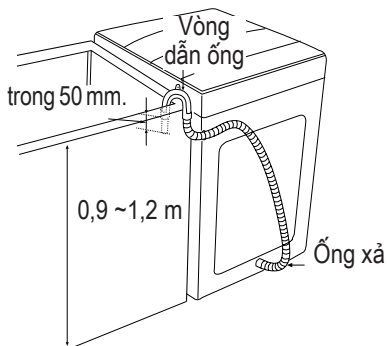

LƯU Ý

- Để tránh chảy qua xìfông, ống xả không nên dài quá 50 mm tính từ đầu phần dẫn ống
- Độ cao xả nên xấp xỉ 0,9 ~ 1,2 m từ sàn.
- Ống xả treo ngược có thể khiến việc xả nước kém hiệu quả.

Kiểu máy không có bơm

1 Trước khi nối

Đảm bảo rằng kẹp ống được đặt như hiển thị ở đây.

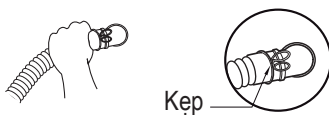

2 Nối ống khuỷu

Đặt ống khuỷu hướng về phía thân máy giặt.

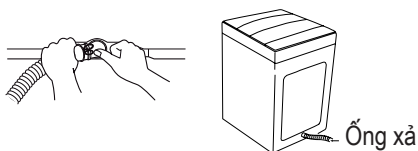

3 Đặt ống xả

Để thay đổi hướng ống, kéo ống khuỷu và đổi hướng. Lặp lại bước 2.

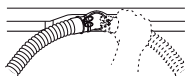

Phương pháp nối đất

Nên nối dây nối đất.

Nếu không nối dây nối đất, có thể có nguy cơ bị điện giật do rò điện

Phương pháp nối đất có đầu nối đất

Nếu ổ cắm dòng xoay chiều có đầu nối đất, thì không cần nối đất riêng. Lưu ý rằng các cấu hình điện xoay chiều có thể khác nhau tùy theo quốc gia.

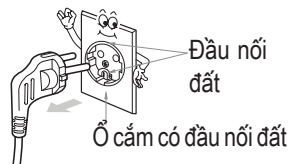

⚠️ Thận trọng

THẬN TRỌNG về Dây nguồn

Hầu hết các thiết bị được khuyến cáo nên bố trí một mạch điện dùng riêng; đó là mạch điện có một ổ cắm chỉ cấp nguồn cho thiết bị đó và không có các ổ cắm bổ sung hoặc các mạch nhánh. Kiểm tra trạng thái số kỹ thuật trong hướng dẫn sử dụng này để chắc chắn. Không để quá tải ổ cắm tường. Ổ cắm tường quá tải, ổ cắm tường lỏng lẻo hoặc bị hỏng, dây kéo dài, dây nguồn bị sờn hoặc lớp cách điện dây bị hỏng hoặc gãy đều nguy hiểm. Bất kỳ điều kiện nào trong số các điều kiện trên đều có thể dẫn đến bị giật điện hoặc hỏa hoạn. Kiểm tra định kỳ dây của thiết bị và nếu bên ngoài dây có dấu hiệu bị hỏng hoặc xuống cấp, hãy rút dây, ngừng sử dụng thiết bị và yêu cầu nhân viên dịch vụ được ủy quyền thay thế dây bằng bộ phận thay thế đúng. Bảo vệ dây nguồn không bị các tác động vật lý hoặc cơ học như bị xoắn, thắt, kẹp, đóng trong cửa hoặc bị dẫm lên. Đặc biệt chú ý đến các phích cắm, ổ cắm tường và nơi dây đi ra từ thiết bị.

Phương pháp nối đất khác

Mua tấm đồng

Nối Dây nối đất với tấm Đồng Nối đất và chôn sâu hơn 75 cm trong đất.

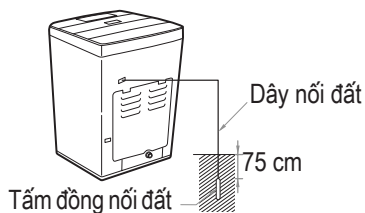

Sử dụng dây nối đất

Nối Dây nối đất với ổ cắm được cung cấp riêng để Nối đất.

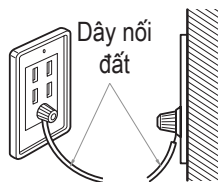

Sử dụng cầu dao đoản mạch

Nếu các phương pháp nối đất mô tả phía trên không thể thực hiện thì nên yêu cầu thợ điện có trình độ thi công và lắp đặt một cầu dao điện riêng.



⚠️ Thận trọng

- Để tránh nguy cơ phát nổ, không nối dây nối đất với đường ống khí ga.
- Không nối dây nối đất với dây điện thoại hoặc cột chống sét. Việc này có thể nguy hiểm trong các cơn bão điện.
- Nối đất với vật bằng nhựa sẽ không có tác dụng.
- Nối dây nối đất khi sử dụng dây kéo dài.

Vệ sinh và bảo trì

Giặt nước lạnh

- Nếu bạn luôn sử dụng nước Lạnh, chúng tôi khuyên bạn nên giặt nước Ấm hoặc Nóng theo khoảng thời gian định kỳ, ví dụ, cứ mỗi 5 lần giặt thì ít nhất nên giặt một lần nước Ấm.

Khi bạn đã giặt xong

- Tắt vòi nước để tránh khả năng bị ngập nếu vỡ ống.
 - Luôn rút phích cắm dây nguồn sau khi sử dụng.
- Khi nước cấp trong lồng giặt không sạch hoặc bộ lọc bị bít kín bởi các hạt (ví dụ như cát), vệ sinh bộ lọc trong van cấp theo định kỳ.

(Hình ảnh dây nguồn và vòi nước có thể khác nhau tùy theo quốc gia)

Để vệ sinh bộ lọc trong van cấp

- 1** Đóng vòi trước khi tắt nguồn. Nóng/Lạnh (Ấm) rồi nhấn nút [KHỞI ĐỘNG/TAM DỪNG] (START/PAUSE) để khởi động giặt nhanh để hoàn toàn loại bỏ áp lực nước khỏi ống.



- 2** Tắt nguồn trước khi kéo dây ra.

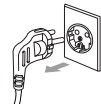

- 3** Sau khi tháo ống cấp nước, kéo bộ lọc ra. Sau đó sử dụng bàn chải để vệ sinh bộ lọc.



- 4** Lắp lại bộ lọc sau khi vệ sinh.



LƯU Ý

- Trước khi vệ sinh bộ lọc, nên loại bỏ các tạp chất trong ống cấp nước.

Để vệ sinh bộ lọc xơ vải

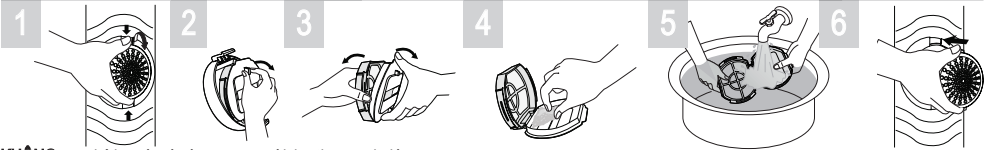

KHÔNG xoay bộ lọc này vì nó xoay ra ngoài dọc theo cạnh đáy.

LƯU Ý

- Nếu bộ lọc xơ vải bị rách hoặc hỏng, mua một bộ lọc mới từ trung tâm dịch vụ LG.

Để vệ sinh vỏ bơm (cho kiểu máy có bơm)

- 1** Đặt khăn trên sàn bên dưới nắp bơm xả. Nước thừa có thể chảy ra.

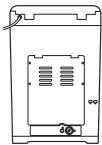

- 2** Xoay nắp ngược chiều kim đồng hồ và kéo nắp ra.

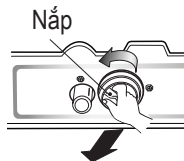

- 3** Loại bỏ các vật thể lạ và nùi bông bên trong vỏ bơm và từ bộ lọc

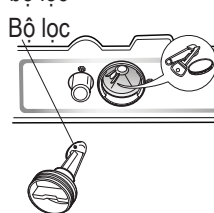

- 4** Lắp lại nắp. Lắp bộ lọc dọc theo gờ dẫn bên trong vỏ bơm. Bộ lọc phải quay mặt vào các gờ dẫn bên trong vỏ bơm và vận chuyển nắp theo chiều kim đồng hồ

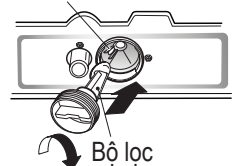

LƯU Ý

- Kiểm tra xem nước có bị rò rỉ sau khi lắp lại không. (Vòng cao su ở trong nắp)

Vệ sinh và bảo trì

Khi có nguy cơ bị đóng băng

- Đóng vòi nước và tháo Ống cấp nước.
- Loại bỏ nước còn trong ống cấp nước.
- Hạ thấp ống xả và xả nước còn lại bằng cách vắt

Nếu đóng băng

- Tháo ống cấp nước, và nhúng vào trong nước Nóng xấp xỉ 40°C.
- Rót khoảng 2 lít nước Nóng xấp xỉ 40°C vào phễu và giữ nguyên trong khoảng 10 phút.
- Nối ống cấp nước với vòi nước và xác nhận rằng máy giặt thực hiện cấp và xả nước.

Rửa lồng giặt trong Để mở nắp sau khi giặt để bốc hơi ẩm. Nếu bạn muốn vệ sinh lồng giặt trong, sử dụng một tấm vải mềm sạch được thấm ướt bằng Nước giặt, rồi xả. (Không sử dụng các chất tẩy mạnh hoặc có hạt.)

Bên ngoài ống cấp Nên thay thế ống nối máy giặt với khóa vòi mỗi 5 năm. Lau sạch ngay bất kỳ chỗ nào bị tràn. Lau bằng giẻ ẩm. Không tìm cách chọc bề mặt bằng vật cứng.

Không sử dụng bình phun loại bỏ vết bẩn hoặc tác nhân trên, gần hoặc bên cạnh máy.

Làm như vậy có thể làm hỏng bề mặt sơn của máy và gây ra ăn mòn

Không sử dụng trong thời gian dài Đảm bảo rằng đã đóng vòi. Xả tất cả nước ra khỏi ống nếu thời tiết dưới mức đóng băng.

Vệ sinh bên trong máy giặt

Nếu bạn sử dụng nước xả vải hoặc thường xuyên giặt bằng nước Lạnh, bạn cần phải vệ sinh định kỳ bên trong máy giặt.

- Đổ đầy nước Nóng vào máy giặt.
- Thêm khoảng hai cốc bột giặt dạng bột giặt có chứa photphat.
- Để máy vận hành trong vài phút.
- Dừng máy giặt, mở nắp và để máy ngâm nước qua đêm.
- Sau khi ngâm, xả máy giặt và chạy theo chu trình bình thường.

Hoặc sử dụng Chương trình Vệ sinh lồng giặt định kỳ.

Chúng tôi khuyên bạn không giặt quần áo trong suốt quá trình này.

Các sản phẩm có thể làm hỏng máy giặt của bạn

- Chất tẩy trắng đậm đặc và phương tiện sát trùng tã sẽ làm hỏng lớp sơn và các thành phần máy giặt của bạn.
- Dung môi hydrocacbon như dầu xăng, dung môi xăng và dung môi sơn mài, v.v. có thể hòa tan nhựa và làm hỏng sơn (Thận trọng khi giặt quần áo bị biến màu với các dung môi này vì chúng dễ cháy, KHÔNG đặt chúng trong máy giặt hoặc máy sấy nếu không ngâm và xả trước).
- Một số bình phun và chất lỏng xử lý sơ có thể làm hỏng bảng điều khiển máy giặt của bạn.
- Sử dụng thuốc nhuộm trong máy giặt có thể gây biến màu cho các bộ phận bằng nhựa. Thuốc nhuộm sẽ không làm hỏng máy nhưng chúng tôi khuyên bạn nên vệ sinh máy giặt thật kỹ sau đó. Chúng tôi không khuyến nghị sử dụng dung dịch tẩy thuốc nhuộm trong máy giặt.
- Không sử dụng nắp máy giặt làm bề mặt làm việc.

Cửa đóng an toàn

- Sử dụng kính cường lực, có thể nhìn thấy bên trong khi giặt và đảm bảo độ an toàn.
- Để tránh đóng cửa đột ngột, cửa sử dụng bản lề thông minh nên cửa đóng nhẹ nhàng.
- Cửa nặng. Thận trọng không để bị kẹt tay hoặc vật liệu khác. Nó có thể gây thương tích hoặc hỏng sản phẩm.

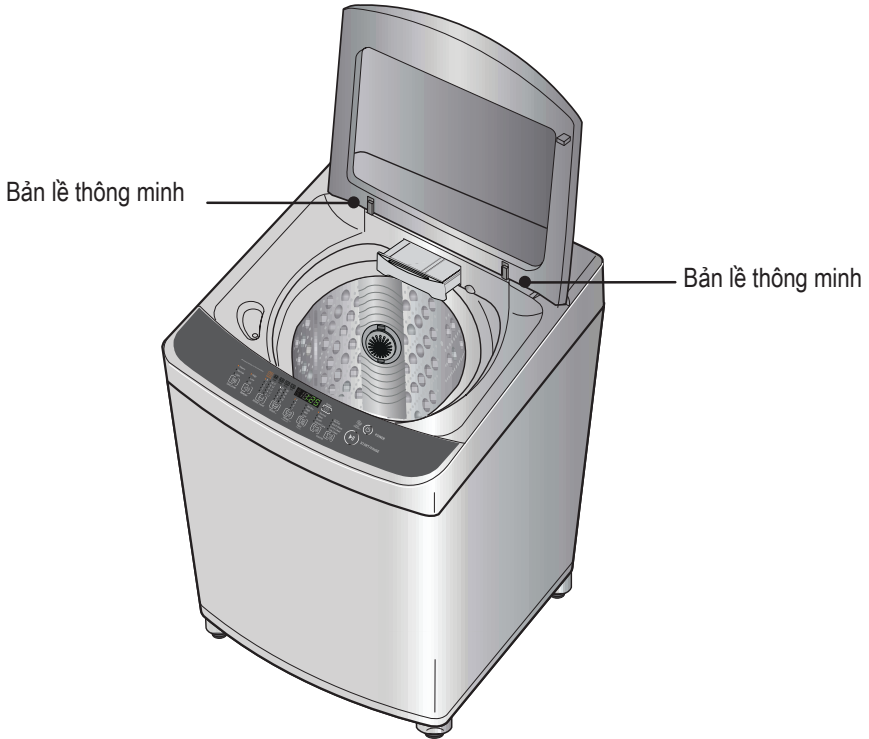

LƯU Ý

- Để an toàn cho khách hàng, cửa sẽ tự động khóa trong khi vận hành, ký hiệu (Đèn bật "cửa khóa"). Nếu muốn cho thêm đồ giặt vào, nhấn vận hành/tạm dừng để mở khóa.
- Nhấn nút KHỞI ĐỘNG/TẠM DỪNG (START/PAUSE) một lần nữa để hoạt động trở lại.

Các sự cố giặt thường gặp







Nhiều vấn đề giặt gồm có loại bỏ không vết bẩn, cặn xơ vải, váng bọt, và hồng vải. Để có kết quả giặt như ý, hãy làm theo các hướng dẫn sau.

SỰ CỐ GIẶT

Sự cố	Nguyên nhân có thể xảy ra	Giải pháp & Biện pháp phòng tránh
Loại bỏ không sạch vết bẩn	<ul style="list-style-type: none"> Thiếu bột giặt Nhiệt độ nước giặt quá thấp. Máy giặt quá tải Chu trình giặt không đúng Phân loại sai Không xử lý sơ vết bẩn 	<ul style="list-style-type: none"> Sử dụng lượng Bột giặt phù hợp với lượng đồ giặt, lượng vết bẩn và Độ cứng của nước. Sử dụng nước Ấm hoặc Nóng cho vết bẩn bình thường. Tùy theo loại vết bẩn, máy có thể đòi hỏi Nhiệt độ nước khác nhau. (Tham khảo trang 10) Giảm lượng đồ giặt. Giặt với chu trình Đồ lông vũ hoặc Giặt sơ+Giặt thường hoặc Ngâm & Đồ lông vũ cho đồ giặt bẩn nhiều. Tách riêng đồ bẩn nhiều với đồ bẩn ít. Xử lý sơ vết bẩn và đất bẩn nhiều theo các hướng dẫn ở Trang 9
Vết bẩn màu xanh	<ul style="list-style-type: none"> Đổ trực tiếp nước xả vải chưa pha loãng lên vải 	<ul style="list-style-type: none"> Chà xát vết bẩn bằng xà phòng bánh. Giặt. Không đổ tràn nước xả vải và không đổ nước xả vải trực tiếp lên vải. Xem trang 12 để được hướng dẫn thêm.
Các vết màu đen hoặc xám trên quần áo	<ul style="list-style-type: none"> Cặn hình thành do phản ứng của nước xả vải và bột giặt có thể tạo thành vảy và dính lên quần áo Thiếu bột giặt 	<ul style="list-style-type: none"> Tuân theo các khuyến nghị đối với cặn (hình thành sáp).(tham khảo về cặn ở trang 12.) Sử dụng lượng Bột giặt phù hợp với lượng đồ giặt, lượng vết bẩn và Độ cứng của nước.
Các vết bẩn gỉ vàng hoặc nâu	<ul style="list-style-type: none"> Sắt hoặc mangan trong nguồn nước, ống nước hoặc thiết bị đun nóng nước 	<ul style="list-style-type: none"> Để khô phục các đồ trắng bị đổi màu, sử dụng chất tẩy an toàn cho vải. Lắp đặt chất làm mềm nước không kết tủa hoặc bộ lọc sắt trong hệ thống cấp nước để khắc phục sự cố đang gặp phải. Trước khi giặt, để nước chảy trong một vài phút để làm sạch các đường ống.
Xơ vải	<ul style="list-style-type: none"> Phân loại sai Giấy ăn còn lại trong túi Máy giặt quá tải 	<ul style="list-style-type: none"> Giặt các chất liệu tạo xơ vải như khăn tắm, vải giả flanel, ga trải giường, tách riêng với các chất liệu hút xơ vải như vải sợi tổng hợp và loại bỏ khăn giấy trong các túi trước khi giặt. Xem trang 9 để phân loại và bảo quản trước khi cho đồ vào máy giặt. Không để máy giặt quá tải
Cặn hoặc bột giặt	<ul style="list-style-type: none"> Máy giặt quá tải Bột giặt chưa hòa tan Sử dụng quá nhiều bột giặt 	<ul style="list-style-type: none"> Không để máy giặt quá tải. Một số loại bột giặt cần hòa tan trước, kiểm tra các hướng dẫn của bột giặt. Thử hòa tan trước Bột giặt. Tăng Nhiệt độ nước, sử dụng nước NÓNG an toàn cho vải. Sử dụng lượng Bột giặt phù hợp.
Lỗ, rách hoặc thủng	<ul style="list-style-type: none"> Sử dụng sai chất tẩy trắng clo. Chưa kéo khóa kéo, móc, khóa Gò, các chỗ rách hoặc chỉ rách Máy giặt quá tải Vải bị kém chất lượng 	<ul style="list-style-type: none"> Không bao giờ đổ trực tiếp chất tẩy trắng clo lên vải. Xem trang 11 về thêm nước tẩy trắng. Kéo khóa kéo, móc và khóa. Loại bỏ các vật thể trong túi. Xem trang 9 về cách bảo quản trước khi cho đồ vào giặt. Không để máy giặt quá tải.

Khắc phục sự cố

Trước khi gọi dịch vụ, kiểm tra sự cố trong danh sách dưới đây.

Dấu hiệu	Thông báo lỗi	Kiểm tra
Sự cố cấp nước		<ul style="list-style-type: none"> • Vòi nước có khóa không? • Nguồn cấp nước có bị cắt không? • Vòi hoặc ống cấp nước có bị đóng băng không? • Áp suất nước có thấp không hoặc bộ lọc van cấp có bị tắc nghẽn bởi các tạp chất không? • Ống Nóng có nối với ống lạnh không? • Ống Lạnh có nối với ống nóng không?
Sự cố xả nước		<ul style="list-style-type: none"> • Ống xả có đặt đúng vị trí không? • Ống xả có bị bẻ cong hoặc đặt quá cao không? • Phần bên trong của ống hoặc bơm xả (chỉ kiểu máy có bơm) có bị tắc nghẽn do có tạp chất không? • Kiểm tra xem nguồn điện có bị tắt không.
Sự cố vắt		<ul style="list-style-type: none"> • Đồ giặt có cân bằng đều không? • Máy giặt có đặt trên mặt phẳng cân bằng không?
Cửa (nắp) mở		<ul style="list-style-type: none"> • Nắp có đóng không?
Sự cố cảm biến trong		<ul style="list-style-type: none"> • Vui lòng gọi trung tâm dịch vụ LG Electronics gần nhất để được trợ giúp.
Sự cố tràn nước		

SmartDiagnosis™

1 Đóng cửa máy giặt, và nhấn nút NGUỒN (POWER).



- Nếu bạn thao tác nút khác hoặc gọi trước khi nhấn nút **Mức nước (Water Level)**, hãy tắt nguồn và khởi động lại từ đầu.

2 Đặt điện thoại đến màn hình SmartDiagnosis™.



- Đảm bảo rằng mặt nói của điện thoại quay mặt vào màn hình **SmartDiagnosis™**



3 Ấn giữ nút Mức nước (Water Level) để kích hoạt chẩn đoán thông minh.



- Đặt điện thoại gần Màn hình **SmartDiagnosis™** và ấn giữ nút **Mức nước (Water Level)** cho đến khi nghe thấy tiếng tặc tặc tặc.

Lưu ý: Trước khi nhấn **Mức nước** nên nhấn nút nguồn để làm lại nếu bạn đã thực hiện thao tác khác. Nếu ở trường hợp "CL", hãy tháo thiết bị và nối lại nguồn



4 Giữ điện thoại trong khi truyền dữ liệu.

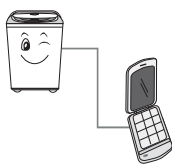

- Tiếp tục đặt điện thoại đến màn hình **SmartDiagnosis™** khi đang truyền dữ liệu để chẩn đoán thông minh. Thời gian còn để truyền dữ liệu sẽ được hiển thị trên màn hình.
- Âm thanh truyền dữ liệu có thể gây khó chịu. Để chẩn đoán đúng, không ngắt điện thoại. Bạn có thể nhấn nút nguồn để dừng chức năng chẩn đoán và âm thanh này.

5 Sau khi truyền dữ liệu xong, hãy nghe kết quả chẩn đoán từ tư vấn viên.



- Khi truyền dữ liệu xong, nguồn tự động tắt với màn hình "Kết thúc" sau vài giây.

n

Chẩn đoán thông minh là đặc tính khắc phục sự cố được thiết kế để hỗ trợ, không thay thế, phương pháp khắc phục sự cố truyền thống thông qua các cuộc gọi dịch vụ. Hiệu quả của đặc tính này tùy thuộc vào các yếu tố khác nhau, bao gồm nhưng không giới hạn việc tiếp nhận điện thoại di động đang được sử dụng để truyền, trong quá trình truyền có thể xuất hiện bất kỳ âm thanh ngoài nào và âm thanh ở nơi đặt máy. Theo đó, LG không đảm bảo rằng Chẩn đoán thông minh sẽ xử lý chính xác bất kỳ vấn đề nào phát sinh.

Cách gập chăn

Phương pháp giặt chăn và vải kích thước lớn

Quần áo không được vượt quá 160x200 cm (Rộng x Dài)

1 Gập chăn làm đôi dọc theo chiều dài.

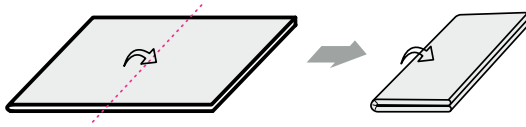

2 Gập chăn làm 3 phần theo chiều rộng, khoảng 30 cm.

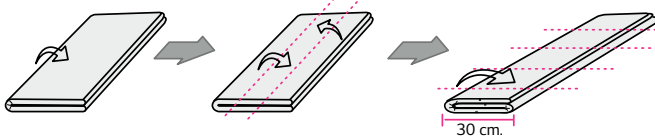

3 Cuộn chăn trước khi đưa vào lồng giặt.

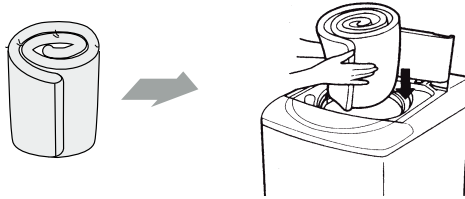

4 Khi đưa quần áo vào lồng giặt, không nên để quần áo lên trên chăn, nếu không có thể làm hỏng chăn.

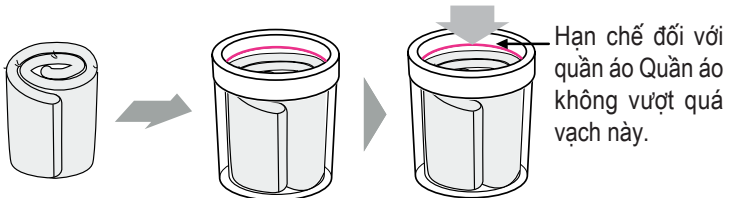

Điều kiện bảo hành

Những trường hợp không được bảo hành:

- Các chuyến đi dịch vụ đến nhà của bạn để hướng dẫn bạn cách sử dụng sản phẩm.
 - Nếu nối sản phẩm với bất kỳ điện áp nào khác với điện áp hiển thị trên bảng định mức.
 - Nếu lỗi do tai nạn, sơ ý, sử dụng sai hoặc bất khả kháng.
 - Nếu lỗi do các yếu tố không phải là sử dụng dân dụng thông thường hoặc không theo hướng dẫn sử dụng.
 - Cung cấp hướng dẫn sử dụng sản phẩm hoặc thay đổi cài đặt của sản phẩm.
 - Nếu lỗi do vật gây hại như chuột hoặc gián, v.v.
 - Tiếng ồn hoặc rung được xem là bình thường như tiếng xả nước, tiếng vắt hoặc tiếng bíp cảnh báo.
 - Chỉnh sửa việc lắp đặt, ví dụ như cân bằng sản phẩm, điều chỉnh ống xả.
 - Bảo trì thông thường được khuyến nghị theo hướng dẫn sử dụng.
 - Loại bỏ các vật/chất lạ ra khỏi máy, bao gồm bơm và bộ lọc ống cấp, ví dụ như sạn, móng tay, dây áo lót, cúc áo, v.v.
 - Thay thế cầu chì bên trong hoặc sử dụng dây dẫn dân dụng phù hợp hoặc cầu chì dân dụng phù hợp.
 - Điều chỉnh những sửa chữa không được phép.
 - Hư hỏng vô ý hoặc mang tính chất hậu quả đối với tài sản cá nhân do những khiếm khuyết có thể xảy ra với thiết bị này.
 - Nếu sử dụng sản phẩm này cho mục đích thương mại, sản phẩm sẽ không được bảo hành. (Ví dụ: các nơi công cộng như phòng tắm công cộng, nhà nghỉ, căng tin đào tạo, ký túc xá)
- Nếu sản phẩm được lắp đặt ở ngoài khu vực dịch vụ tiêu chuẩn, chủ sở hữu sẽ phải chịu bất kỳ chi phí đi lại nào liên quan đến việc sửa chữa sản phẩm hoặc thay thế bộ phận bị lỗi.

T

hông số kỹ thuật



Kiểu máy	WF-S1017SF
Dung tích	10,0 kg
Nguồn điện	220V~, 50 Hz
Công suất định mức	460 W
Áp suất vòi nước	30 - 800 kPa (0,3 - 8,0 kgf / cm ²)
Trọng lượng	40,0 kg
Kích thước	590(R) X 606(S) X 960 (C) mm.

*Với nỗ lực không ngừng cải tiến chất lượng thiết bị, chúng tôi có thể cần thực hiện một số thay đổi đối với thiết bị mà không sửa đổi hướng dẫn sử dụng này.

Ghi nhớ

Ghi nhớ

