

OWNER'S MANUAL

WASHING MACHINE



Before beginning installation, read these instructions carefully.

This will simplify installation and ensure that the product is installed correctly and safely. Leave these instructions near the product after installation for future reference.

F12U2QDN1
F12U2QDN5
F12U2TDN5
F14U2TDN0

MFL68486966
ver.16092015.00

TABLE OF CONTENTS

This manual is produced for a group of products and may contain images or content different from the model you purchased.

This manual is subject to revision by the manufacturer.

SAFETY INSTRUCTIONS	03
Important Safety Instructions	05
INSTALLATION.....	08
Specifications	08
Accessories	08
Installation Place Requirements	09
Unpacking and Removing Shipping Bolts	10
Using Non-Skid Pads (Optional).....	11
Wooden Floors (Suspended Floors).....	11
Leveling the Washing Machine.....	12
Connecting Inlet Hose	12
Installation of Drain Hose	15
Electrical Connections (In the UK Only)	15
OPERATION	16
Using the Washing Machine.....	16
Sorting laundry	17
Adding Cleaning Products	18
Control Panel.....	20
Programme Table	21
Option Cycle	25
Using Smart Function (Optional)	28
MAINTENANCE	29
Cleaning your Washing Machine	29
Cleaning the Water Inlet Filter	29
Cleaning the Drain Pump Filter	30
Cleaning the Dispenser Drawer.....	31
Tub Clean (Optional)	31
Caution on Freezing During Winter	32
Using the Smart Diagnosis™ Function	34
TROUBLESHOOTING	35
Diagnosing Problems	35
Error Messages	37
WARRANTY.....	39
OPERATING DATA.....	42

SAFETY INSTRUCTIONS

The following safety guidelines are intended to prevent unforeseen risks or damage from unsafe or incorrect operation of the product.

The guidelines are separated into 'WARNING' and 'CAUTION' as described below.

 This symbol is displayed to indicate matters and operations that can cause risk. Read the part with this symbol carefully and follow the instructions in order to avoid risk.

 **WARNING** - This indicates that the failure to follow the instructions can cause serious injury or death.

 **CAUTION** - This indicates that the failure to follow the instructions can cause the minor injury or damage the product.

WARNING

To reduce the risk of fire, electric shock, or injury to persons when using your product, basic safety precautions should be followed, including the following.

CHILDREN IN THE HOUSEHOLD

This appliance is not intended for use by persons (including children) with reduced physical, sensory or mental capabilities, or lack of experience and knowledge, unless they have been given supervision or instruction concerning use of the appliance by a person responsible for their safety. Children should be supervised to ensure that they do not play with the appliance.

For use in Europe:

This appliance can be used by children aged from 8 years and above and persons with reduced physical, sensory or mental capabilities or lack of experience and knowledge if they have been given supervision or instruction concerning use of the appliance in a safe way and understand the hazards involved. Children shall not play with the appliance. Cleaning and user maintenance shall not be made by children without supervision. Children of less than 3 years should be kept away unless continuously supervised.

GROUNDING REQUIREMENTS

WARNING

For your safety, the information in this manual must be followed to minimize the risk of fire, explosion, or electric shock, or to prevent property damage, injury to persons, or death.

- This appliance must be grounded. In the event of malfunction or breakdown, grounding will reduce the risk of electric shock by providing a path of least resistance for electric current.
- This appliance is equipped with a cord having an equipment-grounding conductor and grounding plug. The plug must be plugged into an appropriate outlet that is properly installed and grounded in accordance with all local codes and ordinances.
- Improper connection of the equipment-grounding conductor can result in risk of electric shock. Check with a qualified electrician or service person if you are in doubt as to whether the appliance is properly grounded.
- Do not modify the plug provided with the appliance. If it does not fit the outlet, have a proper outlet installed by a qualified electrician.

DISPOSAL OF YOUR OLD APPLIANCE



1. All electrical and electronic products should be disposed of separately from the municipal waste stream via designated collection facilities appointed by the government or the local authorities.
2. The correct disposal of your old appliance will help prevent potential negative consequences for the environment and human health.
3. For more detailed information about disposal of your old appliance, please contact your city office, waste disposal service or the shop where you purchased the product.

Important Safety Instructions

WARNING

To reduce the risk of fire, electric shock, or injury to persons when using your product, basic safety precautions should be followed, including the following.

Installation

- Never attempt to operate this appliance if it is damaged, malfunctioning, partially disassembled, or has missing or broken parts, including a damaged cord or plug. It can cause electric shock or injury.
- This appliance is heavy. Two or more people may be needed to install and move the appliance. Failure to do so can result in injury.
- Store and install this appliance where it will not be exposed to temperatures below freezing or exposed to outdoor weather conditions. Failure to do so can result in leakage.
- Tighten the drain hose to avoid separation. Splashing of water may cause electric shock.
- If the supply cord is damaged, it must be replaced by the manufacturer or its service agents or similarly qualified person in order to avoid a hazard.
- The appliance must not be installed behind a lockable door, a sliding door or a door with a hinge on the opposite side to that of the tumble dryer, in such a way that a full opening of the tumble dryer door is restricted.

Operation

- Do not use a sharp object like drill or pin to press or separate an operation unit. It can cause the electric shock or injury.
- Only an authorized repair person from LG Electronics service centre should disassemble, repair, or modify the product. Improper service may cause injury, electric shock or fire.
- Do not spray the water inside or outside the product to clean it. Water can damage the insulation, causing electric shock or fire.
- Keep the area underneath and around your appliances free of combustible materials such as lint, paper, rags, chemicals, etc. Improper use can cause fire or explosion.
- Do not put living animals, such as pets into the product. It may cause injury.
- Do not leave this appliance door open. Children may hang on the door or crawl inside the appliance, causing damage or injury.

- Never reach into this appliance while it is operating. Wait until the drum has completely stopped. Failure to do so may result in injury.
- Do not put in, wash or dry articles that have been cleaned in, washed in, soaked in, or spotted with combustible or explosive substances (such as wax, oil, paint, gasoline, degreasers, drycleaning solvents, kerosene, vegetable oil, cooking oil, etc.). Improper use can cause fire or explosion.
- In case of flood, stop using the product and contact the LG Electronics service centre. Contact with water can cause electric shock.
- Do not push down the door excessively, when the appliance door is open. Doing so may topple over the appliance and it can cause the injury.
- Use new hose-sets supplied with the appliance. Old hose-sets should not be reused. Water leakage may cause property damage.
- Do not touch the door during steam cycles, drying or high-temperature washing. The door surface can become very hot. Allow the door lock to release before opening the door. Failure to do so may result in injury.
- Do not use inflammable gas and combustible substances (benzene, gasoline, thinner, petroleum, alcohol, etc.) around the product. It may cause explosion or fire.
- If the drain hose or inlet hose is frozen during winter, use it only after thawing. Freezing may cause fire or electric shock, and frozen parts may cause product malfunction or reduction in product life span.
- Keep all washing detergents, softener and bleach away from children. These products contain poisonous materials.
- Do not plug multiple products into multiple socket-outlets or extension cords. This can cause fire.
- Remove the power plug when you clean the product. Not removing the plug may result in electric shock or injury.
- Do not touch the power plug with wet hands. It can cause the electric shock or injury.
- When pulling out the power plug from an outlet, hold the power plug, not the cable. Damage of the cable can cause the electric shock or injury.
- Do not bend the power cable excessively or place a heavy object on top of it. Damage of the power cable can cause electric shock or fire.

Disposal

- Before discarding an old appliance, unplug it. Render the plug useless. Cut off the cable directly behind the appliance to prevent misuse.
- Dispose of the packaging material (such as vinyl and styrofoam) away from children. The packaging material can suffocate a child.
- Remove the door to the washing compartment before this appliance is removed from service or discarded to avoid the danger of children or small animals getting trapped inside. Failure to do so can result in serious injury to persons or death.

INSTALLATION

Specifications

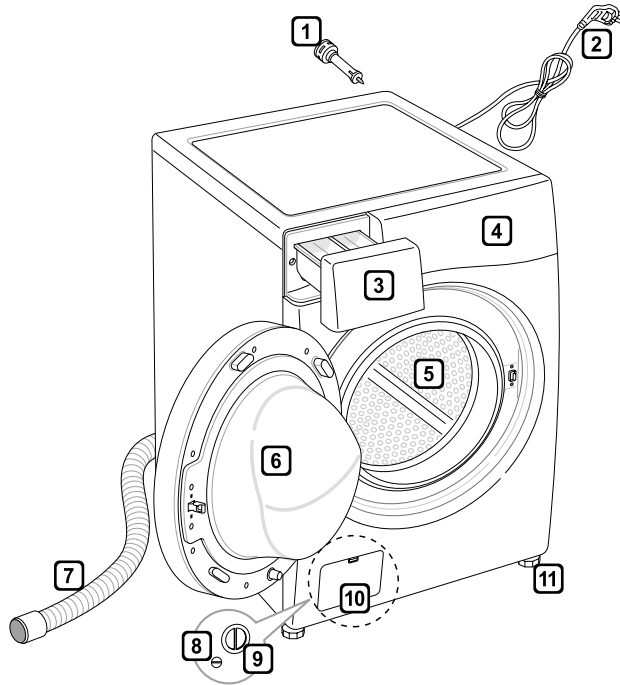

- 1 Transit bolts
- 2 Power plug
- 3 Drawer
- 4 Control panel
- 5 Drum
- 6 Door
- 7 Drain hose
- 8 Drain plug
- 9 Drain pump filter
- 10 Cover cap
(Location may vary depending on products)
- 11 Adjustable feet

- Power supply : 220–240 V~, 50 Hz
- Size : 600 mm (W) X 560 mm (D) X 850 mm (H)
- Product weight : 62 kg
- Wash Capacity : 10 kg
- Permissible water pressure : 0.1 - 1.0 MPa (1.0 - 10.0 kgf / cm²)
- Appearance and specifications may vary without notice to improve the quality of the product.

Accessories

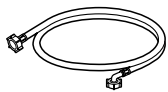

Inlet hose (1EA)
(Option: Hot (1EA))



Spanner



Caps for covering shipping
bolt holes



Anti-slip sheets (2EA)
(Optional)

Installation Place Requirements

Location

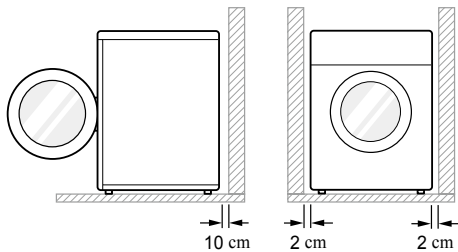

Level floor : Allowable slope under the entire washing machine is 1°.

Power outlet : Must be within 1.5 meters of either side of the location of the washing machine.

- Do not overload the outlet with more than one appliance.

Additional Clearance : For the wall, 10 cm: rear
/2 cm: right & left side

- Do not place or store laundry products on top of the washing machine at any time.
- These products may damage the finish or controls.

Positioning

- Install the washing machine on a flat hard floor.
- Make sure that air circulation around the washing machine is not impeded by carpets, rugs, etc.
- Never try to correct any unevenness in the floor with pieces of wood, cardboard or similar materials under the washing machine.
- If it is impossible to avoid positioning the washing machine next to a gas cooker or coal burning insulation (85x60 cm) covered with aluminum foil on the side facing the cooker or stove must be inserted between the two appliances.

- Do not install your washing machine in rooms where freezing temperatures may occur. Frozen hoses may burst under pressure. The reliability of the electronic control unit may be impaired at temperatures below freezing point.
- Please ensure that when the washing machine is installed, it is easily accessible for an engineer in the event of a breakdown.
- With the washing machine installed, adjust all four feet using the transit bolt spanner provided to ensure the appliance is stable, and a clearance of approximately 20 mm is left between the top of the washing machine and the underside of any work-top.
- This equipment is not designed for maritime use or for use in mobile installations such as caravans, aircraft etc.

Electrical Connection

- Do not use an extension cord or double adapter.
- Always unplug the washing machine and turn off the water supply after use.
- Connect the washing machine to an earthed socket in accordance with current wiring regulations.
- The washing machine must be positioned so that the plug is easily accessible.
- Repairs to the washing machine must only be carried out by qualified personnel. Repairs carried out by inexperienced persons may cause injury or serious malfunctioning. Contact your local service centre.
- If the washing machine is delivered in winter and temperatures are below freezing, place the washing machine at room temperature for a few hours before putting it into operation.

Unpacking and Removing Shipping Bolts

1 Lift the washing machine off the foam base.

- After removing the carton and shipping material, lift the washing machine off the foam base. Make sure the tub support comes off with the base and is not stuck to the bottom of the washing machine.
- If you must lay the washing machine down to remove the carton base, always protect the side of the washing machine and lay it carefully on its side. **DO NOT** lay the washing machine on its front or back.

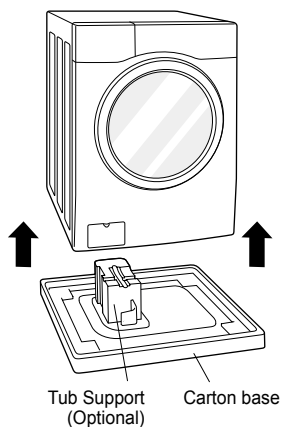

2 Remove the bolt assemblies.

- Starting with the bottom two shipping bolts, use the spanner (included) to fully loosen all shipping bolts by turning them counterclockwise. Remove the bolt assemblies by wiggling them slightly while pulling them out.

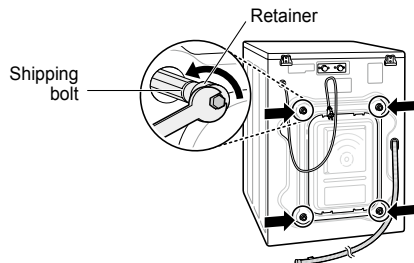

3 Install the hole caps.

- Locate the hole caps included in the accessory pack and install them in the shipping bolt holes.

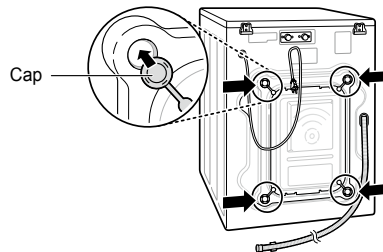

NOTE

- Save the bolt assemblies for future use. To prevent damage to internal components, **DO NOT** transport the washing machine without reinstalling the shipping bolts.
- Failure to remove shipping bolts and retainers may cause severe vibration and noise, which can lead to permanent damage to the washing machine. The cord is secured to the back of the washing machine with a shipping bolt to help prevent operation with shipping bolts in place.

Using Non-Skid Pads (Optional)

If you install the washing machine on a slippery surface, it may move because of excessive vibration. Incorrect leveling may cause malfunction through noise and vibration. If this occurs, install the non-skid pads under the leveling feet and adjust the level.

- 1 Clean the floor to attach the non-skid pads.
 - Use a dry rag to remove and clean foreign objects and moisture. If moisture remains, the non-skid pads may slip.
- 2 Adjust the level after placing the washing machine in the installation area.
- 3 Place the adhesive side of the non-skid pad on the floor.
 - It is most effective to install the non-skid pads under the front legs. If it is difficult to place the pads under the front legs, place them under the back legs.

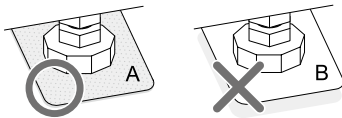
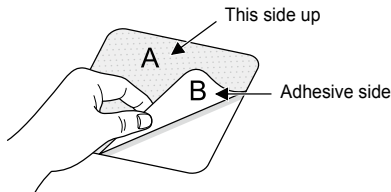

- 4 Ensure the washing machine is level.
 - Push or rock the top edges of the washing machine gently to make sure that the washing machine does not rock. If the washing machine rocks, level the washing machine again.

Wooden Floors (Suspended Floors)

- Wooden floors are particularly susceptible to vibration.
- To prevent vibration we recommend you place rubber cups at least 15 mm thick of the each foot of the washing machine, secured to at least two floor beams with screws.

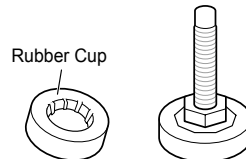

- If possible install the washing machine in one of the corners of the room, where the floor is more stable.
- Fit the rubber cups to reduce vibration.
- You can obtain rubber cups (p/no.4620ER4002B) from the LG Service Centre.

NOTE

- Proper placement and leveling of the washing machine will ensure long, regular, and reliable operation.
- The washing machine must be 100% horizontal and stand firmly in position.
- It must not 'Seesaw' across corners under the load.
- The installation surface must be clean, free from floor wax and other lubricant coatings.
- Do not let the feet of the washing machine get wet. Failure to do so may cause vibration or noise.

Leveling the Washing Machine

If the floor is uneven, turn the adjustable feet as required (Do not insert pieces of wood etc. under the feet). Make sure that all four feet are stable and resting on the floor and then check that the appliance is perfectly level (Use a spirit level).

- Once the washing machine is level, tighten the lock nuts up towards the base of the washing machine. All lock nuts must be tightened.

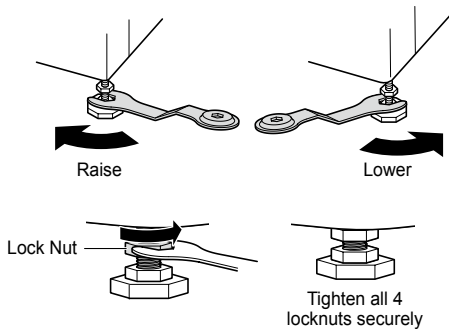

- **Diagonal Check**
When pushing down the edges of the washing machine top plate diagonally, the washing machine should not move up and down at all (Check both directions). If the washing machine rocks when pushing the machine top plate diagonally, adjust the feet again.

NOTE

- Timber or suspended type flooring may contribute to excessive vibration and unbalance.
- If the washing machine is installed on a raised platform, it must be securely fastened in order to eliminate the risk of falling off.

Connecting Inlet Hose

- Water supply pressure must be between 0.1 MPa and 1.0 MPa (1.0–10.0 kgf/cm²).
- Do not strip or crossthread when connecting inlet hose to the valve.
- If the water supply pressure is more than 1.0 MPa, a decompression device should be installed.
- Periodically check the condition of the hose and replace the hose if necessary.

Checking Rubber Seal Inlet Hose

Two rubber seals are supplied with the water inlet hoses. They are used for preventing water leaks. Make sure the connection to taps is sufficiently tight.

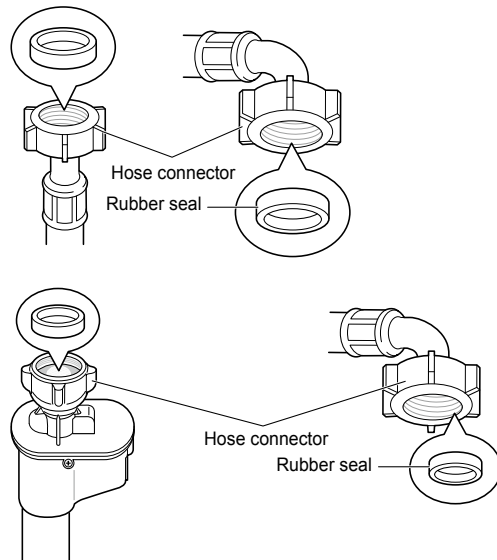

Connecting Hose to Water Tap

Connecting screw-type hose to tap with thread

Screw the hose connector onto the water supply tap.

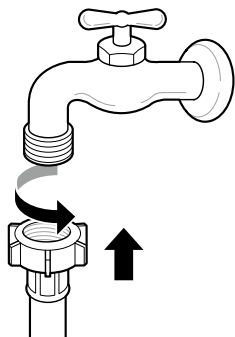

- 3 Push the inlet hose vertically upwards so that the rubber seal within the hose can adhere completely to the tap and then tighten it by screwing it to the right.

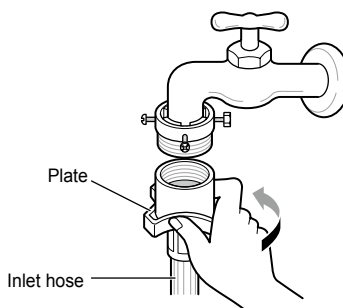

Connecting screw-type hose to tap without thread

- 1 Loosen the four fixing screws.

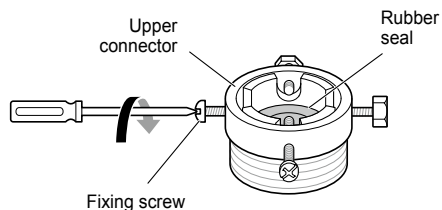

- 2 Push the adapter onto the end of the tap so that the rubber seal forms a watertight connection. Tighten the four fixing screws.

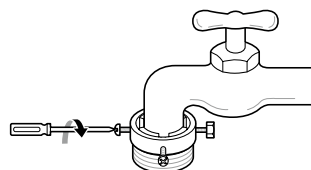

Connecting one touch type hose to tap without thread

- 1 Unscrew the adapter ring plate and loosen the four fixing screws.

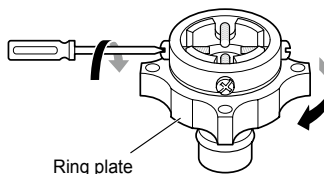

- 2 Remove the guide plate if the tap is too large to fit the adapter.

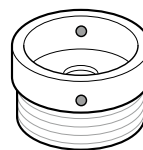

- 3** Push the adapter onto the end of the tap so that the rubber seal forms a watertight connection. Tighten the adapter ring plate and the four fixing screws.

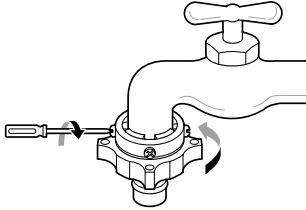

- 4** Pull the connector latch plate down, push the inlet hose onto the adapter, and release the connector latch plate. Make sure the adapter locks into place.

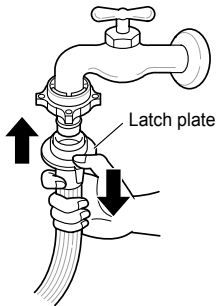

NOTE

- After connecting the inlet hose to the water tap, turn on the water tap to flush out foreign substances (dirt, sand, sawdust, etc.) in the water lines. Let the water drain into a bucket, and check the water temperature.

Connecting Hose to Washing Machine

Make sure that there are no kinks in the hose and that they are not crushed.

When your washing machine has two valves.

- The Inlet hose with the red connector is for the hot water tap.

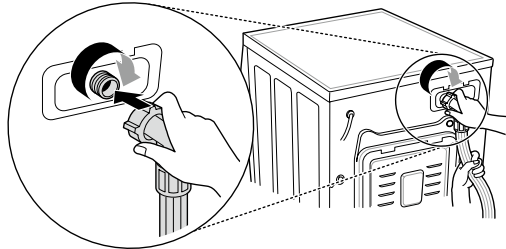

NOTE

- After completing connection, if water leaks from the hose, repeat the same steps. Use the most conventional type of tap for the water supply. In case the tap is square or too big, remove the guide plate before inserting the tap into the adaptor.

Using the horizontal tap

Horizontal tap



Extension tap

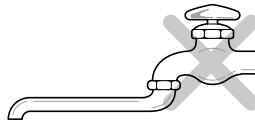

Square tap

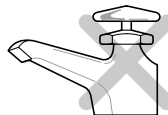

Installation of Drain Hose

- The drain hose should not be placed higher than 100 cm above the floor. Water in the washing machine may not drain or may drain slowly.
- Securing the drain hose correctly will protect the floor from damage due to water leakage.
- If the drain hose is too long, do not force it back into the washing machine. This will cause abnormal noise.

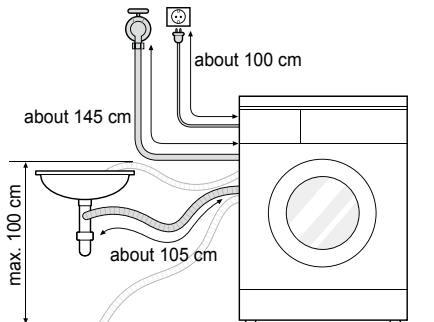

- When installing the drain hose to a sink, secure it tightly with string.
- Securing the drain hose correctly will protect the floor from damage due to water leakage.

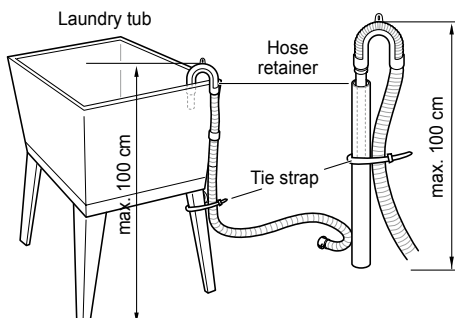
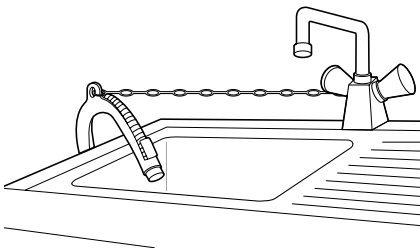

Electrical Connections (In the UK Only)

The wires in the mains lead are coloured in accordance with the following code:

Green and Yellow: Earth

Blue: Neutral

Brown: Live

This appliance must be earthed.

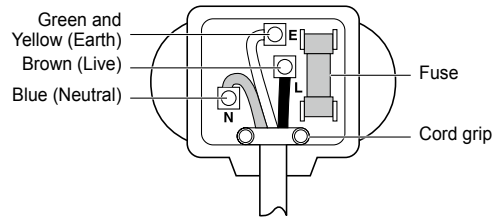

As the colours of the wires in the mains lead of this apparatus may not correspond with the coloured markings identifying the terminals in your plug, proceed as follows:

The green and yellow wire must be connected to the terminal in the plug which is marked with the letter E or by the earth symbol (\perp) or coloured Green or Green and Yellow.

The blue wire must be connected to the terminal which is marked with the letter N or coloured Black.

The brown wire must be connected to the terminal which is marked with the letter L or coloured Red.

If a 13 amp (BS 1363) plug is used, fit a 13 amp BS 1362 fuse.

Using the Washing Machine

Before the first wash, select a cycle (Cotton 60°C, add a half load of detergent), allow the washing machine to wash without clothing. This will remove residue and water from the drum that may have been left during manufacturing.

- 1 Sort laundry and load items.
 - Sort laundry by fabric type, soil level, colour and load size as needed. Open the door and load items into the washing machine.

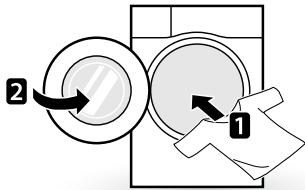

- 2 Add cleaning products and/or detergent and softener.
 - Add the proper amount of detergent to the detergent dispenser drawer. If desired, add bleach or fabric softener to the appropriate areas of the dispenser.

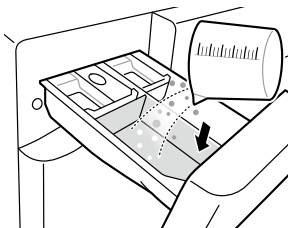

- 3 Turn on the washing machine.
 - Press the **Power** button to turn ON the washing machine.

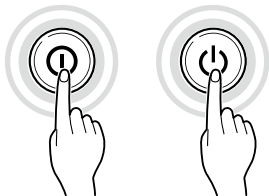

- 4 Choose the desired washing cycle.
 - Press the Cycle button repeatedly or turn the cycle selector knob until the desired cycle is selected.

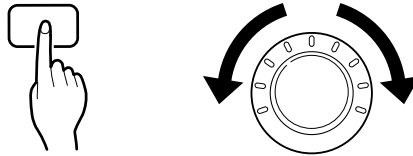

- 5 Begin cycle.
 - Press the **Start/Pause** button to begin the cycle. The washing machine will agitate briefly without water to measure the weight of the load. If the **Start/Pause** button is not pressed within 5 minutes, the washing machine will shut off and all settings will be lost.



- 6 End of cycle.
 - When the cycle is finished, a melody will sound. Immediately remove your clothing from the washing machine to reduce wrinkling. Check around the door seal when removing the load for small items that may be caught in the seal.

Sorting laundry

1 Look for a care label on your clothes.

- This will tell you about the fabric content of your garment and how it should be washed.
- Symbols on the care labels.

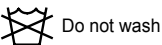
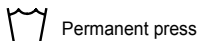
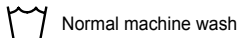

2 Sorting laundry.

- To get the best results, sort clothes into loads that can be washed with the same wash cycle.
- Different fabrics need to be washed at varying temperatures and spin speeds.
- Always sort dark colours from pale colours and whites. Wash separately as dye and lint transfer can occur causing discolouration of white and pale garments. If possible, do not wash heavily soiled items with lightly soiled ones.
 - Soil (Heavy, Normal, Light)
Separate clothes according to amount of soil.
 - Colour (White, Lights, Darks)
Separate white fabrics from coloured fabrics.
 - Lint (Lint producers, Collectors)
Wash lint producers and lint collectors separately.

3 Caring before loading.

- Combine large and small items in a load. Load large items first.
- Large items should not be more than half the total wash load. Do not wash single items. This may cause an unbalanced load. Add one or two similar items.
- Check all pockets to make sure that they are empty. Items such as nails, hair clips, matches, pens, coins and keys can damage both your washing machine and your clothes.

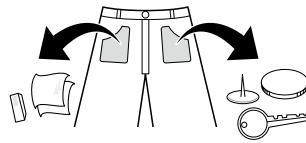

- Close zippers, hooks and strings to make sure that these items don't snag on other clothes.
- Pre-treat dirt and stains by brushing a small amount of detergent dissolved water onto stains to help lift dirt.
- Check the folds of the flexible gasket (gray) and remove any small articles.
- Check inside the drum and remove any items from a previous wash.

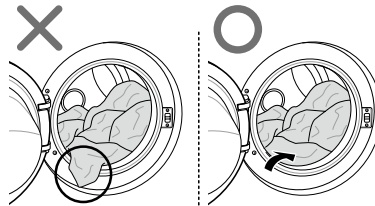

- Remove any clothing or items from the flexible gasket to prevent clothing and gasket damage.

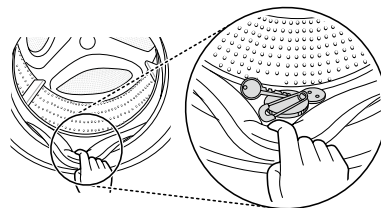

Adding Cleaning Products

Detergent Dosage



- Detergent should be used according to the instruction of the detergent manufacturer and selected according to type, colour, soiling of the fabric and washing temperature.
- If too much detergent is used, too many suds can occur and this will result in poor washing results or cause heavy load to the motor.
- If you wish to use liquid detergent follow the guidelines provided by the detergent manufacturer.
- You can pour liquid detergent directly into the main detergent drawer if you are starting the cycle immediately.
- Do not use liquid detergent if you are using Time delay, or if you have selected Pre Wash, as the liquid may harden.
- If too many suds occur, reduce the detergent amount.
- Detergent usage may need to be adjusted for water temperature, water hardness, size and soil level of the load. For best results, avoid oversudsing.
- Refer to the label of the clothes, before choosing the detergent and water temperature:
- When using the washing machine, use designated detergent for each type of clothing only:
 - General powdered detergents for all types of fabric
 - Powdered detergents for delicate fabric
 - Liquid detergents for all types of fabric or designated detergents only for wool
- For better washing performance and whitening, use detergent with the general powdered bleach.
- Detergent is flushed from the dispenser at the beginning of the cycle.

NOTE

- Do not let the detergent harden. Doing so may lead to blockages, poor rinse performance or odour.
- Full load : According to manufacturer's recommendation.
- Part load : 3/4 of the normal amount
- Minimum load : 1/2 of full load

Adding Detergent and Fabric Softener

Adding detergent

- Main wash only → 
- Pre wash+Main wash →  • 

NOTE

- Too much detergent, bleach or softener may cause an overflow.
- Be sure to use the appropriate amount of detergent.

Adding fabric softener

- Do not exceed the maximum fill line. Overfilling can cause early dispensing of the fabric softener, which may stain clothes. Close the dispenser drawer slowly.

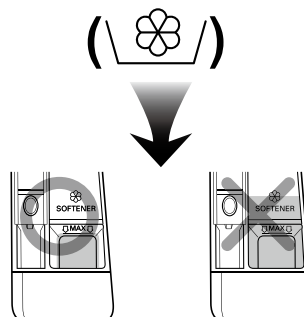

- Do not leave the fabric softener in the detergent drawer for more than 2 days (Fabric softener may harden).
- Softener will automatically be added during the last rinse cycle.
- Do not open the drawer when water is being supplied.
- Solvents (benzene, etc) should not be used.

NOTE

- Do not pour fabric softener directly on the clothes.

Adding water softener

- A water softener, such as Anti-limescale (e.g. Calgon) can be used to cut down on the use of detergent in extremely hard water areas. Dispense according to the amount specified on the packaging. First add detergent and then the water softener.
- Use the quantity of detergent required for soft water.

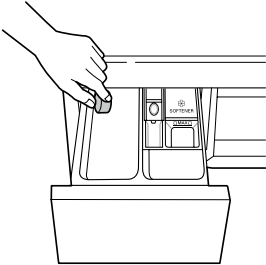

Using tablet

- 1 Open the door and put tablets into the drum.

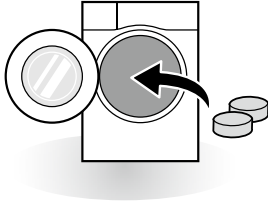

- 2 Load the laundry into the drum and close the door.

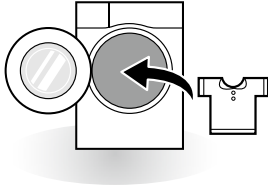

Control Panel

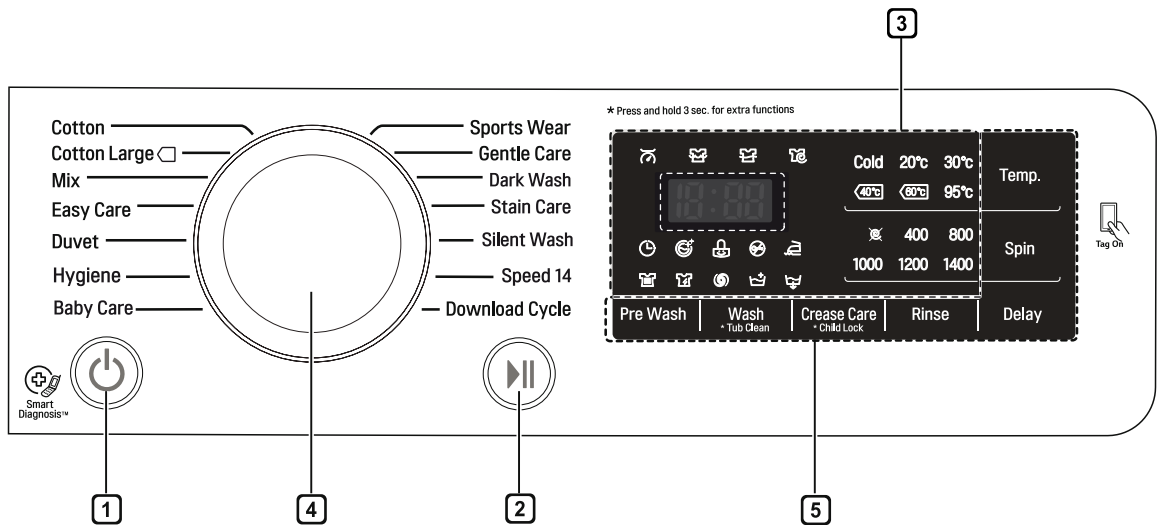

1 Power button

- Press the **Power** button to turn the washing machine on.
- To cancel the Time Delay function, the **Power** button should be pressed.

2 Start/Pause button

- This **Start/Pause** button is used to start the wash cycle or pause the wash cycle.
- If a temporary stop of the wash cycle is needed, press the **Start/Pause** button.

3 Display

- The display shows the settings, estimated time remaining, options, and status messages. When the product is turned on, the default settings in the display will illuminate.
- The display shows estimate time remaining. While the size of the load is being calculated automatically, blinking  or 'Detecting' appears.

4 Programme Dial

- Programmes are available according to laundry type.
- Lamp will light up to indicate the selected programme.

5 Options

- This allows you to select an additional cycle and will light when selected.
- Use these buttons to select the desired cycle options for the selected cycle.

Programme Table

Washing Programme

Programme	Description	Fabric Type	Proper Temp.	Maximum Load
Cotton	Provides better performance by combining various drum motions.	Coloured fast garments (shirts, nightdresses, pajamas, etc) and normally soiled cotton load (underwear).	40°C (Cold to 95°C)	Rating
Cotton Large	Provides optimised washing performance for large amount of laundry with less energy consumption.		60°C (Cold to 60°C)	
Easy Care	This cycle is suitable for casual shirts that do not need ironing after washing.	polyamide, acrylic, polyester	40°C (Cold to 60°C)	3.0 kg
Mix	Enables various fabrics to be washed simultaneously.	Various kind of fabrics except special garments (silk/delicate, sports wear, dark clothes, wool, duvet/curtains).	40°C (Cold to 40°C)	4.0 kg
Hygiene	Washes laundry in a hot cycle	cotton, underwear, pillow covers, bed sheets, baby wear	60°C	
Silent Wash	Provides less noise and vibration and saves money by using overnight electricity.	Color fast garments (shirts, nightdresses, pajamas, etc) and lightly soiled white cotton (underwear).	40°C (Cold to 60°C)	4.5 kg
Baby Care	Removes solid and protein stains, provides better rinse performance.	Lightly soiled baby wear.	60°C (95°C)	
Duvet	This cycle is for large items such as bed covers, pillows, sofa covers, etc.	Cotton bedding except special garments (delicates, wool, silk, etc.) with filling: duvets, pillows, blankets, sofa covers with light filling	40°C (Cold to 40°C)	1 single size
Sports Wear	This cycle is suitable for sports wear such as jogging clothes and running wear.	coolmax, gore-tex, fleece and sympatex		2.0 kg
Dark Wash	If it's possible for clothes to decolourate, please use this cycle. The cycle prevent decolorization. (Please use detergent for colored fabrics.)	Dark garments made from cotton or mixed fabrics.	20°C (Cold to 40°C)	

Programme	Description	Fabric Type	Proper Temp.	Maximum Load
Speed 14	This cycle provides fast washing time for small loads and lightly soiled clothes.	Coloured laundry which is lightly soiled fast. CAUTION : Use less than 20g of detergent (for 2.0kg load) otherwise detergent may remain on the clothes.	20°C (20°C to 40°C)	2.0 kg
Gentle Care	This cycle is for hand and machine washable delicate clothes such as washable wool, lingerie, dresses etc. (Use detergent for machine washable woolens).	wool, hand washable clothes, delicate, easily damaged laundry	20°C (Cold to 20°C)	1.5 kg
Stain Care	Wash off several kinds of stain such as wine, juice, dirt, etc. (Water temperature is increased step by step for washing various stains.)	cotton blended fabrics, NO delicate clothes	40°C (30°C to 60°C)	3.0 kg
Download Cycle	For downloadable cycles. If you did not download any cycles, the default is Rinse+Spin.			

- Water Temperature: Select the appropriate water temperature for chosen wash cycle. Always follow garment manufacturer's care label or instructions when washing.
- Set program at "Cotton Large 40°C (Half Load)", "Cotton Large 60°C (Half Load)", "Cotton Large 60°C (Full Load)" option for test in conformity with EN60456 and Regulation 1015/2010.
 - Standard 60°C cotton program : Cotton Large + (Full Load)
 - Standard 60°C cotton program : Cotton Large + (Half Load)
 - Standard 40°C cotton program : Cotton Large + (Half Load)
 (They are suitable to clean normally soiled cotton laundry.)
 (They are the most efficient programmes in terms of combined energy and water consumptions for washing that type of cotton laundry.)
 * Actual water temperature may differ from the declared cycle temperature.
- The test results depend on water pressure, water hardness, water inlet temperature, room temperature, type and amount of load, degree of soiling utilized detergent, fluctuations in the main electricity supply and chosen additional options.

NOTE

- Neutral detergent is recommended.

Extra Options

Programme	Turbo Wash	Pre Wash	Rinse+	Intensive	Rinse Hold	Crease Care	Delay
Cotton	●	●	●	●	●	●	●
Cotton Large	●	●	●		●	●	●
Easy Care	●	●	●	●	●	●	●
Mix	●	●	●	●	●	●	●
Hygiene			●	●	●	●	●
Silent Wash			●	●	●	●	●
Baby Care		●**	●	●	●	●	●
Duvet			●	●	●	●	●
Sports Wear			●	●	●	●	●
Dark Wash			●	●	●	●	●
Speed 14	●*		●			●	●
Gentle Care			●			●	●
Stain Care		●*	●		●	●	●

* : This option is automatically included in the cycle and can not be deleted.

** : This option is automatically included in the cycle and can be deleted.

Operating Data

Programme	Max RPM	
	F14**	F12**
Cotton	1400	1200
Cotton Large	1400	1200
Easy Care	1200	1200
Mix	1400	1200
Hygiene	1400	1200
Silent Wash	1000	1000
Baby Care	1000	1000
Duvet	1000	1000
Sports Wear	800	800
Dark Wash	1400	1200
Speed 14	800	800
Gentle Care	800	800
Stain Care	1200	1200

NOTE

- Information of main washing programmes at half load.

Program	Time in minutes		Remaining moisture content		Water in Liter		Energy in kWh	
	8 kg	7 kg	1400 rpm	1200 rpm	8 kg	7 kg	8 kg	7 kg
Cotton (40°C)	96		40 %	53 %	65		0.55	
Cotton Large (60°C)	244	224	44 %	53 %	35	33	0.45	0.42

Option Cycle

Delay ()

You can set a time delay so that the washing machine will start automatically and finish after a specified time interval.

- 1 Press the **Power** button.
- 2 Select a washing programme.
- 3 Press the **Time Delay** button and set time required.
- 4 Press the **Start/Pause** button.

NOTE

- The delay time is the time to the end of the programme, not the start. The actual running time may vary due to water temperature, wash load and other factors.

Crease Care ()

If you want to prevent creasing, select Crease Care option.

- 1 Press the **Power** button.
- 2 Select a cycle.
- 3 Press the **Crease Care** button.
- 4 Press the **Start/Pause** button.

Pre Wash ()

If the laundry is heavily soiled, the Pre Wash cycle is recommended.

- 1 Press the **Power** button.
- 2 Select a washing programme.
- 3 Press the **Pre Wash** button.
- 4 Press the **Start/Pause** button.

Wash ()

Turbo Wash ()

Wash cycle in under 1 hour with energy and water saving. (based on half of laundry)

Intensive ()

If the laundry is normal and heavily soiled, the **Intensive** option is effective.

- 1 Press the **Power** button.
- 2 Select a washing programme.
- 3 To choose **Turbo Wash** or **Intensive** touch the **Wash** button.
- 4 Press the **Start/Pause** button.

Temp.

The **Temp.** button selects the wash and rinse temperature combination for the selected cycle. Press this button until the desired setting is lit. All rinses use cold tap water.

- Select the water temperature suitable for the type of load you are washing. Follow the garment fabric care labels for best results.

Rinse ()

Rinse+ ()

Add rinse once.

Rinse Hold ()

The cycle is paused until start button is pressed again when rinse is finished.

Spin

- Spin speed level can be selected by pressing the **Spin** button repeatedly.
- Spin Only

- 1 Press the **Power** button.
- 2 Press the **Spin** button to select RPM.
- 3 Press the **Start/Pause** button.

NOTE

- When you select 'No Spin ()', it will still rotate for a short time to drain quickly.

Child Lock ()

Select this function to lock the buttons on the control assembly to prevent tampering.

Locking the control panel

- 1 Press and hold the **Child Lock** button for 3 seconds.
- 2 A beeper will sound, and 'LL' will appear on the display.
When the child lock is set, all buttons are locked except the **Power** button.

NOTE

- Turning off the power will not reset the child lock function. You must deactivate child lock before you can access any other functions.

Unlocking the control panel

Press and hold the **Child Lock** button for 3 seconds.

- A beeper will sound and the remaining time for the current programme will reappear on the display.

Beep On / Off

- 1 Press the **Power** button.
- 2 Press the **Start/Pause** button.
- 3 Press and hold the **Temp.** and **Rinse** button simultaneously for 3 seconds to set the Beep on/off function.

NOTE

- Once the Beep on/off function is set, the setting is memorized even after the power is turned off.
- If you want to turn the Beeper off, simply repeat this process.

Using Smart Function (Optional)

Using the Tag On Function

The Tag On function allows you to conveniently use the LG Smart Diagnosis™ and Cycle Download features to communicate with your appliance right from your own smart phone.

- The Tag On function can only be used with most smart phones equipped with the NFC function and based on the Android operating system (OS).

Installation of the application

- Search "LG Smart Laundry" on the Google Play Store from your smart phone.

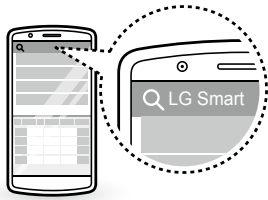

Using the Application

LG Smart Laundry application allows you to use various features for your convenience.

- Cycle Download
- Smart Diagnosis™
- Tag On Cycle Set
- Laundry Stats

NOTE

- Press **?** in the LG Smart Laundry application for a more detailed guide on how to use the Tag On function.
- Depending on the smart phone manufacturer and Android OS version, the NFC activation process may differ. Refer to the manual of your smart phone for details.
- Because of the characteristics of NFC, if the transmission distance is too far, or if there is a metal sticker or a protective case on the phone, transmission will not be good. In some cases, NFC-equipped phones may be unable to transmit successfully.
- The content found in this manual may differ depending on the version of "LG Smart Laundry" application, and it may be modified without informing customers.

EU Conformity Notice



LG Electronics hereby declares that this product is in compliance with the following Directives.

R&TTE Directive 1999/5/EC

MAINTENANCE

⚠ WARNING

- Unplug the washing machine before cleaning to avoid the risk of electric shock. Failure to follow this warning may result in serious injury, fire, electric shock, or death.
- Never use harsh chemicals, abrasive cleaners, or solvents to clean the washing machine. They may damage the finish.

Cleaning your Washing Machine

Care After Wash

- After the cycle is finished, wipe the door and the inside of the door seal to remove any moisture.
- Leave the door open to dry the drum interior.
- Wipe the body of the washing machine with a dry cloth to remove any moisture.

Cleaning the Exterior

Proper care of your washing machine can extend its life.

Door:

- Wash with a damp cloth on the outside and inside and then dry with a soft cloth.



Exterior:

- Immediately wipe off any spills.
- Wipe with a damp cloth.
- Do not press the surface or the display with sharp objects.

Care and Cleaning of the Interior

- Use a towel or soft cloth to wipe around the washing machine door opening and door glass.
- Always remove items from the washing machine as soon as the cycle is complete. Leaving damp items in the washing machine can cause wrinkling, colour transfer, and odour.
- Run the Tub Clean cycle once a month (or more often if needed) to remove detergent buildup and other residue.

Cleaning the Water Inlet Filter

- Turn off the stopcock if the washing machine is to be left for any length of time (e.g. holiday), especially if there is no floor drain (gully) in the immediate vicinity.
-   icon will be displayed on the control panel when water is not entering the detergent drawer.
- If water is very hard or contains traces of lime deposit, the water inlet filter may become clogged. It is therefore a good idea to clean it occasionally.

- 1 Turn off the water tap and unscrew the water inlet hose.

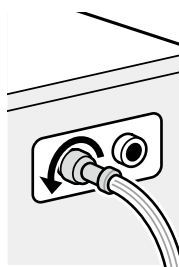

- 2 Clean the filter using a hard bristle brush.

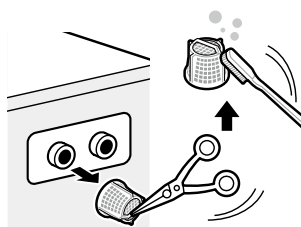

Cleaning the Drain Pump Filter

- The drain filter collects threads and small objects left in the laundry. Check regularly that the filter is clean to ensure smooth running of your washing machine.
- Allow the water to cool down before cleaning the drain pump, carrying out emergency emptying, or opening the door in an emergency.

1 Open the cover cap and pull out the hose.

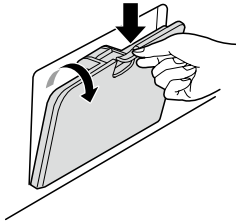

2 Unplug the drain plug and open the filter by turning it to the left.

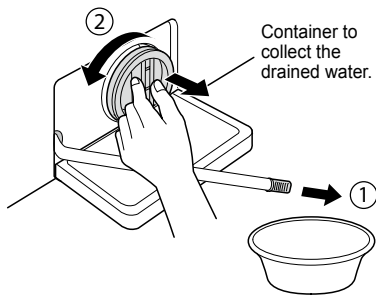

3 Remove any extraneous matter from the pump filter.

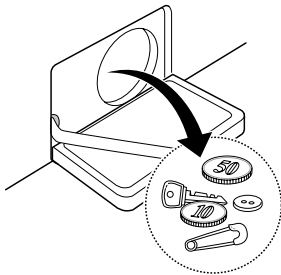

4 After cleaning, turn the pump filter and insert the drain plug.

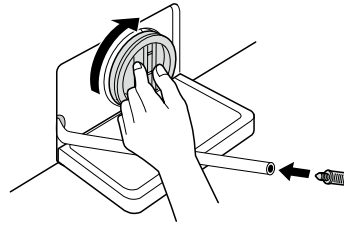

5 Close the cover cap.

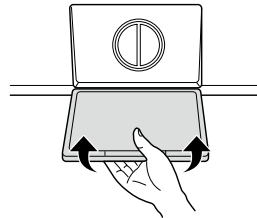

CAUTION

- First drain using the drain hose and then open the pump filter to remove any threads or objects.
- Be careful when draining, as the water may be hot.

Cleaning the Dispenser Drawer

Detergent and fabric softener may build up in the dispenser drawer. Remove the drawer and inserts and check for buildup once or twice a month.

- 1 Remove the detergent dispenser drawer by pulling it straight out until it stops.
 - Press down hard on the disengage button and remove the drawer.

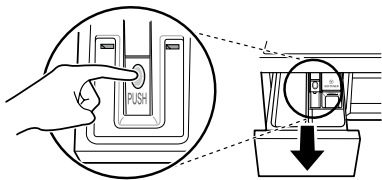

- 2 Remove the inserts from the drawer.
 - Rinse the inserts and the drawer with warm water to remove buildup from laundry products. Use only water to clean the dispenser drawer. Dry the inserts and drawer with a soft cloth or towel.
- 3 To clean the drawer opening, use a cloth or small, non-metal brush to clean the recess.
 - Remove all residue from the upper and lower parts of the recess.
- 4 Wipe any moisture off the recess with a soft cloth or towel.
- 5 Return the inserts to the proper compartments and replace the drawer.

Tub Clean (Optional) (🌀)

Tub Clean is a special cycle to clean the inside of the washing machine.

A higher water level is used in this cycle at higher spin speed. Perform this cycle regularly.

- 1 Remove any clothing or items from the washing machine and close the door.
- 2 Open the dispenser drawer and add Anti limescale (e.g. Calgon) to the main wash compartment.
- 3 Close the dispenser drawer slowly.
- 4 Power On and then press and hold **Tub Clean** button for 3 seconds. Then 't c l' will be displayed on the display.
- 5 Press the **Start/Pause** button to start.
- 6 After the cycle is complete, leave the door open to allow the washing machine door opening, flexible gasket and door glass to dry.

⚠ CAUTION

- If there is a child, be careful not to leave the door open for too long.

NOTE

- Do not add any detergent to the detergent compartments. Excessive suds may generate and leak from the washing machine.

Caution on Freezing During Winter

- When frozen, the product does not operate normally. Make sure to install the product where it will not freeze during winter.
- In case the product must be installed outside on a porch or in other outdoor conditions, make sure to check the following.

- After closing the tap, disconnect the cold inlet hose from the tap, and remove water while keeping the hose facing downwards.

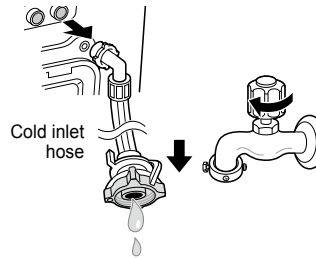

How to Keep the Product from Freezing

- After washing, remove water remaining inside the pump completely with the opening hose plug used for removal of residual water. When the water is removed completely, close the hose plug used for removal of residual water and cover cap.

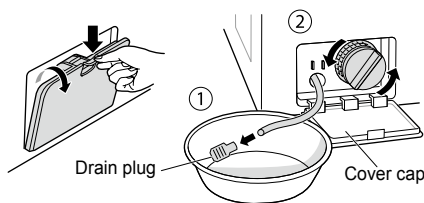

- Hang down drain hose to pull out water inside the hose completely.

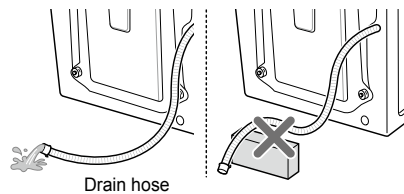

⚠ CAUTION

- When the drain hose is installed in a curved shape, the inner hose may freeze.

Check for Freezing

- If water does not drain when opening the hose plug used for removal of residual water, check the drainage unit.



- Turn the power on, select Rinse and Spin, and press the **Start/Pause** button.

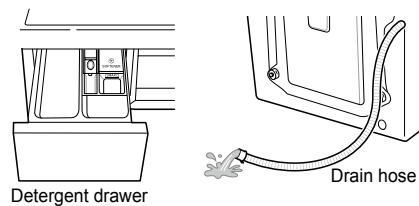

NOTE

- Check that water is coming into the detergent drawer while rinsing, and water is draining through the drain hose while spinning.
- When 'FF' is shown in display window while the product is in operation, check water supply unit and drainage unit (Some models do not have an alarm function that indicates freezing).

How to Handle Freezing

- Make sure to empty the drum, pour warm water of 50–60°C up to the rubber part inside the drum, close the door, and wait for 1–2 hours.

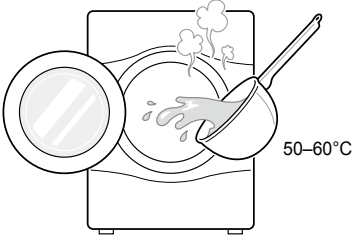

CAUTION

- Do not use boiling water. It may cause burns or damage to the product.

- Open the cover cap and hose plug used for removal of residual water to extract water completely.

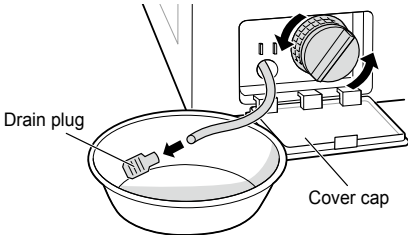

NOTE

- If when water does not drain, this means the ice is not melted completely. Wait more.

- When water is removed completely from the drum, close the hose plug used for removal of residual water, select Rinse and Spin, and press the **Start/Pause** button.

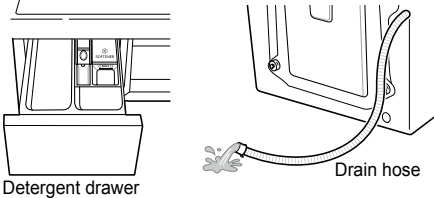

NOTE

- Check that water is coming into the detergent drawer while rinsing, and water is draining through the drain hose while spinning.
- When water supply problems occur, take the following measures.
 - Turn off the tap, and thaw out the tap and both connection areas of inlet hose of the product using a hot water cloth.
 - Take out inlet hose and immerse in warm water below 50–60°C.

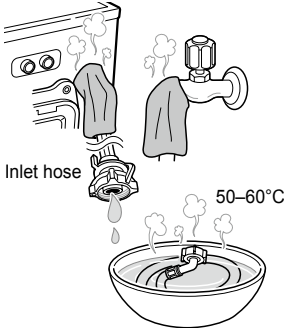

Using the Smart Diagnosis™ Function

Use this function if you need an accurate diagnosis by an LG Electronics service centre when the product malfunctions or fails. Use this function only to contact the service representative, not during normal operation.

- 1 Press the **Power** button to turn on the washing machine. Do not press any other buttons or turn the cycle selector knob.
- 2 When instructed to do so by the call centre, place the mouthpiece of your phone close to the **Power** button.

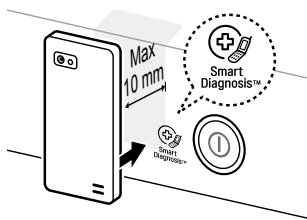

- 3 Press and hold the **Temp.** button for 3 seconds, while holding the phone mouthpiece to the icon or **Power** button.
- 4 Keep the phone in place until the tone transmission has finished. Time remaining for data transfer is displayed.
 - For best results, do not move the phone while the tones are being transmitted.
 - If the call centre agent is not able to get an accurate recording of the data, you may be asked to try again.



- 5 Once the countdown is over and the tones have stopped, resume your conversation with the call centre agent, who will then be able to assist you using the information transmitted for analysis.

NOTE

- The Smart Diagnosis™ function depends on the local call quality.
- The communication performance will improve and you can receive better service if you use the home phone.
- If the Smart Diagnosis™ data transfer is poor due to poor call quality, you may not receive the best Smart Diagnosis™ service.

TROUBLESHOOTING







- Your washing machine is equipped with an automatic error-monitoring system to detect and diagnose problems at an early stage. If your washing machine does not function properly or does not function at all, check the following before you call for service:















Diagnosing Problems

Symptoms	Reason	Solution
Rattling and clanking noise	Foreign objects such as coins or safety pins may be in drum or pump.	<ul style="list-style-type: none"> • Stop washing machine, check drum and drain filter. • If noise continues after washing machine is restarted, call your authorised service centre.
Thumping sound	Heavy wash loads may produce a thumping sound. This is usually normal.	<ul style="list-style-type: none"> • If sound continues, washing machine is probably out of balance. Stop and redistribute wash load.
Vibrating noise	<p>Have all the transit bolts and tub support been removed?</p> <p>Are all the feet resting firmly on the ground?</p>	<ul style="list-style-type: none"> • If not removed during installation, refer to Installation guide for removing transit bolts. • Wash load may be unevenly distributed in drum. Stop washing machine and rearrange wash load.
Water leaks	<p>Inlet hoses or drain hose are loose at tap or washing machine.</p> <p>House drain pipes are clogged.</p>	<ul style="list-style-type: none"> • Check and tighten hose connections. • Unclog drain pipe. Contact plumber if necessary.
Oversudsing		<ul style="list-style-type: none"> • Too much detergent or unsuitable detergent may cause excessive foaming which may result in water leaks.
Water does not enter washing machine or it enters slowly	<p>Water supply is not adequate in that location.</p> <p>Water supply tap is not completely open.</p> <p>Water inlet hose(s) are kinked.</p> <p>The filter of the inlet hose(s) clogged.</p>	<ul style="list-style-type: none"> • Check another tap in the house. • Fully open tap. • Straighten hose. • Check the filter of the inlet hose.
Water in the washing machine does not drain or drains slowly	<p>Drain hose is kinked or clogged.</p> <p>The drain filter is clogged.</p>	<ul style="list-style-type: none"> • Clean and straighten the drain hose. • Clean the drain filter.

Symptoms	Reason	Solution
Washing machine does not start	Electrical power cord may not be plugged in or connection may be loose.	<ul style="list-style-type: none"> • Make sure plug fits tightly in wall outlet.
	House fuse blown, circuit breaker tripped, or a power outage has occurred.	<ul style="list-style-type: none"> • Reset circuit breaker or replace fuse. Do not increase fuse capacity. If problem is a circuit overload, have it corrected by a qualified electrician.
	Water supply tap is not turned on.	<ul style="list-style-type: none"> • Turn on water supply tap.
Washing machine will not spin	Check that the door is firmly shut.	<ul style="list-style-type: none"> • Close the door and press the Start/Pause button. After pressing the Start/Pause button, it may take a few moments before the washing machine begins to spin. The door must be locked before spin can be achieved. Add 1 or 2 similar items to help balance the load. Rearrange load to allow proper spinning.
Door does not open		<ul style="list-style-type: none"> • Once washing machine has started, the door cannot be opened for safety reasons. Check if the 'Door Lock' icon is illuminated. You can safely open the door after the 'Door Lock' icon turns off.
Wash cycle time delayed		<ul style="list-style-type: none"> • The washing time may vary by the amount of laundry, water pressure, water temperature and other usage conditions. If an imbalance is detected or if the suds removing programme is on, the wash time will increase.
Fabric softener overflow	Too much softener may cause an overflow.	<ul style="list-style-type: none"> • Follow softener guidelines to ensure appropriate amount is used. Do not exceed the maximum fill line.
Softeners dispensed too early		<ul style="list-style-type: none"> • Close the dispenser drawer slowly. Do not open the drawer during the wash cycle.
Dry problem	Does not dry	<ul style="list-style-type: none"> • Do not overload. Check that the washing machine is draining properly to extract adequate water from the load. Clothes load is too small to tumble properly. Add a few towels.

Error Messages

Symptoms	Reason	Solution
 	<p>Water supply is not adequate in area.</p> <p>Water supply taps are not completely open.</p> <p>Water inlet hose(s) are kinked.</p> <p>The filter of the inlet hose(s) are clogged.</p> <p>If water leakage occurred in the inlet hose, indicator A will become red.</p>  <p>• May vary depending on the model.</p>	<ul style="list-style-type: none"> • Check another tap in the house. • Fully open tap. • Straighten hose(s). • Check the filter of the inlet hose.
 	<p>Drain hose is kinked or clogged.</p> <p>The drain filter is clogged.</p>	<ul style="list-style-type: none"> • Clean and straighten the drain hose. • Clean the drain filter.
 	<p>Load is too small.</p> <p>Load is out of balance.</p> <p>The appliance has an imbalance detection and correction system. If individual heavy articles are loaded (e.g. bath mat, bath robe, etc.) this system may stop spinning or even interrupt the spin cycle altogether.</p> <p>If the laundry is still too wet at the end of the cycle, add smaller articles of laundry to balance the load and repeat the spin cycle.</p>	<ul style="list-style-type: none"> • Add 1 or 2 similar items to help balance the load. • Add 1 or 2 similar items to help balance the load. • Rearrange load to allow proper spinning. • Rearrange load to allow proper spinning.

Symptoms		Reason	Solution
	  	Ensure door is not open.	<ul style="list-style-type: none"> • Close the door completely. • If 'dE, dE 1, dE2' is not released, call for service.
			<ul style="list-style-type: none"> • Unplug the power plug and call for service.
		Water overfills due to the faulty water valve.	<ul style="list-style-type: none"> • Close the water tap. • Unplug the power plug. • Call for service.
		Water level sensor has malfunctioned.	<ul style="list-style-type: none"> • Close the water tap. • Unplug the power plug. • Call for service.
		Over load in motor.	<ul style="list-style-type: none"> • Allow the washing machine to stand for 30 minutes to allow the motor to cool, then restart the cycle.
		Water leaks.	<ul style="list-style-type: none"> • Call for service.



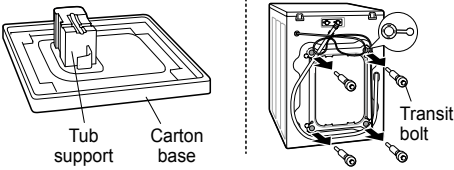
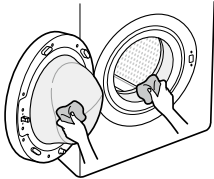

WARRANTY

This limited warranty does not cover:

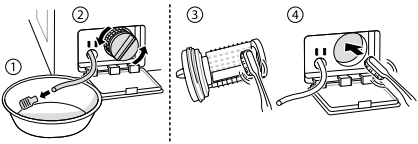
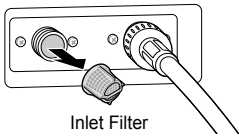
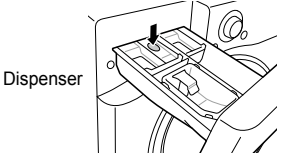
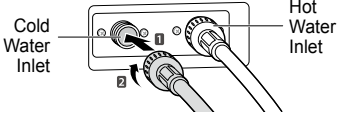
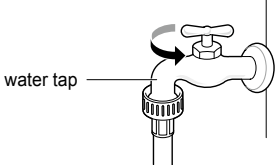
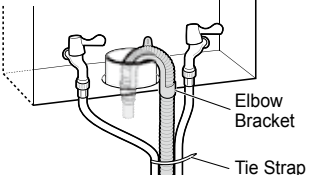
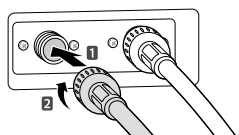
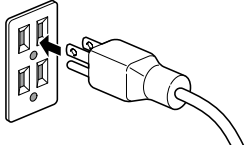
- Service trips to deliver, pick up, or install or repair the product; instruction to the customer on operation of the product; repair or replacement of fuses or correction of wiring or plumbing, or correction of unauthorized repairs/ installation.
- Failure of the product to perform during power failures and interruptions or inadequate electrical service.
- Damage caused by leaky or broken water pipes, frozen water pipes, restricted drain lines, inadequate or interrupted water supply or inadequate supply of air.
- Damage resulting from operating the Product in a corrosive atmosphere or contrary to the instructions outlined in the Product's owner's manual.
- Damage to the Product caused by accidents, pests and vermin, lightning, wind, fire, floods, or acts of God.
- Damage or failure caused by unauthorized modification or alteration, or if it is used for other than the intended purpose, or any water leakage where the product was not properly installed.
- Damage or failure caused by incorrect electrical current, voltage, or plumbing codes, commercial or industrial use, or use of accessories, components, or consumable cleaning products that are not approved by LG.
- Damage caused by transportation and handling, including scratches, dents, chips, and/or other damage to the finish of your product, unless such damage results from defects in materials or workmanship.
- Damage or missing items to any display, open box, discounted, or refurbished Product.
- Products with original serial numbers that have been removed, altered, or cannot be readily determined. Model and Serial numbers, along with original retail sales receipt, are required for warranty validation.
- Increases in utility costs and additional utility expenses.
- Repairs when your Product is used in other than normal and usual household use or contrary to the instructions outlined in the Product's owner's manual.
- Costs associated with removal of your Product from your home for repairs.
- The removal and reinstallation of the Product if it is installed in an inaccessible location or is not installed in accordance with published installation instructions, including LG's owner's and installation manuals.
- Damage resulting from misuse, abuse, improper installation, repair, or maintenance. Improper repair includes use of parts not approved or specified by LG.

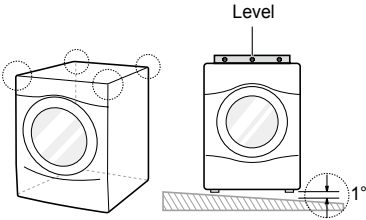
<p>Strange vibration or noise caused by not removing transit bolts or tub support.</p>		<p>Remove the transit bolts & tub support.</p>
<p>Leakage caused by dirt (hair, lint) on gasket and door glass.</p>		<p>Clean the gasket & door glass.</p>

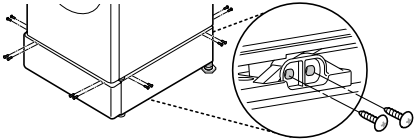
<p>Not draining caused by clogging of pump filter.</p>	<p>➔</p>		<p>Clean the pump filter.</p>
<p>Water is not coming because water inlet valve filters are clogged or water inlet hoses are kinked.</p>	<p>➔</p>		<p>Clean the inlet valve filter or reinstall the water inlet hoses.</p>
<p>Water is not coming because too much detergent use.</p>	<p>➔</p>		<p>Clean the detergent disperser drawer.</p>
<p>Laundry is hot or warm after finished washing because the inlet hoses are installed in reverse.</p>	<p>➔</p>		<p>Reinstall the inlet hoses.</p>
<p>Water is not supplied because the water tap is not turned on.</p>	<p>➔</p>		<p>Turn on the water tap.</p>
<p>Leakage caused by improper installation of drain hose or clogged drain hose.</p>	<p>➔</p>		<p>Reinstall the drain hose.</p>
<p>Leakage caused by improper installation of water inlet hose or using other brand inlet hoses.</p>	<p>➔</p>		<p>Reinstall the inlet hose.</p>
<p>No power problem caused by loose connection of power cord or electrical outlet problem.</p>	<p>➔</p>		<p>Reconnect the power cord or change the electrical outlet.</p>

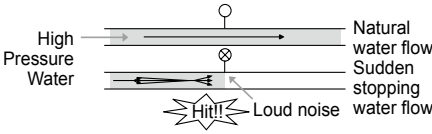
<p>Service trips to deliver, pick up, install the product or for instruction on product use. The removal and reinstallation of the Product.</p>			<p>The warranty covers manufacturing defects only. Service resulting from improper Installation is not covered.</p>
<p>If all screws are not installed properly, it may cause excessive vibration (Pedestal model only).</p>			<p>Install 4 screws at each corner (Total 16EA).</p>
<p>Water hammering (banging) noise when washing machine is filling with water.</p>			<p>Adjust the water pressure by turning down the water valve or water tap in the home.</p>

OPERATING DATA

Product fiche_Commission Delegated Regulation(EU) No 1061/2010

Supplier's name or trade mark		LG	
Supplier's model	F14U2TDN0	F12U2TDN5 F12U2QDN1 F12U2QDN5	
Rated capacity	8/7	8/7	kg
Energy efficiency class	A+++	A+++	
Awarded an "EU Ecolabel award" under Regulation (EC) No 66/2010	No	No	
Weighted annual energy consumption (AEC) in kWh per year based on 220 standard washing cycles for cotton programmes at 60 °C and 40 °C at full and partial load, and the consumption of the low-power modes. Actual energy consumption will depend on how the appliance is used.	117/104	117/104	kWh/year
The energy consumption			
the standard 60 °C cotton programme at full load	0,60/0,53	0,60/0,53	kWh
the standard 60 °C cotton programme at partial load	0,45/0,42	0,45/0,42	kWh
the standard 40 °C cotton programme at partial load.	0,41/0,40	0,41/0,40	kWh
Weighted power consumption of the off-mode and of the left-on mode.	0,45	0,45	W
Weighted annual water consumption (AWC) in litres per year based on 220 standard washing cycles for cotton programmes at 60 °C and 40 °C at full and partial load. Actual water consumption will depend on how the appliance is used.	8900/8500	8900/8500	litres/year
Spin-drying efficiency class on a scale from G (least efficient) to A (most efficient).	A	B	
Maximum spin speed attained for the standard 60 °C cotton programme at full load or the standard 40 °C cotton programme at partial load, whichever is the lower, and remaining moisture content attained for the standard 60 °C cotton programme at full load or the standard 40 °C cotton programme at partial load, whichever is the greater.	1400	1200	rpm
	44	53	%
Standard washing programmes to which the information in the label and the fiche relates, that these programmes are suitable to clean normally soiled cotton laundry and that they are the most efficient programmes in terms of combined energy and water consumption;	"Cotton Large 60 °C/ 40 °C"		
The programme time			
the standard 60 °C cotton programme at full load	297/297	297/297	min.
the standard 60 °C cotton programme at partial load	244/224	244/224	min.
the standard 40 °C cotton programme at partial load.	239/219	239/219	min.
The duration of the left-on mode (TI)	10	10	min.
Airborne acoustical noise emissions expressed in dB(A) re 1 pW and rounded to the nearest integer during the washing and spinning phases for the standard 60 °C cotton programme at full load	52 73	52 72	dB(A)
Free-Standing			

KÉZIKÖNYV

MOSÓGÉP



A telepítés megkezdése előtt figyelmesen olvassa el az utasításokat.
Ez leegyszerűsíti a telepítést és helyes és biztonságos üzembe helyezést garantál. Telepítés után őrizze meg az utasításokat a készülék közelében.

F12U2QDN1
F12U2QDN5
F12U2TDN5
F14U2TDN0

TARTALOMJEGYZÉK



Ez a kézikönyv egy termékcsoporthoz készült, és a benne lévő képek vagy tartalom eltérhet az Ön által vásárolt modelltől.

A kézikönyvet a gyártó bármikor átdolgozhatja.

BIZTONSÁGI ELŐÍRÁSOK	03
Fontos biztonsági előírások	05
ÜZEMBE HELYEZÉS	08
Specifikációk	08
Tartozékok	08
A telepítés helyével kapcsolatos követelmények	09
Kicsomagolás és a szállítócsavarok eltávolítása	10
A csúszásgátló lapok használata (opcionális)	11
Fapadlók (Álapdlók)	11
A mosógép színtezése	12
A vízbevezető tömlő csatlakoztatása	12
A leeresztő tömlő telepítése	15
Elektromos csatlakozások (csak az Egyesült Királyságban)	15
ÜZEMELTETÉS	16
A mosógép használata	16
A ruhák kiválogatása	17
Tisztítószeres adagolása	18
Vezérlőpanel	20
Programtáblázat	21
Opcionális program	25
Az intelligens funkció használata (opcionális)	28
KARBANTARTÁS	29
A mosógép tisztítása	29
A vízbemeneti szűrő tisztítása	29
A leeresztőszivattyú szűrő tisztítása	30
Az adagoló-fiók tisztítása	31
Tub Clean (Dobtisztítás) (Opcionális)	31
A fagypon alatti hőmérséklettel kapcsolatos figyelmeztetés	32
A Smart Diagnosis™ funkció használata	34
HIBAELHÁRÍTÁS	35
Probléma azonosítás	35
Hibaüzenetek	37
GARANCIA	39
ÜZEMELTETÉSI ADATOK	42

BIZTONSÁGI ELŐÍRÁSOK

A következő biztonsági irányelvek célja a termék nem biztonságos vagy helytelen használatából adódó váratlan veszélyek vagy sérülések megelőzése. Az irányelvek „FIGYELMEZTETÉS” és „VIGYÁZAT” részekre oszlanak az alábbiakban leírtak szerint.

-  Ez a szimbólum a veszély kockázatával járó esetek és műveletek jelölésére szolgál. Figyelmesen olvassa el a szimbólummal jelölt részt, és a kockázatok elkerülése érdekében kövesse az utasításokat.
-  **FIGYELMEZTETÉS** - Ez jelzi, hogy az utasítások követésének elmulasztása súlyos sérülést vagy halált okozhat.
-  **VIGYÁZAT** - Ez jelzi, hogy az utasítások követésének elmulasztása kisebb sérülést vagy a termék sérülését okozhatja.

FIGYELMEZTETÉS

A termék használata során a tűz, az áramütés vagy a személyi sérülés kockázatának csökkentése érdekében mindig tartsa be az alábbi alapvető biztonsági óvintézkedéseket.

GYERMEKEK A HÁZTARTÁSBAN

A készüléket nem használhatják olyan személyek (a gyermekeket is beleértve), akik csökkent fizikai, érzékelési vagy mentális képességekkel rendelkeznek, illetve nem rendelkeznek megfelelő tapasztalattal és ismeretekkel, kivéve, ha a használat felügyelet alatt történik vagy a biztonságukért felelős személytől útmutatást kaptak a termék biztonságos használatára vonatkozóan. Felügyelje a gyermekeket, hogy ne játszhassanak a készülékkel.

Európai felhasználás:

Ezt a készüléket 8 évesnél idősebb gyermekek és csökkent fizikai, érzékelési vagy mentális képességekkel, tapasztalattal és ismeretekkel nem rendelkező személyek is használhatják, ha a használat felügyelet alatt történik vagy útmutatást kaptak a termék biztonságos használatára vonatkozóan és megértik a lehetséges veszélyeket. A gyermekek ne játszanak a készülékkel. A takarítást vagy a karbantartást ne végezzék felügyelet nélküli gyermekek.

3 évnél fiatalabb gyermekeket ne hagyjon folyamatos felügyelet nélkül.

FÖLDELÉSI KÖVETELMÉNYEK

FIGYELMEZTETÉS

Saját biztonsága és a tűz, robbanás és áramütés kockázatának csökkentése, valamint a károk, személyi sérülések vagy halál elkerülése érdekében mindig tartsa be a kézikönyv előírásait.

- Ezt a készüléket földelni kell. Hibás működés vagy meghibásodás esetén a földelés az elektromos áram legkisebb ellenállás irányába történő elvezetésével csökkenti az áramütés kockázatát.
- A készülék földelésre szolgáló vezetőkábelrel és földelő csatlakozóval van felszerelve. A csatlakozót egy, a helyi törvényeknek és előírásoknak megfelelően telepített és földelt aljzatba kell csatlakoztatni.
- A készülék földelésre szolgáló vezetőkábel helytelen csatlakoztatása áramütés kockázatával járhat. Ha nem biztos abban, hogy a készülék megfelelően földelve van-e, kérje szakképzett villanszerelő vagy szervizmunkatárs segítségét.
- Ne módosítsa a készülék csatlakozódugóját. Ha az nem illeszkedik a fali aljzatba, szakképzett villanszerelővel szereltesse fel egy megfelelő aljzatot.

RÉGI KÉSZÜLÉK LESELEJTÉZÉSE



1. Minden elektromos és elektronikus terméket a városi hulladékgyűjtőtől külön kell kezelni, a kormány vagy a helyi hatóság által kijelölt gyűjtőhelyeken.
2. A régi készülék megfelelő leselejtezése segít megelőzni a környezetre vagy az emberi egészségre gyakorolt lehetséges negatív következményeket.
3. A régi készülék leselejtezésével kapcsolatos további információért vegye fel a kapcsolatot az önkormányzattal, a veszélyes hulladékkal foglalkozó szolgálattal, vagy az üzlettel, ahol a készüléket vásárolta.

Fontos biztonsági előírások

FIGYELMEZTETÉS

A termék használata során a tűz, az áramütés vagy a személyi sérülés kockázatának csökkentése érdekében mindig tartsa be az alábbi alapvető biztonsági óvintézkedéseket.

Üzembe helyezés

- Ne próbálja meg üzemeltetni a készüléket, ha az sérült, nem megfelelően működik, részlegesen szét van szerelve, vagy valamely alkatrésze hiányzik vagy törött (beleértve a sérült kábelt és csatlakozódugót is). Áramütést vagy sérülést okozhat.
- A készülék rendkívül nehéz. A készülék telepítését és mozgatását legalább két embernek kell végeznie. Ennek figyelmen kívül hagyása sérüléshez vezethet.
- Olyan helyen tárolja és telepítse a készüléket, ahol nem lehet kitéve fagypon alatti hőmérsékleteknek vagy a külső időjárási körülményeknek. Ennek figyelmen kívül hagyása szivárgáshoz vezethet.
- A leválás elkerülése érdekében erősen húzza meg a leeresztő tömlőt. A kifröccsenő víz áramütést okozhat.
- A kockázatok elkerülése érdekében a sérült tápkábelt cseréltesse ki a gyártóval, a gyártó szervizmunkatársával vagy hasonlóan képzett személlyel.
- A berendezést ne helyezték zárható ajtó vagy tolóajtó, illetve zsanéros ajtó mögé a szárítógép ellentétes oldalával úgy, hogy a szárítógép ajtajának nyitását ez korlátozza.

Üzemeltetés

- Ne használjon éles tárgyakat, például fúrót vagy tűt egy kezelőegység lenyomásához vagy leválasztásához. Áramütést vagy sérülést okozhat.
- Csak az LG Electronics szervizközpont hivatalos szerelője szedje szét, javítsa vagy módosítsa a terméket. A nem megfelelő szervizelés sérülést, áramütést vagy tüzet okozhat.
- Ne permetezzen vizet a termék belsejébe vagy külsejére tisztítás céljából. A víz kárt tehet a szigetelésben, ami áramütést vagy tüzet okozhat.
- Ügyeljen arra, hogy a készülék alatt és körül ne legyenek gyúlékony anyagok, például textilek, papír, szőnyegek, vegyi anyagok stb. A helytelen használat tüzet vagy robbanást okozhat.
- Soha ne tegyen élő állatokat, például háziállatokat a készülékbe. Sérülést okozhat.
- Soha ne hagyja nyitva a készülék ajtaját. A gyermekek felmászhathatnak rá vagy bemászhathatnak a készülék belsejébe, ami károkat vagy sérüléseket okozhat.

- Soha ne nyúljon a készülékbe üzemeltetés közben. Várja meg, amíg a dob teljesen megáll. Ennek figyelmen kívül hagyása sérüléshez vezethet.
- Soha ne mosson vagy szárítson a készülékben olyan ruhaneműt, amit korábban gyúlékony vagy robbanékony anyagokkal tisztítottak, mostak, abban áztatták vagy azzal szennyeződött (például wax, olaj, festék, benzin, zsíroló, vegytisztításhoz használt oldószerek, kerozin, növényi olaj, sütőolaj stb.). A nem megfelelő használat tüzet vagy robbanást okozhat.
- Árvíz esetén ne használja a készüléket, és vegye fel a kapcsolatot az LG Electronics szervizközpontjával. A vízzel való érintkezés áramütést okozhat.
- Ha a készülék ajtaja nyitva van, ne nyomja le azt túl erősen. Ha így tesz, azzal feldöntheti a berendezést, ami sérülést okozhat.
- Használja a készülékhez mellékelt új tömlőket. Soha ne használja fel újra a régi tömlőket. A szivárgó víz anyagi károkat okozhat.
- Ne érjen az ajtóhoz a gőzölési ciklus, szárítás és magas hőmérsékletű mosás közben. Az ajtó felülete felforrósodhat. Az ajtó kinyitása előtt várja meg az ajtózár feloldását. Ennek figyelmen kívül hagyása sérüléshez vezethet.
- A készülék közelében ne használjon gyúlékony gázokat vagy éghető anyagokat (benzin, hígító, kőolaj, alkohol stb.). Robbanást vagy tüzet okozhat.
- Ha télen befagy a leeresztő tömlő vagy a bevezető tömlő, használat előtt várja meg, amíg kiolvadnak. A fagyás tüzet vagy áramütést okozhat, és a megfagyott alkatrészek a termék meghibásodását vagy a termék élettartamának csökkenését okozhatják.
- Tartson távol a gyermekekről minden mosószert, öblítőt és fehérítőt. Ezek a termékek mérgező anyagokat tartalmaznak.
- Ne dugjon több terméket többfoglatú konnektorba vagy hosszabbítóba. Ez tüzet okozhat.
- A készülék tisztításakor húzza ki a csatlakozódugót. Ha nem húzza ki a dugót, áramütést vagy sérülést okozhat.
- Ne fogja meg a hálózati csatlakozót nedves kézzel. Áramütést vagy sérülést okozhat.
- Ha kihúzza a hálózati csatlakozót a konnektorból, a csatlakozót fogja meg, és ne a kábelt. A kábel sérülése áramütést vagy sérülést okozhat.
- Ne hajlítsa meg túlzottan a hálózati kábelt, és ne tegyen rá nehéz tárgyat. A hálózati kábel sérülése áramütést vagy tüzet okozhat.

Leselejtezés

- A régi gép leselejtezése előtt húzza azt ki. Tegye a csatlakozódugót használhatatlanná. A helytelen használat elkerülése érdekében vágja el a kábelt közvetlenül a készülék mögött.
- Az csomagolóanyagot (például vinil és hungarocell) tartsa távol a gyermekektől. A csomagoló anyagtól megfulladhat a gyermek.
- A készülék leselejtezése előtt távolítsa el a mosórekesz ajtaját, hogy gyermekek vagy kis állatok ne szorulhassanak be a készülékbe. Ennek elmulasztása súlyos személyi sérülésekhez vagy halálhoz vezethet.

ÜZEMBE HELYEZÉS

Specifikációk

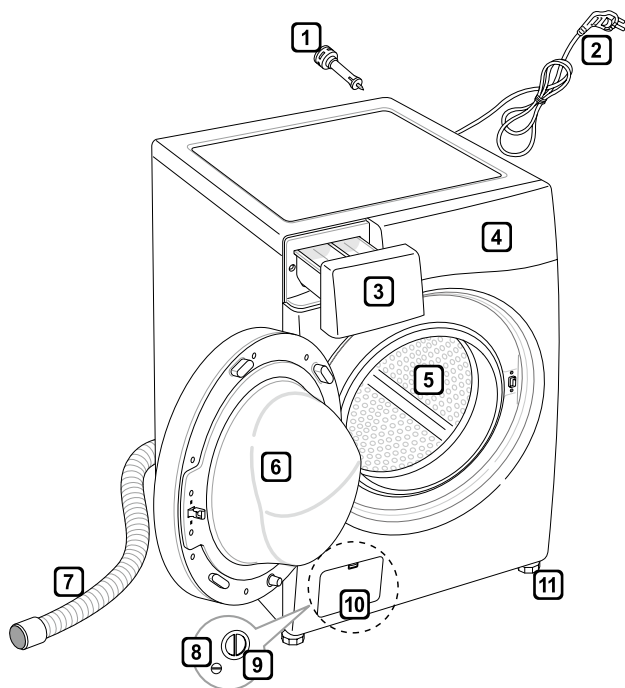

- 1 Szállítócsavarok
- 2 Tápcsatlakozó
- 3 Fiók
- 4 Vezérlőpanel
- 5 Dob
- 6 Ajtó
- 7 Leeresztő tömlő
- 8 Leeresztő dugó
- 9 Leeresztőszivattyú szűrő
- 10 Fedősapka (az elhelyezkedés termékenként eltérő lehet)
- 11 Állítható lábak

- Tápforrás: 220–240 V~, 50 Hz
- Méret: 600 mm (Szé) X 560 mm (Mé) X 850 mm (Ma)
- Súly: 62 kg
- Mosási kapacitás: 8/7 kg
- Megengedett víznyomás: 0,1–1,0 Mpa (1,0–10,0 kgf / cm²)

- A készülék minőségének javítása érdekében a készülék megjelenése és specifikáció előzetes értesítés nélkül módosulhatnak.

Tartozékok

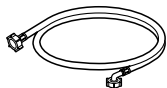

Vízbevezető tömlő (1EA)
(Opcionális: Meleg (1EA))



Csavarkulcs



A szállításhoz használt
csavarok fedésére szolgáló
borítások



Csúszásgátló lapok (2EA)
(Opcionális)

A telepítés helyével kapcsolatos követelmények

Hely

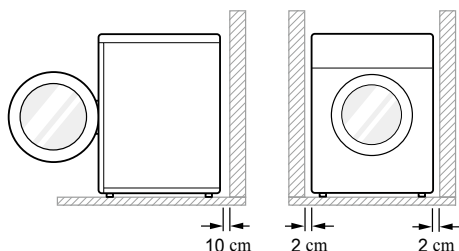

Vízszintes talaj: A mosógép alatt a megengedett lejtés 1° .

Fali aljzat: A mosógép valamelyik oldalától mérve maximum 1,5 méterre kell lennie.

- Ne csatlakoztasson az aljzathoz egynél több készüléket.

Szabad hely a készülék körül: a faltól 10 cm: hátul /2 cm: jobb és bal oldalon

- Soha ne tároljon mosószert vagy öblítőt a mosógép tetején.
- Ezek a termékek kárt tehetnek a mosógép felületében vagy a vezérlőkben.

Elhelyezés

- A mosógépet sima, kemény padlóra állítsa.
- Ügyeljen arra, hogy ne akadályozzák a levegő keringését a mosógép körül pl. szőnyegek.
- Ne próbálja meg kijavítani a padló egyenetlenségeit fadarabokkal, kartonlapokkal vagy hasonló anyagokkal.
- Ha a mosógépet feltétlenül gázsütő vagy széntüzelésű készülék mellé kell telepíteni, helyezzen a két készülék közé alumíniumfóliával borított szigetelést (85x60 cm) úgy, hogy a fóliázott felület a sütő vagy tűzhely felé nézzen.

- Ne telepítse a mosógépet olyan helyiségbe, ahol a hőmérséklet fagypont alá süllyedhet. A fagyott tömlők nyomás alatt felrobbanhatnak. Az elektromos vezérlőegység megbízhatósága fagypont alatt jelentősen lecsökkenhet.
- A mosógép telepítésekor ügyeljen arra, hogy meghibásodás esetén az könnyen hozzáférhető legyen a szerelő számára.
- A mosógép elhelyezése után állítsa be a négy lábat a mellékelt csavarkulccsal, hogy a készülék stabilan álljon. Ügyeljen arra, hogy a mosógép teteje és munkapult alsó felülete között legalább 20 mm hely maradjon.
- A készülék nem alkalmas tengeri felhasználáshoz vagy mobil járművekben pl. lakókocsikban, repülőgépeken stb. való használatra.

Elektromos csatlakozás

- Ne használjon hosszabítókábelét vagy elosztót.
- Használat után mindig húzza ki a mosógépet és kapcsolja le a vízellátást.
- A mosógépet a hatályos elektromos szabályozásoknak megfelelően földelt aljzatba csatlakoztassa.
- A mosógépet úgy kell elhelyezni, hogy a tápcsatlakozó könnyen hozzáférhető legyen.
- A mosógép javítását csak szakképzett személyek végezhetik. A tapasztalatlan személyek végzett javítások sérüléseket vagy a készülék meghibásodását okozhatják. Vegye fel a kapcsolatot a helyi szervizközponttal.
- Ha a mosógép kiszállítására télen, fagypont alatti hőmérséklet mellett kerül sor, a készülék használata előtt hagyja azt néhány óráig szobahőmérsékleten.

Kicsomagolás és a szállítócsavarok eltávolítása

1 Emelje le a mosógépet a hungarocell alapról.

- A kartonok és a szállítási anyagok eltávolítása után emelje le a mosógépet a hungarocell alapról. Ügyeljen arra, hogy a dobtámasz is leváljon az alappal együtt és ne szoruljon a mosógép aljára.
- Ha a karton alap eltávolításához el kell fektetnie a mosógépet, mindig óvja a készülék oldalát a sérülésektől és legyen nagyon óvatos, amikor elfeketi. **NE** fektesse a mosógépet az előlő vagy hátsó oldalára.

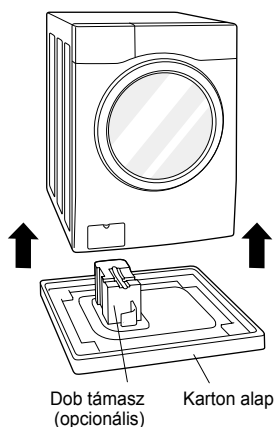

2 Távolítsa el a csavarokat.

- A felső két szállítócsavarral kezdve lazítsa meg a mellékelt csavarkulccsal valamennyi szállítócsavart úgy, hogy az óramutató járásával ellentétes irányba fordítja el őket. Kissé mozgassa meg, majd húzza ki a csavarokat.

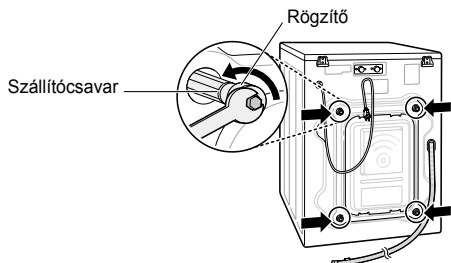

3 Erősítse fel a fedősapkákat.

- Helyezze a tartozék csomagban található fedősapkákat a szállítócsavarok csavarhelyeire.

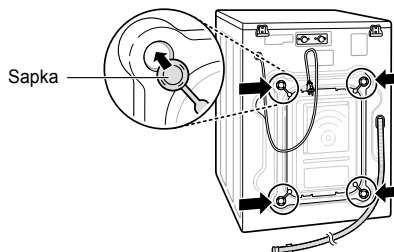

MEGJEGYZÉS

- Őrizze meg a csavarokat, később még szüksége lehet azokra. A belső alkatrészek sérüléseinek elkerülése érdekében **NE** szállítsa a mosógépet a szállítócsavarok nélkül.
- Ha nem távolítja el a szállítócsavarokat és a rögzítőket, az rezgést és zajokat okozhat és a mosógép maradandó károsodásához vezethet. A kábel egy szállítócsavarral van rögzítve a mosógép hátuljához, hogy megakadályozza a szállítócsavarok eltávolítása nélkül történő használatot.

A csúszásgátló lapok használata (opcionális)

Ha a mosógépet nagyon csúszós felületre telepíti, a túlzott rezgés következtében elmozdulhat. A nem megfelelő szintezés zajokat és rezgést eredményezhet. Ilyen esetben helyezze a csúszásmentes lapokat a szintező lábak alá, majd ezt követően állítsa vízszintbe a gépet.

- 1 A csúszásmentes lapok elhelyezése előtt tisztítsa meg a padlót.
 - Egy nedves ronggyal távolítsa el minden idegen tárgyat és nedvességet. Ha a felület nedves marad, a csúszásmentes lapok elcsúszhatnak.
- 2 Miután a mosógépet elhelyezte, állítsa vízszintbe a készüléket.
- 3 Helyezze a padlóra a tapadásgátló lap tapadós oldalát.
 - A legoptimálisabb hatás érdekében a csúszásgátló lapokat az első lábak alá helyezze. Ha a lapokat nehéz az első lábak alá helyezni, tegye azokat a hátsó lábak alá.

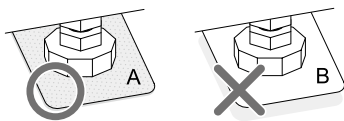
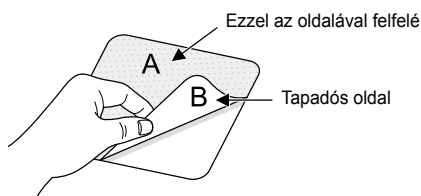

- 4 Győződjön meg róla, hogy a mosógép vízszintesen áll-e.
 - Finoman nyomja meg vagy mozgassa meg a mosógép széleit és ellenőrizze, hogy a készülék nem billeg-e. Ha a mosógép billeg, végezze el ismét a szintezést.

Fapadlók (Álpadlók)

- A fapadlók különösen érzékenyek a rezgésekre.
- A rezgés megakadályozása érdekében azt javasoljuk, hogy helyezzen a mosógép valamennyi lába alá legalább 15 cm vastagságú gumigyűrűt, amiből legalább kettőt csavarokkal rögzítsen a fához.

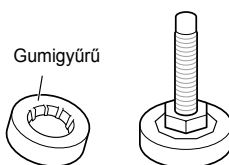

- Ha lehetséges, a helyiség sarkába állítsa a mosógépet, ahol a padló a legstabilabb.
- A rezgés csökkentése érdekében használjon gumigyűrűket.
- A gumigyűrűket (cikkszám: 4620ER4002B) az LG Szervizközpontból szerezheti be.

MEGJEGYZÉS

- A mosógép megfelelő elhelyezése és szintezése hosszan tartó és megbízható működést garantál.
- A mosógépnek teljesen vízszintesen és stabilan kell állnia.
- Terhelés alatt nem „billeghet” egyik oldalról a másikra.
- A padlónak tisztának, faápoló viasztól és egyéb fényesítő anyagtól mentesnek kell lennie.
- Ügyeljen arra, hogy a mosógép lábai ne legyenek nedvesek. Ennek elmulasztása rezgést és zajos működést eredményezhet.

A mosógép színtezése

Egyetlen padló esetén fordítsa el szükség szerint az állítható lábakat (ne tegyen a lábak alá fadarabot stb.). Ügyeljen arra, hogy mind a négy láb stabilan álljon a padlón, majd ellenőrizze, hogy a készülék teljesen vízszintben van-e (használgjon vízmértéket).

- Ha a készülék teljesen vízszintben van, húzza meg a záróanyákat a mosógép alapja felé. Az összes záróanyát meg kell húzni.

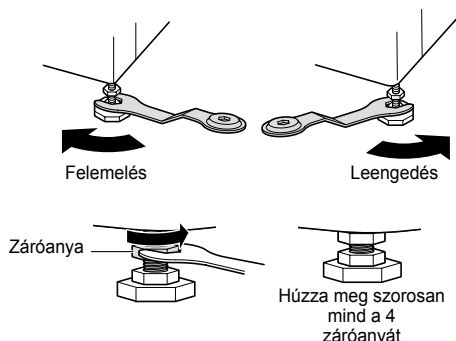

- **Ellentétes sarkok mozgásának ellenőrzése**
Ha a mosógép tetején átlós irányban lenyomja a széleket, a mosógép nem mozdulhat el felfelé vagy lefelé (ellenőrizze mindkét irányt). Ha a mosógép elmozdul valamelyik irányba, állítsa be újra a lábakat.

MEGJEGYZÉS

- Fapadlók vagy álpadlók esetén gyakrabban előfordulhat túlzott rezgés és kiegyensúlyozatlanság.
- Ha a mosógépet megemelt padlóra telepíti, a leesés kockázatának elkerülése érdekében biztonságosan rögzítse a készüléket.

A vízbevezető tömlő csatlakoztatása

- A vízellátás nyomásának 0,1 MPa és 1,0 MPa (1,0–10,0 kgf/cm²) között kell lennie.
- Ügyeljen arra, hogy ne kopjon vagy csorbuljon el a menet, amikor a vízbevezető tömlőt a szelephez csatlakoztatja.
- Ha a víznyomás magasabb mint 1.0 MPa, nyomáscsökkentő eszközt kell használni.
- Rendszeresen ellenőrizze a tömlő állapotát, és szükség esetén cserélje ki.

A gumitömítéses vízbevezető tömlő ellenőrzése

A vízbevezető tömlőkhöz két gumitömítés tartozik. Ezek célja a vízszivárgás megakadályozása. Ügyeljen arra, hogy a csapoknál szoros legyen az illeszkedés.

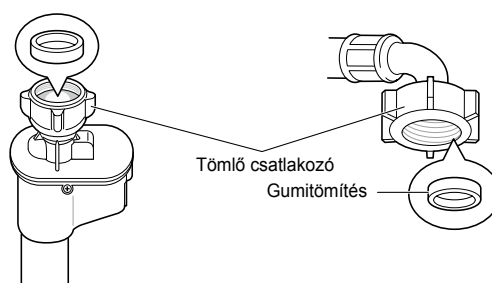
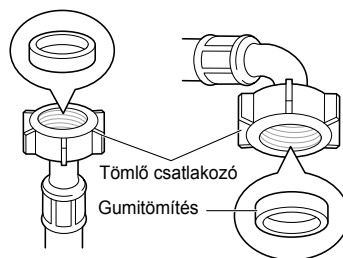

A tömlő csatlakoztatása a vízcsaphoz

Csavarmentes tömlő csatlakoztatása menetes vízcsaphoz

Csavarja rá a tömlő csatlakozást a vízcsapra.

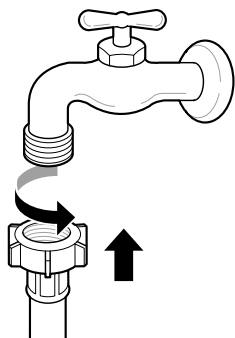

- 3 Tolja függőlegesen felfelé a bevezető tömlőt úgy, hogy a tömlőben lévő gumitömítés teljesen hozzátapadjon a csaphoz, majd jobbra csavarva szorítsa meg.

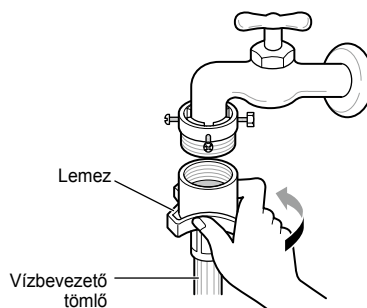

Csavarmentes tömlő csatlakoztatása menet nélküli vízcsaphoz

- 1 Lazítsa meg a négy rögzítőcsavart.

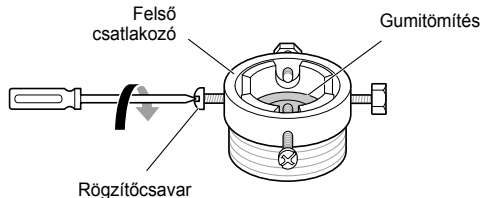

- 2 Nyomja rá az adaptert a csap végére úgy, hogy a gumitömítés vízzáró csatlakozást képezzen. Húzza meg a négy rögzítőcsavart.

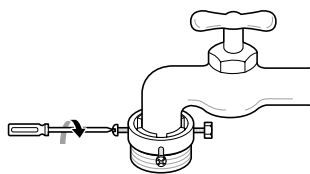

Gyorsrögzítésű tömlő csatlakoztatása menet nélküli vízcsaphoz

- 1 Csavarozza ki az adapter gyűrűs lemezét, és lazítsa meg a négy rögzítőcsavart.

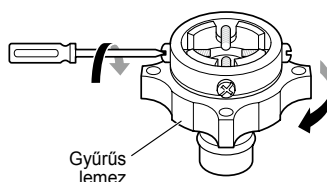

- 2 Ha csap mérete túl nagy az adapterhez, távolítsa el vezetőlemezt.

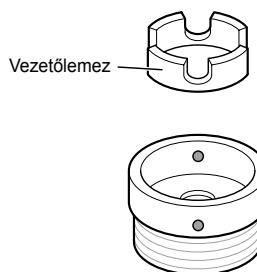

- 3** Nyomja rá az adaptert a csap végére úgy, hogy a gumi tömítés vízzáró csatlakozást képezzen. Húzza meg az adapter gyűrűs lemezét és a négy rögzítőcsavart.

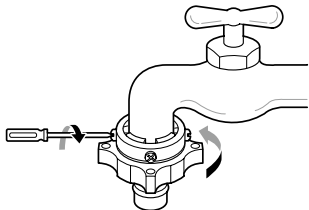

- 4** Húzza lefelé a csatlakozó rögzítőlemezét, tolja rá a vízbevezető tömlőt az adapterre, majd engedje el a rögzítőlemezét. Ellenőrizze, hogy az adapter helyére kattant-e.

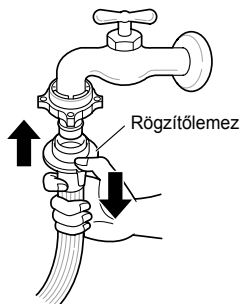

MEGJEGYZÉS

- Miután a vízbevezető tömlőt a vízcsaphoz csatlakoztatta, nyissa meg a csapot és öblítsen ki minden idegen anyagot (szennyeződések, homok, fűrészport stb.) a vízvezetékekből. Hagyja a vizet kifolyni egy vödörbe, és ellenőrizze a víz hőmérsékletét.

A tömlő csatlakoztatása a mosógéphez

Ügyeljen arra, hogy a tömlő ne tekeredjen és ne törjön meg.

Ha a mosógép két szeleppel van ellátva.

- A piros csatlakozóval ellátott vízbevezető tömlő a meleg vízhez használatos.

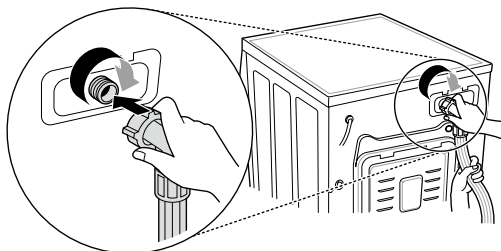

MEGJEGYZÉS

- Ha a csatlakoztatás elvégzése után a tömlőből szivárog a víz, ismételje meg újra a lépéseket. Hagyományos csaptípust használjon. Ha a csap négyszögletű vagy túl nagy, távolítsa el a vezetőlamezt, mielőtt a csapot az adapterbe helyezi.

Vízszintes csap használata

Vízszintes csap



Hosszabbítós csap

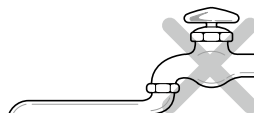

Négyszögletű csap

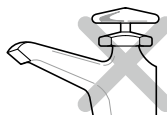

A leeresztő tömlő telepítése

- A leeresztő tömlőnek a padlótól maximum 100 cm-re kell elhelyezkednie. Ellenkező esetben lassan, vagy egyáltalán nem eresztődik le a víz a mosógépből.
- A leeresztő tömlő megfelelő rögzítése megakadályozza a padló vízszivárgásból eredő sérüléseit.
- Ha a leeresztő tömlő túl hosszú, ne próbálja meg visszatolni a mosógépbe. Ez rendellenes zajokat okozhat.

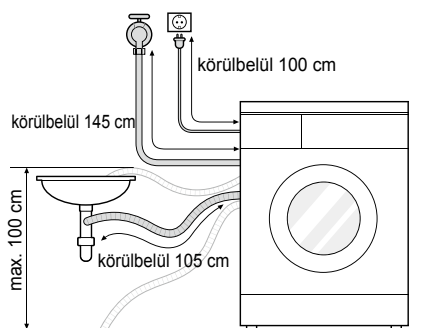

- Ha a leeresztő tömlőt mosódkagylóra erősíti, szorosan rögzítse egy zsinórral.
- A leeresztő tömlő megfelelő rögzítése megakadályozza a padló vízszivárgásból eredő sérüléseit.

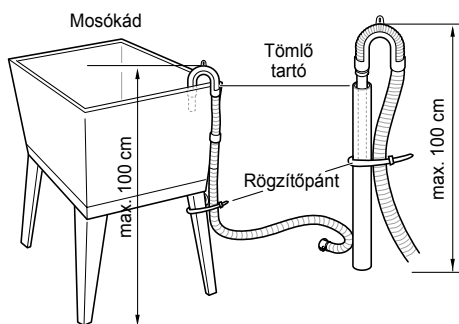
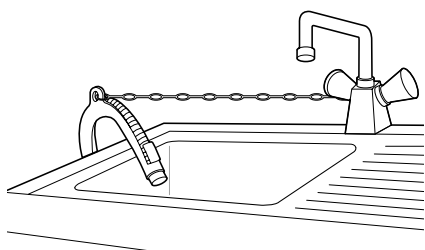

Elektromos csatlakozások (csak az Egyesült Királyságban)

A hálózati vezeték drótjai a következő a színekkel vannak ellátva:

Zöld és sárga: Föld

Kék: Semleges

Barna: Élő

Ezt a készüléket testelni kell.

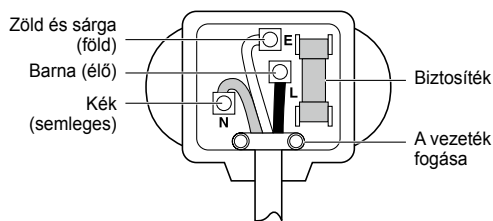

Mivel a berendezés hálózati vezetékében lévő drótok színei nem egyeznek meg a csatlakozó kivezetésében található színjelöléssel, a következők szerint járjon el:

A zöld és a sárga drótot a csatlakozó kivezetésébe kell csatlakoztatni, amit E betűvel, a föld szimbólummal, (\perp) vagy zöld vagy zöld és sárga színnel jelöltek.

A kék drótot a kivezetésbe kell csatlakoztatni, amit N betűvel vagy feketével jelöltek.

A barna drótot a kivezetésbe kell csatlakoztatni, amit L betűvel vagy pirossal jelöltek.

Ha 13 amperes (BS 1363) csatlakozót használ, 13 amperes BS 1362 biztosítékot válasszon.

ÜZEMELTETÉS

A mosógép használata

Az első mosás előtt válasszon ki egy ciklust (Pamut 60°C, adjon hozzá fél adag mosószert), és indítsa el a mosógépet ruhák betöltése nélkül. Ez eltávolítja a gyártás során visszamaradt szennyeződések és vizet a dobból.

- 1 Válogassa szét a ruhaneműket és adagolja be a gépbe.
 - Szükség szerint válogassa szét a ruhaneműket anyag, szennyezettségi szint, szín és súly szerint. Nyissa ki az ajtót és helyezze a ruhaneműket a mosógépbe.

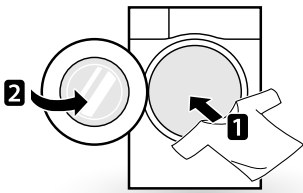

- 2 Adagolja a gépbe a tisztítószereseket és/vagy mosószert és öblítőt.
 - Adagoljon megfelelő mennyiségű mosószert a mosószert-adagoló fiókba. Szükség esetén öntsön fehérítőt vagy öblítőt az adagolófiók megfelelő rekeszeibe.

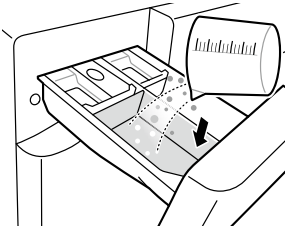

- 3 Kapcsolja be a mosógépet.
 - A mosógép bekapcsolásához nyomja meg a **Bekapcsoló** gombot.

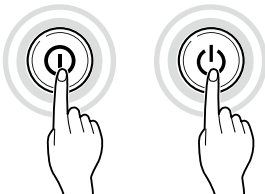

- 4 Válassza ki a kívánt programot.
 - A kívánt program kiválasztásához nyomja meg többször a program gombot, vagy forgassa el a programválasztó gombot.

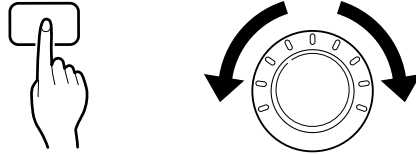

- 5 Indítsa el a programot.
 - A program elindításához nyomja meg az **Indítás/Szüneteltetés** gombot. A mosógép rövid ideig víz nélkül forgatja a ruhákat a betöltött ruhák súlyának leméréséhez. Ha 5 percen belül nem nyomja meg az **Indítás/Szüneteltetés** gombot, a mosógép kikapcsol és minden beállítás elveszik.



- 6 Program vége.
 - A mosási ciklus végén egy dallam hallatszik. A gyűrődés elkerülése érdekében azonnal vegye ki a ruhaneműket a mosógépből. A ruhák eltávolításakor ellenőrizze, hogy nem akadtak-e kisebb ruhaneműk az ajtó szigetelésébe.

A ruhák kiválogatása

1 Mindig ellenőrizze a ruhákon az ápolásra vonatkozó címkét.

- Így biztos lehet az adott ruhaneműk anyagát és a szükséges mosási programot illetően.
- A címkéken használat szimbólumok.

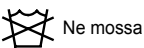
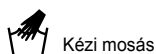
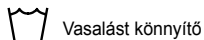
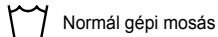

2 A ruhák kiválogatása.

- A legjobb eredmények érdekében válogassa szét az azonos programmal mosható ruhákat.
- A különböző anyagokat különböző hőmérsékletű és centrifugálási sebességű programmal kell mosni.
- Mindig válogassa szét a sötét és világos színű ruhaneműket. A sötét ruhákat mindig külön mossa, mivel azok elszínezhetik a fehér és világos színű ruhákat. Ha lehetséges, ne mosson egyszerre erősen szennyezett és kevésbé szennyezett ruhákat.
 - Szennyezettség (erős, normál, enyhe)
Válogassa szét a ruhákat a szennyezőség szintje szerint.
 - Szín (fehér, világos, sötét)
Válogassa szét a fehér és színes ruhákat.
 - Szősz (szőszölő, szőszgyűjtő)
A szőszölő és a szősz vonzó ruhákat mindig külön mossa.

3 Mosás előtti tennivalók.

- Kombinálja a nagy és kis méretű tételeket. Először a nagyobb méretű ruhákat tölts be.
- A nagy méretű ruhák maximum a teljes töltet felét tegyék ki. Soha ne mosson egyetlen ruhaneműt. Kiegyensúlyozatlan tölteteket okozhat. Tegyen mellé egy vagy két hasonló ruhaneműt.
- Ellenőrizze, hogy minden zseb üres-e. Az olyan tárgyak, mint a szögek, hajcsattok, gyufák, tollak, érmék és kulcsok a mosógépben és a ruhákban is kárt tehetnek.

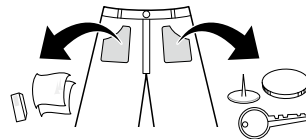

- Húzza be a cipzárokat és rögzítse a kapcsokat és madzagokat, hogy ne akadhassanak bele a többi ruhába.
- A szennyeződések és foltok előkezeléséhez dörzsöljön egy kevés mosószeres vizet a foltra.
- Ellenőrizze a rugalmas tömitést (szürke) és távolítsa el minden kis tárgyat.
- Ellenőrizze a dob belsejét és távolítsa el minden, az előző mosásból maradt tételt.

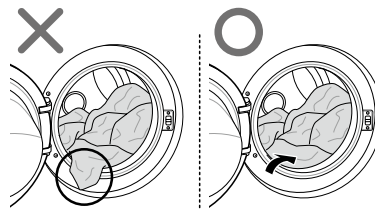

- A ruhák és a tömités sérülésének elkerülése érdekében távolítsa el minden ruhaneműt a rugalmas tömitésből.

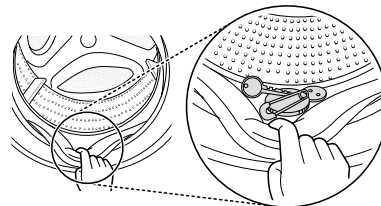

Tisztítószeres adagolása

Mosószer adagolás



- A mosószert a mosószer gyártójának utasításai szerint használja és mindig a ruha típusának, színének és szennyezettségi fokának és a mosási hőmérsékletnek megfelelő mosószert válasszon.
- Ha túl sok mosószert használ, a túl sok keletkező hab nem megfelelő mosási eredményekhez vagy a motor túlterheléséhez vezethet.
- Folyékony mosószer használata esetén kövesse a mosószer gyártójának utasításait.
- Ha a mosási ciklust azonnal elindítja, a folyékony mosószert közvetlenül a fő mosószer-adagoló fiókba öntheti.
- Ne használjon folyékony mosószert a Késleltetett mosás és a Előmosás funkciók használata esetén, mivel a folyadék megszilárdulhat.
- Ha túl sok hab képződik, csökkentse a mosószer mennyiségét.
- A mosószer mennyiségét a víz hőmérsékletéhez, keménységéhez, valamint a betöltött ruhák méretéhez és szennyezettségi szintjéhez kell igazítani. A legjobb eredmények érdekében kerülje a túlzott habképződést.
- A mosószer és a vízhőmérséklet kiválasztása előtt ellenőrizze a ruha címkéjét:
- A mosógép használatakor mindig az adott ruhatípusnak megfelelő mosószert használja:
 - Általános mosópor mindenfajta anyaghoz
 - Mosópor kényes anyagokhoz
 - Folyékony mosószer minden anyagtípushoz vagy speciális mosószer gyapjúhoz
- A legjobb mosási és fehérítési eredmények érdekében általános fehérítőt tartalmazó mosószert használjon.
- A mosószer a mosási ciklus elején kiöblítődik az adagoló-fiókból.

MEGJEGYZÉS

- Ügyeljen arra, hogy a mosószer ne keményedjen meg.
Ez dugulásokhoz, nem megfelelő öblítéshez és szagok kialakulásához vezethet.
- Teljes töltet: A gyártó javaslatainak megfelelően.
- Részleges töltet: A normál mennyiség 3/4 része
- Minimális töltet: A teljes töltet fele

Mosószer és öblítő adagolása

Mosószer adagolása

- Csak főmosás → 
- Előmosás és főmosás → 

MEGJEGYZÉS

- A túl sok mosószer, fehérítő vagy öblítő túlfolyást okozhat.
- Ügyeljen arra, hogy mindig megfelelő mennyiségű mosószert használjon.

Öblítő adagolása

- Az öblítőt legfeljebb a maximális jelzésig töltsé. A túltöltés következtében az öblítő túl hamar a mosógépbe kerülhet, ami foltokat eredményezhet a ruhákon. Lassan tolja be az adagoló-fiókot.

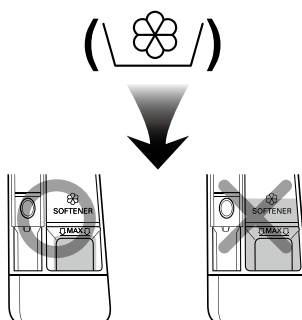

- 2 napnál hosszabb ideig ne hagyja az öblítőt az adagoló-fiókban (az öblítő megszilárdulhat).
- Az öblítő adagolása automatikusan történik az utolsó öblítési ciklusban.
- A víz szivattyúzása közben ne nyissa ki a fiókot.
- Ne használjon oldószereket (benzint stb.).

MEGJEGYZÉS

- Az öblítőt ne öntse közvetlenül a ruhákra.

Vízlágyító adagolása

- Vízlágyító (pl. Calgon) használatával lecsökkenthető a mosószer mennyisége a rendkívül kemény vízzel rendelkező területeken. A vízlágyítót a csomagoláson feltüntetett mennyiségben használja. Először a mosószert, majd a vízlágyítót adagolja a gépbe.
- Lágy vízhez javasolt mennyiségű mosószert használjon.

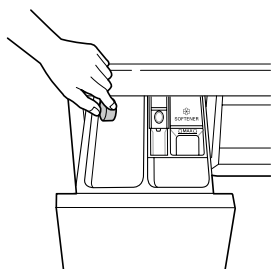

Tablettás mosószer használata

- 1 Nyissa ki az ajtót és tegye a tablettákat a dobba.

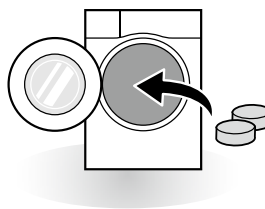

- 2 Tegye a ruhákat a dobba, majd csukja be az ajtót.

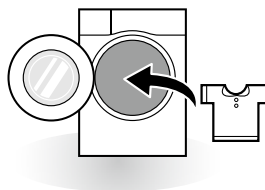

Vezérlőpanel

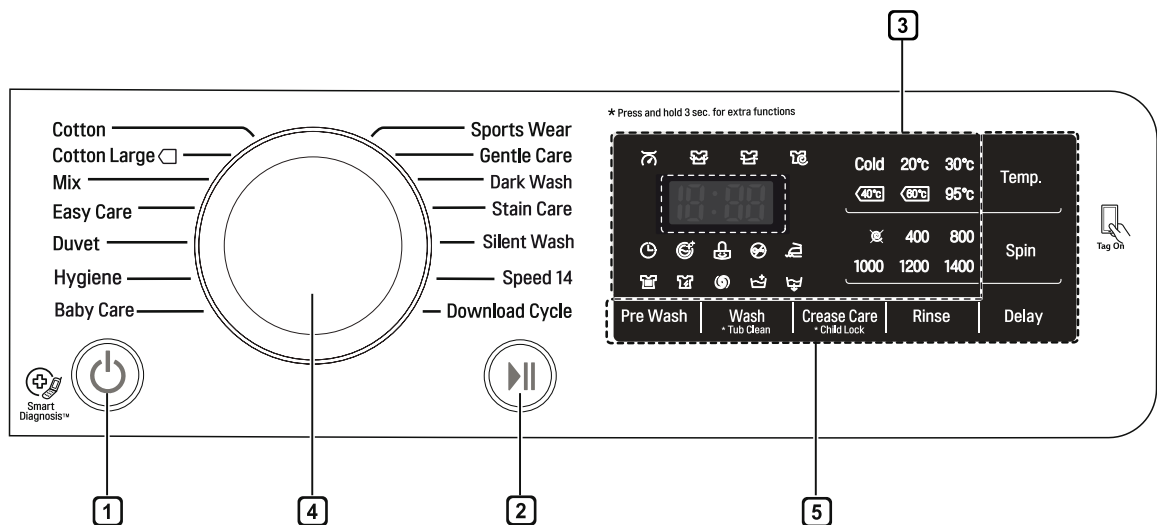

1 Bekapcsoló gomb

- A mosógép bekapcsolásához nyomja meg a **Bekapcsoló** gombot.
- Ahhoz, hogy az Időkésleltető funkciót kikapcsoljuk, meg kell nyomni a **Bekapcsoló** gombot.

2 Indítás/Szüneteltetés

- Az **Indítás/Szüneteltetés** gomb a mosási ciklus elindítására és szüneteltetésére szolgál.
- Ha átmenetileg meg kell állítania a mosási ciklust, nyomja meg az **Indítás/Szüneteltetés** gombot.

3 Kijelző

- A kijelző a beállítások, a fennmaradó idő, az opciók és az állapotüzenetek megjelenítésére szolgál. A készülék bekapcsolásakor az alapértelmezett beállítások világítanak a kijelzőn.
- A becsült fennmaradó idő. A betöltött ruhák súlyának kiszámítása közben egy villogó  jelzés vagy a „Detecting” üzenet látható.

4 Programválasztó

- A mosógépen különböző ruhatípusokhoz alkalmas programok érhetők el.
- A kiválasztott programot egy felvillanó fény jelzi.

5 Opciók

- Itt egy további ciklust választhat ki, melyet egy felvillanó fény jelöl.
- Használja ezeket a gombokat a választott ciklus kívánt opcióinak kiválasztásához.

Programtáblázat

Mosási program

Program	Leírás	Anyagtípus	Hőmérséklet	Maximális töltet
Cotton (Pamut)	A többféle dob mozgás kombinálásával jobb eredményt biztosít.	Színes ruhák (ingek, hálóingek, pizsamák) és közepesen szennyezett pamut ruhaneműk (alsóneműk).	40°C (Hideg - 95°C)	Beclslés
Cotton Large (Pamut Nagy)	Optimális mosási eredményt biztosít nagy mennyiségű szennyes esetén, alacsonyabb energiafelhasználással.		60°C (Hideg - 60°C)	
Easy Care (Könnyű ápolás)	Ez a program olyan ingekhez alkalmas, melyeket mosás után nem szükséges vasalni.	poliamid, akril, poliészter	40°C (Hideg - 60°C)	3,0 kg
Mix (Vegyes)	Többféle anyag egyidejű mosását teszi lehetővé.	Többféle anyag, kivéve a speciális ruhaneműket (selyem/kényes, sportruházat, sötét ruhák, gyapjú, paplan/függöny).	40°C (Hideg - 40°C)	4,0 kg
Hygiene (Higiénikus)	Forró vízben mossa ki a ruhákat.	pamut, alsóneműk, párnahuzatok, ágyneműk, babaruhák	60°C	
Silent Wash (Csendes mosás)	Kevesebb zajjal és vibrálással jár, és az éjszakai áram használatával pénzt takarít meg.	Színes ruhák (ingek, hálóingek, pizsamák) és enyhén szennyezett fehér ruhaneműk (alsóneműk).	40°C (Hideg - 60°C)	4,5 kg
Baby Care (Babaruha program)	Eltávolítja a makacs foltokat, és jobb öblítést biztosít.	Enyhén szennyezett babaruhák.	60°C (95°C)	
Duvet (Paplan)	Nagy tételek, például ágytakarók, párnák, kanapéhuzatok stb. mosására alkalmas program.	Pamut ágyneműk (kivéve a speciális, érzékeny, gyapjú, selyem stb. tételek): paplanok, párnák, takarók, párnázott kanapéhuzatok	40°C (Hideg - 40°C)	1 darab
Sports Wear (Sportruházat)	Sportruházat, például futóruházat és kocogáshoz használt ruhaneműk mosására alkalmas program.	coolmax, gore-tex, gyapjú és sympatex		2,0 kg
Dark Wash (Sötét ruhák)	Ezt a programot olyan ruhákhoz használja, melyek elszíneződhetnek. A program megakadályozza az elszíneződést. (Használjon színes ruhákhoz alkalmas mosószert.)	Pamut vagy kevert szálakból készült sötét ruhaneműk.	20°C (Hideg - 40°C)	

Program	Leírás	Anyagtípus	Hőmérséklet	Maximális töltet
Speed 14 (Gyors 14)	Gyors program kis mennyiségű és enyhén szennyezett ruhákhoz.	Enyhén szennyezett színes ruhák gyors mosása. VIGYÁZAT: 20 g-nál kevesebb mosószert használjon (2 kg ruhához), ellenkező esetben a mosószert lerakódhat a ruhákon.	20°C (20°C - 40°C)	2,0 kg
Gentle Care (Gyengés ápolás)	Kézzel és mosógépben mosható kényes ruhák, például gyapjú, fehérneműk, ruhák stb. mosására alkalmas program. (Gépben mosható gyapjúhoz javasolt mosószert használnjon).	gyapjú, kézzel mosható ruhaneműk, kényes, sérülékeny ruhák	20°C (Hideg - 20°C)	1,5 kg
Stain Care (Foltkezelés)	Folteltávolításra (bor, gyümölcsle, szennyeződések stb.) alkalmas program. (A különböző mértékű foltokhoz a hőmérséklet lépésenként emelhető).	pamuttal kevert anyagok, kényes ruhákhoz NEM alkalmas	40°C (30°C - 60°C)	3,0 kg
Download Cycle (Ciklus letöltés)	Letölthető programokhoz. Ha nem töltött le a programot, az alapértelmezett a Öblítés+Centrifugálás program.			

- Vízhőmérséklet: Válassza ki a megfelelő vízhőmérsékletet a választott mosási ciklushoz. Mosáskor mindig kövesse a ruhanemű gyártójának címkéjét vagy utasításait.
- Az EN60456 szabványok és a 2015/2010 rendeletnek megfelelő teszteléshez állítsa be a „Pamut Nagy 40°C (Fél Terhelés)”, „Pamut Nagy 60°C (Fél Terhelés)”, „Pamut Nagy 60°C (Teljes Terhelés)” programot .
 - Szabvány 60°C pamut program : Pamut Nagy + 60°C (Teljes Terhelés)
 - Szabvány 60°C pamut program : Pamut Nagy + 60°C (Fél Terhelés)
 - Szabvány 40°C pamut program : Pamut Nagy + 40°C (Fél Terhelés)
 (Használható normál szennyeződésű pamut anyagokhoz.)
 (Az energia-felhasználás és vízfogyasztás tekintetében ezek a leghatékonyabb programok pamut anyagok mosásához.)
 - * A tényleges vízhőmérséklet eltérhet a programhoz megadott értéktől.
- A teszt eredménye függ a víz hőmérsékletétől, keménységétől, a bemeneti víz hőmérsékletétől, a szobahőmérséklettől, a terhelés típusától és mennyiségétől, a szennyezettség mértékétől, a mosószertől, az áramingadozástól és a választott kiegészítő programlehetőségektől.

MEGJEGYZÉS

- Semleges mosószert használata javasolt.

Extra opciók

Program	Turbo Wash (Turbo mosás)	Pre Wash (Előmosás)	Rinse+ (Öblítés+)	Intensive (Intenzív)	Rinse Hold (Öblítés szünet)	Crease Care (Gyűrődés-gátló opció)	Delay (Késleltetett mosás)
Cotton (Pamut)	•	•	•	•	•	•	•
Cotton Large (Pamut Nagy)	•	•	•		•	•	•
Easy Care (Könnyű ápolás)	•	•	•	•	•	•	•
Mix (Vegyes)	•	•	•	•	•	•	•
Hygiene (Higiénikus)			•	•	•	•	•
Silent Wash (Csendes mosás)			•	•	•	•	•
Baby Care (Babaruha program)		•**	•	•	•	•	•
Duvet (Paplan)			•	•	•	•	•
Sports Wear (Sportruházat)			•	•	•	•	•
Dark Wash (Sötét ruhák)			•	•	•	•	•
Speed 14 (Gyors 14)	•*		•			•	•
Gentle Care (Gyengés ápolás)			•			•	•
Stain Care (Foltkezelés)		•*	•		•	•	•

* : Ez az opció automatikusan a ciklus részét képezi, és nem törölhető.

** : Ez az opció automatikusan a ciklus részét képezi, és törölhető.

Üzemeltetési adatok

Program	Max. fordulatszám	
	F14**	F12**
Cotton (Pamut)	1400	1200
Cotton Large (Pamut Nagy)	1400	1200
Easy Care (Könnyű ápolás)	1200	1200
Mix (Vegyes)	1400	1200
Hygiene (Higiénikus)	1400	1200
Silent Wash (Csendes mosás)	1000	1000
Baby Care (Babaruha program)	1000	1000
Duvet (Paplan)	1000	1000
Sports Wear (Sportruházat)	800	800
Dark Wash (Sötét ruhák)	1400	1200
Speed 14 (Gyors 14)	800	800
Gentle Care (Gyengés ápolás)	800	800
Stain Care (Foltkezelés)	1200	1200

MEGJEGYZÉS

- A fő mosóprogramok adatai féltelheléssel.

Program	Idő percben		Maradék nedvességtartalom		Víz literbe		Energia kWh-ban	
	8 kg	7 kg	1400 rpm	1200 rpm	8 kg	7 kg	8 kg	7 kg
Cotton (Pamut) (40°C)	96		40 %	53 %	65		0.55	
Cotton Large (Pamut Nagy) (60°C)	244	224	44 %	53 %	35	33	0.45	0.42

Opcionális program

Delay (Késleltetett mosás) (🕒)

Beállíthat egy időkésleltetést, hogy a mosógép egy bizonyos idő elteltével automatikusa elinduljon és leálljon.

- 1 Nyomja meg a **Bekapcsoló** gombot.
- 2 Válasszon ki egy mosási programot.
- 3 Nyomja meg a **Time Delay** gombot és állítsa be a késleltetési időt.
- 4 Nyomja meg az **Indítás/Szüneteltetés** gombot.

MEGJEGYZÉS

- A késleltetési idő a program végét, nem pedig a program elejét jelöli. A tényleges mosási idő a hőmérséklet, a betöltött ruhák mennyisége és egyéb tényezők függvényében eltérő lehet.

Crease Care (Gyűrődésgátló opció) (👔)

Ha meg szeretné akadályozni a ruhák gyűrődését, válassza a Gyűrődésgátló opciót.

- 1 Nyomja meg a **Bekapcsoló** gombot.
- 2 Válassza ki a mosási programot.
- 3 Nyomja meg a **Crease Care** gombot.
- 4 Nyomja meg az **Indítás/Szüneteltetés** gombot.

Pre Wash (Előmosás) (👕)

Erősen szennyezett ruhákhoz a Pre Wash program használata javasolt.

- 1 Nyomja meg a **Bekapcsoló** gombot.
- 2 Válasszon ki egy mosási programot.
- 3 Nyomja meg a **Pre Wash** gombot.
- 4 Nyomja meg az **Indítás/Szüneteltetés** gombot.

Wash (Mosás) (👕)

Turbo Wash (Turbo mosás) (⚡)

1 óránál rövidebb energia-és víztakarékos program. (féltöltet alapján)

Intensive (Intenzív) (👕)

Közepesen és erősen szennyezett ruhaneműk esetén az **Intensive** opció a leghatékonyabb.

- 1 Nyomja meg a **Bekapcsoló** gombot.
- 2 Válasszon ki egy mosási programot.
- 3 Válasszani "**Turbo mosás**" vagy "**Intenzív**" Megérintenél "**Mosás**" gomb.
- 4 Nyomja meg az **Indítás/Szüneteltetés** gombot.

Temp. (Hőmérséklet)

A **Temp.** gomb a választott program mosási és öblítési hőmérsékletének kiválasztására szolgál. Nyomja meg a gombot, amíg fel nem villan a kívánt beállítás. Az öblítési ciklusok hideg vizet használnak.

- A mosandó ruhaneműk típusának megfelelő víz hőmérsékletet válasszon. A legjobb eredmények érdekében kövesse a ruha címkéjén látható utasításokat.

Rinse (Öblítés) ()

Rinse+ (Öblítés+) ()

Egy öblítés hozzáadása.

Rinse Hold (Öblítés szünet) ()

A program szünetel, amíg újra meg nem nyomja a gombot, amikor az öblítés véget ér.

Spin (Centrifugálás)

- A centrifugálási sebesség a **Spin** gomb többszöri megnyomásával választható ki.

- Csak centrifugálás

- 1 Nyomja meg a **Bekapcsoló** gombot.
- 2 Nyomja meg a **Spin** gombot a fordulatszám kiválasztásához.
- 3 Nyomja meg az **Indítás/Szüneteltetés** gombot.

MEGJEGYZÉS

- Ha a „No Spin ()” (Nincs centrifugálás) lehetőséget választja, a mosógép a gyorsabb leeresztés érdekében rövid ideig forgatja a dobot.

Child Lock (Gyerekzár) ()

A funkció használatával lezárhatja a kezelőpanel gombjait és megakadályozhatja azok használatát.

A vezérlőpanel lezárása

- 1 Tartsa lenyomva 3 másodpercig a **Child Lock** gombot.
- 2 Egy sípolást fog hallani és a kijelzőn megjelenik a „” ikon.
Amikor a gyerekzár aktív, a **Bekapcsoló** gomb kivételével minden gomb le van zárva.

MEGJEGYZÉS

- A gép kikapcsolásával nem kapcsolódik ki a gyerekzár funkció. Ki kell kapcsolnia a gyerekzárát, hogy hozzáférhessen az egyéb funkciókhoz.

A vezérlőpanel feloldása

Tartsa lenyomva 3 másodpercig a **Child Lock** gombot.

- Ekkor egy sípolás hallatszik és a kijelzőn megjelenik az aktuális programból fennmaradó idő.

Beep On / Off (Hangjelzés be/ kikapcsolása)

- 1 Nyomja meg a **Bekapcsoló** gombot.
- 2 Nyomja meg az **Indítás/Szüneteltetés** gombot.
- 3 A hangjelzés be/kikapcsolásához tartsa lenyomva 3 másodpercig a **Temp.** és a **Rinse** gombot.

MEGJEGYZÉS

- A hangjelzés beállítása a készülék kikapcsolása után is aktív marad.
- A hangjelzés kikapcsolásához ismétlje meg a folyamatot.

Az intelligens funkció használata (opcionális)

A Tag On funkció használata

A Tag On funkció lehetővé teszi, hogy az LG Smart Diagnosis™ és Program letöltés funkciókkal közvetlenül okos készülékéről kommunikáljon a készülékkel.

- A Tag On funkció csak az NFC funkcióval felszerelt, Android operációs rendszerű (OS) okostelefonok többségén használható.

Az alkalmazás telepítése

- Keresse meg telefonján az LG Smart Laundry alkalmazást a Google Play Store használatával.

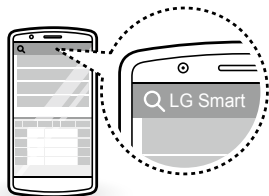

Az alkalmazás használata

Az LG Smart Laundry alkalmazás lehetővé teszi az Ön számára számos kényelmi funkció egyidejű használatát.

- Program letöltése
- Smart Diagnosis™
- Tag On Programbeállítás
- Mosodai statisztikák

MEGJEGYZÉS

- A Tag On funkció használatáról szóló részletesebb utasításokért nyomja meg az  ikont az LG Smart Laundry alkalmazáson.
- Az okostelefon gyártójától és az Android operációs rendszer verziójától függően az NFC aktivációs folyamat eltérő lehet. A részletekért olvassa el a telefonja kézikönyvét.
- Az NFC jellemzőiből adódóan abban az esetben, ha az átviteli távolság túl nagy, vagy fémjelzés, esetleg védőtok található a telefonon, az átvitel nem lesz megfelelő. Néhány esetben előfordulhat, hogy az NFC-vel felszerelt telefonok nem képesek a sikeres átvitelre.
- A kézikönyvben szereplő tartalom az LG Smart Laundry alkalmazás verziójának függvényében eltérő lehet, és az a vásárlók előzetes értesítése nélkül módosítható.

EU Megfelelőségi nyilatkozat



Az LG Electronics ezennel kijelenti, hogy a termék megfelel az alábbi irányelveknek.

1999/5/EK Irányelv a rádióberendezésekről és a távközlő végberendezésekről

FIGYELMEZTETÉS

- Az áramütés kockázatának elkerülése érdekében tisztítás előtt mindig húzza ki a mosógépet. Ennek elmulasztása súlyos sérülést, tüzet, áramütést vagy halált okozhat.
- A mosógép tisztításához soha ne használjon agresszív vegyszereket, súroló hatású tisztítószerket vagy oldószereket. Ezek kárt tehetnek a készülék felületében.

A mosógép tisztítása

Ápolás mosás után

- A mosási ciklus után törölje át az ajtót és az ajtótomítás belsejét és távolítsa el minden nedvességet.
- Hagyja nyitva az ajtót, hogy a dob kiszáradhasson.
- A mosógép felületéről száraz törlőkendővel távolítsa el a nedvességet.

A külső felületek tisztítása

A megfelelő ápolással meghosszabbítható a gép élettartama.

Ajtó:

- Törölje át a külső és belső felületét nedves ronggyal, majd törölje szárazra egy puha, száraz törlőkendővel.

Külső felület:

- Minden kifröccsent anyagot azonnal töröljön le.
- Törölje át nedves ronggyal.
- Soha ne nyúljon a mosógép felületéhez vagy a kijelzőhöz éles tárgyakkal.

A mosógép belsejének ápolása és tisztítása

- Egy puha törlőközővel vagy törlőkendővel törölje át a mosógép ajtajának keretét és az ajtó üveg felületét.
- A mosási ciklus végén mindig azonnal vegye ki a ruhákat a mosógépből. Ha nedves ruhákat hagy a mosógépben, az a ruhák gyűrődéséhez, elszíneződéséhez és szagok kialakulásához vezethet.
- A lerakódott mosószer és egyéb maradványok eltávolítása érdekében havonta egyszer (vagy szükség szerint gyakrabban) futtassa le a tisztító programot.

A vízbemeneti szűrő tisztítása

- Zárja el a zárócsapot, ha a mosógépet hosszú ideig nem használja (pl. nyaralás alatt), különösen, ha a mosógép közvetlen közelében nincs padlólefolyó.
- A vezérlőpanelen a „/ E” ikon jelenik meg, ha nem jut víz a mosószer-adagoló fiókba.
- Ha a víz nagyon kemény és vízkövet tartalmaz, a vízbemeneti szűrő eldugulhat. Ezért azt javasoljuk, hogy rendszeresen tisztítsa meg.

- 1 Zárja el a vízcsapot és csavarja le a vízbevezető tömlőt.

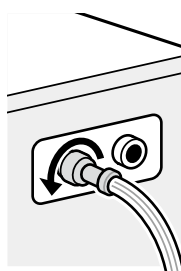

- 2 Tisztítsa meg a szűrőt egy keménysörtéjű kefével.

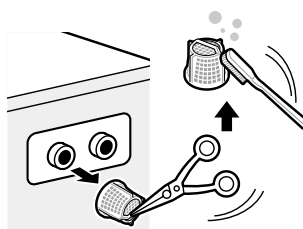

A leeresztőszivattyú szűrő tisztítása

- A leeresztő szűrő összegyűjti a szálakat és a ruhák között maradt kis tárgyakat. A mosógép megfelelő működése érdekében rendszeresen ellenőrizze, hogy a szűrő tiszta-e.
- A leeresztő szűrő tisztítása, a ruhák idő előtt történő eltávolítása vagy az ajtó vészhelyzet esetén történő kinyitása előtt várja meg, amíg a víz lehül.

1 Nyissa ki a fedőborítást és húzza ki a tömlőt.

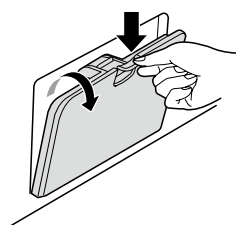

2 Húzza ki a leeresztőszivattyút és balra elfordítva nyissa ki a szűrőt.



3 Távolítson el minden idegen anyagot a szivattyú szűrőjéből.

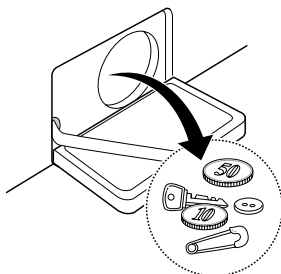

4 A tisztítás után fordítsa el a szivattyú szűrőt és helyezze vissza a leeresztő dugót.

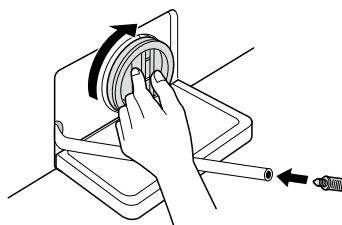

5 Zárja vissza a fedőborítást.

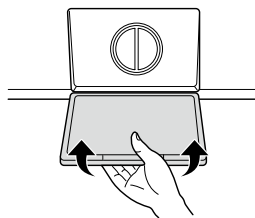

⚠ VIGYÁZAT

- Először eressze le a vizet a leeresztő tömlő használatával, majd nyissa ki a szivattyú szűrőt az összegyűlt szálak vagy tárgyak eltávolításához.
- Legyen óvatos a leeresztéskor, mivel a víz forró lehet.

Az adagoló-fiók tisztítása

A mosószer és az öblítő lerakódhat az adagoló-fiókban. Havonta kétszer távolítsa el a fiókot és a betéteket és ellenőrizze, hogy nincs-e azokon lerakódás.

- 1 Az adagoló-fiók eltávolításához húzza ki addig, amíg meg nem akad.
 - A fiók eltávolításához nyomja le erősen a leválasztó gombot.

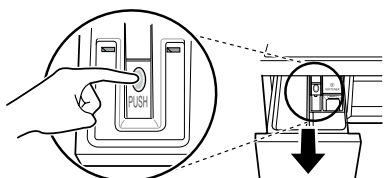

- 2 Távolítsa el a fiók betétjeit.
 - A lerakódott termékek eltávolításához öblítse el meleg vízzel a betéteket és a fiókot. Az adagoló-fiók tisztításához csak vizet használjon. Törölje szárazra a betéteket és a fiókot egy puha törölkendővel vagy törölközővel.
- 3 A fiók nyílásának tisztításához használjon rongyot vagy kisméretű, nem fémből készült kefét.
 - Távolítsa el minden lerakódást a nyílást felső és alsó részeiről.
- 4 Törölje szárazra a nyílást egy puha törölkendővel vagy törölközővel.
- 5 Helyezze vissza a betéteket, majd tegye vissza a fiókot a helyére.

Tube Clean (Dobtisztítás) (Opcionális) (☼)

A dobtisztítás a mosógép belsejének tisztítására szolgáló speciális program.

A ciklus több vizet és magasabb centrifugálási sebességet használ. Rendszeresen futtassa le a programot.

- 1 Távolítsa el minden ruhaneműt a mosógépből és csukja be az ajtót.
- 2 Húzza ki az adagoló-fiókot és adagoljon vízkő elleni szert (pl. Calgon) a fő mosórekeszbe.
- 3 Lassan tolja be az adagoló-fiókot.
- 4 Kapcsolja be a mosógépet, majd tartsa lenyomva 3 másodpercig a **Tube Clean** gombot. Ekkor a kijelző a „L L” ikon jelenik meg.
- 5 Az indításhoz nyomja meg az **Indítás/Szüneteltetés** gombot.
- 6 A ciklus befejezése után hagyja nyitva a mosógép ajtaját, hogy az ajtónyílás, a rugalmas tömítés és az ajtó üvege megszáradhasson.

⚠ VIGYÁZAT

- Ha gyermek is él a háztartásban, ne hagyja túl sokáig nyitva az ajtót.

MEGJEGYZÉS

- Ne tegyen mosószert a mosószer-adagoló rekeszekbe. Túl sok hab képződhet és kiszivároghat a mosógépből.

A fagypont alatti hőmérséklettel kapcsolatos figyelmeztetés

- Fagypont alatt a készülék nem üzemel megfelelően. Olyan helyre telepítse a készüléket, ahol télen nem fordulhat elő fagypont alatti hőmérséklet.
- Ha a készüléket előtérbe vagy egyéb, a kültéri hőmérsékleti viszonyok által érintett helyre kell telepíteni, mindig ügyeljen az alábbiakra.

Hogyan akadályozható meg a készülék befagyása

- Mosás után teljesen távolítsa el a szivattyúban maradt vizet a visszamaradó víz eltávolítására szolgáló tömlő dugóval. Miután a vizet eltávolította, zárja le a fennmaradó víz eltávolítására szolgáló tömlő dugót és fedősapkát.



- Lógassa le a leeresztő tömlőt, hogy minden víz kifolyhasson.

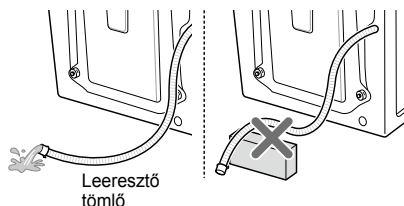

⚠ VIGYÁZAT

- Ha a leeresztő tömlő hajlított alakzatban van telepítve, a belső tömlő megfagyhat.

- A vízcsap elzárása után válassza le a vízbevezető tömlőt a csapról és folyasson ki minden vizet úgy, hogy a tömlőt lefelé tartja.

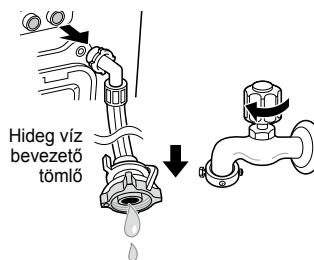

Befagyás ellenőrzése

- Ha a visszamaradó víz eltávolítására szolgáló tömlő dugó kinyitásakor nem folyik víz, ellenőrizze a leeresztő egységet.



- Kapcsolja be a mosógépet, válassza ki a Rinse és Spin programot, majd nyomja meg az **Indítás/Szüneteltetés** gombot.

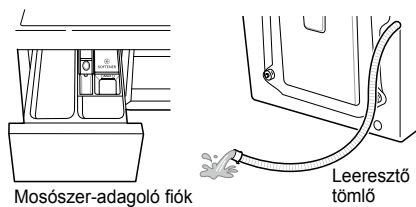

MEGJEGYZÉS

- Ellenőrizze, hogy öblítés közben a mosószert-adagoló fiók megteljen-e vízzel, és centrifugálás közben a víz áthalad-e a leeresztő tömlőn.
- Ha működés közben a „F” ikon jelenik meg a kijelzőn, ellenőrizze a vízadagoló egységet és a leeresztő egységet (néhány modell nem rendelkezik a fagyásra figyelmeztető riasztási funkcióval):

A befagyás kezelése

- Ürítse ki a dobot, öntsön 50–60°C hőmérsékletű vizet a dob gumi részére, majd zárja be az ajtót és várjon 1-2 órát.

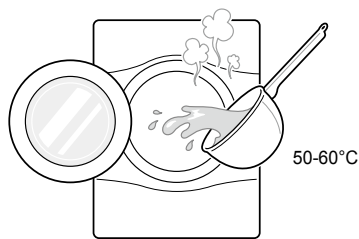

⚠ VIGYÁZAT

- Ne használjon forrásban levő vizet. Égéségi sérüléseket okozhat vagy károsíthatja a készüléket.
- Nyissa ki a fedőborítást és a visszamaradó víz eltávolítására szolgáló tömlő dugót és engedje ki az összes vizet.

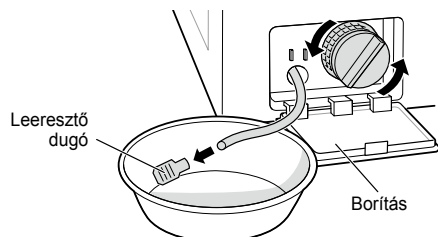

MEGJEGYZÉS

- Ha nem folyik ki víz, a jég nem olvadt fel teljesen. Várjon tovább.

- Amikor az összes víz elfolyt a dobból, zárja vissza visszamaradó víz eltávolítására szolgáló tömlő dugót, válassza ki a Rinse és Spin programot, majd nyomja meg az **Indítás/Szüneteltetés** gombot.

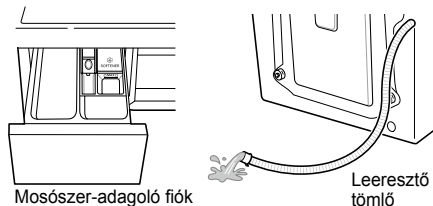

MEGJEGYZÉS

- Ellenőrizze, hogy öblítés közben a mosószer-adagoló fiók megtelik-e vízzel, és centrifugálás közben a víz áthalad-e a leeresztő tömlőn.
- Ha probléma van a vízellátással, végezze el az alábbi lépéseket.
 - Zárja el a csapot, és egy forró vizes ronggyal olvassa ki a csapot és a vízbevezető tömlő és a készülék közötti csatlakozást.
 - Távolítsa el a vízbevezető tömlőt és merítse 50-60°C alatti meleg vízbe.

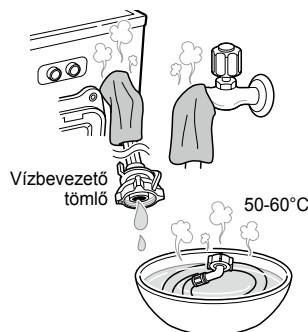

A Smart Diagnosis™ funkció használata

Használja ezt a funkciót, ha az LG Electronics szervizközpontjának pontos diagnózisára van szüksége, ha a termék hibásan vagy nem működik. Ezt a funkciót csak a szervizképviseelővel való kapcsolatfelvételhez használja, normál működés esetén ne.

- 1 A mosógép bekapcsolásához nyomja meg a **Bekapcsoló** gombot. Ne nyomjon meg másik gombot és ne fordítsa el a programválasztó gombot.
- 2 Amikor az ügyfélszolgálat arra kéri, tegye a mobiltelefon mikrofonját a **Bekapcsoló** gomb közelébe.

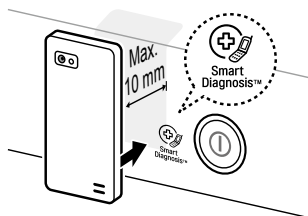

- 3 Tartsa lenyomva 3 másodpercig a **Temp.** gombot, miközben a telefon mikrofonját tartsa végig az ikon vagy a **Bekapcsoló** gomb közelében.
- 4 Tartsa a telefont ezen a helyen, amíg az adattovábbítás be nem fejeződik. A kijelzőn megjelenik az adattovábbítás fennmaradó ideje.
 - A legjobb eredmények érdekében az adattovábbítás közben ne mozdítsa el a telefont.
 - Ha az ügyfélszolgálati munkatárs nem tudja pontosan rögzíteni az adatokat, elképzelhető, hogy újra meg kell ismételni a műveletet.



- 5 Amikor a visszaszámlálás befejeződik és az adatátviteli hang megszűnik, folytassa a beszélgetést az ügyfélszolgálati munkatárssal, aki az átküldött adatok alapján segít a probléma megoldásában.

MEGJEGYZÉS

- A Smart Diagnosis™ funkció függ a helyi hívás minőségétől.
- A kommunikációs teljesítmény megjavul, és jobb szolgáltatást kaphat, ha az otthoni telefont használja.
- Ha a Smart Diagnosis™ adattovábbítás rossz a hívás rossz minősége miatt, nem biztos, hogy a legjobb Smart Diagnosis™ szolgáltatást kapja.

HIBAELHÁRÍTÁS







- A mosógép automatikus hibafigyelő rendszerrel van ellátva, mely a problémákat korai stádiumban képes érzékelni és diagnosztizálni. Ha a mosógép nem megfelelően vagy egyáltalán nem működik, a szervizközpont felkeresése előtt ellenőrizze az alábbiakat:



Probléma azonosítás

Tünetek	Ok	Megoldás
Csörgő és zörgő zajok	Idegen tárgyak, például érmék vagy biztostűk lehetnek a dobben vagy a szivattyúban.	<ul style="list-style-type: none"> • Állítsa le a mosógépet és ellenőrizze a dobot és a leeresztő szűrőt. • Ha a zaj nem szűnik meg a mosógép újraindítása után, forduljon a hivatalos szervizközponthoz.
Dobogó hang	A nagy mennyiségű betöltött ruhanemű dobogó hangot okozhat. Ez általában normális jelenség.	<ul style="list-style-type: none"> • Ha a hang nem szűnik meg, a mosógép valószínűleg nincs egyensúlyban. Állítsa meg a gépet és ossza el újra a betöltött ruhákat.
Rezgő hang	<p>Eltávolította a szállítócsavarokat és dob támaszt?</p> <p>Biztosan állnak a lábak a földön?</p>	<ul style="list-style-type: none"> • Ha telepítéskor nem távolította el ezeket, tekintse meg a szállítócsavarok eltávolítására vonatkozó fejezetet. • Elképzelhető, hogy a betöltött ruhák nem egyenletesen vannak elosztva a dobben. Állítsa meg a mosógépet és rendezze el újra a ruhákat.
Vízszivárgások	<p>Meglazult a bevezető vagy a leeresztő tömlő a csapnál vagy a mosógépnél.</p> <p>A ház lefolyó csövei el vannak dugulva.</p>	<ul style="list-style-type: none"> • Ellenőrizze és húzza meg a tömlő csatlakozásokat. • Szüntesse meg a dugulást. Szükség esetén hívjon vízvezeték szerelőt.
Túlzott habképződés		<ul style="list-style-type: none"> • A túl sok vagy nem megfelelő mosószer túlzott habképződést és vízszivárgást okozhat.
Nem vagy csak lassan szívja fel a mosógép a vizet	<p>Nem megfelelő a vízellátás az adott helyen.</p> <p>A vízcsap nincs teljesen megnyitva.</p> <p>Megcsavarodott a vízbevezető tömlő.</p> <p>Eldugult a vízbevezető tömlő szűrője.</p>	<ul style="list-style-type: none"> • Ellenőrizze a többi csapot a házban. • Nyissa ki teljesen a csapot. • Egyenesítse ki a tömlőt. • Ellenőrizze a vízbevezető tömlő szűrőjét.
Lassan vagy egyáltalán nem eresztődik le a víz a mosógépből	<p>Megcsavarodott vagy eldugult a leeresztő tömlő.</p> <p>Eldugult a leeresztő szűrő.</p>	<ul style="list-style-type: none"> • Tisztítsa meg és egyenesítse ki a leeresztő tömlőt. • Tisztítsa meg a leeresztő szűrőt.

Tünetek	Ok	Megoldás
Nem indul el a mosógép.	Nincs bedugva a tápkábel vagy nincs megfelelően csatlakoztatva.	<ul style="list-style-type: none"> Ellenőrizze, hogy a tápdugó megfelelően csatlakoztatva van-e a konnektorba.
	Kiégett a biztosíték, kioldott az áramköri megszakító vagy áramkimaradás történt.	<ul style="list-style-type: none"> Állítsa vissza az áramköri megszakítót vagy cserélje ki a biztosítékot. Ne növelje a biztosíték kapacitását. Ha a probléma az áramkör túlterhelése miatt jelentkezett, hívjon szakképzett villanyszerelőt.
	Nincs megnyitva a vízcsap.	<ul style="list-style-type: none"> Nyissa meg a vízcsapot.
A mosógép nem centrifugál	Ellenőrizze, hogy az ajtó szorosan be van-e zárva.	<ul style="list-style-type: none"> Csukja be az ajtót és nyomja meg az Indítás/ Szüneteltetés gombot. Az Indítás/Szüneteltetés gomb megnyomása után eltartat néhány percig, amíg a gép centrifugálni kezd. A centrifugáláshoz az ajtónak zárva kell lennie. Tegyen a mosógépbe 1-2 hasonló ruhaneműt a terhelés kiegyenlítéséhez. A megfelelő centrifugálás érdekében rendezze el újra a betöltött ruhákat.
Az ajtó nem nyílik ki		<ul style="list-style-type: none"> Ha a mosógép működésben van, az ajtó biztonsági okokból nem nyitható ki. Ellenőrizze, hogy világít-e az „ajtózár” ikon. Az ajtó akkor nyitható ki biztonságosan, ha az „ajtózár” ikon már nem világít.
Megnövekedett mosási idő		<ul style="list-style-type: none"> A mosási idő a betöltött ruha mennyiségétől, a víznyomástól, a víz hőmérsékletétől és egyéb tényezőktől függ. Ha a gép kiegyensúlyozatlanságot érzel vagy a habtalanító program be van kapcsolva, a mosási idő hosszabb lesz.
Öblítő túlfolyás	A túl sok öblítő használata túlfolyást okozhat.	<ul style="list-style-type: none"> A megfelelő mennyiség meghatározásához kövesse az öblítő gyártójának utasításait. Az öblítőt legfeljebb a maximális jelzésig töltsé.
Az öblítő adagolása túl hamar történik		<ul style="list-style-type: none"> Lassan tolja be az adagoló-fiókot. A mosási ciklus közben ne nyissa ki a fiókot.
Szárítási probléma	A mosógép nem szárít	<ul style="list-style-type: none"> Ne töltsé túl a gépet. Ellenőrizze, hogy a mosógép megfelelően leereszti-e a vizet. Túl kevés a betöltött ruha a megfelelő szárításhoz. Tegyen a gépbe néhány törölközőt.

Hibaüzenetek

Tünetek	Ok	Megoldás
 	<p>Nem megfelelő a vízellátás az adott helyen.</p> <p>A vízcsapok nincsenek teljesen megnyitva.</p> <p>Megcsavarodott a vízbevezető tömlő.</p> <p>Eldugult a vízbevezető tömlő szűrője.</p> <p>Ha a vízbevezető tömlőből szivárog a víz, az „A” jelzés pirosra vált.</p>  <ul style="list-style-type: none"> • Modellenként eltérhet. 	<ul style="list-style-type: none"> • Ellenőrizze a többi csapot a házban. • Nyissa ki teljesen a csapot. • Egyenesítse ki a tömlőket. • Ellenőrizze a vízbevezető tömlő szűrőjét.
 	<p>Megcsavarodott vagy eldugult a leeresztő tömlő.</p> <p>Eldugult a leeresztő szűrő.</p>	<ul style="list-style-type: none"> • Tisztítsa meg és egyenesítse ki a leeresztő tömlőt. • Tisztítsa meg a leeresztő szűrőt.
 	<p>Túl kevés ruhát töltött be.</p> <p>Kiegyensúlyozatlan a töltet.</p> <p>A készülék kiegyensúlyozatlanságot érzékelő és korigáló rendszerrel van ellátva. Ha egy nehéz tételt tesz a gépbe (pl. fürdőszobai szőnyeg, fűrdőköpeny stb.), a rendszer leállíthatja a centrifugálást vagy teljesen meg is szakíthatja a centrifugálási ciklust.</p> <p>Ha ciklus végén túl nedvesek a ruhák, a töltet kiegyensúlyozásához tegyen a gépbe kisebb tételeket és ismételje meg a centrifugálást.</p>	<ul style="list-style-type: none"> • Tegyen a mosógépbe 1-2 hasonló ruhaneműt a terhelés kiegyenlítéséhez. • Tegyen a mosógépbe 1-2 hasonló ruhaneműt a terhelés kiegyenlítéséhez. • A megfelelő centrifugálás érdekében rendezze el újra a betöltött ruhákat. • A megfelelő centrifugálás érdekében rendezze el újra a betöltött ruhákat.

Tünetek		Ok	Megoldás
	  	Ellenőrizze, hogy nincs-e nyitva az ajtó.	<ul style="list-style-type: none"> Zárja be teljesen az ajtót. Ha a „dE, dE 1, dE 2” hibaüzenet nem tűnik el, forduljon a szervizhez.
			<ul style="list-style-type: none"> Húzza ki a készüléket és forduljon a szervizközpontoz.
		A gép túl sok vizet szivattyúz fel a hibás vízszelepe miatt.	<ul style="list-style-type: none"> Zárja el a vízcsapot. Húzza ki a készüléket. Forduljon a szervizközpontoz.
		Meghibásodott a vízszintérzékelő.	<ul style="list-style-type: none"> Zárja el a vízcsapot. Húzza ki a készüléket. Forduljon a szervizközpontoz.
		Motor túlterhelés.	<ul style="list-style-type: none"> A motor lehűtéséhez állítsa le a gépet 30 percre, majd indítsa újra a ciklust.
		Vízszivárgás.	<ul style="list-style-type: none"> Forduljon a szervizközpontoz.



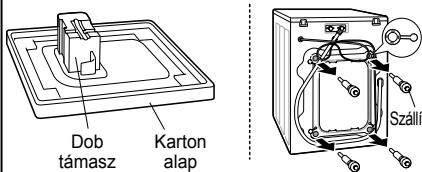
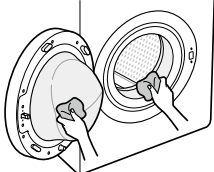

GARANCIA

Ez a korlátozott garancia nem terjed ki az alábbiakra:

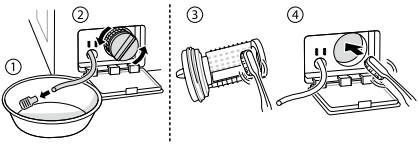
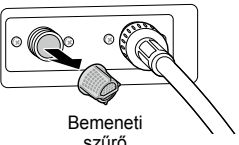
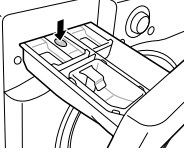
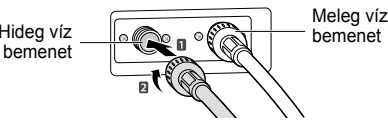
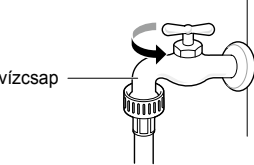
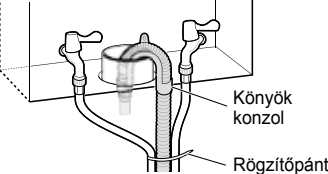
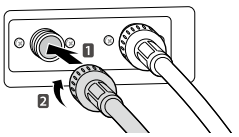
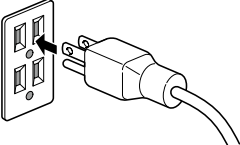
- Szerviz hibák a készülék kiszállításakor, átvételekor, telepítésekor vagy javításakor; a vevő tájékoztatása készülék használatát illetően; biztosítékok javítása vagy cseréje, vezetékek vagy vízvezetékek javítása, vagy jogosulatlan javítás/telepítés javítása.
- A termék hibás működése áramkimaradás, árammegszakadás vagy nem megfelelő elektromos szolgáltatás miatt.
- Szivárgó vagy törött vízvezetékek, befagyott vízvezetékek, eldugult lefolyók, nem megfelelő vagy megszakadt vízellátás vagy nem megfelelő levegőellátás miatt bekövetkező károk.
- A készülék korrózív környezetben vagy a használati útmutatóban foglalt utasításoknak nem megfelelő használatából eredő károk.
- Balesetek, kártevők és élősködők, villámás, szél, tűz, árvíz vagy természeti csapás miatt bekövetkező károk.
- A készülék jogosulatlan módosítása, nem rendeltetésszerű használata vagy a gép nem megfelelő telepítéséből következő vízszivárgás miatt bekövetkező károk vagy meghibásodások.
- Nem megfelelő áramerősség, feszültség, vezeték kódolás, kereskedelmi vagy ipari felhasználás vagy az LG által nem jóváhagyott tartozékok, alkatrészek vagy tisztítószer használata miatt bekövetkező károk vagy meghibásodások.
- Szállítás és kezelés során bekövetkező sérülések, többek között karcolások, bemélyedések és/vagy a felület egyéb sérülései, kivéve, ha a sérülés anyag- vagy gyártási hibákból ered.
- Kiállítási darabként használt, nyitott dobozos, leárazott vagy felújított készülék hibái vagy hiányzó alkatrészei,
- Eltávolított, módosított vagy nem azonosítható sorozatszámú készülékek. A garancia érvényesítéséhez az vásárlást igazoló nyugta mellett a modellszám és a sorozatszám is szükséges.
- Közüzemi és egyéb költségek emelkedése.
- A készülék nem normál, háztartási célra történő használatából vagy a használati útmutatóban meghatározottaknak nem megfelelő használatból eredő javítások.
- A készülék javítási célból történő elszállításának költségei.
- A készülék elszállítása vagy ismételt telepítése, ha a telepítés nem elérhető helyen történik, vagy a telepítés nem felel meg a közzétett telepítési utasításoknak, többek között az LG használati és telepítési útmutatójának.
- Helytelen használatból, nem megfelelő telepítésből, javításból vagy karbantartásból eredő károk. A helytelen javítás az LG által nem jóváhagyott vagy meghatározott alkatrészek használatát is magába foglalja.

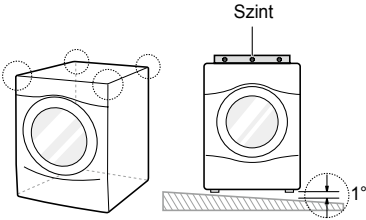
<p>A szállítócsavarok vagy dob támasz eltávolításának elmulasztásából adódó rezgés vagy zaj.</p>		<p>Távolítsa el a szállítócsavarokat és dob támaszt.</p>
<p>Szivárgás a tömítésen vagy az ajtóüvegen összegyűlt szennyeződések (haj, szősz) miatt.</p>		<p>Tisztítsa meg a tömítést és az ajtóüveget.</p>

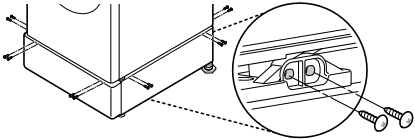
<p>A szivattyú szűrő dugulása miatt a gép nem eresztí le a vizet.</p>	<p>➔</p>		<p>Tisztítsa meg a szivattyú szűrőt.</p>
<p>A gép nem szivattyúzza fel a vizet, mert a vízbevezető szelep szűrői eldugultak vagy a vízbevezető tömlő megtekeredett.</p>	<p>➔</p>	 <p>Bemeneti szűrő</p>	<p>Tisztítsa sem a vízbevezető szelep szűrőjét vagy igazítsa meg a vízbevezető tömlőket.</p>
<p>A túlzott mosószer használat miatt nem folyik a víz.</p>	<p>➔</p>	 <p>Adagoló</p>	<p>Tisztítsa meg a mosószer-adagoló fiókot.</p>
<p>Mosás után a ruhák forrók vagy melegek, mert a vízbevezető tömlők fordítva vannak beszerelve.</p>	<p>➔</p>	 <p>Hideg víz bemenet</p> <p>Meleg víz bemenet</p>	<p>Telepítse újra a vízbevezető tömlőket.</p>
<p>A gép nem szivattyúz fel vizet, mert a vízcsap nincs megnyitva.</p>	<p>➔</p>	 <p>vízcsap</p>	<p>Nyissa meg a vízcsapot.</p>
<p>Szivárgás a leeresztő tömlő helytelen telepítése vagy eldugulása miatt.</p>	<p>➔</p>	 <p>Könyök konzol</p> <p>Rögzítőpánt</p>	<p>Telepítse újra a leeresztő tömlőt.</p>
<p>Szivárgás a vízbevezető tömlő helytelen telepítése vagy más márkájú bevezető tömlő használata miatt.</p>	<p>➔</p>		<p>Telepítse újra a vízbevezető tömlőt.</p>
<p>Tápellátási probléma a tápkábel nem megfelelő csatlakozása vagy a konnektor hibája miatt.</p>	<p>➔</p>		<p>Csatlakoztassa újra a tápkábelt vagy cserélje ki a konnektort.</p>

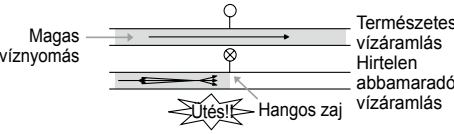
<p>Szerviz hibák a készülék kiszállításakor, átvételekor, telepítésekor vagy a termék használatának bemutatásakor. A készülék elszállítása vagy ismételt telepítése.</p>			<p>A garancia csak a gyártási hibákra terjed ki. A helytelen telepítésből eredő hibákra a garancia nem vonatkozik.</p>
<p>Ha a csavarok nincsenek megfelelően telepítve, az túlzott rezgést eredményezhet (csak a lábas modellnél).</p>			<p>Rögzítse mind a négy csavart (Összes 16EA).</p>
<p>Vízlökés hangok, amikor a mosógép vizet szivattyúz fel.</p>			<p>A vízszelep vagy a vízcsap lecsavarásával állítsa be a víznyomást.</p>

ÜZEMELTETÉSI ADATOK

Termékfájl_1061/2010 sz. felhatalmazáson alapuló bizottsági szabályozás (EU)

Forgalmazó neve vagy kereskedelmi védjegye	LG		
Forgalmazói típus	F14U2TDN0	F12U2TDN5 F12U2QDN1 F12U2QDN5	
Névleges kapacitás	8/7	8/7	kg
Energiahatékonysági osztály	A+++	A+++	
Az (EU) 66/2010 sz. szabályozásnak megfelelően megkapta az „EU Ecolabel díjat”	Nem	Nem	
Súlyozott éves energiafogyasztás (AEC) kWh per évben, 220 normál pamut ciklus alapján, 60 °C és 40 °C hőmérsékleten, teljes és részleges feltöltéssel, kis energiafelhasználású üzemmódban. Az aktuális energiafogyasztás a készülék használati módjától függ.	117/104	117/104	kWh/év
Az energiafogyasztás			
normál 60 °C-os pamut program, teljes terheléssel	0,60/0,53	0,60/0,53	kWh
normál 60 °C-os pamut program, részleges terheléssel	0,45/0,42	0,45/0,42	kWh
normál 40 °C-os pamut program, részleges terheléssel.	0,41/0,40	0,41/0,40	kWh
A kikapcsolt és a bekapcsolva hagyott üzemmód súlyozott teljesítményfelvétele.	0,45	0,45	W
Súlyozott éves vízfogyasztás (AWC) liter per évben, 220 normál pamut ciklus alapján, 60 °C és 40 °C hőmérsékleten, teljes és részleges feltöltéssel. Az aktuális vízfogyasztás a készülék használati módjától függ.	8900/8500	8900/8500	liter/év
Centrifugálás hatékonysági osztálya a G-től (legkevésbé hatékony) az A-ig (leghatékonyabb) terjedő skálán.	A	B	
normál 60 °C-os pamutprogram esetén teljes töltet mellett, vagy normál 40 °C-os pamutprogram esetén részleges töltet mellett elért legnagyobb centrifugálási sebesség attól függően, melyik az alacsonyabb, valamint normál 60 °C-os pamutprogram esetén teljes töltet mellett, vagy normál 40 °C-os pamutprogram esetén részleges töltet mellett elért maradék nedvességtartalom attól függően, melyik a nagyobb;	1400	1200	ford./perc
	44	53	%
Normál mosóprogramok, amelyekre a címke információi vonatkoznak, és amelyek alkalmasak az átlagosan szennyezett pamut tisztítására, és amelyek a legoptimálisabbak az energia- és vízfogyasztás tekintetében;	„Pamut Nagy 60 °C/40 °C”		
A program ideje			
standard 60 °C-os pamut program, teljes terheléssel	297/297	297/297	perc
standard 60 °C-os pamut program, részleges terheléssel	244/224	244/224	perc
standard 40 °C-os pamut program, részleges terheléssel.	239/219	239/219	perc
Magára hagyott mód időtartama (TI)	10	10	perc
levegőben terjedő akusztikus zajkibocsátás 1 pW hangteljesítményre vonatkoztatott dB(A)-ben kifejezve és a legközelebbi egész száma kerekítve, normál 60 °C-os pamutprogram mosási és centrifugálási fázisa esetében, teljes töltet mellett;	52 73	52 72	dB (A)
Szabadonálló			

РЪКОВОДСТВО ЗА
ЕКСПЛОАТАЦИЯ

ПЕРАЛНА МАШИНА



Преди започването на монтажа прочетете внимателно тези инструкции.

Това ще опрости монтажа и ще гарантира, че продуктът е монтиран правилно и безопасно. Оставете тези инструкции близо до продукта след монтажа за бъдещи справки.

F12U2QDN1
F12U2QDN5
F12U2TDN5
F14U2TDN0

СЪДЪРЖАНИЕ

Това ръководство е предназначено за група продукти и може да съдържа изображения или съдържание, различни от тези на закупения от вас модел.



Ръководството подлежи на редакция от производителя.

ИНСТРУКЦИИ ЗА БЕЗОПАСНОСТ	03
Важни инструкции за безопасност	05
МОНТИРАНЕ.....	08
Спецификации	08
Акcesoари.....	08
Изисквания по отношение на мястото за монтаж	09
Разопаковане и премахване на транспортните болтове	10
Употреба на противоплъзгащи подложки (По избор).....	11
Дървени подове (окачени подове)	11
Нивелиране на пералната машина	12
Свързване на захранващия маркуч	12
Монтиране на маркуча за мръсната вода.....	15
Електрически връзки (Само за Обединеното кралство).....	15
ЕКСПЛОАТАЦИЯ.....	16
Употреба на пералната машина	16
Сортиране на прането	17
Добавяне на почистващи продукти	18
Контролен панел.....	20
Таблица с програми.....	21
Избор на цикъл	25
Използване на функцията Smart (По избор).....	28
ПОДДРЪЖКА	29
Почистване на вашата перална машина	29
Почистване на филтъра на маркуча за захранване с вода	29
Почистване на филтъра на дренажната помпа	30
Почистване на касетата за перилния препарат	31
Тub Clean (Почистване на ваната) (По избор).....	31
Внимание при замръзване през зимата.....	32
С помощта на функцията Smart Diagnosis™	34
ОТСТРАНЯВАНЕ НА НЕИЗПРАВНОСТИ	35
Диагностициране на проблеми.....	35
Съобщения за грешка	37
ГАРАНЦИЯ	39
ДАННИ ЗА ЕКСПЛОАТАЦИЯТА	42

ИНСТРУКЦИИ ЗА БЕЗОПАСНОСТ

Насоките за безопасност по-долу имат за цел да предотвратят непредвидени рискове или повреди поради опасна или неправилна употреба на продукта.

Насоките са разделени в графи „ПРЕДУПРЕЖДЕНИЕ“ и „ВНИМАНИЕ“, както е описано по-долу.

-  Този символ е показан до обозначените въпроси и операции, които могат да причинят риск. Прочетете внимателно частта, обозначена с този символ, и следвайте инструкциите, за да избегнете рисковете.
-  **ПРЕДУПРЕЖДЕНИЕ** – Това показва, че неспазването на инструкциите може да причини сериозни наранявания или смърт.
-  **ВНИМАНИЕ** – Това показва, че неспазването на инструкциите може да причини леки наранявания или да нанесе повреда продукта.

ПРЕДУПРЕЖДЕНИЕ

За да намалите риска от пожар, електрически удар или наранявания на хора при употребата на вашия продукт, трябва да спазвате основните предпазни мерки, включително посочените по-долу.

ДЕЦА В ДОМАКИНСТВОТО

Този уред не е предназначен за използване от хора (включително деца) с ограничени физически, сетивни или умствени способности или липса на опит и познания, освен ако не са наблюдавани или инструктирани относно употребата на уреда от лице, отговорно за тяхната безопасност. Децата трябва да се наблюдават, за да се гарантира, че не си играят с уреда.

За употреба в Европа:

Този уред може да се използва от деца на възраст над 8 години и от лица с намалени физически, сензорни или умствени способности или липса на опит и знания, ако са под наблюдение или са получили инструкции относно безопасната употреба на уреда и разбират възможните опасности. Децата не трябва да си играят с уреда. Почистването и поддръжката не трябва да се извършват от деца оставени без наблюдение.

Деца под 3 години трябва да се държат далеч от уреда, освен ако не са под непрекъснато наблюдение.

ИЗИСКВАНИЯ ЗА ЗАЗЕМЯВАНЕ

ПРЕДУПРЕЖДЕНИЕ

За ваша безопасност информацията в това ръководство трябва да се спазва, за да се сведе до минимум рискът от пожар, експлозия или токов удар, или за да се предотврати повреда на имущество, физическо нараняване или смърт.

- Този уред трябва да бъде заземен. В случай на неизправност или повреда заземяването ще намали риска от токов удар, като предостави на електрическия ток пътя на най-малкото съпротивление.
- Този уред е оборудван с кабел с проводник за заземяване на оборудването и със заземяващ щепсел. Щепселът трябва да бъде включен в подходящ контакт, който е правилно монтиран и заземен в съответствие с всички местни кодекси и наредби.
- Неправилното свързване на проводника за заземяване на оборудването може да доведе до риск от токов удар. Консултирайте се с квалифициран електротехник или сервизен специалист, ако имате съмнения дали уредът е правилно заземен.
- Не променяйте доставения с оборудването щепсел. Ако той не е подходящ за контакта, квалифициран електротехник трябва да монтира подходящ контакт.

ИЗХВЪРЛЯНЕ НА ВАШИЯ СТАР УРЕД



1. Всички електрически и електронни продукти трябва да се изхвърлят отделно от битовите отпадъци чрез специализираните съоръжения за събиране, посочени от държавните власти или местни органи.
2. Правилното изхвърляне на вашите стари уреди ще помогне за предотвратяване на потенциални негативни последици за околната среда и здравето на хората.
3. За по-подробна информация относно изхвърлянето на вашите стари уреди се обърнете службата във вашия град, към услугите за изхвърляне на отпадъци или към магазина, където сте закупили продукта.

Важни инструкции за безопасност

ПРЕДУПРЕЖДЕНИЕ

За да намалите риска от пожар, електрически удар или наранявания на хора при употребата на вашия продукт, трябва да спазвате основните предпазни мерки, включително посочените по-долу.

Монтиране

- Никога не се опитвайте да използвате уреда, ако е повреден, неправилно функциониращ, частично разглобен или ако има липсващи или счупени части, включително повреден кабел или щепсел. Това може да причини токов удар или нараняване.
- Този уред е тежък. Двама или повече души може да са необходими, за да се монтира и премести уредът. Неспазването на това изискване може да доведе до физическо нараняване.
- Съхранявайте и монтирайте този уред там, където няма да бъде изложен на температури под нулата или на външни атмосферни условия. Неспазването на това изискване може да доведе до течове.
- Затегнете маркуча за мръсна вода, за да избегнете отделянето му. Разплискването на вода може да причини токов удар.
- Ако захранващият кабел е повреден, той трябва да бъде подменен от производителя, от неговите сервизни агенти или от техник с подобна квалификация, за да се избегне опасност.
- Уредът не трябва да се инсталира зад врата, която се заключва, плъзгаща се врата или врата с панта на противоположната страна спрямо тази на сушилнята, така че пълното отваряне на вратата на сушилнята да е ограничено.

Експлоатация

- Не използвайте остри предмети като бургия или щифт, за да натискате или разделяте на части работещ уред. Това може да причини електрически удар или нараняване.
- Само оторизиран техник от сервизния център на LG Electronics трябва да разглобява, поправя или модифицира продукта. Неправилното сервизно обслужване може да причини нараняване, електрически удар или пожар.
- Не пръскайте вода във вътрешната или външна страна на продукта, за да го почистите. Водата може да повреди izolацията, като причини електрически удар или пожар.
- Не дръжте запалими материали като мъх от влакна, хартия, парцали, химикали и др. в зоната под и около вашите уреди. Неправилната употреба може да доведе до пожар или експлозия.
- Не слагайте живи животни като домашни любимци вътре в продукта. Това може да доведе до нараняване.
- Не оставяйте вратата на уреда отворена. Ако децата висят на вратата или пропълзят вътре в уреда, могат да причинят щети или наранявания.

- Никога не бъркайте в този уред по време на работа. Изчакайте, докато барабанът спре напълно. Неспазването на това изискване може да доведе до нараняване.
- Не поставяйте, не перете и не сушете изделия, които са почистени, изпрани, напоени или напръскани с горими или взривоопасни вещества (като например восък, смазка, боя, бензин, обезмаслители, разтвори за химическо чистене, керосин, растително масло, готварско олио и т.н.). Неправилната употреба може да доведе до пожар или експлозия.
- В случай на наводнение прекратете употребата на продукта и се свържете със сервизния център на LG Electronics. Контактът с вода може да причини електрически удар.
- Не натискайте вратата на уреда прекалено много надолу, когато е отворена. Това може да преобърне уреда и той да причини нараняване.
- Използвайте новите комплекти маркучи, доставени с уреда. Старите комплекти маркучи не трябва да се използват повторно. Изтичането на вода може да доведе до материални щети.
- Не докосвайте вратата по време на циклите на работа с пара, сушене или при пране на висока температура. Повърхността на вратата може да стане много гореща. Преди да отворите вратата, освободете заключването ѝ. Неспазването на това изискване може да доведе до нараняване.
- Не използвайте запалим газ и горими вещества (бензол, бензин, петрол, алкохол и т.н.) в близост до продукта. Това може да причини експлозия или пожар.
- Ако дренажният маркуч или захранващият маркуч е замръзнал през зимата, може да го използвате единствено след размразяване. Замразяването може да причини пожар или токов удар, а замразените части могат да причинят неизправност на продукта или намаляване на продължителността на живота му.
- Дръжте всички перилни препарати, омекотители и белина далеч от деца. Тези продукти съдържат отровни вещества.
- Не включвайте няколко продукта в разклонители с множество гнезда или удължителни кабели. Това може да причини пожар.
- Извадете щепсела, когато почиствате продукта. Ако не извадите щепсела, това може да доведе до електрически удар или нараняване.
- Не пипайте щепсела с мокри ръце. Това може да причини електрически удар или нараняване.
- Когато изваждате щепсела от контакта, дръжте щепсела, а не кабела. Повредата на кабела може да причини електрически удар или нараняване.
- Не огъвайте прекалено много захранващия кабел и не поставяйте тежки предмети върху него. Повредата на захранващия кабел може да причини електрически удар или пожар.

Изхвърляне

- Преди да изхвърлите стар уред, го изключете. Направете щепсела негоден за употреба. Отрежете кабела директно зад уреда, за да предотвратите неправилна употреба.
- Изхвърлете опаковъчния материал (като винил и стиропор) далече от деца. Опаковъчният материал може да задуши дете.
- Свалете вратата на отделението за пране, преди този уред да бъде взет от службата или да бъде изхвърлен, за да избегнете опасността деца или малки животни да бъдат затворени вътре в него. Неспазването на това изискване може да доведе до сериозно физическо нараняване или смърт.

МОНТИРАНЕ

Спецификации

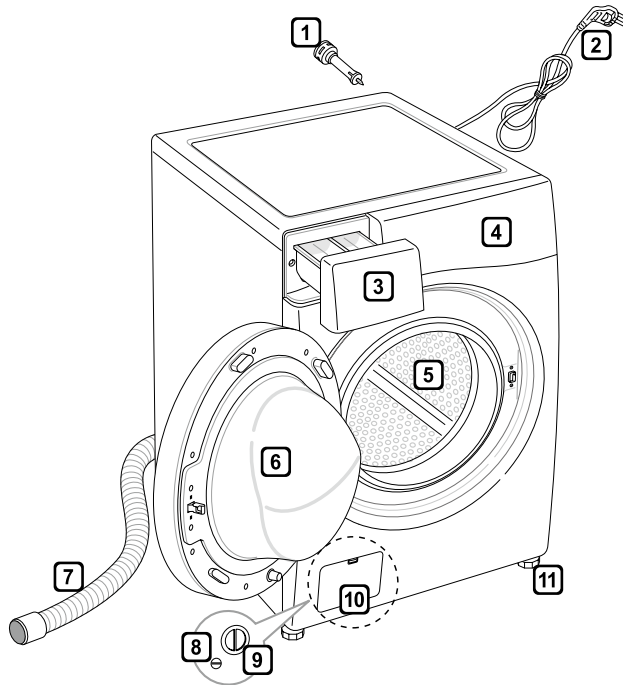

- 1 Болтове за предпазване при превоза
- 2 Захранващ щепсел
- 3 Касета за перилни препарати
- 4 Контролен панел
- 5 Барабан
- 6 Врата
- 7 Маркуч за мръсна вода
- 8 Изпускателна пробка
- 9 Филтър на дренажната помпа
- 10 Защитен капак (Местоположението може да варира в зависимост от продукта)
- 11 Регулируеми крачета

- Електрозахранване: 220–240 V~, 50 Hz
- Размер: 600 мм (широчина) X 560 мм (дълбочина) X 850 мм (височина)
- Тегло на продукта: 62 кг
- Капацитет за пране: 8/7 кг
- Допустимо налягане на водата: 0,1–1,0 Мра (1,0–10,0 кгс/см²)

- Външният вид и спецификациите могат да се променят без предизвестие с цел подобряване на качеството на продукта.

Акcesoари

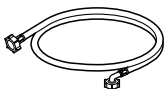

Захранващ маркуч (1EA)
(По избор: За гореща вода (1EA))



Гаечен ключ



Капачки за покриване на отворите на болтовете за предпазване при превоза



Подложни листове против подхлъзване (2EA)
(По избор)

Изисквания по отношение на мястото за монтаж

Местоположение

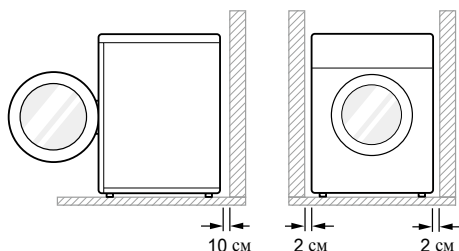

Ниво на пода: Допустимият наклон под цялата пералната машина е 1° .

Захранващ контакт: Трябва да е на разстояние от макс. 1,5 м от двете страни на местоположението на пералната машина.

- Не претоварвайте контакта с повече от един уред.

Допълнително отстояние: За стената, 10 см: откъм гърба/2 см: отляво и отдясно

- Никога не поставяйте и не съхранявайте перилни продукти върху капака на пералната машина.
- Тези продукти могат да повредят покритието или контролните бутони.

Поставяне

- Монтирайте уреда върху равен твърд под.
- Уверете се, че циркулацията на въздуха около пералната машина не е затруднена от килими, черги и др.
- Никога не се опитвайте да коригирате неравностите на пода чрез поставяне на парчета дърво, картон или други подобни материали под пералната машина.
- Ако не е възможно да се избегне поставянето на пералната машина в близост до готварска печка на газ или до печка на въглища, между двете устройства трябва да се постави изолация (85x60 см), покрита с алуминиево фолио откъм страната, която е близо до печката.

- Не поставяйте пералната машина в помещения, в които температурата може да падне под нулата. Замразените маркучи могат да се пръснат под налягане. Надеждността на електронното устройство за управление може да бъде нарушена при температури под точката на замръзване.
- Уверете се, че когато пералната машина е монтирана, тя е леснодостъпна за техник в случай на повреда.
- Когато пералната машина бъде монтирана, коригирайте всичките четири крачета, като използвате предоставения гаечен ключ за болтове за предпазване при превоз, за да се уверите, че уредът е стабилен и че има приблизително 20 мм отстояние между горната част на пералната машина и долната страна на всеки един предмет, поставен над нея.
- Това устройство не е предназначено за употреба в морето или за употреба в мобилни инсталации като каравани, самолети и т.н.

Свързване с електрическата мрежа

- Не използвайте удължителен кабел или двоен адаптер.
- Винаги изключвайте пералнята и спирайте подаването на вода след употреба.
- Свържете пералната машина със заземен контакт в съответствие с действащите разпоредби за електрическите инсталации.
- Пералната машина трябва да бъде поставена така, че щепселът ѝ да е лесно достъпен.
- Ремонтите на пералната машина трябва да се извършват само от квалифициран персонал. Ремонтите, извършени от неопитни лица, могат да причинят наранявания или сериозни повреди на уреда. Свържете се с вашия местен сервизен център.
- Ако пералната машина се доставя през зимата и температурите са под нулата, оставете пералната машина на стайна температура в продължение на няколко часа, преди да я пуснете в експлоатация.

Разпаковане и премахване на транспортните болтове

1 Повдигнете пералната машина от пенопластовата основа.

- След отстраняване на картонената опаковка и на използваните при доставката материали повдигнете пералната машина от пенопластовата основа. Уверете се, че опората на барабана не се изважда с основата и не е залепнала към дъното на пералната машина.
- Ако трябва да поставите пералната машина в легнало положение, за да премахнете картонената основа, винаги предпазвайте стената на пералната машина и я поставяйте внимателно на една страна. НИКОГА НЕ поставяйте пералната машина легнала върху предната или задната си страна.

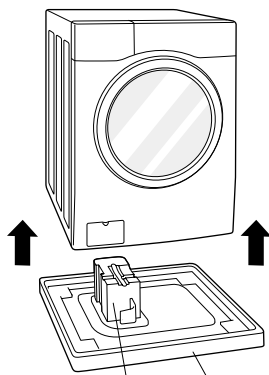

Опора на барабана (По избор) Картонена основа

2 Премахване на болтовите сглобки.

- Започвайки с най-долните два болта от доставката, използвайте гаечния ключ (предоставен), за да развийте напълно всички болтове от доставката, като ги завъртите обратно на часовниковата стрелка. Премахнете болтовите сглобки, като ги въртите леко, докато ги издърпвате.

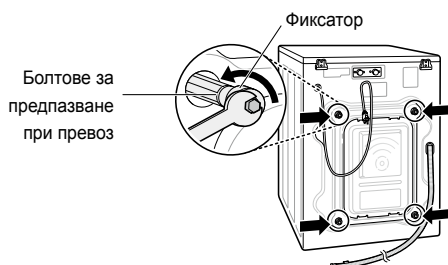

3 Монтирайте капачките за отворите.

- Намерете капачките за отворите, включени в пакета с аксесоарите, и ги монтирайте в отворите на болтовете за предпазване при превоза.

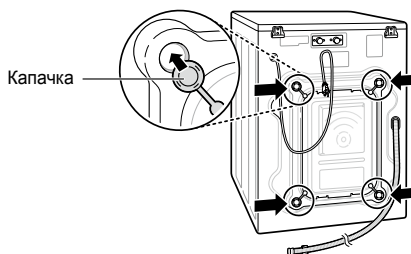

ЗАБЕЛЕЖКА

- Запазете болтовите сглобки за бъдеща употреба. За да избегнете повреда на вътрешните компоненти, НЕ транспортирайте пералната машина без повторно монтиране на транспортните болтове.
- Неспазването на изискването за изваждане на транспортните болтове и фиксаторите може да причини силна вибрация и шум, което може да доведе до трайно повреждане на пералната машина. Кабелът е закрепен към задната част на пералната машина с транспортен болт, за да помогне за предотвратяване на работата с машината с монтирани транспортни болтове.

Употреба на противоплъзгащи подложки (По избор)

Ако монтирате пералната машина върху хлъзгава повърхност, тя може да се премести поради прекомерни вибрации. Неправилното нивелиране може да причини неизправност чрез шум и вибрации. Ако това се случи, поставете противоплъзгаща подложка под крачетата за нивелиране и регулирайте нивото.

- 1 Почистете пода, за да поставите противоплъзгащите подложки.
 - Използвайте суха кърпа, за да премахнете и почистите външните предмети и влага. Ако остане влага, противоплъзгащите подложки могат да се приплъзнат.
- 2 Настройте нивото след поставяне на пералната машина в областта на монтажа.
- 3 Поставете залепващата част на противоплъзгащата подложка на пода.
 - Най-ефективно е да инсталирате противоплъзгащи подложки под предните крачета. Ако ви е трудно да поставите подложките под предните крачета, поставете ги под задните.

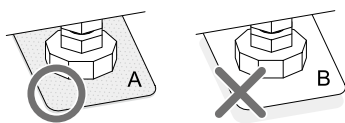
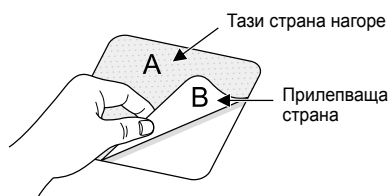

- 4 Уверете се, че пералната машина е нивелирана.
 - Леко натиснете или разклатете горните краища на пералната машина, за да се уверите, че не се клати. Ако пералната машина се клати, нивелирайте я отново.

Дървени подове (окачени подове)

- Дървените подове са особено податливи на вибрации.
- За да предотвратите вибрациите, ви препоръчваме да поставите гумени капачки с дебелина минимум 15 милиметра на всяко краче на пералната машина, като ги захванете за най-малко две подови греди с помощта на винтове.

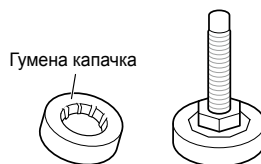

- Ако е възможно, монтирайте пералната машина в един от ъглите на стаята, където подът е по-стабилен.
- Поставете гумени капачките, за да намалите вибрациите.
- Можете да получите гумени капачки (р/ по.4620ER4002B) от Центъра за обслужване на LG.

ЗАБЕЛЕЖКА

- Правилното позициониране и нивелиране на пералната машина ще осигури нейната дълга, правилна и надеждна експлоатация.
- Пералната машина трябва да бъде 100% хоризонтална и да стои здраво на мястото си.
- Тя не трябва да се „люлее“ в ъглите под своя товар.
- Повърхността на монтажа трябва да е чиста – без паркетин и други смазочни покрития.
- Не позволявайте на крачетата на пералната машина да се намокрят. Неспазването на това изискване може да причини вибрации или шум.

Нивелиране на пералната машина

Ако подът е неравен, завъртете регулируемите крачета, както се изисква (Не поставяйте парчета дърво и др. под тях). Уверете се, че всички четири крачета са стабилни и са стъпили върху пода и след това проверете дали уредът е нивелиран перфектно (използвайте нивелир).

- След като пералната машина бъде нивелирана, затегнете контрагайките в посока към основата на пералната машина. Всички контрагайки трябва да бъдат затегнати.

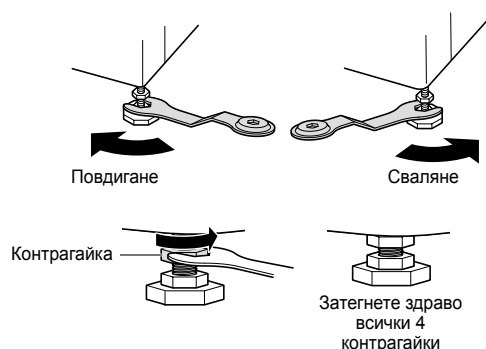

- Диagonalна проверка**
Когато натиснете надолу краищата на горната плоча на пералната машина по диагонал, машината не трябва въобще да се движи нагоре и надолу (проверете и в двете посоки). Ако пералната машина се клати, когато бутате горната плоскост на пералната машина по диагонал, регулирайте крачетата отново.

ЗАБЕЛЕЖКА

- Дървените или окачени подови настилки могат да допринесат за прекомерни вибрации и дисбаланс.
- Ако пералната машина е монтирана върху издигната платформа, тя трябва да бъде закрепена здраво, за да се елиминира рискът от падане.

Свързване на хранващия маркуч

- Налягането на водата трябва да бъде между 0,1 МРа и 1,0 МРа (1,0 – 10,0 кгс/см²).
- Не оголвайте и не завивайте в погрешния отвор хранващия маркуч, когато го свързвате с клапана.
- Ако налягането на подаваната вода е повече от 1,0 МРа, трябва да се монтира устройство за декомпресия.
- Периодично проверявайте състоянието на маркуча и сменяйте маркуча, ако е необходимо.

Проверка на гуменото уплътнение на хранващия маркуч

Две гумени уплътнения се доставят със хранващите маркучи.

Те се използват за предотвратяване на течове.

Уверете се, че свързването с крановете е достатъчно здраво.

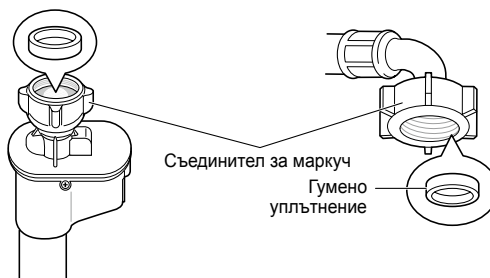
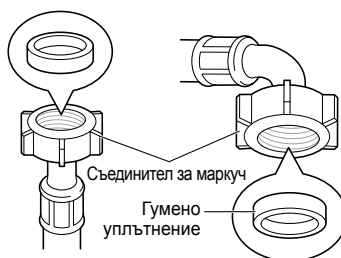

Свързване на маркуча с кран за вода

Свързване на винтов маркуч с кран с резба

Завийте съединителя на маркуча към крана за подаване на вода.

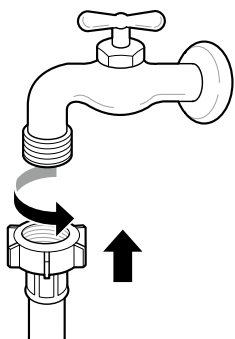

Свързване на винтов маркуч с кран без резба

- 1 Развийте леко четирите фиксиращи винта.

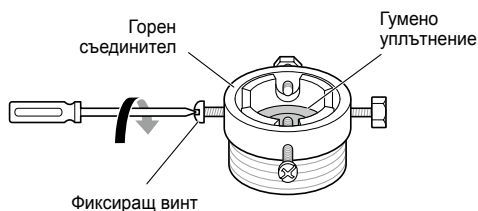

- 2 Натиснете адаптера към края на крана, така че гуменото уплътнение да образува непромокаема връзка. Завийте четирите фиксиращи винта.

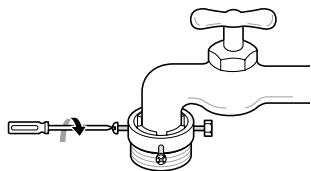

- 3 Натиснете хранящия маркуч вертикално нагоре, така че гуменото уплътнение в маркуча да се прикрепи напълно към крана и след това го затегнете, като го завиете надясно.

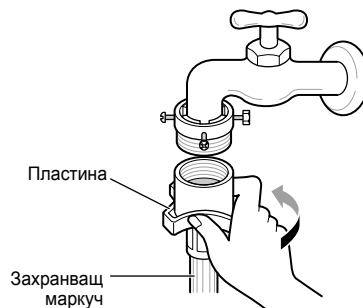

Свързване на маркуч, който се присъединява с едно натискане, с кран без резба

- 1 Развийте пръстеновидната пластина на адаптера и развийте леко четирите фиксиращи винта.

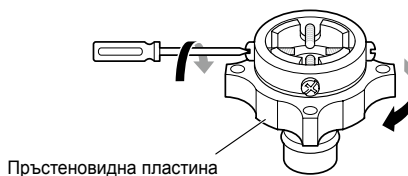

- 2 Премахнете водещата пластина, ако кранът е твърде голям, за да побере адаптера.

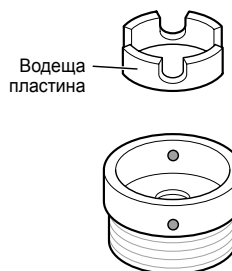

- 3** Натиснете адаптера към края на крана, така че гуменото уплътнение да образува непромокаема връзка.

Затегнете пръстеновидната пластина на адаптера и четирите фиксиращи винта.

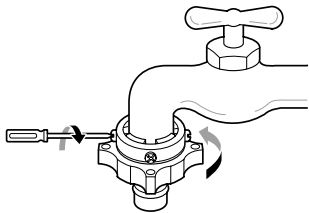

- 4** Издърпайте закопчаващата пластина на съединителя надолу, бутнете хранващия маркуч в адаптера и освободете закопчаващата пластина на съединителя. Уверете се, че адаптерът се е захванал здраво на мястото си.

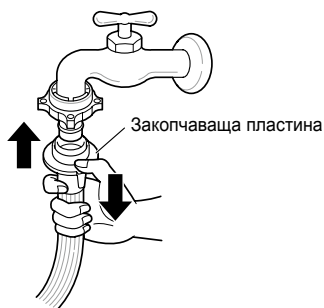

ЗАБЕЛЕЖКА

- След свързване на хранващия маркуч с крана за водата, завъртете крана за водата, за да отмиете чуждите вещества (прах, пясък, дървени стърготини и т.н.), намиращи се във водните линии. Оставете водата да изтече в кофа и проверете нейната температура.

Свързване на маркуча към пералната машина

Уверете се, че няма прегъвания в маркуча и че той не е смачкан.

Когато пералната машина има два клапана.

- Захранващият маркуч с червения съединител е за крана с гореща вода.

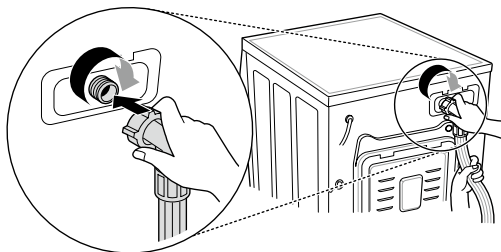

ЗАБЕЛЕЖКА

- След завършване на свързването, ако от маркуча протече вода, повторете същите стъпки. Използвайте най-конвенционалния тип кран за хранването с вода. В случай че кранът е квадратен или твърде голям, извадете водещата пластина, преди да поставите крана в адаптера.

Използване на хоризонталния кран

Хоризонтален кран

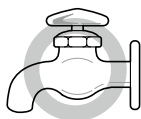

Удължителен кран

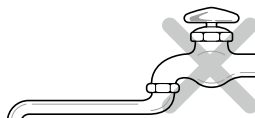

Квадратен кран

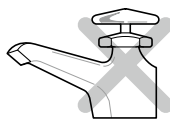

Монтиране на маркуча за мръсната вода

- Маркучът за мръсната вода не трябва да се поставя на разстояние по-високо от 100 см над нивото на пода. Водата в пералната машина може да не се оттича или може да се оттича бавно.
- Правилното закрепване на маркуча за мръсната вода защитава пода от повреди, причинени от изтичане на вода.
- Ако маркучът за мръсната вода е твърде дълъг, не го вкарвайте със сила обратно в пералната машина. Това ще предизвика необичаен шум.

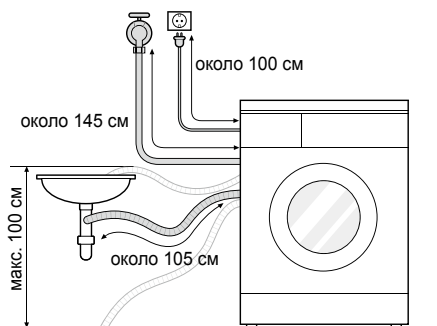

- Когато монтирате маркуча за мръсната вода в мивката, трябва да го завържете здраво за нея.
- Правилното закрепване на маркуча за мръсната вода защитава пода от повреди, причинени от изтичане на вода.

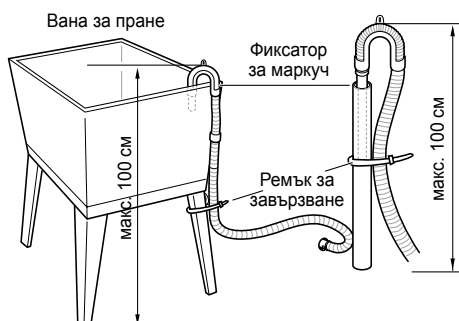
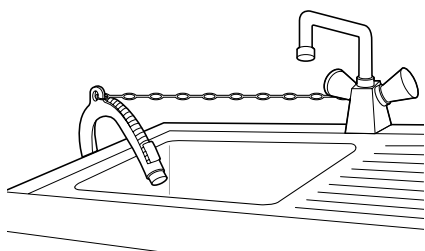

Електрически връзки (Само за Обединеното кралство)

Проводниците в захранващия кабел са оцветени според следния код:

В зелено и жълто: Земя

Син: Неутрала

Кафяв: Фаза

Уредът трябва да е заземен.

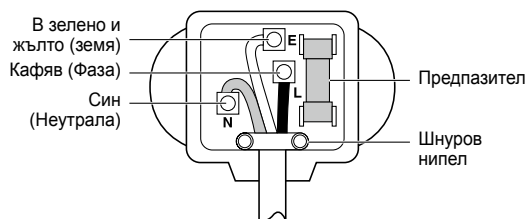

Тъй като цветовете на проводниците в захранващия кабел на този апарат може да не отговарят на цветовете обозначения, идентифициращи клемите на вашия щепсел, процедирайте по следния начин:

Проводникът в зелено и жълто трябва да е свързан с клемата от щепсела, обозначена с буква E или със символа за земя (\perp), или да е оцветен в зелено или в зелено и жълто.

Синият проводник трябва да е свързан с тази клемата, която е обозначена с буква N или е оцветена в черно. Кафявият проводник трябва да е свързан с клемата, която е обозначена с буква L или е оцветена в червено.

Ако използвате щепсел с 13 amp (BS 1363), използвайте и предпазител с 13 amp BS 1362.

Употреба на пералната машина

Преди първото пране изберете цикъл (Памук 60°C, добавете половин доза перилен препарат) и оставете пералната машина да изпере един път без дрехи. Това ще премахне остатъчните вещества и вода от барабана, които може да са останали по време на производството.

1 Сортирайте прането и заредете нещата за пране.

- Сортирайте прането по вид плат, ниво на замърсяване, цвят и размер на товара, както е необходимо. Отворете вратите и заредете дрехите в пералната машина.

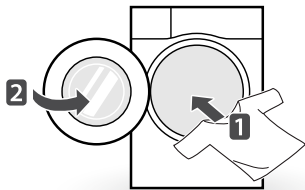

2 Добавете почистващи продукти и/или перилен препарат и омекотител.

- Добавете необходимото количество перилен препарат в касетата за дозиране на перилни препарати. Ако е необходимо, добавете белина или омекотител към съответните части на дозатора.

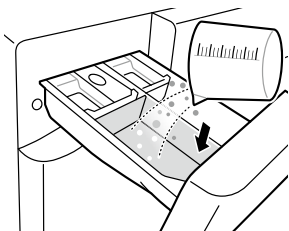

3 Включете пералната машина.

- Натиснете бутона **Мощност**, за да **ВКЛЮЧИТЕ** пералната машина.

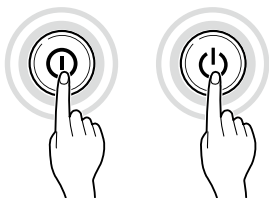

4 Изберете желанния цикъл на пране.

- Натиснете бутона цикъл неколккратно или завъртете копчето за избор на цикъл, докато желанният цикъл не бъде избран.

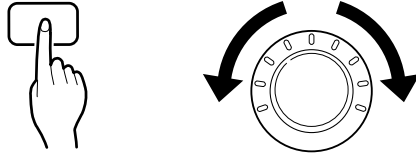

5 Стартирайте цикъла.

- Натиснете бутона **Стартиране/Пауза**, за да стартирате цикъла. Пералната машина ще се разклати за кратко без вода, за да измери теглото на заредения товар. Ако бутонът **Стартиране/Пауза** не бъде натиснат в рамките на 5 минути, пералната машина ще се изключи и всички настройки ще бъдат изтрети.



6 Край на цикъла.

- Когато цикълът завърши, ще прозвучи мелодия. Незабавно извадете дрехите от пералната машина, за да намалите образуването на гънки. Когато сваляте заредения товар, проверете уплътнението на вратата за дребни предмети, които могат да бъдат уловени в него.

Сортиране на прането

1 Потърсете етикет за грижа за дрехите ви.

- Той ще ви даде информация за съдържанието на плата на дрехата ви и за начина, по който трябва да се пере.
- Символи върху етикетите за грижа за дрехите.



Температура на пране



Машинно изпиране – нормален цикъл



Постоянно притискане



Деликатни тъкани



Само ръчно пране



Не изпирай

2 Сортиране на прането.

- За да получите най-добри резултати, разделете дрехите на тежести, които да могат да се перат с еднакъв цикъл на пране.
- Различните тъкани трябва да се перат при различни температури и скорости на центрофугиране.
- Винаги отделяйте тъмните цветове от бледите и бели цветове. Изпирайте дрехите поотделно, тъй като може да се получи пренос на боя и мъх, което да причини промяна в цвета на белите и светли дрехи. Ако е възможно, не перете силно замърсени дрехи с леко замърсени.
 - Замърсяване (тежко, нормално, леко)
Отделяйте дрехите според степента на замърсяване.
 - Цветове (бял, светли, тъмни)
Отделяйте белите тъкани от цветните материи.
 - Мъх (Дрехи, произвеждащи мъх, и дрехи, събиращи мъх)
Изпирайте произвеждащите и събиращи мъх дрехи поотделно.

3 Грижа преди поставяне в пералната машина.

- Комбинирайте големи и малки артикули в товара. Първо заредете големите артикули.
- Големите артикули не трябва да са повече от половината от общия товар на прането. Не перете единични бройки. Това може да доведе до небалансиран товар. Добавете един или два подобни артикула.
- Проверете всички джобове, за да се уверите, че са празни. Предмети като пирони, щипки за коса, кибрит, химикалки, монети и ключове могат да увредят вашата перална машина, както и вашите дрехи.

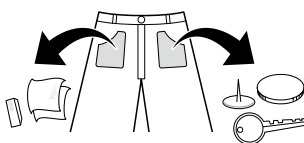

- Затворете циповете и приберете кукичките и шнуровете, за да се уверите, че няма да се закачат в други дрехи.
- Направете предварителна обработка на замърсяванията и петната с четка и с малко количество вода с разтворен препарат върху петната, за да помогнете за премахването на мръсотията.
- Проверете гънките на гъвкавото уплътнение (сиво) и отстранете от него всички малки предмети.
- Проверете вътре в барабана и отстранете всички предмети, останали от предишното пране.

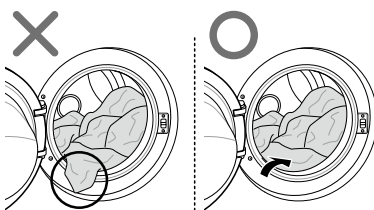

- Свалете всички дрехи или предмети от гъвкавото уплътнение с оглед предотвратяване на щети върху облеклото и уплътнението.

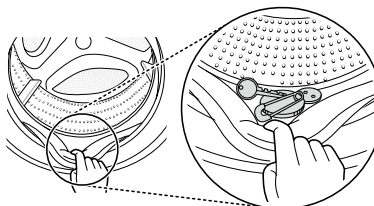

Добавяне на почистващи продукти

Дозиране на перилния препарат

- Перилните препарати трябва да се използват в съответствие с инструкциите на производителя и трябва да се подбират според вида, цвета, замърсяването на плата и температурата на пране.
- Ако се използва твърде голямо количество препарат, може да се образува твърде много пяна и това ще доведе до лоши резултати при изпирането или ще причини тежко натоварване на мотора.
- Ако желаете да използвате течен перилен препарат, следвайте указанията, предоставени от производителя.
- Можете да поставите течен перилен препарат директно в основната касета за перилни препарати, ако стартирате цикъла незабавно.
- Не използвайте течни перилни препарати, ако използвате Забавяне, или ако сте избрали Предпране, тъй като течността може да се втвърди.
- Ако се появи прекалено много пяна, намалете количеството на перилния препарат.
- Може да се наложи коригиране на употребата на перилния препарат спрямо температурата на водата, твърдостта на водата, размера и степента на замърсяване на товара. За най-добри резултати избягвайте образуването на прекалено много пяна.
- Направете справка с етикета върху дрехите, преди да изберете температурата на водата и перилния препарат:
- При употреба на пералната машина използвайте само определения перилен препарат за всеки вид облекло:
 - Обикновени прахообразни перилни препарати за всички видове тъкани
 - Прахообразни перилни препарати за фини тъкани
 - Течни перилни препарати за всички видове тъкани или определени перилни препарати само за вълна
- За по-добра ефективност на изпирането и избелването използвайте перилен препарат заедно с обикновена белина на прах.
- Перилният препарат се измива от дозатора в

началото на цикъла.

ЗАБЕЛЕЖКА

- Не позволявайте на препарата да се втвърди. Това може да доведе до задръствания, слаба ефективност на изплакването или неприятна миризма.
- Пълен товар: Според препоръките на производителя.
- Частичен товар: 3/4 от нормалното количество
- Минимален товар: 1/2 от пълния товар

Добавяне на перилен препарат и омекотител за тъкани

Добавяне на перилен препарат

- Само основно пране →
- Предпране + Основно пране →

ЗАБЕЛЕЖКА

- Твърде голямото количество перилен препарат, белина или омекотител може да предизвика преливане.
- Не забравяйте да използвате подходящото количество перилен препарат.

Добавянето на омекотител за тъкани

- Не надвишавайте максималната линия за пълнене. Препълването може да предизвика ранно изливане на омекотителя за тъкани, което може да остави петна по дрехите. Затворете бавно касетата за дозирането.

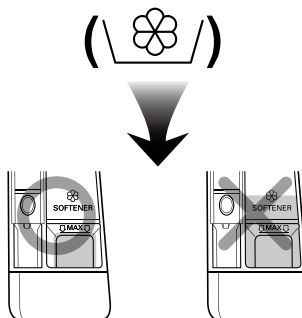

- Не оставяйте омекотителя за тъканите в касетата за дозиране на перилния препарат повече от 2 дни (Омекотителят за тъкани може да се втвърди).
- Омекотителят автоматично ще бъде добавен по време на последния цикъл на изплакване.
- Не отваряйте касетата, когато водата се подава.
- Не използвайте разтворители (бензен и др.).

ЗАБЕЛЕЖКА

- Не изливайте омекотител за тъкани директно върху дрехите.

Добавянето на омекотител за вода

- Омекотителят за вода, като напр. препарат за предотвратяване на образуването на котлен камък (напр. Calgon), може да се използва за ограничаване на употребата на перилни препарати в територии с изключително твърди води. Дозирайте в зависимост от количеството, посочено върху опаковката. Първо поставете перилния препарат и след това омекотителя за водата.
- Използвайте количеството перилен препарат, необходимо за мека вода.

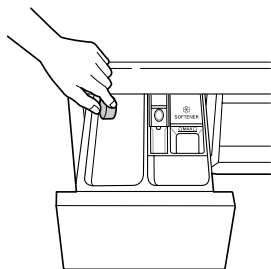

Използване на таблетки

- 1 Отворете вратата и поставете таблетките в барабана.

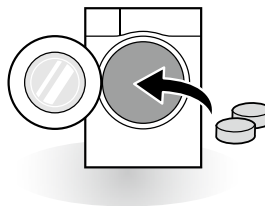

- 2 Поставете прането в барабана и затворете вратата.

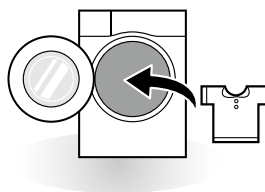

Контролен панел

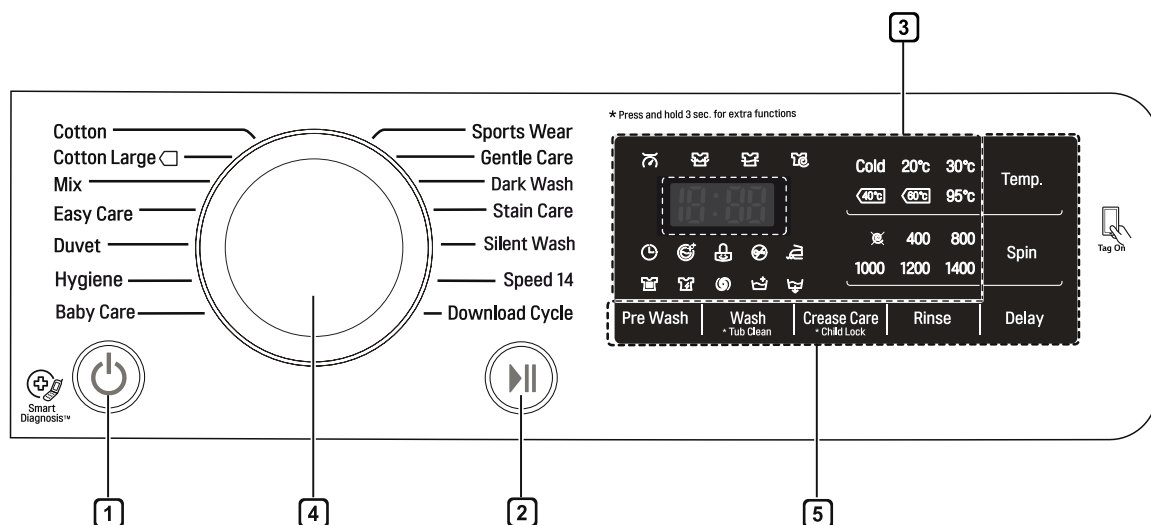

1 Бутон Мощност

- Натиснете бутона **Мощност**, за да включите пералната машина.
- За да отмените функцията Забавяне, бутонът Мощност трябва да бъде натиснат.

2 Бутон Стартиране/Пауза

- Този бутон **Стартиране/Пауза** се използва за стартиране на цикъла на пране или за поставяне на цикъла на пране на пауза.
- Ако е необходимо временно спиране на цикъла на пране, натиснете бутона **Стартиране/Пауза**.

3 Дисплей

- Дисплеят показва настройките, приблизителното оставащо време, опциите и съобщенията за статуса. Когато устройството бъде включено, на дисплея светват настройките по подразбиране.
- Дисплеят показва приблизителното оставащо време. Докато размерът на товара се изчислява автоматично, се появява мигащ знак  или „Проследяване“.

4 Бутон за програмата

- Налични са програми в зависимост от типа на прането.
- Лампата ще светне, за да посочи избраната програма.

5 Опции

- Този бутон ви позволява да изберете допълнителен цикъл и ще светне, когато бъде избран.
- Използвайте тези бутони, за да изберете желаната опция за избрания цикъл.

Таблица с програми

Програма за пране

Програма	Описание	Тип плат	Правилна темп.	Максимален товар
Cotton (Памук)	Осигурява по-добра ефективност чрез комбиниране на различните движения на барабана.	Цветни бързи облекла (ризи, нощници, пижами и т.н.) и нормално замърсен памучен товар (бельо).	40°C (От студена до 95°C)	Оценка
Cotton Large (Памук (обемно))	Осигурява оптимална ефективност на изпирането за голямо количество пране с по-ниска консумация на енергия.		60°C (От студена до 60°C)	
Easy Care (Непретенциозни)	Този цикъл е подходящ за ежедневни ризи, които не се нуждаят от гладене след пране.	полиамид, акрил, полиестер	40°C (От студена до 60°C)	3,0 кг
Mix (Смесени)	Позволява едновременното изпиране на различни материи.	Различни видове тъкани, с изключение на специални облекла (коприна/деликатни изделия, спортни облекла, тъмни дрехи, вълна, пухени завивки/завеси).	40°C (От студена до 40°C)	4,0 кг
Hygiene (Хигиена)	Изпира дрехите с гореща вода.	памук, бельо, калъфки за възглавници, спално бельо, бебешки облекла	60°C	
Silent Wash (Тихо пране)	Предоставя по-ниски нива на шум и вибрации и ви спестява пари, като използва електроенергия през нощта.	Цветни издръжливи облекла (ризи, нощници, пижами и т.н.) и леко замърсени памучни тъкани (бельо).	40°C (От студена до 60°C)	4,5 кг
Baby Care (Бebешки дрехи)	Премахва засъхнали и протеинови петна, осигурява по-добра производителност на плакнене.	Леко замърсени бебешки дрехи.	60°C (95°C)	
Duvet (Завивки)	Този цикъл е за големи артикули като покривки за легла, възглавници, покривки за дивани и т.н.	Памучно бельо за легла с изключение на специални покрития (деликатни изделия, вълна, коприна и т.н.) с пълнеж: завивки, възглавници, одеяла, покривки за дивани с лек пълнеж	40°C (От студена до 40°C)	1 артикул
Sports Wear (Спортни)	Този цикъл е подходящ за спортни облекла като дрехи за джогинг и облекла за тичане.	coolmax, gore-tex, руно и sympatex		
Dark Wash (Тъмно пране)	Използвайте този цикъл, ако има вероятност дрехите да избледнеят. Цикълът предотвратява избледняването. (Използвайте перилен препарата за цветни тъкани.)	Тъмни облекла от памук или смесени тъкани.	20°C (От студена до 40°C)	2,0 кг

Програма	Описание	Тип плат	Правилна темп.	Максимален товар
Speed 14 (Скорост 14)	Този цикъл осигурява кратко време за пране за малък товар и леко замърсени дрехи.	Бърз цикъл за слабо замърсено цветно пране. ВНИМАНИЕ: Използвайте по-малко от 20 г перилен препарат (за 2,0 кг зареждане), в противен случай препаратът може да остане по дрехите.	20°C (20°C до 40°C)	2,0 кг
Gentle Care (Деликатно изпиране)	Този цикъл е за ръчно и машинно пране на деликатни дрехи като вълна, бельо, рокли и т.н., който могат да се перат. (Използвайте перилен препарат за машинно пране на вълнени изделия).	вълна, дрехи за ръчно пране, деликатно, лесно повреждащо се пране	20°C (От студена до 20°C)	1,5 кг
Stain Care (Изпиране на петна)	Изпира няколко вида петна като вино, сок, замърсяване и т.н. (Температурата на водата се увеличава поетапно за изпиране на различни петна.)	памук, смесени материи, НИКАКВИ деликатни дрехи	40°C (30°C до 60°C)	3,0 кг
Download Cycle (Изтегляне на цикли)	За свалящи се цикли. Ако не сте свалили всички цикли, цикълът по подразбиране е Изплакване+Центрофугиране.			

- Температура на водата: Изберете подходящата температура на водата за избрания цикъл на пране. Винаги следвайте етикетите за грижа за дрехите или инструкциите за пране на производителя.
- Настройте програмата на опция „Памук (обемно) 40°C (Половин Зареждане)“, „Памук (обемно) 60°C (Половин Зареждане)“, „Памук (обемно) 60°C (Пълно Зареждане)“ за тестване според съответствието със стандарти EN60456 и Регламент 1015/2010.
 - Стандартен 60°C памук програма : Памук (обемно) + 60°C (Пълно Зареждане)
 - Стандартен 60°C памук програма : Памук (обемно) + 60°C (Половин Зареждане)
 - Стандартен 40°C памук програма : Памук (обемно) + 40°C (Половин Зареждане)
(Те са подходящи за почистване на леко замърсено памучно пране.)
(Те са най-ефективните програми по отношение на комбинирана консумация на електричество и вода за пране на този вид памучно пране.)
- * Действителната температура на водата може да е различна от заявената температура на цикъла.
- Резултатите от теста зависят от налягането на водата, твърдостта, температурата на входящата вода, температурата на стаята, вида и количеството на зареждането, степен на замърсяването, използвания перилен препарат, колебанията в основното електрозахранване и избраните допълнителни опции

ЗАБЕЛЕЖКА

- Препоръчва се употребата на неутрален перилен препарат.

Допълнителни опции

Програма	Turbo Wash (Пране Турбо)	Pre Wash (Предпране)	Rinse+ (Изплакване+)	Intensive (Интензивно)	Rinse Hold (Задържане на изплакването)	Crease Care (Без гънки)	Delay (Забавяне)
Cotton (Памук)	●	●	●	●	●	●	●
Cotton Large (Памук (обемно))	●	●	●		●	●	●
Easy Care (Непретенциозни)	●	●	●	●	●	●	●
Mix (Смесени)	●	●	●	●	●	●	●
Hygiene (Хигиена)			●	●	●	●	●
Silent Wash (Тихо пране)			●	●	●	●	●
Baby Care (Бебешки дрехи)		●**	●	●	●	●	●
Duvet (Завивки)			●	●	●	●	●
Sports Wear (Спортни)			●	●	●	●	●
Dark Wash (Тъмно пране)			●	●	●	●	●
Speed 14 (Скорост 14)	●*		●			●	●
Gentle Care (Деликатно изпиране)			●			●	●
Stain Care (Изпиране на петна)		●*	●		●	●	●

* : Тази опция е включена автоматично в цикъла и не може да бъде изтрита.

** : Тази опция е включена автоматично в цикъла и може да бъде изтрита.

Данни за експлоатацията

Програма	Макс. ОБ./МИН.	
	F14**	F12**
Cotton (Памук)	1400	1200
Cotton Large (Памук (обемно))	1400	1200
Easy Care (Непретенциозни)	1200	1200
Mix (Смесени)	1400	1200
Hygiene (Хигиена)	1400	1200
Silent Wash (Тихо пране)	1000	1000
Baby Care (Бebешки дрехи)	1000	1000
Duvet (Завивки)	1000	1000
Sports Wear (Спортни)	800	800
Dark Wash (Тъмно пране)	1400	1200
Speed 14 (Скорост 14)	800	800
Gentle Care (Деликатно изпиране)	800	800
Stain Care (Изпиране на петна)	1200	1200

ЗАБЕЛЕЖКА

- Информация за основните програми за пране при половин зареждане.

Програма	Време в минути		Остатъчно съдържание на влага		Вода в литри		Електричество в кВтч	
	8 кг	7 кг	1400 об./мин	1200 об./мин	8 кг	7 кг	8 кг	7 кг
Cotton (Памук) (40°C)	96		40 %	53 %	65		0.55	
Cotton Large (Памук (обемно)) (60°C)	244	224	44 %	53 %	35	33	0.45	0.42

Избор на цикъл

Delay (Забавяне) (🕒)

Можете да зададете интервал от време, така че пералната машина да стартира автоматично и да завърши след определен интервал от време.

- 1 Натиснете бутона **Мощност**.
- 2 Изберете програма за пране.
- 3 Натиснете бутона **Time Delay** и задайте необходимото време.
- 4 Натиснете бутона **Стартиране/Пауза**.

ЗАБЕЛЕЖКА

- Времето на забавяне е времето до края на програмата, а не началото. Действителното време на работа може да варира в зависимост от температурата на водата, товара на прането и други фактори.

Crease Care (Без гънки) (👔)

Ако искате да предотвратите намачкването изберете опцията „Без гънки“.

- 1 Натиснете бутона **Мощност**.
- 2 Изберете програма за пране.
- 3 Натиснете бутона **Crease Care**.
- 4 Натиснете бутона **Стартиране/Пауза**.

Pre Wash (Предпране) (👕)

Ако прането е силно замърсено, се препоръчва цикъла Pre Wash.

- 1 Натиснете бутона **Мощност**.
- 2 Изберете програма за пране.
- 3 Натиснете бутона **Pre Wash**.
- 4 Натиснете бутона **Стартиране/Пауза**.

Wash (Пране) (👕)

Turbo Wash (Пране Турбо) (🌀)

Цикъл на пране с дължина под 1 час и пестене на енергия и вода. (на базата на половин зареждане)

Intensive (Интензивно) (👕)

Ако прането е нормално и силно замърсено, вариантът **Intensive** е ефективен.

- 1 Натиснете бутона **Мощност**.
- 2 Изберете програма за пране.
- 3 Изберете **Пране Турбо** или **Интензивно** бутона моля докоснете **Пране**.
- 4 Натиснете бутона **Стартиране/Пауза**.

Temp. (Темп.)

Бутонът **Temp.** избира комбинацията температура на пране и температура на изплакване за избрания цикъл. Натиснете този бутон, докато желаната настройка светне. Всички изплаквания използват студена вода от крана.

- Изберете температурата на водата, подходяща за вида на товара, който перете. Спазвайте инструкциите на етикетите за грижа за дрехите за най-добри резултати.

Rinse (Изплакване) ()

Rinse+ (Изплакване+) ()

Добавете изплакване веднъж.

Rinse Hold (Задържане на изплакването) ()

Цикълът се поставя на пауза, докато бутонът за стартиране не се натисне отново, когато изплакването приключи.

Spin (Центрофугиране)

- Нивото на скоростта на центрофугиране може да бъде избрано чрез натискане на бутона **Spin** неколкократно.

- Само центрофуга

- 1 Натиснете бутона **Мощност**.
- 2 Натиснете бутона **Spin**, за да изберете ОБ./МИН.
- 3 Натиснете бутона **Стартиране/Пауза**.

ЗАБЕЛЕЖКА

- Когато изберете „No Spin ()“, тя ще продължава да се върти за кратко време, за да може водата да се оттече бързо.

Child Lock (Заклучване за деца) ()

Изберете тази функция, за да заключите бутоните на системата за контрол и за да предотвратите неправомерно боравене.

Заклучване на контролния панел

- 1 Натиснете и задръжте бутона **Child Lock** в продължение на 3 секунди.
- 2 Ще прозвучи звук и на дисплея ще се появи „“. Когато заключването за деца е зададено, всички бутони са заключени освен бутона **Мощност**.

ЗАБЕЛЕЖКА

- Изключването на захранването няма да анулира функцията за заключване за деца. Трябва да деактивирате заключването за деца, преди да можете да получите достъп до други функции.

Отключване на контролния панел

Натиснете и задръжте бутона **Child Lock** в продължение на 3 секунди.

- Ще прозвучи сигнал и оставащото време за настоящата програма ще се появи отново на дисплея.

Вeer On / Off (Сигнал вкл./изкл.)

- 1** Натиснете бутона **Мощност**.
- 2** Натиснете бутона **Стартиране/Пауза**.
- 3** Натиснете и задръжте бутоните **Temp.** и **Rinse** едновременно за 3 секунди, за да настроите функцията „Сигнал вкл./изкл.“.

ЗАБЕЛЕЖКА

- След като функцията „Сигнал за вкл./изкл.“ бъде настроена, настройката се запамятава дори и след като захранването бъде изключено.
- Ако искате да се изключите сигнала, просто повторете този процес.

Използване на функцията Smart (По избор)

С помощта на функцията Tag On

Функцията Tag On ви позволява удобно да използвате функциите LG Smart Diagnosis™ и изтегляне на цикли, за да комуникирате с вашия уред директно от вашия собствен смартфон.

- Функцията Tag On може да се използва само с повечето смартфони, оборудвани с функцията NFC и работещи с операционната система Android.

Инсталиране на приложението

- Потърсете „LG Smart Laundry“ в Google Play Магазин от вашия телефон.

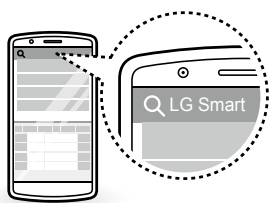

Използване на приложението

Приложението LG Smart Laundry позволява да използвате разнообразни функции за вашето удобство.

- Cycle Download (Изтегляне на цикли)
- Smart Diagnosis™
- Задаване на цикли Tag On
- Статистики за прането

ЗАБЕЛЕЖКА

- Натиснете **?** в приложението LG Smart Laundry за по-подробни насоки как да използвате функцията Tag On.
- В зависимост от производителя на смартфона и версията на операционната система Android процесът за активиране на NFC може да се различава. Вижте ръководството на смартфона за подробности.
- Заради характеристиките на NFC, ако разстоянието на предаване е твърде голямо или на телефона е наличен метален стикер или защитен калъф, предаването няма да бъде добро. В някои случаи телефоните, оборудвани с NFC, може да не предават успешно.
- Съдържанието, което се намира в това ръководство, може да се различава в зависимост от версията на приложението „LG Smart Laundry“ и може да се променя, без да се информират клиентите.

Уведомление за ЕС съответствие



LG Electronics декларира, че този продукт е в съответствие със следните директиви.

Директива R&TTE 1999/5/EC

ПРЕДУПРЕЖДЕНИЕ

- Изключете пералната машина преди почистване, за да избегнете риска от токов удар. Неспазването на това предупреждение може да доведе до сериозни наранявания, пожар, токов удар или смърт.
- Никога не използвайте разяждащи химикали, абразивни почистващи препарати или разтворители за почистване на пералната машина. Могат да повредят покритието.

Почистване на вашата перална машина

Грижа след измиване

- След като цикълът завърши, избършете вратата и вътрешната страна на уплътнението на вратата, за да отстраните всякаква влага.
- Оставете вратата отворена, за да изсъхне вътрешността на барабана.
- Избършете корпуса на пералната машина със суха кърпа, за да премахнете влагата.

Почистване на външните части

Правилната грижа за вашата перална машина може да удължи живота ѝ.

Врата:

- Измийте с влажна кърпа външната и вътрешната страна на машината и след това подсушете с мека кърпа.

Външна част:

- Незабавно избърсвайте всякакви разливи.
- Избърсвайте с влажна кърпа.
- Не натискайте повърхността или дисплея с остри предмети.

Грижа и почистване на вътрешните части

- Използвайте хавлиена кърпа или мека кърпа, за да избършете около отвора на вратата на пералната машина и стъклена врата.
- Винаги изваждайте артикулите от пералната машина, веднага след като цикълът завърши. Оставянето на влажни предмети в пералната машина може да предизвика нагъване, промяна на цвета и неприятна миризма.
- Изпълнете цикъла за почистване на ваната веднъж месечно (или по-често, ако е необходимо), за да премахнете събирането на перилни препарати и други остатъци.

Почистване на филтъра на маркуча за захранване с вода

- Изключете спирателния кран, ако пералната машина няма да бъде използвана за каквото и да е период от време (например, когато сте на почивка), особено ако няма дренажна система (канал) в непосредствена близост.
- Иконата „! E“ ще се покаже на контролния панел, когато водата не влиза в касетата за дозиране на перилния препарат.
- Ако водата е много твърда или съдържа следи от варовик, филтърът на захранването с вода може да се запуши. Ето защо е добра идея да се почиства от време на време.

- 1 Затворете крана за водата и развийте захранващия маркуч.

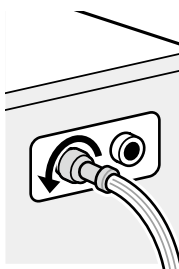

- 2 Почистете филтъра с помощта на твърда четка.

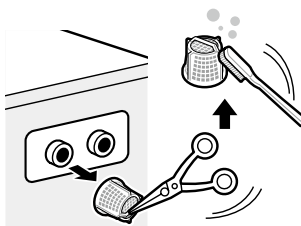

Почистване на филтъра на дренажната помпа

- Дренажният филтър събира влакна и малки предмети, останали в пералната машина. Редовно проверявайте дали филтърът е чист, за да гарантирате гладкото функциониране на вашата перална машина.
- Оставете водата да се охлади, преди да почистите дренажната помпа, като извършвате аварийно изпразване или ако отворите вратата в случай на авария.

1 Отворете защитния капак и извадете маркуча.

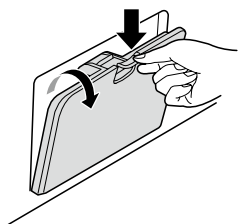

2 Извадете изпускателната пробка и отворете филтъра, като я завъртите наляво.



3 Отстранете всички други примеси от филтъра на помпата.

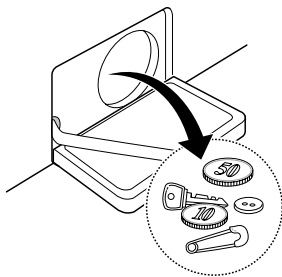

4 След почистване включете филтъра на помпата и поставете изпускателната пробка.

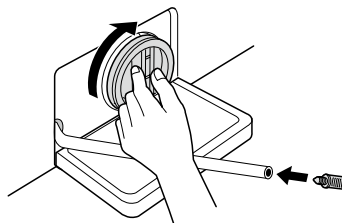

5 Затворете защитния капак.

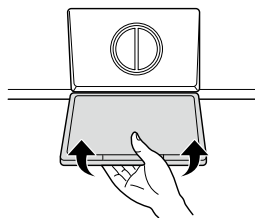

! ВНИМАНИЕ

- Първо източете, като използвате маркуча за мръсна вода, и след това отворете филтъра на помпата, за да отстраните всички влакна или предмети.
- Бъдете внимателни при източване, тъй като водата може да е гореща.

Почистване на касетата за перилния препарат

Перилният препарат и омекотителят могат да се натрупат в касетата за дозиране. Изваждайте касетата и вложките и проверявайте за натрупване на препарат веднъж или два пъти месечно.

- 1 Извадете капака на отделението за перилен препарат, като го издърпате навън, докато спре.
 - Натиснете силно бутона за освобождаване и извадете касетата.

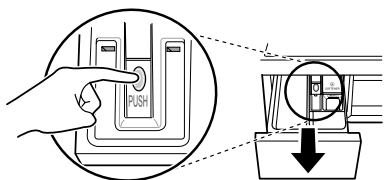

- 2 Извадете вложките от касетата.
 - Изплакнете вложките и касетата с топла вода, за да отстраните натрупванията от перилни препарати. Използвайте само вода, за да почистите касетата дозатор. Подсушете вложките и касетата с мека кърпа или хавлия.
- 3 За почистване на отвора на касетата използвайте кърпа или малка, неметална четка за почистване на кухината.
 - Премахнете всички остатъци от горните и долните части на кухината.
- 4 Избършете влагата от кухината с мека кърпа или хавлия.
- 5 Върнете вложките в правилните помещения и заменете касетата.

Tub Clean (Почистване на ваната) (По избор) (Ⓢ)

Почистването на ваната (Tub Clean) е специален цикъл за почистване на вътрешността на пералната машина.

В този цикъл се използва по-високо ниво на водата с по-висока скорост на центрофугиране. Изпълнявайте този цикъл редовно.

- 1 Извадете всички дрехи или предмети от пералната машина и затворете вратата.
- 2 Отворете касетата за перилен препарат и добавете препарат за предотвратяване образуването на котлен камък (напр. Calgon) в отделението за основно пране.
- 3 Затворете бавно касетата за дозирането.
- 4 Включете и след това натиснете и задръжте бутона **Tub Clean** в продължение на 3 секунди. След това на дисплея ще се появи **tc!**.
- 5 Натиснете бутона **Стартиране/Пауза**, за да започнете.
- 6 След завършването на цикъла оставете вратата на машината отворена, за да дадете възможност на отвора на вратата, гъвкавото уплътнение и стъклото на вратата да изсъхнат.

⚠ ВНИМАНИЕ

- Ако има дете, внимавайте да не оставяте вратата отворена твърде дълго време.

ЗАБЕЛЕЖКА

- Не добавяйте перилен препарат в отделенията за перилен препарат. Може да се генерира прекомерна пяна, която да изтече от пералната машина.

Внимание при замръзване през зимата

- Когато замръзне, продуктът не работи нормално. Уверете се, че ще монтирате продукта на място, където няма да замръзне през зимата.
- В случай че продуктът трябва да се монтира на открито на верандата или в други условия на открито, не забравяйте да проверите следното.

Как да пазите продукта от замръзване

- След измиване, източете водата, останала във вътрешността на помпата, изцяло, като отворите запушалката на маркуча, използван за отстраняване на остатъчната вода. Когато водата се източи напълно, затворете запушалката за маркуча, използван за отстраняване на остатъчната вода, и защитния капак.

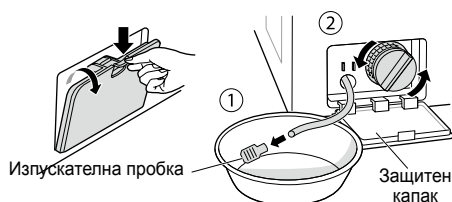

- Спуснете надолу маркуча за мръсна вода, за да източите напълно водата намираща се в маркуча.

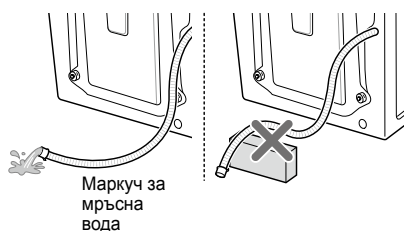

⚠ ВНИМАНИЕ

- Когато маркучът за мръсната вода бъде монтиран в извита форма, вътрешният маркуч може да замръзне.

- След затваряне на крана разединете захранващия маркуч за студена вода от крана и източете водата като държите маркуча обърнат надолу.

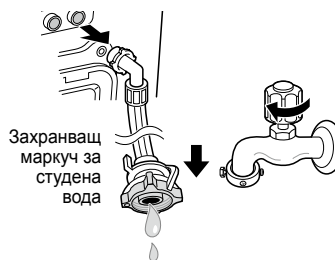

Проверете за замразяване

- Ако водата не се оттича при отваряне на запушалката на маркуча, използван за източване на остатъчната вода, проверете дренажното устройство.



- Включете захранването, изберете Rinse и Spin и натиснете бутона **Стартиране/Пауза**.

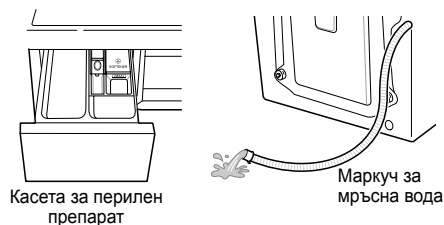

ЗАБЕЛЕЖКА

- Уверете се, че водата влиза в касетата за перилен препарат при изплакването и че водата се дренира през маркуча за мръсна вода, докато машината центрофугира.
- Когато „F F“ се показва в прозореца на дисплея, докато продуктът работи, проверете устройството за захранване с вода и устройството за дрениране (някои модели не разполагат с алармена функция, която показва замразяване).

Как да се справим със замразяването

- Уверете се, че сте изпразнили барабана, налейте топла вода с температура от 50 до 60°C до гумената част вътре в барабана, затворете вратата и изчакайте 1 – 2 часа.

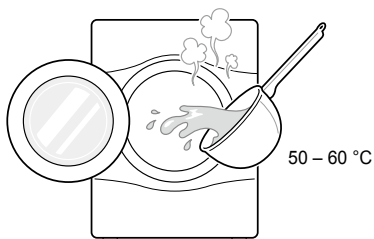

⚠ ВНИМАНИЕ

- Не използвайте вряла вода. Това може да причини изгаряния или повреда на продукта.
- Отворете защитния капак и запушалката на маркуча, използван за отвеждане на остатъчната вода, за да източите водата напълно.



ЗАБЕЛЕЖКА

- Ако водата не се оттича, това означава, че ледът не се е разтопил напълно. Изчакайте още.

- Когато водата се изтече напълно от барабана, затворете запушалката на маркуча, използван за източване на остатъчната вода, изберете Rinse и Spin и натиснете бутона **Стартиране/Пауза**.

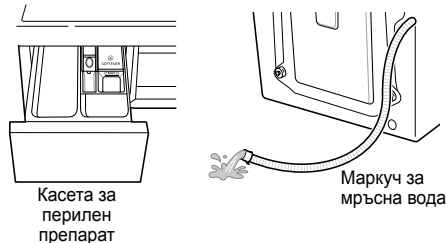

ЗАБЕЛЕЖКА

- Уверете се, че водата влиза в касетата за перилен препарат при изплакването и че водата се дренира през маркуча за мръсна вода, докато машината центрофугира.
- Когато възникнат проблеми със захранването с вода, трябва да предприемете следните мерки.
 - Спрете крана и размразете крана и двете свързващи области на захранващия маркуч на продукта с помощта на кърпа, напоена с топла вода.
 - Извадете захранващия маркуч и го потопете в топла вода под 50 – 60°C.



С помощта на функцията Smart Diagnosis™

Използвайте тази функция, ако се нуждаете от точна диагностика от сервизния център на LG Electronics, в случай че продуктът е неизправен или спре да работи. Използвайте тази функция само за да се свържете с представител по сервизното обслужване, а не при нормална работа на уреда.

- 1 Натиснете бутона **Мощност**, за да включите пералната машина. Не натискайте никакви други бутони и не завъртайте копчето за избор на цикъл.
- 2 Когато бъдете инструктирани от обслужващия център, поставете говорителя на вашия телефон в близост до бутона **Мощност**.

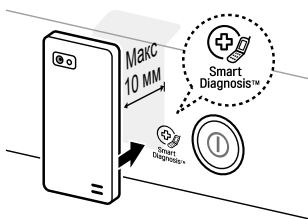

- 3 Натиснете и задръжте бутона **Temp.** в продължение на 3 секунди, докато държите говорителя на телефона до иконата или до бутона **Мощност**.
- 4 Дръжте телефона по този начин, докато не приключи предаването на тона. Показва се оставащото време за предаването на данни.
 - За най-добри резултати не движете телефона, докато тоновете не се предадат.
 - Ако агентът от обслужващия център не е в състояние да получи точен запис на данните, той/тя може да ви помоли да опитате отново.

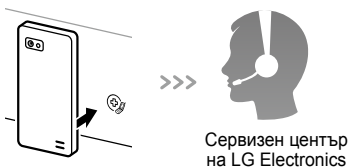

- 5 След като обратното броене приключи и тоновете спрат, подновете разговора си с агента от обслужващия център, който след това ще може да ви помогне, като използва информацията, предадена му/й за анализ.

ЗАБЕЛЕЖКА

- Функцията Smart Diagnosis™ зависи от качеството на локалното обаждане.
- Комуникацията ще е по-добра и ще получите по-добро обслужване, ако използвате домашния си телефон.
- Ако преносът на данни за Smart Diagnosis™ е некачествен поради лошо качество на обаждането, може да не получите най-доброто обслужване чрез Smart Diagnosis™.

ОТСТРАНЯВАНЕ НА НЕИЗПРАВНОСТИ





- Вашата перална машина е оборудвана със система за автоматично наблюдение на грешките за откриване и диагностициране на проблеми в ранен етап. Ако пералната машина не функционира правилно или изобщо не функционира, проверете следното, преди да се обадите в сервиза:







Диагностициране на проблеми

Симптоми	Причина	Решение
Тракащ и дрънчащ шум	Чужди предмети като монети и безопасни игли могат да бъдат в барабана или в помпата.	<ul style="list-style-type: none"> Спрете пералната, проверете барабана и дренажния филтър. Ако шумът продължава, след като пералната машина се рестартира, обадете се на вашия оторизиран сервизен център.
Тропащ звук	Тежки товари с пране могат да доведат до тропация звук. Това обикновено е нормално.	<ul style="list-style-type: none"> Ако звукът продължава, пералната машина вероятно не е балансирана. Спрете и преразпределете товара на прането.
Вибриращ шум	<p>Отстранени ли са всички болтове за предпазване при превоза и всички опори на барабана?</p> <p>Всички крачета на пералната машина стъпили ли са здраво на земята?</p>	<ul style="list-style-type: none"> Ако не са отстранени по време на монтажа, вижте Ръководство за монтиране за премахване на болтовете, използвани за предпазване при превоза. Товарът на прането може да бъде неравномерно разпределен в барабана. Спрете пералната машина и пренаредете товара на прането.
Има изтичане на вода	<p>Захранващите маркучи или дренажният маркуч в разхлабен в сглобката с крана или с пералната машина.</p> <p>Тръбите за мръсна вода на къщата са запушени.</p>	<ul style="list-style-type: none"> Проверете и затегнете маркучите. Отпушете тръбите за мръсна вода. Свържете се с водопроводчик, ако е необходимо.
Образуване на прекалено много пяна		<ul style="list-style-type: none"> Твърде голямото количество перилен препарат или неподходящ перилен препарат може да предизвика прекомерно образуване на пяна, което може да доведе до изтичане на вода.
Водата не влиза в пералната машина или влиза бавно	<p>Водоснабдяването не е достатъчно на това място.</p> <p>Кранът за захранване с вода не е напълно отворен.</p> <p>Захранващият маркуч или маркучи са прегънати.</p> <p>Филтърът на захранващия маркуч(и) е запушен.</p>	<ul style="list-style-type: none"> Проверете друг кран в къщата. Отворете крана докрай. Изправете маркуча. Проверете филтъра на захранващия маркуч.
Водата в пералната машина не се източва или се източва бавно	<p>Маркучът за мръсна вода е прегънат или запушен.</p> <p>Филтърът за източване е запушен.</p>	<ul style="list-style-type: none"> Почистете и изправете маркуча за мръсна вода. Почистете филтъра за източване.

Симптоми	Причина	Решение
Пералната машина не започва да работи	Електрическият кабел за захранване може да не е включен в мрежата или връзката може да е хлабава.	<ul style="list-style-type: none"> Уверете се, че щепселът влиза плътно в контакта на стената. Нулирайте прекъсвача или заменете предпазителя. Не увеличавайте капацитета на предпазителя. Ако проблемът е претоварване на електрическата инсталация, отстранете го с помощта на квалифициран електротехник.
	Предпазителят на къщата е изгорял, автоматичният прекъсвач се е активирал или е имало прекъсване на тока. Кранът за захранване с вода не е отворен.	<ul style="list-style-type: none"> Отворете крана за захранване с вода.
Пералната машина не центрофугира	Уверете се, че вратата е плътно затворена.	<ul style="list-style-type: none"> Затворете вратата и натиснете бутона Стартиране/Пауза. След натискане на бутона Стартиране/Пауза може да минат няколко минути, преди пералната машина да започне да центрофугира. Вратата трябва да бъде заключена, преди да може да се постигне центрофугиране. Добавете 1 или 2 подобни артикула, за да помогнете да се балансира товара. Пренаредете товара, за да дадете възможност за правилно центрофугиране.
Вратата не се отваря		<ul style="list-style-type: none"> След като пералната машина е започнала работа, вратата не може да се отваря от съображения за сигурност. Проверете дали иконата „Заключена врата“ е осветена. Можете спокойно да отворите вратата, след като иконата „Заключена врата“ се изключи.
Забавено време на цикъла на пране		<ul style="list-style-type: none"> Времето за пране може да се различава според количеството пране, налягането на водата, температурата на водата и други условия за употреба. Ако бъде открит дисбаланс или ако е включена програма за премахване на пяната, времето за пране ще се увеличи.
Преливане на омекотителя за тъкани	Твърде много омекотител може да предизвика преливане.	<ul style="list-style-type: none"> Следвайте указанията за употреба на омекотителя, за да се уверите, че е използвано правилното количество. Не надвишавайте максималната линия за пълнене.
Омекотителят се дозира твърде рано		<ul style="list-style-type: none"> Затворете бавно касетата за дозирането. Не отваряйте касетата по време на цикъла на пране.
Проблем с изсушаването	Не изсушава	<ul style="list-style-type: none"> Не претоварвайте. Уверете се, че пералната машина източва водата правилно, за да изтегли достатъчно вода от товара. Товарът с дрежи е твърде малък, за да центрофугира правилно. Добавете няколко хавлиени кърпи.

Съобщения за грешка

Симптоми	Причина	Решение
	<p>1E</p> <p>Водоснабдяването в района не е адекватно.</p> <p>Крановете за захранване с вода не са напълно отворени.</p> <p>Захранващият маркуч или маркучи са прегънати.</p> <p>Филтърът на захранващия(те) маркуч(и) е запушен.</p> <p>Ако в захранващия маркуч настъпи изтичане на вода, индикаторът „A“ ще стане червен.</p>  <ul style="list-style-type: none"> • Може да варира в зависимост от модела. 	<ul style="list-style-type: none"> • Проверете друг кран в къщата. • Отворете крана докрай. • Изправете маркуча(ите). • Проверете филтъра на захранващия маркуч.
	<p>0E</p> <p>Маркучът за мръсна вода е прегънат или запушен.</p> <p>Филтърът за източване е запушен.</p>	<ul style="list-style-type: none"> • Почистете и изправете маркуча за мръсна вода. • Почистете филтъра за източване.
	<p>UE</p> <p>Товарът е твърде малък.</p> <p>Товарът е небалансиран.</p> <p>Уредът притежава система за откриване и коригиране на дисбаланс. Ако бъдат заредени отделни тежки изделия (напр. килимче за баня, халат за баня и др), тази система може да спре да центрофугира или дори да прекъсне цикъла на центрофугиране напълно.</p> <p>Ако прането е все още прекалено мокро в края на цикъла, добавете по-малки изделия за пране за балансиране на товара и повторете цикъла на центрофугиране.</p>	<ul style="list-style-type: none"> • Добавете 1 или 2 подобни артикула, за да помогнете да се балансира товара. • Добавете 1 или 2 подобни артикула, за да помогнете да се балансира товара. • Пренаредете товара, за да дадете възможност за правилно центрофугиране. • Пренаредете товара, за да дадете възможност за правилно центрофугиране.



Симптоми		Причина	Решение
	  	Уверете се врата не е отворена.	<ul style="list-style-type: none"> Затворете вратата напълно. Ако „dE, dE 1, dE 2“ не е освободен, обадете се в сервиза.
			<ul style="list-style-type: none"> Извадете щепсела от контакта и се обадете в сервиза.
		Водата се препълва поради повреден клапан на водата.	<ul style="list-style-type: none"> Затворете крана за водата. Изключете щепсела от контакта. Обадете се в сервиза.
		Датчикът за нивото на водата се е повредил.	<ul style="list-style-type: none"> Затворете крана за водата. Изключете щепсела от контакта. Обадете се в сервиза.
		Претоварване в мотора.	<ul style="list-style-type: none"> Оставете пералната машина да престои 30 минути, за да позволите на двигателя да се охлади, след което рестартирайте цикъла.
		Има изтичане на вода.	<ul style="list-style-type: none"> Обадете се в сервиза.

ГАРАНЦИЯ

Тази ограничена гаранция не покрива:

- Сервизни пътувания за доставка, вземане или ремонтване на продукта; инструкция за клиента при работа с продукта; ремонт или подмяна на предпазителите или корекция на кабелите или водопровода, или корекция на неоторизиран ремонт/монтаж.
- Неизпълнение на продукта по време на прекъсването на захранването и прекъсвания или неадекватна електрическа сервизна услуга.
- Повреда, причинена от спукани или счупени водопроводни тръби, замразени водопроводни тръби, неадекватно или прекъснато водоснабдяване или недостатъчно снабдяване с въздух.
- Повреда, причинена от работата с Продукта в корозивна атмосфера или противоречащи на инструкциите действия, описани в посочени в Ръководството на притежателя на Продукта.
- Повреда на Продукта, причинена от аварии, паразити и вредители, светкавици, вятър, пожар, наводнение или природни бедствия.
- Щета или повреда, причинена от неразрешени модификации или промени, или ако продуктът е използван за цели, различни от неговото предназначение, или изтичане на вода, когато продуктът не е монтиран правилно.
- Повреда или авария, причинени от неправилен електрически ток, напрежение или водопроводни кодове, търговска или промишлена употреба или употреба на аксесоари, компоненти или продукти за почистване на консумативи, които не са одобрени от LG.
- Повреди, причинени от транспортиране и манипулиране, включително драскотини, вдлъбнатини, отчупени парчета и/или друга повреда по повърхността на вашия продукт, освен ако тези резултати не са причинени от дефекти в материалите и изработката.
- Повредени или липсващи елементи на който и да било дисплей, отворена кутия, ценово намален или ремонтиран Продукт.
- Продукти с оригинални серийни номера, които са отстранени, променени или не могат лесно да бъдат определени. Моделът и Серийният номер, заедно с оригиналната квитанция за продажба на цени на дребно, се изискват за валидиране на гаранцията.
- Нараснали разходи за комунални услуги и допълнителни разходи за тяхното покриване.
- Ремонти, когато вашият Продукт се използва в различна от нормалната и обичайна домашна употреба, или противоречат на инструкциите, посочени в Ръководството на притежателя на Продукта.
- Разходи, свързани с отстраняването на вашия Продукт от дома ви за ремонт.
- Премахването и повторното монтиране на Продукта, ако той се монтира в непристъпно местоположение или ако не е монтиран в съответствие с публикуваните инструкции за монтаж, включително ръководствата на притежателя на LG и ръководствата за монтаж.
- Повредите, причинени от неправилна употреба, злоупотреба, неправилна инсталация, ремонт или поддръжка. Неправилният ремонт включва използване на части, които не са одобрени или определени от LG.

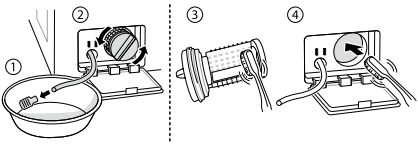
<p>Странни вибрации или шум, причинени от оставянето на болтовете за предпазване при превоза или опората на барабана.</p>		<p>Премахнете болтовете за предпазване при превоза и опората на барабана.</p>
<p>Теч, причинен от замърсяване (коса, мъх) на уплътнението и стъклените врати.</p>		<p>Почистете уплътнението и стъклената врата.</p>

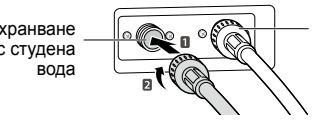
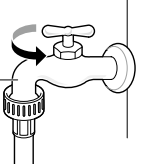
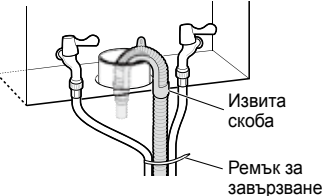
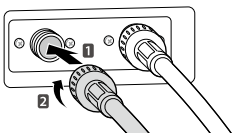
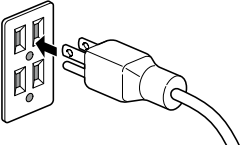
<p>Липса на отводняване, причинено от запушване на филтъра на помпата.</p>	<p>➔</p>		<p>Почистете филтъра на помпата.</p>
<p>Водата не постъпва, защото филтрите на клапаните за захранване с вода са запушени или захранващите маркучи са огънати.</p>	<p>➔</p>	 <p>Филтър на захранването с вода</p>	<p>Почистете филтъра на клапана на захранването с вода или монтирайте повторно захранващите маркучи.</p>
<p>Водата не постъпва, защото са използвани прекалено много почистващи препарати.</p>	<p>➔</p>	 <p>Дозатор</p>	<p>Почистете касетата за дозиране на перилния препарат.</p>
<p>Прането е горещо или топло след завършване на изпирането, защото захранващите маркучи са монтирани в обратна посока.</p>	<p>➔</p>	 <p>Захранване със студена вода</p> <p>Захранване с гореща вода</p>	<p>Поставете отново захранващите маркучи.</p>
<p>Водата не е подадена, защото кранът за водата не е пуснат.</p>	<p>➔</p>	 <p>кран за вода</p>	<p>Пуснете крана за водата.</p>
<p>Теч, причинен от неправилен монтаж на маркуча за мръсна вода или от запушен маркуч за мръсна вода.</p>	<p>➔</p>	 <p>Извита скоба</p> <p>Ремък за завързване</p>	<p>Поставете отново маркуча за мръсна вода.</p>
<p>Теч, причинен от неправилен монтаж на захранващите маркучи или от употреба на други марки захранващи маркучи.</p>	<p>➔</p>		<p>Поставете отново захранващия маркуч.</p>
<p>Липса на електрозахранване, причинена от слаба връзка на захранващия кабел или от проблем с електрическия контакт.</p>	<p>➔</p>		<p>Включете отново захранващия кабел или променете електрическия контакт.</p>

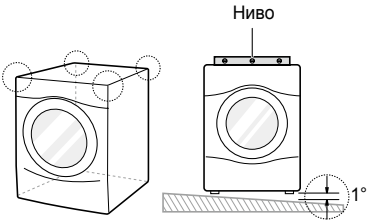
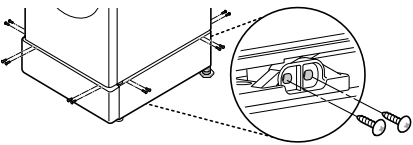
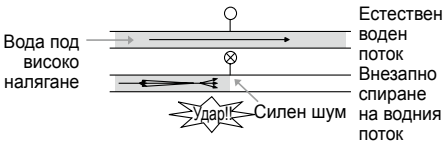
<p>Сервизни пътувания за предоставяне, вземане, монтиране на продукта или за инструкции относно употребата на продукта. Премахване и повторно монтиране на продукта.</p>	<p>➔</p>	 <p>Ниво</p>	<p>Гаранцията покрива само производствени дефекти. Сервиз, произтичащ от неправилен монтаж, не се покрива.</p>
<p>Ако всички винтове не са монтирани правилно, това може да предизвика силни вибрации (Само за модел, поставен върху подставка).</p>	<p>➔</p>		<p>Монтирайте 4 винта на всеки ъгъл (Общо 16ЕА).</p>
<p>Хидравличен шум от удар (чук), когато пералната машина се пълни с вода.</p>	<p>➔</p>	 <p>Вода под високо налягане</p> <p>Естествен воден поток</p> <p>Внезапно спиране на водния поток</p> <p>Удар!</p> <p>Силен шум</p>	<p>Регулирайте налягането на водата чрез завъртане на клапана за водата или на крана за водата у дома.</p>

ДАНИИ ЗА ЕКСПЛОАТАЦИЯТА

Справочен лист с технически данни_Делегиран регламент на Комисията (ЕС) № 1061/2010

Име или търговска марка на доставчика	LG		
Модел на доставчика	F14U2TDN0	F12U2TDN5 F12U2QDN1 F12U2QDN5	
Номинален капацитет	8/7	8/7	кг
Клас на енергийна ефективност	A+++	A+++	
Присъден „знак за екомаркировка на ЕС“ съгласно Регламент (ЕО) № 66/2010	не	не	
Коригирана годишна консумация на електроенергия (АЕС) в kWh/год, на базата на 220 стандартни цикъла на пране с програма за памучни тъкани при 60 °С и 40 °С, с пълно или частично зареждане на пране и консумация при нискоенергийни режими. Действителната годишна консумация на електроенергия зависи от начина на експлоатация на уреда.	117/104	117/104	kWh/год
Консумация на електроенергия			
стандартна 60 °С програма за памучни тъкани при пълно зареждане на пране	0,60/0,53	0,60/0,53	kWh
стандартна 60 °С програма за памучни тъкани при частично зареждане на пране	0,45/0,42	0,45/0,42	kWh
стандартна 40 °С програма за памучни тъкани при частично зареждане на пране.	0,41/0,40	0,41/0,40	kWh
Коригирана консумация на електроенергия при режими изкл. и оставен включен.	0,45	0,45	W
Коригирана консумация на вода (AWC) в литри/год, на базата на 220 стандартни цикъла на пране с програма за памучни тъкани при 60 °С и 40 °С, с пълно или частично зареждане на пране. Действителната годишна консумация на вода зависи от начина на експлоатация на уреда.	8900/8500	8900/8500	литри/год.
Клас на ефективност на изсушаване с центрофуга, по скалата от G (най-ниска ефективност) до A (най-висока ефективност)	A	B	
Максималната скорост на центрофугиране, постигана за стандартната програма за памук при 60 °С и пълнен товар или за стандартната програма за памук при 40 °С и частичен товар — по-малката от двете стойности, и остатъчното съдържание на влага, постигано за стандартната програма за памук при 60 °С и пълнен товар или за стандартната програма за памук при 40 °С и частичен товар — по-голямата от двете стойности	1400 44	1200 53	об./мин %
Стандартни програми за пране, за които се отнася информацията върху етикета и листа с технически характеристики, са програмите, подходящи за изпиране на нормално замърсено памучно пране – това са най-ефективните програми по отношение на комбинирана консумация на електроенергия и вода;	"Памук (обемно) 60 °С/ 40 °С"		
Време за изпълнение на програмата			
стандартна 60 °С програма за памучни тъкани при пълно зареждане на пране	297/297	297/297	мин
стандартна 60 °С програма за памучни тъкани при частично зареждане на пране	244/224	244/224	мин
стандартна 40 °С програма за памучни тъкани при частично зареждане на пране.	239/219	239/219	мин
Продължителност на оставения включен режим (TI)	10	10	мин
Издаван въздушен шум, изразен в dB(A) при нулево ниво 1 pW, закръглен до най-близкото цяло число, през фазите на пране и центрофугиране на стандартната програма за памук при 60 °С и пълнен товар;	52 73	52 72	dB(A)
Самостоятелна			

KORISNIČKI PRIRUČNIK

PERILICA RUBLJA

HRVATSKI



Prije početka postavljanja pažljivo pročitajte ove upute.

One će vam pojednostavniti postavljanje i osigurati ispravno i sigurno postavljanje proizvoda. Spremite ove upute u blizini proizvoda nakon postavljanja za buduću upotrebu.

F12U2QDN1
F12U2QDN5
F12U2TDN5
F14U2TDN0

SADRŽAJ

Ovaj je priručnik namijenjen skupini proizvoda i može sadržavati ilustracije ili sadržaj koji se razlikuju od modela koji ste kupili.

Ovaj je priručnik podložan izmjenama koje provodi proizvođač.

SIGURNOSNE UPUTE	03
Važne sigurnosne upute	05
POSTAVLJANJE	08
Tehnički podatci	08
Pribor	08
Preduvjeti mjesta postavljanja	09
Raspakiranje i uklanjanje matičnih vijaka za prijevoz	10
Upotreba podloga protiv klizanja (neobavezno)	11
Drveni podovi (uzdignuti podovi)	11
Poravnavanje perilice rublja	12
Spajanje dovodnog crijeva	12
Postavljanje odvodnog crijeva	15
Električni priključci (samo u Ujedinjenom Kraljevstvu)	15
RAD	16
Upotreba perilice rublja	16
Dijeljenje rublja	17
Dodavanje proizvoda za čišćenje	18
Upravljačka ploča	20
Tablica programa	21
Neobavezni ciklus	25
Upotreba pametnih funkcija (neobavezno)	28
ODRŽAVANJE	29
Čišćenje perilice rublja	29
Čišćenje filtra dovoda vode	29
Čišćenje filtra odvodne pumpe	30
Čišćenje ladice dozatora	31
Tub Clean (Čišćenje bubnja) (neobavezno)	31
Oprez za zamrzavanje tijekom zime	32
Upotreba funkcije Smart Diagnosis™	34
RJEŠAVANJE PROBLEMA	35
Dijagnosticiranje problema	35
Poruke o pogreškama	37
JAMSTVO	39
RADNI PODACI	42

SIGURNOSNE UPUTE

Sljedeće smjernice za sigurnost namijenjene su sprječavanju nepredviđenih rizika ili oštećenja uzrokovanih neopreznom ili nepravilnom upotrebom proizvoda.

Smjernice su podijeljene na „UPOZORENJE” i „OPREZ” kao što je opisano u nastavku.

 Ovaj se simbol prikazuje da bi ukazao na događaje i radnje koji mogu predstavljati opasnost. Pažljivo pročitajte dio s ovim simbolom i slijedite upute kako biste izbjegli rizik.

 **UPOZORENJE** – Ovo označava da u slučaju nepridržavanja uputa može doći do težih ozljeda ili smrti.

 **OPREZ** – Ovo označava da u slučaju nepridržavanja uputa može doći do lakših ozljeda ili oštećenja proizvoda.

UPOZORENJE

Da biste smanjili rizik od požara, strujnog udara ili ozljeda osoba tijekom upotrebe proizvoda, potrebno je slijediti osnovne mjere opreza, uključujući sljedeće.

DJECA U KUĆANSTVU

Ovaj uređaj nije prilagođen da ga koriste osobe (uključujući djecu) sa smanjenim fizičkim, osjetilnim ili mentalnim sposobnostima ili manjkom iskustva i znanja, osim ako nisu pod nadzorom ili primaju upute u vezi uporabe ovog uređaja od osobe koja je odgovorna za njihovu sigurnost. Djecu treba nadgledati kako bi se osiguralo da se ne igraju s uređajem.

Za uporabu u Europi:

Ovim se uređajem mogu koristiti djeca starija od 8 godina i osobe sa smanjenim fizičkim, osjetilnim ili mentalnim sposobnostima ili s manjkom iskustva i znanja, uz nadzor ili upute o sigurnoj upotrebi uređaja te ako razumiju uključene opasnosti. Djeca se ne smiju igrati s uređajem. Čišćenje i održavanje ne smiju obavljati djeca bez nadzora.

Djecu mlađu od 3 godine treba držati dalje od uređaja osim ako nisu pod stalnim nadzorom.

PREDUVJETI UZEMLJIVANJA

UPOZORENJE

Zbog vaše sigurnosti, informacije u ovom priručniku moraju se slijediti kako bi se smanjila opasnost od požara, eksplozije ili strujnog udara ili kako bi se spriječila šteta imovine, tjelesne ozljede ili smrt.

- Ovaj uređaj mora biti uzemljen. U slučaju neispravnosti ili kvara, uzemljivanje će smanjiti opasnost od strujnog udara pružanjem puta najmanjeg otpora električnoj struji.
- Ovaj uređaj sadrži kabel koji ima vodič za uzemljenje uređaja i utikač za uzemljenje. Utikač mora biti uključen u prikladnu utičnicu koja je pravilno postavljena i uzemljena u skladu sa svim lokalnim propisima i pravilnicima.
- Nepravilno spajanje vodiča za uzemljenje uređaja može dovesti do opasnosti od strujnog udara. Provjerite s kvalificiranim električarom ili servisnim osobljem ako sumnjate je li uređaj ispravno uzemljen.
- Nemojte mijenjati utikač koji se isporučuje s uređajem. Ako ne odgovara utičnici, neka kvalificirani električar instalira ispravnu utičnicu.

ODLAGANJE STAROGA UREĐAJA



1. Svi električni i elektronički proizvodi moraju se odložiti odvojeno od ostalog gradskog otpada putem predviđenih prikupljališta koje je odredila vlada ili lokalne vlasti.
2. Pravilno odlaganje staroga uređaja pomoći će spriječiti potencijalne negativne posljedice za okoliš i zdravlje ljudi.
3. Za detaljnije informacije o odlaganju staroga uređaja obratite se gradskom uredu, službi za odlaganje otpada ili trgovini u kojoj ste kupili proizvod.

Važne sigurnosne upute

UPOZORENJE

Da biste smanjili rizik od požara, strujnog udara ili ozljeda osoba tijekom upotrebe proizvoda, potrebno je slijediti osnovne mjere opreza, uključujući sljedeće.

Postavljanje

- Nikada ne pokušavajte raditi s uređajem ako je oštećen, u kvaru, djelomično rastavljen ili ako ima dijelova koji nedostaju ili su pokvareni, uključujući oštećeni kabel ili utikač. Time možete uzrokovati strujni udar ili ozljedu.
- Ovaj je uređaj težak. Dvije osobe ili više njih može biti potrebno za instaliranje i pomicanje uređaja. U suprotnom može doći do ozljede.
- Postavite i instalirajte ovaj uređaj na mjesto gdje neće biti izložen temperaturama ispod smrzavanja ili izložen vanjskim vremenskim uvjetima. Ako to ne učinite, može doći do curenja.
- Zategnite odvodno crijevo kako biste izbjegli odvajanje. Prskanje vodom može uzrokovati strujni udar.
- Ako je kabel za napajanje oštećen, mora ga zamijeniti proizvođač ili njegovi servisni agenti ili slično kvalificirano osoblje kako bi se izbjegla opasnost.
- Uređaj se ne smije postavljati iza vrata koja se zaključavaju, kliznih vrata ili vrata sa šarkama sa suprotne strane sušilice tako da se ograniči potpuno otvaranje vrata sušilice.

Rad

- Nemojte se koristiti oštrim predmetima, kao što su bušilica ili igla, za odvajanje radne jedinice. To može uzrokovati strujni udar ili ozljedu.
- Samo ovlašteni serviser iz servisnog centra tvrtke LG Electronics smije rastavljati, popravljati ili mijenjati proizvod. Nepravilan servis može uzrokovati ozljede, strujni udar ili požar.
- Ne raspršujte vodu unutar ili izvan proizvoda kako biste ga očistili. Voda može oštetiti izolaciju i uzrokovati strujni udar ili požar.
- Održavajte zapaljive materijale kao što su vlakna, papir, krpe, kemikalije i sl. dalje od prostora ispod i oko svojih uređaja. Neispravna uporaba može uzrokovati požar ili eksploziju.
- Nemojte stavljati žive životinje, npr. ljubimce u proizvod. To može uzrokovati ozljede.
- Nemojte ostavljati vrata uređaja otvorena. Djeca bi mogla visiti na vratima ili se uvući u uređaj, što bi moglo uzrokovati štetu ili ozljedu.

- Nikada nemojte stavljati ruku u uređaj dok radi. Pričekajte dok se bubanj potpuno zaustavi. Ne pričekate li, može doći do ozljede.
- Nemojte umetati, prati ili sušiti predmete koji su se čistili, prali, namakali ili zaprljali zapaljivim ili eksplozivnim tvarima (kao što su vosak, ulje, boja, benzin, odmašćivači, otapala za kemijsko čišćenje, kerozin, biljno ulje, ulje za kuhanje itd.). Nepravilna upotreba može uzrokovati požar ili eksploziju.
- U slučaju poplave prekinite upotrebu proizvoda i obratite se servisnom centru tvrtke LG Electronics. Kontakt s vodom može uzrokovati strujni udar.
- Nemojte prejako gurati vrata kad su vrata uređaja otvorena. Tako možete srušiti uređaj i uzrokovati ozljedu.
- Koristite nove komplete crijeva isporučene s uređajem. Stari kompleti crijeva ne smiju se ponovno koristiti. Curenje vode može uzrokovati štetu imovine.
- Nemojte dodirivati vrata tijekom parnih ciklusa, sušenja ili pranja pri visokim temperaturama. Površina vrata može postati vrlo vruća. Pričekajte da se otključa brava vrata prije otvaranja vrata. Ako ne pričekate, može doći do ozljede.
- Nemojte se služiti zapaljivim plinovitim i zapaljivim tvarima (benzen, gorivo, razrjeđivač, nafta, alkohol itd.) u blizini proizvoda. To može uzrokovati eksploziju ili požar.
- Ako se odvodno ili dovodno crijevo zamrznu tijekom zime, koristite uređaj isključivo nakon odmrzavanja. Zamrzavanje može uzrokovati požar ili strujni udar, a zamrznuti dijelovi mogu uzrokovati kvar ili smanjenje radnog vijeka proizvoda.
- Držite sve deterdžente za pranje, omekšivač i izbjeljivač dalje od djece. Ti proizvodi sadrže otrovne materijale.
- Nemojte uključivati više proizvoda u višestruke strujne utičnice ili produžne kabele. To može uzrokovati požar.
- Isključite strujni utikač kad čistite proizvod. Ako ne isključite utikač, može doći do strujnog udara ili ozljeda.
- Ne dirajte strujni utikač mokrim rukama. To može uzrokovati strujni udar ili ozljedu.
- Kada isključujete strujni utikač iz utičnice, držite strujni utikač, a ne kabel. Oštećenje kabela može uzrokovati strujni udar ili ozljedu.
- Nemojte prekomjerno savijati kabel za napajanje ili stavljati teške predmete na njega. Oštećenje kabela za napajanje može uzrokovati strujni udar ili požar.

Odlaganje

- Prije odlaganja starog uređaja, isključite ga. Učinite utikač neupotrebljivim. Odrežite kabel odmah iza uređaja kako biste spriječili pogrešnu upotrebu.
- Odložite ambalažni materijal (kao što su vinil i stiropor) dalje od djece. Dijete se može ugušiti ambalažnim materijalom.
- Uklonite vrata odjeljka za pranje prije prestanka korištenja ili odlaganja ovog uređaja kako biste izbjegli opasnost od zatvaranja djece ili malih životinja unutar uređaja. U suprotnome može doći do ozbiljnih tjelesnih ozljeda ili smrti.

POSTAVLJANJE

Tehnički podatci

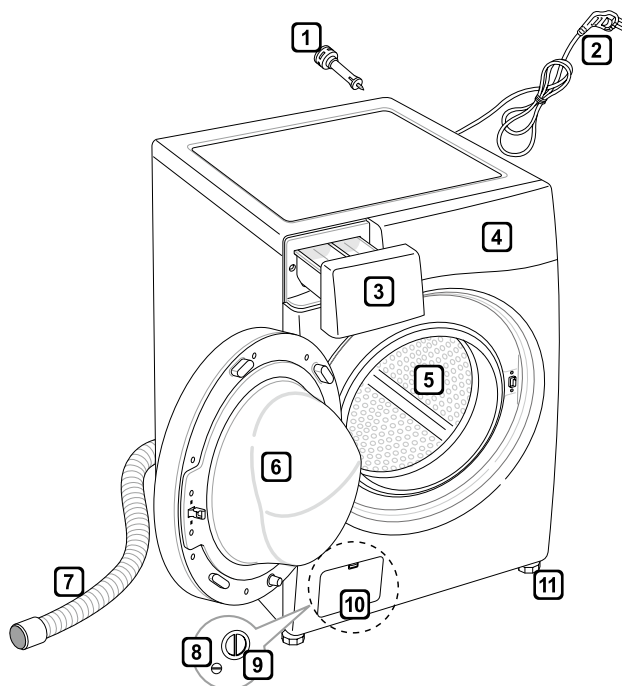

- 1 Matični vijci za prijevoz
- 2 Strujni utikač
- 3 Ladica
- 4 Upravljačka ploča
- 5 Bubaň
- 6 Vrata
- 7 Odvodno crijevo
- 8 Odvodni čep
- 9 Filtar odvodne pumpe
- 10 Pokrovni poklopac
(Lokacija može varirati ovisno o proizvodima)
- 11 Podesive noge

- Napajanje: 220 – 240 V~, 50 Hz
- Veličina: 600 mm (Š) X 560 mm (D) X 850 mm (V)
- Težina proizvoda: 62 kg
- Kapacitet pranja: 8/7 kg
- Dopušteni tlak vode: 0,1 – 1,0 Mpa (1,0 – 10,0 kgf / cm²)

- Izgled i tehnički podatci mogu varirati bez obavijesti kako bi se poboljšala kvaliteta proizvoda.

Pribor

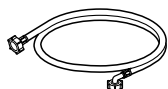

Dovodno crijevo (1EA)
(opcija: vruća voda (1EA))



Ključ



Poklopci za pokrivanje
otvora matičnih vijaka za
prijevoz



Podloge protiv klizanja
(2EA)
(neobavezno)

Preuvjeti mjesta postavljanja

Lokacija

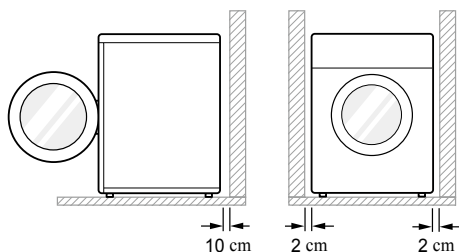

Ravan pod: Dopušteni nagib ispod cijele perilice rublja je 1°.

Strujna utičnica: Mora biti najviše 1,5 metara udaljena od bilo koje strane perilice rublja.

- Nemojte opteretiti utičnicu s više od jednog uređaja.

Dodatni slobodni prostor: Za zid, 10 cm: stražnji dio /2 cm: desna i lijeva strana

- Nemojte stavljati ili spremati proizvode za rublje na vrh perilice rublja u bilo kojem trenutku.
- Ovi proizvodi mogu oštetiti završnu obradu ili kontrole.

Postavljanje

- Postavite perilicu rublja na ravan čvrsti pod.
- Pobrinite se da kruženje zraka oko perilice rublja ne ometaju tepisi i sl.
- Nikada nemojte pokušavati ispraviti nejednakosti poda dijelovima drveta, kartona ili sličnog materijala ispod perilice rublja.
- Ako nije moguće izbjeći postavljanje perilice rublja pored plinskog štednjaka ili štednjaka na ugljen, izolacija (85x60 cm) pokrivena aluminijskom folijom na strani okrenutoj prema kuhalu ili štednjaku mora se umetnuti između dva uređaja.

- Nemojte postavljati svoju perilicu rublja u sobe u kojima može doći do temperatura zamrzavanja. Zamrznuta crijeva mogu puknuti pod tlakom. Pouzdanost elektroničke kontrolne jedinice može se oštetiti pri temperaturama ispod zamrzavanja.
- Pobrinite se da nakon postavljanja perilice rublja ona bude jednostavno dostupna serviseru u slučaju kvara.
- Nakon postavljanja perilice rublja podesite sve četiri noge isporučenim ključem za matične vijke za prijevoz kako biste osigurali stabilnost uređaja i ostavite slobodni prostor od otprilike 20 mm između vrha perilice rublja i donje strane bilo kakve radne površine.
- Ova oprema nije osmišljena za upotrebu na moru niti za upotrebu u mobilnim instalacijama kao što su kamp prikolice, zrakoplovi i sl.

Električna veza

- Nemojte se koristiti produžnim kabelom ili dvostrukim prilagodnikom.
- Uvijek isključite perilicu rublja iz struje i isključite dovod vode nakon upotrebe.
- Spojite perilicu rublja na uzemljenu utičnicu u skladu s trenutačnim pravilima ožičenja.
- Perilica rublja mora se postaviti tako da utikač bude jednostavno dostupan.
- Popravke perilice rublja smije vršiti isključivo kvalificirano osoblje. Popravci koje izvede neiskusno osoblje mogu dovesti do ozljede ili ozbiljnog kvara. Obratite se svom lokalnom servisnom centru.
- Ako se perilica rublja dostavi zimi i temperature su ispod zamrzavanja, stavite perilicu rublja na sobnu temperaturu na nekoliko sati prije pokretanja perilice.

Raspakiranje i uklanjanje matičnih vijaka za prijevoz

1 Podignite perilicu rublja sa spužvaste baze.

- Nakon uklanjanja kartonskog materijala i materijala za isporuku, podignite perilicu rublja sa spužvaste osnove. Pobrinite se da se potpora bubnja može skinuti s osnove i da nije spojena za dno perilice rublja.
- Ako morate položiti perilicu rublja kako biste uklonili kartonsku osnovu, uvijek zaštitite stranu perilice rublja i pažljivo je položite na stranu. **NEMOJTE** položiti perilicu rublja na prednju ili stražnju stranu.

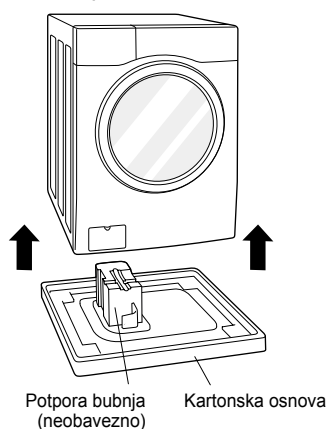

2 Uklonite sklopove matičnih vijaka.

- Počevši od donja dva matična vijka za prijevoz, ključem (uključen) potpuno otpustite sve matične vijke za prijevoz okretanjem u smjeru suprotnom od kazaljke na satu. Uklonite sklopove matičnih vijaka tako da lagano olabavite dok ih izvlačite.

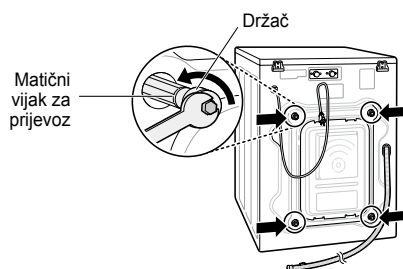

3 Postavite poklopce za otvore.

- Pronađite poklopce za otvore koji su uključeni u dodatnom priboru i postavite ih u otvore matičnih vijaka za prijevoz.

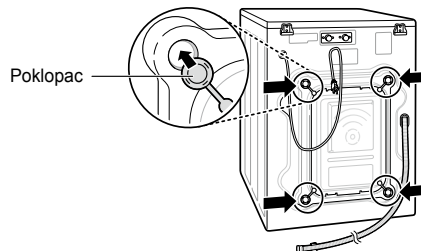

NAPOMENA

- Sačuvajte sklopove matičnih vijaka za buduću upotrebu. Kako biste spriječili oštećenje unutrašnjih komponenti, **NEMOJTE** prevoziti perilicu rublja bez ponovnog postavljanja matičnih vijaka za prijevoz.
- Ne uklonite li matične vijke za prijevoz i držače, može doći do ozbiljnih vibracija i buke, što može dovesti do trajne štete na perilici rublja. Kabel je učvršćen na stražnju stranu perilice rublja matičnim vijkom za prijevoz kako bi se pomoglo spriječiti rad s matičnim vijcima za prijevoz na mjestu.

Upotreba podloga protiv klizanja (neobavezno)

Ako postavite perilicu rublja na sklisku površinu, ona se može pomicati zbog prekomjerne vibracije. Neispravno ravnjanje može uzrokovati kvar zbog buke i vibracije. Ako se to dogodi, postavite podloge protiv klizanja ispod nogu za ravnjanje i podesite razinu.

- 1 Očistite pod kako biste pričvrstili podloge protiv klizanja.
 - Suhom krpom uklonite i očistite strane predmete i vlagu. Ako vlaga ostane, podloge protiv klizanja mogu proklizati.
- 2 Podesite razinu nakon postavljanja perilice rublja na područje postavljanja.
- 3 Postavite ljepljivu stranu podloge protiv klizanja na pod.
 - Najučinkovitije je postaviti podloge protiv klizanja ispod prednjih nogu. Ako je teško postaviti podloge ispod prednjih nogu, postavite ih ispod stražnjih nogu.

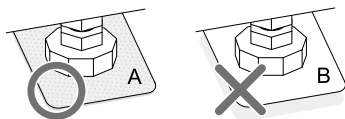
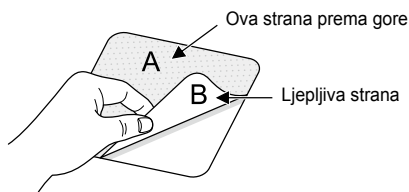

- 4 Pobrinite se da je perilica rublja ravna.
 - Gurnite ili zaljuljajte gornje rubove perilice rublja lagano kako biste provjerili ljulja li se perilica rublja. Ako se perilica rublja ljulja, ponovno poravnajte perilicu rublja.

Drveni podovi (uzdignuti podovi)

- Drveni podovi posebno su osjetljivi na vibraciju.
- Kako biste spriječili vibraciju, preporučujemo da postavite gumene prstene debljine barem 15 mm na svaku nogu perilice rublja, učvršćene na barem dvije podne grede s vijcima.

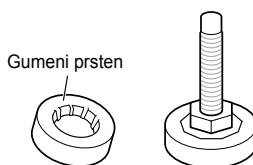

- Ako je to moguće, postavite perilicu rublja u kut sobe, gdje je pod stabilniji.
- Postavite gumene prstenove kako biste smanjili vibraciju.
- Možete nabaviti gumene prstenove (p/br. 4620ER4002B) od Servisnog centra tvrtke LG.

NAPOMENA

- Ispravno postavljanje i poravnavanje perilice rublja osigurat će dug, redovit i pouzdan rad.
- Perilica rublja mora biti 100 % horizontalna i čvrsto stajati na mjestu.
- Ne smije se „klackati” preko rubova pod teretom.
- Površina postavljanja mora biti čista, bez voska za podove i drugih premaza maziva.
- Nemojte dopustiti da se noge perilice rublja smoče. U suprotnome može doći do vibracija ili buke.

Poravnavanje perilice rublja

Ako je pod neravan, okrenite podesive noge prema potrebi (Nemojte umetati dijelove drveta i sl. ispod nogu). Pobrinite se da su sve četiri noge stabilne i da stoje na podu pa provjerite je li uređaj potpuno ravan (Upotrijebite libelu).

- Nakon poravnavanja perilice rublja, zategnite protumatice prema osnovi perilice rublja. Sve protumatice moraju se zategnuti.

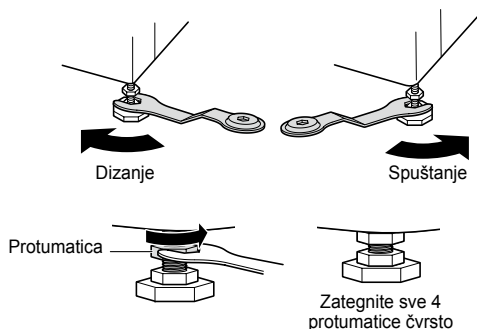

• Dijagonalna provjera

Kada dijagonalno pritišćete rubove gornje ploče perilice rublja, perilica rublja ne smije se uopće pomicati gore i dolje (Provjerite oba smjera). Ako se perilica rublja zaljulja kad dijagonalno pritišćete gornju ploču perilice rublja, ponovno podesite noge.

NAPOMENA

- Drveni ili uzdignuti podovi mogu doprinijeti prekomjernim vibracijama i neravnoteži.
- Ako se perilica rublja postavi na uzdignutoj platformi, mora se sigurno pričvrstiti kako bi se uklonila opasnost od njezina pada.

Spajanje dovodnog crijeva

- Tlak dovoda vode mora biti između 0,1 MPa i 1,0 MPa (1,0 – 10,0 kgf/cm²).
- Nemojte oguliti ili unakrsno navijati spoj prilikom spajanja dovodnog crijeva na ventil.
- Ako je tlak dovoda vode iznad 1,0 MPa, treba se postaviti dekompresijski uređaj.
- Redovito provjeravajte stanje crijeva i zamijenite crijevo prema potrebi.

Provjera gumene brtve dovodnog crijeva

Dvije gumene brtve isporučuju se s dovodnim crijevima za vodu.

One se koriste za sprječavanje curenja vode. Pobrinite se da su veze sa slavinama dovoljno zategnute.

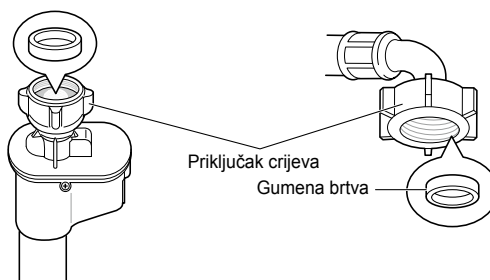
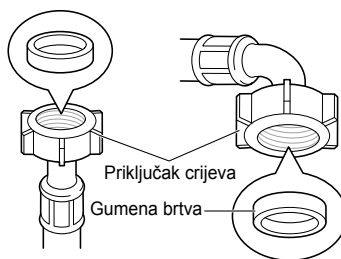

Spajanje crijeva na slavinu za vodu

Spajanje vijčanog crijeva na slavinu s navojem

Zategnite priključak crijeva na slavinu za dovod vode.

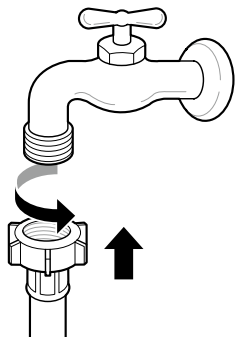

- 3 Gurnite dovodno crijevo okomito prema gore tako da gumena brtva unutar crijeva može prionuti potpuno slavinu i zatim ga zategnite zavijanjem udesno.

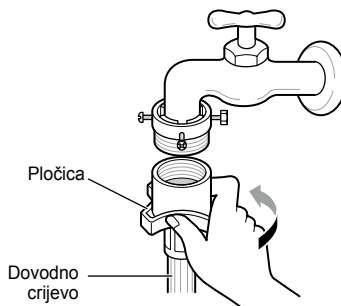

Spajanje vijčanog crijeva na slavinu bez navoja

- 1 Otpustite četiri fiksirajuća vijka.

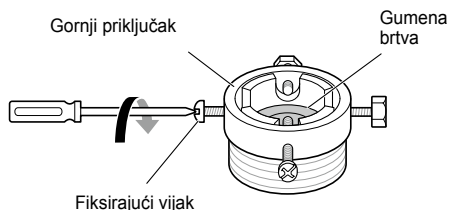

- 2 Gurnite prilagodnik na kraj slavine tako da se gumenom brtvom stvori vodonepropusna veza. Zategnite četiri fiksirajuća vijka.

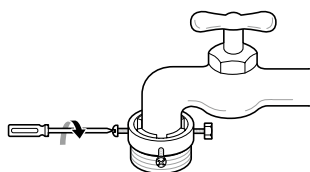

Spajanje crijeva s brzim spajanjem na slavinu bez navoja

- 1 Odvijte prstenastu pločicu prilagodnika i otpustite četiri fiksirajuća vijka.

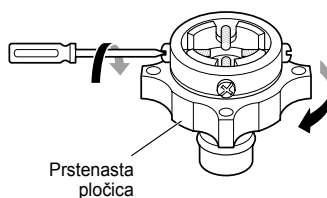

- 2 Uklonite vodeću pločicu ako je slavinu prevelika za postavljanje prilagodnika.

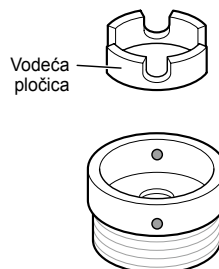

- 3** Gurnite prilagodnik na kraj slavine tako da se gumenom brtvom stvori vodonepropusna veza. Zategnite prstenastu pločicu prilagodnika i četiri fiksirajuća vijka.

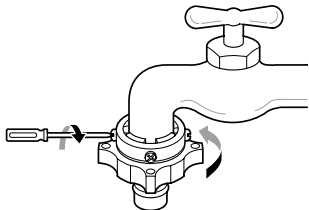

- 4** Povucite zadržnu pločicu priključka prema dolje, gurnite dovodno crijevo na prilagodnik i otpustite zadržnu pločicu priključka. Pobrinite se da prilagodnik pristaje na mjesto.

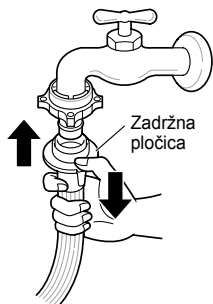

NAPOMENA

- Nakon spajanja dovodnog crijeva na slavinu za vodu, otvorite slavinu za vodu kako biste isprali strane tvari (prašinu, pijesak, piljevinu itd.) iz vodova za vodu. Pustite vodu da iscure u posudu i provjerite temperaturu vode.

Spajanje crijeva na perilicu rublja

Provjerite je li crijevo izvijeno i je li zdrobljeno.

Kad perilica rublja ima dva ventila.

- Dovodno crijevo s crvenim priključkom je za slavinu s vrućom vodom.

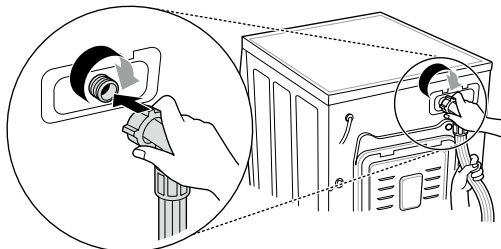

NAPOMENA

- Nakon dovršetka spajanja, ako voda curi iz crijeva, ponovite iste korake. Ako je slavinu četvrtasta ili prevelika, uklonite vodeću pločicu prije umetanja slavine u priključak.

Upotreba horizontalne slavine

Horizontalna slavinu



Produžena slavinu

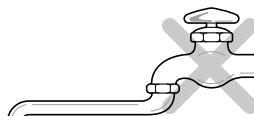

Četvrtasta slavinu

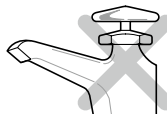

Postavljanje odvodnog crijeva

- Odvodno crijevo ne smije se postaviti na visinu višu od 100 cm iznad poda. Voda u perilici rublja možda se neće odvoditi ili će se odvoditi sporo.
- Ispravno učvršćivanje odvodnog crijeva zaštitit će pod od štete uzrokovane curenjem vode.
- Ako je odvodno crijevo predugačko, nemojte ga na silu gurati natrag u perilicu rublja. Tako ćete uzrokovati neuobičajenu buku.

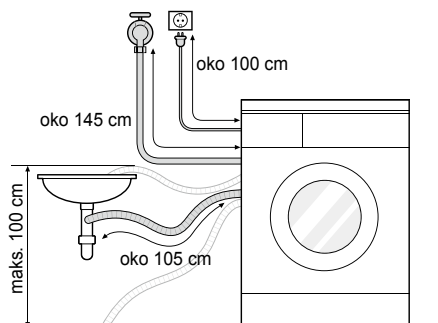

- Kada postavljate odvodno crijevo na umivaonik, sigurno ga učvrstite užetom.
- Ispravno učvršćivanje odvodnog crijeva zaštitit će pod od štete uzrokovane curenjem vode.

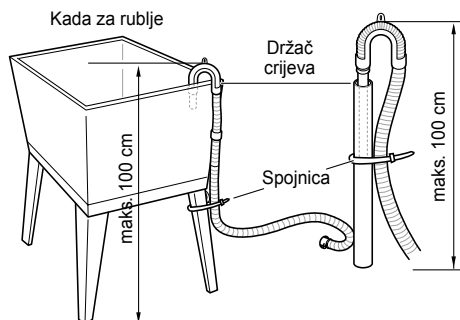
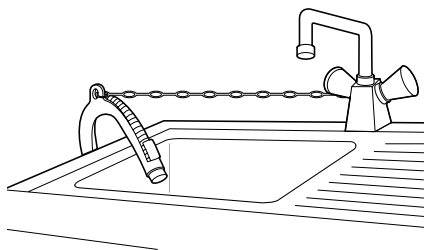

Električni priključci (samo u Ujedinjenom Kraljevstvu)

Žice u ovom mrežnom priključnom vodu obojene su u skladu sa sljedećim šiframa:

Zelena i žuta: Uzemljenje

Plava: Neutralno

Smeđa: Pod naponom

Ovaj uređaj mora biti uzemljen.

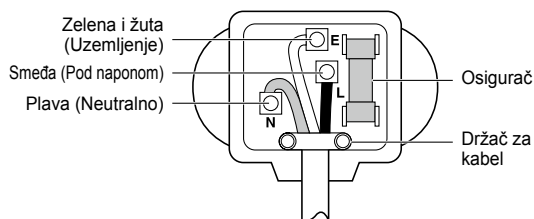

S obzirom na to da boje žica u mrežnom priključnom vodu ovoga uređaja možda ne odgovaraju oznakama u boji koje označavaju priključke utikača, nastavite na sljedeći način:

Zelena i žuta žica mora biti spojena na priključak utikača koji je označen slovom E ili simbolom uzemljenja (\perp) ili je obojen zelenom ili zelenom i žutom bojom.

Plava žica mora biti spojena na priključak koji je označen slovom N ili je obojen crnom bojom.

Smeđa žica mora biti spojena na priključak koji je označen slovom L ili je obojen crvenom bojom.

Ako se upotrebljava utikač jakosti 13 ampera (BS 1363), postavite osigurač jakosti 13 ampera BS 1362.

Upotreba perilice rublja

Prije prvog pranja odaberite ciklus (Pamuk 60 °C, dodajte pola mjerice deterdženta) i pustite perilicu rublja da pere bez rublja. Tako ćete ukloniti ostatke i vodu iz bubnja koja može preostati tijekom proizvodnje.

1 Podijelite rublje i umetnite predmete.

- Prema potrebi podijelite rublje prema vrsti tkanine, razini zaprijanosti, boji i veličini punjenja. Otvorite vrata i umetnite predmete u perilicu rublja.

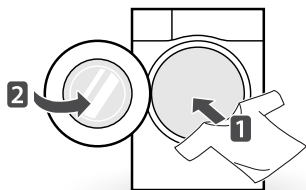

2 Dodajte proizvode za čišćenje i/ili deterdžent i omekšivač.

- Dodajte ispravnu količinu deterdženta u ladicu dozatora deterdženta. Ako želite, dodajte izbjeljivač ili omekšivač tkanine u odgovarajuće dijelove dozatora.



3 Uključite perilicu rublja.

- Pritisnite gumb **Napajanje** kako biste UKLJUČILI perilicu rublja.

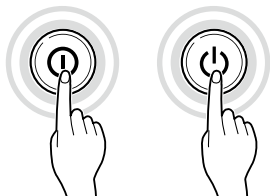

4 Odaberite željeni ciklus pranja.

- Uzastopno pritisnite gumb ciklusa ili okrenite gumb za odabir ciklusa dok ne odaberete željeni ciklus.

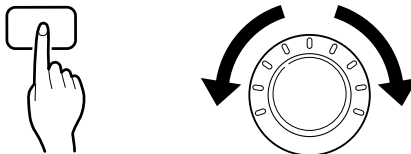

5 Započnite ciklus.

- Pritisnite gumb **Pokretanje/Zaustavljanje** za početak ciklusa. Perilica rublja će nakratko početi raditi bez vode kako bi izmjerila težinu punjenja. Ako se gumb **Pokretanje/Zaustavljanje** ne pritisne unutar 5 minuta, perilica rublja će se isključiti i izgubit ćete sve postavke.



6 Kraj ciklusa.

- Kad se ciklus završi, čut ćete melodiju. Odmah izvadite svoju odjeću iz perilice rublja kako biste smanjili gužvanje. Provjerite oko brtve vrata prilikom vađenja punjenja jesu li se mali predmeti zahvatili za brtvu.

Dijeljenje rublja

1 Potražite etiketu za održavanje na svojoj odjeći.

- Na njoj su informacije o sadržaju tkanine vaše odjeće i načinu njezina pranja.
- Simboli na etiketama za održavanje.

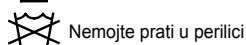
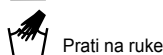
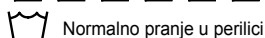

2 Dijeljenje rublja.

- Kako biste dobili najbolje rezultate, podijelite odjeću u punjenja koja se mogu oprati s istim ciklusom pranja.
- Različite tkanine trebaju se prati pri različitim temperaturama i brzinama centrifugiranja.
- Uvijek razdvojite tamne boje od svijetlih boja i bijele odjeće. Perite ih odvojeno jer se može dogoditi prijenos boje i vlakana, što uzrokuje promjenu boje bijelih i svijetlih odjevnih predmeta. Ako je moguće, nemojte prati jako zaprljane predmete s blago zaprljanima.
 - Zaprljanost (jako, uobičajeno, blago)
Odvojite odjeću prema razini zaprljanosti.
 - Boja (bijelo, svijetlo, tamno)
Odvojite bijele tkanine od obojenih tkanina.
 - Vlakna (Proizvođači vlakana, sakupljači)
Perite proizvođače vlakana i sakupljače vlakana odvojeno.

3 Briga prije punjenja.

- Kombinirajte velike i male predmete u punjenju. Napunite prvo velike predmete.
- Veliki predmeti ne bi trebali činiti više od polovice ukupnog punjenja pranja. Nemojte prati pojedinačne predmete. Tako može doći do neuravnoteženog punjenja. Dodajte jedan ili dva slična predmeta.
- Provjerite sve džepove kako biste bili sigurni da su prazni. Predmeti kao što su čavli, ukosnice, šibice, olovke, kovanice i ključevi mogu oštetiti i perilicu rublja i vašu odjeću.

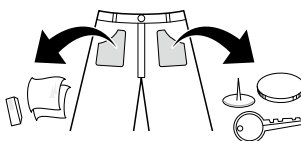

- Zatvorite patentne zatvarače, kukice i vezice kako biste bili sigurni da se ovi predmeti neće zahvatiti za drugu odjeću.
- Prije pranja očetkajte prljavštinu i mrlje malom količinom razvodnjenog deterdženta kako biste pomogli podići prljavštinu.
- Provjerite nabore fleksibilne brtve (sivo) i uklonite male predmete.
- Provjerite unutrašnjost bubnja i uklonite sve predmete iz prethodnog pranja.

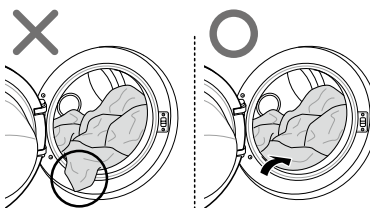

- Uklonite odjeću ili predmete s fleksibilne brtve kako biste spriječili oštećenje odjeće i brtve.

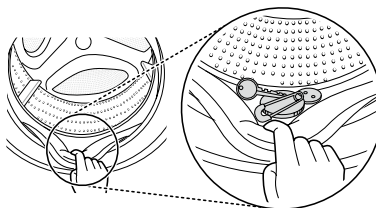

Dodavanje proizvoda za čišćenje

Doziranje deterdženta



- Deterdžent bi se trebao koristiti u skladu s uputama proizvođača deterdženta i odabrati se u skladu s vrstom, bojom, razinom zaprljanosti tkanine i temperaturom pranja.
- Ako se upotrijebi previše deterdženta, može nastati previše sapunice i to će dovesti do slabih rezultata pranja ili uzrokovati teško opterećenje motora.
- Ako želite upotrebljavati tekući deterdžent, slijedite smjernice koje vam pruži proizvođač deterdženta.
- Možete uliti tekući deterdžent izravno u glavnu ladicu deterdženta ako odmah počinjete ciklus.
- Nemojte upotrebljavati tekući deterdžent ako koristite način Vremenska odgoda ili ako ste odabrali Pretpranje jer se tekućina može stvrdnuti.
- Ako se pojavi previše sapunice, smanjite količinu deterdženta.
- Možda ćete morati prilagoditi upotrebu deterdženta za temperaturu vode, tvrdoću vode, veličinu i razinu zaprljanosti punjenja. Za najbolje rezultate izbjegavajte prekomjerno stvaranje sapunice.
- Pogledajte etikete na odjeći prije odabira deterdženta i temperature vode:
- Kad se koristite perilicom rublja, upotrebljavajte određeni deterdžent isključivo za svaku vrstu odjeće:
 - Obične deterdžente u prahu za sve vrste tkanine
 - Deterdžente u prahu za osjetljive tkanine
 - Tekuće deterdžente za sve vrste tkanine ili određene deterdžente isključivo za vunu
- Za bolje rezultate pranja i izbjeljivanje upotrebljavajte deterdžent s uobičajenim izbjeljivačem u prahu.
- Deterdžent se ispiri iz dozatora na početku ciklusa.

NAPOMENA

- Nemojte dopustiti da se deterdžent stvrdne. Ako se stvrdne, može doći do blokiranja, slabe izvedbe ispiranja ili neugodnog mirisa.
- Puno punjenje: U skladu s preporukama proizvođača.
- Djelomično punjenje: 3/4 normalne količine
- Minimalno punjenje: 1/2 punog punjenja

Dodavanje deterdženta i omekšivača tkanina

Dodavanje deterdženta

- Samo glavno pranje → 
- Pretpranje+glavno pranje →  • 

NAPOMENA

- Previše deterdženta, izbjeljivača ili omekšivača može uzrokovati prelijevanje.
- Pazite da upotrebljavate prikladnu količinu deterdženta.

Dodavanje omekšivača tkanina

- Nemojte premašiti liniju maksimalnog punjenja. Prekomjerno punjenje može uzrokovati rano doziranje omekšivača tkanina, što može umrljati odjeću. Polako zatvorite ladicu dozatora.

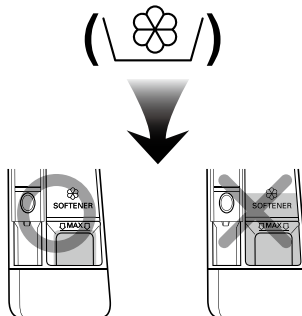

- Nemojte ostavljati omekšivač tkanina u ladici deterdženta dulje od 2 dana (Omekšivač tkanina može se stvrdnuti).
- Omekšivač će se automatski dodati tijekom posljednjeg ciklusa ispiranja.
- Nemojte otvarati ladicu dok se voda dovodi.
- Otapala (benzen itd.) se ne smiju koristiti.

NAPOMENA

- Nemojte ulijevati omekšivač tkanina ravno na odjeću.

Dodavanje omekšivača vode

- Omekšivač vode, kao npr. protiv kamenca (npr. Calgon) može se upotrijebiti kako bi se smanjila upotreba deterdženta u područjima s posebno tvrdom vodom. Dozirajte u skladu s količinom određenom na pakiranju. Prvo dodajte deterdžent, a zatim omekšivač vode.
- Koristite količinu deterdženta potrebnu za meku vodu.

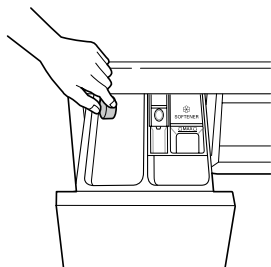

Upotreba tableta

- 1 Otvorite vrata i stavite tablete u bubanj.

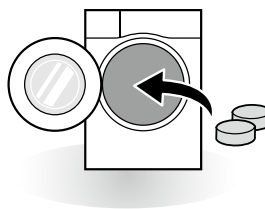

- 2 Napunite rublje u bubanj i zatvorite vrata.

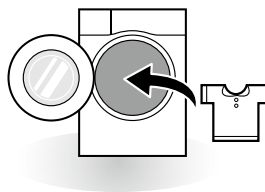

Upravljačka ploča

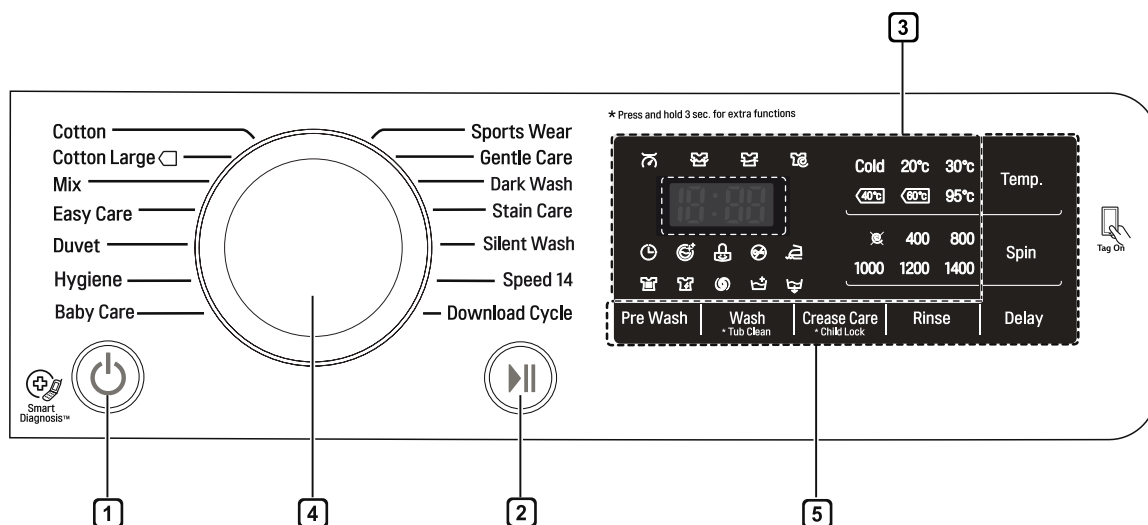

1 Gumb Napajanje

- Pritisnite gumb **Napajanje** kako biste uključili perilicu rublja.
- Da biste poništili funkciju Vremenska odgoda, potrebno je pritisnuti gumb Napajanje.

2 Gumb Pokretanje/Zaustavljanje

- Ovaj gumb **Pokretanje/Zaustavljanje** služi za pokretanje ciklusa pranja ili za zaustavljanje ciklusa pranja.
- Ako je potrebno privremeno zaustaviti ciklus pranja, pritisnite gumb **Pokretanje/Zaustavljanje**.

3 Zaslon

- Na zaslonu se prikazuju postavke, procijenjeno preostalo vrijeme, mogućnosti i poruke o statusu. Kad se proizvod uključi, zadane postavke na zaslonu će se osvijetliti.
- Zaslon prikazuje procijenjeno preostalo vrijeme. Dok se veličina punjenja izračunava automatski, treperenje ikone  ili natpis „Detecting” se pojavljuju.

4 Gumb programa

- Programi su dostupni u skladu s vrstom rublja.
- Lampica će se osvijetliti kako bi označila odabrani program.

5 Mogućnosti

- Ovaj dio omogućuje odabir dodatnog ciklusa i osvijetlit će se kad se odabere.
- Upotrijebite ove gumbe za odabir željenih mogućnosti ciklusa za odabrani ciklus.

Tablica programa

Program pranja

Program	Opis	Vrsta tkanine	Ispravna temperatura	Maksimalno punjenje
Cotton (Pamuk)	Pružaju bolju izvedbu kombiniranjem različitih kretni bubnja.	Obojena odjeća koja ne pušta boju (majice, spavaćice, pidžame itd.) i uobičajeno zaprljano pamučno punjenje (donje rublje).	40°C (Hladno do 95°C)	Nazivno
Cotton Large (Pamuk (veća količina))	Pružaju optimiziranu izvedbu pranja za veće količine rublja s manje uštede energije.		60°C (Hladno do 60°C)	
Easy Care (Jednostavna njega)	Ovaj ciklus prikladan je za svakodnevne majice koje ne treba glačati nakon pranja.	poliamid, akrilan, poliester	40°C (Hladno do 60°C)	3,0 kg
Mix (Miješano)	Omogućuje istovremeno pranje različitih tkanina.	Različite vrste tkanina osim posebnih odjevnih predmeta (svila/osjetljivo, sportska odjeća, tamna odjeća, vuna, poplun/zastori).	40°C (Hladno do 40°C)	4,0 kg
Hygiene (Higijenski program)	Pere rublje u ciklusu s visokom temperaturom	pamuk, donje rublje, jastučnice, plahte, odjeća za bebe	60°C	
Silent Wash (Tiho pranje)	Smanjuje buku i vibracije te omogućuje uštedu novca jer električnu energiju možete koristiti i noću.	Obojena odjeća koja ne pušta boju (majice, spavaćice, pidžame itd.) i blago zaprljano bijelo pamučno rublje (donje rublje).	40°C (Hladno do 60°C)	4,5 kg
Baby Care (Pranje dječje odjeće)	Uklanja skorene mrlje i mrlje od bjelančevina te omogućava učinkovitije ispiranje.	Blago zaprljana dječja odjeća.	60°C (95°C)	
Duvet (Poplun)	Ovaj je ciklus za velike predmete kao što su pokrivači za krevet, jastuci, pokrivači za kauče itd.	Pamučna posteljina osim posebnih odjevnih predmeta (osjetljivo, vuna, svila itd.) s punjenjem: popluni, jastuci, deke, pokrivači za kauče s laganim punjenjem	40°C (Hladno do 40°C)	1 predmet
Sports Wear (Sportska odjeća)	Ovaj je ciklus prikladan za sportsku odjeću kao što je odjeća i oprema za trčanje.	coolmax, gore-tex, flis i sympatex		
Dark Wash (Pranje tamnog rublja)	Ako postoji mogućnost da će rublje puštati boju, upotrijebite ovaj ciklus. Ovaj ciklus sprječava puštanje boje. (Upotrijebite deterdžent za obojene tkanine.)	Tamno pamučno rublje ili miješane tkanine.	20°C (Hladno do 40°C)	2,0 kg

Program	Opis	Vrsta tkanine	Ispravna temperatura	Maksimalno punjenje
Speed 14 (Brzina 14)	Ovaj ciklus pruža kraće vrijeme pranja za mala punjenja i blago zaprljanu odjeću.	Obojeno rublje koje je blago zaprljano i ne pušta boju. OPREZ: Upotrijebite manje od 20 g deterdženta (za punjenje od 2,0 kg) jer u suprotnom deterdžent može ostati na odjeći.	20°C (20°C do 40°C)	2,0 kg
Gentle Care (Nježno pranje)	Ovaj je ciklus za osjetljivu odjeću koja se može prati na ruke i u perilici, kao što je vuna za pranje u perilici, žensko donje rublje, haljine itd. (Upotrijebite deterdžent za vuneno rublje koje se može prati u perilici.)	vuna, odjeća za pranje na ruke, osjetljiva odjeća koja se jednostavno može oštetiti	20°C (Hladno do 20°C)	1,5 kg
Stain Care (Uklanjanje mrlja)	Pranje nekoliko vrsta mrlja, kao što su mrlje od vina, soka, prljavštine itd. (Temperatura vode povećava se korak po korak za pranje različitih mrlja.)	pamučne miješane tkanine, BEZ osjetljive odjeće	40°C (30°C do 60°C)	3,0 kg
Download Cycle (Preuzimanje ciklusa)	Za preuzete cikluse. Ako niste preuzeli nikakve cikluse, zadana postavka je Ispiranje+Centrifugiranje.			

- Temperatura vode: Odaberite prikladnu temperaturu vode za odabrani ciklus pranja. Uvijek slijedite etiketu za održavanje ili upute proizvođača odjevnog predmeta prilikom pranja.
- Postavite program na "Pamuk (veća količina) 40°C (Pola Punjenja)", "Pamuk (veća količina) 60°C (Pola Punjenja)", "Pamuk (veća količina) 60°C (Puni Teret)" opcija za test prema usklađenosti s EN60456 i Uredba 1015/2010.
 - Standardni program 60°C pamuk : Pamuk (veća količina) + 60°C (Cijelo punjenje)
 - Standardni program 60°C pamuk : Pamuk (veća količina) + 60°C (Pola Punjenja)
 - Standardni program 40°C pamuk : Pamuk (veća količina) + 40°C (Pola Punjenja)
(Pogodno za pranje umjereno uprljane pamučne odjeće.)
(To su najučinkovitiji programi u uvjetima kombinacije potrošnje energije i vode za pranje tog tipa pamučnog rublja.)
- * Stvarna temperatura vode se može razlikovati od naznačene temperature za ciklus pranja.
- Rezultati testa ovise o pritisku vode, tvrdoći vode, temperaturi vode kojom se napaja perilica, sobnoj temperaturi, vrsti i količini tereta, stupnju korištenja deterdženta i zaprljanosti, protoku električne energije i odabranim dodatnim opcijama.

NAPOMENA

- Preporučuje se neutralni deterdžent.

Dodatne mogućnosti

Program	Turbo Wash (Turbo pranje)	Pre Wash (Prepranje)	Rinse+ (Ispiranje+)	Intensive (Intenzivno)	Rinse Hold (Zadržavanje ispiranja)	Crease Care (Pranje bez gužvanja)	Delay (Vremenska odgoda)
Cotton (Pamuk)	●	●	●	●	●	●	●
Cotton Large (Pamuk (veća količina))	●	●	●		●	●	●
Easy Care (Jednostavna njege)	●	●	●	●	●	●	●
Mix (Miješano)	●	●	●	●	●	●	●
Hygiene (Higijenski program)			●	●	●	●	●
Silent Wash (Tiho pranje)			●	●	●	●	●
Baby Care (Pranje dječje odjeće)		●**	●	●	●	●	●
Duvet (Poplun)			●	●	●	●	●
Sports Wear (Sportska odjeća)			●	●	●	●	●
Dark Wash (Pranje tamnog rublja)			●	●	●	●	●
Speed 14 (Brzina 14)	●*		●			●	●
Gentle Care (Nježno pranje)			●			●	●
Stain Care (Uklanjanje mrlja)		●*	●		●	●	●

* : Ova je mogućnost automatski uključena u ciklus i ne može se izbrisati.

** : Ova je mogućnost automatski uključena u ciklus i može se izbrisati.

Radni podatci

Program	Maksimalno okretaja po minuti	
	F14**	F12**
Cotton (Pamuk)	1400	1200
Cotton Large (Pamuk (veća količina))	1400	1200
Easy Care (Jednostavna njega)	1200	1200
Mix (Miješano)	1400	1200
Hygiene (Higijenski program)	1400	1200
Silent Wash (Tiho pranje)	1000	1000
Baby Care (Pranje dječje odjeće)	1000	1000
Duvet (Poplun)	1000	1000
Sports Wear (Sportska odjeća)	800	800
Dark Wash (Pranje tamnog rublja)	1400	1200
Speed 14 (Brzina 14)	800	800
Gentle Care (Nježno pranje)	800	800
Stain Care (Uklanjanje mrlja)	1200	1200

NAPOMENA

- Informacija o glavnim programima za pranje pola punjenja.

Program	Vrijeme u minutama		Preostali sadržaj vlage		Voda u litram		Energija u kWh	
	8 kg	7 kg	1400 okr/min	1200 okr/min	8 kg	7 kg	8 kg	7 kg
Cotton (Pamuk) (40°C)	96		40 %	53 %	65		0.55	
Cotton Large (Pamuk (veća količina)) (60°C)	244	224	44 %	53 %	35	33	0.45	0.42

Neobavezni ciklus

Delay (Vremenska odgoda) (🕒)

Možete postaviti vremensku odgodu tako da se perilica rublja automatski pokrene i završi s radom nakon određenom vremenskog intervala.

- 1 Pritisnite gumb **Napajanje**.
- 2 Odaberite program pranja.
- 3 Pritisnite gumb **Time Delay** i postavite potrebno vrijeme.
- 4 Pritisnite gumb **Pokretanje/Zaustavljanje**.

NAPOMENA

- Vrijeme odgode jest vrijeme do završetka programa, ne do njegova početka. Stvarno vrijeme rada može se razlikovati zbog temperature vode, punjenja za pranje i drugih faktora.

Crease Care (Pranje bez gužvanja) (👔)

Ako želite spriječiti stvaranje nabora, odaberite opciju Pranje bez gužvanja (Crease Care).

- 1 Pritisnite gumb **Napajanje**.
- 2 Odaberite program pranja.
- 3 Pritisnite gumb **Crease Care**.
- 4 Pritisnite gumb **Pokretanje/Zaustavljanje**.

Pre Wash (Pretrpanje) (🧺)

Ako je rublje jako zaprljano, preporučuje se ciklus Pre Wash.

- 1 Pritisnite gumb **Napajanje**.
- 2 Odaberite program pranja.
- 3 Pritisnite gumb **Pre Wash**.
- 4 Pritisnite gumb **Pokretanje/Zaustavljanje**.

Wash (Pranje) (🧺)

Turbo Wash (Turbo pranje) (🌀)

Ciklus pranja kraći od 1 sata, uz uštedu električne energije i vode. (na temelju polovice punjenja)

Intensive (Intenzivno) (🧺)

Ako je rublje uobičajeno ili jako zaprljano, učinkovita je mogućnost **Intensive**.

- 1 Pritisnite gumb **Napajanje**.
- 2 Odaberite program pranja.
- 3 Da biste odabrali **Turbo pranje** ili **Intenzivno** dodirnite gumb **pranje**.
- 4 Pritisnite gumb **Pokretanje/Zaustavljanje**.

Temp. (Temperatura)

Gumbom **Temp.** odabirete kombinaciju temperatura pranja i ispiranja za odabrani ciklus. Pritisnite ovaj gumb dok se ne osvijetli željena postavka. Za sva ispiranja koristi se hladna voda iz slavine.

- Odaberite temperaturu vode prikladnu za vrstu punjenja koju perete. Slijedite etikete za održavanje tkanine odjevnog predmeta za najbolje rezultate.

Rinse (Ispiranje) ()

Rinse+ (Ispiranje+) ()

Dodaje ispiranje jednom.

Rinse Hold (Zadržavanje ispiranja) ()

Ciklus se zaustavlja dok se ponovno ne pritisne gumb za početak kada se dovrši ispiranje.

Spin (Centrifugiranje)

- Razina brzine centrifugiranja može se odabrati uzastopnim pritiskanjem gumba **Spin**.

- Samo centrifugiranje

- 1 Pritisnite gumb **Napajanje**.
- 2 Pritisnite gumb **Spin** za odabir broja okretaja po minuti.
- 3 Pritisnite gumb **Pokretanje/Zaustavljanje**.

NAPOMENA

- Kad odaberete „No Spin ()”, perilica će se rotirati nakratko kako bi se brzo ispustila voda.

Child Lock (Roditeljska zaštita) ()

Odaberite ovu funkciju kako biste zaključali gume na upravljačkom sklopu i spriječili neželjeno diranje.

Zaključavanje upravljačke ploče

- 1 Pritisnite i držite gumb **Child Lock** na 3 sekunde.
- 2 Čut ćete zvučni signal i „ L” će se pojaviti na zaslonu.
Kad se postavi roditeljska zaštita, svi gumbi su zaključani osim gumba **Napajanje**.

NAPOMENA

- Isključivanjem napajanja neće se ponovno postaviti funkcija roditeljske zaštite. Morate isključiti roditeljsku zaštitu prije nego što možete pristupiti svojim ostalim funkcijama.

Otključavanje upravljačke ploče

Pritisnite i držite gumb **Child Lock** na 3 sekunde.

- Čut ćete zvučni signal i preostalo vrijeme za trenutačni program ponovno će se prikazati na zaslonu.

Beep On / Off (Uključen/isključen zvučni signal)

- 1 Pritisnite gumb **Napajanje**.
- 2 Pritisnite gumb **Pokretanje/Zaustavljanje**.
- 3 Pritisnite i držite gumbe **Temp.** i **Rinse** istovremeno na 3 sekunde kako biste postavili funkciju uključivanja/isključivanja zvučnog signala.

NAPOMENA

- Nakon što se postavi funkcija uključivanja/isključivanja zvučnog signala, postavka se sačuva čak i nakon isključivanja napajanja.
- Ako želite isključiti zvučni signal, jednostavno ponovite ovaj postupak.

Upotreba pametnih funkcija (neobavezno)

Upotreba funkcije Tag On

Funkcija Tag On omogućuje vam da jednostavno upotrijebite značajke LG Smart Diagnosis™ i Preuzimanje ciklusa za komunikaciju sa svojim uređajem izravno sa svog pametnog telefona.

- Funkcija Tag On može se upotrebljavati samo s većinom pametnih telefona koji imaju funkciju NFC i temelje se na operacijskom sustavu (OS) Android.

Instalacija aplikacije

- Potražite „LG Smart Laundry” u trgovini Google Play na svom telefonu.

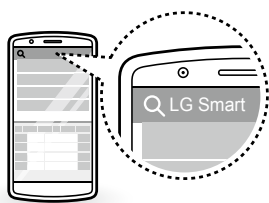

Upotreba aplikacije

Aplikacija LG Smart Laundry omogućuje vam upotrebu različitih korisnih značajki.

- Preuzimanje ciklusa
- Smart Diagnosis™
- Postavljanje ciklusa Tag On
- Statistika o rublju

NAPOMENA

- Pritisnite **?** u aplikaciji LG Smart Laundry radi detaljnijih uputa o načinu upotrebe funkcije Tag On.
- Ovisno o proizvođaču pametnog telefona i inačici operacijskog sustava Android, postupak aktivacije funkcije NFC može se razlikovati. Detalje potražite u priručniku pametnog telefona.
- Zbog značajki funkcije NFC, ako je udaljenost prijenosa prevelika ili ako se na telefonu nalazi metalna naljepnica ili zaštitna futrola, prijenos neće biti dobar. U nekim slučajevima, prijenos možda neće biti uspješan kod telefona koji imaju NFC.
- Sadržaj iz ovog priručnika može se razlikovati ovisno o inačici aplikacije „LG Smart Laundry” i može se promijeniti bez obavijesti korisnicima.

Obavijest o sukladnosti za EU



LG Electronics ovime izjavljuje da je ovaj proizvod sukladan sa sljedećim Direktivama.

R&TTE Direktiva 1999/5/EZ

⚠ UPOZORENJE

- Isključite perilicu rublja iz struje prije čišćenja kako biste izbjegli opasnost od strujnog udara. Ne budete li se pridržavali ovog upozorenja, može doći do ozbiljne ozljede, požara, strujnog udara ili smrti.
- Nikada nemojte upotrebljavati oštre kemikalije, abrazivna sredstva za čišćenje ili otapala za čišćenje perilice rublja. Oni mogu oštetiti završnu obradu.

Čišćenje perilice rublja

Briga nakon pranja

- Nakon završetka ciklusa obrišite vrata i unutrašnjost brtve vrata kako biste uklonili vlagu.
- Ostavite vrata otvorena kako biste osušili unutrašnjost bubnja.
- Obrišite kućište perilice rublja suhom krpom kako biste uklonili vlagu.

Čišćenje vanjskog dijela

Ispravna briga o perilici rublja može produžiti njezin radni vijek.

Vrata:

- Perite vlažnom krpom s vanjske i unutarnje strane i zatim osušite suhom krpom.

Vanjski dio:

- Odmah obrišite bilo kakvu prolivenu tekućinu.
- Obrišite vlažnom krpom.
- Nemojte pritiskati površinu ili zaslon oštrim predmetima.

Briga i čišćenje unutarnjeg dijela

- Upotrijebite ručnik ili meku krpu za brisanje oko otvora vrata perilice rublja i stakla vrata.
- Uvijek uklonite predmete iz perilice rublja čim ciklus završi. Ostavljanje vlažnih predmeta u perilici rublja može uzrokovati stvaranje nabora, prijenos boje i neugodan miris.
- Pokrenite ciklus Čišćenja bubnja jednom mjesečno (ili češće prema potrebi) kako biste uklonili nakupine deterdženta i ostale ostatke.

Čišćenje filtra dovoda vode

- Isključite sigurnosni ventil ako se perilica rublja ostavlja na bilo koje vrijeme (npr. praznik), posebno ako nema podnog odvoda (slivnika) u neposrednoj blizini.
- Ikona „E” prikazat će se na upravljačkoj ploči kad voda ne ulazi u ladicu deterdženta.
- Ako je voda vrlo tvrda ili sadrži tragove kamenca, filter dovoda vode može se začeptiti. Stoga je dobra ideja povremeno ga očistiti.

- 1 Isključite slavinu vode i odvijte dovodno crijevo za vodu.

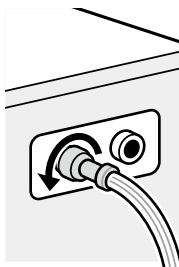

- 2 Očistite filter četkom s tvrdim čekinjama.

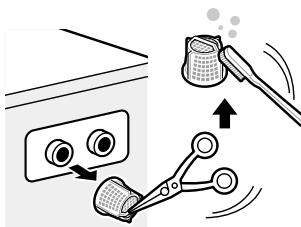

Čišćenje filtra odvodne pumpe

- U odvodnom filtru skupljaju se niti i mali predmeti koji ostanu u odjeći. Redovito provjeravajte je li filtar čist kako biste osigurali neometan rad perilice rublja.
- Pustite da se voda ohladi prije čišćenja odvodne pumpe, izvođenja hitnog pražnjenja ili otvaranja vrata u hitnom slučaju.

1 Otvorite pokrovni poklopac i izvucite crijevo.

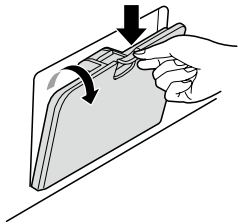

2 Izvadite odvodni čep i otvorite filtar okretanjem ulijevo.

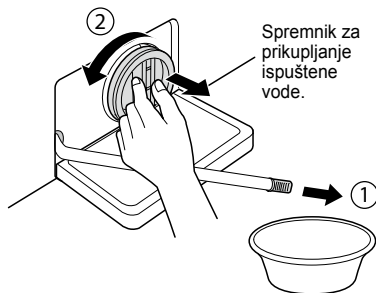

3 Uklonite sve strane stvari iz filtra pumpe.

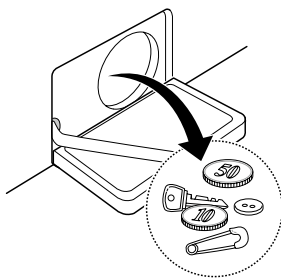

4 Nakon čišćenja okrenite filtar pumpe i umetnite odvodni čep.

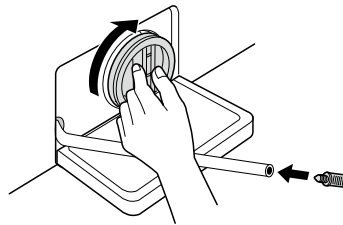

5 Zatvorite pokrovni poklopac.

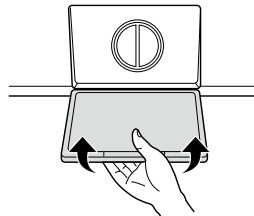

⚠ OPREZ

- Prvo ispuštite vodu upotrebom odvodnog crijeva pa otvorite filtar pumpe kako biste uklonili niti ili predmete.
- Budite pažljivi prilikom ispuštanja vode jer voda može biti vruća.

Čišćenje ladice dozatora

Deterdžent i omekšivač tkanine mogu se nakupiti u ladici dozatora. Uklonite ladicu i umetke i provjerite ima li nakupina jednom ili dvaput mjesečno.

- 1 Uklonite ladicu dozatora deterdženta tako da je povučete ravno prema naprijed dok se ne zaustavi.
 - Čvrsto pritisnite gumb za otpuštanje i uklonite ladicu.

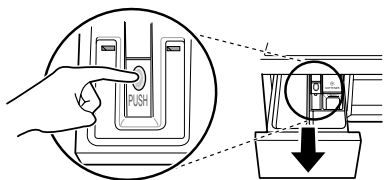

- 2 Uklonite umetke iz ladice.
 - Isperite umetke i ladicu toplom vodom kako biste uklonili nakupine proizvoda za rublje. Upotrijebite samo vodu za čišćenje ladice dozatora. Osušite umetke i ladicu mekom krpom ili ručnikom.
- 3 Za čišćenje otvora ladice upotrijebite krpu ili malu nemetalnu četku kako biste očistili udubljenje.
 - Uklonite sve ostatke s gornjeg i donjeg dijela udubljenja.
- 4 Obrišite svu vlagu s udubljenja mekom krpom ili ručnikom.
- 5 Vratite umetke u njihove odjeljke i vratite ladicu.

Tub Clean (Čišćenje bubnja) (neobavezno) ()

Čišćenje bubnja poseban je ciklus za čišćenje unutrašnjosti perilice rublja.

Viša razina vode koristi se u ovom ciklusu pri višoj brzini centrifugiranja. Redovito izvodite ovaj ciklus.

- 1 Uklonite svu odjeću ili predmete iz perilice rublja i zatvorite vrata.
- 2 Otvorite ladicu dozatora i dodajte sredstvo protiv kamenca (npr. Calgon) u glavni odjeljak za pranje.
- 3 Polako zatvorite ladicu dozatora.
- 4 Uključite napajanje i zatim pritisnite i držite gumb **Tub Clean** na 3 sekunde. Zatim će se „“ prikazati na zaslonu.
- 5 Pritisnite gumb **Pokretanje/Zaustavljanje** kako biste počeli.
- 6 Nakon završetka ciklusa ostavite vrata otvorenima kako bi se otvor vrata perilice rublja, fleksibilna brtva i staklo vrata osušili.

OPREZ

- Ako imate dijete, pazite da ne ostavite vrata otvorena predugo.

NAPOMENA

- Nemojte dodavati deterdžent u odjeljke za deterdžent. Može nastati prekomjerna količina sapunice koja će iscuriti iz perilice rublja.

Oprez za zamrzavanje tijekom zime

- Dok je zamrznut, proizvod ne radi normalno. Pobrinite se da postavite proizvod na mjesto gdje se neće zamrznuti tijekom zime.
- Ako se proizvod mora postaviti vani na trijemu ili pod drugim vanjskim uvjetima, pobrinite se da provjerite sljedeće stavke.

Način čuvanja proizvoda od zamrzavanja

- Nakon pranja uklonite svu vodu preostalu unutar pumpe čepom crijeva za otvore koji se koristi za uklanjanje preostale vode. Kad uklonite svu vodu, zatvorite čep crijeva koji se koristi za uklanjanje preostale vode i pokrovni poklopac.

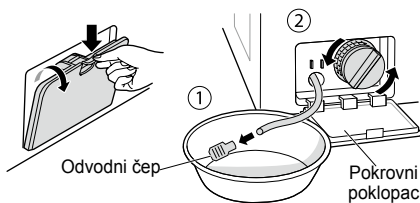

- Pustite odvodno crijevo da visi kako biste ispuštili svu vodu unutar crijeva.

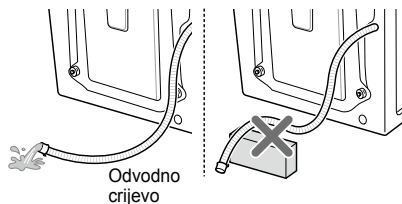

⚠ OPREZ

- Kad se odvodno crijevo postavi u zakrivljenom obliku, unutarje crijevo može se zamrznuti.

- Nakon zatvaranja slavine odvojite dovodno crijevo za hladnu vodu od slavine i uklonite vodu dok držite crijevo usmjereno prema dolje.

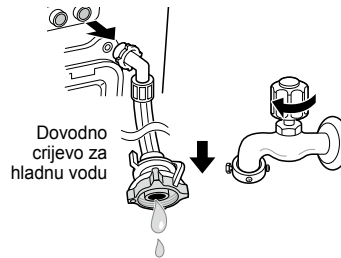

Provjera zamrzavanja

- Ako se voda ne ispušta tijekom otvaranja čepa crijeva koji se koristi za uklanjanje preostale vode, provjerite odvodnu jedinicu.

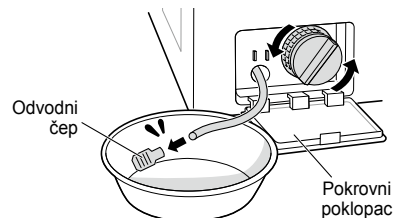

- Uključite napajanje, odaberite Rinse i Spin pa pritisnite gumb **Pokretanje/Zaustavljanje**.

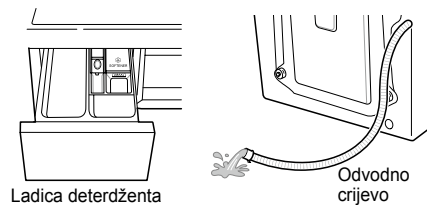

NAPOMENA

- Provjerite izlazi li voda u ladicu deterdženta tijekom ispiranja i izlazi li voda kroz odvodno crijevo tijekom centrifugiranja.
- Kad se prikazuje „F F” na prozoru zaslona dok proizvod radi, provjerite jedinicu dovoda vode i odvodnu jedinicu (Neki modeli nemaju funkciju alarma koja označava zamrzavanje).

Način postupanja sa zamrzavanjem

- Obavezno ispraznite bubanj, ulijte toplu vodu temperature 50 – 60 °C do gumenog dijela unutar bubnja, zatvorite vrata i pričekajte 1 – 2 sata.

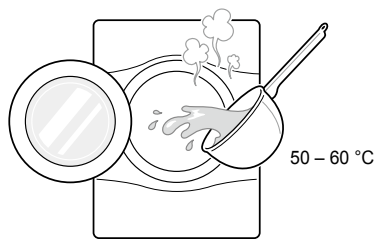

⚠ OPREZ

- Nemojte upotrijebiti kipuću vodu. Ona može izazvati opekline ili oštetiti proizvod.
- Otvorite pokrovni poklopac i čep crijeva koje se koristi za uklanjanje preostale vode kako biste izvukli svu vodu.

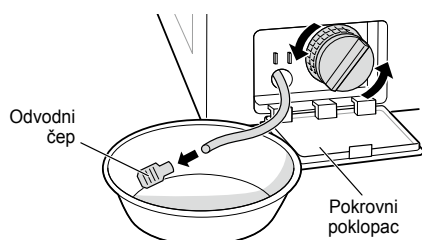

NAPOMENA

- Ako se voda ne odvodi, to znači da se led nije potpuno otopio. Pričekajte.

- Kad se sva voda ukloni iz bubnja, zatvorite čep crijeva koje se koristi za uklanjanje preostale vode, odaberite Rinse i Spin pa pritisnite gumb **Pokretanje/ Zaustavljanje**.

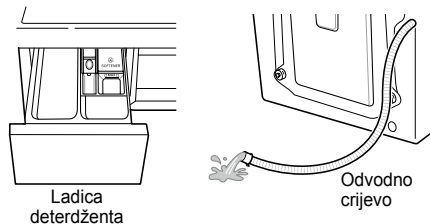

NAPOMENA

- Provjerite izlazi li voda u ladicu deterđenta tijekom ispiranja i izlazi li voda kroz odvodno crijevo tijekom centrifugiranja.
- Kada dođe do problema s dovodom vode, poduzmite sljedeće mjere.
 - Zatvorite slavinu i otopite slavinu i oba dijela priključaka dovodnog crijeva proizvoda upotrebom krpe s vrućom vodom.
 - Izvadite dovodno crijevo i uronite ga u toplu vodu ispod 50 – 60 °C.

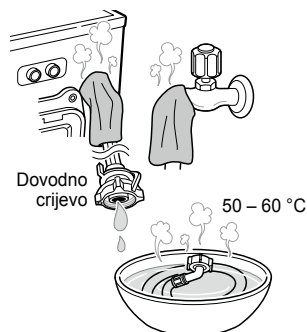

Upotreba funkcije Smart Diagnosis™

Upotrijebite ovu funkciju ako trebate preciznu dijagnozu servisnog centra tvrtke LG Electronics kada dođe do kvara proizvoda. Upotrijebite ovu funkciju samo kako biste se obratili predstavniku servisa, a ne tijekom uobičajenog rada.

- 1 Pritisnite gumb **Napajanje** kako biste uključili perilicu rublja. Nemojte pritisnuti bilo koji drugi gumb ili okrenuti gumb odabirača ciklusa.
- 2 Kad vas pozivni centar tako uputi, pristonite mikrofona svog telefona blizu gumba **Napajanje**.

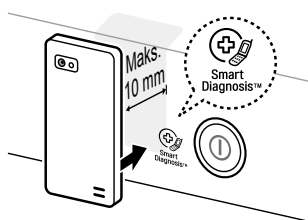

- 3 Pritisnite i držite gumb **Temp.** na 3 sekunde dok držite mikrofona telefona na ikoni ili na gumbu **Napajanje**.
- 4 Držite telefon na mjestu dok se prijenos tona ne završi. Prikazuje se vrijeme preostalo za prijenos podataka.
 - Za najbolje rezultate nemojte pomicati telefon dok se tonovi prenose.
 - Ako agent u pozivnom centru ne može dobiti točan zapis podataka, može vas zamoliti da ponovite radnju.

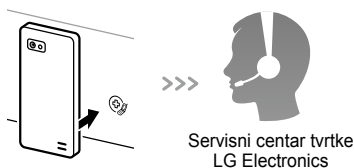

- 5 Kad odbrojavanje završi i tonovi se prekinu, nastavite svoj razgovor s agentom pozivnog centra koji će vam tada moći pomoći upotrebom informacija prenesenih na analizu.

NAPOMENA

- Funkcija Smart Diagnosis™ ovisi o lokalnoj kvaliteti poziva.
- Ako upotrijebite kućni telefon, poboljšat će se učinkovitost komunikacije, a vi možete primiti bolju uslugu.
- Ako je prijenos podataka za dijagnozu s pomoću funkcije Smart Diagnosis™ loš zbog loše kvalitete poziva, možda nećete primiti najbolju uslugu Smart Diagnosis™.

RJEŠAVANJE PROBLEMA







- Vaša perilica rublja opremljena je sustavom za automatsko praćenje pogrešaka koji otkriva i dijagnosticira probleme u ranom stadiju. Ako vaša perilica rublja ne funkcionira ispravno ili ne funkcionira uopće, provjerite sljedeće stavke prije poziva servisu:















Dijagnosticiranje problema

Simptomi	Razlog	Rješenje
Klepetavi i zveketavi zvukovi	Strani predmeti kao što su kovanice ili učvršnice mogu biti u bubnju ili pumpi.	<ul style="list-style-type: none"> • Zaustavite perilicu rublja, provjerite bubanj i odvodni filter. • Ako se zvukovi i dalje čuju nakon ponovnog pokretanja, nazovite ovlašteni servisni centar.
Glasan zvuk	Teška punjenja za pranje mogu proizvoditi glasan zvuk. Ovo je inače normalno.	<ul style="list-style-type: none"> • Ako se zvuk nastavi, perilica rublja vjerojatno nije u ravnoteži. Zaustavite i ponovno rasporedite punjenje pranja.
Vibrirajući zvuk	<p>Jesu li svi matični vijci za prijevoz i potpora bubnja uklonjeni?</p> <p>Jesu li sve noge čvrsto oslonjene na pod?</p>	<ul style="list-style-type: none"> • Ako nisu uklonjeni tijekom postavljanja, pogledajte vodič za postavljanje za uklanjanje matičnih vijaka za prijevoz. • Punjenje za pranje možda nije jednako raspoređeno u bubnju. Zaustavite perilicu rublja i preraspodijelite punjenje za pranje.
Curenje vode	<p>Dovodna crijeva ili odvodno crijevo labava su na slavini ili na perilici rublja.</p> <p>Odvodne cijevi doma su začepljene.</p>	<ul style="list-style-type: none"> • Provjerite i zategnite veze crijeva. • Odčepite odvodne cijevi. Prema potrebi obratite se vodoinstalateru.
Prekomjerno stvaranje sapunice		<ul style="list-style-type: none"> • Previše deterdženta ili neprikladni deterdžent mogu uzrokovati pretjerano stvaranje pjene što može dovesti do curenja vode.
Voda ne ulazi u perilicu rublja ili ulazi sporo	<p>Dovod vode nije prikladan na toj lokaciji.</p> <p>Slavina dovoda vode nije potpuno otvorena.</p> <p>Crijevo ili crijeva dovoda vode izvijena su.</p> <p>Začepljen je filter dovodnog crijeva.</p>	<ul style="list-style-type: none"> • Provjerite drugu slavinu u domu. • Do kraja otvorite slavinu. • Izravnajte crijevo. • Provjerite filter dovodnog crijeva.
Voda u perilici rublja ne otječe ili otječe sporo	<p>Odvodno crijevo je izvijeno ili začepljeno.</p> <p>Začepljen je odvodni filter.</p>	<ul style="list-style-type: none"> • Očistite i izravnajte odvodno crijevo. • Očistite odvodni filter.

Simptomi	Razlog	Rješenje
Perilica rublja ne može se pokrenuti	Kabel električnog napajanja možda nije uključen ili je veza labava.	<ul style="list-style-type: none"> • Provjerite da utikač čvrsto pristaje u zidnu utičnicu.
	Ispao je osigurač u domu, iskočio je strujni prekidač ili je došlo do nestanka struje.	<ul style="list-style-type: none"> • Ponovno postavite strujni prekidač ili zamijenite osigurač. Nemojte povećavati kapacitet osigurača. Ako je problem preopterećenje strujnog kruga, neka to ispravi kvalificirani električar.
	Slavina dovoda vode nije otvorena.	<ul style="list-style-type: none"> • Otvorite slavinu dovoda vode.
Perilica rublja neće centrifugirati	Provjerite jesu li vrata čvrsto zatvorena.	<ul style="list-style-type: none"> • Zatvorite vrata i pritisnite gumb Pokretanje/ Zaustavljanje. Nakon što pritisnete gumb Pokretanje/Zaustavljanje, može potrajati nekoliko trenutaka prije nego što perilica rublja počne centrifugirati. Vrata se moraju zaključati prije postizanja centrifugiranja. Dodajte 1 ili 2 slična predmeta kako biste pomogli uravnotežiti punjenje. Presložite punjenje kako biste omogućili ispravno centrifugiranje.
Vrata se ne otvaraju		<ul style="list-style-type: none"> • Nakon što se perilica rublja pokrene, vrata se ne mogu otvoriti zbog sigurnosnih razloga. Provjerite je li ikona „Zaključavanje vrata” osvjetljena. Možete sigurno otvoriti vrata nakon što se ikona „Zaključavanje vrata” isključi.
Odgođeno vrijeme ciklusa pranja		<ul style="list-style-type: none"> • Vrijeme pranja može varirati prema količini rublja, tlaku vode, temperaturi vode i drugim uvjetima korištenja. Ako se otkrije neravnoteža ili ako je uključen program uklanjanja sapunice, vrijeme pranja će se povećati.
Preljevanje omekšivača tkanina	Previše omekšivača može dovesti do preljevanja.	<ul style="list-style-type: none"> • Slijedite smjernice omekšivača kako biste osigurali uporabu prikladne količine. Nemojte premašiti liniju maksimalnog punjenja.
Omekšivači se ispuštaju prerano		<ul style="list-style-type: none"> • Polako zatvorite ladicu dozatora. Nemojte otvarati ladicu tijekom ciklusa pranja.
Problem sa sušenjem	Ne suši	<ul style="list-style-type: none"> • Nemojte prepuniti perilicu. Provjerite odvodi li se ispravno voda iz perilice rublje za izdvajanje prikladne količine vode iz punjenja. Punjenje odjeće premalo je za ispravno kotrljanje. Dodajte nekoliko ručnika.

Poruke o pogreškama

Simptomi	Razlog	Rješenje
 	<p>Dovod vode nije prikladan na području.</p> <p>Slavine dovoda vode nisu potpuno otvorene.</p> <p>Crijevo ili crijeva dovoda vode izvijena su.</p> <p>Začepljen je filter dovodnog crijeva.</p> <p>Ako dođe do curenja vode u dovodnom crijevu, indikator „A” će se zacrvenjeti.</p>  <ul style="list-style-type: none"> Može varirati ovisno o modelu. 	<ul style="list-style-type: none"> Provjerite drugu slavinu u domu. Do kraja otvorite slavinu. Izravajte crijevo (crijeva). Provjerite filter dovodnog crijeva.
 	<p>Odvodno crijevo je izvijeno ili začepljeno.</p> <p>Začepljen je odvodni filter.</p>	<ul style="list-style-type: none"> Očistite i izravajte odvodno crijevo. Očistite odvodni filter.
 	<p>Punjenje je premalo.</p> <p>Punjenje nije u ravnoteži.</p> <p>Uređaj ima sustav za otkrivanje i ispravljanje neravnoteže. Ako se pojedinačni teški predmeti napune (npr. prostirači za kupaonicu, kupači ogrtač itd.), ovaj sustav može zaustaviti centrifugiranje ili čak potpuno prekinuti ciklus centrifugiranja.</p> <p>Ako je rublje i dalje premokro na kraju ciklusa, dodajte manje odjevne predmete kako biste uravnotežili punjenje i ponovite ciklus centrifugiranja.</p>	<ul style="list-style-type: none"> Dodajte 1 ili 2 slična predmeta kako biste pomogli uravnotežiti punjenje. Dodajte 1 ili 2 slična predmeta kako biste pomogli uravnotežiti punjenje. Presložite punjenje kako biste omogućili ispravno centrifugiranje. Presložite punjenje kako biste omogućili ispravno centrifugiranje.

Simptomi		Razlog	Rješenje
	  	Pobrinite se da vrata nisu otvorena.	<ul style="list-style-type: none"> Zatvorite do kraja vrata. Ako se „dE, dE1, dE2“ ne otpusti, pozovite servis.
			<ul style="list-style-type: none"> Isključite strujni utikač i pozovite servis.
		Preljevanje vode zbog pokvarenog ventila vode.	<ul style="list-style-type: none"> Zatvorite slavinu za vodu. Isključite strujni utikač. Pozovite servis.
		Senzor razine vode ne radi ispravno.	<ul style="list-style-type: none"> Zatvorite slavinu za vodu. Isključite strujni utikač. Pozovite servis.
		Preopterećenje motora.	<ul style="list-style-type: none"> Pustite perilicu rublja da ne radi na 30 minuta kako bi se motor ohladio, a zatim ponovno pokrenite ciklus.
		Curenje vode.	<ul style="list-style-type: none"> Pozovite servis.

JAMSTVO

Ovo ograničeno jamstvo ne pokriva sljedeće slučajeve:

- Dolazak servisa za dostavu, preuzimanje, postavljanje ili popravak proizvoda; upute za korisnika o radu proizvoda; popravak ili zamjena osigurača ili ispravak ožičenja ili vodovodnih cijevi ili ispravak neovlaštenih popravaka/ instalacija.
- Neuspješan rad proizvoda tijekom nestanka struje ili prekida ili neprikladne usluge pružanja električne energije.
- Šteta uzrokovana šupljim ili slomljenim cijevima za vodu, smrznutim cijevima za vodu, ograničenim odvodnim vodovima, neprikladnim ili prekinutim dovodom vode ili neprikladnim dovodom zraka.
- Šteta nastala radom proizvoda u korozivnom okruženju ili suprotno uputama navedenima u priručniku vlasnika proizvoda.
- Šteta na proizvodu uzrokovana nesrećama, štetočinama, munjom, vjetrom, požarom, poplavama ili višom silom.
- Šteta ili kvar uzrokovani neovlaštenom promjenom ili izmjenom ili ako se uređaj koristi različito od njegove namjene ili curenje vode na mjestu gdje proizvod nije ispravno postavljen.
- Šteta ili kvar uzrokovani neispravnom električnom strujom, naponom ili vodoinstalaterskim standardom, komercijalnom ili industrijskom uporabom ili uporabom pribora, komponenti ili potrošnih proizvoda za čišćenje koje nije odobrio LG.
- Šteta uzrokovana prijevozom i rukovanjem, uključujući porezotine, udubine, krhotine i/ili druga oštećenja završne obrade vašeg proizvoda, osim ako takva šteta ne nastane zbog nedostataka materijala ili izrade.
- Šteta ili dijelovi koji nedostaju na svakom prikazanom ili preuređenom proizvodu ili proizvodu s otvorenom kutijom ili sa sniženom cijenom.
- Proizvodi s originalnim serijskim brojevima koji su uklonjeni, promijenjeni ili se ne mogu jasno odrediti. Model i serijski brojevi, uz račun originalne maloprodaje potrebni su za ovjeravanje jamstva.
- Povećanje troškova režija i dodatni troškovi režija.
- Popravci kad se proizvod koristi u abnormalnim ili neuobičajenim kućanskim uvjetima ili suprotno uputama navedenima u priručniku vlasnika proizvoda.
- Troškovi povezani s uklanjanjem proizvoda iz vašeg doma zbog popravaka.
- Uklanjanje i ponovno postavljanje proizvoda ako je postavljen na nepristupačnom mjestu ili nije postavljen u skladu s objavljenim uputama za postavljanje, uključujući priručnik vlasnika i priručnik za postavljanje tvrtke LG.
- Šteta koja nastaje zbog neprikladne uporabe, zlorporabe, neispravnog postavljanja, popravaka ili održavanja. Neispravni popravak uključuje upotrebu dijelova koje nije odobrio niti odredio LG.

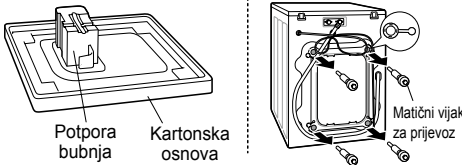
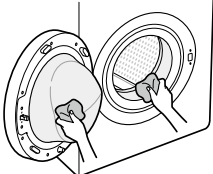
<p>Čudne vibracije ili buka uzrokovani neuklanjanjem matičnih vijaka za prijevoz ili potpore bubnja.</p>	 <p>Potpora bubnja Kartonska osnova Matični vijak za prijevoz</p>	<p>Uklonite matične vijke za prijevoz i potporu bubnja.</p>
<p>Curenje uzrokovano prljavštinom (kosa, vlakna) na brtvi i staklu vrata.</p>		<p>Očistite brtvu i staklo vrata.</p>

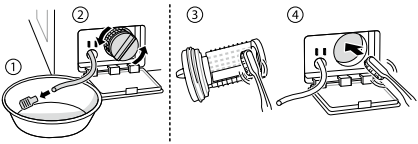
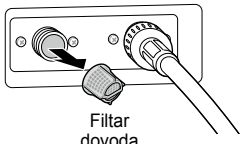
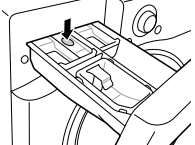
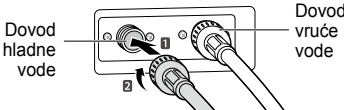
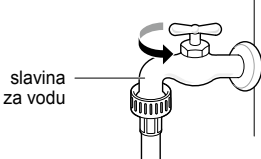
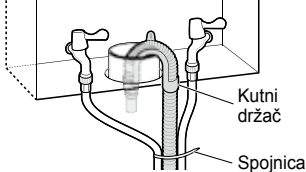
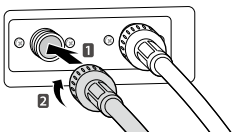
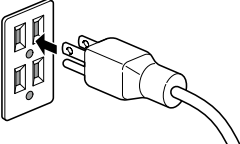
<p>Nema odvoda zbog začepljenog filtra pumpe.</p>	<p>➔</p>		<p>Očistite filter pumpe.</p>
<p>Voda ne izlazi jer su filtri ventila za dovod vode začepljeni ili su crijeva za dovod vode izvijena.</p>	<p>➔</p>	 <p>Filtar dovoda</p>	<p>Očistite filter ventila dovoda ili ponovno postavite crijeva dovoda vode.</p>
<p>Voda ne izlazi zbog prekomjerne upotrebe deterdženta.</p>	<p>➔</p>	 <p>Dozator</p>	<p>Očistite ladicu dozatora deterdženta.</p>
<p>Rublje je vruće ili toplo nakon završenog pranja jer su dovodna crijeva obrnuto postavljena.</p>	<p>➔</p>	 <p>Dovod hladne vode</p> <p>Dovod vruće vode</p>	<p>Ponovno postavite dovodna crijeva.</p>
<p>Voda se ne dovodi jer slavina za vodu nije otvorena.</p>	<p>➔</p>	 <p>slavina za vodu</p>	<p>Otvorite slavinu za vodu.</p>
<p>Curenje koje uzrokuje neispravno postavljanje odvodnog crijeva ili začepljeno odvodno crijevo.</p>	<p>➔</p>	 <p>Kutni držač</p> <p>Spojnica</p>	<p>Ponovno postavite odvodno crijevo.</p>
<p>Curenje uzrokovano neispravnom instalacijom crijeva za dovod vode ili korištenjem dovodnog crijeva druge marke.</p>	<p>➔</p>		<p>Ponovno postavite dovodno crijevo.</p>
<p>Problem nestanka struje uzrokovan labavom vezom kabela napajanja ili problemom s električnom utičnicom.</p>	<p>➔</p>		<p>Ponovno spojite kabel napajanja ili promijenite električnu utičnicu.</p>

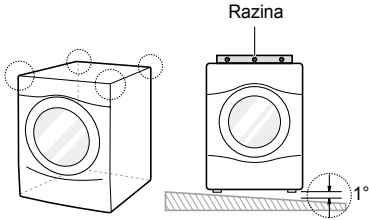
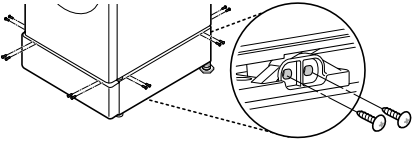
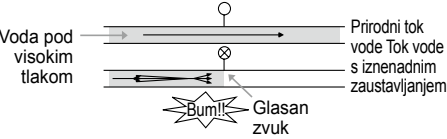
<p>Dolazak servisa za dostavu, preuzimanje, postavljanje proizvoda ili za upute o upotrebi proizvoda. Uklanjanje i ponovno postavljanje proizvoda.</p>	<p>➔</p>		<p>Jamstvo pokriva isključivo proizvodne nedostatke. Servis zbog neispravnog postavljanja nije pokriven.</p>
<p>Ako svi vijci nisu ispravno postavljeni, to može uzrokovati pretjeranu vibraciju (samo za model sa stalkom).</p>	<p>➔</p>		<p>Postavite 4 vijka u svaki kut (ukupno 16EA).</p>
<p>Zvuk udaranja vode (lupanja) kad se perilica rublja puni vodom.</p>	<p>➔</p>		<p>Podesite tlak vode okretanjem ventila za vodu ili slavine za vodu u domu.</p>

RADNI PODACI

Informacijski list proizvođača_Delegirana uredba komisije (EU) No 1061/2010

Ime ili zaštitni znak dobavljača	LG		
Model dobavljača	F14U2TDN0	F12U2TDN5 F12U2QDN1 F12U2QDN5	
Nazivni kapacitet	8/7	8/7	kg
Razred energetske učinkovitosti	A+++	A+++	
Dodijeljena "EU ekološka naljepnica" prema Uredbi (EZ) Br 66/2010	Ne	Ne	
Godišnja potrošnja energije (AEC) u kWh po godini na temelju 220 standardnih ciklusa pranja za programe pranja pamuka na 60 °C i 40 °C s punim i djelomičnim punjenjem, i potrošnja u režimima niske potrošnje energije. Stvarna potrošnja energije ovisit će o načinu upotrebe uređaja.	117/104	117/104	kWh/godini
Potrošnja energije			
standardni program za pamuk na 60 °C pri punom punjenju	0,60/0,53	0,60/0,53	kWh
standardni program za pamuk na 60 °C pri djelomičnom punjenju	0,45/0,42	0,45/0,42	kWh
standardni program za pamuk na 40 °C pri djelomičnom punjenju.	0,41/0,40	0,41/0,40	kWh
Potrošnja energije u stanju isključenosti i u stanju mirovanja.	0,45	0,45	W
Godišnja potrošnja vode (AWC) u litrama po godini na temelju 220 standardnih ciklusa pranja programa za pranje pamuka na 60 °C i 40 °C s punim i djelomičnim punjenjem. Stvarna potrošnja vode ovisit će o načinu upotrebe uređaja.	8900/8500	8900/8500	litara/godini
Razred učinkovitosti centrifugiranja na skali od G (najmanje učinkovito) do A (najučinkovitije).	A	B	
Maksimalna brzina vrtnje postignuta u standardnom programu za pamuk na 60 °C pri punom punjenju ili standardnom programu za pamuk na 40 °C pri djelomičnom punjenju, što je manje, i preostali sadržaj vlage postignut u standardnom programu za pamuk na 60 °C pri punom punjenju ili standardnom programu za pamuk na 40 °C pri djelomičnom punjenju, što je veće.	1400	1200	okr/min
	44	53	%
Standardni programi pranja na koje se informacija na naljepnici i informacijskom listu odnosi, da su ovi programi pogodni za čišćenje normalno zaprljanog pamučnog rublja i da su to najučinkovitiji programi u pogledu kombinirane potrošnje energije i vode;	"Pamuk (veća količina) 60 °C/40 °C"		
Vrijeme trajanja programa			
standardni program za pamuk na 60 °C pri punom punjenju	297/297	297/297	min
standardni program za pamuk na 60 °C pri djelomičnom punjenju	244/224	244/224	min
standardni program za pamuk na 40 °C pri djelomičnom punjenju.	239/219	239/219	min
Trajanje stanja mirovanja (TI)	10	10	min
Emisija buke koja se prenosi zrakom izražena u dB(A) re 1 pW i zaokružena na najbliži cijeli broj tijekom faza pranja i centrifugiranja u standardnom programu za pamuk na 60 °C pri punom punjenju	52 73	52 72	dB(A)
Samostojeći			

KORISNIČKI PRIRUČNIK

MAŠINA ZA

PRANJE VEŠA

SRPSKI



Pre početka instaliranja pažljivo pročitajte ova uputstva.

To će pojednostaviti instalaciju i obezbediti da se proizvod ispravno i bezbedno instalira. Čuvajte ova uputstva blizu proizvoda nakon instalacije za buduću referencu.

F12U2QDN1
F12U2QDN5
F12U2TDN5
F14U2TDN0

SADRŽAJ

Ovaj priručnik je namenjen za grupu proizvoda i može da sadrži slike ili sadržaj koji se razlikuju od modela koji ste vi kupili.

Ovaj priručnik podleže reviziji od strane proizvođača.

UPUTSTVA ZA BEZBEDNOST	03
Važna bezbednosna uputstva	05
INSTALACIJA	08
Specifikacije.....	08
Dodatna oprema.....	08
Zahtevi u vezi sa mestom instalacije.....	09
Otpakivanje i uklanjanje transportnih vijaka sa navrtkom.....	10
Korišćenje podmetača protiv proklizavanja (opciono)	11
Drveni podovi	11
Nivelisanje mašine za pranje veša	12
Povezivanje dovodnog creva.....	12
Instalacija odvodnog creva	15
Električni priključci (samo u UK).....	15
RAD	16
Korišćenje mašine za pranje veša.....	16
Razvrstavanje veša	17
Dodavanje proizvoda za čišćenje	18
Kontrolna tabla	20
Tabela programa.....	21
Opcioni ciklus	25
Korišćenje pametne funkcije (opciono).....	29
ODRŽAVANJE	29
Čišćenje mašine za pranje veša.....	29
Čišćenje filtera za dovod vode.....	29
Čišćenje filtera odvodne pumpe	30
Čišćenje dozirne posude	31
Tub Clean (Čišćenje kade) (opciono)	31
Oprez zbog smrzavanja tokom zime	32
Korišćenje funkcije Smart Diagnosis™	34
REŠAVANJE PROBLEMA.....	35
Dijagnostikovanje problema	35
Poruke o grešci.....	37
GARANCIJA	39
RADNI PODACI	42

UPUTSTVA ZA BEZBEDNOST

Naredne bezbednosne smernice imaju za cilj da spreče nepredviđene rizike ili štetu od nebezbednog ili nepravilnog korišćenja proizvoda.

Ove smernice se dele na „UPOZORENJE“ i „OPREZ“ kao što je opisano ispod.

 Ovaj simbol stoji uz pojmove i radnje koji mogu da predstavljaju rizik. Pažljivo pročitajte deo sa ovim simbolom i pratite uputstva kako biste izbegli rizik.

 **UPOZORENJE** – Ovo znači da nepoštovanje uputstava može da dovede do ozbiljne povrede ili smrti.

 **OPREZ** – Ovo znači da nepoštovanje uputstava može da dovede do manje povrede ili oštećenja proizvoda.

UPOZORENJE

Kako biste umanjili rizik od nastajanja požara, strujnog udara ili povrede lica prilikom korišćenja proizvoda, potrebno je poštovati osnovne mere predostrožnosti o bezbednosti, uključujući i one koje slede.

SRPSKI

DECA U DOMAĆINSTVU

Ovaj uređaj nije namenjen za korišćenje za osobe (uključujući decu) sa umanjenim fizičkim, čulnim ili mentalnim sposobnostima ili za osobe sa nedostatkom iskustva i znanja, osim ako nisu pod nadzorom ili imaju pomoć pri korišćenju uređaja od strane osobe odgovorne za njihovu bezbednost. Decu treba nadgledati da bi se obezbedilo da se ne igraju uređajem.

Za korišćenje u Evropi:

Ovaj uređaj smeju da koriste deca starosti 8 godina i više kao i lica sa umanjenim fizičkim, čulnim ili mentalnim sposobnostima ili nedostatkom iskustva i znanja ukoliko su pod nadzorom ili upućena u korišćenje uređaja na bezbedan način i razumeju uključene opasnosti. Deca ne smeju da se igraju uređajem. Čišćenje i održavanje ne smeju obavljati deca bez nadzora.

Deca koja imaju manje od 3 godine ne smeju da budu u blizini uređaja, osim ako se neprekidno ne nadgledaju.

ZAHTEVI U VEZI SA UZEMLJENJEM

UPOZORENJE

Zbog vaše bezbednosti, informacije iz ovog priručnika moraju da se poštuju da bi se smanjio rizik od požara, eksplozije ili strujnog udara, ili da bi se sprečila oštećenja svojine, povrede ili smrt.

- Ovaj uređaj mora biti uzemljen. U slučaju oštećenja ili kvara, uzemljenje će smanjiti rizik od strujnog udara obezbeđivanjem putanje najmanjeg otpora za tok struje.
- Ovaj uređaj je opremljen kablom koji ima provodnik za uzemljenje opreme i utikač za uzemljenje. Utikač se mora priključiti u odgovarajuću utičnicu koja je ispravno instalirana i uzemljena u skladu sa svim lokalnim propisima i uredbama.
- Neispravno priključivanje provodnika za uzemljenje opreme može dovesti do opasnosti od strujnog udara. Konsultujte se sa kvalifikovanim električarem ili serviserom ako niste sigurni da li je uređaj ispravno uzemljen.
- Ne prepravljajte utikač koji dolazi uz uređaj. Ako ne odgovara utičnici, kvalifikovani električar treba da instalira odgovarajuću utičnicu.

ODLAGANJE VAŠEG STAROG UREĐAJA



1. Svi električni i elektronski proizvodi treba da budu odloženi odvojeno od komunalnog otpada putem namenjenih postrojenja za prikupljanje koja su odredile vlasti ili lokalni organi.
2. Ispravno odlaganje vašeg starog uređaja će pomoći da se spreče potencijalne negativne posledice po životnu sredinu i zdravlje ljudi.
3. Za detaljnije informacije o odlaganju vašeg starog uređaja kontaktirajte kancelariju gradske uprave, službu za odlaganje otpada ili prodavnicu gde ste kupili uređaj.

Važna bezbednosna uputstva

UPOZORENJE

Kako biste umanjili rizik od nastajanja požara, strujnog udara ili povrede lica prilikom korišćenja proizvoda, potrebno je poštovati osnovne mere predostrožnosti o bezbednosti, uključujući i one koje slede.

Instalacija

- Nikada ne pokušavajte da rukujete ovim uređajem ako je on oštećen, ne radi kako treba, ako je delimično rasklopljen ili ima delove koji nedostaju ili su neispravni, uključujući oštećen kabl ili utikač. To može da dovede do strujnog udara ili povrede.
- Ovaj uređaj je težak. Možda će za instaliranje i pomeranje uređaja biti potrebne dve ili više osoba. Ako se ne pridržavate toga, može doći do povrede.
- Držite i instalirajte ovaj uređaj tamo gde neće biti izložen temperaturama ispod tačke smrzavanja ili spoljnim vremenskim uslovima. Ako se ne pridržavate toga, može doći do curenja.
- Pričvrstite odvodno crevo da biste izbegli odvajanje. Prskanje vodom može izazvati strujni udar.
- Ako je kabl za napajanje oštećen, proizvođač, serviser ili slična kvalifikovana osoba mora da ga zameni da bi se izbegla opasnost.
- Uređaj ne sme da se instalira iza vrata sa bravom, kliznih vrata ili vrata sa šarkama sa suprotne strane mašine u odnosu na vrata mašine za sušenje prevrtanjem, tako da se ograniči potpuno otvaranje vrata mašine za sušenje prevrtanjem.

Rad

- Ne koristite oštre objekte kao što je bušilica ili klin za pritiskanje ili odvajanje radne jedinice. To može da dovede do strujnog udara ili povrede.
- Samo osoba ovlašćena za popravke iz servisnog centra LG Electronics može vršiti rasklapanje, popravku ili izmenu proizvoda. Neispravan servis može dovesti do povrede, strujnog udara ili požara.
- Nemojte prskati vodu ni po spoljašnjosti ni po unutrašnjosti proizvoda kako biste ga očistili. Voda može da ošteti izolaciju, izazivajući strujni udar ili požar.
- U oblasti ispod i oko uređaja ne držite zapaljive materijale kao što su ućebane grudvice, papir, krpe, hemikalije itd. Nepravilno korišćenje može izazvati požar ili eksploziju.
- Ne stavljajte životinje, npr. kućne ljubimce u proizvod. To može izazvati povrede.
- Ne ostavljajte vrata ovog proizvoda otvorena. Deca mogu da se zakače za vrata ili uđu u uređaj, što može izazvati oštećenja ili povrede.

- Nikada ne stavljajte ruke u uređaj kada radi. Sačekajte da se bubanj potpuno zaustavi. Ako se ne pridržavate toga, može doći do povrede.
- Ne stavljajte, ne perite i ne sušite stvari koje su čišćene zapaljivim ili eksplozivnim supstancama (kao što je vosak, ulje, farba, benzin, odmašćivači, rastvarači za hemijsko čišćenje, kerozin, biljno ulje, jestivo ulje itd.) ili stvari koje su oprane u takvim supstancama ili natopljene ili isprskane njima. Nepravilno korišćenje može izazvati požar ili eksploziju.
- U slučaju poplave, prestanite sa korišćenjem proizvoda i kontaktirajte servisni centar LG Electronics. Kontakt sa vodom može da izazove strujni udar.
- Ne gurajte vrata prekomernom silom nadole kada su vrata uređaja otvorena. Tako možete prevrnuti uređaj i to može izazvati povrede.
- Koristite nova creva koja se isporučuju uz uređaj. Stara creva ne treba ponovo koristiti. Curenje vode može da izazove oštećenja svojine.
- Ne dirajte vrata tokom ciklusa isparavanja, sušenja ili pranja na visokoj temperaturi. Površina vrata može postati veoma vruća. Sačekajte da se zaključavanje vrata deaktivira pre njihovog otvaranja. Ako se ne pridržavate toga, može doći do povrede.
- Ne koristite zapaljiv gas i supstance (benzol, benzin, razređivač, nafta, alkohol itd.) u blizini proizvoda. To može da izazove eksploziju ili požar.
- Ako se odvodno crevo ili dovodno crevo zamrznu tokom zime, koristite ih tek nakon otapanja. Zamrzavanje može da izazove požar ili strujni udar, a zamrznuti delovi mogu izazvati kvar u proizvodu ili smanjenje radnog veka proizvoda.
- Držite sve deterdžente, omekšivače za veš i izbeljivače dalje od dece. Ti proizvodi sadrže otrovne materije.
- Ne priključujte više proizvoda u utičnicu sa više mesta ili produžnih kablova. To može izazvati požar.
- Izvadite utikač za napajanje iz utičnice kada čistite proizvod. Ako to ne učinite, može doći do strujnog udara ili povrede.
- Nemojte da dodirujete utikač za napajanje mokrim rukama. To može da dovede do strujnog udara ili povrede.
- Prilikom izvlačenja utikača iz utičnice, čvrsto držite utikač, ne kabl. Oštećenje kabla može da izazove strujni udar ili povredu.
- Pazite da se kabl previše ne savija ili da nije pritisnut nekim teškim predmetom. Oštećenja napojnog kabla mogu da izazovu strujni udar ili požar.

Odlaganje

- Pre odlaganja starog uređaja isključite njegov kabl iz utičnice. Onemogućite upotrebu utikača. Isecite kabl odmah iza uređaja da biste sprečili zloupotrebu.
- Materijal za pakovanje (poput vinila i stiropora) odložite dalje od dece. Materijal za pakovanje može da izazove gušenje deteta.
- Uklonite vrata odeljka za pranje pre uklanjanja uređaja iz upotrebe ili njegovog odlaganja da biste uklonili mogućnost da se deca ili male životinje zarobe unutra. Ako to ne uradite, može doći do ozbiljnih povreda ili smrti.

INSTALACIJA

Specifikacije

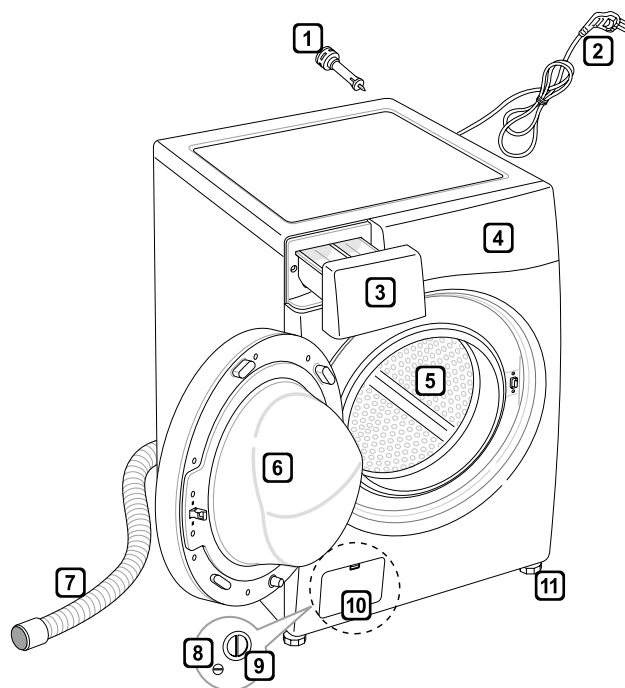

- 1 Transportni vijci sa navrtkom
- 2 Utikač za napajanje
- 3 Dozirna posuda
- 4 Kontrolna tabla
- 5 Bubañ
- 6 Vrata
- 7 Odvodno crevo
- 8 Odvodni zapašač
- 9 Filter odvodne pumpe
- 10 Poklopac (lokacija može da se razlikuje u zavisnosti od proizvoda)
- 11 Podesiva stopala nogara

- Napajanje: 220–240 V~, 50 Hz
- Veličina: 600 mm (š.) X 560 mm (d.) X 850 mm (v.)
- Težina proizvoda: 62 kg
- Kapacitet pranja: 8/7 kg
- Dozvoljeni pritisak vode: 0,1–1,0 MPa (1,0–10,0 kgf/cm²)

• Izgled i specifikacije se mogu promeniti bez prethodnog obaveštenja u cilju unapređenja kvaliteta proizvoda.

Dodatna oprema

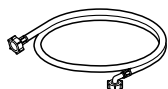

Dovodno crevo (1EA)
(opcija: za toplu vodu (1EA))



Ključ



Čepovi za pokrivanje rupa
za transportne vijke sa
navrtkom



Podmetači protiv
proklizavanja (2EA)
(opciono)

Zahtevi u vezi sa mestom instalacije

Lokacija

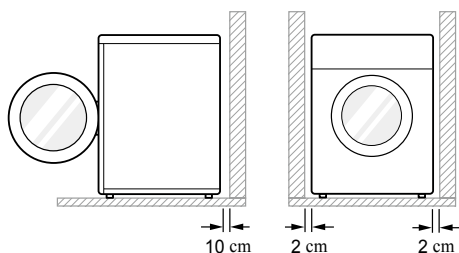

Nagib poda: Dozvoljeni nagib pod čitavom mašinom za pranje veša je 1°.

Utičnica za napajanje: Mora biti udaljena 1,5 metara od mesta gde se mašina za pranje veša nalazi.

- Ne opterećujte utičnicu sa više uređaja.

Dodatni prostor: Za zid – 10 cm: iza / 2 cm: bočno

- Nikada ne stavljajte i ne držite veš na mašini za pranje.
- Ti proizvodi mogu da oštete farbu ili kontrole.

Položaj

- Instalirajte mašinu za pranje veša na ravnom čvrstom podu.
- Pobrinite se da se cirkulacija vazduha oko mašine za pranje veša ne zagušuje tepisima, prostirkama itd.
- Nikada ne ispravljajte neravnine u podu pomoću delova drveta, kartona ili sličnih materijala ispod mašine za pranje veša.
- Ako nije moguće izbeći postavljanje mašine za pranje veša pored šporeta na plin ili peći za loženje, između dva uređaja mora da se umetne izolacija (85 x 60 cm) prekrivena aluminijumskom folijom sa strane gde je šporet ili peć.

- Ne instalirajte mašinu za pranje veša u prostorijama gde može doći do smrzavanja. Smrznuta creva mogu da puknu pod pritiskom. Pouzdanost elektronske kontrolne jedinice može da se umani na temperaturama ispod tačke smrzavanja.
- Obezbedite da mašini za pranje veša posle njenog instaliranja majstor može lako pristupiti.
- Kada se mašina za pranje veša instalira, podesite sva četiri stopala nogara koristeći obezbeđeni ključ za transportne vijke sa navrtkom da biste obezbedili da uređaj bude stabilan i ostavite razmak od otprilike 20 mm između vrha mašine za pranje veša i donjeg dela radne površine.
- Ova oprema nije namenjena za pomorsku upotrebu ili upotrebu u pokretnim instalacijama kao što su kamp prikolice, vazduhoplovi itd.

Priključivanje na strujnu mrežu

- Ne koristite produžni kabl ili dupli adapter.
- Uvek izvadite utikač mašine za pranje veša iz utičnice i isključite dovod vode nakon korišćenja.
- Povežite mašinu za pranje veša sa uzemljenom utičnicom u skladu sa propisima za strujne instalacije.
- Mašina za pranje veša mora biti postavljena tako da se utikaču može lako pristupiti.
- Popravke mašine za pranje veša moraju izvršavati kvalifikovane osobe. Popravke koje izvršavaju osobe bez iskustva mogu dovesti do povreda ili ozbiljnih kvarova. Obratite se lokalnom servisnom centru.
- Ako se mašina isporučuje zimi kada su temperature ispod tačke smrzavanja, ostavite mašinu za pranje veša na sobnoj temperaturi nekoliko sati pre njenog korišćenja.

Otpakivanje i uklanjanje transportnih vijaka sa navrtkom

1 Podignite mašinu za pranje veša sa penaste podloge.

- Kada uklonite karton i transportni materijal, podignite mašinu za pranje veša sa penaste podloge. Uverite se da je potpora kade uklonjena sa podloge i da nije zaglavljena na dnu mašine za pranje veša.
- Ako morate da položite mašinu za pranje veša da biste uklonili kartonsku podlogu, uvek zaštitite stranu mašine za pranje veša i pažljivo je položite na stranu. **NE** polažite mašinu za pranje veša na prednju ili zadnju stranu.

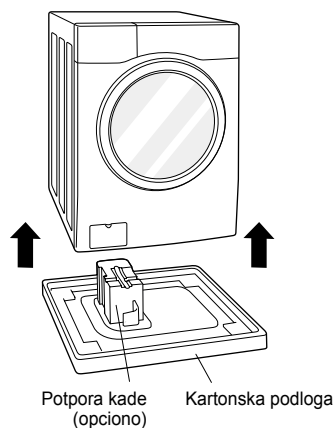

2 Uklonite sklopove vijaka sa navrtkom.

- Krećući od dva donja transportna vijka sa navrtkom, koristite ključ (koji se isporučuje) da biste potpuno otpustili sve transportne vijke sa navrtkom okretanjem u smeru suprotnom kretanju kazaljki na satu. Uklonite sklopove vijaka sa navrtkom laganim mrdanjem tokom izvlačenja.

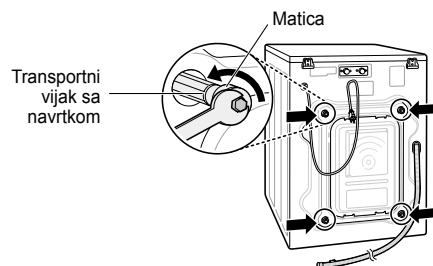

3 Postavite čepove za rupe.

- Pronađite čepove za rupe koji su uključeni u pakovanje sa dodatnom opremom i postavite ih u rupe za transportne vijke sa navrtkom.

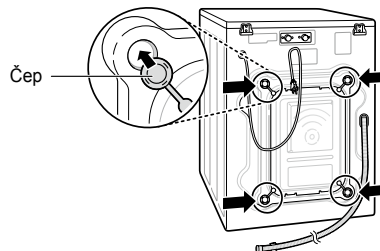

NAPOMENA

- Sačuvajte sklopove vijaka sa navrtkom za buduću upotrebu. Da biste sprečili oštećenja unutrašnjih komponenti, **NE** transportujte mašinu za pranje veša bez ponovnog postavljanja transportnih vijaka sa navrtkom.
- Ako ne uklonite transportne vijke sa navrtkom i matice, može doći do jakih vibracija i buke, što može da uzrokuje trajna oštećenja mašine za pranje veša. Kabl je pričvršćen za zadnji deo mašine za pranje veša pomoću transportnog vijka sa navrtkom radi obezbeđivanja da mašina ne može da radi dok su transportni vijci sa navrtkom na svom mestu.

Korišćenje podmetača protiv proklizavanja (opciono)

Ako mašinu za pranje veša instalirate na klizavoj površini, ona može da se pomera zbog prekomernog vibriranja. Neispravno nivelisanje može dovesti do kvara zbog buke i vibracija. Ako se to desi, postavite podmetače protiv proklizavanja ispod stopala nogara za nivelisanje i podesite nivo.

- 1 Očistite pod da biste prilepili podmetače protiv proklizavanja.
 - Koristite suhu krpu da biste uklonili i očistili strane objekte i vlagu. Ako ostane vlage, podmetači protiv proklizavanja mogu da se klizaju.
- 2 Podesite nivo nakon postavljanja mašine za pranje veša u oblast za instalaciju.
- 3 Postavite lepljivu stranu podmetača protiv proklizavanja na pod.
 - Najefektivnije je instalirati podmetače protiv proklizavanja ispod prednjih nogara. Ako je teško postaviti podmetače ispod prednjih nogara, postavite ih ispod zadnjih.

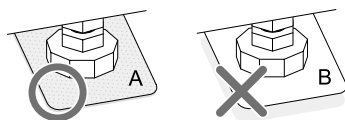
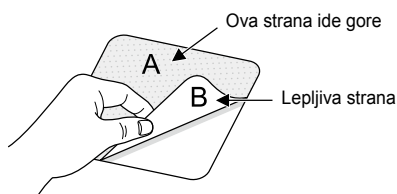

- 4 Proverite da li je mašina za pranje veša iznivelisana.
 - Lagano gurnite ili zaljuljajte gornje ivice mašine za pranje veša da biste potvrdili da se mašina za pranje veša ne ljulja. Ako se mašina za pranje veša ljulja, ponovo je iznivelišite.

Drveni podovi

- Drveni podovi su posebno podložni vibriranju.
- Da biste sprečili vibracije, preporučujemo da stavite gumene kapice najmanje 15 mm debljine na svako stopalo nogare mašine za pranje veša, pričvršćene za najmanje dve podne grede pomoću vijaka.

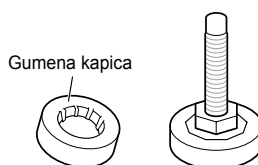

- Ako je moguće, mašinu za pranje veša instalirajte u ugao prostorije, gde je pod stabilniji.
- Navucite gumene kapice da biste smanjili vibriranje.
- Gumene kapice (br. p. 4620ER4002B) možete da nađete u LG servisnom centru.

NAPOMENA

- Pravilno postavljanje i nivelisanje mašine za pranje veša će obezbediti dug, neprekidan i pouzdan rad.
- Mašina za pranje veša mora biti 100% horizontalna i mora čvrsto da stoji na svom mestu.
- Ne sme da se „klacka“ na uglovima pod opterećenjem.
- Površina za instalaciju mora biti čista, bez voska za podove ili drugih premaza.
- Ne dozvolite da se stopala nogara mašine za pranje veša pokvase. Ako se to desi, može doći do vibracija ili buke.

Nivelisanje mašine za pranje veša

Ako je pod neravan, okrenite podesiva stopala nogara po potrebi (ne postavljajte delove drveta itd. ispod stopala nogara). Proverite da li su sva četiri stopala nogara stabilna i oslonjena na pod, a zatim proverite da li je uređaj savršeno iznivelisan (koristite libelu).

- Kada je mašina za pranje veša iznivelisana, stegnite navrtke prema osnovi mašine za pranje veša. Sve navrtke moraju biti stegnute.

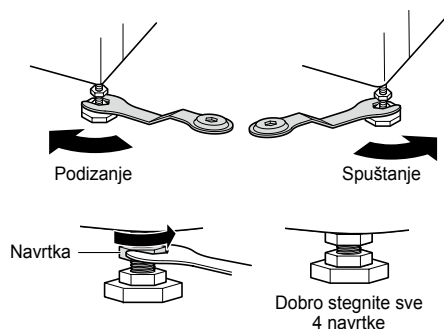

- **Dijagonalna provera**
Kada dijagonalno gurate ivice gornje ploče mašine za pranje veša, mašina za pranje veša uopšte ne bi trebalo da se pomera gore-dole (proverite oba pravca). Ako se mašina za pranje veša ljulja kada dijagonalno gurate gornju ploču mašine za pranje veša, ponovo podesite stopala nogara.

NAPOMENA

- Drveni ili podovi koje podržavaju zidovi mogu doprineti prekomernom vibriranju ili neravnoteži.
- Ako se mašina za pranje veša instalira na uzdignutoj platformi, mora se dobro pričvrstiti da bi se uklonila opasnost od pada.

Povezivanje dovodnog creva

- Pritisak dovoda vode mora biti između 0,1 MPa i 1,0 MPa (1,0–10,0 kgf/cm²).
- Nemojte da izližete ili neravno pritegnete spoj tokom povezivanja dovodnog creva sa ventilom.
- Ako je pritisak dovoda vode veći od 1,0 MPa, trebalo bi instalirati uređaj za dekompresiju.
- Povremeno proveravajte stanje creva i menjajte ga po potrebi.

Provera gumene zaptivke za dovodno crevo

Dve gumene zaptivke dopremaju se uz creva za dovod vode.

Koriste se da bi se sprečilo curenje vode. Proverite da li je spoj sa slavinama dovoljno čvrst.

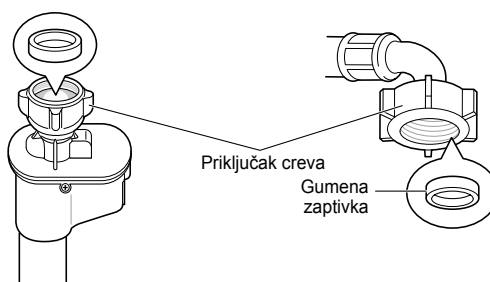
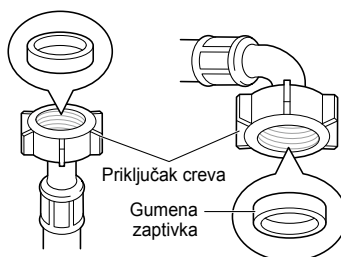

Povezivanje creva sa slavinom za vodu

Povezivanje creva za navrtanje na slavinu sa navojem

Navrnite priključak creva na slavinu za dovod vode.

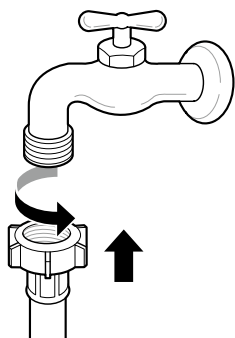

- 3 Gurnite dovodno crevo vertikalno nagore, tako da gumena zaptivka u crevu može u potpunosti da bude uz slavinu, a zatim ga pričvrstite uvrtnjem nadesno.

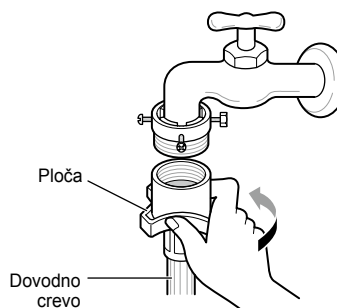

Povezivanje creva za navrtanje na slavinu bez navoja

- 1 Otpustite četiri vijka za fiksiranje.

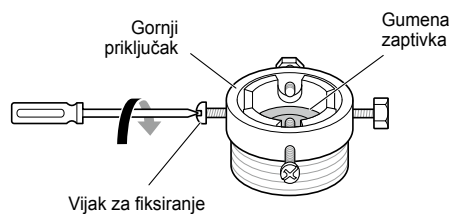

- 2 Gurnite adapter na kraj slavine tako da gumena zaptivka napravi spoj koji ne propušta vodu. Stegnite četiri vijka za fiksiranje.

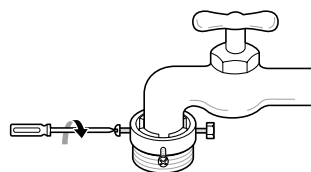

Povezivanje creva za nameštanje jednim dodirom na slavinu bez navoja

- 1 Odvrnite prstenastu ploču adaptera i otpustite četiri vijka za fiksiranje.

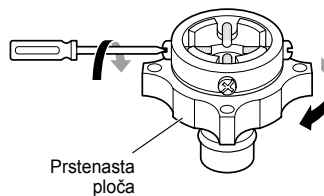

- 2 Uklonite vodič-ploču ako je slavina prevelika da se uklopi u adapter.

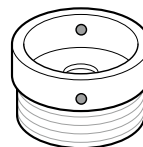
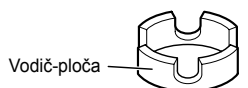

- 3** Gurnite adapter na kraj slavine tako da gumena zaptivka napravi spoj koji ne propušta vodu. Stegnite prstenastu ploču adaptera i četiri vijka za fiksiranje.

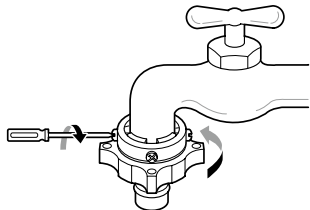

- 4** Povucite kopču priključka nadole, gurnite dovodno crevo na adapter i otpustite kopču priključka. Proverite da li se adapter zaključao na svom mestu.

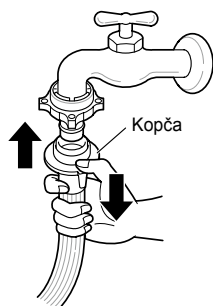

NAPOMENA

- Kada povežete dovodno crevo sa slavicom za vodu, uključite slavnicu za vodu da biste isprali strane materije (prašinu, pesak, opiljke itd.) iz creva za vodu. Pustite da voda iscuri u kofu i proverite temperaturu vode.

Povezivanje creva sa mašinom za pranje veša

Potvrdite da crevo nigde nije presavijeno i da nije zgnječeno.

Kada mašina za pranje veša ima dva ventila.

- Dovodno crevo sa crvenim priključkom je za slavnicu za toplu vodu.

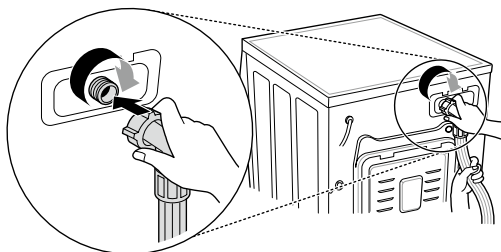

NAPOMENA

- Kada dovršite povezivanje, ako voda curi iz creva, ponovite iste korake. Koristite najstandardniji tip slavine za dovod vode. U slučaju da je slavina u obliku kvadrata ili prevelika, uklonite vodič-ploču pre umetanja slavine u adapter.

Korišćenje horizontalne slavine

Horizontalna slavina



Produžna slavina

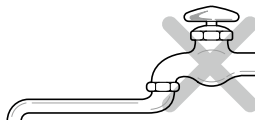

Kvadratna slavina

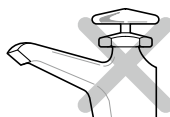

Instalacija odvodnog creva

- Odvodno crevo ne treba da se stavi na više od 100 cm iznad poda. Voda iz mašine za pranje veša možda se neće izbacivati ili će se izbacivati sporo.
- Pravilno pričvršćivanje odvodnog creva zaštitice pod od oštećenja zbog curenja vode.
- Ako je odvodno crevo predugačko, ne koristite silu da biste ga vratili u mašinu za pranje veša. To će izazvati veću buku.

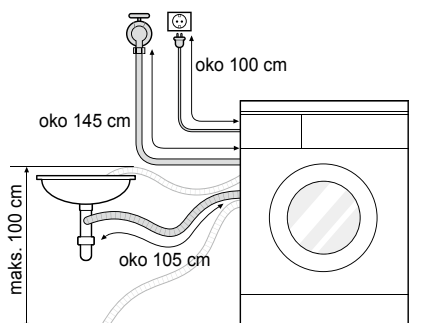

- Kada odvodno crevo instalirate u sudoperi, dobro ga pričvrstite pomoću žice.
- Pravilno pričvršćivanje odvodnog creva zaštitice pod od oštećenja zbog curenja vode.

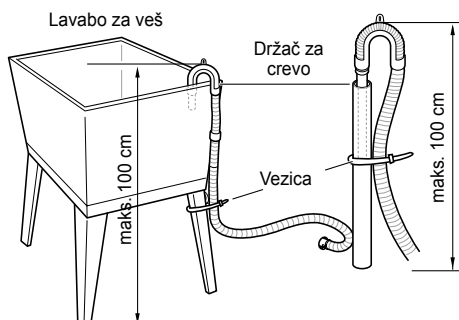
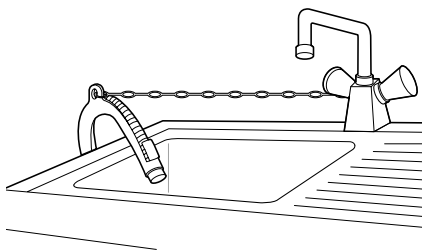

Električni priključci (samo u UK)

Žice u kablju za napajanje obojene su u skladu sa sledećim kodom:

Zelena i žuta: uzemljenje

Plava: nula

Braon: faza

Ovaj uređaj mora da se uzemlji.

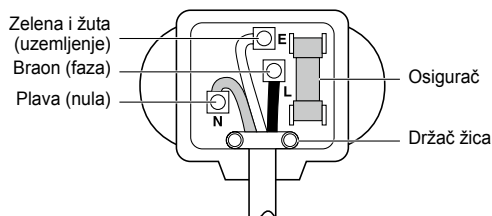

Kako boje žica u kablju za napajanje ovog uređaja možda ne odgovaraju obojenim oznakama koje identifikuju terminale u vašem utikaču, nastavite ovako:

Zelena i žuta žica moraju biti povezane sa terminalom u utikaču koji je označen slovom E ili simbolom za uzemljenje (\perp) ili obojen zelenom ili zelenom i žutom bojom.

Plava žica mora biti povezana sa terminalom koji je označen slovom N ili obojen crnom bojom.

Braon žica mora biti povezana sa terminalom koji je označen slovom L ili obojen crvenom bojom.

Ako se koristi utikač od 13 amp. (BS 1363), postavite BS 1362 osigurač od 13 amp.

Korišćenje mašine za pranje veša

Pre prvog pranja izaberite ciklus (Pamuk 60°C, dodajte pola doze deterdženta) i uključite mašinu za pranje veša da obavi pranje bez odeće. Tako ćete ukloniti ostatke i vodu iz bubnja koji su možda dospeli tu tokom procesa proizvodnje.

1 Razvrstajte veš i napunite mašinu.

- Razvrstajte veš po tipu tkanine, nivou zaprljanosti, boji i količini veša po potrebi. Otvorite vrata i napunite mašinu za pranje veša.

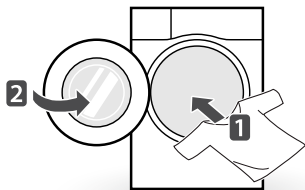

2 Dodajte proizvode za čišćenje i/ili deterdžent i omekšivač.

- Dodajte odgovarajuću dozu deterdženta u dozimnu posudu za deterdžent. Ako želite, dodajte izbeljivač ili omekšivač za veš u odgovarajuće oblasti dozirne posude.

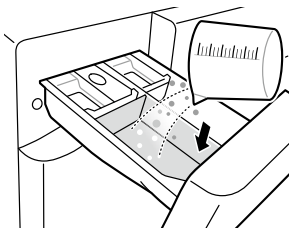

3 Uključite mašinu za pranje veša.

- Pritisnite dugme **Napajanje** da biste UKLJUČILI mašinu za pranje veša.

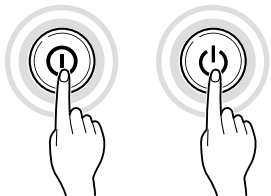

4 Izaberite željeni ciklus pranja.

- Pritiskajte dugme ciklus ili okrećite dugme za izbor ciklusa dok ne izaberete željeni ciklus.

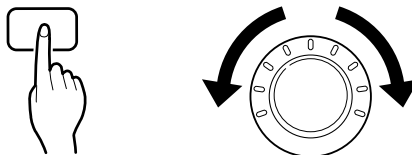

5 Pokrenite ciklus.

- Pritisnite dugme **Početak/pauza** da biste pokrenuli ciklus. Mašina za pranje veša će izvršiti kratko okretanje bez vode kako bi izmerila težinu veša u mašini. Ako se dugme **Početak/pauza** ne pritisne u roku od 5 minuta, mašina za pranje veša će se isključiti i sva podešavanja će se izgubiti.



6 Kraj ciklusa.

- Kada se ciklus završi, čućete melodiju. Odmah uklonite veš iz mašine da bi on bio manje izgužvan. Kada vadite veš, pogledajte oko zaptivke vrata da u njoj nisu ostale sitnije stvari.

Razvrstavanje veša

1 Potražite etiketu o održavanju na odeći.

- Ona će vam reći više o sadržaju tkanina u odevnom predmetu i kako bi trebalo da se pere.
- Simboli na etiketama o održavanju.

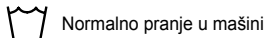

2 Razvrstavanje veša.

- Da biste dobili najbolje rezultate, razvrstajte odeću u grupe koje se mogu prati pomoću istog ciklusa pranja.
- Različite tkanine treba prati na različitim temperaturama i brzinama centrifuge.
- Uvek razdvojte taman veš od svetlijeg i belog. Perite ih zasebno jer može doći do prenosa farbe i ućebanih grudvica, što može izazvati da beli i svetliji veš promeni boju. Ako je moguće, ne perite jako zaprljane stvari sa onima koje su pomalo zaprljane.
 - Zaprljanost (jako, normalno, slabo)
Razdvajajte odeću prema stepenu zaprljanosti.
 - Boja (belo, svetlo, tamno)
Razdvajajte belu tkaninu od obojene tkanine.
 - Ućebane grudvice (stvari koje ih stvaraju, stvari koje ih kupe)
Perite veš koji stvara grudvice zasebno od veša koji ih kupi.

3 Provere pre punjenja.

- Kombinujte velike i male stvari u mašini. Prvo stavite veće stvari.
- Velike stvari ne treba da čine više od polovine ukupnog punjenja mašine. Ne perite pojedinačne stvari. To može izazvati neuravnoteženo punjenje. Dodajte jednu ili dve slične stvari.
- Proverite sve džepove da biste potvrdili da su prazni. Predmeti kao što su ekseri, šnale, šibice, olovke, novčići i ključevi mogu da oštete i mašinu za pranje veša i odeću.

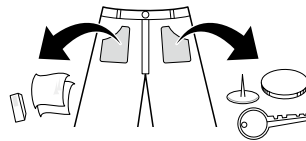

- Zakopčajte rajsferšluse, dugmad i kopče da biste obezbedili da se ne zakače za drugu odeću.
- Pre pranja tretirajte prljavštinu i fleke utrljavanjem male količine deterdženta rastvorenog u vodi na fleke kao pomoć pri uklanjanju prljavštine.
- Proverite nabore fleksibilnog zaptivača (sivo) i uklonite sve sitnije stvari.
- Proverite unutar bubnja i uklonite sve stvari iz prošlog pranja.

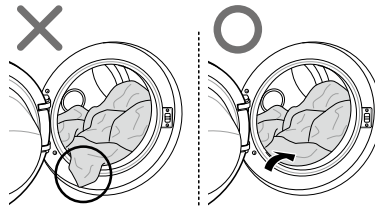

- Uklonite svu odeću ili stvari iz fleksibilnog zaptivača da biste sprečili oštećenja odeće i zaptivača.

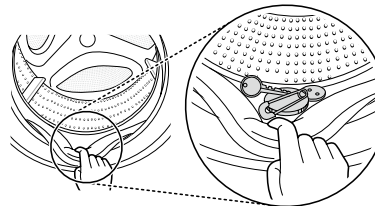

Dodavanje proizvoda za čišćenje

Doziranje deterdženta



- Deterdžent treba da se koristi prema uputstvima proizvođača deterdženta i bira prema tipu, boji i zaprljanosti tkanine i temperaturi pranja.
- Ako se stavi previše deterdženta, može da se pojavi previše pene, a to će uzrokovati loše pranje ili izazvati preopterećenje za motor.
- Ako želite da koristite tečni deterdžent, pratite uputstva koja je obezbedio proizvođač deterdženta.
- Tačni deterdžent možete da sipate direktno u glavnu dozirnu posudu ako odmah pokrećete ciklus.
- Ne koristite tečni deterdžent ako koristite opciju Odlaganje ili ako ste izabrali opciju Pretpranje jer tečnost može da se stvrdne.
- Ako bude previše pene, smanjite količinu deterdženta.
- Možda bude potrebno da se korišćenje deterdženta prilagodi temperaturi vode, tvrdoći vode, količini i zaprljanosti veša u mašini. Za najbolje rezultate izbegavajte stvaranje previše pene.
- Pogledajte etiketu na odeći pre izbora deterdženta i temperature vode:
- Kada koristite mašinu za pranje veša, koristite samo deterdžent namenjen za određeni tip veša:
 - standardne deterdžente u prahu za sve tipove tkanina
 - deterdžente u prahu za osetljivu tkaninu
 - tačne deterdžente za sve tipove tkanina ili deterdžente namenjene samo za vunu
- Za bolje performanse pranja i izbeljivanja koristite deterdžent sa standardnim izbeljivačem u prahu.
- Deterdžent se iz dozirne posude uzima ispiranjem na početku ciklusa.

NAPOMENA

- Ne dozvolite da se deterdžent stvrdne. Ako se to desi, može doći do zagušenja, loših performansi ispiranja ili neprijatnih mirisa.
- Kompletno punjenje: prema preporukama proizvođača.
- Delimično punjenje: 3/4 normalne količine.
- Minimalno punjenje: 1/2 kompletnog punjenja.

Dodavanje deterdženta i omekšivača za veš

Dodavanje deterdženta

- Samo glavno pranje → 
- Pretpranje + glavno pranje →  • 

NAPOMENA

- Previše deterdženta, izbeljivača ili omekšivača za veš može dovesti do preliivanja.
- Obavezno koristite odgovarajuću količinu deterdženta.

Dodavanje omekšivača za veš

- Ne sipajte omekšivač preko linije za maksimalno punjenje. Previše omekšivača za veš može uzrokovati prerano korišćenje omekšivača, što može da zaprlja odeću. Polako zatvarajte dozirnu posudu.

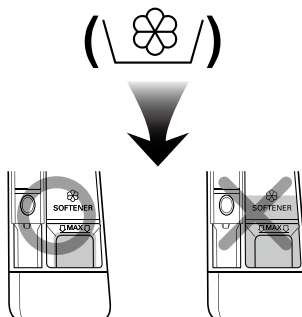

- Ne ostavljajte omekšivač za veš u dozirnoj posudi više od 2 dana (omekšivač može da se stvrdne).
- Omekšivač za veš se automatski dodaje tokom poslednjeg ciklusa ispiranja.
- Ne otvarajte dozirnu posudu kada se doprema voda.
- Ne treba koristiti rastvarače (benzol itd.).

NAPOMENA

- Ne sipajte omekšivač za veš direktno na veš.

Dodavanje omekšivača za vodu

- Omekšivač za vodu, kao što je to onaj za kamenac (npr. Calgon), može da se koristi da bi se smanjilo korišćenje deterdženta u oblastima sa veoma velikom tvrdoćom vode. Stavite onu količinu koja je navedena na pakovanju. Prvo dodajte deterdžent, a zatim omekšivač za vodu.
- Koristite količinu deterdženta potrebnu za meku vodu.

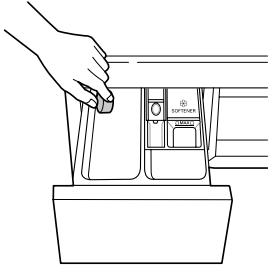

Korišćenje tableta

- 1 Otvorite vrata i stavite tablete u bubanj.

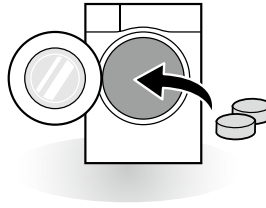

- 2 Stavite veš u bubanj i zatvorite vrata.

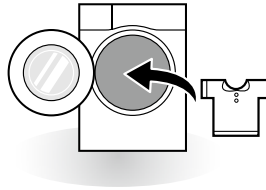

Kontrolna tabla

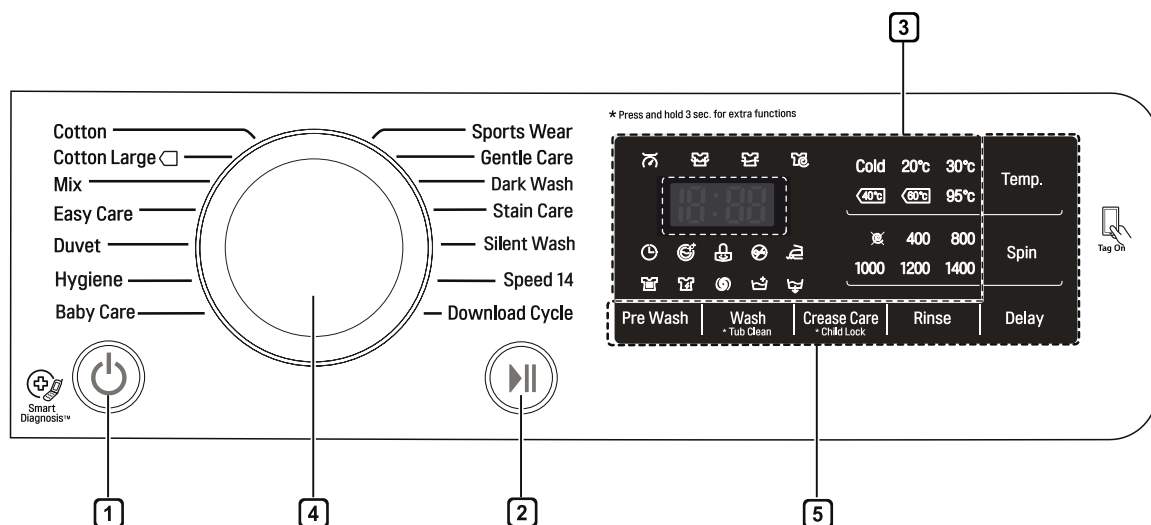

1 Dugme Napajanje

- Pritisnite dugme **Napajanje** da biste uključili mašinu za pranje veša.
- Da biste otkazali funkciju Odlaganje, potrebno je da pritisnete dugme Napajanje.

2 Dugme Početak/pauza

- Ovo dugme **Početak/pauza** koristi se za pokretanje ciklusa pranja ili za njegovo pauziranje.
- Ako je potrebno privremeno zaustaviti ciklus pranja, pritisnite dugme **Početak/pauza**.

3 Ekran

- Ekran pokazuje podešavanja, procenjeno preostalo vreme, opcije i statusne poruke. Kada je proizvod uključen, na ekranu se prikazuju podrazumevana podešavanja.
- Ekran prikazuje procenjeno preostalo vreme. Tokom automatskog izračunavanja količine punjenja prikazuje se treperenje  ili „Otkrivanje“.

4 Okretno dugme za programe

- Programi su dostupni prema tipu veša.
- Lampica će se upaliti kao oznaka za izabrani program.

5 Opcije

- One vam omogućavaju da izaberete dodatni ciklus i sijaće ako se izaberu.
- Koristite ovu dugmad da biste izabrali željene opcije ciklusa za izabrani ciklus.

Tabela programa

Program pranja

Program	Opis	Tip tkanine	Odgovarajuća temp.	Maksimalno punjenje
Cotton (Pamuk)	Obezbeđuje bolje performanse kombinujući različita kretanja bubnja.	Odeća otpornih boja (košulje, spavaćice, pidžame itd.) i standardno zaprljan pamuk (donji veš).	40°C (Hladno do 95°C)	Nominalna
Cotton Large (Veliki pamuk)	Pružuje optimizovane performanse pranja za velike količine veša uz manju potrošnju energije.		60°C (Hladno do 60°C)	
Easy Care (Jednostavno održavanje)	Ovaj ciklus je pogodan za uobičajene košulje kojima nije potrebno peglanje posle pranja.	poliamid, akril, poliester	40°C (Hladno do 60°C)	3,0 kg
Mix (Mešano)	Omogućava različitim tkaninama da se zajedno peru.	Različite vrste tkanina osim posebnih tkanina (svila/osetljivo, sportska odeća, tamna odeća, vuna, jorgani/zavesa).	40°C (Hladno do 40°C)	4,0 kg
Hygiene (Higijena)	Pere veš u vrelom ciklusu.	pamuk, donji veš, navlake za jastuke, čaršavi, odeća za bebe	60°C	
Silent Wash (Tiho pranje)	Omogućava tiši rad i manje vibracija i dovodi do uštede u novcu tako što se koristi jeftinija tarifa za struju tokom noći.	Odeća otpornih boja (košulje, spavaćice, pidžame itd.) i blago zaprljan beli pamuk (donji veš).	40°C (Hladno do 60°C)	4,5 kg
Baby Care (Briga o bebama)	Uklanja tvrdokorne i proteinske fleke, omogućava bolji učinak ispiranja.	Blago zaprljana odeća za bebe.	60°C (95°C)	
Duvet (Jorgan)	Ovaj ciklus je za velike stvari kao što su to prekrivke za krevet, jastuci, prekrivke za kauč itd.	Pamučna posteljina sa punjenjem, osim posebnih tkanina (osetljivo, vuna, svila itd.): jorgani, jastuci, ćebad, prekrivke za kauč sa laganim punjenjem	40°C (Hladno do 40°C)	1 odevni predmet
Sports Wear (Sportska odeća)	Ovaj ciklus je pogodan za sportsku odeću, kao što je odeća za trčanje.	coolmax, gore-tex, fleece i sympatex tkanine		2,0 kg
Dark Wash (Tamni veš)	Ako postoji mogućnost da kod odeće dođe do promene boje, koristite ovaj ciklus. Ovaj ciklus sprečava promenu boje. (Koristite deterđent za obojenu tkaninu.)	Odeća tamne boje od pamuka ili mešane vrste tkanina.	20°C (Hladno do 40°C)	

Program	Opis	Tip tkanine	Odgovarajuća temp.	Maksimalno punjenje
Speed 14 (Brzina 14)	Ovaj ciklus obezbeđuje kratko vreme pranja za manje količine i slabo zaprljanu odeću.	Obojeni veš koji je blago zaprljan. OPREZ: Koristite manje od 20 g deterdženta (za punjenje od 2 kg), jer u suprotnom, deterdžent se može zadržati na odeći.	20°C (20°C do 40°C)	2,0 kg
Gentle Care (Nežno održavanje)	Ovaj ciklus je za osetljivu odeću koja se pere ručno i u mašini, kao što je vuna koja može da se pere, ženski veš, haljine itd. (koristite deterdžent za vunene stvari koje se peru u mašini).	vuna, odeća za ručno pranje, osetljivo, veš koji se lako oštećuje	20°C (Hladno do 20°C)	1,5 kg
Stain Care (Uklanjanje fleka)	Skida nekoliko vrsta fleka, npr. od vina, soka, zemlje itd. (Temperatura vode se postepeno povećava za pranje raznih fleka.)	tkanine sa pomešanim pamukom, BEZ osetljive odeće	40°C (30°C do 60°C)	3,0 kg
Download Cycle (Preuzeti ciklus)	Za cikluse koji se mogu preuzeti sa interneta. Ako niste preuzeli nijedan ciklus, podrazumevani je Ispiranje+Centrifuga.			

- Temperatura vode: Izaberite odgovarajuću temperaturu vode za izabrani ciklus pranja. Uvek pratite oznake na etiketi o održavanju proizvođača odevnog predmeta ili uputstva tokom pranja.
- Podesite program na "Veliki pamuk 40°C (Polunapunjeno)", "Veliki pamuk 60°C (Polunapunjeno)", "Veliki pamuk 60°C (Kompletno Napunjen)" opciju za testiranje u skladu sa EN60456 i Odredba 1015/2010.
 - Standardni 60°C pamuk program : Veliki pamuk + 60°C (Kompletno Napunjen)
 - Standardni 60°C pamuk program : Veliki pamuk + 60°C (Polunapunjeno)
 - Standardni 40°C pamuk program : Veliki pamuk + 40°C (Polunapunjeno)
(Pogodni za pranje umereno zaprljane pamučne odeće.)
(To su najefikasniji programi u smislu kombinovane potrošnje energije i vode prilikom pranja tog tipa pamučne tkanine.)
 - * Stvarna temperatura vode se može razlikovati od deklarisanе temperature ciklusa.
- Rezultati zavise od pritiska vode, tvrdoće vode, temperature ulaznog otvora, temperature sobe, tipa i količine opterećenja, stepena prljanja korišćenog deterdženta, fluktuacija u naponu električne energije i izabranih dodatnih opcija.

NAPOMENA

- Preporučuje se neutralan deterdžent.

Dodatne opcije

Program	Turbo Wash (Turbo pranje)	Pre Wash (Prepranje)	Rinse+ (Ispiranje+)	Intensive (Intenzivno)	Rinse Hold (Zadržka ispiranja)	Crease Care (Održavanje bez gužvanja)	Delay (Vremensko odlaganje)
Cotton (Pamuk)	●	●	●	●	●	●	●
Cotton Large (Veliki pamuk)	●	●	●		●	●	●
Easy Care (Jednostavno održavanje)	●	●	●	●	●	●	●
Mix (Mešano)	●	●	●	●	●	●	●
Hygiene (Higijena)			●	●	●	●	●
Silent Wash (Tiho pranje)			●	●	●	●	●
Baby Care (Briga o bebama)		●**	●	●	●	●	●
Duvet (Jorgan)			●	●	●	●	●
Sports Wear (Sportska odeća)			●	●	●	●	●
Dark Wash (Tamni veš)			●	●	●	●	●
Speed 14 (Brzina 14)	●*		●			●	●
Gentle Care (Nežno održavanje)			●			●	●
Stain Care (Uklanjanje fleka)		●*	●		●	●	●

* : Ova opcija je automatski uključena u ciklus i ne može se izbrisati.

** : Ova opcija je automatski uključena u ciklus i može se izbrisati.

Radni podaci

Program	Maksimalni broj obrtaja u minuti	
	F14**	F12**
Cotton (Pamuk)	1400	1200
Cotton Large (Veliki pamuk)	1400	1200
Easy Care (Jednostavno održavanje)	1200	1200
Mix (Mešano)	1400	1200
Hygiene (Higijena)	1400	1200
Silent Wash (Tiho pranje)	1000	1000
Baby Care (Briga o bebama)	1000	1000
Duvet (Jorgan)	1000	1000
Sports Wear (Sportska odeća)	800	800
Dark Wash (Tamni veš)	1400	1200
Speed 14 (Brzina 14)	800	800
Gentle Care (Nežno održavanje)	800	800
Stain Care (Uklanjanje fleka)	1200	1200

NAPOMENA

- Informacije o glavnim programima pranja kod polunapunjenog režima.

Program	Vreme u minutima		Ostatak vlažnog sadržaja		Voda u litrima		Energija u kWh	
	8 kg	7 kg	1400 o./min.	1200 o./min.	8 kg	7 kg	8 kg	7 kg
Cotton (Pamuk) (40°C)	96		40 %	53 %	65		0.55	
Cotton Large (Veliki pamuk) (60°C)	244	224	44 %	53 %	35	33	0.45	0.42

Opcioni ciklus

Delay (Vremensko odlaganje) (🕒)

Možete da postavite vremensko odlaganje tako da se mašina za pranje veša automatski pokrene i završi nakon navedenog intervala.

- 1 Pritisnite dugme **Napajanje**.
- 2 Izaberite program pranja.
- 3 Pritisnite dugme **Time Delay** i postavite potrebno vreme.
- 4 Pritisnite dugme **Početak/pauza**.

NAPOMENA

- Vreme odlaganja je vreme do kraja programa, ne početka. Stvarno vreme rada može da se razlikuje zbog temperature vode, količine veša za pranje i drugih faktora.

Crease Care (Održavanje bez gužvanja) (👔)

Ako želite da sprečite gužvanje, izaberite opciju „Bez gužvanja“.

- 1 Pritisnite dugme **Napajanje**.
- 2 Izaberite program pranja.
- 3 Pritisnite dugme **Crease Care**.
- 4 Pritisnite dugme **Početak/pauza**.

Pre Wash (Prepranje) (🧺)

Ako je veš jako prljav, preporučuje se ciklus Pre Wash.

- 1 Pritisnite dugme **Napajanje**.
- 2 Izaberite program pranja.
- 3 Pritisnite dugme **Pre Wash**.
- 4 Pritisnite dugme **Početak/pauza**.

Wash (Pranje) (🧺)

Turbo Wash (Turbo pranje) (🌀)

Ciklus pranja kraći od 1 časa uz uštedu energije i vode. (zasnovano na polovini punjenja)

Intensive (Intenzivno) (🧺)

Ako je veš normalno i jako zaprljan, opcija **Intensive** je delotvorna.

- 1 Pritisnite dugme **Napajanje**.
- 2 Izaberite program pranja.
- 3 Da biste izabrali **Turbo pranje** ili **Intenzivno** dugme dodir **pranje**.
- 4 Pritisnite dugme **Početak/pauza**.

Temp. (Temp.)

Dugme **Temp.** bira kombinaciju temperatura pranja i ispiranja za izabrani ciklus. Pritiskajte ovo dugme dok željeno podešavanje ne zasvetli. Sva ispiranja koriste vodu iz slavine za hladnu vodu.

- Izaberite temperaturu vode pogodnu za tip veša koji perete. Za najbolje rezultate pratite oznake na etiketama o održavanju tkanine.

Rinse (Ispiranje) ()

Rinse+ (Ispiranje+) ()

Dodaje jedno ispiranje.

Rinse Hold (Zadržka ispiranja) ()

Ciklus se pauzira dok se dugme za početak ponovo ne pritisne kada se ispiranje završi.

Spin (Centrifuga)

- Nivo brzine centrifuge može da se izabere uzastopnim pritiskanjem dugmeta **Spin**.
- Samo centrifuga

- 1 Pritisnite dugme **Napajanje**.
- 2 Pritisnite dugme **Spin** da biste izabrali broj obrtaja u minuti.
- 3 Pritisnite dugme **Početak/pauza**.

NAPOMENA

- Kada izaberete opciju „No Spin ()“, i dalje će biti kratkog okretanja radi brzog ceđenja.

Child Lock (Zaključavanje zbog dece) ()

Izaberite ovu funkciju da biste zaključali dugmad na kontrolnom sklopu radi sprečavanja neželjenih izmena.

Zaključavanje kontrolne table

- 1 Pritisnite dugme **Child Lock** i zadržite ga 3 sekunde.
- 2 Čućete zvučni signal i na ekranu će se pojaviti „“. Kada se zaključavanje zbog dece aktivira, zaključana su sva dugmad osim dugmeta **Napajanje**.

NAPOMENA

- Isključivanje napajanja neće resetovati funkciju zaključavanja zbog dece. Morate da deaktivirate zaključavanje zbog dece da biste mogli da pristupite drugim funkcijama.

Otključavanje kontrolne table

Pritisnite dugme **Child Lock** i zadržite ga 3 sekunde.

- Čućete zvučni signal i na ekranu će se ponovo prikazati preostalo vreme za trenutni program.

Beep On / Off (Uključen/isključen zvučni signal)

- 1 Pritisnite dugme **Napajanje**.
- 2 Pritisnite dugme **Početak/pauza**.
- 3 Istovremeno pritisnite dugmad **Temp.** i **Rinse** i zadržite ih 3 sekunde da biste podesili funkciju „Uključen/isključen zvučni signal“.

NAPOMENA

- Kada se funkcija „Uključen/isključen zvučni signal“ podesi, podešavanje se pamti čak i posle isključivanja napajanja.
- Ako želite da isključite zvučni signal, samo ponovite ovaj proces.

Korišćenje pametne funkcije (opciono)

Korišćenje funkcije Tag On

Funkcija Tag On omogućava vam da koristite pogodne funkcije LG Smart Diagnosis™ i „Preuzimanje ciklusa“ da biste komunicirali sa mašinom direktno sa svog pametnog telefona.

- Funkcija Tag On može da se koristi uz većinu pametnih telefona opremljenih NFC funkcijom sa Android operativnim sistemom (OS).

Instalacija aplikacije

- Potražite termin „LG Smart Laundry“ u Google Play prodavnici sa telefona.

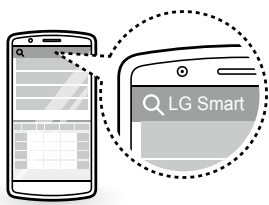

Korišćenje aplikacije

Aplikacija LG Smart Laundry omogućava vam da koristite razne korisne funkcije.

- Preuzimanje ciklusa
- Smart Diagnosis™
- Postavljen ciklus Tag On
- Statistika za veš

NAPOMENA

- Pritisnite dugme  u aplikaciji LG Smart Laundry za detaljniji vodič za korišćenje funkcije Tag On.
- Proces aktivacije funkcije NFC može da se razlikuje u zavisnosti od proizvođača pametnog telefona i verzije operativnog sistema Android. Za detalje, pogledajte priručnik za pametni telefon.
- Zbog karakteristika NFC tehnologije, ako je udaljenost za prenos prevelika ili ako se na telefonu nalazi metalna nalepnica ili zaštitna maska, prenos neće biti dobar. U nekim slučajevima, telefoni koji imaju NFC možda neće moći da izvrše uspešan prenos.
- Sadržaj koji se nalazi u ovom priručniku može da se razlikuje u zavisnosti od verzije aplikacije „LG Smart Laundry“ i on se može menjati bez prethodnog obaveštavanja korisnika.

Izjava o EU usaglašenosti



LG Electronics ovim izjavljuje da je ovaj proizvod usaglašen sa sledećim direktivama.

RITTO direktiva 1999/5/EZ

ODRŽAVANJE

UPOZORENJE

- Isključite utičnicu mašine za pranje veša pre čišćenja da biste izbegli opasnost od strujnog udara. Ako se ne pridržavate ovog upozorenja, može doći do ozbiljnih povreda, požara, strujnog udara ili smrti.
- Za čišćenje mašine za pranje veša nikada ne koristite jake hemikalije, abrazivna sredstva za čišćenje ili rastvarače. Oni mogu da oštete farbu.

Čišćenje mašine za pranje veša

Održavanje posle pranja

- Kada se ciklus završi, obrišite pod i unutrašnjost zaptivke vrata da biste uklonili vlagu.
- Ostavite otvorena vrata da bi se unutrašnjost bubnja osušila.
- Obrišite telo mašine za pranje veša pomoću suve krpe da biste uklonili vlagu.

Čišćenje spoljašnjosti

Pravilno održavanje mašine za pranje veša može da joj produži životni vek.

Vrata:

- Čistite pomoću vlažne krpe spolja i iznutra, a zatim osušite pomoću mekane krpe.

Spoljašnjost:

- Odmah obrišite ako se nešto prospe.
- Brišite pomoću vlažne krpe.
- Ne pritiskajte površinu ili ekran koristeći oštre predmete.

Održavanje i čišćenje unutrašnjosti

- Koristite peškir ili mekanu krpu da biste brisali oblast oko otvora za vrata mašine za pranje veša i staklo na vratima.
- Uvek uklanjajte stvari iz mašine za pranje veša čim se ciklus završi. Ostavljanje vlažnih stvari unutar mašine za pranje veša može da izazove gužvanje, prenos boje i neprijatan miris.
- Jednom mesečno pokrenite ciklus „Čišćenje kade“ (ili češće ako je potrebno) da biste uklonili naslage deterdženta i druge ostatke.

Čišćenje filtera za dovod vode

- Isključite sigurnosni ventil ako ćete mašinu za pranje veša ostaviti neko vreme (npr. za odmor), naročito ako u neposrednoj blizini nema slivnika (odvoda).
- Ikona „E“ će se prikazati na kontrolnoj tabli kada voda ne ulazi u dozimnu posudu za deterdžent.
- Ako je voda veoma tvrda ili sadrži tragove kamenca, filter za dovod vode može da se zupuši. Zato je dobra ideja povremeno ga čistiti.

- 1 Zavrnite slavinu za vodu i odvrnite crevo za dovod vode.

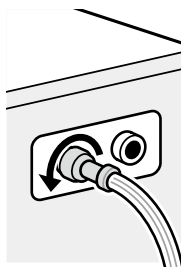

- 2 Očistite filter pomoću četke sa tvrdim čekinjama.

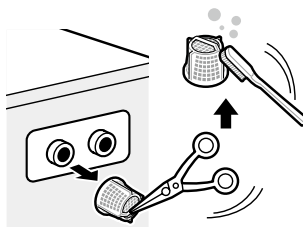

Čišćenje filtera odvodne pumpe

- Filter odvodne pumpe skuplja niti i male objekte koji ostanu u vešu. Redovno proveravajte da li je filter čist da biste obezbedili savršen rad mašine za pranje veša.
- Sačekajte da se voda ohladi pre čišćenja odvodne pumpe, pražnjenja u hitnim slučajevima ili otvaranja vrata u hitnim slučajevima.

1 Otvorite poklopac i izvucite crevo.

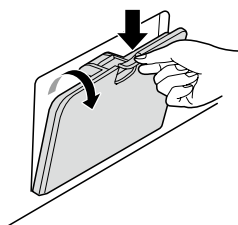

2 Izvadite odvodni zapušač i otvorite filter okretanjem nalevo.



3 Uklonite svu stranu materiju iz filtera pumpe.

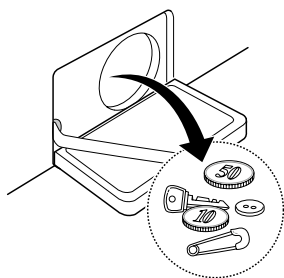

4 Nakon čišćenja okrenite filter pumpe i umetnite odvodni zapušač.

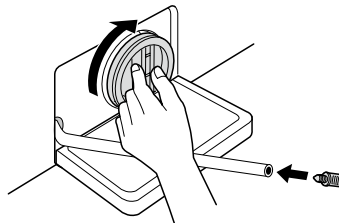

5 Zatvorite poklopac.

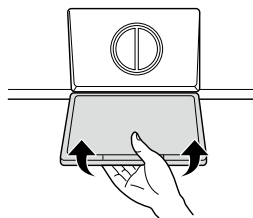

OPREZ

- Prvo izbacite vodu pomoću odvodnog creva, a zatim otvorite filter pumpe da biste uklonili sve niti ili predmete.
- Budite pažljivi prilikom izbacivanja vode, jer ona može biti vruća.

Čišćenje dozirne posude

Deterdžent i omekšivač za veš mogu da se natalože u dozirnoj posudi. Jednom ili dvaput mesečno uklonite posudu i umetke i proverite da li ima naslaga.

- 1 Izvucite dozirnu posudu za deterdžent ravnim izvlačenjem dok se ne zaustavi.
 - Jako pritisnite dugme za otpuštanje i uklonite posudu.

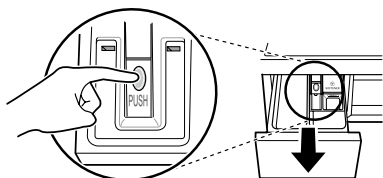

- 2 Uklonite umetke iz dozirne posude.
 - Isperite umetke i posudu toplom vodom da biste uklonili naslage proizvoda za veš. Za čišćenje dozirne posude koristite samo vodu. Osušite umetke i posudu pomoću mekane krpe ili peškira.
- 3 Da biste očistili otvor za dozirnu posudu, koristite krpu ili malu četku koja nije od metala da biste očistili šupljinu.
 - Uklonite sve ostatke iz gornjih i donjih delova šupljine.
- 4 Obrišite svu vlagu iz šupljine pomoću mekane krpe ili peškira.
- 5 Vratite umetke u odgovarajuće odeljke i vratite posudu.

Tub Clean (Čišćenje kade) (opciono) (☺)

Čišćenje kade je poseban ciklus za čišćenje unutrašnjosti mašine za pranje veša.

U ovom ciklusu koristi se veći nivo vode i brža centrifuga. Koristite ovaj ciklus redovno.

- 1 Uklonite sav veš ili stvari iz mašine za pranje veša i zatvorite vrata.
- 2 Otvorite dozirnu posudu i dodajte sredstvo protiv kamenca (npr. Calgon) u odeljak za glavno pranje.
- 3 Polako zatvarajte dozirnu posudu.
- 4 Uključite napajanje, a zatim pritisnite dugme **Tub Clean** i držite ga 3 sekunde. Na ekranu će se prikazati „t c t“.
- 5 Pritisnite dugme **Početak/pauza** za početak.
- 6 Kada se ciklus završi, ostavite otvorena vrata da biste omogućili da se otvor za vrata, fleksibilni zaptivač i staklo na vratima mašine za pranje veša osuše.

⚠ OPREZ

- Ako ima dece u blizini, budite pažljivi i ne ostavljajte otvorena vrata predugo.

NAPOMENA

- Nemojte da sipate deterdžent u odeljke za deterdžent. Može da se stvori previše pene i dođe do curenja iz mašine za pranje veša.

Opres zbog smrzavanja tokom zime

- Ako je zamrznut, proizvod ne radi kako treba. Obavezno ga instalirajte na mesto gde se neće zamrznuti tokom zime.
- U slučaju da se proizvod mora instalirati napolju na tremu ili na drugom mestu gde su spoljni uslovi, obavezno proverite sledeće.

- Kada zavrnete slavinu, odvojite dovodno crevo za hladnu vodu od slavine i izbacite vodu dok je crevo okrenuto nadole.

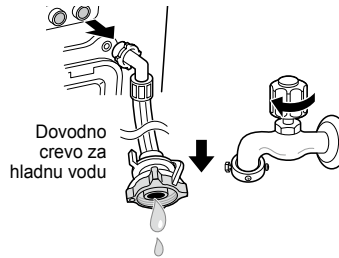

Kako sačuvati proizvod od smrzavanja

- Posle pranja potpuno uklonite vodu koja je ostala unutar pumpe vađenjem zapašaća creva koji se koristi za uklanjanje ostataka vode. Kada se voda potpuno ukloni, vratite zapašać creva koji se koristi za uklanjanje ostataka vode i poklopac.

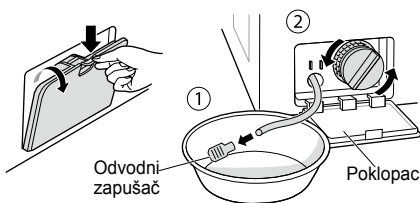

- Namestite da odvodno crevo visi da biste u potpunosti izbacili vodu iz njega.

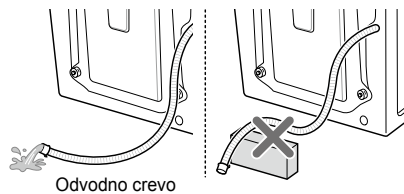

⚠ OPREZ

- Kada se odvodno crevo postavi u uvijeni položaj, unutrašnje crevo se može zamrznuti.

Provera smrzavanja

- Ako se voda ne izbacuje kada se zapašać creva koji se koristi za uklanjanje ostataka vode izvadi, proverite jedinicu za izbacivanje vode.

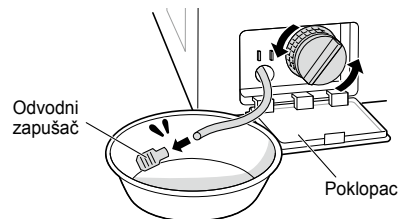

- Uključite napajanje, izaberite opcije Rinse i Spin i pritisnite dugme **Početak/pauza**.

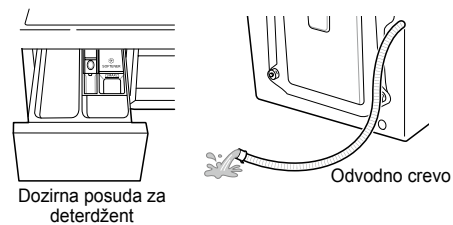

NAPOMENA

- Proverite da li voda dolazi u dozirnu posudu za deterđent tokom ispiranja i da li se izbacuje kroz odvodno crevo tokom centrifuge.
- Kada se „F F“ prikazuje na prozoru ekrana dok proizvod radi, proverite jedinicu za dovod vode i jedinicu za izbacivanje vode (neki modeli nemaju funkciju alarma koja označava smrzavanje).

Kako postupati u slučaju smrzavanja

- Obavezno ispraznite bubanj, sipajte toplu vodu od 50°C do 60°C do gumenog dela unutar bubnja, zatvorite vrata i sačekajte 1 do 2 sata.

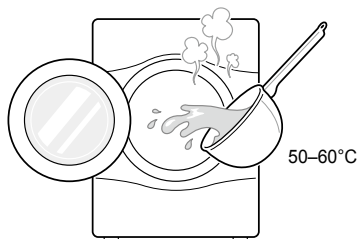

⚠ OPREZ

- Ne koristite ključalu vodu. Ona može izazvati opekotine ili oštećenja proizvoda.
- Otvorite poklopac i izvadite zapašać creva koji se koristi za uklanjanje ostataka vode da biste potpuno izbacili vodu.

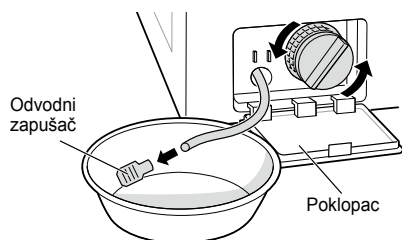

NAPOMENA

- Ako se voda ne izbacuje, to znači da se led nije otopio u potpunosti. Sačekajte još.

- Kada se voda u potpunosti ukloni iz bubnja, vratite zapašać creva koji se koristi za uklanjanje ostataka vode, izaberite opcije Rinse i Spin i pritisnite dugme **Početak/pauza**.

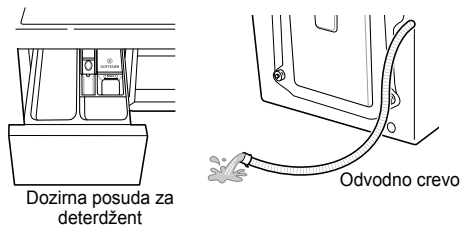

NAPOMENA

- Proverite da li voda dolazi u dozirnu posudu za deterdžent tokom ispiranja i da li se izbacuje kroz odvodno crevo tokom centrifuge.
- Ako dođe do problema sa dovodom vode, preduzmite sledeće mere.
 - Zavrните slavinu i otopite nju i obe oblasti povezivanja na dovodnom crevu proizvoda pomoću krpe sa vrućom vodom.
 - Izvadite dovodno crevo i potopite ga u toplu vodu koja ima manje od 50°C do 60°C.

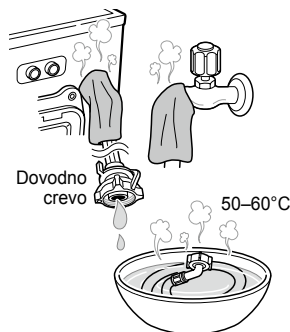

Korišćenje funkcije Smart Diagnosis™

Koristite tu funkciju ako vam je potrebna precizna dijagnoza koju pruža servisni centar LG Electronics kada proizvod ne radi ispravno ili je pokvaren. Koristite tu funkciju samo za kontaktiranje predstavnika servisa, ne tokom normalnog rada.

- 1 Pritisnite dugme **Napajanje** da biste uključili mašinu za pranje veša. Ne pritiskajte drugu dugmad i ne okrećite dugme za izbor ciklusa.
- 2 Kada vam pozivni centar kaže da to uradite, postavite mikrofona telefona blizu dugmeta **Napajanje**.

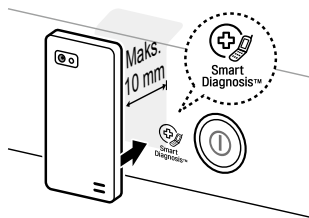

- 3 Pritisnite dugme **Temp.** i zadržite ga 3 sekunde dok držite mikrofona telefona kod ikonice ili dugmeta **Napajanje**.
- 4 Držite telefon mirno dok se prenos zvuka ne završi. Vreme preostalo za prenos podataka biće prikazano.
 - Za najbolje rezultate ne pomerajte telefon dok se zvuk prenosi.
 - Ako agent iz pozivnog centra ne može da dobije precizan snimak podataka, od vas se može zatražiti da pokušate ponovo.

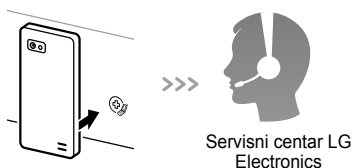

- 5 Kada se odbrojavanje završi i zvuk prestane da se emituje, nastavite razgovor sa agentom iz pozivnog centra koji će onda moći da vam pomogne koristeći informacije prenete za analizu.

NAPOMENA

- Funkcija Smart Diagnosis™ zavisi od kvaliteta lokalnog poziva
- Komunikacijske performanse će se poboljšati i možete da dobijete bolju uslugu ako koristite fiksni telefon.
- Ako prenos podataka funkcije Smart Diagnosis™ bude loš zbog lošeg kvaliteta poziva, možda ne dobijete najbolju uslugu Smart Diagnosis™ funkcije.

REŠAVANJE PROBLEMA







- Vaša mašina za pranje veša opremljena je automatskim sistemom za nadgledanje grešaka kako bi u ranim fazama otkrivala i dijagnostikovala probleme. Ako vaša mašina za pranje veša ne funkcioniše ispravno ili uopšte ne funkcioniše, proverite sledeće pre pozivanja serviseru:















Dijagnostikovanje problema

Simptomi	Razlog	Rešenje
Klepetanje i zveketanje	Strani predmeti kao što su novčići ili zihalice možda su u bubnju ili pumpi.	<ul style="list-style-type: none"> • Zaustavite mašinu za pranje veša, proverite bubanj i odvodni filter. • Ako se buka nastavi nakon ponovnog pokretanja mašine, pozovite ovlašćeni servisni centar.
Glasan tup zvuk	Velike količine veša mogu da proizvedu glasan tup zvuk. To je uglavnom normalno.	<ul style="list-style-type: none"> • Ako zvuk nastavi da se čuje, mašina za pranje veša verovatno nije uravnotežena. Zaustavite je i prerasporedite količinu veša.
Vibrirajući zvuk	<p>Da li su svi transportni vijci sa navrtkom i potpora kade uklonjeni?</p> <p>Da li sva stopala nogara čvrsto leže na podu?</p>	<ul style="list-style-type: none"> • Ako nisu uklonjeni tokom instalacije, pogledajte vodič za instalaciju za uklanjanje transportnih vijaka sa navrtkom. • Veš u mašini je možda nejednako raspoređen u bubnju. Zaustavite mašinu za pranje veša i prerasporedite veš u njoj.
Curenje vode	<p>Dovodna creva ili odvodno crevo nisu pričvršćeni na slavini ili mašini za pranje veša.</p> <p>Odvodne cevi u kući su zapušene.</p>	<ul style="list-style-type: none"> • Proverite i pričvrstite spojeve creva. • Otpušite odvodnu cev. Pozovite vodoinstalatera ako je potrebno.
Prekomerna pena		<ul style="list-style-type: none"> • Previše deterdženta ili neprikladan deterdžent mogu izazvati stvaranje previše pene što može uzrokovati curenje vode.
Voda ne ulazi u mašinu za pranje veša ili ulazi sporo	<p>Dovod vode nije adekvatan na tom mestu.</p> <p>Slavina za dovod vode nije otvorena u potpunosti.</p> <p>Creva za dovod vode su presavijena.</p> <p>Filter dovodnog creva je zapušten.</p>	<ul style="list-style-type: none"> • Proverite drugu slavinu u kući. • Odvrite slavinu do kraja. • Ispravite crevo. • Proverite filter dovodnog creva.
Voda iz mašine za pranje veša se ne izbacuje ili se izbacuje sporo	<p>Odvodno crevo je presavijeno ili zapušeno.</p> <p>Odvodni filter je zapušten.</p>	<ul style="list-style-type: none"> • Očistite i ispravite odvodno crevo. • Očistite odvodni filter.

Simptomi	Razlog	Rešenje
Mašina za pranje veša se ne pokreće	Kabl za napajanje strujom možda nije priključen ili spoj nije čvrst.	<ul style="list-style-type: none"> Uverite se da se utikač dobro uklapa u utičnicu na zidu.
	Osigurač u kući je pregoreo, automatski osigurač je iskočio ili je došlo do nestanka struje.	<ul style="list-style-type: none"> Vratite dugme automatskog osigurača ili zamenite osigurač. Ne povećavajte kapacitet osigurača. Ako je problem preopterećenje kola, kvalifikovan električar treba da ga ispravi.
	Slavina za dovod vode nije otvorena.	<ul style="list-style-type: none"> Odvrnite slavinu za dovod vode.
Mašina za pranje veša ne izvršava centrifugu	Proverite da li su vrata dobro zatvorena.	<ul style="list-style-type: none"> Zatvorite vrata i pritisnite dugme Početak/pauza. Kada pritisnete dugme Početak/pauza, možda bude potrebno da prođe malo vremena da bi mašina za pranje veša pokrenula centrifugu. Vrata moraju biti zaključana da bi centrifuga mogla da radi. Dodajte 1 ili 2 slične stvari da biste uravnotežili veš u mašini. Prerasporedite veš u mašini da biste omogućili pravilnu centrifugu.
Vrata se ne otvaraju		<ul style="list-style-type: none"> Kada se mašina za pranje veša pokrene, vrata ne mogu da se otvore iz bezbednosnih razloga. Proverite da li sija ikonica „Zaključavanje vrata“. Vrata možete bezbedno da otvorite kada se isključi ikonica „Zaključavanje vrata“.
Odloženo vreme ciklusa pranja		<ul style="list-style-type: none"> Vreme pranja može da se razlikuje prema količini veša, pritisku vode, temperaturi vode i drugim uslovima korišćenja. Ako se otkrije neravnoteža ili je uključen program za uklanjanje pene, vreme pranja će se povećati.
Prelivanje omekšivača za veš	Previše omekšivača može izazvati prelivanje.	<ul style="list-style-type: none"> Pratite uputstva za omekšivač da biste obezbedili korišćenje odgovarajuće količine. Ne sipajte omekšivač preko linije za maksimalno punjenje.
Omekšivači se prerano uzimaju		<ul style="list-style-type: none"> Polako zatvarajte dozirnu posudu. Ne otvarajte dozirnu posudu tokom ciklusa pranja.
Problem sa sušenjem	Nema sušenja	<ul style="list-style-type: none"> Nemojte da prepunite uređaj. Proverite da li mašina za pranje veša ispravno izbacuje vodu radi pravilnog ceđenja vode iz veša. Količina veša u mašini je prevelika za normalno prevrtanje. Dodajte nekoliko peškira.

Poruke o grešci

Simptomi	Razlog	Rešenje
 	<p>Dovod vode nije adekvatan na lokaciji.</p> <p>Slavine za dovod vode nisu otvorene u potpunosti.</p> <p>Creva za dovod vode su presavijena.</p> <p>Filteri dovodnih creva su zapušeni.</p> <p>Ako je do curenja vode došlo u dovodnom crevu, indikator „A“ će postati crven.</p>  <ul style="list-style-type: none"> Može se razlikovati u zavisnosti od modela. 	<ul style="list-style-type: none"> Proverite drugu slavinu u kući. Odvrnite slavinu do kraja. Ispravite creva. Proverite filter dovodnog creva.
 	<p>Odvodno crevo je presavijeno ili zapušeno.</p> <p>Odvodni filter je zapušen.</p>	<ul style="list-style-type: none"> Očistite i ispravite odvodno crevo. Očistite odvodni filter.
 	<p>Ima premalo veša u mašini.</p> <p>Veš u mašini nije uravnotežen.</p> <p>Uređaj ima funkciju otkrivanja neravnoteže i sistem za ispravku. Ako se stavljaju pojedinačne teške stvari (npr. prostirka za kupatilo, bade-mantil itd.) ovaj sistem može da zaustavi centrifugu ili čak prekine celokupan ciklus centrifuge.</p> <p>Ako je veš previše mokar na kraju ciklusa, dodajte sitnije stvari u veš da biste ga uravnotežili i ponovite ciklus centrifuge.</p>	<ul style="list-style-type: none"> Dodajte 1 ili 2 slične stvari da biste uravnotežili veš u mašini. Dodajte 1 ili 2 slične stvari da biste uravnotežili veš u mašini. Prerasporedite veš u mašini da biste omogućili pravilnu centrifugu. Prerasporedite veš u mašini da biste omogućili pravilnu centrifugu.

Simptomi		Razlog	Rešenje
	  	Proverite da li su vrata zatvorena.	<ul style="list-style-type: none"> Zatvorite vrata u potpunosti. Ako se „dE, dE 1, dE 2“ ne izgubi, pozovite servisni centar.
			<ul style="list-style-type: none"> Izvadite utikač za napajanje iz utičnice i pozovite servisni centar.
		Voda se preliiva zbog neispravnog ventila za vodu.	<ul style="list-style-type: none"> Zavrnite slavinu za vodu. Izvadite utikač za napajanje iz utičnice. Pozovite servisni centar.
		Senzor za nivo vode je neispravan.	<ul style="list-style-type: none"> Zavrnite slavinu za vodu. Izvadite utikač za napajanje iz utičnice. Pozovite servisni centar.
		Preopterećenje motora.	<ul style="list-style-type: none"> Ostavite mašinu za pranje veša da ne radi 30 minuta da bi se motor ohladio, a zatim ponovo pokrenite ciklus.
		Voda curi.	<ul style="list-style-type: none"> Pozovite servisni centar.



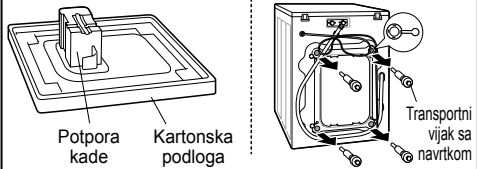
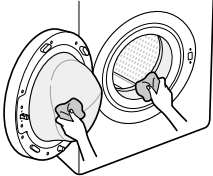

GARANCIJA

Ova ograničena garancija ne pokriva sledeće:

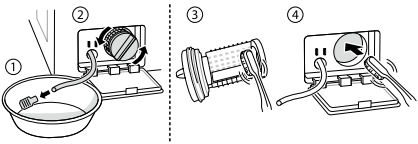
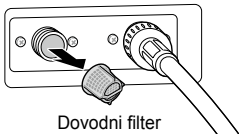
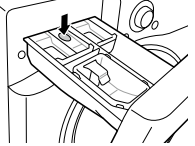
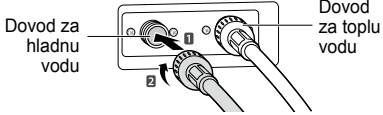
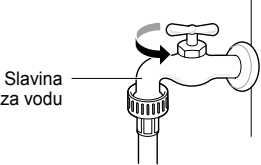
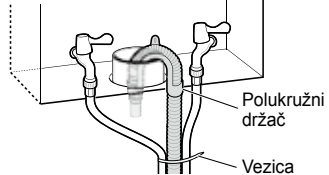
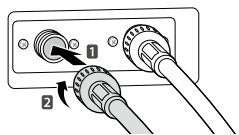
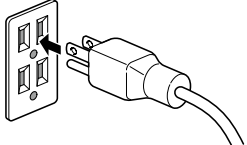
- Izlazak servisera da isporuče, pakuje ili instaliraju ili poprave proizvod; pomoć za korisnika u vezi sa radom proizvoda; popravka ili zamena osigurača ili izmena električnih instalacija ili vodovoda i kanalizacije, ili izmena neovlašćenih popravki/instalacije.
- Neuspešno funkcionisanje proizvoda tokom nestanka struje i prekida napajanja ili neadekvatno električno servisiranje.
- Oštećenja izazvana cevima za vodu koje cure ili su oštećene, cevima za vodu koje su zamrznute, ograničenim odvodnim cevima, neodgovarajućim ili isprekidanim dovodom vode ili neodgovarajućim snabdevanjem vazduhom.
- Oštećenja koja su rezultat rada proizvoda u korozivnoj okolini ili suprotno uputstvima definisanim u korisničkom priručniku za proizvod.
- Oštećenja proizvoda izazvana nezgodama, štetočinama, gromovima, vetrom, požarima, poplavama ili višim silama.
- Oštećenja ili kvarovi izazvani neovlašćenom izmenom ili prepravkom, ili ako se koristi u druge svrhe osim navedenih, ili sva curenja vode kada proizvod nije ispravno instaliran.
- Oštećenja ili kvarovi izazvani neodgovarajućom strujom, naponom ili propisima vodovoda i kanalizacije, komercijalnom ili industrijskom upotrebom ili korišćenjem dodatne opreme, komponentata ili potrošnih proizvoda za čišćenje koje LG nije odobrio.
- Oštećenja izazvana transportom i rukovanjem, uključujući ogrebotine, udubljenja, odvajanje i/ili druga oštećenja farbe proizvoda, osim ako takva oštećenja nisu rezultat nepravilnosti u materijalima ili izradi.
- Oštećenja ili gubitak elemenata za sve proizvode iz izloga, otvorenih kutija, sa sniženja ili onih koji su remontirani.
- Proizvodi sa originalnim serijskim brojevima koji su uklonjeni, izmenjeni ili ne mogu lako da se utvrde. Brojevi modela i serijski brojevi, zajedno sa originalnim fiskalnim računom o prodaji, potrebni su za validaciju garancije.
- Povećanja troškova komunalija i dodatni troškovi komunalija.
- Popravke kada se proizvod koristi u domaćinstvima koja nisu standardna i uobičajena ili suprotno uputstvima definisanim u korisničkom priručniku za proizvod.
- Troškovi povezani sa uklanjanjem proizvoda iz kuće radi popravljanja.
- Uklanjanje i ponovna instalacija proizvoda ako je instaliran na nepristupačnom mestu ili nije instaliran u skladu sa objavljenim uputstvima za instalaciju, uključujući korisničke priručnike i priručnike za instalaciju kompanije LG.
- Oštećenja izazvana nepravilnim korišćenjem, zloupotrebom, nepravilnom instalacijom, popravkom ili održavanjem. Nepravilna popravka obuhvata korišćenje delova koje LG nije odobrio ili naveo.

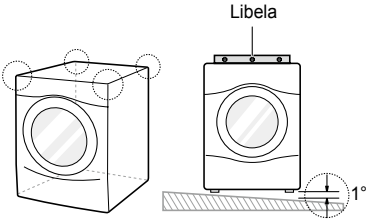
<p>Čudno vibriranje ili buka izazvani neuklanjanjem transportnih vijaka sa navrtkom ili potpore kade.</p>		<p>Uklonite transportne vijke sa navrtkom i potporu kade.</p>
<p>Curenje izazvano prljavštinom (dlake, ućebane grudvice) na zaptivaču i staklu na vratima.</p>		<p>Očistite zaptivač i staklo na vratima.</p>

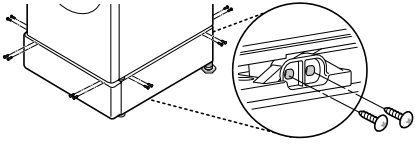
<p>Neizbacivanje vode izazvano zapušenim filterom pumpe.</p>	<p>➔</p>		<p>Očistite filter pumpe.</p>
<p>Voda ne dolazi jer su filteri ventila za dovod vode zapušeni ili su creva za dovod vode presavijena.</p>	<p>➔</p>	 <p>Dvodni filter</p>	<p>Očistite filter dovodnog ventila ili ponovo instalirajte creva za dovod vode.</p>
<p>Voda ne dolazi zbog korišćenja previše deterdženta.</p>	<p>➔</p>	 <p>Dozirna posuda</p>	<p>Očistite dozirnu posudu za deterdžent.</p>
<p>Veš je vruć ili topao nakon završetka pranja jer su dovodna creva obrnuto instalirana.</p>	<p>➔</p>	 <p>Dovod za hladnu vodu</p> <p>Dovod za toplu vodu</p>	<p>Ponovo instalirajte dovodna creva.</p>
<p>Nema snabdevanja vodom jer slavina za vodu nije uključena.</p>	<p>➔</p>	 <p>Slavina za vodu</p>	<p>Odvrnite slavinu za vodu.</p>
<p>Curenje izazvano nepravilnom instalacijom odvodnog creva ili zapušenim odvodnim crevom.</p>	<p>➔</p>	 <p>Polukružni držač</p> <p>Vezica</p>	<p>Ponovo instalirajte odvodno crevo.</p>
<p>Curenje izazvano nepravilnom instalacijom creva za dovod vode ili korišćenjem dovodnih creva drugog brenda.</p>	<p>➔</p>		<p>Ponovo instalirajte dovodno crevo.</p>
<p>Nestanak napajanja izazvan slabim spojem kabla za napajanje ili problem sa električnom utičnicom.</p>	<p>➔</p>		<p>Ponovo priključite kabl za napajanje ili promenite električnu utičnicu.</p>

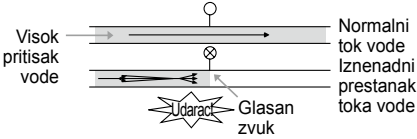
<p>Izlazak serviseru da isporuču, pokupe ili instaliraju proizvod ili za pomoć za korišćenje proizvoda. Uklanjanje i ponovna instalacija proizvoda.</p>			<p>Garancija pokriva samo nepravilnosti nastale u proizvodnji. Servisiranje izazvano nepravilnom instalacijom nije pokriveno.</p>
<p>Ako svi vijci nisu pravilno instalirani, to može dovesti do prekomernog vibriranja (samo modeli sa postoljem).</p>			<p>Instalirajte 4 vijka u svakom uglu (ukupno 16EA).</p>
<p>Zvuk udaranja (lupanja) vode kada se mašina za pranje veša puni vodom.</p>			<p>Podesite pritisak vode podešavanjem ventila za vodu ili slavine za vodu u kući.</p>

RADNI PODACI

List o proizvodu_Odredba komisije (EU) br. 1061/2010

Ime ili robna marka dobavljača	LG		
	F14U2TDN0	F12U2TDN5 F12U2QDN1 F12U2QDN5	
Model dobavljača			
Označeni kapacitet	8/7	8/7	kg
Klasa energetske efikasnosti	A+++	A+++	
Nagrada "EU Ecolabel" prema Uredbi (EK) br. 66/2010	Ne	Ne	
Prosečna godišnja potrošnja energije (AEC) u kWh godišnje prema 220 standardnih ciklusa pranja za programe za pamuk na 60 °C i 40 °C kod punog i delimičnog opterećenja i potrošnja kod načina rada s manje snage. Stvarna potrošnja električne energije će zavistiti o tome kako se aparat koristi.	117/104	117/104	kWh/ godišnje
Potrošnja energije			
standardni program za pamuk na 60 °C kod punog opterećenja	0,60/0,53	0,60/0,53	kWh
standardni program za pamuk na 60 °C kod delimičnog opterećenja	0,45/0,42	0,45/0,42	kWh
standardni program za pamuk na 40 °C kod delimičnog opterećenja.	0,41/0,40	0,41/0,40	kWh
Procenjena potrošnja energije kod isključenog stanja i na režimu kad je rad nastavljen.	0,45	0,45	W
Prosečna godišnja potrošnja energije (AWC) u litrama godišnje prema 220 standardnih ciklusa pranja za programe za pamuk na 60 °C i 40 °C kod punog i delimičnog opterećenja. Stvarna potrošnja vode će zavistiti o tome kako se aparat koristi.	8900/8500	8900/8500	litara/ godišnje
Klasa efikasnosti centrifuge-sušenja na skali od G (najmanje efikasno) do A (najefikasnije)	A	B	
Maksimalna brzina centrifuge koja se postiže na standardnom programu za pamuk na 60 °C kod punog opterećenja ili na standardnom programu za pamuk na 40 °C kod delimičnog opterećenja, šta god je niže, i preostali sadržaj vlage koji se postiže na standardnom programu za pamuk na 60 °C kod punog opterećenja ili standardni program za pamuk na 40 °C kod delimičnog opterećenja, šta god je veće.	1400	1200	o./min.
	44	53	%
Standardni programi pranja na koje se odnose informacije na nalepnici i na listu, da ti programi mogu da se koriste za čišćenje normalno prljavog pamučnog veša i da su najefikasniji programi u smislu kombinovane potrošnje energije i vode;	"Veliki pamuk 60 °C/ 40 °C"		
Vreme programa			
standardni program za pamuk na 60 °C kod punog opterećenja	297/297	297/297	min.
standardni program za pamuk na 60 °C kod delimičnog opterećenja	244/224	244/224	min.
standardni program za pamuk na 40 °C kod delimičnog opterećenja.	239/219	239/219	min.
Trajanje kod nastavljenog rada (TI)	10	10	min.
Emisije akustične buke koja se prenose vazduhom izražene u dB(A) za 1 pW i zaokružene na najbliži ceo broj za vreme faza pranja i centrifuge za standardni program za pamuk na 60 °C kod punog opterećenja	52 73	52 72	dB(A)
Slobodna			

MANUALI I PËRDORIMIT

LAVATRIÇE

SHQIP



Para se të filloni instalimin, lexoni këto udhëzime me kujdes.
Kjo do të thjeshtojë instalimin dhe do të garantojë që produkti të
instalohet mirë dhe në mënyrë të sigurt. Lëroni këto udhëzime pranë
produktit pas instalimit për referencë në të ardhmen.

F12U2QDN1
F12U2QDN5
F12U2TDN5
F14U2TDN0

TABELA E PËRMBAJTJES

Ky manual është prodhuar për një grup produktesh dhe mund të përmbajë figura ose materiale të ndryshme nga modeli që keni blerë.

Ky manual është subjekt i rishikimeve nga prodhuesi.

UDHËZIME SIGURIE	03
Udhëzime të Rëndësishme Sigurie	05
INSTALIMI	08
Specifikime	08
Aksesorët.....	08
Kërkesat për Vendin e Instalimit.....	09
Shpaketimi dhe Heqja e Bulonave të Transportit	10
Përdorimi i Vatave Kundër Rrëshkitjes (Opsionale)	11
Dysheme Druri (Dysheme të Varura)	11
Nivelimi i Lavatriçes.....	12
Lidhja e Tubit të Hyrjes	12
Instalimi i Tubit të Shkarkimit.....	15
Lidhjet Elektrike (Vetëm në MB)	15
PËRDORIMI	16
Përdorimi i Lavatriçes	16
Ndarja e rrobave.....	17
Shtimi i Produkteve të Pastrimit.....	18
Paneli i Kontrollit.....	20
Tabela e Programeve	21
Cikël Opsion	25
Përdorimi i Funkzionit Smart (Opsional).....	28
MIRËMBAJTJA.....	29
Pastrimi i Lavatriçes Tuaj.....	29
Pastrimi i Filtrit të Hyrjes të Ujit.....	29
Pastrimi i Filtrit të Pompës të Shkarkimit.....	30
Pastrimi i Sirtarit të Dispenserit	31
Tub Clean (Pastrimi i Kazanit) (Opsional)	31
Kujdes nga Ngrirja Gjatë Dimrit.....	32
Përdorimi i Funkzionit Smart Diagnosis™	34
ZGJIDHJA E PROBLEMEVE	35
Diagnostikimi i Problemeve	35
Mesazhe Gabimi.....	37
GARANCIA	39
TË DHËNAT E PUNIMIT	42

UDHËZIME SIGURIE

Direktivat e mëposhtme të sigurisë janë bërë për të parandaluar rreziqet e paparashikueshme nga përdorimi i pasigurt ose i gabuar i produktit. Direktivat janë ndarë në 'PARALAJMËRIM' dhe 'KUJDES' siç tregohet më poshtë.

 Ky simbol shfaqet për të treguar çështjet dhe veprimet që mund të shkaktojnë rrezik. Lexoni pjesën me këtë simbol me kujdes dhe ndiqni udhëzimet për të shmangur rreziqet.

 **PARALAJMËRIM** - Kjo tregon se mos ndjekja e udhëzimeve mund të shkaktojë dëmtime serioze ose vdekje.

 **KUJDES** - Kjo tregon që mos ndjekja e udhëzimeve mund të shkaktojë lëndime të vogla ose dëmtime në produkt.

PARALAJMËRIM

Për të reduktuar rrezikun e zjarrit, goditjeve elektrike ose dëmtimeve të personave kur përdorni produktin tuaj, duhet të ndiqen masat bazë të sigurisë, përfshirë të mëposhtmet.

FËMIJËT NË FAMILJE

Pajisja nuk është bërë për t'u përdorur nga persona (përfshirë fëmijët) me aftësi të kufizuara fizike, ndjesore ose mendore, ose me mungesë përvoja dhe njohurie, përveç nëse mbikëqyren ose udhëzohen në lidhje me përdorimin e pajisjes nga një person përgjegjës për sigurinë e tyre. Fëmijët duhet të mbikëqyren për t'u siguruar që të mos luajnë me pajisjen.

Për përdorim në Europë:

Kjo pajisje mund të përdoret nga fëmijët e moshës 8 vjeç e sipër dhe nga persona me aftësi të kufizuara fizike, ndjesore ose mendore ose me mungesë përvoja dhe njohurie nëse mbikëqyren ose udhëzohen në lidhje me përdorimin e pajisjes në një mënyrë të sigurt dhe i kuptojnë rreziqet që përfshihen. Fëmijët nuk duhet të luajnë me pajisjen. Pastrimi dhe mirëmbajtja nga përdoruesi nuk duhet të bëhet nga fëmijët pa mbikëqyrje. Fëmijët e moshës më pak se 3 vjeç duhet të mbahen larg përveç nëse mbikëqyren vazhdimisht.

KËRKESAT PËR TOKËZIMIN

PARALAJMËRIM

Për sigurinë tuaj, informacionet në këtë manual duhet të zbatohen për të minimizuar rrezikun e zjarrit, shpërthimit ose goditjeve elektrike, ose për të parandaluar dëmtimet e pronës, lëndimet e personave ose vdekjen.

- Kjo pajisje duhet të jetë e tokëzuar. Në rast të një defekti ose mos prishjeje, tokëzimi do të reduktojë rrezikun e goditjeve elektrike duke siguruar një rrugë rezistence për rrymën elektrike.
- Kjo pajisje është e pajisur me një kordon që ka një konduktor tokëzimi dhe një spinë tokëzimi. Spina duhet të jetë e lidhur në një prizë të përshtatshme e cila është instaluar dhe tokëzuar mirë në përputhje me të gjitha kodet dhe urdhërimet vendase.
- Lidhja e gabuar e konduktorit të tokëzimit mund të rezultojë në rrezik goditjesh elektrike. Kontrolloni me një elektrikist të kualifikuar ose person shërbimi nëse jeni në dyshim nëse pajisja është tokëzuar mirë.
- Mos e modifikoni spinën e dhënë me pajisjen. Nëse nuk futet në prizë, kërkoni një elektrikist të kualifikuar të instalojë një prizë të përshtatshme.

HEDHJA E PAJISJES TUAJ TË VJETËR



1. Të gjitha produktet elektrike dhe elektronike duhet të hidhen veçmas nga mbetjet e bashkisë përmes pikave të grumbullimit të caktuara nga qeveria ose autoritetet vendase.
2. Hedhja e duhur e pajisjes tuaj të vjetër do të ndihmojë në parandalimin e pasojave të mundshme negative për mjedisin dhe shëndetin e njeriut.
3. Për informacione më të hollësishme rreth hedhjes të pajisjes tuaj të vjetër, ju lutem kontaktoni zyrën e qytetit, shërbimin për hedhjen e mbeturinave ose dyqanin ku e keni blerë produktin.

Udhëzime të Rëndësishme Sigurie

PARALAJMËRIM

Për të reduktuar rrezikun e zjarrit, goditjeve elektrike ose dëmtimeve të personave kur përdorni produktin tuaj, duhet të ndiqen masat bazë të sigurisë, përfshirë të mëposhtmet.

Instalimi

- Asnjëherë mos u mundoni ta vini këtë pajisje në punë nëse është dëmtuar, ka defekt, është çmontuar pjesërisht ose ka pjesë që mungojnë ose të prishura, përfshirë kordon ose spinë të dëmtuar. Mund të shkaktojë goditje elektrike ose lëndime.
- Kjo pajisje është e rëndë. Mund të duhen dy ose më shumë njerëz për ta instaluar dhe lëvizur pajisjen. Mos bërja e kësaj mund të rezultojë në lëndime.
- Mbajeni dhe instalojeni këtë pajisje aty nuk do të ekspozohet ndaj temperaturave nën ngrirje ose në kushte moti jashtë. Mos bërja e kësaj mund të shkaktojë rrjedhje.
- Shtrëngoni tubin e shkarkimit për të mos e lejuar të shkaputet. Spërkatjet e ujit mund të shkaktojnë goditje elektrike.
- Nëse kabli i korrentit është dëmtuar, duhet të ndërrohet nga prodhuesi ose agjentët e tij të shërbimit apo nga persona të kualifikuar të ngjashëm për të shmangur rreziqet.
- Pajisja nuk duhet të montohet mbrapa një dere me çelës, dere me shinë ose dere me menteshë në anën e kundërt me atë të makinerisë tharëse, në një mënyrë të tillë që pengohet hapja e plotë e derës të makinerisë tharëse.

Përdorimi

- Mos përdorni një objekt të mprehtë si trapan ose gozhdë për të shtypur ose ndarë një njësi operimi. Mund të shkaktojë goditje elektrike ose lëndime.
- Vetëm një person i autorizuar riparimi nga qendra e shërbimit LG Electronics duhet të çmontojë, riparojë ose modifikojë produktin. Shërbimi i gabuar mund të shkaktojë lëndime, goditje elektrike ose zjarr.
- Mos spërkatni ujë brenda ose jashtë produktit për ta pastruar. Uji mund të dëmtojë izolimin, të shkaktojë goditje elektrike ose zjarr.
- Mbajeni vendin poshtë dhe rrotull pajisjeve pa materiale të djegshme si garza, letra, leckë, lëndë kimike, etj. Përdorimi i papërshtatshëm mund të shkaktojë zjarr ose shpërthim.
- Mos futni kafshë të gjalla, si kafshët shtëpiake brenda në produkt. Mund të shkaktojë lëndime.
- Mos e lini derën e kësaj pajisjeje të hapur. Fëmijët mund të varen mbi derë ose të futen brenda në pajisje duke shkaktuar dëme ose lëndime.

- Asnjëherë mos e ngacmoni pajisjen ndërsa është në punë. Prisni deris kazani të ketë ndaluar plotësisht. Mos bërja e kësaj mund të shkaktojë lëndime.
- Mos futni, lani ose thani gjëra që janë pastruar, larë, njomur ose njollosur me substanca të djegshme ose shpërthyes (si për shembull dyll, vaj, bojë, benzinë, degreasator, hollues të pastrimit kimik, kerosen, vaj vegjetal, vaj gatimi, etj.). Përdorimi i papërshtatshëm mund të shkaktojë zjarr ose shpërthim.
- Në rast përmytjeje, mos e përdorni produktin dhe kontaktoni me qendrën e shërbimit të LG Electronics. Kontakti me ujin mund të shkaktojë goditje elektrike.
- Mos e shtyni derën tepër kur dera e pajisjes është e hapur. Bërja e kësaj mund të rrëzojë pajisjen dhe të shkaktojë lëndime.
- Përdorni sete tubash të rinj që janë dhënë me pajisjen. Setet e tubave të vjetër nuk duhet të përdoren përsëri. Rrjedhja e ujit mund të shkaktojë dëmtime të pronës.
- Mos e prekni derën gjatë cikleve të avullit, tharjes ose larjes me temperaturë të lartë. Sipërfaqja e drës mund të nxehet shumë. Prisni që kyçi i derës të lëshohet para se të hapni derën. Mos bërja e kësaj mund të shkaktojë lëndime.
- Mos përdorni gaz të djegshëm dhe substanca të djegshme (benzen, benzinë, hollues, naftë, alkool, etj.) pranë produktit. Mund të shkaktojë shpërthim ose zjarr.
- Nëse tubi i shkarkimit ose tubi i hyrjes është i ngrirë gjatë dimrit, përdoreni vetëm pasi të jetë shkrirë. Ngrirja mund të shkaktojë zjarr ose goditje elektrike dhe pjesët e ngrira mund të shkaktojë defekt në produkt ose ulje të jetëgjatësisë të produktit.
- Mbani të gjithë detergjentet e larjes, zbutësit dhe zbardhuesit larg nga fëmijët. Këto produkte përmbajnë materiale helmuese.
- Mos lidhni disa produkte në priza të shumëfishta ose kordonë zgjatimi. Kjo mund të shkaktojë zjarr.
- Hiqeni spinën kur pastroni produktin. Mos heqja e spinës mund të shkaktojë goditje elektrike ose lëndime.
- Mos e prekni spinën me duar të lagura. Mund të shkaktojë goditje elektrike ose lëndime.
- Kur tërhiqni spinën e korrentit nga priza, kapni spinën, jo kabllin. Dëmtimi i kabllit mund të shkaktojë goditje elektrike ose lëndime.
- Mos e përkulni kabllin e korrentit tepër ose mos vendosni objekte të rënda mbi të. Dëmtimi i kabllit të korrentit mund të shkaktojë goditje elektrike ose zjarr.

Hedhja

- Para se ta hidhni një pajisje të vjetër, hiqeni nga priza. Bëjeni spinën të papërdorshme. Priteni kabllin direkt prapa pajisjes për të mos lejuar keqpërdorimin.
- Hidhni materialin e paketimit (si vinilin dhe polistirolin) larg nga fëmijët. Materiali i paketimit mund ta mbytë një fëmijë.
- Hiqeni derën në vendin e larjes para se të hiqet kjo pajisje nga shërbimi apo para se të hidhet për të shmangur rrezikun që fëmijët ose kafshët e vogla të bllokohen brenda. Mos bërja e kësaj mund të shkaktojë lëndime serioze ndaj njerëzve ose vdekje.

INSTALIMI

Specifikime

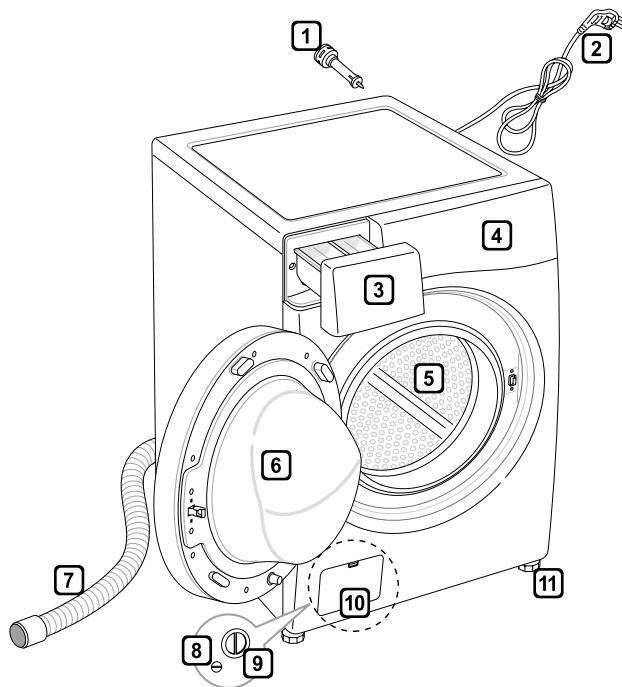

- 1 Bulona transporti
- 2 Spina e energjisë
- 3 Sirtari
- 4 Paneli i kontrollit
- 5 Kazani
- 6 Dera
- 7 Tubi i shkarkimit
- 8 Tapa e shkarkimit
- 9 Filtri i pompës të shkarkimit
- 10 Tapa e kapakut (Vendi mund të ndryshojë sipas produkteve)
- 11 Këmbët e rregullueshme

- Furnizimi me energji: 220–240 V~, 50 Hz
- Përmasa: 600 mm (Gje) X 560 mm (The) X 850 mm (La)
- Pesha e produktit: 62 kg
- Kapaciteti i Larjes: 8/7 kg
- Presioni i lejueshëm i ujit: 0,1–1,0 Mpa (1,0–10,0 kgf / cm²)

- Pamja dhe specifikimet mund të ndryshohen pa u njoftuar për të përmirësuar cilësinë e produktit.

Aksesorët

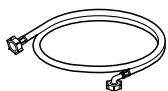

Tubi i furnizimit (1EA)
(Opsion: I ngrohtë (1EA))



Çelës spaner



Tapa për të mbuluar vrimat
e bulonave të transportit



Fletë kundër rrëshqitjes
(2EA)
(Opsionale)

Kërkesat për Vending e Instalimit

Vendi

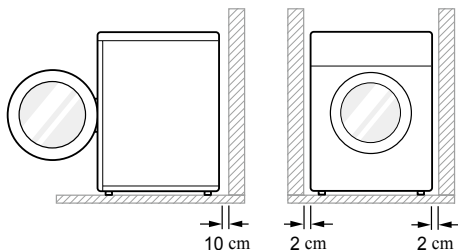

Këmbët e nivelimit: Pjerrësia e lejueshme poshtë të gjithë lavatriçes është 1°.

Priza e energjisë: Duhet të jetë brenda 1,5 metra në cilëndo anë të vendit të lavatriçes.

- Mos e mbingarkoni prizën me më shumë se një pajisje.

Hapësirë shtesë: Për murin, 10 cm: mbrapa/2 cm: ana e djathtë & e majtë

- Mos e vendosni ose mos mbani produkte larjeje mbi lavatriçe asnjëherë.
- Këto produkte mund të dëmtojnë lustrën ose kontrollet.

Pozicionimi

- Instalojeni lavatriçen mbi një sipërfaqe të fortë e të sheshtë.
- Sigurohuni që qarkullimi i ajrit rrotull lavatriçes të mos pengohet nga qilimat, rrugicat, etj.
- Asnjëherë mos u mundoni të korrigjoni mungesën e nivelimit të dyshemesë me dru, kartona ose materiale të ngjashëm poshtë lavatriçes.
- Nëse është e pamundur për të shmangur pozicionimin e lavatriçes pranë një sobe me gaz ose kaldaje qymyri duhet të mbulohet me izolim (85x60 cm) me fletë alumini në anën përballë furrës ose sobës midis dy pajisjeve.

- Mos e instaloni lavatriçen në dhoma ku mund të ketë temperatura ngrirjeje. Tubat e ngrirë mund të çahen nga presioni. Besueshmëria e njësisë të kontrollit elektronik mund të pengohet në temperatura nën pikën e ngrirjes.
- Ju lutem sigurohuni që kur të instalohet lavatriçja, të arrihet me lehtësi nga inxhinieri në rast defekti.
- Me lavatriçen të instaluar, rregulloni të katërta këmbët duke përdorur çelësin spaner të dhënë për bulonat e transportit për t'u siguruar që pajisja është e qëndrueshme, dhe të mbetet një hapësirë prej rreth 20 mm midis pjesës të sipërme të lavatriçes dhe pjesës të poshtme.
- Kjo pajisje nuk është bërë për t'u përdorur në anije ose për përdorim në vende të lëvizshme si karavanë, avionë, etj.

Lidhja Elektrike

- Mos përdorni kabëll zgjatimi ose adaptor dysh.
- Gjithmonë hiqeni lavatriçen nga priza dhe mbylleni furnizimin me ujë pas përdorimit.
- Lidhjeni lavatriçen me një prizë të tokëzuar sipas rregullave vendase për instalimet.
- Lavatriçja duhet të pozicionohet në mënyrë të tillë që spina të arrihet me lehtësi.
- Riparimet në lavatriçe duhet të bëhen vetëm nga personeli i kualifikuar. Riparimet e bëra nga personat pa eksperiencë mund të shkaktojnë lëndime ose keqfunksionime serioze. Kontaktoni me qendrën vendase të shërbimit.
- Nëse lavatriçja jepet në dimër dhe temperaturat janë nën pikën e ngrirjes, vendoseni lavatriçen në temperaturë dhome për disa orë para se ta vini në punë.

Shpaketimi dhe Heqja e Bulonave të Transportit

1 Ngrijeni lavatriçen nga baza prej polistirolit.

- Pasi të keni hequr kartonin dhe materialin e transportit, ngrijeni lavatriçen nga baza prej polistirolit. Sigurohuni që mbajtësja e kazanit të dalë me bazën dhe të mos mbetet në fund të lavatriçes.
- Nëse ju duhet ta shtrini lavatriçen poshtë për të hequr bazën prej kartoni, gjithmonë mbrojeni anën e lavatriçes dhe shtrijeni me kujdes në anë. MOS e shtrini lavatriçen përpara ose prapa.

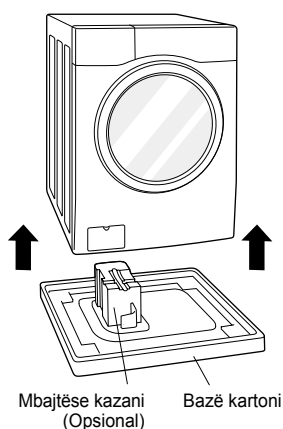

2 Hiqni bulonat.

- Duke filluar me dy bulonat e poshtëm të transportit, përdorni çelësin (e dhënë) për të liruuar plotësisht të gjithë bulonat e transportit duke i rrotulluar në drejtim të kundërt të akrepave të orës. Hiqni bulonat duke i tundur pak ndërsa i nxirrni.

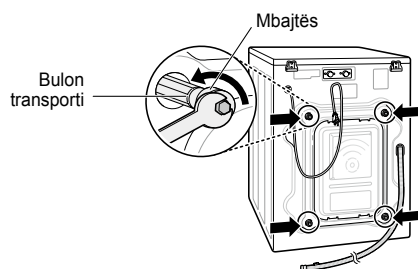

3 Montoni tapat e vrimave.

- Gjeni tapat e vrimave të dhëna në pakon e aksesoreve dhe montojini në vrimat e bulonave të transportit.

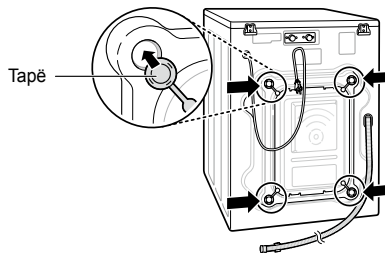

SHËNIM

- Ruajini bulonat për përdorim në të ardhmen. Për të mos lejuar dëmtimin e komponentëve të brendshëm, MOS e transportoni lavatriçen pa instaluar përsëri bulonat e transportit.
- Mos heqja e bulonave të transportit dhe mbajtëseve mund të shkaktojë dridhje të mëdha dhe zhurmë e cila mund të çojë në dëmtim të përhershëm të lavatriçes. Kordoni është i fiksuar në pjesën e pasme të lavatriçes me një bulon transporti për të parandaluar vënie në punë bashkë me bulonat e transportit të vendosura.

Përdorimi i Vatave Kundër Rrëshqitjes (Opsionale)

Nëse e instaloni lavatriçen mbi një sipërfaqe të rrëshqitshme, ajo mund të lëvizë për shkak të dridhjeve të mëdha. Nivelimi i gabuar mund të shkaktojë defekte nga zhurma dhe dridhjet. Nëse ndodh kjo, montoni vatat kundër rrëshqitjes poshtë këmbëve të nivelimit dhe rregulloni nivelin.

- 1 Pastrojeni dyshemën për të lidhur vatat kundër rrëshqitjes.
 - Përdorni një leckë të thatë për të pastruar objektet e huaja dhe lagështinë. Nëse mbetet lagështi, vatat kundër rrëshqitjes mund të rrëshqasin.
- 2 Rregulloni nivelin pasi ta keni vendosur lavatriçen në vendin e instalimit.
- 3 Vendosni anën e adezivit të vatës kundër rrëshqitjes mbi dyshemë.
 - Është më e efektshme të instaloni vatat kundër rrëshqitjes poshtë këmbëve të para. Nëse është e vështirë të vendosni vatat poshtë këmbëve të para, vendosini poshtë këmbëve të pasme.

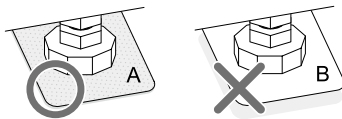
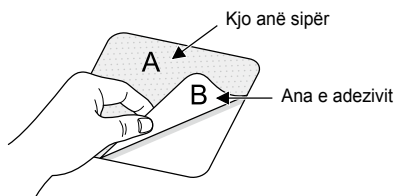

- 4 Sigurohuni që lavatriçja të jetë në nivel.
 - Shtyni ose lëkundni anët e sipërme të lavatriçes me kujdes për t'u siguruar që lavatriçja të mos tundet. Nëse lavatriçja tundet, nivelojeni atë përsëri.

Dysheme Druri (Dysheme të Varura)

- Dyshemetë prej druri janë veçanërisht të prekshme nga dridhjet.
- Për të parandaluar dridhjet rekomandojmë që të vendosni kupa goime me trashësi të paktën 15 mm në secilën këmbë të lavatriçes, të shtrënguara në të paktën dy trarë të dyshemesë me vida.

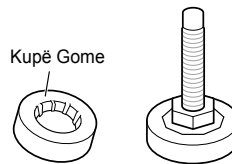

- Nëse është e mundur instaloni lavatriçen në një nga cepat e dhomës, ku dyshemeja është më e qëndrueshme.
- Montoni kupat prej gome për të pakësuar dridhjet.
- Mund të merrni kupa gome (p/no. 4620ER4002B) nga LG Service Centre.

SHËNIM

- Vendosja dhe nivelimi i mirë i lavatriçes do të garantojë punim të gjatë, të rregullt dhe të besueshëm.
- Lavatriçja duhet të jetë 100% horizontale dhe të qëndrojë pa lëvizur fort në pozicion.
- Nuk duhet të 'kolovitet' nëpër cepa kur është me ngarkesë.
- Sipërfaqja e instalimit duhet të jetë e pastër, pa lustrues dyshemeje dhe veshje të tjera lubrifikante.
- Mos i lini këmbët e lavatriçes të lagen. Mos bërija e kësaj mund të shkaktojë dridhje ose zhurmë.

Nivelimi i Lavatriçes

Nëse lavatriçja nuk është në nivel, rregulloni këmbët e nivelimit nëse duhet (Mos futni copa druri, etj. poshtë këmbëve). Sigurohuni që të katërta këmbët të mos lëvizin dhe të qëndrojnë mbi dysheme dhe pastaj kontrolloni që pajisja të jetë në nivel perfekt (Përdorni një nivel).

- Pasi lavatriçja të jetë në nivel, shtrëngoni dadot e bllokimit drejt bazës të lavatriçes. Të gjitha dadot e izolimit duhet të shtrëngohen.

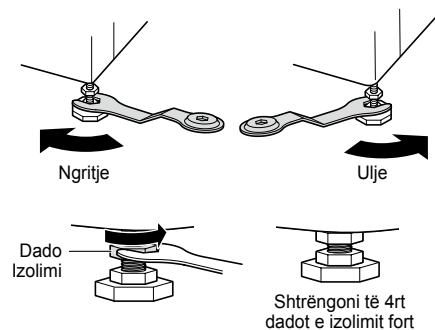

- Kontrolli Diagonal

Kur shtyni poshtë anët e lavatriçes nga pllaka sipërme në mënyrë diagonale, lavatriçja nuk duhet të lëvizë aspak lart e poshtë (Kontrolloni të dy drejtimet). Nëse lavatriçja tundet kur e shtyni pllakën e sipërme të lavatriçes në formë diagonale, rregulloni këmbët përsëri.

SHËNIM

- Dyshemetë prej druri ose të tipit të varur mund t'i kontribuojnë dridhjeve të tepërta dhe mungesës të balancimit.
- Nëse lavatriçja instalohet mbi një platformë të ngritur, duhet të shtrëngohet fort me qëllim që të eliminohet rreziku i rrëzimit.

Lidhja e Tubit të Hyrjes

- Presioni i furnizimit të ujit duhet të jetë midis 0,1 MPa dhe 1,0 MPa (1,0–10,0 kgf/cm²).
- Mos i prishni filetat kur lidhni tubin e hyrjes me rubinetin.
- Nëse presioni i furnizimit të ujit është më shumë se 1,0 MPa, duhet të instalohet një pajisje dekompresimi.
- Kontrolloni rregullisht gjendjen e tubit dhe ndërrojeni tubin nëse është e nevojshme.

Kontrollimi i Gominës të Tubit të Hyrjes

Janë dhënë dy gomina me tubat e hyrjes të ujit. Ato përdoren për të parandaluar rrjedhjet e tujit. Sigurohuni që lidhjet me rubinetet të jenë të shtrënguara mjaftueshëm.

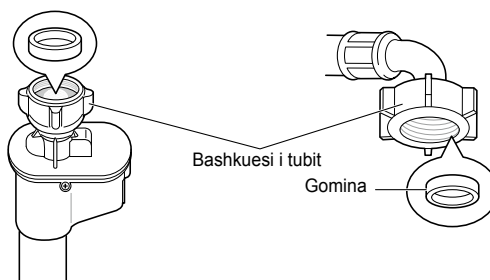
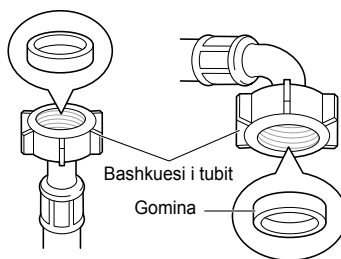

Lidhja e Tubit me Rubinetin e Ujit

Lidhja e tubit me vidoshje me rubinetin me fileta

Vidhoseni bashkuesin e tubit në rubinetin e hyrjes të ujit.

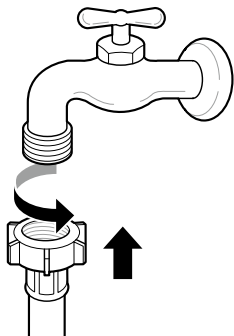

- 3 Shtyjeni tubin e hyrjes vertikalisht lart në mënyrë që gomina brenda tubit të ngjitet plotësisht me rubinetin dhe pastaj shtrëngojeni duke e vidhosur në të djathtë.

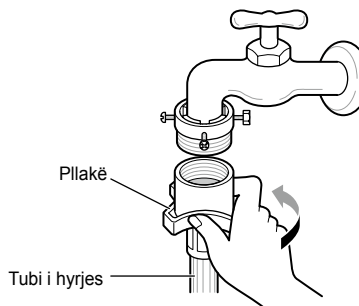

Lidhja e tubit me vidhosje me rubinetin pa fileta

- 1 Lironi katër vidat e fiksimit.

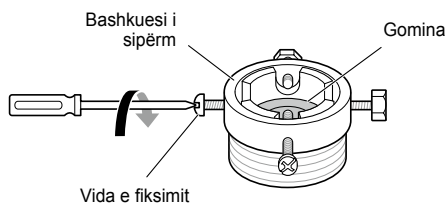

- 2 Shtyjeni adaptorin në fund të rubinetit në mënyrë që gomina të formojë një lidhje të fortë. Shtrëngoni katër vidat e fiksimit.

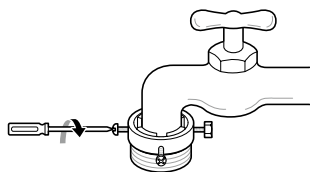

Lidhja e tubit të tipit me një prekje me rubinetin pa fileta

- 1 Zhvidhoseni pllakën unazë të adaptorit dhe lironi katër vidat e fiksimit.

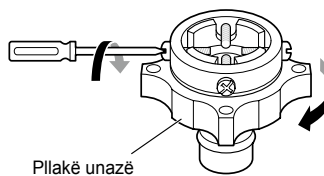

- 2 Hiqni pllakën e drejtimit nëse rubineti është shumë i madh për t'u futur në adaptor.

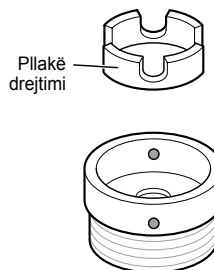

SHQIP

- 3** Shtyjeni adaptorin në fund të rubinetit në mënyrë që gomina të formojë një lidhje të fortë.

Shtërngoni pllakën unazë të adaptorit dhe katër vidat e fiksimit.

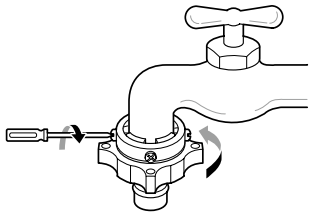

- 4** Tërhiqeni poshtë pllakën e bashkuesit, shtyjeni tubin e hyrjes në adaptor dhe lëshoni pllakën e bashkuesit. Sigurohuni që adaptori të fiksohet në vend.

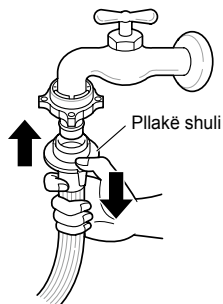

SHËNIM

- Pas lidhjes të tubit të hyrjes me rubinetin e ujit, hapeni rubinetin e ujit për të nxjerrë jashtë substancat e huaja (papastërti, rërë, pluhur, etj.) në linjat e ujit. Lëreni ujin të derdhet në një kovë dhe kontrolloni temperaturën e ujit.

Lidhja e Tubit në Lavatriçe

Sigurohuni që të mos ketë përdredhje në tub dhe që të mos jenë shtypur.

Kur lavatriçja juaj ka dy valvula.

- Tubi i hyrjes me bashkuesin e kuq është për rubinetin e ujit të ngrohtë.

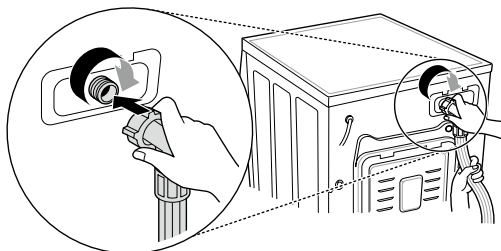

SHËNIM

- Pas përfundimit të lidhjes, nëse rrjedh ujë nga tubi, përsëritni të njëjtat hapa. Përdorni modelin më të zakonshëm të rubineteve për hyrjen e ujit. Në rast se rubineti është katror ose është shumë i madh, hiqeni pllakën drejtuese para se ta futni rubinetin në adaptor.

Përdorimi i rubinetit horizontal

Rubineti horizontal



Rubinet zgjatimi

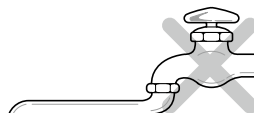

Rubinet katror

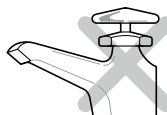

Instalimi i Tubit të Shkarkimit

- Tubi i shkarkimit duhet të vendoset më lart se 100 cm mbi dysheme. Uji në lavatriçe mund të mos shkarkohet ose të shkarkohet ngadalë.
- Fiksimi mirë i tubit të shkarkimit do ta mbrojë dyshemenë nga dëmtimet për shkak të rrjedhjeve të ujit.
- Nëse tubi i shkarkimit është shumë i gjatë, mos e futni me forcë në lavatriçe. Kjo do të shkaktojë zhurmë jonormale.

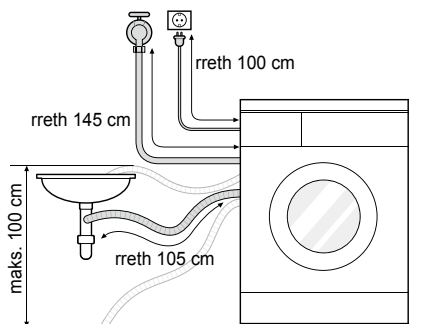

- Kur instaloni tubin e shkarkimit në një dalje shkarkimi, shtrëngojeni fort me fill.
- Fiksimi mirë i tubit të shkarkimit do ta mbrojë dyshemenë nga dëmtimet për shkak të rrjedhjeve të ujit.

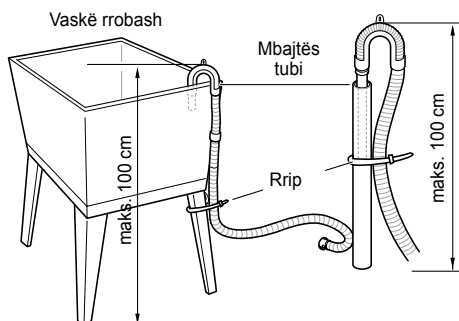
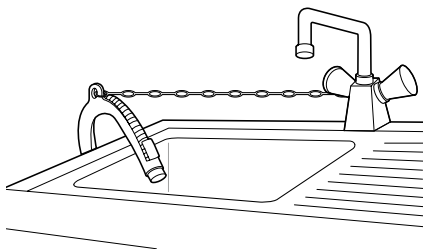

Lidhjet Elektrike (Vetëm në MB)

Telat në linjën elektrike janë me ngjyra sipas kodeve të mëposhtme:

Jeshile dhe e Verdhë: Tokëzim

Blu: Neutral

Kafe: Fazë

Kjo pajisje duhet të jetë e tokëzuar.

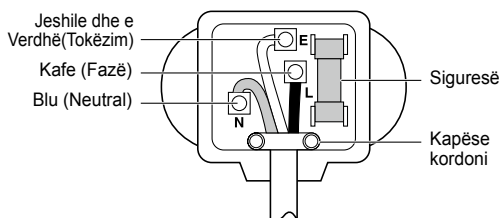

Ndërsa ngjyrat e telave në linjën kryesore të këtij aparati mund të përkasin me shenjat e ngjyrave që tregojnë terminalët në spinën tuaj, veproni si më poshtë:

Teli jeshil dhe i verdhë duhet të lidhet me terminalin në spinë i cili është shënuar me shkronjën E ose me simbolin e tokëzimit (\perp) ose me ngjyrë Jeshile apo Jeshile dhe të Verdhë.

Teli blu duhet të lidhet me terminalin i cili është shënuar me shkronjën N ose me ngjyrë të Zezë.

Teli kaf duhet të lidhet me terminalin i cili është shënuar me shkronjën L ose me ngjyrë të Kuqe.

Nëse përdoret një spinë 13 amp (BS 1363), montoni një siguresë 13 amp (BS 1362).

PËRDORIMI

Përdorimi i Lavatriçes

Para larjes të parë, zgjidhni një cikël (Pambuk 60°C, hidhni një gjysmë mase detergjent), lëreni lavatriçen të lajë pa rroba. Kjo do të heqë mbetjet dhe ujin nga kazani që mund të kenë mbetur gjatë prodhimit.

1 Ndajini rrobat dhe gjërat e tjera.

- Ndajini rrobat sipas llojit të copës, nivelit të ndotjes, ngjyrave dhe ngarkesës sipas nevojës. Hapeni derën dhe futini gjërat në lavatriçe.

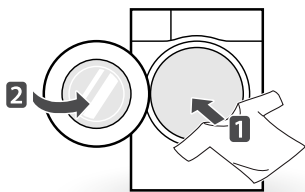

2 Hidhni produkte pastrimi dhe/ose detergjent dhe zbutës.

- Hidhni sasinë e duhur të detergjentit në sirtarin e dispenserit të detergjentit. Nëse dëshironi, shtoni zbardhues ose zbutës rrobash në vendet përkatëse të dispenserit.

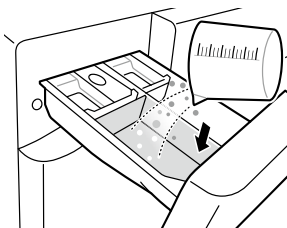

3 Ndizeni lavatriçesh.

- Shtypni butonin **Energji** për ta ndezur lavatriçen.

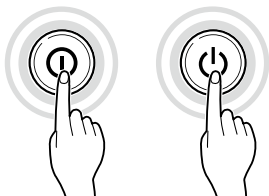

4 Zgjidhni ciklin e dëshiruar të larjes.

- Ju lutem shtypni butonin e ciklit vazhdimisht ose rrotulloni rrotullën e zgjedhjes të ciklit derisa të zgjidhet cikli i dëshiruar.

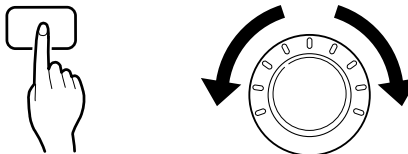

5 Filloni ciklin.

- Shtypni butonin **Nisje/Ndalim** për të filluar ciklin. Lavatriçja do të fillojë të tundet pak pa ujë për të matur peshën e ngarkesës. Nëse nuk shtypet butoni **Nisje/Ndalim** brenda 5 minutash, lavatriçja do të fiket dhe të gjitha konfigurimet do të humbasin.



6 Fundi i ciklit.

- Kur të mbarojë cikli, do të bjerë një melodi. Hiqni menjëherë rrobat nga lavatriçja për të pakësuar rrudhat. Kontrolloni rrotull gominës të derës kur hiqni ngarkesën pasi gjëra të vogla mund të kenë mbetur në gominë.

Ndarja e rrobave

1 Kontrolloni për etiketë kujdesi në rrobat tuaja.

- Kjo do t'ju tregojë rreth përmbajtjes të copës ose rrobës dhe si duhet larë.
- Simbolet mbi etiketat e kujdesit.



Larje normale në lavatriçe

Shtypje permanente

Delikate

Larje me dorë

Mos laj

2 Ndarja e rrobave.

- Për rezultate më të mira, ndajini rrobat në ngarkesa që mund të lahen me të njëjtin cikël larjeje.
- Copat e ndryshme duhet të lahen në temperatura dhe shpejtësi centrifuge të ndryshme.
- Gjithmonë ndajini ngjyrat e errëta nga ngjyrat e çelura dhe të bardhat. Lajini veç pasi mund të ndodhë kalim i bojës dhe pushit duke shkaktuar çngjyrim të copave të bardha dhe me ngjyra të çelëta. Nëse është e mundur, mos i lani rrobat e ndotura shumë me ato të ndotura pak.
 - Ndotja (Shumë, Normal, Lehtë)
Ndajini rrobat sipas shkallës të ndotjes.
 - Ngjyra (Të bardha, Të çelura, Të errëta)
Ndajini rrobat e bardha nga rrobat me ngjyra.
 - Push (Krijues pushi, Grumbullues)
Lani veç rrobat që lëshojnë push dhe që mbledhin push.

3 Kujdesi para mbushjes.

- Kombinoni gjërat e mëdha dhe të vogla në një ngarkesë. Më parë futni gjërat e mëdha.
- Gjërat e mëdha nuk duhet të jenë më shumë se gjysma e ngarkesës totale të larjes. Mos lani vetëm një gjë. Kjo mund të shkaktojë ngarkesë të pabalancuar. Shtoni një ose dy gjëra të ngjashme.
- Kontrolloni të gjitha xhepat për t'u siguruar që të jenë bosh. Gjërat si gozhdët, kapëset e flokëve, shkrepset, lapsat, monedhat dhe çelësat mund të dëmtojnë lavatriçen dhe rrobat tuaja.

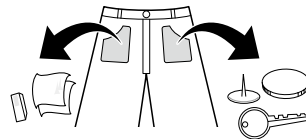

- Mbyllni zinxhirët, kapuçët dhe rripat për t'u siguruar që këto gjëra të mos kapen nëpër rrobat e tjera.
- Trajtoni përpara papastërtitë dhe njollat duke fërkuar një sasi të vogël detergjenti të tretur në ujë mbi njolla për të ndihmuar në heqjen e njollës.
- Kontrolloni flegrat e guarnicionit elastik (gri) dhe hiqni çdo gjë të vogël.
- Kontrolloni brenda kazanit dhe hiqni çdo gjë nga larja e mëparshme.

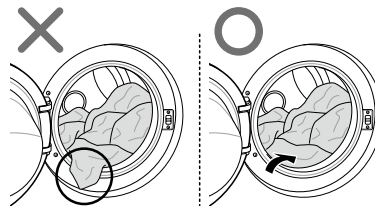

- Hiqni të gjitha rrobat ose gjërat nga guarnicioni elastik për të mos lejuar dëmtimin e rrobave dhe guarnicionit.

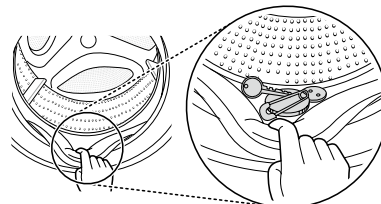

Shtimi i Produkteve të Pastrimit

Doza e Detergjentit

- Detergjenti duhet të përdoret sipas udhëzimeve të prodhuesit të detergjentit dhe llojit të zgjedhur dhe sipas llojit, ngjyrave, ndotjes të rrobave dhe temperaturës të larjes.
- Nëse përdoret tepër detergjent, mund të formohet shkumë e tepërt dhe kjo do të sjellë rezultate larjeje të dobëta ose të shkaktojë ngarkesë të madhe në motor.
- Nëse doni të përdorni detergjent të lëngshëm, ndiqni udhëzimet e dhëna nga prodhuesi i detergjentit.
- Mund të hidhni detergjent të lëngshëm direkt në sirtarin kryesor të detergjentit nëse po e filloni ciklin menjëherë.
- Mos përdorni detergjent të lëngshëm nëse po përdorni Shtyrje Kohe, ose nëse keni zgjedhur Para Larje, pasi lëngu mund të forcohet.
- Nëse formohet tepër shkumë, ulni sasinë e detergjentit.
- Përdorimi i detergjentit mund të ketë nevojë të rregullohet sipas temperaturës, fortësisë të ujit, sasisë dhe nivelit të njollave të ngarkesës. Për rezultate më të mira, mos lejoni shkumën e tepërt.
- Shikoni etiketën e rrobave para se të zgjidhni detergjentin dhe temperaturën e ujit.
- Kur përdorni lavatriçen, përdorni vetëm detergjent të caktuar për secilin lloj rrobash:
 - Detergjent i zakonshëm pluhur për të gjithë llojet e rrobave
 - Detergjent pluhur për rroba delikate
 - Detergjente të lëngshme për të gjitha llojet e rrobave ose detergjente të caktuara vetëm për lesh
- Për performancë larjeje dhe zbardhim më të mirë, përdorni detergjent me zbardhues pluhur të zakonshëm.
- Detergjenti merret me ujë nga dispenserit në fillim të ciklit.

SHËNIM

- Mos e lini detergjentin të ngurtësohet. Bërja e kësaj mund të çojë në bllokime, performancë shpëlarjeje të dobët ose erë.
- Ngarkesë e plotë: Sipas rekomandimeve të prodhuesit.
- Ngarkesë e pjesshme: 3/4 e sasisë normale
- Ngarkesë minimale: 1/2 e ngarkesës të plotë

Shtimi i Detergjentit dhe Zbutësit të Rrobave

Shtimi i detergjentit

- Vetëm larje kryesore →
- Para larje + Larje kryesore →

SHËNIM

- Tepër detergjent, zbardhues ose zbutës mund të shkaktojë rrjedhje sipër.
- Sigurohuni që të përdorni sasinë e duhur të detergjentit.

Shtimi i zbutësit të rrobave

- Mos e tejkaloni vijën maksimale të mbushjes. Mbushja e tepërt mund të shkaktojë futje të parakohshme të zbutësit të rrobave e cila mund të njollojë rrobat. Mbylleni sirtarin e dispenserit me ngadalë.

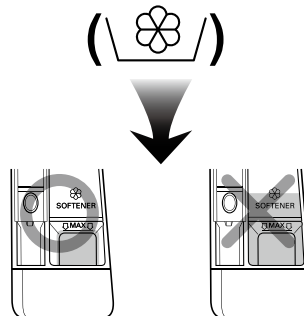

- Mos e lini zbutësin e rrobave në sirtarin e detergjentit për më shumë se 2 ditë (Zbutësi i rrobave mund të ngurtësohet).
- Zbutësi do të shtohet automatikisht gjatë ciklit të fundit të shpëlarjes.
- Mos e hapni sirtarin kur po hyn ujë.
- Nuk duhet të përdoren hollues (benzen, etj.).

SHËNIM

- Mos e hidhni zbutësin e rrobave direkt mbi rroba.

Shtimi i zbutësit të ujit

- Mund të përdoret një zbutës uji, si për shembull Anti-kalkar (p.sh. Calgon) për të pakësuar përdorimin e detergjentit në vende me ujë shumë të fortë. Hidhni sipas sasisë të treguar në paketim. Më parë hidhni detergjentin dhe pastaj zbutësin e ujit.
- Përdorni sasinë e detergjentit që duhet për ujë të butë.

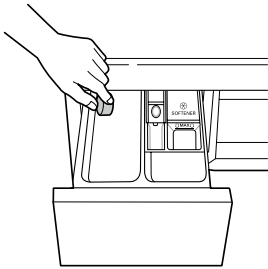

Përdorimi i tabletave

- 1 Hapni derën dhe futni tabletat në kazan.

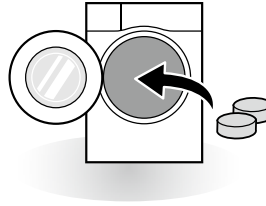

- 2 Futni rrobat në kazan dhe mbylleni derën.

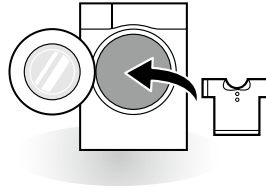

Paneli i Kontrollit

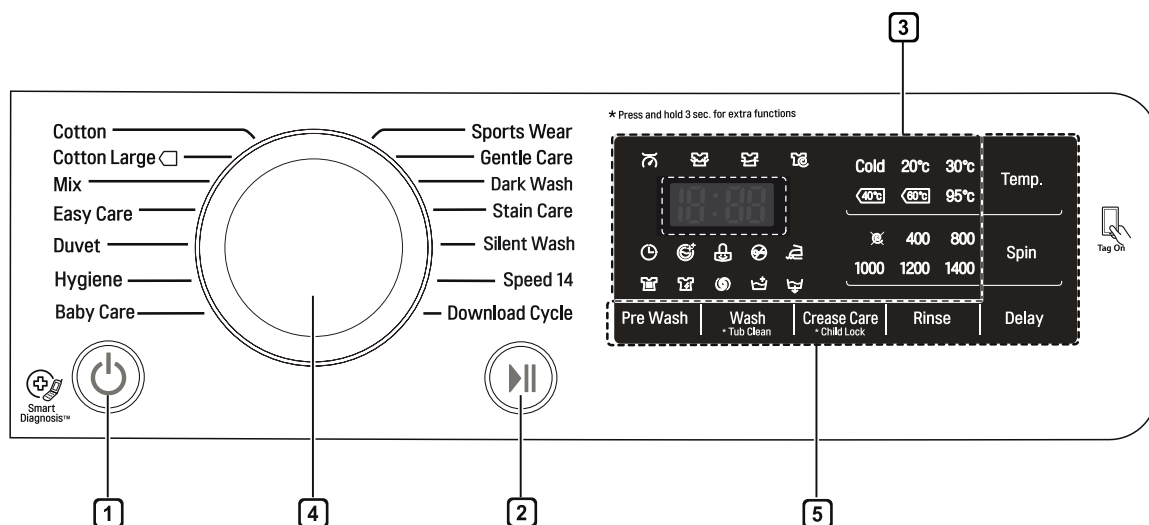

1 Butoni Energji

- Shtypni butonin **Energji** për të ndezur lavatriçen.
- Për të anuluar funksionin Shtyrje Kohe, duhet të shtypet butoni Energji.

2 Butoni Nisje/Ndalim

- Ky buton **Nisje/Ndalim** përdoret për të filluar ciklin e larjes ose për të ndaluar ciklin e larjes.
- Nëse është e nevojshme një ndalesë e përkohshme e ciklit të larjes, shtypni butonin **Nisje/Ndalim**.

3 Ekran

- Ekran tregon konfigurimet, kohën e mbetur, opsionet dhe mesazhet e statusit. Kur produkti ndizet, parametrat standarde në ekran do të ndizen.
- Ekran tregon kohën e mbetur. Ndërkohë që sasia e ngarkesës llogaritet automatikisht, shfaqet  ose 'Detecting'.

4 Rrotulla e programeve

- Programet janë të disponueshme sipas llojit të robave.
- Do të ndizet llamba për të treguar programin e zgjedhur.

5 Opsionet

- Kjo ju lejon të zgjidhni automatikisht një cikël shtesë dhe do të ndizet kur zgjidhet.
- Përdorni këta butona për të zgjedhur opsionet e ciklit të dëshiruar për ciklin e zgjedhur.

Tabela e Programeve

Programi i Larjes

Programi	Përshkrim	Lloji i Copës	Temp. e Duhur	Ngarkesa maksimale
Cotton (Pambuk)	Jep performancë më të mirë duke kombinuar lëvizje të ndryshme të kazanit.	Copat me ngjyra (këmisha, rroba gjumi, pizhama, etj.) dhe pambuk me njolla normale (të brendshme).	40°C (1 ftohtë deri në 95°C)	Vlerësimi
Cotton Large (Të pambukta të mëdha)	Jep performancë larjeje të optimizuar për sasi të mëdha rrobash me më pak konsum energjie.		60°C (1 ftohtë deri në 60°C)	
Easy Care (Kujdes i Lehtë)	Ky cikël është i përshtatshëm për bluzat e zakonshme që nuk kanë nevojë për hekurosje pas larjes.	poliamid, akrilik, poliestër	40°C (1 ftohtë deri në 60°C)	3,0 kg
Mix (Miks)	Bën të mundur që copat e ndryshme të lahen njëkohësisht.	Llojet e ndryshme të copave përveç materialeve të veçanta (mëndafsh/delicate, veshje sportive, rroba të errëta, lesh, mbulesë krevati/perde).	40°C (1 ftohtë deri në 40°C)	4,0 kg
Hygiene (Higjienë)	Lan rroba me një cikël të nxehtë.	pambuk, të brendshme, mbulesa jastëku, çarçafë, rroba fëmijësh	60°C	
Silent Wash (Larje e Heshtur)	Bën më pak zhurmë dhe dridhje dhe kursen para duke përdorur energjinë elektrike gjatë natës.	Veshjet me ngjyra (bluza, rroba gjumi, pizhame, etj.) dhe të pambukta të ndotura lehtë (të brendshme).	40°C (1 ftohtë deri në 60°C)	4,5 kg
Baby Care (Kujdes për Bebet)	Heq njollat e ngurta dhe të proteinave, bën performancë shpëlarjeje më të mirë.	Rroba bebesh të ndotura lehtë.	60°C (95°C)	
Duvet (Jorgan)	Ky cikël është për gjëra të mëdha di mbulesa krevati, jastëkë, mbulesa divanësh, etj.	Shtresat e pambukut përveç copave të veçanta (delicate, lesh, mëndafsh, etj.) me mbushje: mbulesa krevati, jastëkë, çarçafë, mbulesa divanësh me mbushje të lehtë	40°C (1 ftohtë deri në 40°C)	1 madhësi teke
Sports Wear (Veshje Sportive)	Ky cikël është i përshtatshëm për veshje sportive si rroba kërcimi dhe vrapi.	coolmax, gore-tex, fleece dhe sympatex		
Dark Wash (Larje të Errëta)	Nëse ka mundësi që rrobat të ç'ngjyrosen, ju lutem përdorni këtë cikël. Cikli parandalon ç'ngjyrosjen. (Ju lutem përdorni detergjent për rroba me ngjyrë.)	Veshjet e errëta prej pambuku ose copa të përziera.	20°C (1 ftohtë deri në 40°C)	2,0 kg

Programi	Përshkrim	Lloji i Copës	Temp. e Duhur	Ngarkesa maksimale
Speed 14 (Shpejtësi 14)	Ky cikël bën larje të shpejtë për ngarkesa të vogla dhe rroba të ndotura lehtë.	Rrobat me ngjyra që janë të ndotura lehtë. KUJDES: Përdorni më pak se 20 g detergjent (për ngarkesë 2.0 kg) përndryshe mund të mbetet detergjent mbi rroba.	20°C (20°C deri 40°C)	2,0 kg
Gentle Care (Kujdes i Butë)	Ky cikël është për rroba delikate që lahen me dorë dhe lavatriçe si për shembull lesh, të brendshme, fustanë, etj. (Përdorni detergjentë për të leshta që lahen me lavatriçe.)	lesh, rroba që lahen me dorë, delikate, rroba të dëmtuara lehtë	20°C (I ftohtë deri në 20°C)	1,5 kg
Stain Care (Kudjes Njollash)	Lani llojet e ndryshme të njollave si verën, lëngun e frutave, baltën, etj. (Temperatura e larjes rritet hap pas hapi për të larë njollat e ndryshme.)	copa me përzierje pambuku, JO rroba delikate	40°C (30°C deri 60°C)	3,0 kg
Download Cycle (Shkarko Cikël)	Për cikle që mund të shkarkohen. Nëse nuk keni shkarkuar asnjë cikël, standardi është Shpëlarje+Centrifugë.			

- Temperatura e Larjes: Zgjidhni temperaturën e përshtatshme të ujit për ciklin e zgjedhur të larjes. Gjithmonë ndiqni etiketën ose udhëzimet e prodhuesit kur lani.
- Vendosni programin në opsionin “Të pambukta të mëdha 40°C (Gjysmë ngarkesë)”, “Të pambukta të mëdha 60°C (Gjysmë ngarkesë)”, “Të pambukta të mëdha 60°C (Kompletno Napunjen)” për testim në lidhje me përshtatjen me EN60456 dhe Rregullorja 1015/2010.
 - Standard 60°C programi pambuk : Të pambukta të mëdha + 60°C (Ngarkesë e plotë)
 - Standard 60°C programi pambuk : Të pambukta të mëdha + 60°C (Gjysmë ngarkesë)
 - Standard 40°C programi pambuk : Të pambukta të mëdha + 40°C (Gjysmë ngarkesë)
 (Ato janë të përshtatshme për të pastruar njollat tek veshjet e pambukta)
 (Ato janë programet më efçente në terma të energjisë së kombinuar dhe konsumimit të ujit për larjen e atij lloji pambuku.)
- * Temperatura aktuale e ujit mund të variojë nga temperatura e deklaruar e ciklit.
- Rezultatet e testimit varen nga presioni i ujit, fortësia e ujit, temperatura e ujit në hyrje, temperatura e dhomës, tipi dhe sasia e ngarkesës, masa e detergjentit, luhatjet në furnizimin kryesor me energji dhe opsione shtesë të zgjedhura.

SHËNIM

- Rekomandohet detergjent neutral.

Opsionet Ekstra

Programi	Turbo Wash (Turbo Larje)	Pre Wash (Para Larje)	Rinse+ (Shpëlarje+)	Intensive (Intensiv)	Rinse Hold (Ndalim i Shpëlarjes)	Crease Care (Kujdes për Rudhat)	Delay (Shtyrje Kohe)
Cotton (Pambuk)	●	●	●	●	●	●	●
Cotton Large (Të pambukta të mëdha)	●	●	●		●	●	●
Easy Care (Kujdes i Lehtë)	●	●	●	●	●	●	●
Mix (Miks)	●	●	●	●	●	●	●
Hygiene (Higjienë)			●	●	●	●	●
Silent Wash (Larje e Heshtur)			●	●	●	●	●
Baby Care (Kujdes për Bebet)		●**	●	●	●	●	●
Duvet (Jorgan)			●	●	●	●	●
Sports Wear (Veshje Sportive)			●	●	●	●	●
Dark Wash (Larje të Errëta)			●	●	●	●	●
Speed 14 (Shpejtësi 14)	●*		●			●	●
Gentle Care (Kujdes i Butë)			●			●	●
Stain Care (Kudjes Njollash)		●*	●		●	●	●

* : Ky opsion është përfshirë automatikisht në cikël dhe nuk mund të fshihet.

** : Ky opsion është i përfshirë automatikisht në cikël dhe mund të fshihet.

Të Dhënat e Punimit

Programi	RPM maksimale	
	F14**	F12**
Cotton (Pambuk)	1400	1200
Cotton Large (Të pambukta të mëdha)	1400	1200
Easy Care (Kujdes i Lehtë)	1200	1200
Mix (Miks)	1400	1200
Hygiene (Higjienë)	1400	1200
Silent Wash (Larje e Heshtur)	1000	1000
Baby Care (Kujdes për Bebet)	1000	1000
Duvet (Jorgan)	1000	1000
Sports Wear (Veshje Sportive)	800	800
Dark Wash (Larje të Errëta)	1400	1200
Speed 14 (Shpejtësi 14)	800	800
Gentle Care (Kujdes i Butë)	800	800
Stain Care (Kudjes Njollash)	1200	1200

SHËNIM

- Informacion në programet kryesore në gjysëm ngarkimin.

Programi	Koha në minuta		Përmbajtja e mbetur e lagështis		Ujë në litër		Energjia në kWh	
	8 kg	7 kg	1400 rpm	1200 rpm	8 kg	7 kg	8 kg	7 kg
Cotton (Pambuk) (40°C)	96		40 %	53 %	65		0.55	
Cotton Large (Të pambukta të mëdha) (60°C)	244	224	44 %	53 %	35	33	0.45	0.42

Cikël Opsion

Delay (Shtyrje Kohe) (🕒)

Mund të vendosni një shtyrje kohe në mënyrë që lavatrici të fillojë dhe mbarojë automatikisht pas një kohe të caktuar.

- 1 Shtypni butonin **Energji**.
- 2 Zgjidhni një program larjeje.
- 3 Shtypni butonin **Time Delay** dhe vendosni kohën që ju duhet.
- 4 Shtypni butonin **Nisje/Ndalim**.

SHËNIM

- Shtyrja e kohës është koha për mbarimin e programit, jo fillimin. Koha e vërtetë e punimit mund të ndryshojë sipas temperaturës të ujit, ngarkesës dhe faktorëve të tjerë.

Crease Care (Kujdes për Rrudhat) (👔)

Nëse doni të parandaloni rrudhat, zgjidhni opsionin Kujdes për Rrudhat.

- 1 Shtypni butonin **Energji**.
- 2 Zgjidhni një program larjeje.
- 3 Shtypni butonin **Crease Care**.
- 4 Shtypni butonin **Nisje/Ndalim**.

Pre Wash (Para Larje) (🧺)

Nëse rrobat janë shumë të ndotura, rekomandohet cikli Pre Wash.

- 1 Shtypni butonin **Energji**.
- 2 Zgjidhni një program larjeje.
- 3 Shtypni butonin **Pre Wash**.
- 4 Shtypni butonin **Nisje/Ndalim**.

Wash (Larje) (🧺)

Turbo Wash (Turbo Larje) (🌀)

Cikël larjeje në më pak se 1 orë me kursim energjie dhe uji. (bazuar në gjysmë ngarkese rrobash)

Intensive (Intensiv) (🧺)

Nëse rrobat janë të ndotura normal dhe shumë, opsioni **Intensive** është i efektshëm.

- 1 Shtypni butonin **Energji**.
- 2 Zgjidhni një program larjeje.
- 3 Për të zgjedhur **Turbo Larje** ose **Intensiv** prekë **Larje** button.
- 4 Shtypni butonin **Nisje/Ndalim**.

Temp. (Temp.)

Butoni **Temp.** zgjedh kombinimin e temperaturës të larjes dhe tharjes për ciklin e zgjedhur. Shtypeni këtë buton derisa konfigurimi i dëshiruar të ndizet. Të gjitha shpëlarjet përdorin ujë të ftohtë çezme.

- Zgjidhni temperaturën e ujit të përshtatshme për llojin e ngarkesës që po lani. Ndiqni udhëzimet në etiketat e rrobave për rezultate më të mira.

Rinse (Shpëlarje) ()

Rinse+ (Shpëlarje+) ()

Shtoni shpëlarjen një herë.

Rinse Hold (Ndalim i Shpëlarjes) ()

Cikli ndalohet derisa të shtypet butoni përsëri kur shpëlarja ka mbaruar.

Spin (Centrifugë)

- Niveli i shpejtësisë të centrifugës mund të zgjidhet duke shtypur butonin **Spin** vazhdimisht.
- Vetëm Centrifugë

- 1 Shtypni butonin **Energji**.
- 2 Shtypni butonin **Spin** për të zgjedhur RPM.
- 3 Shtypni butonin **Nisje/Ndalim**.

SHËNIM

- Kur zgjidhni 'No Spin' (), do të fillojë të rrotullohet për një kohë të shkurtër për t'u shkarkuar shpejt.

Child Lock (Kyçi i Fëmijës) ()

Zgjidhni këtë funksion për të kyçur butonat në panelin e kontrollit për të mos lejuar ngacmimin.

Kyçja e panelit të kontrollit

- 1 Shtypni dhe mbani shtypur butonin **Child Lock** për 3 sekonda.
- 2 Do të bjerë një tingull sinjali dhe 'L L' do të shfaqet në ekran.
Kur kyçi i fëmijës është i vendosur, të gjithë butonat kyçen përveç butonit **Energji**.

SHËNIM

- Fikja e energjisë nuk do ta fshijë funksionin e kyçit të fëmijës. Duhet të çaktivizoni kyçin e fëmijës para se të përdorni ndonjë prej funksioneve të tjera.

Zhblokimi i panelit të kontrollit

Shtypni dhe mbani shtypur butonin **Child Lock** për 3 sekonda.

- Do të bjerë një tingull sinjalizues dhe koha e mbetur për programin aktual do të shfaqet përsëri në ekran.

Beep On / Off

- 1 Shtypni butonin **Energji**.
- 2 Shtypni butonin **Nisje/Ndalim**.
- 3 Shtypni dhe mbani shtypur njëkohësisht butonin **Temp.** dhe **Rinse** për 3 sekonda për të vendosur funksionin Beep on/off.

SHËNIM

- Pasi të vendoset funksioni Beep on/off, konfigurimi ruhet në memorie edhe pasi të fiket energjia.
- Nëse doni ta fikni Sinjalizuesin, thjesht përsëritni këtë proces.

Përdorimi i Funkzionit Smart (Opsional)

Përdorimi i Funkzionit Tag On

Funksioni Tag On ju lejon të përdorni me lehtësi veçoritë LG Smart Diagnosis™ dhe Shkarkim Cikli për të komunikuar me pajisjen tuaj direkt nga produkti smartfoni juaj.

- Funksioni Tag On mund të përdoret vetëm me shumicën e smartfonëve të pajisur me funksionin NFC dhe të bazuar në sistemin operativ (OS) Android.

Instalimi i aplikacionit

- Kërkoni LG Smart Laundry në the Google Play Store nga telefoni juaj.

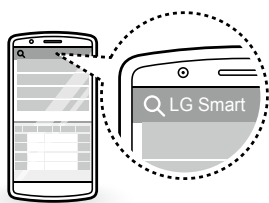

Përdorimi i Aplikacionit

Aplikacioni LG Smart Laundry ju lejon të përdorni veçori të ndryshme për lehtësinë tuaj.

- Shkarkim Cikli
- Smart Diagnosis™
- Tag On Vendosije Cikli
- Statistika të Larjeve

SHËNIM

- Shtypni **?** në aplikacionin LG Smart Laundry për udhëzime më të detajuara se si ta përdorni funksionin Tag On.
- Në varësi të prodhuesit të smartfonit dhe versionit OS Android, procesi i aktivizimit të NFC mund të ndryshojë. Shikoni manualin e smartfonit tuaj për hollësi.
- Për shkak të karakteristikave të NFC, nëse distanca e transmetimit është shumë larg, nëse ka një ngjitëse metalike ose kasë mbrojtëse në telefonin tuaj, transmetimi nuk do të jetë i mirë. Në disa raste, telefonat me NFC mund të mos jenë në gjendje të transmetojnë me sukses.
- Materialet që ndodhen në këtë manual mund të ndryshojnë në varësi të aplikacionit LG Smart Laundry dhe mund të ndryshohen pa i njoftuar klientët.

Deklarata e Konformitetit të BE



LG Electronics këtu deklaron se ky produkt është në përputhje me Direktivat e mëposhtme.

Direktiva R&TTE 1999/5/EC

⚠ PARALAJMËRIM

- Hiqeni lavatriçen nga priza para se ta pastroni për të shmangur rrezikun e goditjeve elektrike. Mos ndjekja e këtyre paralajmërimeve mund të çojë lëndime serioze, zjarr, goditje elektrike ose vdekje.
- Asnjëherë mos përdorni lëndë kimike të forta, pastrues gërryes ose hollues për të pastruar lavatriçen. Ato mund të dëmtojnë lustrën.

Pastrimi i Lavatriçes Tuaj

Kujdesi Pas Larjes

- Pasi cikli të ketë mbaruar, fshijeni derën dhe pjesën e brendshme të gominës të derës për të hequr lagështinë.
- Lëreni derën të hapur që të thahet pjesa e brendshme e kazanit.
- Fshijeni trupin e lavatriçes me një leckë të thatë për të hequr lagështinë.

Pastrimi i Pjesës të Jashtme

Kujdesi i mirë i lavatriçes tuaj mund të zgjatë jetën e saj.

Dera:

- Lajeni me një leckë të njomë nga jashtë dhe brenda dhe pastaj fshijeni me një leckë të thatë e të butë.

Pjesa e Jashtme:

- Fshijeni menjëherë pas çdo spërkatjeje.
- Fshijeni me një leckë të njomë.
- Mos e shtypni sipërfaqen ose ekranin me objekte të mprehta.

Kujdesi dhe Pastrimi i Pjesës të Brendshme

- Përdorni një peshqir ose leckë të butë për të fshirë rrotull hapësirës të derës të lavatriçes dhe xhamit të derës.
- Gjithmonë hiqini gjërat nga lavatriçja sapo të mbarojë cikli. Lënia e gjërave të njoma në lavatriçe mund të shkaktojë rrudha, kalim të ngjyrave dhe erë.
- Vini në punë ciklin Pastrim Kazani njëherë në muaj (ose më shpesh nëse është e nevojshme) për të hequr grumbullimin e detergjentit dhe mbetjet e tjera.

Pastrimi i Filtrit të Hyrjes të Ujit

- Mbylleni rubinetin nëse lavatriçja do të lihet për një kohë të gjatë (p.sh. gjatë pushimeve), veçanërisht nëse nuk ka shkarkim në dysheme (ulluk) pranë.
- Ikona 'E' do të shfaqet në panelin e kontrollit kur nuk hyn ujë në sirtarin e detergjentit.
- Nëse uji është shumë i fortë ose përmban gjurmë të depozitimit të kalkareve, filtri i hyrjes të ujit mund të bllokohet. Prandaj është ide e mirë që ta pastroni me raste.

- 1 Mbylleni rubinetin e ujit dhe zhvidhosni tubin e hyrjes të ujit.

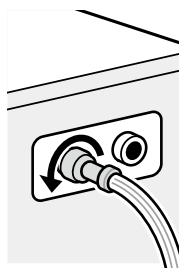

- 2 Pastroni filtrin duke përdorur një furçë me qime të forta.

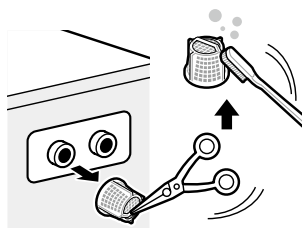

SHQIP

Pastrimi i Filtrit të Pompës të Shkarkimit

- Filtri i shkarkimit grumbullon qimet dhe objektet e vogla të mbetura në rroba. Kontrolloni rregullisht që filtri të jetë i pastër për të siguruar punim të mirë të lavatriçes.
- Lëreni ujin të ftohet para se të pastroni pompën e shkarkimit, të bëni zbrazje emergjente ose të hapni derën në rast emergjence.

1 Hapeni tapën e kapakut dhe tërhiqeni tubin.

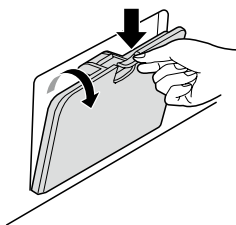

2 Nxirreni tapën e shkarkimit dhe hapeni filtrin duke e rrotulluar në të majtë.

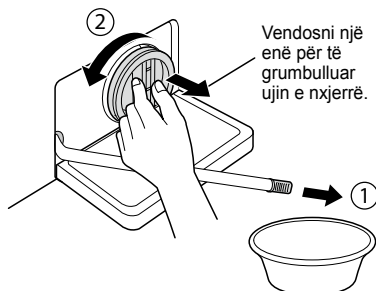

3 Hiqni çdo lëndë të huaj nga filtri i pompës.

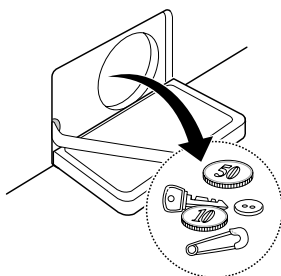

4 Pas pastrimit, rrotulloni filtrin dhe futni tapën e shkarkimit.

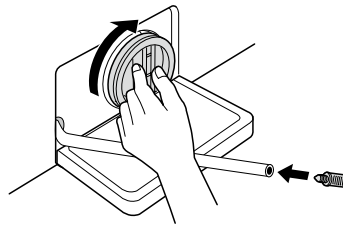

5 Mbylleni tapën e kapakut.

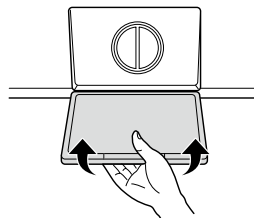

⚠️ KUJDES

- Më parë shkarkoni duke përdorur tubin e shkarkimit dhe pastaj hapni filtrin e pompës për të hequr fijet ose objektet e huaja.
- Bëni kujdes gjatë shkarkimit pasi uji mund të jetë i nxehtë.

Pastrimi i Sirtarit të Dispenserit

Detergjenti dhe zbutësi i rrobave mund të grumbullohet në sirtarin e dispenserit. Hiqeni sirtarin dhe insertet dhe kontrolloni për grumbullin njëherë ose dy herë në muaj.

- 1 Hiqeni sirtarin e dispenserit të detergjentit duke e tërhequr drejt derisa të ndalojë.
 - Shtypni fort butonin e shkëputjes dhe hiqeni sirtarin.

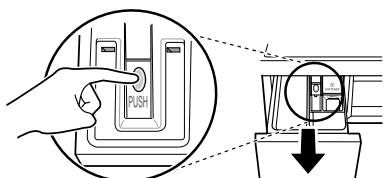

- 2 Hiqni insertet nga sirtari.
 - Shpëlani insertet dhe sirtarin me ujë të ngrohtë për të hequr grumbullimet nga produktet e larjes të rrobave. Përdorni vetëm ujë për të pastruar sirtarin e dispenserit. Thani insertet dhe sirtarin me një leckë ose peshqir të butë.
- 3 Për të pastruar hapësirën e sirtarit, përdorni një leckë ose furçë të vogël jo-metalike për të pastruar hapësirën.
 - Hiqni të gjitha mbetjet nga pjesët e sipërme dhe të poshtme të hapësirës.
- 4 Fshini lagështinë e hapësirës me një leckë të butë ose peshqir.
- 5 Ktheni insertet në vendet e tyre dhe vendosni përsëri sirtarin.

Tub Clean (Pastrimi i Kazanit) (Opsional) (☺)

Pastrimi i Kazanit është një cikël i veçantë për të pastruar pjesën e brendshme të lavatriçes.

Në shpejtësi centrifuge më të lartë përdoret një nivel uji më i lartë. Bëjeni këtë cikël rregullisht.

- 1 Hiqni rrobat ose gjërat nga lavatriçja dhe mbylleni derën.
- 2 Hapeni sirtarin e dispenserit dhe Shtoni antikalkar (p.sh. Calgon) në ndarjen e larjes kryesore.
- 3 Mbylleni sirtarin e dispenserit me ngadalë.
- 4 Ndizeni dhe pastaj shtypni e mbani shtypur butonin **Tub Clean** për 3 sekonda. Pastaj 't c l' do të shfaqet në ekran.
- 5 Shtypni butonin **Nisje/Ndalim** për të filluar.
- 6 Pasi cikli të ketë mbaruar, lëreni derën të hapur që hapësira e derës të lavatriçes, guarnicioni elastik dhe xhami i derës të thahen.

⚠ KUJDES

- Nëse ka fëmijë, bëni kujdes të mos e lini derën të hapur për kohë të gjatë.

SHËNIM

- Mos shtoni detergjent në ndarjet e detergjentit. Mund të krijohet shkumë e tepërt dhe të rrjedhë nga lavatriçja.

Kujdes nga Ngrirja Gjatë Dimrit

- Kur është i ngrirë, produkti nuk punon normalisht. Sigurohuni që ta montoni produktin aty ku nuk ngrin gjatë dimrit.
- Në rast se produkti duhet të instalohet jashtë ose në verandë apo në kushte të tjera jashtë, sigurohuni që të kontrolloni të mëposhtmet.

Si të Mos e Lejoni Produktin të Ngrijë

- Pas larjes, hiqni ujin e mbetur brenda pompës plotësisht me hapjen e tapës të tubit të përdorur për heqjen e ujit të mbetur. Kur të jetë hequr uji plotësisht, mbylleni tapën e tubit të përdorur për heqjen e ujit të mbetur dhe tapën e kapakut.

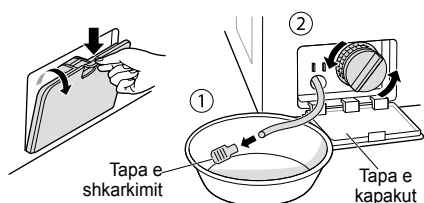

- Vareni poshtë tubin e shkarkimit për të nxjerrë plotësisht ujin.

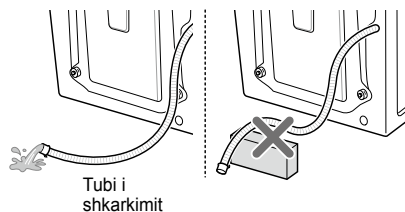

Kujdes

- Kur tubi i shkarkimit montohet në formë me kthesë, tubi i brendshëm mund të ngrijë.

- Pasi të mbyllni rubinetin, shkëputeni tubin e hyrjes të ujit të ftohtë nga rubineti dhe hiqni ujin ndërsa e mbani tubin të drejtuar poshtë.

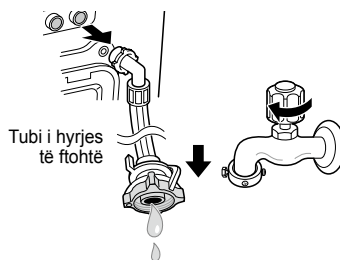

Kontrolloni për Ngrirje

- Nëse uji nuk zbrazet kur hapni tapën e tubit të përdorur për heqjen e ujit të mbetur, kontrolloni njësinë e shkarkimit.



- Ndizeni energjinë, zgjidhni Rinse dhe Spin, dhe shtypni butonin **Nisje/Ndalim**.

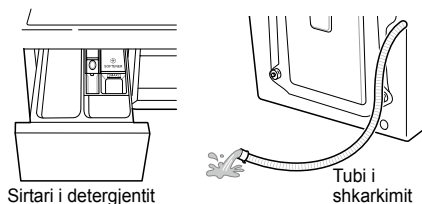

SHËNIM

- Kontrolloni që uji vjen në sirtarin e detergjentit gjatë shpëlarjes, dhe uji zbrazet përmes tubit të shkarkimit gjatë centrifugës.
- Kur 'FF' shfaqet në dritaren e ekranit kur produkti është në punë, kontrolloni njësinë e furnizimit të ujit dhe njësinë e shkarkimit (Disa modele nuk kanë një funksion alarmi që tregon ngrirje).

Si të Trajtoni Ngrirjen

- Sigurohuni që ta zbrazni kazanin, hidhni ujë të ngrohtë 50–60°C deri te pjesa e gomës brenda kazanit, mbylleni derën dhe prisni 1–2 orë.

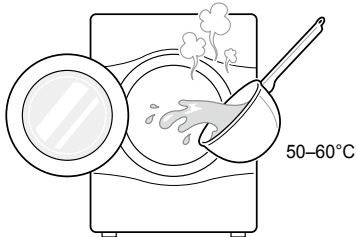

⚠️ KUJDES

- Mos përdorni ujë të valuar. Mund të shkaktojë djegie ose dëmtime në produkt.
- Hapeni tapën e kapakut dhe tapën e tubit të përdorur për të hequr ujin mbetur për ta nxjerrë ujin plotësisht.

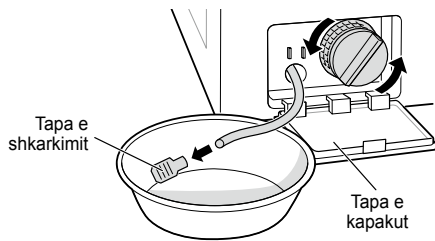

SHËNIM

- Nëse uji nuk zbrazet, kjo do të thotë që akulli nuk ka shkrirë plotësisht. Prisni akoma.

- Kur uji të jetë hequr plotësisht nga kazanin, mbylleni tapën e tubit për heqjen e ujit të mbetur, zgjidhni Rinse dhe Spin, dhe shtypni butonin **Nisje/Ndalim**.

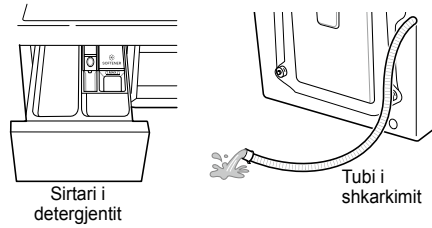

SHËNIM

- Kontrolloni që uji vjen në sirtarin e detergjentit gjatë shpëlarjes, dhe uji zbrazet përmes tubit të shkarkimit gjatë centrifugës.
- Kur ndodhin probleme me furnizimin me ujë, merrni masat e mëposhtme.
 - Mbylleni rubinetin, dhe shkrijeni rubinetin dhe të dy vendet e lidhjes të tubit të hyrjes në produkt duke përdorur një leckë me ujë të nxehtë.
 - Nxirreni tubin e hyrjes dhe zhyteni në ujë të ngrohtë nën 50–60°C.

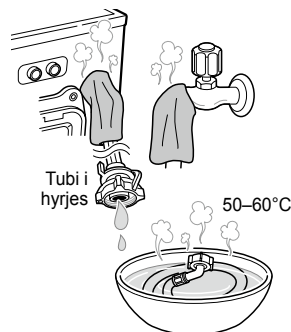

Përdorimi i Funkzionit Smart Diagnosis™

Përdoreni këtë funksion nëse ju duhet një diagnozë e saktë nga qendra e shërbimit të LG Electronics kur produkti ka defekt ose prishet. Përdoreni këtë funksion vetëm për të kontaktuar përfaqësuesin e shërbimit, jo gjatë punimit normal.

- 1 Shtypni butonin **Energji** për ta ndezur lavatriçen. Mos shtypni asnjë buton tjetër ose mos rrotulloni rrotullën e zgjedhjes të ciklit.
- 2 Kur t'ju udhëzohet nga një qendër telefonatash, vendoseni pjesën e gojës të telefonit pranë butonit **Energji**.

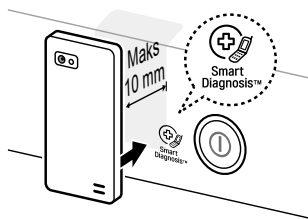

- 3 Shtypni dhe mbani shtypur butonin **Temp.** për 3 sekonda ndërsa mbani pjesën e gojës të telefonit në ikonën ose butonin **Energji**.
- 4 Mbajeni telefonin në vend derisa transmetimi i tonit të ketë mbaruar. Shfaqet koha e mbetur për transferimin e të dhënave.
 - Për rezultate më të mira, mos e lëvizni telefonin ndërsa po transmetohen tonet.
 - Nëse agjenti i qendrës së telefonatave nuk është në gjendje të marrë një regjistrim të saktë të të dhënave, mund t'ju kërkohet ta provoni përsëri.



- 5 Pasi numërimi mbrapsht të ketë mbaruar dhe tonet të kenë ndaluar, vazhdoni bisedën me agjentin e qendrës së telefonatave i cili do të jetë në gjendje t'ju ndihmojë duke përdorur të dhënat e transmetuara për analizë.

SHËNIM

- Funkzioni i Smart Diagnosis™ varet nga cilësia e telefonatës lokale.
- Performanca e komunikimit do të përmirësohet dhe mund të merrni një shërbim më të mirë nëse përdorni telefonin e shtëpisë.
- Nëse transferimi i të dhënave të Smart Diagnosis™ është i dobët për shkak të cilësisë të dobët të telefonatës, mund të mos merrni shërbimin më të mirë të Smart Diagnosis™.

ZGJIDHJA E PROBLEMEVE







- Lavatriçja juaj është e pajisur me një sistem automatik të monitorimit të gabimeve për të zbuluar dhe diagnostikuar problemet në një fazë të hershme. Nëse lavatriçja juaj nuk funksionon mirë ose nuk funksionon fare, kontrolloni të mëposhtmet para se të telefononi shërbimin:















Diagnostikimi i Problemeve

Simptomat	Arsyeja	Zgjidhja
Zhurme kërcitjeje dhe kërkëllitjeje	Objekte të huaja si monedha ose gjilpëra mund të kenë mbetur në pompë ose kazan.	<ul style="list-style-type: none"> • Ndalojeni lavatriçen, kontrolloni kazanin dhe filtrin e shkarkimit. • Nëse zhurma vazhdon pasi lavatriçja të ketë rifilluar, telefononi qendrën e shërbimit të autorizuar.
Zhurme e fortë	Ngarkesat e rënda të larjes mund të krijojnë zhurmë të fortë. Kjo zakonisht është normale.	<ul style="list-style-type: none"> • Nëse zhurma vazhdon, lavatriçja ka mundësi të mos jetë në ekuilibër. Ndalojeni dhe shpërndani mirë ngarkesën e larjes.
Zhurma dridhjeje	<p>A janë hequr të gjithë bulonat e transportit dhe mbajtësi i kazanit?</p> <p>A qëndrojnë fort mbi tokë këmbët?</p>	<ul style="list-style-type: none"> • Nëse nuk janë hequr gjatë instalimit, shikoni udhëzimet e instalimit për heqjen e bulonave të transportit. • Ngarkesa e larjes mund të jetë e shpërndarë jo mirë në kazan. Ndalojeni lavatriçen dhe përhapi mirë ngarkesën e larjes.
Rrjedhje uji	<p>Tubat e hyrjes ose tubi i shkarkimit është liruar te rubineti ose lavatriçja.</p> <p>Tubat e shkarkimit të shtëpisë janë bllokuar.</p>	<ul style="list-style-type: none"> • Kontrolloni dhe shtrëngoni lidhjet e tubit. • Zhblokonte tubin e shkarkimit. Kontaktoni me hidraulikun nëse është e nevojshme.
Shkumë e tepërt		<ul style="list-style-type: none"> • Detergjenti i tepërt ose i papërshtatshëm mund të shkaktojë formim të tepërt të shkumës e cila mund të rezultojë në rrjedhje uji.
Nuk hyn ujë në lavatriçe ose hyn ngadalë	<p>Furnizimi me ujë nuk është i përshtatshëm në atë vend.</p> <p>Rubineti i furnizimit me ujë nuk është plotësisht i hapur.</p> <p>Tubi(at) e hyrjes të ujit janë përdredhur.</p> <p>Filtri i tubit(ave) të hyrjes janë bllokuar.</p>	<ul style="list-style-type: none"> • Kontrolloni një rubinet tjetër në shtëpi. • Hapeni plotësisht rubinetin. • Drejtoni tubin. • Kontrolloni filtrin e tubit të hyrjes.
Uji në lavatriçe nuk zbrazet ose zbrazet me ngadalë	<p>Tubi i shkarkimit është përdredhur ose bllokuar.</p> <p>Filtri i shkarkimit është bllokuar.</p>	<ul style="list-style-type: none"> • Pastroni dhe drejtoni tubin e shkarkimit. • Pastroni filtrin e shkarkimit.

Simptomat	Arsyeja	Zgjidhja
Lavatriçja nuk ndizet	<p>Kabli i energjisë elektrike mund të mos jetë lidhur në prizë ose lidhja mund të jetë e lirë.</p> <p>Siguresa është djegur, automati është rrezuar ose ka ndodhur ndërprerje energjie.</p> <p>Rubineti i furnizimit me ujë nuk është hapur.</p>	<ul style="list-style-type: none"> • Sigurohuni që spina futet fort në prizën në mur. • Ngrini automatin ose ndërroni siguresën. Mos e rritni kapacitetin e siguresës. Nëse problemi është mbingarkesë e qarkut, rregullojeni me një elektrikist të kualifikuar. • Hapeni rubinetin e furnizimit me ujë.
Lavatriçja nuk rrotullohet	Kontrolloni që dera është e mbyllur fort.	<ul style="list-style-type: none"> • Mbylleni derën dhe shtypni butonin Nisje/Ndalim. Pasi të keni shtypur butonin Nisje/Ndalim, mund të duhen disa momente para se lavatriçja të fillojë të rrotullohet. Dera duhet të jetë e kyçur para se të fillojë rrotullimi. Shtoni 1 ose 2 gjëra të ngjashme për të ndihmuar balancimin e ngarkesës. Përhapni ngarkesën për të lejuar centrifugim të mirë.
Dera nuk hapet		<ul style="list-style-type: none"> • Pasi të ketë filluar lavatriçja, dera nuk mund të hapet për arsye sigurie. Kontrolloni nëse ikona 'Kyçi i Derës' është e ndezur. Mund ta hapni në mënyrë të sigurt derën pasi ikona 'Kyçi i Derës' të fiket.
Koha e ciklit të larjes shtyhet		<ul style="list-style-type: none"> • Koha e larjes mund të ndryshojë sipas sasisë të rrobave, presionit të ujit, temperaturës të ujit dhe kushteve të tjera të përdorimit. Nëse zbulohet mungesë balancimi ose nëse programi i heqjes të shkumës është i ndezur, koha e larjes do të rritet.
Derdhje e zbutësit të rrobave	Zbutësi i tepërt i rrobave mund të shkaktojë derdhje.	<ul style="list-style-type: none"> • Ndiqni udhëzimet e zbutësit për t'u siguruar që të përdoret sasia e duhur. Mos e tejkaloni vijën maksimale të mbushjes.
Zbutësi është futur shumë herët		<ul style="list-style-type: none"> • Mbylleni sirtarin e dispenserit me ngadalë. Mos e hapni sirtarin gjatë ciklit të larjes.
Problem me tharjen	Nuk than	<ul style="list-style-type: none"> • Mos e mbingarkoni. Kontrolloni që lavatriçja zbrazet mirë për të nxjerrë ujin nga ngarkesa. Ngarkesa e rrobave është shumë e vogël për t'u tundur mirë. Shtoni disa peshqirë.

Mesazhe Gabimi

Simptomat	Arsyeja	Zgjidhja
 	<p>Furnizimi me ujë nuk është i përshtatshëm në vend.</p> <p>Rubinetet e furnizimit me ujë nuk janë hapur plotësisht.</p> <p>Tubi(at) e hyrjes të ujit janë përdredhur.</p> <p>Filtri i tubit(ave) të hyrjes janë bllokuar.</p> <p>Nëse ndodh rrjedhje uji në tubin e hyrjes, treguesi 'A' do të bëhet i kuq.</p>  <ul style="list-style-type: none"> Mund të ndryshojë në varësi të modelit. 	<ul style="list-style-type: none"> Kontrolloni një rubinet tjetër në shtëpi. Hapeni plotësisht rubinetin. Drejtoni tubin(at). Kontrolloni filtrin e tubit të hyrjes.
 	<p>Tubi i shkarkimit është përdredhur ose bllokuar.</p> <p>Filtri i shkarkimit është bllokuar.</p>	<ul style="list-style-type: none"> Pastroni dhe drejtoni tubin e shkarkimit. Pastroni filtrin e shkarkimit.
 	<p>Ngarkesa është shumë e vogël.</p> <p>Ngarkesa nuk është e balancuar.</p> <p>Pajisja ka një sistem zbulimi dhe korrigjimi të mungesës të balancimit.</p> <p>Nëse futen gjëra të rënda teke (p.sh. mat banjoje, rrobdeshan, etj.) ky sistem mund të ndalojë rrotullimin ose edhe të ndërpresë ciklin e centrifugës së bashku.</p> <p>Nëse rrobat janë akoma të njoma në fund të ciklit, shtoni gjëra më të vogla për të balancuar ngarkesën dhe përsëritni ciklin e centrifugës.</p>	<ul style="list-style-type: none"> Shtoni 1 ose 2 gjëra të ngjashme për të ndihmuar balancimin e ngarkesës. Shtoni 1 ose 2 gjëra të ngjashme për të ndihmuar balancimin e ngarkesës. Përhapni ngarkesën për të lejuar centrifugim të mirë. Përhapni ngarkesën për të lejuar centrifugim të mirë.

Simptomat		Arsyeja	Zgjidhja
	  	Sigurohuni që dera të mos jetë e hapur.	<ul style="list-style-type: none"> Mbylleni derën plotësisht. Nëse 'dE, dE 1, dE2' nuk lëshohet, thërrisni shërbimin.
			<ul style="list-style-type: none"> Hiqeni spinën e energjisë dhe thërrisni shërbimin.
		Uji derdhet për shkak të defektit në valvulën e ujit.	<ul style="list-style-type: none"> Mbylleni rubinetin e ujit. Hiqeni spinën e energjisë. Thërrisni shërbimin.
		Sensori i nivelit të ujit nuk funksionon mirë.	<ul style="list-style-type: none"> Mbylleni rubinetin e ujit. Hiqeni spinën e energjisë. Thërrisni shërbimin.
		Mbingarkesë në motor.	<ul style="list-style-type: none"> Lëreni lavatricjen të rrijë për 30 minuta dhe që të ftohet motori, pastaj filloni përsëri ciklin.
		Rrjedhje uji.	<ul style="list-style-type: none"> Thërrisni shërbimin.

GARANCIA

Kjo garanci e kufizuar nuk mbulon:

- Udhëtimet e shërbimit për të dërguar, marrë ose instaluar apo riparuar produktin; udhëtimet për klientin për përdorimin e produktit; riparimi ose ndërimi i siguresave ose rregullimi i instalimeve elektrike ose hidraulike, ose korigjimi i paautorizuar i riparimeve/instalimeve.
- Defekte të produktit gjatë defekteve dhe ndërprerjeve të energjisë ose shërbimit elektrik të papërshtatshëm.
- Dëmtime të shkaktuara nga tuba që rrjedhin ose të çarë, tuba të ngrirë, linja shkarkimi të bllokuara, furnizim me ujë të papërshtatshëm ose të ndërprerë ose ajër të pamjaftueshëm.
- Dëmtime që vijnë nga përdorimi i Produktit në një atmosferë gërryese ose në kundërshtim me udhëzimet e përcaktuara në manualin e përdorimit të Produktit.
- Dëmtime në produkt të shkaktuara nga aksidentet, insektet dhe krimbat, ndriçimi, era, zjarri, përmytjet ose veprat e Zotit.
- Dëmtime ose defekte të shkaktuara nga modifikimi ose ndryshimi i paautorizuar, ose nëse përdoret për qëllime të tjera përveç qëllimit të synuar, ose çdo rrjedhje uji aty ku produkti nuk është instaluar mirë.
- Dëmtime ose defekte të shkaktuara nga rryma elektrike, tensioni i gabuar ose kodet hidraulike, përdorim tregtar ose industrial, ose përdorim i aksesoreve, komponentëve ose produkteve të pastrimit që nuk janë aprovuar nga LG.
- Dëmtime të shkaktuara nga transporti dhe lëvizja, përfshirë gërvishjet, dhëmbëzimet, ciflat, dhe/ose dëmtimet e tjera në lustrën e produktit, përveç nëse këto dëmtime vijnë nga defekte në materiale ose prodhim.
- Dëmtim ose gjëra që mungojnë në ekran, kutia e hapur, Produkti i ndërprerë ose i riparuar.
- Produktet me numrat e serisë origjinale që janë hequr, ndryshuar ose që nuk mund të përcaktohen. Modeli dhe Numrat e serisë, së bashku me faturën origjinale të shitjes, kërkohen për verifikimin e garancisë.
- Rritje në kostot e utiliteteve dhe shpenzime shtesë utilitetesh.
- Riparimet kur Produkti juaj përdoret ndryshe nga normalisht ose në kundërshtim me udhëzimet e përcaktuara në manualin e përdorimit të Produktit.
- Kostot që lidhen me heqjen e Produktit tuaj nga shtëpia për riparime.
- Heqja dhe ri-instalimi i Produktit nëse është instaluar në një vend të paarrtshëm ose nuk është instaluar në përputhje me udhëzimet e botuara të instalimit, përfshirë manualin e përdorimit dhe manualet e instalimit të LG.
- Dëmtime që vijnë nga keqpërdorimi, abuzimi, instalimi i gabuar, riparimi ose mirëmbajtja. Riparimi i gabuar përfshin përdorimin e pjesëve që nuk janë aprovuar apo përcaktuar nga LG.

SHQIP

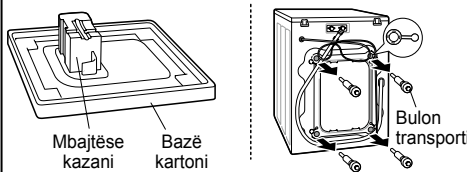
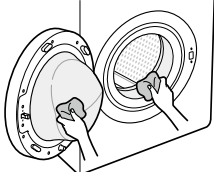
<p>Dridhje ose zhurmë e çuditshme e shkaktuar nga mos heqja e bulonave të transportit ose mbajtëses të kazanit.</p>		<p>Hiqni bulonat e transportit & mbajtësen e kazanit.</p>
<p>Rrjedhje të shkaktuara nga papastërtitë (qimet, pushi) në guarnicion dhe xhamin e derës.</p>		<p>Pastroni guarnicionin & xhamin e derës.</p>

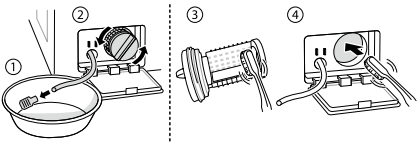
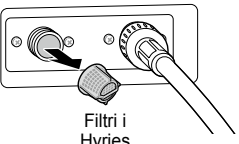
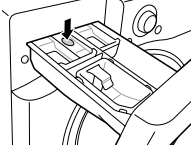
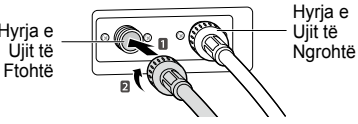
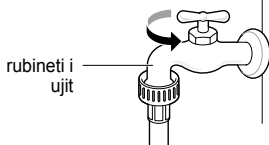
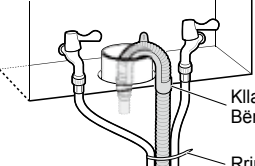
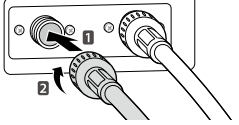
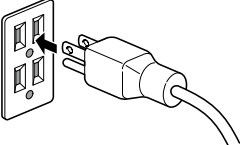
<p>Mos shkarkim i shkaktuar nga bllokimi i filtrit të pompës.</p>	<p>➔</p>		<p>Pastroni filtrin e pompës.</p>
<p>Nuk vjen ujë për shkak se filtrat e valvulës të hyrjes të ujit janë bllokuar ose tubat e hyrjes të ujit janë përdredhur.</p>	<p>➔</p>		<p>Pastroni filtrin e valvulës të hyrjes ose instaloni përsëri tubat e hyrjes të ujit.</p>
<p>Nuk vjen ujë për shkak se është përdorur tepër detergjent.</p>	<p>➔</p>		<p>Pastroni sirtarin e dispenserit të detergjentit.</p>
<p>Rrobat janë të nxehta ose të ngrohta pas larjes sepse tubat e hyrjes të ujit janë instaluar mbrapsht.</p>	<p>➔</p>		<p>Instaloni përsëri tubat e hyrjes.</p>
<p>Uji nuk vjen sepse rubineti i ujit nuk është hapur.</p>	<p>➔</p>		<p>Hapeni rubinetin e ujit.</p>
<p>Rrjedhje të shkaktuara nga instalimi i gabuar i tubit të shkarkimit ose nga bllokimi i tij.</p>	<p>➔</p>		<p>Instaloni përsëri tubin e shkarkimit.</p>
<p>Rrjedhje të shkaktuara nga instalimi i gabuar i tubit të hyrjes të ujit ose nga përdorimi i tubave të markave të tjera.</p>	<p>➔</p>		<p>Instaloni përsëri tubin e hyrjes.</p>
<p>Problemi i mos ndezjes i shkaktuar nga lidhja e lirë e kabllit të energjisë ose priza elektrike.</p>	<p>➔</p>		<p>Lidhni përsëri kabllin e energjisë ose ndryshoni prizën elektrike.</p>

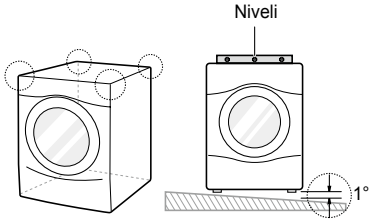
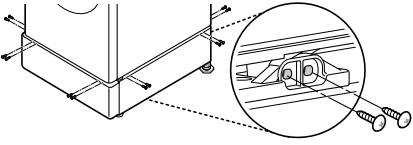
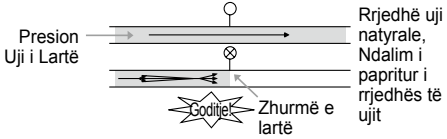
<p>Udhëtime shërbimi për të dërguar, marrë, instaluar produktin ose për udhëzime mbi përdorimin e produktit. Heqja dhe ri-instalimi i Produktit.</p>	<p>➔</p>	 <p>Niveli</p>	<p>Garancia mbulon vetëm defektet e prodhimit. Shërbimet që vijnë nga instalimi i gabuar nuk mbulojnë.</p>
<p>Nëse të gjitha vidat nuk instalohen mirë, mund të shkaktojë dridhje të mëdha (Vetëm modeli me pedestal).</p>	<p>➔</p>		<p>Instaloni 4 vidat në secilin cep (Total 16EA).</p>
<p>Zhurmë goditjeje uji (kërcitje) kur lavatrica mbushet me ujë.</p>	<p>➔</p>	 <p>Presion Uji i Lartë</p> <p>Rrjedhë uji natyrale, Ndalim i papritur i rrjedhës të ujit</p> <p>Goditje</p> <p>Zhurmë e lartë</p>	<p>Rregulloni presionin e ujit duke mbyllur valvulën e ujit ose rubinetin e ujit në shtëpi.</p>

TË DHËNAT E PUNIMIT

Skeda e produktit - Rregullorja e Deleguar e Komisionit (BE) Nr 1061/2010

Emri ose marka e furnitorit	LG		
Modeli i furnitorit	F14U2TDN0	F12U2TDN5 F12U2QDN1 F12U2QDN5	
Kapaciteti nominal	8/7	8/7	kg
Kategoria e efikasitetit të energjisë	A+++	A+++	
Vlerësuar me "Çmimin Ecolabel të BE-së" sipas Rregullores (KE) Nr 66/2010	Jo	Jo	
Konsumi i ponderuar vjetor i energjisë (AEC) në kWh në vit bazuar në 220 cikle standarde larjeje për programet e pambukut në 60 °C dhe 40 °C me ngarkesë të plotë dhe të pjesëshme, dhe me konsum në regjimet me fuqi të ulët. Konsumi aktual i energjisë do të varet nga mënyra e përdorimit të pajisjes.	117/104	117/104	kWh/vit
Konsumi i energjisë			
programi standard 60 °C i pambukut në ngarkesë të plotë	0,60/0,53	0,60/0,53	kWh
programi standard 60 °C i pambukut në ngarkesë të pjesëshme	0,45/0,42	0,45/0,42	kWh
programi standard 40 °C i pambukut në ngarkesë të pjesëshme	0,41/0,40	0,41/0,40	kWh
Konsumi i ponderuar i fuqisë së regjimit fikur dhe të regjimit lënë ndezur.	0,45	0,45	W
Konsumi i ponderuar vjetor i ujit (AWC) në litra në vit bazuar në 220 cikle standarde larjeje për programet e pambukut në 60 °C dhe 40 °C me ngarkesë të plotë dhe të pjesëshme. Konsumi aktual i ujit do të varet nga mënyra e përdorimit të pajisjes.	8900/8500	8900/8500	litra/vit
Kategoria e efikasitetit të tharjes me centrifugim në një shkallë nga G (më pak efikas) deri në A (më shumë efikas).	A	B	
Shpejtësia maksimale e centrifugimit për programin standard 60 °C për pambukun në ngarkesë të plotë ose programin standard 40 °C për pambukun në ngarkesë të pjesëshme, cilado është më e ulët, dhe përmbajtja e mbetur e lagështirës e arritur për programin standard 60 °C për pambukun në ngarkesë të plotë ose programi standard 40 °C për pambukun në ngarkesë të pjesëshme, cilado është më e madhe.	1400	1200	rpm
	44	53	%
Programet standarde të larjes me të cilat lidhet informacioni në etiketë dhe skedë, se këto programe janë të përshtatshme për të pastruar rrobat prej pambuku me ndotje normale dhe se ato janë programet më efikase në lidhje me konsumin e kombinuar të energjisë dhe ujit;	"Të pambukta të mëdha 60 °C/40 °C"		
Koha e programit			
programi standard 60 °C i pambukut në ngarkesë të plotë	297/297	297/297	min.
programi standard 60 °C i pambukut në ngarkesë të pjesëshme	244/224	244/224	min.
programi standard 40 °C i pambukut në ngarkesë të pjesëshme	239/219	239/219	min.
Kohëzgjatja e regjimit lënë ndezur (TI)	10	10	min.
Emetimet e zhurmës akustike në ajër të shprehura në dB(A) re 1 pW dhe të rumbullakosura në numrin më të afërt gjatë fazave të larjes dhe centrifugimit për programin standard 60 °C për pambukun në ngarkesë të plotë	52 73	52 72	dB(A)
Me qëndrim të lirë			



ПРИРАЧНИК ЗА
КОРИСНИК

МАШИНА ЗА ПЕРЕЊЕ

МАКЕДОНСКИ



Пред да започнете со монтажа, внимателно прочитајте ги овие упатства. Тоа ќе ви ја направи монтажата поедноставна и ќе обезбеди производот да го монтирате правилно и безбедно. Ставете ги овие упатства во близината на производот по монтажата, за идни консултации.

F12U2QDN1
F12U2QDN5
F12U2TDN5
F14U2TDN0

СОДРЖИНА

Овој прирачник е направен за група производи и може да содржи слики или содржини кои се разликуваат од моделот што го имате купено.



Овој прирачник подлежи на ревизија од производителот.

БЕЗБЕДНОСНИ УПАТСТВА	03
Важни безбедносни упатства	05
МОНТАЖА.....	08
Спецификации	08
Дополнителен прибор	08
Барања за место на монтажа	09
Отпакување и отстранување на клиновите за транспорт	10
Користење влошки против лизгање (Изборно).....	11
Дрвени подови (Висечки подови)	11
Нивелирање на машината за перење.....	12
Поврзување на доводното црево	12
Монтирање на одводно црево	15
Поврзување со струја (само во Обединетото Кралство)	15
РАБОТЕЊЕ.....	16
Користење на машината за перење.....	16
Сортирање алишта.....	17
Додавање производи за чистење	18
Контролна табла	20
Табела со програми.....	21
Циклус на опции.....	25
Користење Паметна функција (Изборно).....	28
ОДРЖУВАЊЕ	29
Чистење на вашата машина за перење.....	29
Чистење на доводниот филтер.....	29
Чистење на филтерот на одводната пумпа	30
Чистење на фиоката за детергент.....	31
Tub Clean (Чистење корито) (Изборно)	31
Внимавајте да не замрзне во текот на зимата	32
Користење на функцијата Smart Diagnosis™	34
РЕШАВАЊЕ ПРОБЛЕМИ.....	35
Дијагностика на проблеми	35
Пораки за грешка.....	37
ГАРАНЦИЈА	39
РАБОТНИ ПОДАТОЦИ.....	42

БЕЗБЕДНОСНИ УПАТСТВА

Следните безбедносни упатства се наменети за да спречат непредвидени ризици или штети од небезбедно или неправилно користење на производот.

Упатствата се поделени на „ПРЕДУПРЕДУВАЊА“ и „ВНИМАНИЕ“ како што е опишано подолу.

-  Овој симбол означува предмети и активности што може да предизвикаат ризик. Прочитајте го внимателно делот со овој симбол и следете ги упатствата за да избегнете ризик.
-  **ПРЕДУПРЕДУВАЊЕ** - Ова покажува дека непочитувањето на упатствата може да предизвика сериозна повреда или смрт.
-  **ВНИМАНИЕ** - Ова покажува дека непочитувањето на упатствата може да предизвика лесна повреда или мала штета на производот.

ПРЕДУПРЕДУВАЊЕ

За да се намали ризикот од пожар, струен удар или повреди на лица при користење на производот, треба да се почитуваат основните безбедносни мерки, вклучително следните.

ДЕЦА ВО ДОМАЌИНСТВОТО

Овој апарат не е наменет за употреба од страна на лица (вклучително деца) со намалени физички, сетилни или ментални способности, или со недоволно искуство и знаење, освен ако се под надзор или ако добиваат упатства за употребата на апаратот од лице коешто е одговорно за нивната безбедност. Децата треба да бидат под надзор за да не се дозволи да си играат со апаратот.

За употреба во Европа:

Овој апарат може да го користат деца постари од 8 години и лица со намалени физички, сетилни или ментални способности или со недоволно искуство и знаење, ако се под надзор или добиваат упатства за употребата на апаратот на безбеден начин и ги разбираат опасностите што можат да произлезат. Деца не смеат да си играат со апаратот. Чистењето и одржувањето не смеат да го прават деца без надзор.

Деца помали од 3 години треба да се држат понастрана од апаратот, освен ако се под надзор.

БАРАЊА ЗА ЗАЗЕМЈУВАЊЕ

ПРЕДУПРЕДУВАЊЕ

Заради ваша безбедност, информациите во ова упатство мора да се почитуваат за да се сведе на минимум ризикот од пожар, експлозија или струен удар или за да се спречи оштетување на имотот, повреда на лица или смрт.

- Овој апарат мора да биде заземјен. Во случај на неправилно функционирање или дефект, заземјувањето ќе го намали ризикот од струен удар со тоа што обезбедува патека на најмал отпор за електричната струја.
- Овој апарат мора да биде опремен со кабел кој што има спроводник за заземјување и приклучок за заземјување. Приклучокот мора да биде вклучен во соодветен штекер којшто е правилно монтиран и заземјен, во согласност со домашната законска регулатива и уредби.
- Неправилното поврзување на спроводникот за заземјување може да доведе до ризик од струен удар. Направете проверка со квалификуван електричар или сервисер ако не сте сигурни дали апаратот е правилно заземјен.
- Не модифицирајте го приклучокот испорачан заедно со апаратот. Ако не влегува во штекерот, повикајте квалификуван електричар да монтира соодветен штекер.

ФРЛАЊЕ НА ВАШИОТ СТАР АПАРАТ



1. Сите електрични и електронски производи треба да се фрлат засебно од комуналниот отпад, односно во собирни капацитети назначени од страна на владата или локалните власти.
2. Правилното фрлање на вашиот стар апарат ќе помогне да се спречат потенцијални негативни последици за околината и човековото здравје.
3. За подетални информации за фрлањето на вашиот стар апарат, стапете во контакт со градското собрание во вашиот град, службата за комунален отпад или со продавницата од каде што сте го купиле производот.

Важни безбедносни упатства

ПРЕДУПРЕДУВАЊЕ

За да се намали ризикот од пожар, струен удар или повреди на лица при користење на производот, треба да се почитуваат основните безбедносни мерки, вклучително следните.

Монтажа

- Никогаш не обидувајте се да го користите овој апарат ако е оштетен, ако не функционира правилно, ако е делумно расклопен или ако му недостасуваат делови или пак се скршени, вклучително и ако му е оштетен кабелот или приклучокот. Тоа може да предизвика струен удар или повреда.
- Овој апарат е тежок. За монтирање и преместување на апаратот, потребни се двајца или повеќе луѓе. Во спротивно, може да дојде до повреда.
- Апаратот чувајте го и монтирајте го на места кај што нема да биде изложен на температура под точката на замрзнување или пак кај што ќе биде изложен на надворешни временски услови. Во спротивно, може да дојде до протекување.
- Стегнете го одводното црево за да избегнете откачување. Прскањето вода може да предизвика струен удар.
- Ако е оштетен кабелот, мора да биде заменет од производителот или од негови сервисери, или пак од слично квалификувано лице, за да се избегне опасност.
- Апаратот не смее да се монтира зад врата што се заклучува, врата на лизгање или врата со шарка наспроти машината за сушење алишта ако на тој начин се спречува целосното отворање на вратата од машината за сушење алишта.

Работење

- Не користете остри предмети какви што се бургија или клин за да го притиснете или раздвоите моторот. Тоа може да предизвика струен удар или повреда.
- Само овластен сервисер од Центарот за сервис на LG Electronics смее да го расклопува, поправа или модифицира производот. Несоодветниот сервис може да предизвика повреда, струен удар или пожар.
- Не прскајте вода во внатрешноста или на надворешноста за да го исчистите производот. Водата може да ја оштети изолацијата, предизвикувајќи струен удар или пожар.
- Областа под и околу вашите апарати треба да биде чиста од запаливи материјали какви што се прашина, хартија, крпи, хемикалии итн. Неправилната употреба може да предизвика пожар или експлозија.
- Не ставајте во производот живи животни, како на пример домашни миленици. Тоа може да предизвика повреда.
- Не оставајте ја вратата на овој апарат отворена. Децата може да се нишаат на вратата или пак да влезат во апаратот и да предизвикаат штета или да се повредат.

- Никогаш не отворајте го апаратот додека работи. Почекајте додека не запре целосно барабанот. Во спротивно, може да дојде до повреда.
- Не ставајте во апаратот, не перете и не сушете алишта што биле исчистени, испрани, потопени или испрскани со запаливи или експлозивни супстанции (како на пример восок, масло, боја, бензин, одмастувачи, хемикалии за хемиско чистење, керозин, растително масло, масло за готвење итн.). Несоодветната употреба може да предизвика пожар или експлозија.
- Во случај на поплава, престанете со користење на производот и стапете во контакт со Центарот за сервис на LG Electronics. Контактот со вода може да предизвика струен удар.
- Не притискајте ја силно вратата надолу, кога е отворена. Така може да го превртите апаратот, што пак може да предизвика повреда.
- Користете ги новите комплекти црева испорачани заедно со апаратот. Старите комплекти црева не смеат да се користат повторно. Може да протече вода и да предизвика оштетување на имотот.
- Не допирајте ја вратата за време на циклусите со пареа, сушење или перење при висока температура. Површината на вратата може многу да се вжешти. Оставете прво вратата да се отклучи пред да ја отворите. Во спротивно, може да дојде до повреда.
- Не користете запалив гас или експлозивни супстанции (бензен, нафта, разредувач, петролеј, алкохол итн.) во близина на производот. Тоа може да предизвика експлозија или пожар.
- Ако одводното или доводното црево е замрзнато во текот на зимата, користете го само откако ќе се одмрзне. Замрзнувањето може да предизвика пожар или струен удар, а замрзнатите делови може да предизвикат дефект кај производот или намалување на работниот век на истиот.
- Чувајте ги настрана од дофат на деца сите детергенти за перење, омекнувачи и белила. Овие производи содржат отровни материи.
- Не вклучувајте повеќе производи во еден повеќекратен штекер или на продолжен кабел. Ова може да предизвика пожар.
- Извадете го приклучокот кога го чистите производот. Ако не го исклучите приклучокот од штекерот, постои опасност од струен удар или повреда.
- Не допирајте го приклучокот за струја со влажни раце. Тоа може да предизвика струен удар или повреда.
- Кога го вадите приклучокот од штекерот, држете го приклучокот, а не кабелот. Оштетувањето на кабелот може да предизвика струен удар или повреда.
- Не превиткувајте го кабелот за струја премногу и не ставајте тешки предмети над него. Оштетувањето на кабелот може да предизвика струен удар или пожар.

Фрлање

- Пред да го фрлите стариот апарат, исклучете го од струја. Направете го приклучокот неупотреблив. Исечете го кабелот директно зад апаратот, за да спречите злоупотреба.
- Фрлете го материјалот за пакување (како на пример, винил и стиропор) подалеку од децата. Материјалот за пакување може да предизвика задушвање кај деца.
- Откачете ја вратата од преградата за перење пред да го отстраните апаратот од сервис или пред да го фрлите за да избегнете опасност од заглавување на деца или мали животни во неговата внатрешност. Во спровитено, може да дојде до сериозна повреда на лица или смрт.

МОНТАЖА

Спецификации

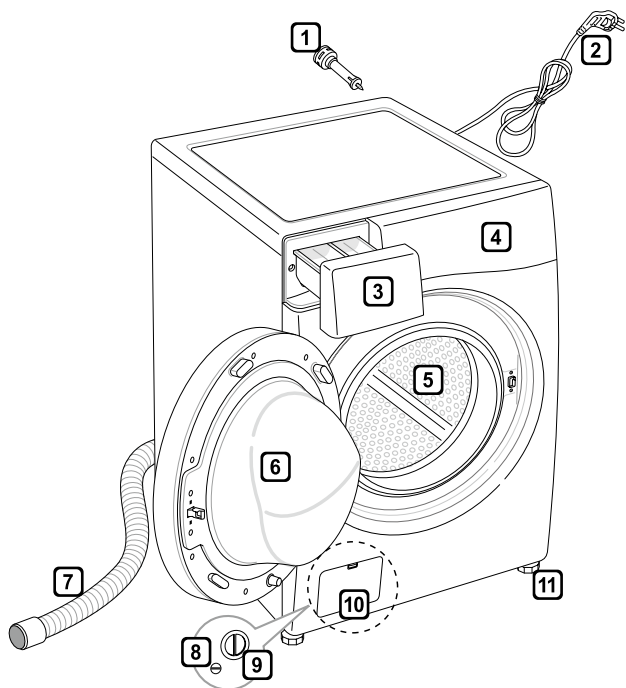

- 1 Клинови за транспорт
- 2 Приклучок
- 3 Фиока
- 4 Контролна табла
- 5 Барабан
- 6 Врата
- 7 Одводно црево
- 8 Одводен чеп
- 9 Филтер на одводна пумпа
- 10 Капак (Локацијата може да е различна, во зависност од производитот)
- 11 Приспособливи ногалки

- Напојување: 220–240 V~, 50 Hz
- Големина: 600 mm (Ш) X 560 mm (Д) X 850 mm (В)
- Тежина на производот: 62 kg
- Капацитет за перење: 8/7 kg
- Дозволен притисок на вода: 0,1–1,0 Мра (1,0–10,0 kgf / cm²)

- Изгледот и спецификациите може да се разликуваат, а тоа е направено со цел да се постигне подобрување на квалитетот на производот. За ова не се дава известување.

Дополнителен прибор

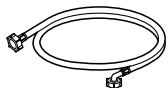

Доводно црево (1EA)
(Опција: Жешко (1EA))



Рачвест клуч



Капачиња за покривање
на отворите за клиновите
за транспорт



Влошки против лизгање
(2EA)
(Изборно)

Барања за место на монтажа

Локација

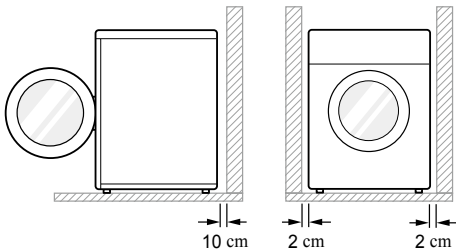

Порамнување на подот: Дозволен наклон под целата машина за перење е 1° .

Штекер за струја: Мора да биде на растојание од најмногу 1,5 метар од двете страни на местото на машината за перење.

- Не оптоварувајте го штекерот со повеќе од еден апарат.

Дополнително растојание: За сидот, 10 cm: задна страна/2 cm: лево и десно

- Не ставајте и не чувајте производи за перење врз машината за перење.
- Овие производи може да го оштетат финишот или контролите.

Поставување

- Машината за перење треба да се монтира на рамен цврст под.
- Проверете дали воздухот што треба циркулира околу машината за перење е попречен од килими, черги итн.
- Никогаш не обидувајте се да го коригирате нерамниот под со парчиња дрво, картон или слични материјали под машината за перење.
- Ако не е можно да се избегне поставување на машината за перење веднаш до шпорет на плин или печка на јаглен, мора да се постави изолација (85x60 cm) прекриена со алуминиумска фолија на страната што е до шпоретот или печката.

- Не монтирајте ја вашата машина за перење во простории каде што температурата може да се спушти до точка на замрзнување. Замрзнатите црева може да пукнат под притисокот. Може да биде доведена во прашање електричната контрола при температура под точката на замрзнување.
- Потрудете се машината за перење да биде монтирана на место кое е лесно пристапно за инженер за сервисирање во случај на нејзино расипување.
- Кога ќе ја монтирате машината, приспособете ги четирите ногалки со помош на приложениот рачвест клуч за да бидете сигурни дека производот е стабилен и дека има растојание од приближно 20 mm меѓу горниот дел на машината за перење и работната површина.
- Оваа опрема не е дизајнирана за употреба на море или за употреба на мобилни инсталации какви што се каравани, авиони итн.

Поврзување со струја

- Не користете продолжен кабел или двоен адаптер.
- Секогаш исклучувајте ја од струја машината за перење и исклучете го доводот за вода по употреба.
- Поврзете ја машината за перење со заземјен штекер во согласност со важечките регулативи за поврзување кабли.
- Машината за перење мора да се постави така што приклучокот да биде лесно достапен.
- Поправки на машината за перење мора да ги изведува само квалификуван персонал. Поправките изведени од неискусни лица може да предизвикаат повреда или сериозен дефект. Стапете во контакт со локален сервисен центар.
- Ако машината за перење е испорачана во зима, при температура под точката на замрзнување, оставете ја машината на собна температура неколку часа пред да ја пуштите во функција.

Отпакување и отстранување на клиновите за транспорт

1 Извадете ја машината за перење од основата со стиропор.

- По отстранување на картонот и материјалот за транспорт, подигнете ја машината од основата со стиропор. Проверете дали подножјето се вади од основата и дали е заглавено на долниот дел на машината за перење.
- Ако машината за перење мора да ја легнете за да ја извадите картонската основа, секогаш заштитете ја страната на машината и легнете ја внимателно настрана. Не легнувајте ја машината на нејзината предна или задна страна.

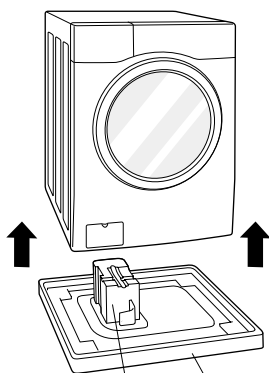

Подножје (Изборно) Картонска основа

2 Извадете ги составите од клинови.

- Почнувајќи од двата долни клина, користете го рачвестиот клуч (испорачан со апаратот) за целосно да ги олабавите клиновите за транспорт со тоа што ќе ги вртите налево. Извадете ги составите од клинови вртејќи ги благо додека ги вадите.

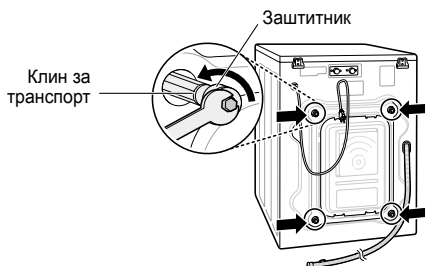

3 Монтирајте ги капачињата на отворите.

- Побарајте ги капачињата за отворите во пакувањето со дополнителен прибор и монтирајте ги во отворите на местото на клиновите за транспорт.

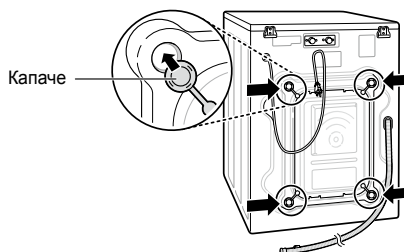

НАПОМЕНА

- Зачувајте го составот со клиновите за идна употреба. За да спречите оштетување на внатрешните делови, НЕ транспортирајте ја машината за перење без повторно да ги монтирате клиновите за транспорт.
- Во спротивно, може да дојде до големи вибрации и бука, што пак може трајно да ја оштети машината за перење. Кабелот е прицврстен на задниот дел на машината за перење со транспортниот клин, којшто спречува функционирање додека клиновите за транспорт се на своето место.

Користење влошки против лизгање (Изборно)

Ако ја монтирате машината на лизгава површина, таа може да почне да се движи поради прекумерни вибрации. Неправилното нивелирање може да предизвика неправилно функционирање поради бука и вибрација. Ако се случи ова, монтирајте ги влошките против лизгање под ногалките и приспособете го нивото.

- 1 Исчистете го подот пред да ги наместите влошките против лизгање.
 - Користете сува крпа за да ја избришете нечистотијата и влагата. Ако остане влага, влошките може да се лизнат.
- 2 Приспособете го нивото по поставувањето на машината за перење на местото на монтажа.
- 3 Ставете ја лепливата страна од влошката против лизгање на подот.
 - Најефективно е влошките против лизгање да се постават под предните ногалки. Ако е тешко да се постават влошките под предните ногалки, поставете ги под задните.

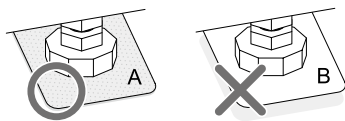
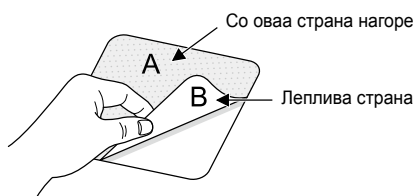

- 4 Проверете дали машината за перење е нивелирана.
 - Притиснете ги горните рабови на машината за перење за да проверите дали се клати. Ако се клати, повторно нивелирајте ја.

Дрвени подови (Висечки подови)

- Дрвените подови се особено подложни на вибрации.
- За да спречите вибрации, ви препорачуваме да поставите гумени чашки со дебелина од најмалку 15 mm на секоја ногалка на машината за перење, прицврстени на барем две греди со шrafoви.

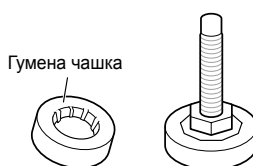

- Ако е можно, монтирајте ја машината за перење во еден од аглиите на просторијата, каде што подот е постабилен.
- Поставете ги гумените чашки за да ги намалите вибрациите.
- Гумени чашки (p/но. 4620ER4002B) може да набавите од Сервисниот центар на LG.

НАПОМЕНА

- Правилното поставување и нивелирање на машината за перење ќе обезбеди долго, регуларно и сигурно функционирање.
- Машината за перење мора да биде 100% хоризонтална и да стои цврсто на својата положба.
- Не смее да се „клатка“ меѓу аглиите кога е наполнета.
- Површината кај што ќе се монтира, мора да биде чиста, да нема восок на подот и други лубриканти.
- Не дозволувајте ногалките на машината за перење да се наводенат. Во спротивно, може да дојде до вибрации или бука.

Нивелирање на машината за перење

Ако подот е нерамен, вртете ги ногалките според потребите (Не вметнувајте парчиња дрво итн., под ногалките). Проверете дали сите четири ногалки се стабилни и се потпираат на подот, а потоа проверете дали апаратот е идеално нивелиран (Користете либела).

- Откако ќе ја нивелирате машината за перење, стегнете ги завртките за блокирање кон базата на машината за перење. Сите завртки за блокирање мора да бидат стегнати.

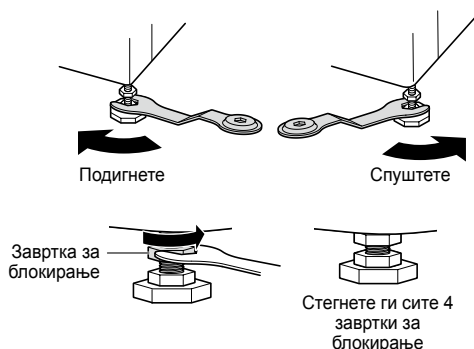

- Дијагонална проверка
Кога ги притискате надолу и дијагонално рабовите на горната плоча на машината за перење, таа не смее да се клати горе-долу (проверете во сите насоки). Ако машината се клати кога ја притискате дијагонално горната плоча, повторно нивелирајте ги ногалките.

НАПОМЕНА

- Дрвени или висечки подови може да придонесат за прекумерни вибрации и нерамнотежа.
- Ако машината за перење е монтирана на висечка платформа, мора добро да биде прицврстена за да се елиминира ризикот од паѓање.

Поврзување на доводното црево

- Притисокот во доводот за вода мора да биде меѓу 0,1 МПа и 1,0 МПа (1,0–10,0 kgf/cm²).
- Вентилот на доводното црево мора правилно да се наврти.
- Ако притисокот на водата е повисок од 1,0 МПа, мора да се монтира уред за декомпресија.
- Повремено, проверувајте ја состојбата на цревето и заменете го ако е потребно.

Проверете ја гумената заптивка на доводното црево

Двете гумени заптивки се испорачуваат заедно со доводните црева.

Тие се користат за да се спречи протекување на водата. Проверете дали поврзувањето со славината за вода е доволно цврсто.

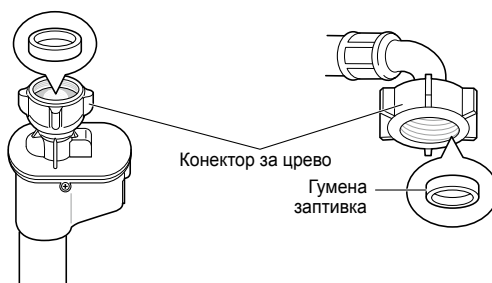
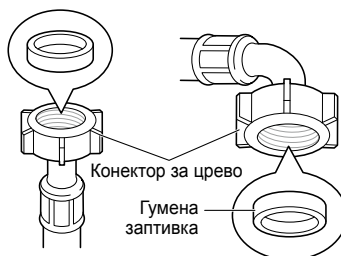

Поврзување на цревето со славината за вода

Поврзување на црево со навртка со славина за вода со навој

Навртете го конекторот на цревето на славината за вода.

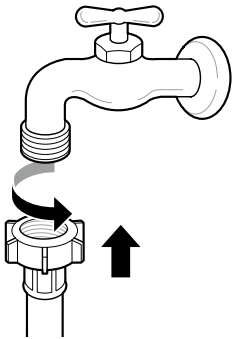

Поврзување на црево со навртка со славина за вода без навој

- 1 Олабавете ги четирите шrafoви за прицврстување.

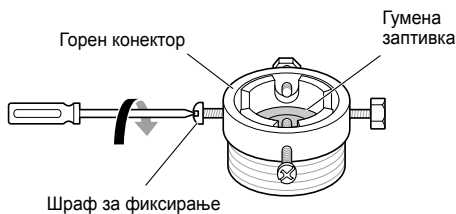

- 2 Притиснете го адаптерот на крајот на славината така што гумената заптивка да формира цврста конекција што не пропушта вода. Стегнете ги четирите шrafoви за прицврстување.

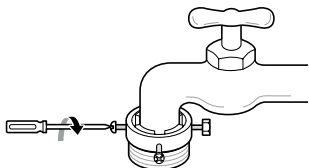

- 3 Турнете го доводното црево вертикално нагоре така што гумената заптивка да се прилепи целосно на славината, а потоа стегнете го со шрафење кон десно.

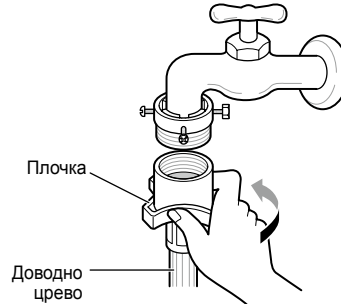

Поврзување на црево со еден допир со славина за вода без навој

- 1 Одвртете ја прстенестата плочка и олабавете ги четирите шrafoви за прицврстување.

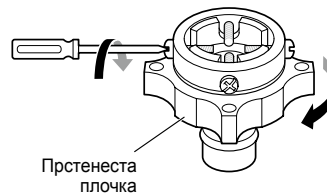

- 2 Изведете ја плочката за наведување ако славината е преголема за да влезе во адаптерот.

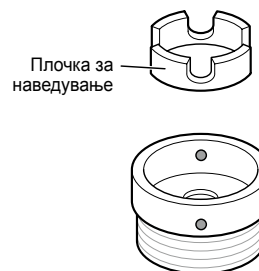

- 3** Притиснете го адаптерот на крајот на славината така што гумената заптивка да формира цврста конекција што не пропушта вода.

Прицврстете ја прстенестата плочка и четирите шrafoви за прицврстување.

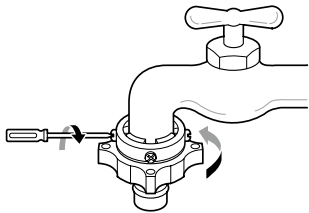

- 4** Повлечете го резето на плочката на конекторот, притиснете го доводното црево на адаптерот и отпуштете го резето на плочката на конекторот. Проверете дали адаптерот е заклучен на место.

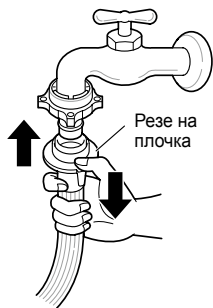

НАПОМЕНА

- По поврзување на доводното црево со славината за вода, пуштете ја славината за вода за да ги измие сите надворешни супстанции (нечистотија, песок, прашина итн.) во водоводната инсталација. Водата нека истече во кофа и проверете ја температурата на водата.

Поврзување на црево со машината за перење

Проверете дали црево е превиткано или згмечено.

Ако вашата машина за перење има два вентила.

- Доводното црево со црвен конектор е за славината со жешка вода.

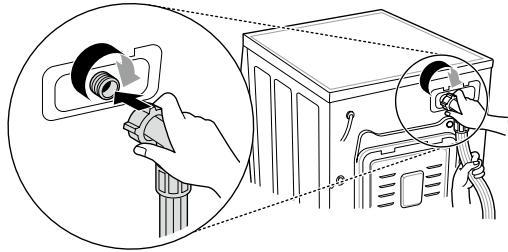

НАПОМЕНА

- Ако протекува вода од црево по поврзувањето, повторете ги истите чекори. Користете го најобичниот вид славина за довод на вода. Во случај кога славината е квадратна или преголема, извадете ја плочката за наведување пред да ја ставите славината во адаптерот.

Користење хоризонтална славина

Хоризонтална славина



Продолжена славина

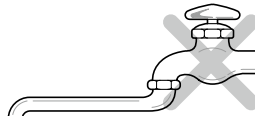

Квадратна славина

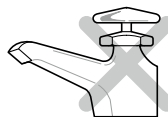

Монтирање на одводно црево

- Одводното црево треба да се постави повисоко од 100 cm над подот. Водата во машината за перење може да не истекува или пак да истекува бавно.
- Правилното прицврстување на одводното црево ќе го заштити подот од оштетување поради истекување на вода.
- Ако одводното црево е предолго, не вметнувајте го со сила во машината за перење. Ова може да предизвика ненормална бучава.

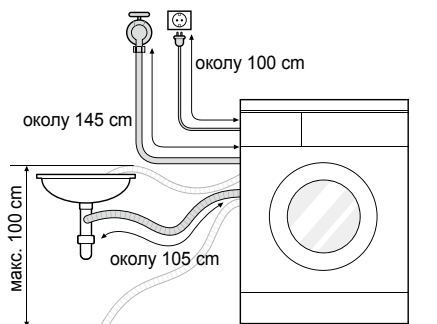

- Кога монтирате одводно црево во лавабо, цврсто стегнете го со жица.
- Правилното прицврстување на одводното црево ќе го заштити подот од оштетување поради истекување на вода.

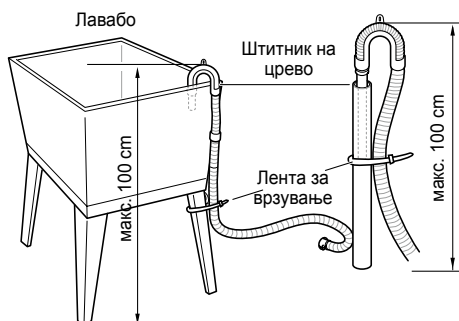
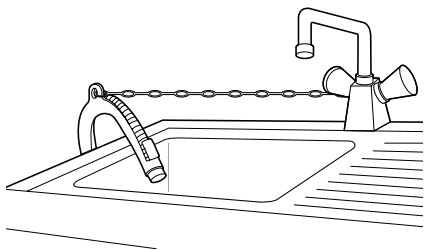

Поврзување со струја (само во Обединетото Кралство)

Жиците во спроводникот на струја се обоени во согласност со следниот код:

Зелено и жолто: Земја

Сино: Неутрално

Кафеаво: Жива

Овој апарат мора да биде заземјен.

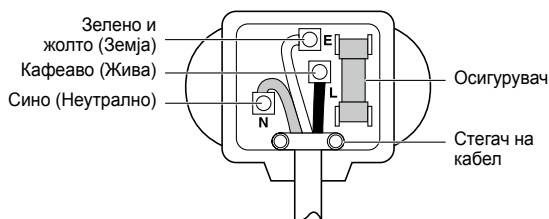

Бидејќи боите на жиците во спроводникот за струја на овој апарат може да не одговараат на обоените ознаки со коишто се означени терминалите во вашиот приклучок, постапете на следниот начин:

Зелената и жолтата жица мора да се поврзат со терминалот во приклучокот којшто е означен со буквата E или со симболот за земја (\perp) или обоени со зелено или зелено и жолто.

Сината жица мора да се поврзе со терминалот којшто е означен со буквата N или е обоен црно.

Кафеавата жица мора да се поврзе со терминалот којшто е означен со буквата L или е обоен црвено.

Ако се користи приклучок од 13 amp (BS 1363), наместете 13 amp BS 1362 осигурувач.

РАБОТЕЊЕ

Користење на машината за перење

Пред првото перење, изберете циклус (Памучни 60°C, додајте половина од дозата на детергентот), и оставете ја машината за перење да испере без алишта. Ова ќе ги отстрани остатоците и водата од барабанот што можеби останале во него во текот на производството.

1 Сортирајте ги алиштата и наполнете ја машината.

- Сортирајте ги алиштата според вид ткаенина, ниво на извалканост и количина на полнење, согласно потребите. Отворете ја вратата и наполнете ги алиштата во машината за перење.

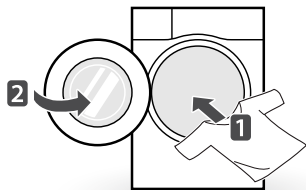

2 Додајте производи за перење и/или детергент и омекнувач.

- Додајте соодветна количина детергент во фиоката за детергент. Ако сакате, додајте белило или омекнувач на ткаенини во соодвените прегради во фиоката.

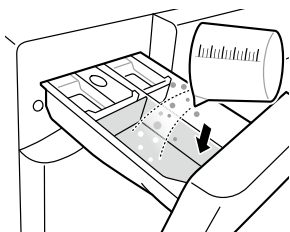

3 Вклучете ја машината за перење.

- Притиснете го копчето **Напојување** за да ја ВКЛУЧИТЕ машината за перење.

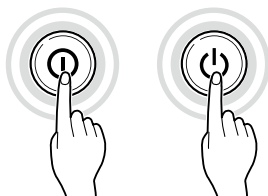

4 Изберете го саканиот циклус на перење.

- Притискајте го копчето циклус повеќе пати или вретете го тркалцето за избор на циклуси додека не го изберете саканиот циклус.

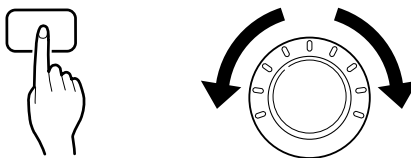

5 Започнете го циклусот.

- Притиснете го копчето **Старт/Пауза** за да го започнете циклусот. Машината за перење ќе врти кратко без вода, за да ја измери тежината на полнењето. Ако копчето **Старт/Пауза** не е притиснато во рок од 5 минути, машината за перење ќе се исклучи и сите поставки ќе се изгубат.



6 Крај на циклусот.

- Кога ќе заврши циклусот, ќе се огласи мелодија. Веднаш извадете ги алиштата од машината за перење за да го намалите туткањето. Проверете околу заптивката на вратата кога ги вадите алиштата затоа што мали парчиња облека може да се заглават во неа.

Сортирање алишта

1 Погледнете ја етикетата за грижа на вашите алишта.

- Тука ќе најдете информации за составот на ткаенината на вашата облека и начинот на перење.
- Символи на етикетата за грижа.

 Температура на перење

 Нормално машинско перење

 Трајно пресувани

 Нежни

 Рачно перење

 Не се пере

2 Сортирање алишта

- За да добиете најдобри резултати, сортирајте ги алиштата според тоа дали можат да се перат во ист циклус на перење.
- Различни ткаенини се перат на различни температури и брзини на центрифуга.
- Секогаш сортирајте ги посебно темните од светлите алишта, и се разбира белите алишта. Перете ги засебно бидејќи бојата и влакненцата може да предизвикаат менување бојата на белите и светлите алишта. Ако е можно, не перете многу извалкани алишта заедно со малку извалкани.
 - Извалканост (Многу, Нормално, Малку)
Раздвојте ги алиштата според степенот на извалканост.
 - Боја (Бели, Светли, Темни)
Раздвојте ги белите ткаенини од обоените.
 - Влакненца (Алишта што испуштаат влакненца, Алишта што собираат влакненца)
Засебно перете ги алиштата што испуштаат и алиштата што собираат влакненца.

3 Грижа пред полнење.

- Комбинирајте големи и мали парчиња при полнењето. Прво ставете ги големите парчиња.
- Големите парчиња не смеат да бидат повеќе од половина од вкупното полнење. Не перете само по едно парче облека. Тоа може да предизвика нерамнотежа во полнењето. Додајте едно или две слични парчиња.
- Проверете дали сите џебови се празни. Предмети какви што се, клинови, шноли, ѓибрити, пенкала, парички и клучеви може да ги оштетат и машината и вашите алишта.

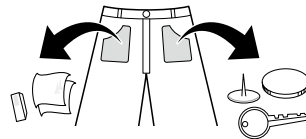

- Затворете ги патентите, копчињата и лентите за да не се заплеткаат со другите алишта.
- Истретирајте ги нечистотијата и дамките претходно со тоа што ќе ги исчеткате дамките со мала количина детергент растворен во вода.
- Проверете ги преклопите на флексибилниот дихтунг (сив) и извадете ги малите предмети.
- Проверете внатре во барабанот и извадете ги сите предмети од претходното перење.

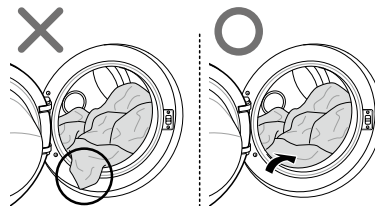

- Извадете ги сите алишта или предмети од флексибилниот дихтунг за да спречите оштетување на алиштата и на дихтунгот.

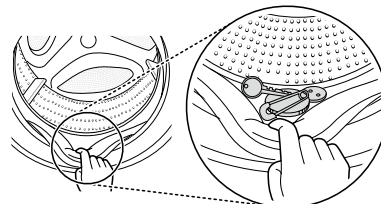

Додавање производи за чистење

Дозирање детергент

- Детергентот треба да се користи согласно упатствата на производителот на детергентот и да се избира според видот, бојата, извалканоста на ткаенината и температурата на перење.
- Ако се користи премногу детергент, може да настане премногу пена што ќе резултира со слаби резултати при перењето и да го оптовари моторот.
- Ако сакате да користите течен детергент, следете ги насоките приложени од производителот на детергентот.
- Течен детергент може да налеете директно во главната фиока за детергент ако циклусот го започнувате веднаш.
- Не користете течен детергент ако користите Одложено време, или ако сте избрале Претперење, бидејќи течноста може да се стврдне.
- Ако настане премногу пена, намалете ја количината на детергент.
- Употребата на детергент може да се приспособи според температурата на водата, тврдоста, големината на полнење и нивото на извалканост. За најдобри резултати, избегнувајте преголеми количини.
- Погледнете ја етикетата за грижа на алиштата пред да изберете детергент и температура на водата.
- Кога ја користите машината за перење, користете го само назначениот детергент за секој вид алишта:
 - Вообичаени детергенти во прашок за сите типови ткаенини
 - Детергенти во прашок за нежни ткаенини
 - Течни детергенти за сите типови ткаенини или детергенти само за волна
- За подобри резултати при перењето и обелувањето, користете детергент со генерално белило во прашок.
- Детергентот се собира од фиоката на почетокот на циклусот.

НАПОМЕНА

- Не дозволувајте детергентот да се стврдне. Во спротивно, може да дојде до затнување, слаби резултати при плакнењето и појава на миризби.
- Целосно полнење: Според препораките на производителот.
- Делумно полнење: 3/4 од нормалната количина
- Минимално полнење: 1/2 од целосното полнење

Додавање детергент и омекнувач на ткаенини

Додавање детергент

- Само главно перење →
- Претперење+Главно перење →

НАПОМЕНА

- Премногу детергент, белило или омекнувач може да предизвика излевање.
- Проверете дали ја користите соодветната количина детергент.

Додавање омекнувач за ткаенини

- Не надминувајте ја линијата за максимално полнење. Преполнувањето може да предизвика рано собирање на омекнувачот што може да направи дамки на алиштата. Затворете ја фиоката бавно.

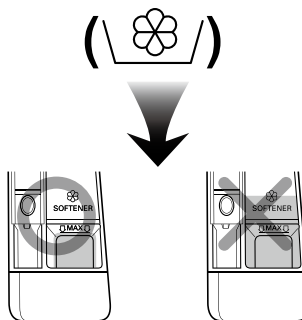

- Не оставајте го омекнувачот во фиоката подолго од 2 дена (Омекнувачот може да се стврдне).
- Омекнувачот автоматски ќе се додаде во последниот циклус на плакнење.
- Не отворајте ја фиоката кога во неа тече вода.
- Растворувачи (бензен итн.) не смеат да се користат.

НАПОМЕНА

- Не налевајте го омекнувачот директно врз алиштата.

Додавање омекнувач за вода

- Омекнувач за вода, како на пример против бигор (на пр., Calgon) може да се користи за да се намали употребата на детергент во области со екстремно тврда вода. Употребете според количината наведена на пакувањето. Прво додајте детергент, а потоа омекнувач за вода.
- Користете количина на детергент потребна за мека вода.

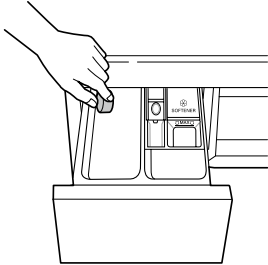

Користење таблети

- 1 Отворете ја вратата и ставете ги таблетите во барабанот.

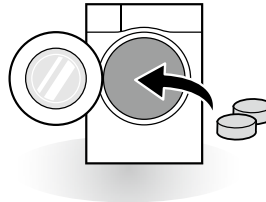

- 2 Наполнете ги алиштата во барабанот и затворете ја вратата.

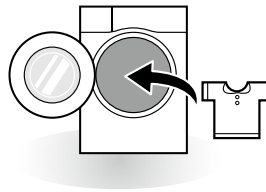

Контролна табла

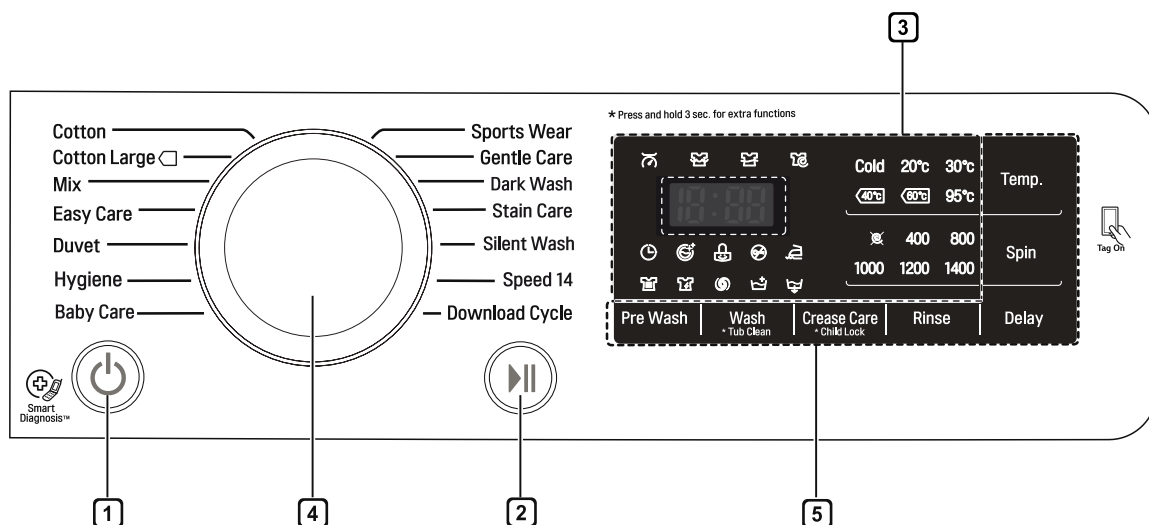

1 Копче Напојување

- Притиснете го копчето **Напојување** за да ја вклучите машината за перење.
- За да ја откажете функцијата Одложено време, копчето Напојување треба да биде притиснато.

2 Копче Старт/Пауза

- Ова копче **Старт/Пауза** се користи за започнување на циклус на перење или паузирање на циклус на перење.
- Ако е потребно привремено запирање на циклусот на перење, притиснете го копчето **Старт/Пауза**.

3 Екран

- Екранот ги прикажува поставките, преостанатото време, опциите и пораките за статус. Кога е вклучен апаратот, на екранот ќе светнат стандардните поставки.
- Екранот го прикажува преостанатото време. Додека автоматски се пресметува количината на полнењето, се појавува трепкачко  или „Детекција“.

4 Избирање програма

- Програмите се избираат според видот алишта.
- Се пали светилка за да ја прикаже избраната програма.

5 Опции



- Ова овозможува да изберете дополнителен циклус, при чиј избор ќе се запали светилка.
- Овие копчиња користете ги за да ги изберете саканите опции за избраниот циклус.

Табела со програми

Програма за перење

Програма	Опис	Вид ткаенина	Соодв. темп.	Максимално полнење
Cotton (Памучни)	Обезбедува подобар перформанс со комбинирање различни движења на барабанот.	Трајно обоени алишта (кошули, свечена облека, пиџами итн.) и нормално извалкани алишта (долна облека).	40°C (Студено до 95°C)	Рангирање
Cotton Large (Големо полнење со памучни)	Обезбедува оптимални резултати при перењето за големи количинна алишта со помала потрошувачка на енергија.		60°C (Студено до 60°C)	
Easy Care (Лесно одржување)	Овој циклус е погоден за неформални кошули што не треба да се пеглаат по перење.	полиамид, акрил, полиестер	40°C (Студено до 60°C)	3,0 kg
Mix (Мешани)	Овозможува истовремено перење на различни типови ткаенини.	Различни типови ткаенини освен специјални парчиња (свила/нежни, облека за спортување, темна облека, волна, јоргани/пердиња).	40°C (Студено до 40°C)	4,0 kg
Hygiene (Хигиена)	Пере алишта во циклус со жешка вода.	памук, долна облека, навлаки за перници, чаршави за кревет, бебешка облека	60°C	
Silent Wash (Тивко перење)	Обезбедува помала бучава и вибрации и заштедува пари преку користењето струја во текот на нокта.	Трајно обоени алишта (кошули, свечена облека, пиџами итн.) и малку извалкани бели памучни алишта (долна облека).	40°C (Студено до 60°C)	4,5 kg
Baby Care (Грижа за бебиња)	Ги отстранува тврдите и протеинските дамки, обезбедува подобро плакнење.	Малку извалкана бебешка облека.	60°C (95°C)	
Duvet (Јорган)	Овој циклус е за големи парчиња какви што се чаршави за кревет, перници, прекривки за маса итн.	Памучна постелнина освен специјални парчиња (нежни, волна, свила итн.) со полнење: јоргани, перници, ќебиња, прекривки за кауч со лесно полнење	40°C (Студено до 40°C)	1 парче
Sports Wear (Спортска облека)	Овој циклус е соодветен за спортска облека како на пример, облека за трчање.	coolmax, gore-tex, fleese и sympatex		2,0 kg
Dark Wash (Перење темни алишта)	Ако постои опасност од избледување на алиштата, користете го овој циклус. Циклусот го спречува избледувањето. (Користете детергент за обоени ткаенини.)	Темни алишта изработени од памук или мешани ткаенини.	20°C (Студено до 40°C)	

Програма	Опис	Вид ткаенина	Соодв. темп.	Максимално полнење
Speed 14 (Брзина 14)	Овој циклус обезбедува брзо време на перење мали количини и малку извалкани алишта.	Брзо перење обоени алишта што се малку извалкани. ВНИМАНИЕ: Употребете помалку од 20 g детергент (за 2,0 kg полнење), во спротивно детергентот може да остане на алиштата.	20°C (20°C до 40°C)	2,0 kg
Gentle Care (Нежно одржување)	Овој циклус е за нежни алишта што се перат рачно и машински, како на пр., волна, женска долна облека, фустани итн. (Користете детергент за волна што се пере во машина).	волна, алишта што се перат рачно, нежни, алишта што лесно се оштетуваат	20°C (Студено до 20°C)	1,5 kg
Stain Care (Против дамки)	Пере неколку видови дамки, како на пример од вино, сок, нечистотија итн. (Температурата на водата се зголемува постепено за перење различни видови дамки.)	ткаенини од мешан памук, БЕЗ нежни алишта	40°C (30°C до 60°C)	3,0 kg
Download Cycle (Преземен циклус)	За циклуси што може да се преземат. Ако не сте преземале никаков циклус, стандардот е Плакнење+Центрифуга.			

- Температура на водата: Изберете ја соодветната температура на водата за избраниот циклус на перење. Секогаш следете ги информациите или упатствата на етикетата на производителот при перењето.
- Ставете ја програмата на опцијата "Големо полнење со памучни 40°C (Половина Полнење)", "Големо полнење со памучни 60°C (Половина Перење)", "Големо полнење со памучни 60°C (Целосно перење)" за проба во склад со усогласеност со EN60456 и Регулацијата 1015/2010.
 - Стандард 60°C памук Програма : Големо полнење со памучни  + **60°C** (Целосно полнење)
 - Стандард 60°C памук Програма : Големо полнење со памучни  + **60°C** (Половина полнење)
 - Стандард 40°C памук Програма : Големо полнење со памучни  + **40°C** (Половина полнење)
 (Тие се соодветни за перење нормално валкани памучни алишта)
 (Тие се најефикасните програми за комбинирана потрошувачка на енергија и потрошувачка на вода за перење на таков тип памучни алишта.)
- *Вистинската температура на водата може да е различна од прикажаната температура на циклусот.
- Резултатите од пробата зависат од притисокот на водата, тврдината на водата, температурата на доводната вода, собната температура, типот и износот на полнењето, степенот на извалканост, користениот детергент, промените во напојувањето со електрична енергија и одбрани додатни опции.

НАПОМЕНА

- Се препорачува неутрален детергент.

Дополнителни опции

Програма	Turbo Wash (Турбо перење)	Pre Wash (Претперење)	Rinse+ (Плакнење+)	Intensive (Интензивно)	Rinse Hold (Задржано плакнење)	Crease Care (Грижа против туткање)	Delay (Одложено време)
Cotton (Памучни)	●	●	●	●	●	●	●
Cotton Large (Големо полнење со памучни)	●	●	●		●	●	●
Easy Care (Лесно одржување)	●	●	●	●	●	●	●
Mix (Мешани)	●	●	●	●	●	●	●
Hygiene (Хигиена)			●	●	●	●	●
Silent Wash (Тивко перење)			●	●	●	●	●
Baby Care (Грижа за бебиња)		●**	●	●	●	●	●
Duvet (Јорган)			●	●	●	●	●
Sports Wear (Спортска облека)			●	●	●	●	●
Dark Wash (Перење темни алишта)			●	●	●	●	●
Speed 14 (Брзина 14)	●*		●			●	●
Gentle Care (Нежно одржување)			●			●	●
Stain Care (Против дамки)		●*	●		●	●	●

* : Оваа опција автоматски е вклучена во циклусот и не може да се избрише.

** : Оваа опција автоматски е вклучена во циклусот и може да се избрише.

Работни податоци

Програма	Макс. RPM (бр. на врт.)	
	F14**	F12**
Cotton (Памучни)	1400	1200
Cotton Large (Големо полнење со памучни)	1400	1200
Easy Care (Лесно одржување)	1200	1200
Mix (Мешани)	1400	1200
Hygiene (Хигиена)	1400	1200
Silent Wash (Тивко перење)	1000	1000
Baby Care (Грижа за бебиња)	1000	1000
Duvet (Јорган)	1000	1000
Sports Wear (Спортска облека)	800	800
Dark Wash (Перење темни алишта)	1400	1200
Speed 14 (Брзина 14)	800	800
Gentle Care (Нежно одржување)	800	800
Stain Care (Против дамки)	1200	1200

НАПОМЕНА

- Информации за главните програми на перење при половина полнење.

Програма	Време во минути		Преостаната содржина на влага		Вода во литри		Енергија во киловат часови (kWh)	
	8 кг	7 кг	1400 вртежи во минута	1200 вртежи во минута	8 кг	7 кг	8 кг	7 кг
Cotton (Памук) (40°C)	96		40 %	53 %	65		0.55	
Cotton Large (Големо полнење со памучни) (60°C)	244	224	44 %	53 %	35	33	0.45	0.42

Циклус на опции

Delay (Одложено време) (🕒)

Можете да поставите одложено време при што машината за перење ќе започне автоматски и ќе заврши по определен временски интервал.

- 1 Притиснете го копчето **Напојување**.
- 2 Изберете програма за перење.
- 3 Притиснете го копчето **Time Delay** и поставете го потребното време.
- 4 Притиснете го копчето **Старт/Пауза**.

НАПОМЕНА

- Одложеното време е времето до крајот на програмата, не почетокот. Реалното време што поминува може да варира во зависност од температурата на водата, алиштата и други фактори.

Crease Care (Грижа против туткање) (👔)

Ако сакате да спречите туткање, изберете ја опцијата Грижа против туткање.

- 1 Притиснете го копчето **Напојување**.
- 2 Изберете програма за перење.
- 3 Притиснете го копчето **Crease Care**.
- 4 Притиснете го копчето **Старт/Пауза**.

Pre Wash (Претперење) (👕)

Ако алиштата се многу извалкани, се препорачува циклусот Pre Wash.

- 1 Притиснете го копчето **Напојување**.

- 2 Изберете програма за перење.

- 3 Притиснете го копчето **Pre Wash**.

- 4 Притиснете го копчето **Старт/Пауза**.

Wash (Перење) (👕)

Turbo Wash (Турбо перење) (🌀)

Циклусот на перење пократок од 1 час со заштеда на струја и вода. (според поставки за половина полнење)

Intensive (Интензивно) (👕)

Ако алиштата се нормално и многу валкани, опцијата **Intensive** е ефективна.

- 1 Притиснете го копчето **Напојување**.

- 2 Изберете програма за перење.

- 3 За да изберете **Турбо перење** или **Интензивно** копчето **Перење** миење.

- 4 Притиснете го копчето **Старт/Пауза**.

Temp. (Темп.)

Копчето **Temp.** ја избира комбинацијата на температура за перење и плакнење за избраниот циклус. Притиснете го ова копче додека не светне саканата поставка. При сите плакнења се користи студена вода од чешма.

- Изберете температура на водата погодна за видот алишта што ги перете. Следете ги упатствата на етикетата за грижа за облеката, за да добиете најдобри резултати.

Rinse (Плакнење) ()

Rinse+ (Плакнење+) ()

Додај едно плакнење.

Rinse Hold (Задржано плакнење) ()

Циклусот паузира додека не се притисне повторно копчето за старт откако ќе заврши плакнењето.

Spin (Центрифуга)

- Брзината на центрифугата може да се избира со повторливо притискање на копчето **Spin**.
- Само центрифуга

- 1 Притиснете го копчето **Напојување**.
- 2 Притиснете го копчето **Spin** за избор на RPM (ВРТ/МИН.)
- 3 Притиснете го копчето **Старт/Пауза**.

НАПОМЕНА

- Кога избирате „No Spin()“, таа и понатаму ќе се врти кратко време за брзо да ја исцеди водата.

Child Lock (Брава за деца) ()

Изберете ја оваа функција за да ги заклучите копчињата на контролната табла за да спречите чепкање по нив.

Заклучување на контролната табла

- 1 Притиснете и задржете го копчето **Child Lock** 3 секунди.
- 2 Ќе се огласи своно и „L L“ ќе се појави на екранот.
Кога е поставена бравата за деца, сите копчиња се заклучени освен копчето **Напојување**.

НАПОМЕНА

- Исклучување на напојувањето нема да ја ресетира функцијата на бравата за деца. Мора да ја деактивирате бравата за деца пред да пристапите до другите функции.

Отклучување на контролната табла

Притиснете и задржете го копчето **Child Lock** 3 секунди.

- Своното ќе се огласи и преостанатото време за тековната програма повторно ќе се појави на екранот.

Беер On / Off (Вклучено / Исклучено своно)

- 1 Притиснете го копчето **Напојување**.
- 2 Притиснете го копчето **Старт/Пауза**.
- 3 Истовремено притиснете ги и држете ги копчињата **Temp** и **Rinse** 3 секунди за да ја вклучите/исклучите функцијата Своно.

НАПОМЕНА

- Откако ќе ја поставите функцијата Вклучено/Исклучено своно, поставката се меморира дури и откако ќе се исклучи напојувањето.
- Ако сакате да го исклучите Своното, едноставно повторете го овој процес.

Користење Паметна функција (Изборно)

Користење на функцијата Tag On

Функцијата Tag On ви дозволува лесно користење на опциите LG Smart Diagnosis™ и Преземање циклус за да комуницира со вашиот апарат директно од вашиот паметен телефон.

- Функцијата Tag On може да се користи само со паметни телефони што имаат функција NFC и Android оперативен систем (OS).

Инсталирање на апликацијата

- Побарајте ја „LG Smart Laundry“ на Google Play Store преку вашиот телефон.

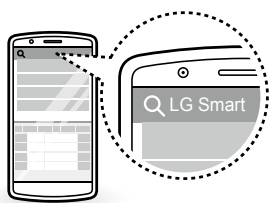

Користење на апликацијата

Апликацијата LG Smart Laundry ви дозволува лесно користење разни опции.

- Преземање циклус
- Smart Diagnosis™
- Поставување на циклусот Tag On
- Статистика за перење

НАПОМЕНА

- Притиснете ја  на апликацијата LG Smart Laundry за подетални упатства за користење на функцијата Tag On.
- Процесот на активирање на NFC се разликува во зависност од производителот на паметниот телефон и верзијата на Android оперативниот систем (OS). Погледнете во прирачникот на вашиот паметен телефон за повеќе детали.
- Поради карактеристиките на NFC, ако растојанието за пренос е преголемо, или ако има метална налепница или заштитна футрола на телефонот, преносот нема да биде добар. Во некои случаи, телефоните со NFC не можат успешно да извршат пренос.
- Содржината во овој прирачник може да се разликува зависно од верзијата на апликацијата „LG Smart Laundry“ и може да се менува без да известат потрошувачите.

Известување за усогласеност со EU



LG Electronics со ова изјавува дека овој производ е во согласност со следните директиви.

R&TTE Директива 1999/5/EK

ОДРЖУВАЊЕ

ПРЕДУПРЕДУВАЊЕ

- Откачете ја од струја машината за перење пред да ја чистите, за да избегнете ризик од струен удар. Во спротивно, може да дојде до сериозна повреда, пожар, струен удар или смрт.
- Никогаш не користете јаки хемикалии, абразивни средства за чистење или растворувачи за чистење на машината за перење. Може да го оштетат финишот.

Чистење на вашата машина за перење

Грижа по перење

- Откако ќе заврши циклусот, избришете ја вратата и внатрешната страна на дихтунгот на вратата за да ја отстраните влагата.
- Оставете ја вратата отворена за да се исуши внатрешноста на барабанот.
- Избришете го куќиштето на машината за перење со сува крпа за да ја отстраните влагата.

Чистење на надворешноста

Правилната грижа на вашата машина за перење може да го продолжи нејзиниот работен век.

Врата:

- Избришете ја со влажна крпа надворешната и внатрешната страна, а потоа избришете ја со сува крпа.

Надворешност:

- Веднаш избришете го истеченото средство.
- Избришете го со влажна крпа.
- Не притискајте ја површината на екранот со остри предмети.

Грижа и чистење на внатрешноста

- Користете крпа или мека ткаенина за да избришете околу вратата на машината и стаклото на вратата.
- Секогаш вадете ги алиштата веднаш штом ќе заврши циклусот. Оставањето влажни алишта во машината за перење може да предизвика туткање, пренесување на бои и миризби.
- Пуштајте го циклусот Чистење корито еднаш месечно (или почесто ако е потребно) за да го отстраните наталожениот детергент и другите остатоци.

Чистење на доводниот филтер

- Исклучете го вентилот ако не планирате да ја користите машината за перење подолго време (на пр., годишен одмор), особено ако нема одвод на подот во непосредна близина.
- „i E“ икона ќе се прикаже на контролната табла кога водата не влегува во фиоката со детергент.
- Ако водата е многу тврда или содржи траги од депозити од бигор, можеби е затнат доводниот филтер. Затоа, добро е да го чистите повремено.

- 1 Исклучете ја славината и одвртете го доводното црево.

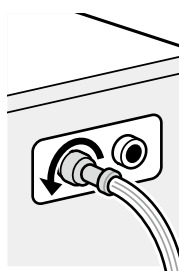

- 2 Исклучете го филтерот со помош на тврда и остра четка.

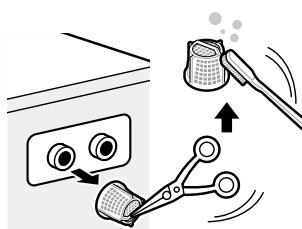

Чистење на филтерот на одводната пумпа

- Одводниот филтер собира влакна и мали предмети заборавени во алиштата. Редовно проверувајте дали филтерот е чист за да обезбедите непречено работење на вашата машина за перење.
- Дозволете водата да се излади пред да ја чистите одводната пумпа, пред да вршите празнење во итна ситуација или пред отворање на вратата во итна ситуација.

1 Отворете го капакот и извлекете го цреводо.

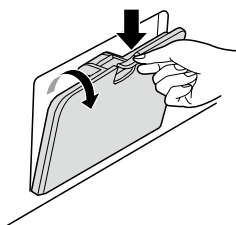

2 Откачете го одводниот чеп и отворете го филтерот вртејќи го налево.



3 Отстранете ги сите надворешни предмети од филтерот на пумпата.

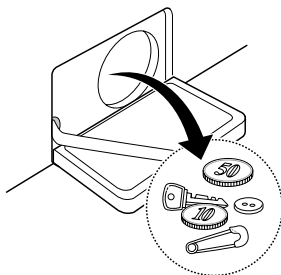

4 По чистењето, стегнете го филтерот на пумпата и вметнете го одводниот чеп.

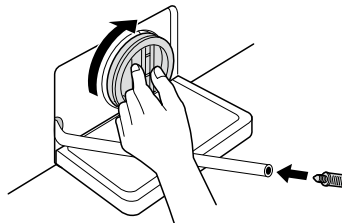

5 Затворете го капакот.

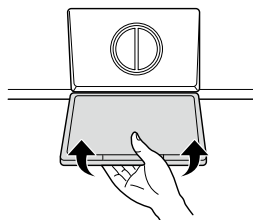

⚠ ВНИМАНИЕ

- Прво исцедете со помош на одводното црево, а потоа отворете го филтерот на пумпата за да ги отстраните влакната или предметите.
- Внимавајте при цедењето, затоа што водата може да биде жешка.

Чистење на фиоката за детергент

Детергентот и омекнувачот на ткаенини може да се наталожат во фиоката за детергент. Вадете ја фиоката и додатоците еднаш или двапати месечно за да проверите дали има талог.

- 1 Извадете ја фиоката за детергент повлекувајќи ја директно надвор додека не застане.
 - Притиснете надолу силно на копчето за раздвојување и извадете ја фиоката.

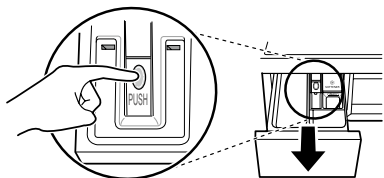

- 2 Извадете ги додатоците од фиоката.
 - Исплакнете ги додатоците и фиоката со топла вода за да го отстраните талогот од производите за перење. Користете само вода за да ја исчистите фиоката за детергент. Избришете ги додатоците и фиоката со мека ткаенина или крпа.
- 3 За да го исчистите отворот за фиоката, користете крпа или мала, неметална четка.
 - Отстранете ги сите остатоци од горниот и долниот дел на отворот.
- 4 Избришете ја влагата од отворот со мека ткаенина или крпа.
- 5 Вратете ги додатоците во соодветните прегради и вратете ја фиоката на место.

Tub Clean (Чистење корито) (Изборно) (☺⁺)

Чистење корито е специјален циклус за чистење на внатрешноста на машината за перење.

Се користи повисоко ниво вода во овој циклус при повисока брзина на центрифугата. Редовно пуштајте го овој циклус.

- 1 Извадете ги сите алишта од машината за перење и затворете ја вратата.
- 2 Отворете ја фиоката за детергент и додајте средство против бигор (на пр., Calgon) во главната преграда за перење.
- 3 Затворете ја фиоката бавно.
- 4 Вклучете го напојувањето и притиснете и задржете го копчето **Tub Clean** 3 секунди. Потоа „t c L“ ќе се прикаже на екранот.
- 5 Притиснете го копчето **Старт/Пауза** за старт.
- 6 Откако ќе заврши циклусот, оставете ја вратата отворена за да дозволите да се исушат отворот на вратата, флексибилниот дихтунг и стаклото на вратата.



ВНИМАНИЕ

- Ако има деца во близина, внимавајте да не ја оставите вратата отворена премногу долго време.

НАПОМЕНА

- Не додавајте детергент во преградите за детергент. Прекумерната пена може да предизвика протекување од машината за перење.

Внимавајте да не замрзне во текот на зимата

- Кога е замрзнат, производот не работи нормално. Потрудете се да го монтирате производот на место каде што нема да замрзне во текот на зимата.
- Во случај кога производот мора да се монтира надвор на веранда или во други надворешни услови, проверете го следното.

Како да го заштитите производот од замрзнување

- По перењето, целосно отстранете ја преостанатата вода од внатрешноста на пумпата отворајќи го чепот на цревето. Кога целосно ќе ја отстраните водата, затворете го чепот на цревето за отстранување на преостанатата вода и капакот.

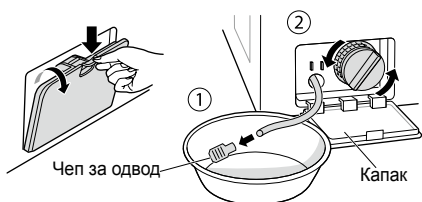

- Закачете го одводното црево за целосно да истече водата од цревето.

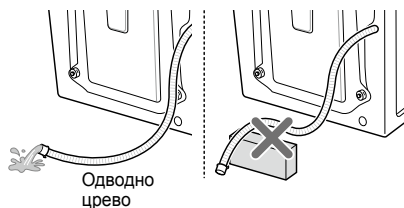

⚠ ВНИМАНИЕ

- Кога одводното црево е монтирано во искривена форма, внатрешното црево може да замрзне.

- Откако ќе ја затворите славината, откачете го доводното црево за студена вода од славината и отстранете ја водата држејќи го цревето надолу.

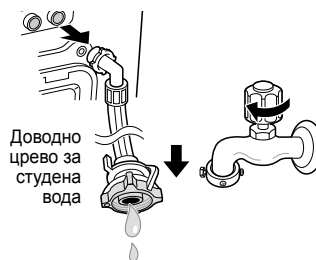

Проверете дали е замрзнато

- Ако не се цеди вода кога го отворите чепот на цревето што сте го користеле за отстранување на заостанатата вода, проверете ја единицата за одвод.

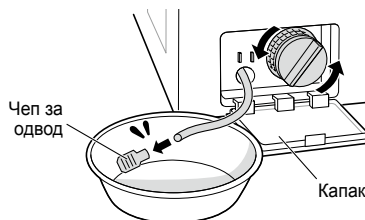

- Вклучете го напојувањето, изберете Rinse и Spin, и притиснете го копчето **Старт/Пауза**.

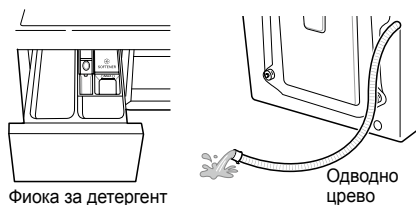

НАПОМЕНА

- Проверете дали водата влегува во фиоката за детергент додека плакне, и дали истекува низ одводното црево додека центрифугира.
- Кога „F“ е прикажано на прозорецот на екранот додека производот е во функција, проверете ја единицата за довод на вода и единицата за одвод (Некои модели немаат аларм која ќе укаже на замрзнување).

Како да се справите со замрзнувањето

- Проверете дали барабанот е празен, налејте топла вода од 50–60 °C до гумениот дел внатре во барабанот, затворете ја вратата и почекајте 1-2 часа.

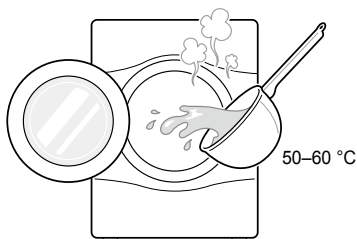

⚠ ВНИМАНИЕ

- Не користете вода што врие. Може да предизвика изгореници или да го оштети производот.
- Отворете ги капакот и чепот на цревето за отстранување на преостанатата вода за целосно да ја отстраните водата.

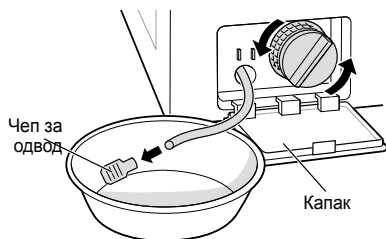

НАПОМЕНА

- Ако водата не истекува, тоа значи дека мразот не е целосно растопен. Почекајте уште малку.

- Кога целосно ќе ја отстраните водата од барабанот, затворете го чепот на цревето за отстранување преостаната вода, изберете Rinse и Spin, и притиснете го копчето **Старт/Пауза**.

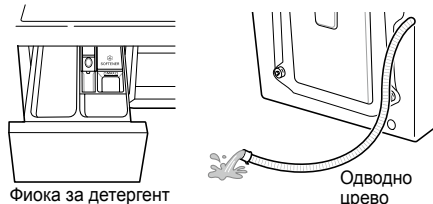

НАПОМЕНА

- Проверете дали водата влегува во фиоката за детергент додека плакне, и дали истекува низ одводното црево додека центрифугира.
- Ако настанат проблеми со доводот на вода, преземете ги следните мерки.
 - Исклучете ја славината, одмрзнете ја славината и двете области на конекција на доводното црево на производот користејќи крпа натопена во жешка вода.
 - Извадете го доводното црево и потопете го во топла вода на температура под 50–60 °C.



Користење на функцијата Smart Diagnosis™

Оваа функција користете ја ако ви е потребна точна дијагноза од Центарот за сервис на LG Electronics кога производот не работи правилно или има дефект. Оваа функција користете ја само при контакт со претставник од сервисот, а не при нормално работење.

- 1 Притиснете го копчето **Напојување** за да ја вклучите машината за перење. Не притискајте ниту едно друго копче и не вртете го трклацето за избор на програми.
- 2 Ако сте добиле такви инструкции од центарот за повикување, ставете го микрофонот од вашиот телефон близу копчето **Напојување**.

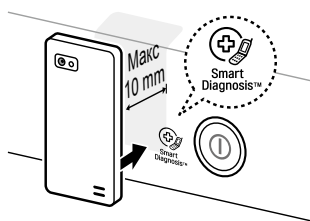

- 3 Притиснете и задржете го копчето **Temp.** 3 секунди, додека го држите микрофонот од телефонот до иконата или копчето **Напојување**.
- 4 Не преместувајте го телефонот додека не заврши преносот на тонот. Се прикажува преостанатото време потребно за трансфер на податоци.
 - За најдобри резултати, не преместувајте го телефонот додека се пренесуваат тоновите.
 - Ако агентот од центарот за повикување не е во можност да добие точна снимка од податоците, од вас може да биде побарано да се обидете повторно.



- 5 Откако ќе заврши одбројувањето и тоновите ќе запрат, продолжете го вашиот разговор со агентот од центарот за повикување, кој тогаш ќе може да ви помогне користејќи ги пренесените информации за анализа.

НАПОМЕНА

- Функцијата Smart Diagnosis™ зависи од квалитетот на локалниот повик.
- Комуникацијата ќе биде подобра и можете да добиете подобра услуга ако го користите домашниот телефон.
- Ако трансферот на податоци за Smart Diagnosis™ е со слаб квалитет, може да не добиете најдобра услуга за Smart Diagnosis™.

РЕШАВАЊЕ ПРОБЛЕМИ

- Вашата машина за перење е опремена со автоматски систем за следење грешки за детекција и дијагноза на проблеми во рана фаза. Ако вашата машина за перење на функционира правилно или не работи воопшто, проверете ги следните работи пред да повикате сервис:

Дијагностика на проблеми

Симптоми	Причина	Решение
Тропкање и свечкање	Во барабанот или во пумпата може да има надворешни предмети, какви што се парички или безопасни.	<ul style="list-style-type: none"> Исклучете ја машината, проверете го барабанот и одводниот филтер. Ако бучавата продолжи и понатаму, откако ќе ја вклучите повторно машината, јавете се во вашиот овластен сервисен центар.
Тап звук	Тешко полнење може да произведе тап звук. Ова е нормално.	<ul style="list-style-type: none"> Ако звукот продолжи, можеби машината не е во рамнотежа. Исклучете ја и прераспоредете го полнењето.
Бучава на вибрација	<p>Дали се извадени сите клинови за транспорт и подножјето?</p> <p>Дали сите ногалки стојат цврсто на подот?</p>	<ul style="list-style-type: none"> Ако не се извадени при монтажата, погледнете го упатството за монтажа за отстранување на клиновите за транспорт. Можеби полнењето не е правилно распределено во барабанот. Исклучете ја машината за перење и прераспределете го полнењето.
Истекува вода	<p>Доводното или одводното црево не се добро споени со славината или со машината за перење.</p> <p>Одводните цевки во куќиштето се затнати.</p>	<ul style="list-style-type: none"> Проверете ги и стегнете ги конекциите на цревата. Исчистете ја одводната цевка. Стапете во контакт со водоводџија, ако е потребно.
Прекумерна пена		<ul style="list-style-type: none"> Премногу детергент или несоодветен детергент може да предизвика прекумерно пенење што пак резултира со протекување вода.
Не влегува вода во машината за перење или пак влегува бавно	<p>Снабдувањето со вода не е соодветно на таа локација.</p> <p>Славината за снабдување со вода не е докрај отворена.</p> <p>Доводното црево е превиткано.</p> <p>Затнат е филтерот на доводното црево.</p>	<ul style="list-style-type: none"> Направете проверка со друга славина во куќата. Целосно отворете ја славината. Исправете го цревото. Проверете го филтерот на доводното црево.
Водата во машината за перење не ја испушта водата или пак ја испушта бавно	<p>Одводното црево е превиткано или затнато.</p> <p>Одводниот филтер е затнат.</p>	<ul style="list-style-type: none"> Исчистете го и исправете го одводното црево. Исчистете го одводниот филтер.

Симптоми	Причина	Решение
Машината за перење не се вклучува	Кабелот за струја можеби не е вклучен во штекерот или пак можеби е лабава конекцијата.	<ul style="list-style-type: none"> Проверете дали приклучокот е цврсто вметнат во штекерот. Ресетирајте ја FID склопката или заменете го осигурувачот. Не зголемувајте го капацитетот на осигурувачот. Ако проблемот е поврзан со оптоварување на струјното коло, повикајте квалификуван електричар да го поправи.
	Избил осигурувач во таблата, или настанал прекин во FID склопката или прекин во снабдувањето со струја. Не е пуштена славината за снабдување со вода.	<ul style="list-style-type: none"> Пуштете ја славината за вода.
Машината за перење не центрифугира	Проверете дали вратата е добро затворена.	<ul style="list-style-type: none"> Затворете ја вратата и притиснете го копчето Старт/Пауза. По притискање на копчето Старт/Пауза, можеби ќе бидат потребни неколку моменти пред машината да започне да центрифугира. Вратата мора да биде заклучена пред да започне да центрифугира. Додајте 1 или 2 слични парчиња облека за да има рамнотежа во полнењето. Прераспределете го полнењето за да овозможите правилно центрифугирање.
Вратата не се отвора		<ul style="list-style-type: none"> Штом машината за перење ќе почне да работи, вратата не може да се отвори од безбедносни причини. Проверете дали свети иконата „Брава на врата“. Вратата можете безбедно да ја отворите откако ќе се исклучи иконата „Брава на врата“.
Продолжено е времето на циклусот за перење		<ul style="list-style-type: none"> Времето за перење може да варира во зависност од количината на алишта, притисокот на водата, температурата на водата и другите услови. Ако е детектирана нерамнотежа или ако е вклучена програмата за отстранување пена, времето на перење се продолжува.
Претекување на омекнувачот на ткаенини	Премногу омекнувач на ткаенини може да предизвика претекување.	<ul style="list-style-type: none"> Следете ги упатствата за омекнувачот за да бидете сигурни дека ја користите соодветната количина. Не надминувајте ја линијата за максимално полнење.
Омекнувачот се распределува многу рано		<ul style="list-style-type: none"> Затворете ја фиоката бавно. Не отворајте ја фиоката за време на циклусот на перење.
Проблем со сушење	Не суши	<ul style="list-style-type: none"> Не преполнувајте ја. Проверете дали машината за перење се празни правилно, т.е. дали цеди соодветна количина вода од полнењето. Полнењето со алишта е многу мало за да суши правилно. Додајте неколку крпи.

Пораки за грешка

Симптоми	Причина	Решение
 	<p>Снабдувањето со вода не е соодветно во областа.</p> <p>Славините за снабдување со вода не се докрај отворени.</p> <p>Доводното црево е превиткано.</p> <p>Затнат е филтерот на доводното црево(-а).</p> <p>Ако протекува вода од доводното црево, индикаторот „A“ ќе стане црвен.</p>  <ul style="list-style-type: none"> • Може да варира во зависност од моделот. 	<ul style="list-style-type: none"> • Направете проверка со друга славина во куќата. • Целосно отворете ја славината. • Исправете го цревото(-ата). • Проверете го филтерот на доводното црево.
 	<p>Одводното црево е превиткано или затнато.</p> <p>Одводниот филтер е затнат.</p>	<ul style="list-style-type: none"> • Исчистете го и исправете го одводното црево. • Исчистете го одводниот филтер.
 	<p>Полнењето е многу мало.</p> <p>Полнењето не е во рамнотежа.</p> <p>Апаратот детектира нерамнотежа и систем за корекција. Ако единечни тешки парчиња се ставени во машината (на пр., бањарка и сл.) овој систем може да го стопира центрифугирањето па дури и да го прекине целосно циклусот на центрифугирање.</p> <p>Ако алиштата се уште водени на крајот на циклусот, додајте помали парчиња облека за да постигнете рамнотежа и повторете го циклусот на центрифугирање.</p>	<ul style="list-style-type: none"> • Додајте 1 или 2 слични парчиња облека за да има рамнотежа во полнењето. • Додајте 1 или 2 слични парчиња облека за да има рамнотежа во полнењето. • Прераспределете го полнењето за да овозможите правилно центрифугирање. • Прераспределете го полнењето за да овозможите правилно центрифугирање.



Симптоми		Причина	Решение
	  	Проверете дали вратата е отворена.	<ul style="list-style-type: none"> Затворете ја вратата добро. Ако „dE, dE 1, dE 2“ не е ослободено, повикајте сервис.
			<ul style="list-style-type: none"> Исклучете го приклучокот од струја и повикајте сервис.
		Се преполнува со вода поради дефектен вентил за вода.	<ul style="list-style-type: none"> Затворете ја славината за вода. Исклучете го приклучокот од струја. Повикајте сервис.
		Сензорот за ниво на вода е дефектен.	<ul style="list-style-type: none"> Затворете ја славината за вода. Исклучете го приклучокот од струја. Повикајте сервис.
		Оптоварување на моторот.	<ul style="list-style-type: none"> Оставете ја машината за перење да мирува 30 минути за да се излади моторот, а потоа рестартирајте го циклусот.
		Претекува вода.	<ul style="list-style-type: none"> Повикајте сервис.



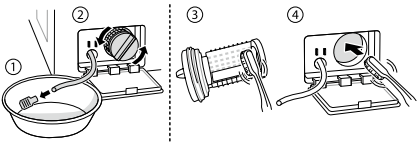

ГАРАНЦИЈА

Оваа ограничена гаранција не опфаќа:

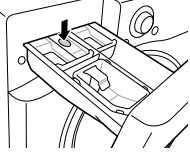
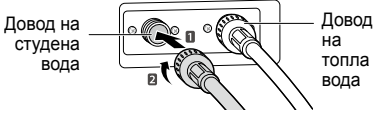
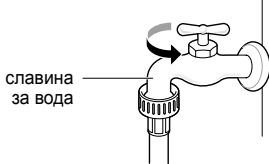
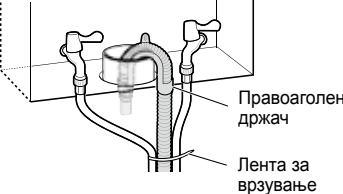
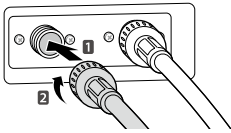
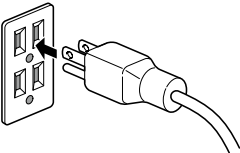
- Совети од сервис за испорака, подигање, или монтирање или поправка на производот; упатства за клиентот за функционирањето на производот; поправка или замена на осигурувачи или поправка на жици или водовод, или пак корекција на неовластени поправки/инсталација.
- Нефункционирање на производот при прекин во снабдувањето со струја и прекини или несоодветни електрични услуги.
- Оштетување предизвикано од цевки што протекуваат или се скршени, замрзнати цевки за вода, ограничени одводни линии, несоодветно или прекинато снабдување со вода или несоодветно снабдување со воздух.
- Оштетување како резултат на функционирањето на производот во корозивна атмосфера или спротивно на упатствата наведени во прирачникот за сопственик на овој производ.
- Оштетување на производот предизвикано од несреќи, напади од штетници, гром, ветар, пожар, поплава или виша сила.
- Оштетување или дефект предизвикан од неовластено модифицирање или менување, или од користење за друга намена, или пак од протекување вода кога производот не бил правилно монтиран.
- Оштетување или дефект предизвикан од несоодветна електрична струја, напон или довод на вода, комерцијална или индустриска употреба, или пак употреба на дополнителен прибор, делови или средства за чистење што не се одобрени од LG.
- Оштетување предизвикано при транспорт и ракување, вклучително и гребнатини, вдлабнатини, поткршени парченца и/или друга штета на финашот на вашиот производ, освен ако ваквата штета е резултат на дефекти во материјалите или изработката.
- Оштетување или делови што недостасуваат кај отворено пакување, кај производ на попуст или користен производ.
- Производи со оригинални сериски броеви што биле отстранети, изменети или што не можат во моментот да се утврдат. За заверка на гаранцијата потребни се модел и сериски броеви, заедно со сметката од првиот продавач.
- Зголемување на трошоци за струја и вода и други трошоци.
- Поправки кога вашиот производ се користел во услови што не се вообичаени за едно нормално и обично домаќинство, или пак спротивно на упатствата наведени во прирачникот за сопственик на производот.
- Трошоци поврзани со транспорт на производот од вашиот дом заради поправка.
- Преместување и повторна монтажа на производот ако е монтиран на непристапна локација или пак ако не е монтиран во согласност со објавените упатства за монтажа, вклучително и со прирачниците за сопственик и монтажа на LG.
- Оштетување поради неправилна употреба, злоупотреба, неправилна монтажа, поправка или одржување. Неправилната поправка вклучува употреба на делови што не се одобрени или специфицирани од LG.

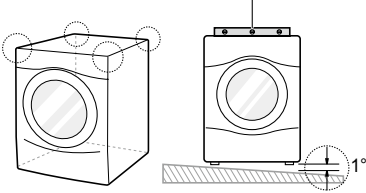
<p>Чудна вибрација или бучава предизвикана поради тоа што не се отстранети клиновите за транспорт или подножјето од пена.</p>		<p>Извадете ги клиновите за транспорт и подножјето од пена.</p>
<p>Протекување предизвикано од нечистотија (коса, влакненца) на дихтунгот и стаклото на вратата.</p>		<p>Исчистете ги дихтунгот и стаклото на вратата.</p>

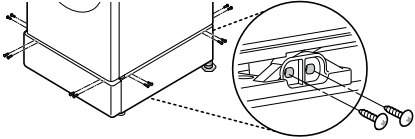
<p>Не ја испушта водата поради затнат филтер на пумпата.</p>	<p>➔</p>		<p>Исчистете го филтерот на пумпата.</p>
<p>Не влегува вода затоа што филтрите на доводниот вентил за вода се затнати или пак затоа што се превиткани доводните црева за вода.</p>	<p>➔</p>	 <p>Доводен филтер</p>	<p>Исчистете го филтерот на доводниот вентил или премонтирајте ги доводните црева за вода.</p>
<p>Водата не влегува затоа што е употребена преголема количина детергент.</p>	<p>➔</p>	 <p>Дозер</p>	<p>Исчистете ја фиоката за дозирање детергент.</p>
<p>Алиштата се жешки или топли по завршетокот на перењето затоа што доводните црева се обратно монтирани.</p>	<p>➔</p>	 <p>Довод на студена вода</p> <p>Довод на топла вода</p>	<p>Премонтирајте ги доводните црева.</p>
<p>Нема снабдување со вода затоа што е затворена славината за вода.</p>	<p>➔</p>	 <p>славина за вода</p>	<p>Отворете ја славината за вода.</p>
<p>Протекување предизвикано од неправилна монтажа на одводното црево или од затнато одводно црево.</p>	<p>➔</p>	 <p>Правоаголен држач</p> <p>Лента за врзување</p>	<p>Премонтирајте го одводното црево.</p>
<p>Протекување предизвикано од неправилна монтажа на доводното црево или од користење други брендови на доводни црева.</p>	<p>➔</p>		<p>Премонтирајте го доводното црево.</p>
<p>Проблем со напојување предизвикан од лабава конекција на кабелот за струја или од проблем со штекерот.</p>	<p>➔</p>		<p>Поврзете го повторно кабелот за струја или сменете го штекерот.</p>

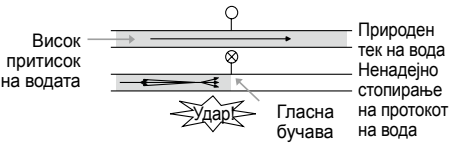
<p>Транспорт од сервис за испорака, преземање, монтирање на производот или за упатства за употреба на производот. Отстранување и повторно монтирање на производот.</p>		<p>Нивелирање</p> 	<p>Гаранцијата ги покрива само дефектите поврзани со производството. Сервис што произлегува од неправилна монтажа не е покриен.</p>
<p>Ако не се монтирани правилно сите шrafoви, тоа може да предизвика прекумерна вибрација (Само модел со подножје).</p>			<p>Монтирајте ги 4 шrafoви во секој агол (Вкупно 16ЕА).</p>
<p>Бука од вода кога машината за перење се полни со вода.</p>			<p>Приспособете го притисокот на вода со тоа што ќе го намалите вентилот за вода или славината за вода во домот.</p>

РАБОТНИ ПОДАТОЦИ

Информативен лист_Делегирана уредба на Комисијата (ЕУ) бр. 1061/2010

Име на снабдувачот или трговска марка	LG		
Модел на снабдувачот	F14U2TDN0	F12U2TDN5 F12U2QDN1 F12U2QDN5	
Номинален капацитет	8/7	8/7	кг
Класа на енергетска ефикасност	A+++	A+++	
Доделена „еко-етикета на ЕУ“ според уредбата (ЕК) бр. 66/2010	He	He	
Пондерирана годишна потрошувачка на електрична енергија во киловат часови заснована на 220 стандардни циклуси на перење за памучни програми на 60 °C и 40 °C при полно или делумно полнење и потрошувачката на режимите со слабо напојување. Вистинската годишна потрошувачка на електрична енергија ќе зависи од тоа како се користи апаратот.	117/104	117/104	киловат часови/ годишно
Потрошувачка на енергија			
стандардна 60 °C памучна програма при полно полнење	0,60/0,53	0,60/0,53	kWh
стандардна 60 °C памучна програма при делумно полнење	0,45/0,42	0,45/0,42	kWh
стандардна 40 °C памучна програма при делумно полнење.	0,41/0,40	0,41/0,40	kWh
Пондерирана потрошувачка на електрична енергија при исклучена состојба и при оставена вклучена состојба.	0,45	0,45	W
Пондерирана годишна потрошувачка на вода во литри заснована на 220 стандардни циклуси на перење за памучни програми на 60 °C и 40 °C при полно или делумно полнење. Вистинската потрошувачка на вода ќе зависи од тоа како се користи апаратот.	8900/8500	8900/8500	литри/ годишно
Класа на ефикасност на центрифугирање на скала од G (најмалку ефикасно) до A (најефикасно).	A	B	
Максимална брзина на вртење постигната за стандардната 60 °C памучна програма при полно полнење или стандардната 40 °C памучна програма при делумно полнење, која и да е пониска и преостанатата содржина на влага постигната за стандардната 60 °C памучна програма при полно полнење или стандардната 40 °C памучна програма при делумно полнење, која и да е поголема.	1400	1200	вртежи во минута
	44	53	%
Стандардни програми за перење за кои се однесуваат информациите во етикетата и информативниот лист, дека овие програми се погодни за чистење на нормално валкани памучни алишта и дека тие се најефикасните програми во смисла на комбинирана потрошувачка на електрична енергија и вода;	„Големо полнење со памучни 60 °C/40 °C“		
Времето на програмата			
стандардната 60 °C памучна програма при полно полнење	297/297	297/297	мин.
стандардната 60 °C памучна програма при делумно полнење	244/224	244/224	мин.
стандардната 40 °C памучна програма при делумно полнење.	239/219	239/219	мин.
Времетраењето на оставена вклучена состојба (TI)	10	10	мин.
Акустични емисии на воздушна бучава изразени во dB(A) ге 1 pW заокружени на најблискиот цел број за време на фазите на перење и вртење за стандардната 60 °C памучна програма при полно полнење	52 73	52 72	dB(A)
Слободностоечка			

MANUALUL PROPRIETARULUI MAȘINĂ DE SPĂLAT



Înainte de a începe instalarea, citiți cu atenție aceste instrucțiuni. Lucrul acesta va simplifica instalarea și va garanta că produsul este instalat corect și în siguranță. Lăsați instrucțiunile în apropierea produsului după instalare, pentru referințe ulterioare.

F12U2QDN1
F12U2QDN5
F12U2TDN5
F14U2TDN0

CUPRINS

Acest manual este produs pentru un grup de produse și poate conține imagini sau conținut diferit față de modelul achiziționat.

Acest manual este supus revizuirii de către producător.

INSTRUCȚIUNI DE SIGURANȚĂ.....	03
Instrucțiuni de siguranță importante	05
INSTALARE	08
Specificații	08
Accesorii	08
Cerințe referitoare la locul de instalare.....	09
Despachetarea și îndepărtarea bolțurilor de fixare pe parcursul transportului	10
Utilizarea de preșuri anti-alunecare (opțional).....	11
Podele din lemn (podele suspendate).....	11
Nivelarea mașinii de spălat.....	12
Conectarea furtunului de intrare	12
Instalarea furtunului de scurgere	15
Racorduri electrice (doar în Regatul Unit)	15
OPERARE.....	16
Utilizarea mașinii de spălat.....	16
Sortarea rufelor.....	17
Adăugarea produselor de curățare.....	18
Panou de control	20
Tabel referitor la programe	21
Ciclu opțional	25
Utilizarea funcției inteligente (opțional).....	28
ÎNTREȚINERE.....	29
Curățarea mașinii dumneavoastră de spălat.....	29
Curățarea filtrului pentru admisia apei.....	29
Curățarea filtrului pompei de scurgere	30
Curățarea sertarului de dozare.....	31
Tub Clean (Curățare cuvă) (Opțional)	31
Atenție la îngheț în timpul iernii	32
Utilizarea funcției Smart Diagnosis™	34
DEPANARE.....	35
Probleme de diagnosticare.....	35
Mesaje de eroare.....	37
GARANȚIE.....	39
DATE DE OPERARE	42

INSTRUCȚIUNI DE SIGURANȚĂ

Următoarele linii directe de siguranță au scopul de a preveni riscurile neprevăzute sau daunele provenite din operarea nesigură sau incorectă a produsului.

Liniile directe sunt separate în „AVERTISMENT” și „ATENȚIE”, după cum se descrie mai jos.

 Acest simbol este afișat pentru a indica problemele și operațiunile care pot provoca riscuri. Citiți cu atenția partea care conține acest simbol și urmați instrucțiunile pentru a evita riscul.

 **AVERTISMENT** - Acesta indică faptul că nerespectarea instrucțiunilor poate provoca răni grave sau deces.

 **ATENȚIE** - Acesta indică faptul că nerespectarea instrucțiunilor poate cauza răni minore sau deteriorări ale produsului.

AVERTISMENT

Pentru a reduce riscul de incendiu, șoc electric, sau rănire a persoanelor în timpul utilizării produsului dvs., trebuie să fie respectate măsurile de siguranță de bază, inclusiv următoarele.

COPIII DIN GOSPODĂRIE

Acest aparat nu este destinat utilizării de către persoane (inclusiv copii) având capacități fizice, senzoriale sau mentale reduse, lipsă de experiență și de cunoștințe, cu excepția cazului în care acestora li s-a oferit supraveghere sau instruire referitoare la utilizarea aparatului de la o persoană responsabilă de siguranța acestora. Copiii trebuie supravegheați, pentru a vă asigura că aceștia nu se joacă cu aparatul.

Pentru utilizarea în Europa:

Acest aparat poate fi utilizat de către copiii cu vârste cuprinse între 8 ani și peste și de către persoanele cu capacități fizice, senzoriale sau mentale reduse, sau fără experiență și cunoștințe, în cazul în care sunt supravegheate și au fost instruite cu privire la utilizarea aparatului în condiții de siguranță și dacă înțeleg riscurile implicate. Copiii nu trebuie să se joace cu aparatul. Curățarea și întreținerea realizată de utilizator nu vor fi făcute de către copii nesupravegheați.

Copiii cu vârste mai mici de 3 ani trebuie ținuti la distanță și sub supraveghere continuă.

CERINȚE DE ÎMPĂMÂNTARE

AVERTISMENT

Pentru siguranța dumneavoastră, este necesar să urmați informațiile din acest manual, pentru a minimiza riscul de incendiu, explozie, șoc electric, sau pentru a preveni deteriorarea proprietății, vătămarea persoanelor sau moartea.

- Acest aparat trebuie împământat. În cazul unei defecțiuni, împământarea va reduce riscul de șoc electric, prin crearea unei căi cu rezistență minimă pentru curentul electric.
- Acest aparat este dotat cu un cablu care are conductor pentru împământarea echipamentelor și ștecăr cu împământare. Ștecărul trebuie conectat într-o priză corespunzătoare, care este instalată și împământată corespunzător, în conformitate cu toate codurile și ordonanțele.
- Conectarea incorectă a conductorului pentru împământarea echipamentelor poate avea drept consecință șocul electric. Verificați prin intermediul unui electrician calificat sau al unei persoane responsabile cu reparațiile în cazul în care aveți îndoieli cu privire la împământarea corectă a aparatului.
- Nu modificați ștecărul furnizat cu aparatul. Dacă acesta nu se potrivește cu priza, solicitați unui electrician calificat instalarea unei prize corespunzătoare.

ELIMINAREA APARATULUI DVS. VECHI



1. Toate produsele electrice și electronice trebuie eliminate separat față de fluxul deșeurilor municipale prin punctele de colectare desemnate de către guvern sau de către autoritățile locale.
2. Eliminarea corectă a vechiului dvs. aparat va ajuta la prevenirea posibilelor consecințe negative asupra mediului și sănătății umane.
3. Pentru mai multe informații detaliate cu privire la eliminarea vechiului dvs. aparat, contactați biroul primăriei, serviciul de eliminare a deșeurilor sau magazinul de unde ați achiziționat produsul.

Instrucțiuni de siguranță importante

AVERTISMENT

Pentru a reduce riscul de incendiu, șoc electric, sau rănire a persoanelor în timpul utilizării produsului dvs., trebuie să fie respectate măsurile de siguranță de bază, inclusiv următoarele.

Instalare

- Nu încercați niciodată operarea aparatului dacă acesta este deteriorat, nefuncțional, parțial dezasamblat sau are piese lipsă sau rupte, inclusiv un cablu sau un ștecăr deteriorat. Există riscul de șoc electric sau vătămare.
- Acest aparat este greu. Ar putea fi nevoie de două sau mai multe persoane pentru a instala și deplasa aparatul. Nerespectarea acestei instrucțiuni poate avea ca rezultat rănirea persoanelor.
- Depozitați și instalați aparatul în loc ferit de temperaturi sub temperatura de îngheț sau de expunerea la intemperii. Nerespectarea acestei instrucțiuni poate avea ca rezultat apariția scurgerilor.
- Pentru a evita separarea, strângeți furtunul de scurgere. Stropirea cu apă poate avea drept consecință șocul electric.
- În cazul în care cablul de alimentare este deteriorat, acesta trebuie înlocuit de producător sau de agenții responsabili de reparații sau de personal având calificare similară, pentru a evita pericolul.
- Aparatul nu trebuie să fie instalat în spatele unei uși care se poate bloca, al unei uși glisante sau al unei uși cu o balama pe latura opusă celei a uscătorului de rufe, astfel încât să fie restricționată o deschidere completă a ușii uscătorului.

Operare

- Nu utilizați obiecte ascuțite precum burghie sau ace pentru a apăsa sau separa o unitate de operare. Acest lucru poate provoca șoc electric sau rănire.
- Doar o persoană autorizată pentru reparații de la centrul de service LG Electronics trebuie să demonteze, repare sau modifice produsul. Repararea necorespunzătoare poate provoca rănire, șoc electric sau incendiu.
- Nu pulverizați apă în interiorul sau pe suprafața exterioară a produsului pentru a îl curăța. Apa ar putea deteriora izolația, provocând șoc electric sau incendiu.
- Păstrați zona de dedesubtul și din jurul aparatului dumneavoastră fără materiale combustibile, precum scame, hârtie, lavete, chimicale etc. Utilizarea necorespunzătoare poate reprezenta risc de explozie.
- Nu așezați animale vii, precum animale de companie în interiorul produsului. Acest lucru poate provoca rănire.
- Nu lăsați ușa aparatului deschisă. Copiii s-ar putea agăța de ușă sau s-ar putea târî în interiorul aparatului, provocând deteriorare sau rănire.

- Nu umblați niciodată în aparat atâta timp cât acesta funcționează. Așteptați până când cuva s-a oprit în totalitate. Nerespectarea acestui lucru ar putea avea răniri drept consecință.
- Nu introduceți, spălați sau uscați articole care au fost curățate, spălate sau uscate, sau pătate cu combustibil sau substanțe explozive (precum ceară, vopsea, benzină, substanțe degresante, solvenți pentru curățarea chimică, kerosen, ulei vegetal, ulei de bucătărie etc.) Utilizarea necorespunzătoare poate cauza incendiu sau explozie.
- În caz de inundații, nu mai utilizați produsul și contactați centrul de reparații LG Electronics. Contactul cu apa poate cauza șoc electric.
- Nu apăsați ușa excesiv atunci când aceasta este deschisă. Acest lucru poate răsturna aparatul și poate provoca un prejudiciu.
- Utilizați seturile noi de furtunuri furnizate cu aparatul. Seturile vechi de furtune nu trebuie reutilizate. Scurgerile de apă ar putea cauza deteriorarea proprietății.
- Nu atingeți ușa în timpul ciclurilor de aburire, de uscare sau de spălare la temperatură ridicată. Suprafața ușii se poate înfierbânta. Permiteți desfacerea dispozitivului de blocare al ușii înainte de a deschide ușa. Nerespectarea acestui lucru ar putea avea răniri drept consecință.
- Nu utilizați gaz inflamabil și substanțe combustibile (benzen, benzină, diluant, petrol, alcool etc.) în jurul produsului. Poate exista riscul de explozie sau incendiu.
- În cazul în care furtunul de scurgere sau furtunul de intrare au înghețat în timpul iernii, se vor utiliza doar după decongelare. Înghețul ar putea provoca incendiu sau șoc electric, iar componentele înghețate ar putea cauza defectarea produsului sau scurtarea ciclului de funcționare al produsului.
- Păstrați toți detergenții, toate balsamurile și înălbitorii departe de copii. Aceste produse conțin materiale otrăvitoare.
- Nu conectați produse multiple în prize multiple sau prelungitoare. Lucrul acesta poate cauza incendii.
- Scoateți fișa de rețea când curățați produsul. Nedeconectarea fișei de rețea poate avea ca rezultat șocul electric sau rănirea.
- Nu atingeți fișa de rețea cu mâinile ude. Acest lucru poate provoca șoc electric sau rănire.
- Când scoateți fișa de rețea dintr-o priză, țineți de fișa de rețea, nu de cablu. Deteriorarea cablului poate provoca șocul electric sau rănire.
- Nu îndoiiți cablul de alimentare în mod excesiv sau nu așezați un obiect greu peste acesta. Deteriorarea cablului poate provoca șoc electric sau rănire.

Eliminare

- Înainte de a arunca un aparat vechi, va trebui să îl deconectați. Faceți așa încât fișa de rețea să nu poată fi utilizată. Tăiați cablul direct din spatele aparatului, pentru a evita utilizarea necorespunzătoare.
- Aruncați materialul de ambalare (precum vinil sau polistiren) departe de copii. Materialul de ambalare poate sufoca un copil.
- Îndepărtați ușa de la compartimentul de spălare înainte de ridicarea aparatului din centrul de reparații sau de aruncare, pentru a evita pericolul de blocare a copiilor sau animalelor mici în interiorul aparatului. Nerespectarea acestei instrucțiuni poate avea ca rezultat rănirea gravă a persoanelor sau moartea.

INSTALARE

Specificații

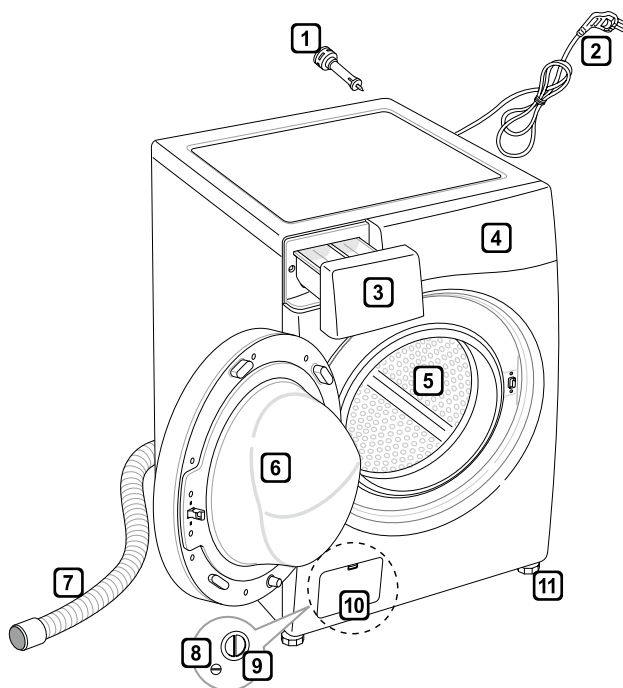

- 1 Șuruburi de fixare în timpul transportului
- 2 Fișă pentru rețea
- 3 Sertar
- 4 Panou de control
- 5 Cuvă
- 6 Ușă
- 7 Furtun de scurgere
- 8 Dop de scurgere
- 9 Filtru pentru pompa de scurgere
- 10 Capac de acoperire (locația ar putea varia, în funcție de produs)
- 11 Suporturi ajustabile

- Alimentare cu energie electrică: 220–240 V~, 50 Hz
- Dimensiune: 600 mm (L) X 560 mm (D) X 850 mm (H)
- Greutate produs: 62 kg
- Capacitate de spălare: 8/7 kg
- Presiune acceptabilă a apei: 0,1–1,0 Mpa (1,0–10,0 kgf / cm²)

- Aspectul și specificațiile pot varia fără o notificare prealabilă în vederea îmbunătățirii calității produsului.

Accesorii

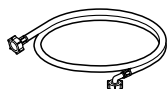

Furtun de admisie (1 EA)
(Opțiune: Fierbinte (1 EA))



Cheie pentru piulițe



Capace pentru acoperirea
găurilor pentru șurub în
timpul transportului



Foi anti-alunecare (2 EA)
(Opțional)

Cerințe referitoare la locul de instalare

Locație

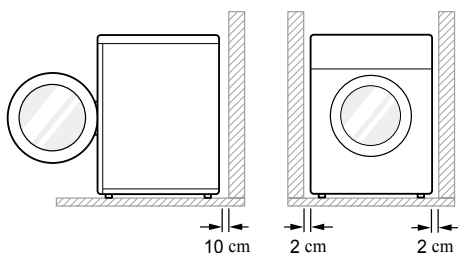

Nivel podea: Panta disponibilă sub mașina de spălat este de 1°.

Priza pentru fișă: Trebuie să fie la 1,5 metri față de oricare parte a mașinii de spălat.

- Nu supraîncărcați priza pentru fișă cu mai mult de un aparat.

Spațiu liber suplimentar: Față de perete, 10 cm: spate / 2 cm: partea dreaptă și stângă

- Nu așezați sau depozitați produse pentru spălat deasupra mașinii de spălat.
- Aceste produse pot deteriora ajustarea sau controalele.

Poziționare

- Instalați mașina de spălat pe o suprafață plană, dură.
- Asigurați-vă că circulația aerului nu este împiedicată de preșuri, covoare etc.
- Nu încercați să corectați denivelările podelei cu bucăți de lemn, carton sau materiale similare sub mașina de spălat.
- Dacă este imposibilă evitarea așezării mașinii de spălat lângă un cuptor pe gaz sau la o instalație cu cărbune (85 x 60 cm) acoperită lateral cu folie de aluminiu, aragazul sau cuptorul trebuie să fie introdus între cele două aparate.

- Nu instalați mașina dumneavoastră de spălat în camere care ar putea ajunge la temperatura de îngheț. Furtunurile înghețate ar putea exploda sub presiune. Caracterul convenabil al unității electronice de control ar putea fi diminuat la temperaturi sub punctul de îngheț.
- Asigurați-vă că mașina de spălat este instalată, că este ușor accesibilă inginerului în cazul unei defecțiuni.
- Având mașina de spălat instalată, ajustați toate cele patru suporturi utilizând cheia pentru șuruburi de fixare în timpul transportului furnizată pentru a asigura că aparatul este stabil și lăsați 20 mm între partea superioară a mașinii de spălat și partea inferioară a oricărei lucrări suspendate.
- Acest echipament nu este proiectat pentru utilizarea maritimă sau pentru utilizarea în instalații mobile precum rulote, aeronave etc.

Conexiune electrică

- Nu utilizați un prelungitor sau un adaptor dublu.
- Deconectați întotdeauna mașina de spălat și opriți alimentarea cu apă după utilizare.
- Conectați mașina de spălat la o priză pentru fișă cu împământare în conformitate cu reglementările actuale de cablare.
- Mașina de spălat trebuie să fie poziționată așa încât fișa să fie ușor accesibilă.
- Reparațiile mașinii de spălat trebuie efectuate doar de personal calificat. Reparațiile efectuate de personal fără experiență ar putea cauza răniri sau defecțiuni serioase. Contactați centrul dumneavoastră local pentru reparații.
- Dacă mașina de spălat este livrată în timpul iernii și temperaturile sunt sub temperatura de îngheț, așezați mașina de spălat la temperatura camerei timp de câteva ore înainte de a o pune în funcțiune.

Despachetarea și îndepărtarea bolțurilor de fixare pe parcursul transportului

1 Ridicați mașina de pe baza din polistiren.

- După îndepărtarea cartonului și a materialului de livrare, ridicați mașina de pe baza de polistiren. Asigurați-vă că suportul căzii se desprinde odată cu baza și nu este lipit de partea inferioară a mașinii de spălat.
- Dacă trebuie să așezați mașina de spălat pe jos pentru a elimina baza de carton, trebuie să protejați întotdeauna partea laterală a mașinii de spălat și să o așezați cu atenție pe o parte. Nu așezați mașina de spălat pe spate sau pe partea frontală.

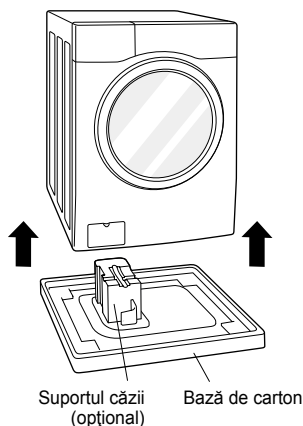

2 Îndepărtați ansamblurile șururilor.

- Începând cu cele două bolțuri de fixare pe parcursul transportului din partea de jos, utilizați cheia de buloane (inclusă) pentru a slăbi complet toate bolțurile de fixare pe parcursul transportului, rotindu-le spre stânga. Îndepărtați ansamblurile șururilor prin scuturarea ușoară și trageți în același timp.

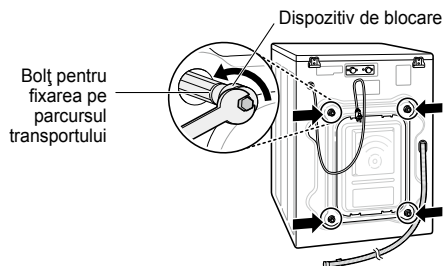

3 Instalați capacele pentru găuri.

- Localizați capacele pentru găurile incluse în pachetul de accesorii și instalați-le în găurile pentru bolțurile de fixare pe parcursul transportului.

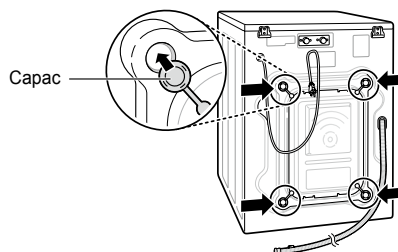

NOTĂ

- Păstrați ansamblul bolțului pentru utilizări ulterioare. Pentru a evita deteriorarea componentelor interne, NU transportați mașina de spălat fără a reinstala bolțurile pentru fixare pe parcursul transportului.
- Neîndepărtarea bolțurilor pentru fixare pe parcursul transportului și a dispozitivelor de fixare poate cauza vibrații severe și zgomot puternic, ceea ce poate duce la deteriorarea permanentă a mașinii de spălat. Cablul este securizat pe spatele mașinii de spălat cu un bolț pentru fixarea pe parcursul transportului, pentru a preveni operarea atâta timp cât bolțurile de fixare pe parcursul transportului sunt în loc.

Utilizarea de preșuri anti-alunecare (opțional)

Dacă instalați mașina de spălat pe o suprafață alunecoasă, aceasta s-ar putea deplasa din cauza vibrației excesive. Nivelarea incorectă ar putea cauza defectarea, din cauza zgomotului și a vibrației. Dacă lucrul acesta are loc, așezați preșurile anti-alunecare sub suportul de nivelare și ajustați nivelul.

- 1 Curățați podeaua pentru a așeza preșurile anti-alunecare.
 - Utilizați o lavetă uscată pentru a îndepărta și curăța obiectele străine și umezeala. Dacă umezeala persistă, preșurile anti-alunecare ar putea aluneca.
- 2 Ajustați nivelul după ce ați așezat mașina de spălat în zona de instalare.
- 3 Așezați partea adezivă a preșului anti-alunecare pe podea.
 - Este mai eficient să așezați preșurile anti-alunecare sub suporturile frontale. Dacă este dificilă așezarea preșurilor sub suporturile frontale, așezați-le sub suporturile posterioare.

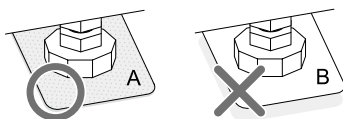
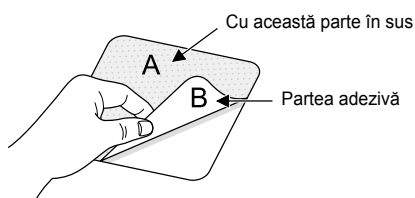

- 4 Asigurați-vă că mașina de spălat este la nivel.
 - Împingeți sau scuturați marginile superioare ale mașinii de spălat, cu delicatețe, pentru a vă asigura că mașina nu se leagănă. Dacă mașina de spălat se leagănă, nivelați din nou mașina de spălat.

Podele din lemn (podele suspendate)

- Podelele din lemn sunt în mod special supuse vibrației.
- Pentru a evita vibrațiile, vă recomandăm să așezați capace din cauciuc cu grosime de 15 mm pentru fiecare suport al mașinii de spălat, securizate cu șuruburi de cel puțin două grinzi de podea.

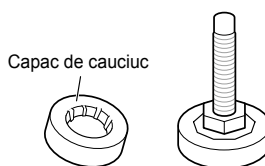

- Dacă este posibil, instalați mașina de spălat într-unul din colțurile camerei, unde podeaua este mai stabilă.
- Reglați capacele de cauciuc pentru a reduce vibrația.
- Puteți obține capace de cauciuc (nr piesă 4620ER4002B) de la centrul de reparații LG.

NOTĂ

- Așezarea corectă și nivelarea mașinii de spălat va asigura operare îndelungată, obișnuită și de încredere.
- Mașina de spălat trebuie să fie 100% orizontală și să stea în poziție fermă.
- Aceasta nu trebuie să „se balanseze” din cauza încărcăturii.
- Suprafața de instalare trebuie să fie curată, fără ceară de podele și alte lacuri lubrifiante.
- Nu permiteți udarea suporturilor mașinii de spălat. Nerespectarea acestui lucru poate cauza vibrații sau zgomot.

Nivelarea mașinii de spălat

Dacă podeaua nu este egală, răsuciți suporturile ajustabile așa cum este necesar (Nu introduceți bucăți de lemn etc. sub suporturi). Asigurați-vă că toate suporturile sunt stabile și așezate pe podea, apoi verificați ca aparatul să fie nivelat perfect (Utilizați o nivelă cu bulă).

- Odată ce mașina de spălat este nivelată, strângeți piulițele de blocare către baza mașinii de spălat. Toate piulițele trebuie strânse.

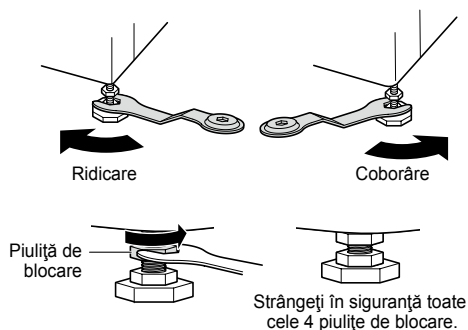

Verificare diagonală

Când împingeți în jos marginile plăcii superioare a mașinii de spălat pe diagonală, mașina de spălat nu trebuie să se miște deloc în sus și în jos (Verificați ambele direcții). Dacă mașina de spălat se balansează când împingeți placa superioară a mașinii de spălat pe diagonală, reglați din nou piciorul.

NOTĂ

- Tipul de podea din lemn sau suspendată ar putea contribui la vibrarea excesivă și la dezechilibrare.
- Dacă mașina de spălat este instalată pe o platformă ridicată, aceasta trebuie fixată în siguranță, pentru a elimina riscul de cădere.

Conectarea furtunului de intrare

- Presiunea de alimentare cu apă trebuie să fie între 0,1 MPa și 1,0 MPa (1,0–10,0 kgf/cm²).
- Nu răsuciți sau înfășurați atunci când conectați furtunul de admisie la supapă.
- Dacă presiunea de alimentare cu apă este mai mare de 1,0 MPa, trebuie instalat un dispozitiv de eliberare a presiunii.
- Verificați periodic starea furtunului și înlocuiți-l, dacă este necesar.

Verificarea garniturii de cauciuc a furtunului de intrare

Furtunurile de intrare a apei sunt furnizate împreună cu două garnituri de cauciuc.

Acestea sunt utilizate pentru a preveni scurgerile.

Asigurați-vă că racordul la robinete este suficient de strâns.

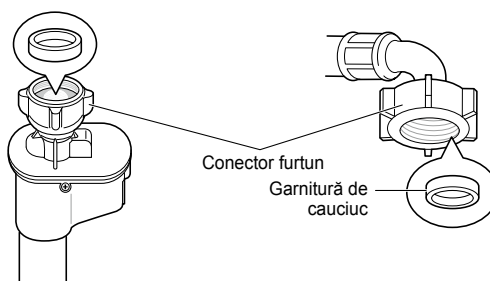
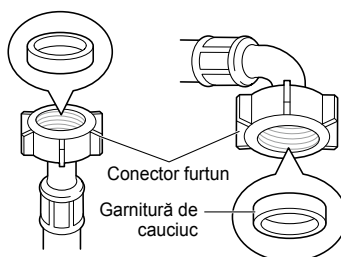

Conectarea furtunului la robinet

Conectarea furtunului filetat la robinet cu filet

Înșurubați conectorul pentru furtun la robinetul pentru alimentare cu apă.

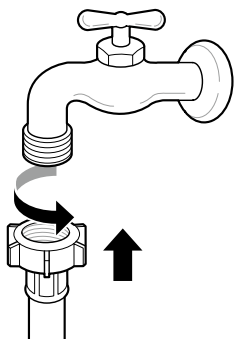

- 3 Împingeți furtunul de intrare în sus pe verticală, astfel încât garnitura de cauciuc din furtun să poată adera complet la robinet și apoi strângeți-o prin înșurubare spre dreapta.

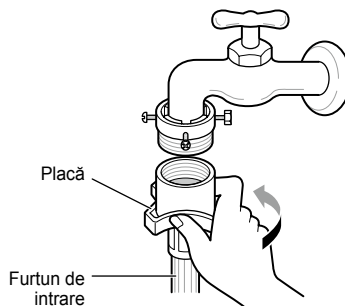

Conectarea furtunului filetat la robinetul fără filet

- 1 Desfaceți cele patru șuruburi de fixare.

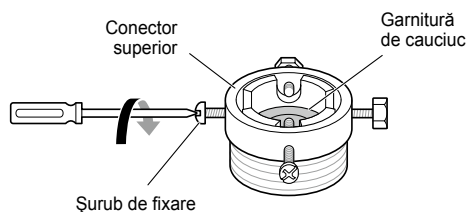

- 2 Apăsați adaptorul pe capătul robinetului, așa încât garnitura de cauciuc să formeze o conexiune rezistentă la apă. Strângeți cele patru șuruburi de fixare.

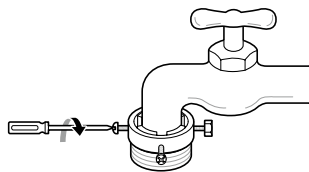

Conectarea cu o singură atingere la robinet fără filet

- 1 Desfaceți placa garniturii de adaptare și desfaceți cele patru șuruburi de fixare.

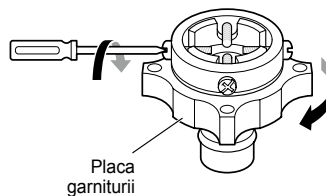

- 2 Îndepărtați placa de ghidare în cazul în care robinetul este prea mare pentru a se potrivi adaptorului.

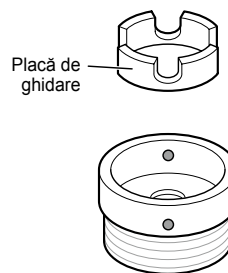

- 3** Apăsați adaptorul pe capătul robinetului, așa încât garnitura de cauciuc să formeze o conexiune rezistentă la apă.

Strângeți placa cu garnitura adaptorului și cele patru șuruburi de fixare.

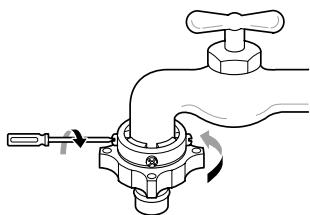

- 4** Trageți în jos placa cu dispozitivul de blocare, împingeți în adaptor și eliberați placa de conectare a dispozitivului de blocare. Asigurați-vă că adaptorul se blochează la loc.

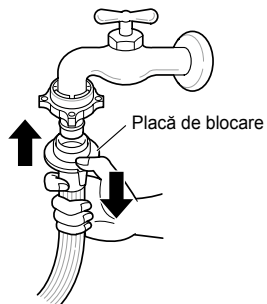

NOTĂ

- După conectarea furtunului de intrare la robinetul cu apă, porniți robinetul, pentru a curăța conductele de apă de substanțe străine (murdărie, nisip, rumeguș). Lăsați apa să se scurgă într-o găleată și verificați temperatura apei.

Conectarea furtunului la mașina de spălat

Asigurați-vă că nu există noduri în furtun și că acestea nu sunt distruse.

Când mașina dumneavoastră de spălat are două supape.

- Furtunul de intrare cu conector roșu este pentru robinetul cu apă fierbinte.

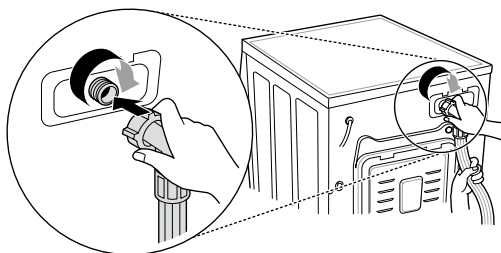

NOTĂ

- După finalizarea conexiunii, dacă apa se scurge din furtun, repetați aceiași pași. Utilizați cel mai convențional tip de robinet pentru alimentarea cu apă. În cazul în care robinetul este pătrat sau prea mare, scoateți placa de ghidare înainte de a introduce robinetul în adaptor.

Utilizarea robinetului orizontal

Robinet orizontal

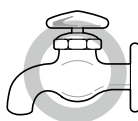

Robinet cu extensie

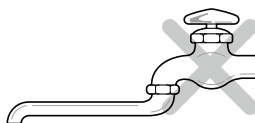

Robinet pătrat

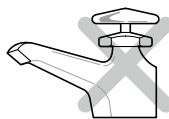

Instalarea furtunului de scurgere

- Furtunul de scurgere ar trebui să nu fie așezat la mai mult de 100 cm deasupra podelei. Apa din mașina de spălat ar putea să nu se scurgă sau ar putea să se scurgă încet.
- Securizarea corectă a furtunului de scurgere va proteja podeaua de deteriorarea cauzată de scurgerea apei.
- Dacă furtunul de scurgere este prea lung, nu-l forțați înapoi în mașina de spălat. Lucrul acesta va provoca zgomot anormal.

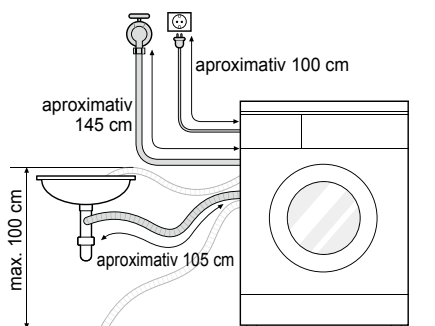

- La instalarea furtunului de scurgere în chiuvetă, securizați-l cu o garnitură.
- Securizarea corectă a furtunului de scurgere va proteja podeaua de deteriorarea cauzată de scurgerea apei.

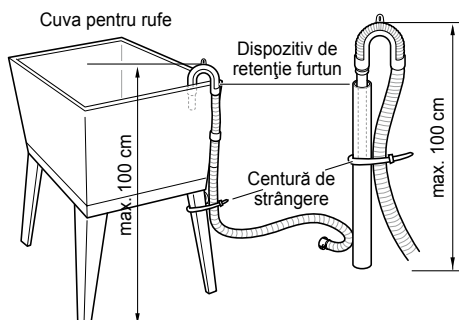
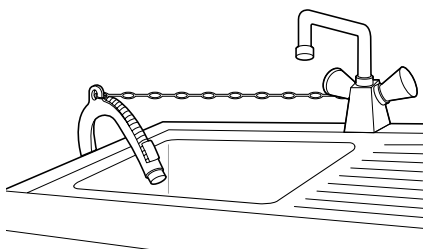

Racorduri electrice (doar în Regatul Unit)

Cablurile din rețeaua de conductori sunt colorați conform următorului cod:

Verde și galben: Împământare

Albastru: Neutru

Maro: Sub tensiune

Acest aparat trebuie împământat.

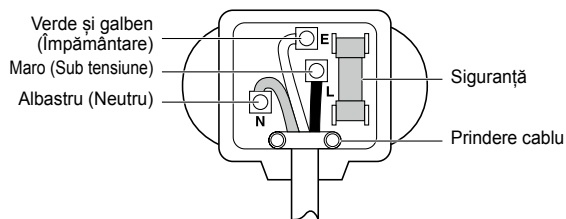

Deoarece culorile firelor din cablul de alimentare al acestui aparat pot să nu corespundă cu marcajele colorate care identifică terminalele din fișa dvs., procedați după cum urmează:

Firul verde și galben trebuie conectat la terminalul din fișă care este marcat cu litera E sau cu simbolul de împământare (\perp) sau colorat în verde sau verde și galben.

Firul albastru trebuie conectat la terminalul care este marcat cu litera N sau colorat în negru.

Firul maro trebuie conectat la terminalul care este marcat cu litera L sau colorat în roșu.

Dacă este utilizată o fișă de 13 Amp (BS 1363), potriviți o siguranță BS 1362 de 13 Amp.

OPERARE

Utilizarea mașinii de spălat

Înainte de prima spălare, selectați un ciclu (Bumbac 60 ° C, adăugați o jumătate de măsură de detergent), permiteți mașinii de spălat să spele fără haine. Aceasta va îndepărta reziduurile și apa din cuvă care a rămas din timpul producerii.

1 Sortați rufe și încărcați articolele.

- Sortați rufe în funcție de tip, nivel de murdărie, culoare și dimensiune de încărcare, după cum este necesar. Deschideți ușile și introduceți articolele în mașina de spălat.

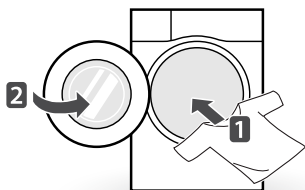

2 Adăugați produse de curățare și/sau detergent și balsam.

- Adăugați cantitatea corespunzătoare de detergent în sertarul pentru dozarea detergentului. Dacă este necesar, adăugați înălbitor sau balsam de rufe în zonele corespunzătoare ale dozatorului.

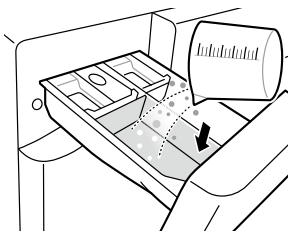

3 Porniți mașina de spălat.

- Apăsați butonul de **Alimentare** pentru a PORNII mașina de spălat.

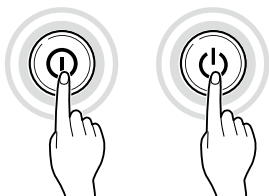

4 Alegeți ciclul dorit de spălare.

- Apăsați în mod repetat butonul ciclu pentru a roti butonul de selectare a ciclului până când este selectat ciclul dorit.

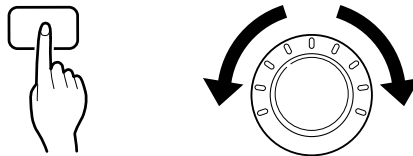

5 Începerea programului.

- Apăsați butonul **Pornire/oprire** pentru a începe programul. Cuvă mașinii de spălat se va învârti puțin timp, fără apă, pentru a determina greutatea încărcăturii. Dacă butonul **Pornire/oprire** nu este apăsat în 5 minute, mașina de spălat se va opri și toate setările vor fi pierdute.



6 Sfârșitul programului.

- Când programul s-a terminat, veți auzi un sunet. Pentru a reduce șifonarea, îndepărtați imediat hainele dumneavoastră din mașina de spălat. Verificați în jurul garniturii de la ușă când îndepărtați încărcătura, deoarece ar putea exista articole mici blocate în garnitură.

Sortarea rufelor

1 Căutați eticheta cu instrucțiuni de spălare pe hainele dumneavoastră.

- Aceasta vă va informa cu privire la conținutul țesăturii articolului de îmbrăcăminte și la modul în care acesta va fi spălat.
- Simboluri de pe eticheta cu instrucțiuni de spălare.



Spălare obișnuită la mașină

Călcare permanentă

Delicat

Spălare manuală

A nu se spăla

2 Sortarea rufelor.

- Pentru a obține cele mai bune rezultate, încărcăți hainele sortate care pot fi spălate în același ciclu de spălare.
- Este necesară spălarea țesăturilor diferite la temperaturi și viteze de rotație diferite.
- Separați întotdeauna culorile închise de culorile deschise și de alb. Spălați separat, deoarece poate avea loc transferul de vopsea și de scame, cauzând decolorarea articolelor de îmbrăcăminte albe sau de culoare deschisă. Dacă este posibil, nu spălați articolele foarte murdare împreună cu cele mai puțin murdare.
 - Murdărie (Abundentă, obișnuită, puțină)
Separați hainele în funcție de gradul de murdărie.
 - Culoare (Alb, Deschise, Închise)
Separați țesăturile albe de cele colorate.
 - Scame (Articole care lasă scame, articole care colectează scame)
Spălați separat articolele care lasă scame de cele care le colectează.

3 Îngrijire înainte de încărcare.

- Așezați articolele mari și mici într-o încărcare. Încărcați articolele mari mai întâi.
- Articolele mari nu trebuie să reprezinte mai mult de jumătate din încărcătura totală de spălare. Nu spălați un singur articol. Acest lucru poate cauza o încărcare neechilibrată. Adăugați unul sau două articole similare.
- Verificați toate buzunarele, pentru a vă asigura că acestea sunt goale. Articolele precum cuie, agrafe de păr, chibrituri, pixuri, monede și chei pot deteriora atât mașina dumneavoastră de spălat, cât și hainele dumneavoastră.

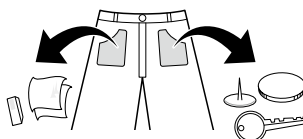

- Închideți fermoarele, capsele și șnururile, pentru a vă asigura că aceste articole nu se agață de alte haine.
- Pre-tratați murdăria și petele prin perierea unei cu o cantitate mică de detergent dizolvat în apă pe pată, pentru a ajuta la îndepărtarea murdăriei.
- Verificați muchiile garniturii flexibile (gri) și îndepărtați orice articole mici.
- Verificați în interiorul tamburului și îndepărtați orice elemente de la o spălare anterioară.

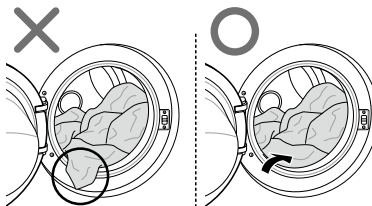

- Îndepărtați orice articole de îmbrăcăminte sau alte articole din garnitura flexibilă, pentru a preveni deteriorarea hainelor și a garniturii.

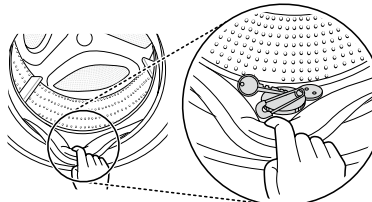

Adăugarea produselor de curățare

Dozarea detergentului



- Detergentul trebuie utilizat în conformitate cu instrucțiunile producătorului de detergent și selectat în conformitate cu tipul, culoarea, murdăria țesăturii și temperatura de spălare.
- Dacă este utilizat prea mult detergent, se poate produce multă spumă, iar lucrul acesta va avea drept rezultat spălarea de calitate scăzută sau încărcarea dificilă a motorului.
- Dacă doriți să utilizați detergent lichid, urmați instrucțiunile furnizate de producătorul de detergent.
- Puteți turna detergent lichid direct în sertarul principal de detergent dacă porniți ciclul imediat.
- Nu utilizați detergent lichid dacă utilizați Timp de întârziere, sau dacă ați selectat Prespălare, deoarece lichidul s-ar putea solidifica.
- Dacă se produce prea multă spumă, reduceți cantitatea de detergent.
- Utilizarea de detergent ar putea trebui ajustată pentru temperatura apei, duritatea apei, dimensiunea și nivelul de murdărie al încărcăturii. Pentru rezultate mai bune, evitați producerea de prea multă spumă.
- Consultați eticheta hainelor înainte de alegerea detergentului și temperatura apei:
- Când utilizați mașina de spălat, utilizați detergentul doar pentru fiecare tip de îmbrăcăminte:
 - Detergenți pudră pentru toate tipurile de țesătură
 - Detergenți pudră pentru țesăturile delicate.
 - Detergenți lichizi pentru toate tipurile de țesătură sau detergenți speciali, doar pentru lână
- Pentru spălare și albire mai eficiente, utilizați înălbitor universal pudră.
- Detergentul este curățat din sertar la începutul ciclului.

NOTĂ

- Nu lăsați detergentul să se solidifice. Lucrul acesta poate cauza blocaje, clătire insuficientă și miros.
- Încărcare completă: Conform recomandărilor producătorului.
- Încărcare parțială: 3/4 din cantitatea normală
- Încărcare minimă: 1/2 din încărcătura completă

Adăugarea de detergent și balsam de rufe

Adăugarea de detergent

- Doar spălare principală → 
- Pre-spălare + spălare principală → 

NOTĂ

- Prea mult detergent, înălbitor sau detergent ar putea cauza umpleri peste limită.
- Asigurați-vă că utilizați cantitatea corespunzătoare de detergent.

Adăugarea de balsam de rufe

- Nu depășiți linia maximă de umplere. Umplerea peste limită poate provoca dozarea timpurie a balsamului de rufe, care ar putea păta hainele. Închideți încet sertarul de dozare.

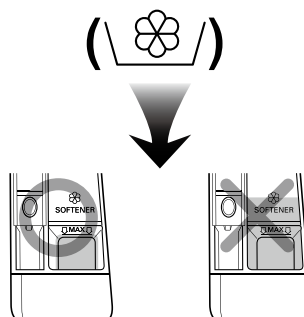

- Nu lăsați balsamul de rufe în sertarul pentru detergent mai mult de 2 zile (Balsamul de rufe se poate solidifica).
- Balsamul va fi adăugat automat în timpul ultimului ciclu de clătire.
- Nu deschideți sertarul când este furnizată apa.
- Nu trebuie utilizați solvenți (benzen).

NOTĂ

- Nu turnați balsam de rufe direct pe haine.

Adăugați dedurizator pentru apă

- Un dedurizator pentru apă, precum un anti-calcar (de ex. Calgon) poate fi utilizat pentru a reduce utilizarea de detergent în zone cu apă extrem de dură. Dozați în conformitate cu cantitatea specificată pe ambalaj. Adăugați mai întâi detergent, apoi dedurizator de apă.
- Utilizați cantitatea de detergent necesară pentru apa mai puțin dură.

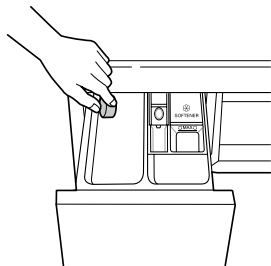

Utilizarea tabletei

- 1 Deschideți ușa și puneți tabletele în cuvă.

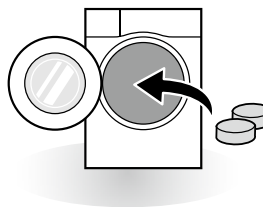

- 2 Încărcați hainele în cuvă și închideți ușa.

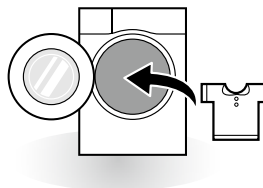

Panou de control

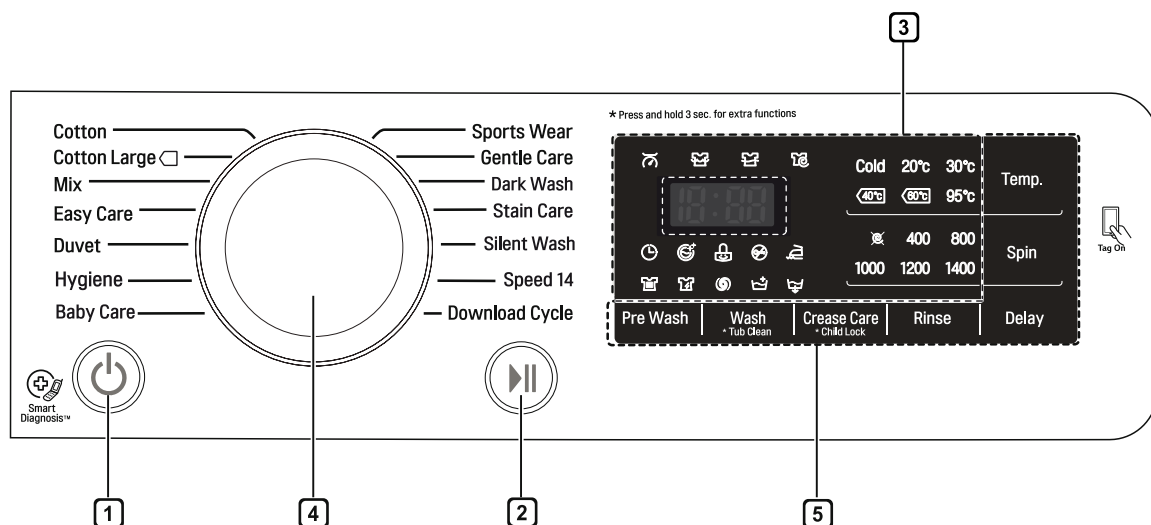

1 Buton de Alimentare

- Apăsați butonul de **Alimentare** pentru a porni mașina de spălat.
- Pentru a anula funcția Timp de întârziere trebuie apăsat butonul de Alimentare.

2 Buton de Pornire/oprire

- Acest buton de **Pornire/oprire** este utilizat pentru a porni ciclul de spălare sau pentru a întrerupe ciclul de spălare.
- Dacă este necesară oprirea temporară a ciclului de spălare, apăsați butonul **Pornire/oprire**.

3 Afișaj

- Afișajul arată setările, timpul rămas estimat, opțiunile și mesajele de stare. Când produsul este pornit, setările prestabilite din afișaj vor fi evidențiate.
- Afișajul arată timpul rămas estimat. În timp ce dimensiunea încărcăturii este încărcată automat, apare lumina intermitentă  sau „Detecting”.

4 Selector de programe

- Programele sunt disponibile în funcție de tipul de rufe.
- Lampa se va aprinde, pentru a indica programul selectat.

5 Opțiuni

- Lucrul acesta vă permite selectarea unui ciclu suplimentar și se va aprinde când este selectat.
- Utilizați aceste butoane pentru a selecta opțiunile dorite pentru ciclul selectat.

Tabel referitor la programe

Program de spălare

Program	Descriere	Tip de țesătură	Temp. adecvată	Încărcătură maximă
Cotton (Bumbac)	Oferă performanță mai bună prin combinarea diverselor mișcări ale cuvei.	Țesături colorate, cu spălare rapidă (cămăși, cămăși de noapte, pijamale etc.) și încărcătură din bumbac, cu murdărie obișnuită (lenjerie de corp).	40°C (Rece până la 95°C)	Estimare
Cotton Large (Bumbac volum considerabil)	Oferă performanță îmbunătățită de spălare, pentru cantitate mare de rufe, cu un consum mai redus de energie.		60°C (Rece până la 60°C)	
Easy Care (Îngrijire ușoară)	Acest ciclu este potrivit pentru tricourile de zi cu zi care nu trebuie călcate după spălare.	poliamidă, acrilat, poliester	40°C (Rece până la 60°C)	3,0 kg
Mix (Amestec)	Permite spălarea simultană a diverselor tipuri de țesături.	Diverse tipuri de țesături, cu excepția articolelor de îmbrăcăminte speciale (mătase/delicate, echipamente sportive, haine închise la culoare, lână, cuverturi/perdele).	40°C (Rece până la 40°C)	4,0 kg
Hygiene (Igienă)	Spală rufele într-un ciclu fierbinte.	bumbac, lenjerie, fețe de perne, cearcefuri pentru pat, haine de bebeluș	60°C	
Silent Wash (Spălare silențioasă)	Produce mai puțin zgomot și vibrații și economisește bani prin utilizarea electricității peste noapte.	Articole de îmbrăcăminte care nu se decolorează (cămăși, cămăși de noapte, pijamale etc.) și rufe din bumbac alb cu un grad scăzut de murdărie (lenjerie de corp).	40°C (Rece până la 60°C)	4,5 kg
Baby Care (Îngrijire haine bebeluși)	Elimină petele solide și de proteine, oferă o performanță mai bună de clătire.	Haine de bebeluși care prezintă un grad scăzut de murdărie.	60°C (95°C)	
Duvet (Pilotă)	Acest ciclu este pentru articole mari, precum păături, perne, cuverturi etc.	Așternuturi de pat, cu excepția articolelor speciale (delicate, lână, mătase etc.) cu umplutură: pilote, perne, păături, cuverturi cu umplutură ușoară	40°C (Rece până la 40°C)	1 articol
Sports Wear (Îmbrăcăminte sport)	Acest ciclu este potrivit pentru echipamente sportive, precum îmbrăcăminte utilizată la jogging și activități sportive.	coolmax, gore-tex, lână și sympatex		2,0 kg
Dark Wash (Spălare haine negre)	Folosiți acest ciclu dacă există posibilitatea ca hainele să se decoloreze. Ciclul previne decolorarea. (Utilizați detergent pentru haine colorate).	Articole de îmbrăcăminte negre din bumbac sau țesături combinate.	20°C (Rece până la 40°C)	

Program	Descriere	Tip de țesătură	Temp. adecvată	Încărcătură maximă
Speed 14 (Viteza 14)	Acest ciclu oferă un timp rapid de spălare pentru încărcături mici și haine cu un grad scăzut de murdărie.	Rufe colorate care rezistă la un grad scăzut de murdărie. ATENȚIE: Utilizați mai puțin de 20 g de detergent (la 2 kg de încărcătură), altfel este posibil ca pe haine să rămână detergent.	20°C (de la 20°C la 40°C)	2,0 kg
Gentle Care (Îngrijire delicată)	Acest ciclu este pentru hainele delicate spălate la mașină sau manual, precum lână care poate fi spălată, lenjerie, rochii, etc (A se utiliza detergent pentru articolele din lână care pot fi spălate la mașină).	lână, haine care pot fi spălate manual, rufe delicate, care se deteriorează ușor	20°C (Rece până la 20°C)	1,5 kg
Stain Care (Îngrijire pete)	Curăță diferite tipuri de pete, precum vin, suc, murdărie etc (Temperatura apei este crescută pas cu pas, pentru spălarea diferitelor pete.)	amestec din țesături de bumbac, CU EXCEPȚIA hainelor delicate.	40°C (de la 30°C la 60°C)	3,0 kg
Download Cycle (Ciclu de descărcare)	Pentru ciclurile ce pot fi descărcate. Dacă nu ați descărcat niciun ciclu, ciclul prestabilit este Clătire+Centrifugare.			

- Temperatura apei: Selectați temperatura corespunzătoare a apei pentru ciclul de spălare selectat. Urmați întotdeauna instrucțiunile producătorului de pe eticheta articolului de îmbrăcăminte la spălare.
- Setează programul la opțiunea „Bumbac volum considerabil 40° C (Încărcare pe jumătate)”, „Bumbac volum considerabil 60° C (Încărcare pe jumătate)”, „Bumbac volum considerabil 60° C (Încărcare completă)” pentru testare, în conformitate cu EN60456 și Regulamentul 1015/2010.
 - Program Standard 60°C Bumbac: Bumbac volum considerabil + 60°C (Încărcare completă)
 - Program Standard 60°C Bumbac: Bumbac volum considerabil + 60°C (Încărcare pe jumătate)
 - Program Standard 40°C Bumbac: Bumbac volum considerabil + 40°C (Încărcare pe jumătate)

(Sunt potrivite pentru spălarea rufelor de bumbac cu un grad normal de murdărie).
(Sunt cele mai eficiente programe în termeni de energie combinată și consum de apă pentru spălarea respectivului tip de rufe de bumbac).
- * Temperatura reală a apei poate fi diferită de temperatura declarată a ciclului.
- Rezultatele testului depind de presiunea apei, duritatea apei, temperatura de admisie a apei, temperatura camerei, tipul și cantitatea încărcăturii, gradul detergentului utilizat pentru murdărie, fluctuațiile în alimentarea principală cu electricitate și de opțiunile suplimentare selectate.

NOTĂ

- Este recomandat un detergent neutru.

Opțiuni suplimentare

Program	Turbo Wash (Spălare Turbo)	Pre Wash (Prespălare)	Rinse+ (Clătire+)	Intensive (Intensiv)	Rinse Hold (Așteptare clătire)	Crease Care (Îngrijire antișifonare)	Delay (Timp de întârziere)
Cotton (Bumbac)	●	●	●	●	●	●	●
Cotton Large (Bumbac volum considerabil)	●	●	●		●	●	●
Easy Care (Îngrijire ușoară)	●	●	●	●	●	●	●
Mix (Amestec)	●	●	●	●	●	●	●
Hygiene (Igienă)			●	●	●	●	●
Silent Wash (Spălare silențioasă)			●	●	●	●	●
Baby Care (Îngrijire haine bebeluși)		●**	●	●	●	●	●
Duvet (Pilotă)			●	●	●	●	●
Sports Wear (Îmbrăcăminte sport)			●	●	●	●	●
Dark Wash (Spălare haine negre)			●	●	●	●	●
Speed 14 (Viteza 14)	●*		●			●	●
Gentle Care (Îngrijire delicată)			●			●	●
Stain Care (Îngrijire pete)		●*	●		●	●	●

* : Această opțiune este inclusă automat în ciclu și nu

** : Această opțiune este inclusă în ciclu în mod automat și poate fi ștearsă.

Date de operare

Program	RPM max	
	F14**	F12**
Cotton (Bumbac)	1400	1200
Cotton Large (Bumbac volum considerabil)	1400	1200
Easy Care (Îngrijire ușoară)	1200	1200
Mix (Amestec)	1400	1200
Hygiene (Igienă)	1400	1200
Silent Wash (Spălare silențioasă)	1000	1000
Baby Care (Îngrijire haine bebeluși)	1000	1000
Duvet (Pilotă)	1000	1000
Sports Wear (Îmbrăcăminte sport)	800	800
Dark Wash (Spălare haine negre)	1400	1200
Speed 14 (Viteza 14)	800	800
Gentle Care (Îngrijire delicată)	800	800
Stain Care (Îngrijire pete)	1200	1200

NOTĂ

- Informații privind programele principale de spălare la încărcare pe jumătate.

Program	Timp în minute		Conținutul de balsam rămas		Apă în litri		Energie în kWh	
	8 kg	7 kg	1400 rpm	1200 rpm	8 kg	7 kg	8 kg	7 kg
Cotton (Bumbac) (40°C)	96		40 %	53 %	65		0.55	
Cotton Large (Bumbac volum considerabil) (60°C)	244	224	44 %	53 %	35	33	0.45	0.42

Ciclu opțional

Delay (Timp de întârziere) (🕒)

Puteți configura o întârziere așa încât mașina de spălat să pornească automat și să termine după un interval specific de timp.

- 1 Apăsați butonul de **Alimentare**.
- 2 Selectați un program de spălare.
- 3 Apăsați butonul **Time Delay** și setați timpul necesar.
- 4 Apăsați butonul **Pornire/oprire**.

NOTĂ

- Ora de întârziere este ora la care se termină programul, nu cea la care începe. Timpul propriu-zis de rulare ar putea varia din cauza temperaturii apei, încărcăturii de spălare și a altor factori.

Crease Care (Îngrijire antișifonare) (🧺)

Dacă doriți să preveniți șifonarea, selectați opțiunea Îngrijire antișifonare.

- 1 Apăsați butonul de **Alimentare**.
- 2 Selectați un program de spălare.
- 3 Apăsați butonul **Crease Care**.
- 4 Apăsați butonul **Pornire/oprire**.

Pre Wash (Prespălare) (🧺)

Dacă rufe sunt foarte murdare, este recomandat ciclul Pre Wash.

- 1 Apăsați butonul de **Alimentare**.
- 2 Selectați un program de spălare.
- 3 Apăsați butonul **Pre Wash**.
- 4 Apăsați butonul **Pornire/oprire**.

Wash (Spălare) (🧺)

Turbo Wash (Spălare Turbo) (🌀)

Ciclu de spălare de sub 1 oră cu economie de energie și apă. (cu jumătate din cantitatea de rufe)

Intensive (Intensiv) (🧺)

Dacă rufe au murdărie obișnuită și greu de îndepărtat, opțiunea **Intensive** este eficientă.

- 1 Apăsați butonul de **Alimentare**.
- 2 Selectați un program de spălare.
- 3 Pentru a alege **Spălare Turbo** sau **Intensiv**, vă rugăm să apăsați butonul **Spălare**.
- 4 Apăsați butonul **Pornire/oprire**.

Temp. (Temp.)

Butonul **Temp.** selectează combinația de temperaturi pentru spălare și clătire pentru ciclurile selectate. Apăsați acest buton până când setarea dorită este evidențiată.

Toate procesele de clătire utilizează apă rece, de la robinet.

- Selectați temperatura apei potrivită pentru tipul de încărcătură pe care o spălați. Urmați etichetele cu instrucțiuni pentru țesăturile articolelor pentru cele mai bune rezultate.

Rinse (Clătire) ()

Rinse+ (Clătire+) ()

Adăugați o clătire.

Rinse Hold (Așteptare clătire) ()

Ciclul este întrerupt până când butonul de pornire este apăsat din nou atunci când este finalizată clătirea.

Spin (Rotație)

- Nivelul de viteză de rotație poate fi selectat prin apăsarea butonului **Spin** în mod repetat.

- Doar rotație

- 1 Apăsați butonul de **Alimentare**.
- 2 Apăsați butonul **Spin** pentru a selecta RPM.
- 3 Apăsați butonul **Pornire/oprire**.

NOTĂ

- Când selectați „No Spin()”, aceasta tot se va roti o perioadă scurtă de timp, pentru a se scurge ușor.

Child Lock (Blocare anti-copii) ()

Selectați această funcție pentru a bloca butoanele de pe ansamblul de control, pentru a preveni modificarea.

Blocarea panoului de control

- 1 Apăsați și țineți butonul **Child Lock** timp de 3 secunde.
- 2 Se va auzi un beep, și „” va apărea pe afișaj. Când este setată blocarea pentru copii, toate butoanele sunt blocate, cu excepția butonului de **Alimentare**.

NOTĂ

- Oprirea mașinii nu va reseta funcția de blocare împotriva copiilor. Trebuie să dezactivați opțiunea de blocare împotriva copiilor înainte de a accesa orice alte funcții.

Deblocarea panoului de control

Apăsați și țineți butonul **Child Lock** timp de 3 secunde.

- Se va auzi un beep, iar timpul rămas din programul curent va apărea din nou pe afișaj.

Beep On / Off (Beep pornit/oprit)

- 1 Apăsați butonul de **Alimentare**.
- 2 Apăsați butonul **Pornire/oprire**.
- 3 Apăsați și mențineți apăsat simultan butoanele **Temp.** și **Rinse** timp de 3 secunde pentru a seta funcția de Pornire/Oprire sunet de avertizare.

NOTĂ

- Odată ce funcția beep este pornită/oprită, setarea este memorată chiar și după ce mașina este oprită.
- Dacă doriți să opriți avertizarea sonoră, doar repetați acest proces.

Utilizarea funcției inteligente (opțional)

Utilizarea funcției Tag On

Funcția Tag On vă permite să utilizați în mod convenabil caracteristicile LG Smart Diagnosis™ și descărcare ciclu pentru a comunica cu aparatul chiar de pe smartphone-ul dvs.

- Funcția Tag On poate fi utilizată doar cu majoritatea telefoanelor inteligente dotate cu funcția NFC și bazate pe sistemul de operare Android (OS).

Instalarea aplicației

- Căutați LG Smart Laundry pe Google Play Store de pe telefonul dvs.

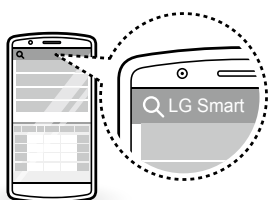

Utilizarea aplicației

Aplicația LG Smart Laundry vă permite să utilizați diferite caracteristici pentru confortul dvs.

- Descărcare ciclu
- Smart Diagnosis™
- Setare ciclu Tag On
- Statistici rufe

NOTĂ

- Apăsați  în aplicația LG Smart Laundry pentru un ghid mai detaliat cu privire la cum se utilizează funcția Tag On.
- În funcție de producătorul smartphone-ului și de versiunea Android OS, procesul de activare NFC poate fi diferit. Pentru detalii, consultați manualul smartphone-ului dvs.
- Din cauza caracteristicilor NFC, dacă distanța de transmisie este prea mare sau dacă telefonul este acoperit cu un autocolant sau o carcasă metalică, transmisia nu va fi bună. În unele cazuri, telefoanele dotate cu NFC pot fi incapabile de a realiza cu succes transmisia.
- Conținutul acestui manual poate varia în funcție de versiunea aplicației LG Smart Laundry și ar putea fi modificat fără a informa clienții.

Aviz de conformitate UE



LG Electronics declară prin prezenta că acest produs este în conformitate cu următoarele Directive.

Directiva R&TTE 1999/5/CE

ÎNTREȚINERE

⚠️ AVERTISMENT

- Deconectați mașina de spălat înainte de curățare, pentru a evita riscul de șoc electric. Nerespectarea acestui avertisment ar putea avea drept consecințe vătămări, incendiu, șoc electric sau moarte.
- Nu utilizați chimicale dure, substanțe de curățare abrazive sau solvenți pentru a curăța mașina de spălat. Acestea ar putea influența negativ finalizarea procesului.

Curățarea mașinii dumneavoastră de spălat

Îngrijire după spălare

- După ce ciclul a ajuns la final, ștergeți ușa și interiorul ușii, pentru a îndepărta toată umezeala.
- Lăsați ușa deschisă, pentru a usca interiorul cuvei.
- Ștergeți ansamblul mașinii de spălat cu o lavetă uscată, pentru a îndepărta umezeala.

Curățarea exteriorului

Îngrijirea corespunzătoare a mașinii dumneavoastră de spălat ar putea prelungi ciclul acesteia de funcționare.

Ușă:

- Spălați cu o lavetă uscată partea din exterior și interior, apoi ștergeți cu o lavetă moale.

Exterior:

- Ștergeți imediat orice scurgeri.
- Ștergeți cu o lavetă umedă.
- Nu apăsați suprafața sau afișajul cu obiecte ascuțite.

Îngrijirea și curățarea interiorului

- Utilizați un prosop sau o lavetă moale pentru a șterge în jurul deschiderii ușii mașinii de spălat și sticla ușii.
- Îndepărtați întotdeauna articolele din mașina de spălat după finalizarea ciclului. Lăsarea de articole umede în mașina de spălat poate cauza șifonare, transfer al culorilor și mirosuri.
- Rulați ciclul de curățare a cuvei o dată pe lună (sau mai des, dacă este necesar), pentru a îndepărta acumularea de detergent și alte reziduuri.

Curățarea filtrului pentru admisia apei

- Opriți cronometrul dacă mașina de spălat urmează să fie lăsată pentru o perioadă de timp (de ex., vacanță), mai ales dacă nu există nicio scurgere în podea (canalizare), în imediata vecinătate.
- Pictograma „! E” va fi afișată pe panoul de control atunci când apa nu are acces în sertarul pentru detergent.
- Dacă apa este foarte dură sau prezintă urme ale depunerii de calcar, filtrul de intrare al apei s-ar putea înfunda. Așadar, este o idee bună curățarea ocazională a acestuia.

- 1 Opriți robinetul și desfaceți furtunul de intrare a apei.

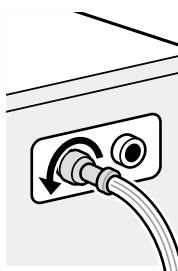

- 2 Curățați filtrul utilizând o perie cu țepi aspri.

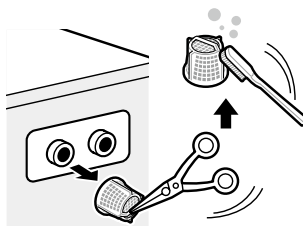

Curățarea filtrului pompei de scurgere

- Filtrul de scurgere colectează fire și obiecte mici lăsate în haine. Verificați regulat ca filtrul să fie curat pentru a asigura buna funcționare a mașinii de spălat.
- Permiteți răcirea apei înainte de a curăța pompa de scurgere, de a efectua golirea de urgență sau de a deschide ușa în caz de urgență.

1 Deschideți capacul și trageți furtunul.

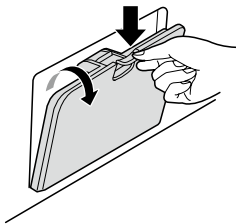

2 Deconectați dopul de scurgere și deschideți filtrul, prin răscuire spre stânga.

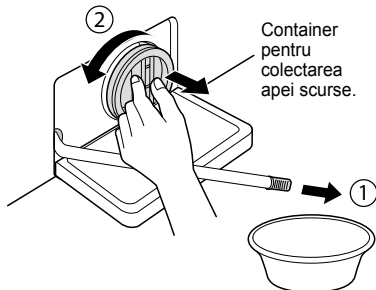

3 Îndepărtați orice materie externă de la pompa de filtrare.

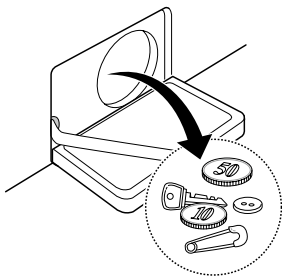

4 După curățare, rotiți filtrul pompei și introduceți dopul de scurgere.

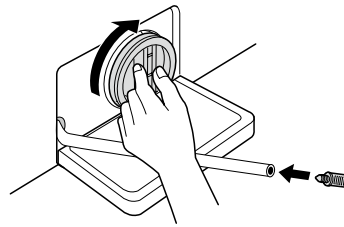

5 Închideți capacul.

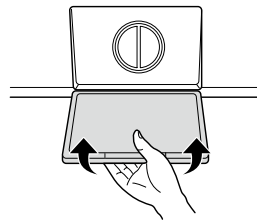

⚠ ATENȚIE

- Mai întâi, scurgeți utilizând furtunul de scurgere, apoi deschideți filtrul pompei, pentru a îndepărta orice fire sau obiecte.
- Aveți grijă când efectuați scurgerea, deoarece apa ar putea fi fierbinte.

Curățarea sertarului de dozare

Detergentul și balsamul de rufe s-ar putea acumula în sertarul de dozare. Îndepărtați sertarul și inserțiile și verificați existența acumulărilor o dată sau de două ori pe lună.

- 1 Îndepărtați sertarul pentru dozarea detergentului prin tragerea în linie dreaptă, până când acesta se oprește.

- Apăsăți cu putere pe butonul de dezactivare și îndepărtați sertarul.

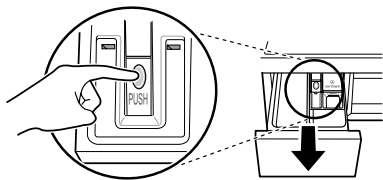

- 2 Îndepărtați inserțiile din sertar.

- Clătiți inserțiile și sertarul cu apă caldă, pentru a îndepărta acumularea de la haine. Utilizați doar apă pentru a curăța sertarul de dozare. Uscați inserțiile și sertarul cu o lavetă uscată sau un prosop.

- 3 Pentru a curăța deschiderea sertarului, utilizați o lavetă sau o perie mică, non-metal, pentru a curăța fanta.

- Îndepărtați toate reziduurile din părțile superioare și inferioare ale fantei.

- 4 Ștergeți umezeala din fantă cu o lavetă moale sau un prosop.

- 5 Puneți inserțiile în compartimentele corespunzătoare și re-așezați sertarul.

Tub Clean (Curățare cuvă) (Opțional) (🌀)

„Curățare cuvă” este un ciclu special pentru curățarea în interiorul mașinii de spălat.

În acest ciclu este utilizat un nivel mai ridicat de apă, la o viteză mai mare de rotație. Efectuați acest ciclu cu regularitate.

- 1 Îndepărtați orice articole de îmbrăcăminte sau articole din mașina de spălat și închideți ușa.
- 2 Deschideți sertarul de dozare și adăugați anti-calcar (de ex. Calgon) în compartimentul pentru spălare principală.
- 3 Închideți încet sertarul de dozare.
- 4 Porniți, apoi apăsați și țineți butonul **Tub Clean** timp de 3 secunde. Apoi pe afișaj va apărea „t c L”.
- 5 Apăsăți butonul **Pornire/oprire** pentru a începe.
- 6 După ce ciclul este finalizat, lăsați ușa deschisă, pentru a permite uscarea deschiderii ușii mașinii, a garniturii flexibile și a sticlei ușii.

⚠ ATENȚIE

- Dacă aveți un copil, aveți grijă să nu lăsați această ușă deschisă prea mult timp.

NOTĂ

- Nu adăugați detergent în compartimentele pentru detergent. Ar putea apărea spumă în exces și s-ar putea scurge din mașina de spălat.

Atenție la îngheț în timpul iernii

- Când este înghețat, produsul nu funcționează normal. Asigurați-vă că instalați produsul într-un loc ferit de îngheț în timpul iernii.
- În cazul în care produsul trebuie instalat într-o verandă sau în alte condiții exterioare, asigurați-vă că verificați următoarele.

Ferirea produsului de îngheț

- După spălare, îndepărtați complet apa rămasă în interiorul pompei cu fișa pentru rețea pentru deschiderea furtunului pentru îndepărtarea apei reziduale. Când apa este îndepărtată complet, închideți dopul furtunului utilizat pentru îndepărtarea apei reziduale și capacul de acoperire.

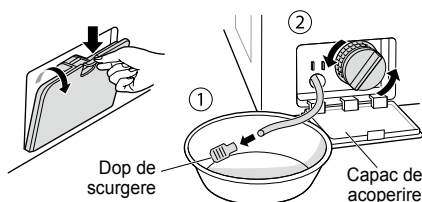

- Apăsăți furtunul de scurgere pentru a îndepărta în totalitate apa din interiorul furtunului.

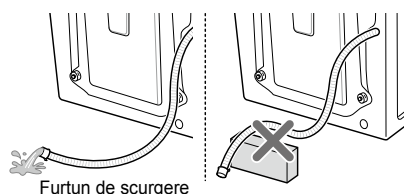

⚠ ATENȚIE

- Când este instalat un furtun de scurgere într-o formă curbată, furtunul interior ar putea îngheța.

- După închiderea robinetului, deconectați furtunul de intrare cu apă rece de la robinet și scoateți apa, ținând furtunul orientat în jos.

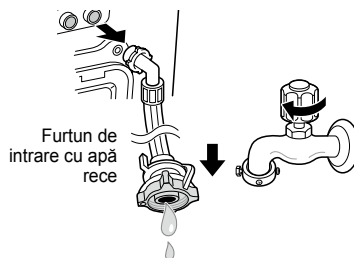

Verificarea înghețului

- Dacă apa nu se scurge la scoaterea dopului de furtun utilizat pentru îndepărtarea apei reziduale, verificați unitatea de scurgere.

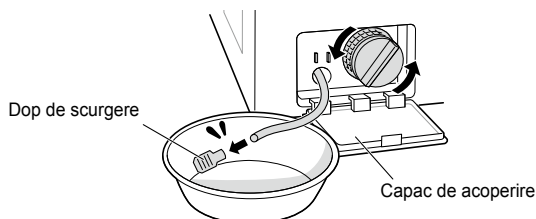

- Porniți aparatul, selectați Rinse și Spin și apăsați butonul **Pornire/oprire**.

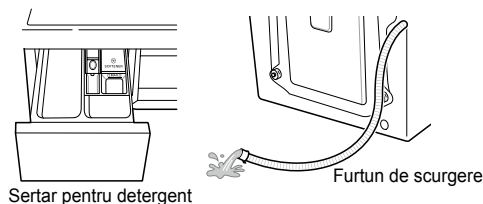

NOTĂ

- Verificați dacă apa intră în sertarul pentru detergent în timpul clătirii și dacă apa se scurge pe la furtunul de scurgere în timpul rotației.
- Când „F” este arătat în fereastra afișajului în timp ce produsul este în funcțiune, verificați unitatea de alimentare cu apă și unitatea de scurgere (Unele modele nu au o funcție de alarmă care să indice înghețul).

Cum să procedați în caz de îngheț

- Asigurați-vă că ați golit cuva, turnați apă caldă de 50-60 °C, până la partea de cauciuc din interiorul cuvei, închideți ușa și așteptați timp de 1-2 ore.

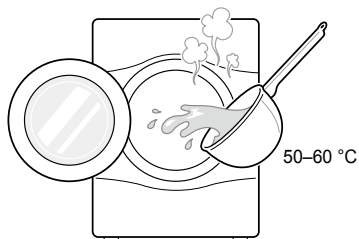

⚠ ATENȚIE

- Nu utilizați apă clocotită. Aceasta ar putea cauza arsuri sau deteriorări ale produsului.
- Deschideți capacul de acoperire și dopul de scurgere utilizat pentru evacuarea apei reziduale pentru a extrage apa complet.

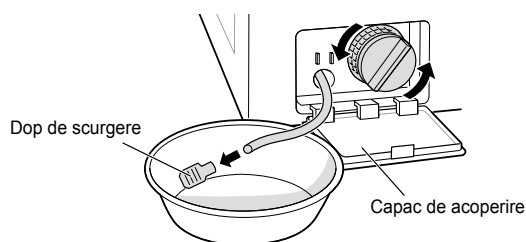

NOTĂ

- Dacă apa nu se scurge, înseamnă că gheața nu s-a topit complet. Mai așteptați.

- Când apa este îndepărtată complet de pe tambur, închideți dopul furtunului utilizat pentru evacuarea apei reziduale, selectați Rinse și Spin și apăsați butonul **Pornire/oprire**.

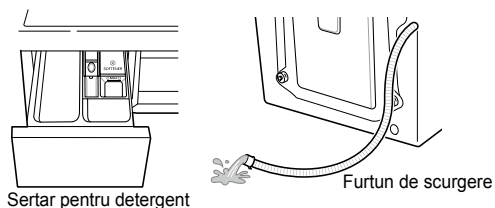

NOTĂ

- Verificați dacă apa intră în sertarul pentru detergent în timpul clătirii și dacă apa se scurge pe la furtunul de scurgere în timpul rotației.
- Când apar probleme de alimentare cu apă, luați următoarele măsuri.
 - Opriți robinetul și dezghețați robinetul și ambele zone de conectare ale furtunului de intrare ale produsului, utilizând o cârpă îmbibată cu apă caldă.
 - Scoateți furtunul de intrare și scufundați-l în apă caldă sub 50-60 °C.

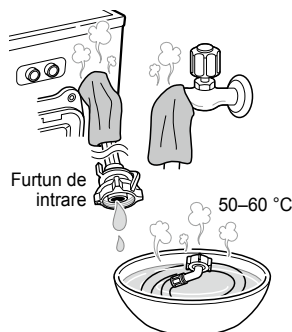

Utilizarea funcției Smart Diagnosis™

Utilizați această funcție dacă aveți nevoie de o diagnosticare precisă a unui centru de reparații LG Electronics atunci când produsul nu funcționează în mod corespunzător sau se defectează. Utilizați această funcție doar pentru a contacta reprezentantul de reparații, nu în timpul funcționării normale.

- 1 Apăsați butonul de **Alimentare** pentru a porni mașina de spălat. Nu apăsați alte butoane și nu rotiți butonul pentru selectarea ciclului.
- 2 Când sunteți instruiți să procedați astfel de către centrul de consultanță telefonică, așezați microfonul telefonului dumneavoastră aproape de butonul de **Alimentare**.

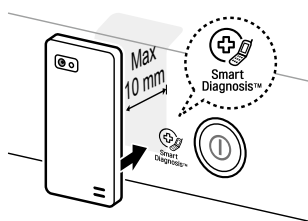

- 3 Apăsați și țineți butonul **Temp.** timp de 3 secunde, în timp ce țineți microfonul telefonului la pictograma sau butonul de **Alimentare**.
- 4 Țineți telefonul în loc până când transmisia tonului s-a încheiat. Este afișat timpul rămas pentru transferul de date.
 - Pentru cele mai bune rezultate, nu deplasați telefonul în timp ce tonurile sunt transmise.
 - Dacă agentul centrului de consultanță telefonică nu poate obține o înregistrare corectă a datelor, s-ar putea să vi se solicite să încercați din nou.



- 5 Odată de număratoarea a ajuns la final și tonurile s-au oprit, reluați conversația cu agentul pentru consultanță telefonică, care va putea ulterior să vă ofere asistență utilizând informațiile transmise, pentru analiză.

NOTĂ

- Funcția Smart Diagnosis™ depinde de calitatea apelului local.
- Performanța comunicării se va îmbunătăți și dvs. puteți beneficia de servicii mai bune dacă utilizați telefonul fix.
- În cazul în care transferul de date al funcției Smart Diagnosis™ este slab din cauza calității slabe a apelului, este posibil să nu primiți cele mai bune servicii Smart Diagnosis™.

DEPANARE







- Mașina dumneavoastră de spălat este echipată cu un sistem automat de monitorizare a erorilor, pentru a detecta și diagnostica problemele într-o etapă timpurie. Dacă mașina dumneavoastră de spălat nu funcționează corespunzător sau nu funcționează deloc, verificați următoarele înainte de a suna pentru reparații:















Probleme de diagnosticare

Simptome	Motiv	Soluție
Zgomot de bătaie și zăngănit	Obiecte străine, precum monede sau ace de siguranță ar putea fi în cuvă sau în pompă.	<ul style="list-style-type: none"> • Opriți mașina de spălat, verificați cuva și filtrul de scurgere. • Dacă zgomotul continuă după ce mașina de spălat este repornită, sunați la centrul dumneavoastră autorizat de reparații.
Sunet de pocnitură	Încărcăturile grele de spălare ar putea produce un sunet de pocnitură. De obicei, lucrul acesta este normal.	<ul style="list-style-type: none"> • Dacă sunetul continuă, mașina de spălat este probabil dezechilibrată. Opriți și redistribuiți încărcătura de spălare.
Zgomot de vibrație	<p>Au fost scoase toate bolțurilor de fixare și suportul căzii?</p> <p>Toate suporturile se sprijină ferm pe sol?</p>	<ul style="list-style-type: none"> • Dacă nu au fost îndepărtate în timpul instalării, consultați ghidul de instalare pentru îndepărtarea bolțurilor de fixare în timpul transportului. • Încărcătura de spălare ar putea fi distribuită inegal în cuvă. Opriți mașina de spălat și rearanjați încărcătura de spălare.
Scurgeri de apă	<p>Furtunurile de intrare sau furtunul de scurgere sunt slăbite, la robinet sau la mașina de spălat.</p> <p>Conductele de scurgere ale casei sunt înfundate.</p>	<ul style="list-style-type: none"> • Verificați și strângeți racordurile la furtun. • Desfundați conducta de scurgere. Contactați un instalator, dacă este necesar.
Producerea de prea multă spumă		<ul style="list-style-type: none"> • Prea mult detergent sau detergentul nepotrivit ar putea cauza producerea de prea multă spumă, ceea ce ar putea avea drept rezultat scurgeri de apă.
Apa nu intră în mașina de spălat sau intră încet.	<p>Alimentarea cu apă nu este adecvată în locația respectivă.</p> <p>Robinetul pentru alimentare cu apă nu este complet deschis.</p> <p>Furtunul (furtunurile) pentru intrarea apei este (sunt) îndoit (e).</p> <p>Filtrul furtunului (furtunurilor) de intrare este (sunt) înfundat (e).</p>	<ul style="list-style-type: none"> • Verificați alt robinet din casă. • Deschideți în totalitate robinetul. • Îndreptați furtunul. • Verificați filtrul furtunului de intrare.
Apa din mașina de spălat nu se scurge sau se scurge încet.	<p>Furtunul de scurgere este îndoit sau înfundat.</p> <p>Filtrul de scurgere este înfundat.</p>	<ul style="list-style-type: none"> • Curățați și îndreptați furtunul de scurgere. • Curățați filtrul de scurgere.

Simptome	Motiv	Soluție
Mașina de spălat nu pornește	Cablul de alimentare electrică ar putea să nu fie conectat sau racordul ar putea fi slăbit.	<ul style="list-style-type: none"> Asigurați-vă că fișa de rețea se potrivește în priza din perete.
	Siguranța fuzibilă a ansamblului a ars, s-a declanșat întrerupătorul de circuit sau a avut loc o pană de curent.	<ul style="list-style-type: none"> Resetați întrerupătorul de circuit sau înlocuiți siguranța fuzibilă. Nu măriți capacitatea siguranței fuzibile. Dacă problema este reprezentată de o supraîncărcare a circuitului, corectați-o prin intermediul unui electrician calificat.
	Robinetul pentru alimentare cu apă nu este pornit.	<ul style="list-style-type: none"> Porniți robinetul pentru alimentarea cu apă.
Mașina de spălat nu învârte.	Verificați ca ușa să fie închisă complet.	<ul style="list-style-type: none"> Închideți ușa și apăsați butonul Pornire/oprire. După apăsarea butonului Pornire/oprire, ar putea dura câteva momente înainte ca mașina de spălat să înceapă rotația. Înainte de a porni rotația, ușa trebuie închisă. Adăugați unul sau două articole similare pentru a contribui la echilibrarea încărcăturii. Rearanjați încărcătura, pentru a permite rotația corespunzătoare.
Ușa nu se deschide		<ul style="list-style-type: none"> Odată ce mașina a pornit, ușa nu mai poate fi deschisă din motive de siguranță. Verificați dacă este iluminată pictograma „Blocare ușă”. Puteți deschide ușa în condiții de siguranță după ce pictograma „Blocare ușă” se stinge.
Timp al ciclului de spălare prelungit		<ul style="list-style-type: none"> Timpul de spălare ar putea varia în funcție de cantitatea de rufe, presiunea apei, temperatura apei și alte condiții de utilizare. Dacă este detectat un dezechilibru sau programul de îndepărtare a spumei este pornit, timpul de spălare va fi prelungit.
Preaplin de balsam de rufe	Prea mult balsam ar putea cauza un preaplin.	<ul style="list-style-type: none"> Urmați instrucțiunile de pe balsam, pentru a vă asigura că utilizați cantitatea corespunzătoare. Nu depășiți linia maximă de umplere.
Balsam dozat prea repede		<ul style="list-style-type: none"> Închideți încet sertarul de dozare. Nu deschideți sertarul în timpul ciclului de spălare.
Problemă la uscare	Nu usucă	<ul style="list-style-type: none"> Nu supraîncărcați. Verificați ca mașina de spălat să efectueze corect scurgerea, pentru a extrage corespunzător apa din încărcătură. Încărcătura de haine este prea mică pentru deplasarea corespunzătoare. Adăugați câteva prosoape.

Mesaje de eroare



Simptome	Motiv	Soluție
 	<p>Alimentarea cu apă nu este potrivită în zonă.</p> <p>Robinetele pentru alimentarea cu apă nu sunt deschise complet.</p> <p>Furtunul (furtunurile) pentru intrarea apei este (sunt) îndoit (e).</p> <p>Filtrul furtunului (furtunurilor) de intrare este (sunt) înfundat (e).</p> <p>Dacă scurgerea a avut loc în furtunul de intrare, indicatorul „A” se va înroși.</p>  <ul style="list-style-type: none"> Ar putea varia în funcție de model. 	<ul style="list-style-type: none"> Verificați alt robinet din casă. Deschideți în totalitate robinetul. Îndreptați furtunul (furtunurile). Verificați filtrul furtunului de intrare.
 	<p>Furtunul de scurgere este îndoit sau înfundat.</p> <p>Filtrul de scurgere este înfundat.</p>	<ul style="list-style-type: none"> Curățați și îndreptați furtunul de scurgere. Curățați filtrul de scurgere.
 	<p>Încărcătura este prea mică.</p> <p>Încărcătura nu este echilibrată.</p> <p>Aparatul are un sistem de detectare și corectare a dezechilibrelor. Dacă sunt încărcate articole individuale grele (de ex. preș de baie, halat de baie etc.) acest sistem ar putea opri rotirea sau chiar întrerupe în totalitate ciclul de rotire.</p> <p>Dacă rufele încă sunt prea ude la finalul ciclului, adăugați articole mai mici pentru a echilibra încărcătura și repetați ciclul de rotire.</p>	<ul style="list-style-type: none"> Adăugați unul sau două articole similare pentru a contribui la echilibrarea încărcăturii. Adăugați unul sau două articole similare pentru a contribui la echilibrarea încărcăturii. Rearanjați încărcătura, pentru a permite rotația corespunzătoare. Rearanjați încărcătura, pentru a permite rotația corespunzătoare.



Simptome		Motiv	Soluție
   	Asigurați-vă ca ușa este închisă.	<ul style="list-style-type: none"> Închideți ușa complet. Dacă „dE, dE 1, dE 2” nu este eliberat, sunați pentru reparații. 	
 		<ul style="list-style-type: none"> Deconectați fișa de rețea și sunați pentru reparații. 	
 	Umplerile excesive cu apă provocate de supapa pentru apă defectă.	<ul style="list-style-type: none"> Închideți robinetul. Deconectați fișa de rețea. Sunați pentru reparații. 	
 	Senzorul de nivel al apei s-a defectat.	<ul style="list-style-type: none"> Închideți robinetul. Deconectați fișa de rețea. Sunați pentru reparații. 	
 	Supraîncărcare a motorului.	<ul style="list-style-type: none"> Permiteți mașinii de spălat să stea în repaus timp de 30 de minute pentru a permite motorului să se răcească, apoi reporniți ciclul. 	
 	Scurgeri de apă.	<ul style="list-style-type: none"> Sunați pentru reparații. 	

GARANȚIE

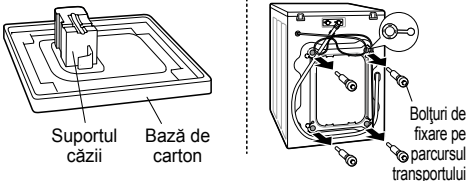
Această garanție limitată nu acoperă:

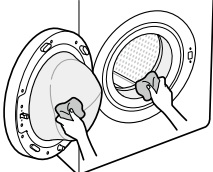
- Centrul de reparații nu livrează, ridică, instalează sau repară produsul; instrucțiuni pentru client referitoare la operarea produsului; repararea sau înlocuirea siguranțelor fuzibile sau corectarea cablajelor sau conductelor sau corectarea reparațiilor/instalațiilor neautorizate.
- Nefuncționarea produsului în timpul penelor de curent și întreruperi sau reparații electrice inadecvate.
- Deteriorările cauzate de conducte cu scurgeri sau defecte, conducte de apă înghețată, conducte de scurgere restricționate, alimentare cu apă nepotrivită sau întreruptă, sau alimentarea inadecvată cu aer.
- Defecțiunile rezultate de la operarea produsului într-o atmosferă corozivă sau contrară instrucțiunilor schițate în manualul proprietarului de produs.
- Deteriorările produsului cauzate prin accidente, plăgi, paraziți, fulgere, vânt, incendiu, inundație sau forță majoră.
- Deteriorarea sau defectarea provocată de modificări sau alterări neautorizate, sau utilizarea în alte scopuri decât domeniul de utilizare sau orice alte scurgeri de apă acolo unde unitatea nu a fost instalată corespunzător.
- Deteriorarea sau defectarea provocată de curent electric incorect, tensiune sau coduri de instalare, utilizare comercială sau industrială sau utilizarea de accesorii, componente sau produse de curățare consumabile care nu sunt aprobate de LG.
- Deteriorarea cauzată de transportul și manevrarea, inclusiv zgârieturi, urme de lovituri, așchii și/sau alte defectiuni la finisarea produsului, cu excepția cazului în care asemenea defectiuni rezultă din defecte ale materialelor sau mâinii de lucru.
- Deteriorarea sau lipsa articolelor la orice afișaj, cutie deschisă, la reducere, sau Produs recondiționat.
- Produsele cu numere seriale originale care au fost îndepărtate, alterate sau care nu pot fi determinate cu exactitate. Numerele modelelor și numerele seriale, deopotrivă cu facturile originale de vânzare, sunt necesare pentru validarea garanției.
- Creșterea costurilor de utilitate și a cheltuielilor suplimentare de utilitate.
- Reparațiile atunci când produsul dumneavoastră este utilizat în alte moduri decât cel obișnuit sau contrar instrucțiunilor schițate în manualul proprietarului de produs.
- Costurile asociate cu eliminarea produsului dumneavoastră de la centrul dumneavoastră de reparații.
- Eliminarea și îndepărtarea produsului dacă acesta este instalat în locație inaccesibilă sau nu este instalat în conformitate cu instrucțiunile de instalare publicate, inclusiv manualul de instalare și al proprietarului LG.
- Deteriorările rezultate din utilizarea necorespunzătoare, instalarea, repararea sau întreținerea improprie. Reparațiile improprie includ utilizarea pieselor neaprobate sau specificate de LG.

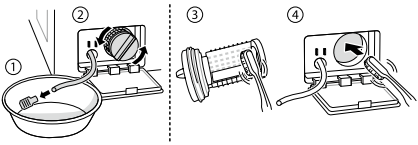
<p>Vibrațiile ciudate sau zgomotele provocate de neîndepărtarea bolțurilor de fixare sau a suportului căzii.</p>		 <p>Supportul căzii Bază de carton</p> <p>Bolțuri de fixare pe parcursul transportului</p>	<p>Îndepărtați bolțurile de fixare și suportul căzii.</p>
<p>Scurgeri cauzate de murdărie (păr, scame) pe garnitură și ușa de sticlă.</p>			<p>Curățați garnitura și ușa de sticlă.</p>

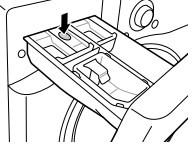
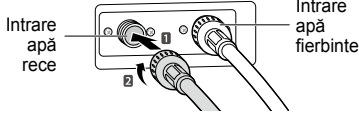
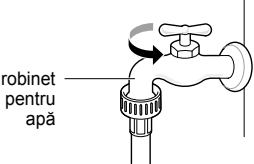
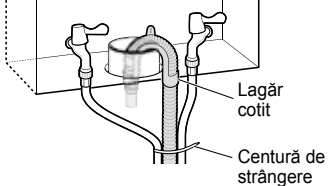
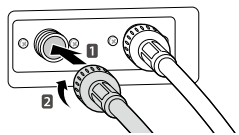
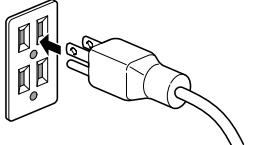
<p>Scurgerea nu are loc din cauza înfundării filtrului pentru pompă.</p>	<p>➔</p>		<p>Curățați filtrul pentru pompă.</p>
<p>Apa nu intră deoarece filtrele supapei de intrare a apei sunt înfundate sau furtunurile pentru intrarea apei sunt îndoite.</p>	<p>➔</p>	 <p>Filtru de intrare</p>	<p>Curățați filtrul supapei de intrare sau reinstalați furtunurile de intrare a apei.</p>
<p>Apa nu intră deoarece este utilizat prea mult detergent.</p>	<p>➔</p>	 <p>Dozator</p>	<p>Curățați sertarul pentru dozarea detergentului.</p>
<p>Hainele sunt fierbinți sau calde după finalizarea ciclului de spălare deoarece furtunurile de admisie sunt instalate invers.</p>	<p>➔</p>	 <p>Intrare apă rece</p> <p>Intrare apă fierbinte</p>	<p>Reinstalați furtunurile de intrare.</p>
<p>Alimentarea cu apă nu are loc deoarece robinetul nu este pornit.</p>	<p>➔</p>	 <p>robinet pentru apă</p>	<p>Porniți robinetul pentru apă.</p>
<p>Scurgerile cauzate de instalarea improprie a furtunurilor de scurgere sau furtun de scurgere înfundat.</p>	<p>➔</p>	 <p>Lagăr cotit</p> <p>Centură de strângere</p>	<p>Reinstalați furtunul de scurgere.</p>
<p>Scurgerile cauzate de instalarea improprie a furtunului de admisie a apei sau utilizând furtunuri de intrare de la alte firme.</p>	<p>➔</p>		<p>Reinstalați furtunul de intrare.</p>
<p>Nici o problemă de alimentare provocată de conectarea slabă a cablului de alimentare sau problemă la priza electrică.</p>	<p>➔</p>		<p>Reconectați cablul de alimentare sau schimbați priza electrică.</p>

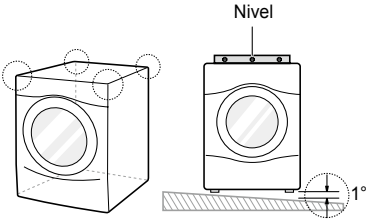
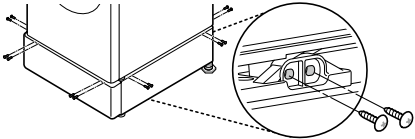
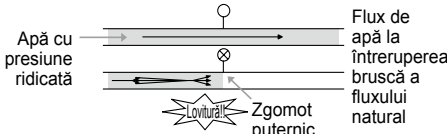
<p>Centrul de reparații nu livrează, ridică, instalează produsul sau pentru instrucțiunile referitoare la utilizarea produsului. Îndepărtarea și reinstalarea produsului.</p>	<p>➔</p>	 <p>Nivel</p>	<p>Garanția acoperă doar defecte de fabricație. Operațiunile de reparație rezultate din instalarea improprie nu sunt acoperite.</p>
<p>Dacă toate șuruburile nu sunt instalate corect, lucrul acesta poate cauza vibrație excesivă (Doar model cu piedestal).</p>	<p>➔</p>		<p>Instalați 4 șuruburi în fiecare colț (Total 16 EA).</p>
<p>Zgomot de ciocănit al apei când mașina de spălat se umple cu apă.</p>	<p>➔</p>	 <p>Apă cu presiune ridicată</p> <p>Flux de apă la întreruperea bruscă a fluxului natural</p> <p>Zgomot puternic</p>	<p>Ajustați presiunea apei prin răsucirea supapei pentru apă și a robinetului din casă.</p>

DATE DE OPERARE

Fișă produs_Regulamentul delegat al Comisiei (UE) Nr. 1061/2010

Denumirea sau marca de comerț a furnizorului	LG		
	F14U2TDN0	F12U2TDN5 F12U2QDN1 F12U2QDN5	
Modelul furnizorului			
Capacitate nominală	8/7	8/7	kg
Clasă de eficiență energetică	A+++	A+++	
A primit o „Eco-etichetă UE” în baza Regulamentului (CE) Nr. 66/2010	Nu	Nu	
Consumul energetic anual ponderat (AEC) în kWh pe an, pe baza a 220 cicluri de spălare standard pentru programe de bumbac la 60 °C și 40 °C, la încărcare maximă sau parțială, și a consumului în modurile de economisire a energiei. Consumul energetic efectiv va depinde de modul de utilizare a dispozitivului.	117/104	117/104	kWh/an
Consumul de energie			
programul de bumbac standard la 60 °C la încărcare maximă	0,60/0,53	0,60/0,53	kWh
programul de bumbac standard la 60 °C la încărcare parțială	0,45/0,42	0,45/0,42	kWh
programul de bumbac standard la 40 °C la încărcare parțială.	0,41/0,40	0,41/0,40	kWh
Consumul de energie ponderat în modul oprit și modul activ.	0,45	0,45	W
Consumul de apă anual ponderat (AWC) în litri pe an, pe baza a 220 cicluri de spălare standard pentru programe de bumbac la 60 °C și 40 °C, la încărcare maximă sau parțială. Consumul de apă efectiv va depinde de modul de utilizare a dispozitivului.	8900/8500	8900/8500	litri/an
Clasa de eficiență energetică la uscarea în tambur pe o scară de la G (eficiență minimă) până la A (eficiență maximă).	A	B	
Viteza maximă de centrifugare atinsă la programul standard la 60 °C pentru rufe din bumbac, cu încărcătură completă, sau la programul standard la 40 °C pentru rufe din bumbac, cu încărcătură parțială, folosindu-se cea mai scăzută dintre cele două valori, precum și gradul de umiditate reziduală atins la programul standard la 60 °C pentru rufe din bumbac, cu încărcătură completă, sau la programul standard la 40 °C pentru rufe din bumbac, cu încărcătură parțială, folosindu-se cea mai ridicată dintre cele două valori	1400	1200	rpm
	44	53	%
Programele standard de spălare la care se referă informațiile de pe etichetă și din fișă, dacă aceste programe sunt adecvate pentru curățarea hainelor din bumbac cu murdărie normală și dacă sunt cele mai eficiente programe în ceea ce privește consumul combinat de energie și apă;	„Bumbac volum considerabil 60 °C/40 °C”		
Durata programului			
programul de bumbac standard la 60 °C la încărcare maximă	297/297	297/297	min.
programul de bumbac standard la 60 °C la încărcare parțială	244/224	244/224	min.
programul de bumbac standard la 40 °C la încărcare parțială.	239/219	239/219	min.
Durata modului activ (TI)	10	10	min.
Emisiile de zgomot transmise prin aer, exprimate în dB(A) re 1 pW și rotunjite la cel mai apropiat număr întreg, în cursul fazelor de spălare și de centrifugare pentru programul standard la 60 °C pentru rufe din bumbac, cu încărcătură completă	52 73	52 72	dB(A)
Model independent			

Memo

Memo

Memo

